

Information

Power Parts

U6910052

U6910053

U6910054

12. 2010

3.211.705



*KTM Sportmotorcycle AG
Stallhofnerstraße 3
A-5230 Mattighofen
www.ktm.com*

KTM **POWERPARTS**

Danke, dass Sie sich für KTM Power Parts entschlossen haben.

Alle unsere Produkte wurden nach den höchsten Standards entwickelt und gefertigt, unter Verwendung der besten verfügbaren Materialien.

KTM Power Parts sind rennerprobt und gewährleisten ultimative Performance.

KTM KANN NICHT VERANTWORTLICH GEMACHT WERDEN FÜR FALSCHES MONTAGE ODER VERWENDUNG DIESES PRODUKTS. Bitte befolgen Sie die Montageanleitung. Fachmännische Beratung und korrekte Installation der KTM PowerParts durch einen autorisierten KTM Händler sind unerlässlich, um das Optimum an Sicherheit und Funktionalität zu gewährleisten.

Danke.

Thank you for choosing KTM Power Parts!

All of our products are designed and built to the highest standards using the finest materials available.

KTM Power Parts are race proven to offer the ultimate in performance.

KTM WILL NOT BE HELD LIABLE FOR IMPROPER INSTALLATION OR USE OF THIS PRODUCT. Please follow all instructions provided. Professional advice and proper installation of the KTM PowerParts by an authorized KTM dealer are essential to provide maximum safety and functions.

Thank you.

Grazie per aver deciso di acquistare un prodotto KTM Power Parts.

Tutti i nostri prodotti sono stati sviluppati e realizzati secondo i massimi standard e con l'impiego dei migliori materiali disponibili.

Le KTM Power Parts sono collaudate nelle competizioni ed assicurano altissime prestazioni.

KTM NON PUÒ ESSERE RESA RESPONSABILE PER UN MONTAGGIO O USO IMPROPRIO DI QUESTO PRODOTTO. Per favore osservate le istruzioni nel manuale d'uso. Al fine di garantire la massima sicurezza e il corretto funzionamento, è indispensabile farsi consigliare da persone esperte e competenti e far eseguire l'installazione delle KTM PowerPart presso i concessionari KTM autorizzati.

Grazie.

Nous vous remercions d'avoir choisi KTM Power Parts.

Tous nos produits ont été développés et réalisés selon les plus hauts standards et en utilisant les meilleurs matériaux disponibles.

Les Power Parts de KTM ont fait leurs preuves en compétition et garantissent les meilleures performances.

LA RESPONSABILITÉ DE KTM NE SAURAIT ÊTRE ENGAGÉE EN CAS D'ERREUR DANS LE MONTAGE OU L'UTILISATION DE CE PRODUIT.

Il convient de respecter les instructions de montage.

Le conseil spécialisé et l'installation dans les règles de l'art des PowerParts KTM par un concessionnaire KTM agréé sont indispensables pour assurer un maximum de sécurité et de fonctionnalité.

Merci.

Gracias por haberse decidido por el Power Parts KTM.

Todos nuestros productos han sido desarrollados y producidos según los estándares más altos utilizando los mejores materiales disponibles.

Las KTM Power Parts están probadas en competencia y garantizan un óptimo rendimiento.

NO SE PUEDE HACER RESPONSABLE A LA KTM POR UN MONTAJE O UN USO INCORRECTO DE ESTE PRODUCTO.

Le rogamos seguir las instrucciones para el montaje.

A fin de garantizar la máxima seguridad y un funcionamiento correcto es imprescindible acudir a un concesionario autorizado de KTM para obtener el mejor asesoramiento técnico e instalar correctamente las KTM PowerParts.

Gracias.

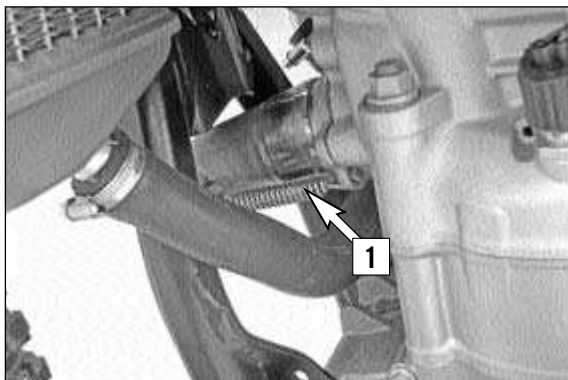

Lieferumfang FMF Werkskrümmer U6910052
2x Krümmerrohr

Lieferumfang FMF Werkskrümmer U6910053
2x Krümmerrohr

Lieferumfang FMF Werksenddämpfer U6910054
1x FMF 4.1 RCT Enddämpfer mit Geräuschreduziereinsatz Sparky
1x Hitzeschutzfolie 77208013050

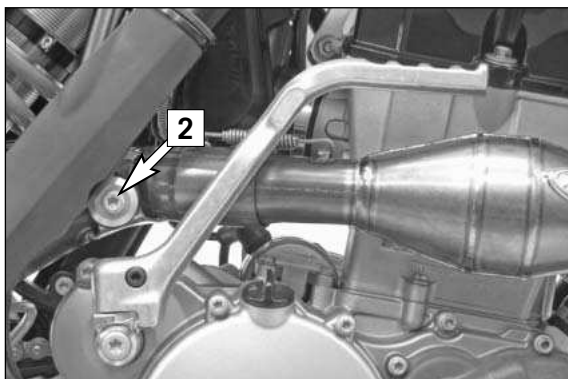

Montage Werkskrümmer

- Serienenddämpfer und Federbein demontieren (siehe Bedienungsanleitung).

HINWEIS:

Das Federbein muss nicht zur Gänze ausgebaut werden. Es reicht die Schrauben zu entfernen und das Federbein vorsichtig in der Schwinge zu platzieren.

- Auspufffedern (1) aushängen und Serienkrümmer demontieren.
- Federbein montieren (siehe Bedienungsanleitung).
- FMF Krümmerrohre montieren, einrichten und mit den Auspufffedern (1) befestigen.

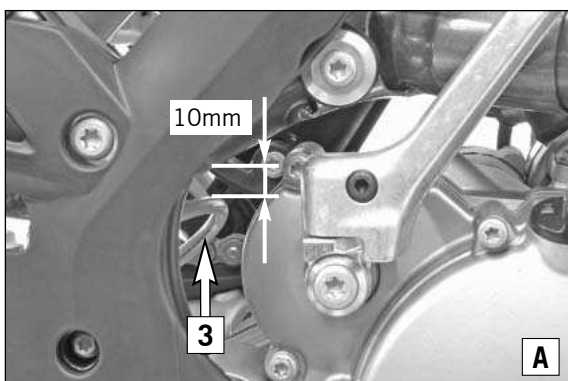

! VORSICHT

Schraube M8x25 (2) erst festziehen, wenn die komplette Auspuffanlage spannungsfrei montiert ist!

Darauf achten, dass die Bremsleitung (3) vom hinteren Masterzylinder nicht am Krümmer ansteht. Der Abstand zwischen Krümmer und Bremsleitung soll in etwa 10mm betragen (A). Bremsleitung gegebenenfalls anpassen.



- Gummibuchsen vom Originalenddämpfer demontieren.
- FMF Enddämpfer mit dem Krümmer zusammenstecken und mit den Original Schrauben und Buchsen befestigen (Bild B).

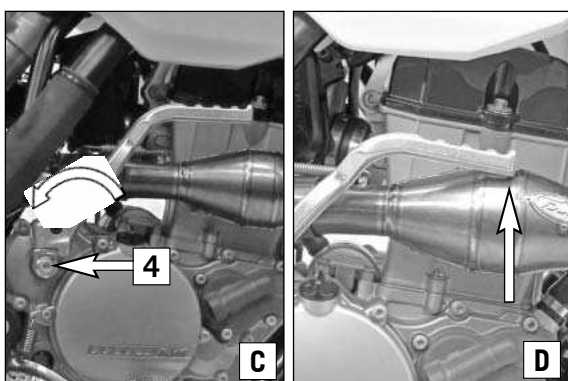

- Gesamte Auspuffanlage einrichten und alle Befestigungsschrauben festziehen.

! VORSICHT

Sollte der Kickstarter am Krümmer anstehen (Bild D), die Position des Kickstarters anpassen. Wird der Kickstarter nicht nach hinten versetzt, kann dieser durch Anschlagen den Krümmer beschädigen (Bild D).

- Schraube (4) demontieren.
- Kickstarter demontieren, von der Welle abziehen, etwas nach hinten drehen und wieder auf die Welle aufstecken (Bild C).
- Schraube (4) montieren (25Nm, Loctite 243).

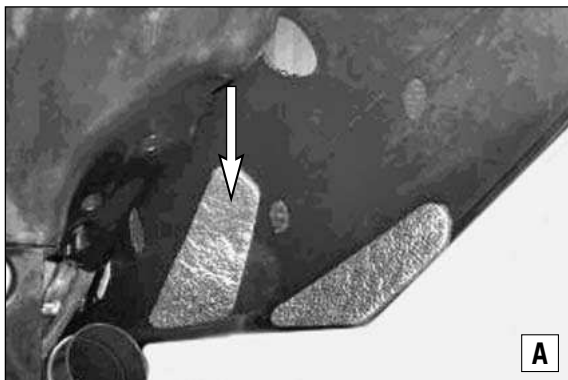

- Hitzeschutzfolie an der Stelle anbringen, an der sich der Seitenteil zu Nahe am Enddämpfer bzw. Krümmer befindet (Bild **A**).

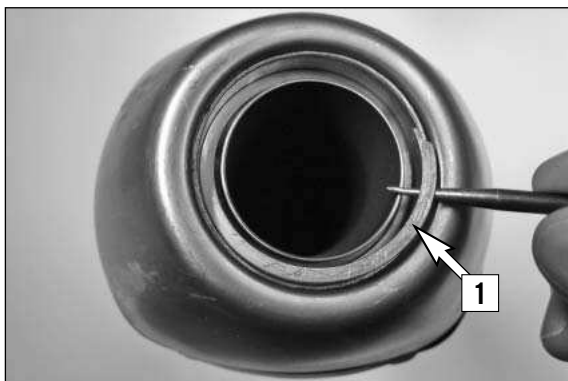

HINWEIS:
Um den Einsatz im Enddämpfer entfernen zu können, muss zuvor die Feder (**1**) entfernt werden.

! VORSICHT

Beim erstmaligen Betrieb des Enddämpfers ist die Motordrehzahl für ca. 5 Minuten niedrig zu halten, um den Enddämpfer gleichmäßig zu erwärmen. Nur so kann der Dämmstoff seinen vollen Wirkungsgrad erreichen und die geforderte Lautstärke einhalten!

Wartung

Der Dämmstoff des Enddämpfers ist alle 15 Stunden bei Wettbewerbsfahrern und alle 30 Stunden bei Hobbyfahrern zu erneuern. (Dämmstoffkit siehe Ersatzteile).

Ersatzteile

FMF Werksenddämpfer U6910054

Reparaturkit

Geräuschreduziereinsatz Sparky

Hitzeschutzfolie

U6910067

U6910055

77208013050

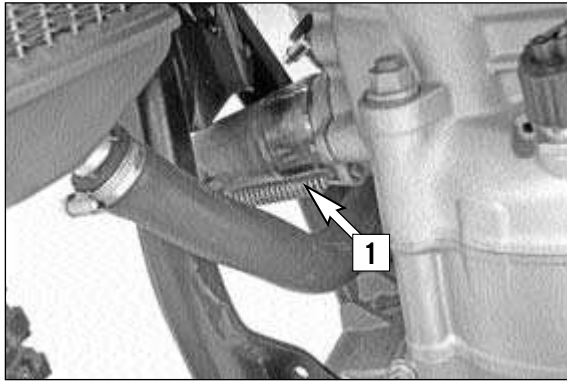

Scope of delivery of FMF factory header U6910052
2x header pipes

Scope of delivery of FMF factory header U6910053
2x header pipes

Scope of delivery, FMF factory silencer U6910054
1x FMF 4.1 RCT main silencer with Sparky noise damping insert
1x thermal protection foil 77208013050

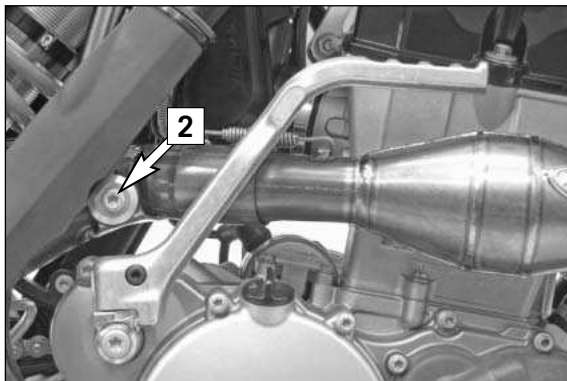

Mounting the factory header

– Remove the standard silencer and shock absorber (see the Owner's Manual).

NOTE:

The shock absorber does not need to be removed entirely. It is sufficient to remove the screws and to carefully place the shock absorber into the link fork.

- Detach the exhaust springs (1) and remove the standard header.
- Mount the shock absorber (see the Owner's Manual).
- Mount and set up the FMF header pipes and attach them with the exhaust springs (1).

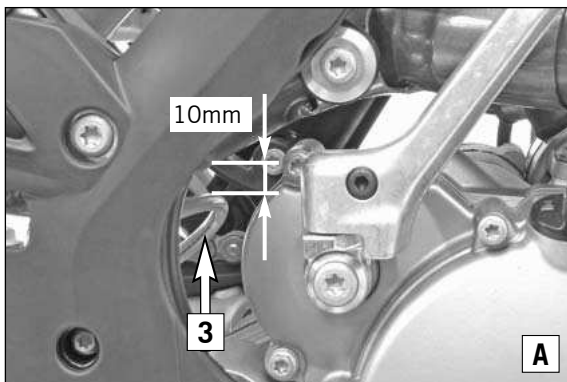

! CAUTION

Do not tighten screw M8x25 (2) until the entire exhaust system is mounted without strain.

Ensure that the brake line (3) of the rear master cylinder is not in contact with the header. The distance between the header and the brake line must be approx. 10 mm (A). Adjust the brake line if necessary.



- Remove the rubber bush of the original main silencer.

- Connect the FMF main silencer with the header and attach using the original screws and bushes (Figure B).

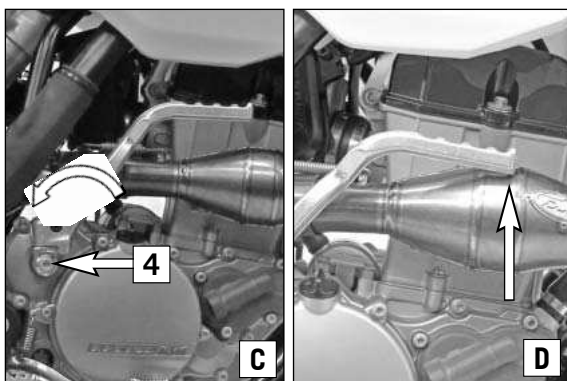

- Set up the complete exhaust system and tighten all fixing screws.

! CAUTION

If the kick starter is in contact with the header (Figure D), adjust the position of the kick starter. If the kick starter is not set farther back, it may damage the header by striking against it (Figure D).

- Remove bolt (4).
- Remove the kick starter, pull it off the shaft, turn it to the rear slightly and mount it back on the shaft (Figure C).
- Mount the screw (4) (25 Nm, Loctite 243).

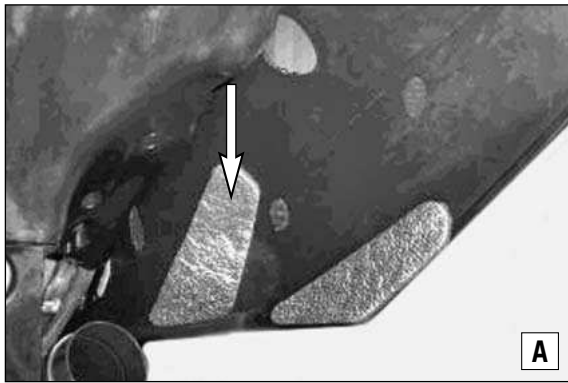

- Apply the thermal protection foil where the side part is too close to the main silencer or header (Figure A).

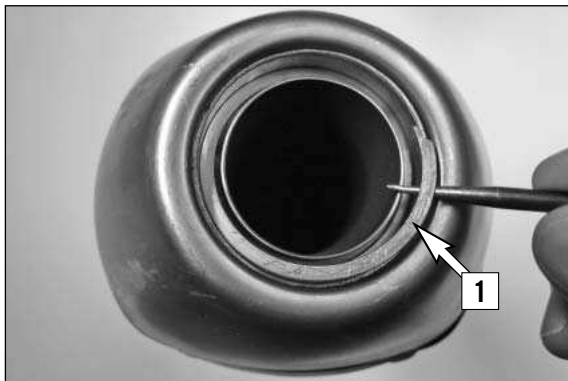

NOTE:

To be able to remove the insert in the main silencer, the spring (1) first needs to be removed.

! CAUTION

When using the main silencer for the first time, the engine rpm must be kept low for roughly the first 5 minutes to evenly heat the main silencer. This ensures that the rock wool will be fully effective and will be able to keep the volume down to the required level.

Maintenance

The rock wool of the main silencer must be replaced every 15 hours during competitive riding and every 30 hours during hobby riding. (For rock wool kit, see spare parts kit.)

Spare parts

FMF factory silencer U6910054

Repair kit

Sparky noise damping insert

Thermal protection foil

U691006

U6910055

77208013050

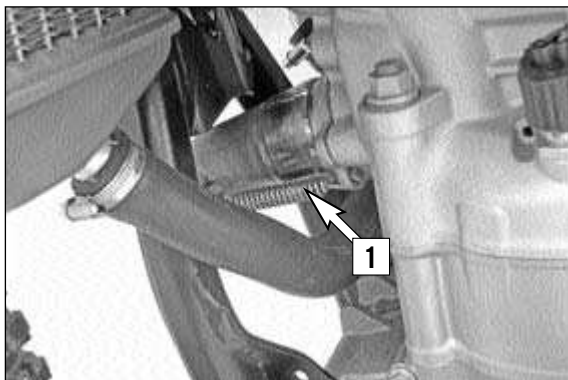

Volume della fornitura relativa al collettore di serie FMF U6910052
N. 2 curve

Volume della fornitura relativa al collettore di serie FMF U6910053
N. 2 curve

Volume della fornitura relativa al silenziatore di serie FMF U6910054
N. 1 silenziatore FMF 4.1 RCT con cartuccia fonoassorbente Sparky
N. 1 pellicola di protezione termica 77208013050

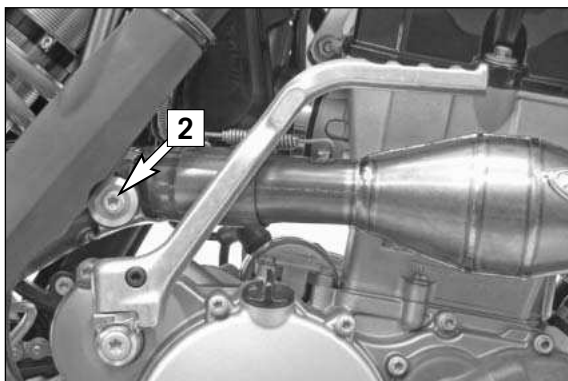

Montaggio del collettore di serie

- Smontare il silenziatore di serie e l'ammortizzatore (vedere il manuale d'uso).

NOTA:

L'ammortizzatore non deve essere smontato completamente. È sufficiente estrarre le viti e posizionare delicatamente l'ammortizzatore sulla forcella.

- Disimpegnare le molle dell'impianto di scarico (1) e smontare il collettore di serie.
- Montare l'ammortizzatore (vedere il manuale d'uso).
- Montare le curve FMF, allinearle e fissarle con le molle dell'impianto di scarico (1).

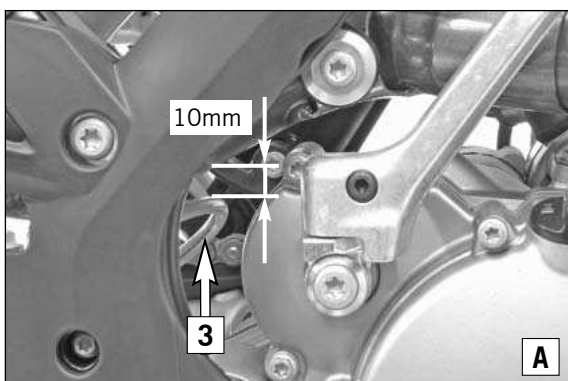

! AVVERTIMENTO

La vite M8x25 (2) va serrata solo dopo che l'impianto di scarico completo risulterà montato senza tensioni!

La tubazione del freno (3) nella zona del cilindro master posteriore non deve sporgere sul collettore. La distanza tra collettore e tubazione del freno deve essere di ca. 10 mm (A). Eventualmente adattare la tubazione del freno.



- Smontare le bussole in gomma dal silenziatore originale.

- Assemblare il silenziatore FMF con il collettore e fissarlo con le viti originali e le boccole (figura B).

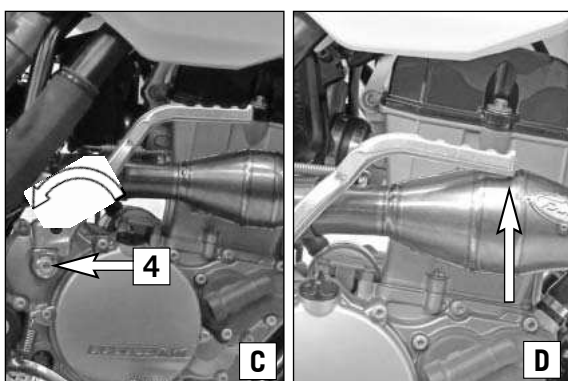

- Allineare l'impianto di scarico completo e serrare tutte le viti di fissaggio.

! AVVERTIMENTO

Se il pedale di avviamento sporge sul collettore (figura D), adattare la posizione del pedale di avviamento. Se non si sposta indietro il pedale di avviamento, questo nel momento in cui va a battuta può danneggiare il collettore (figura D).

- Svitare la vite (4).

- Smontare il pedale di avviamento, staccarlo dall'albero, ruotarlo leggermente all'indietro e reinnestarlo sull'albero (figura C).

- Montare la vite (4) (25 Nm, Loctite 243).

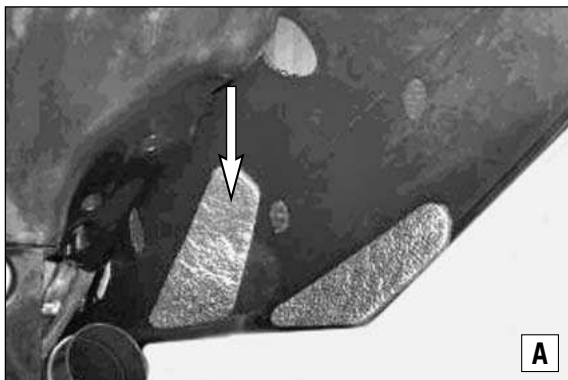

- Applicare la pellicola di protezione termica nel punto in cui la fiancatina laterale è più vicina al silenziatore e/o al collettore (figura **A**).

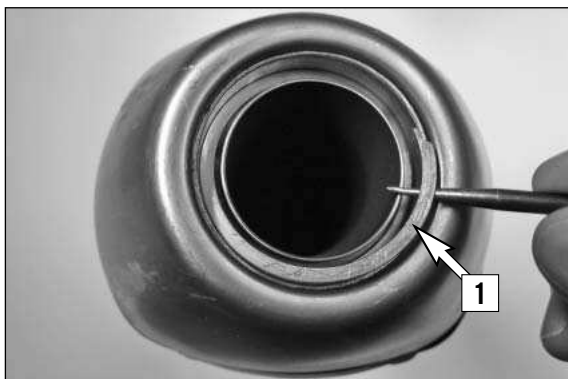

NOTA:
Per poter rimuovere la cartuccia del silenziatore, rimuovere prima la molla (**1**).

! AVVERTIMENTO

Durante la prima messa in funzione del silenziatore mantenere basso il regime del motore per circa 5 minuti, al fine di far riscaldare in modo uniforme il silenziatore. Solo così il materiale isolante può raggiungere la massima efficienza e contenere la rumorosità ai valori desiderati!

Manutenzione

Il materiale isolante del silenziatore deve essere sostituito ogni 15 ore se utilizzato in gara e ogni 30 ore in caso di uso dilettantistico. (Kit materiale isolante: v. i ricambi).

Ricambi

Silenziatore di serie FMF U6910054

Kit riparazioni

Cartuccia fonoassorbente Sparky

Pellicola di protezione termica

U6910067

U6910055

77208013050

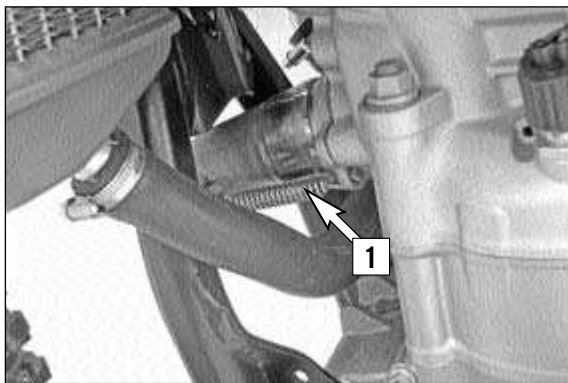

Contenu de la livraison collecteur type usine FMF SXS11350500
2x Tube d'échappement

Contenu de la livraison collecteur type usine FMF U6910053
2x Tube d'échappement

Contenu de la livraison FMF silencieux arrière usine U6910054
1x Silencieux arrière FMF 4.1 RCT avec adaptateur de silencieux Sparky
1x Film de protection thermique 77208013050

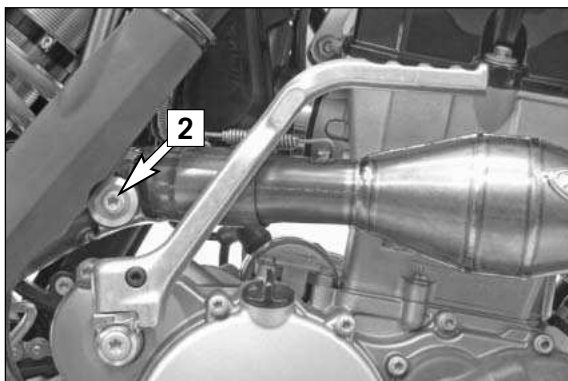

Collecteur type usine de montage

- Démontez le silencieux arrière de série et l'amortisseur (voir le manuel d'utilisation)

REMARQUE :

L'amortisseur ne doit pas être complètement déposé. Il suffit d'enlever les vis et de placer l'amortisseur avec précaution dans le bras oscillant.

- Décrocher les ressorts d'échappement (1) et démonter le collecteur de série.
- Monter l'amortisseur (voir le manuel d'utilisation).
- Monter le tube d'échappement FMF, le positionner correctement et le fixer avec les ressorts d'échappement (1).

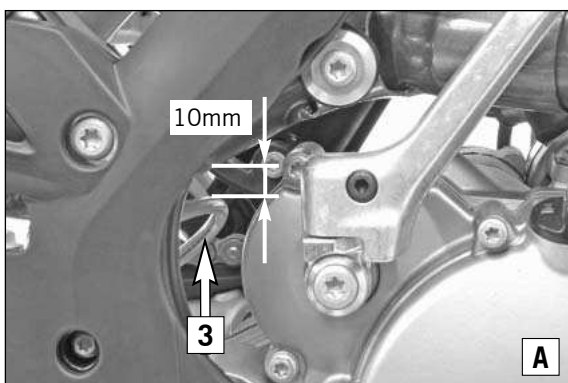

! ATTENTION

Serrer la vis M8x25 (2) seulement lorsque l'échappement est entièrement monté sans tensions résiduelles !

Veiller à ce que la durite de frein (3) du cylindre maître arrière ne repose pas sur le collecteur. L'écart entre le collecteur et la durite de frein doit être d'env. 10mm (A). Modifier la durite de frein au besoin.



- Démontez les bagues en caoutchouc du silencieux d'origine.

- Assemblez le silencieux arrière FMF avec le collecteur et fixez l'ensemble avec les vis d'origine (figure B).

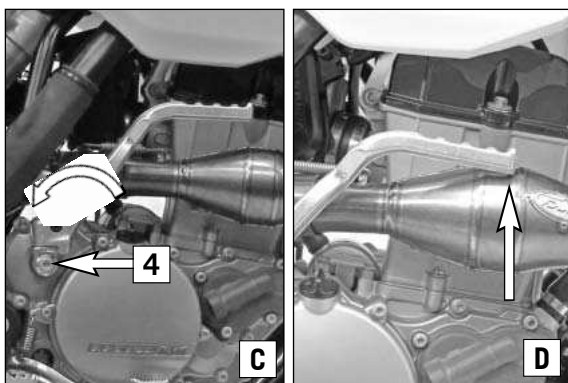

- Orienter correctement l'ensemble de l'échappement et serrer toutes les vis de fixation.

! ATTENTION

Si le kick repose sur le collecteur (figure D), modifier la position du kick. Si le kick n'est pas décalé vers l'arrière, il risque d'endommager le collecteur (figure D).

- Enlever la vis (4).
- Démontez le kick, le retirer de l'arbre, le tourner un peu vers l'arrière puis le remettre en place sur l'arbre (figure C).
- Monter la vis (4) (25Nm, Loctite 243).

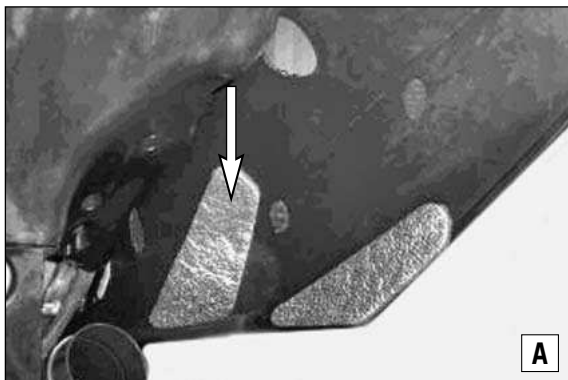

- Placer le film de protection thermique à l'endroit où la partie latérale se rapproche le plus du silencieux arrière resp. du collecteur (figure **A**).

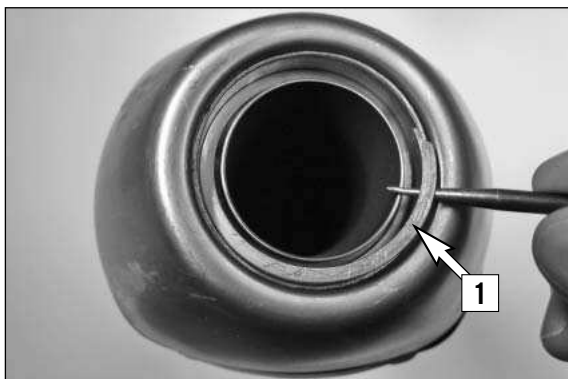

REMARQUE :
Pour pouvoir enlever l'insert du silencieux arrière, il faut d'abord enlever le ressort (1) .

! ATTENTION

Lors du premier fonctionnement du silencieux arrière, le régime moteur doit rester au ralenti pendant 5 minutes environ, pour chauffer le silencieux arrière uniformément. C'est la seule manière pour que le matériau isolant atteigne son efficacité afin de respecter le niveau sonore prescrit !

Maintenance

Le matériau isolant du silencieux arrière doit être remplacé toutes les 15 heures pour une utilisation compétition et toutes les 30 heures pour une utilisation de loisir. (Kit isolant, voir les pièces de rechange).

Pièces détachées

silencieux arrière usine FMF U6910054

Kit de réparation

Adaptateurs de silencieux Sparky

Film de protection thermique

U6910067

U6910055

77208013050

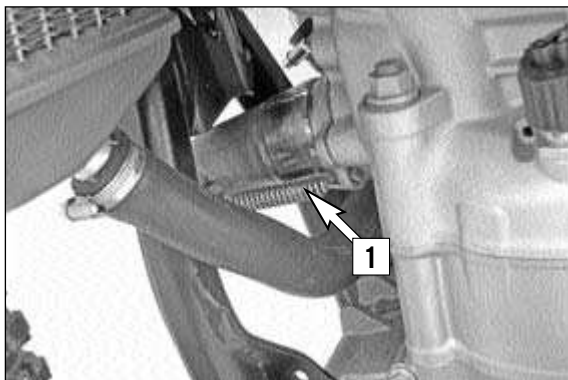

Volumen de suministro del codo de expulsión FMF U6910052
2x tubos del colector

Volumen de suministro del codo de expulsión FMF U6910053
2x tubos del colector

Volumen de suministro del silenciador FMF U6910054
1x silenciador FMF 4.1 RCT con inserto insonorizante Sparky
1x lámina de protección térmica 77208013050

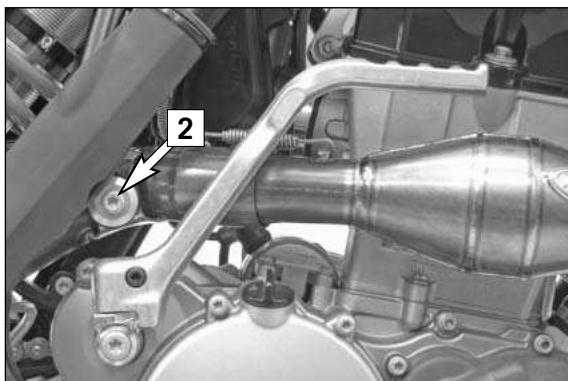

Montaje del codo de expulsión

- Desmontar silenciador de serie y el amortiguador (véase el manual de instrucciones).

NOTA:

No es necesario desmontar el amortiguador completamente. Basta con quitar los tornillos y colocar el amortiguador con cuidado en el basculante.

- Desenganchar los muelles del sistema de escape (1) y desmontar el colector de serie.
- Montar el amortiguador (véase el manual de instrucciones).
- Montar los tubos del colector FMF, orientarlos y fijarlos a los muelles del sistema de escape (1).

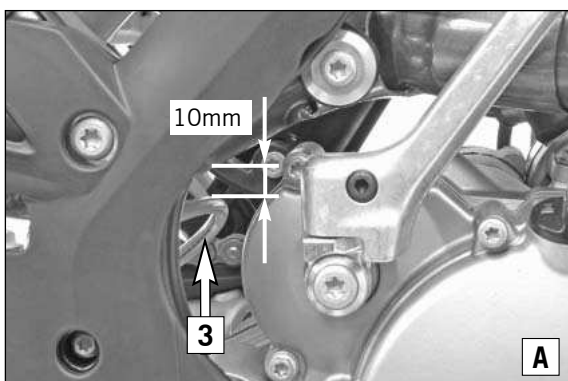

! AVISO

¡No apretar el tornillo M8x25 (2) hasta que todo el sistema de escape esté montado sin ninguna tensión!

Prestar atención a que el tubo de freno (3) del cilindro maestro trasero no toque el colector. La Distanciador entre el colector y el tubo de freno debe ser de aproximadamente 10 mm (A). Si fuera necesario, adaptar el tubo de freno.



- Desmontar los casquillos de goma del silenciador original.
- Unir el silenciador FMF y el colector y fijarlos con los tornillos y casquillos originales (figura B).

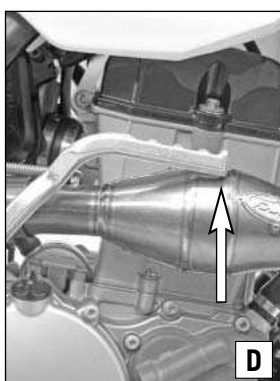
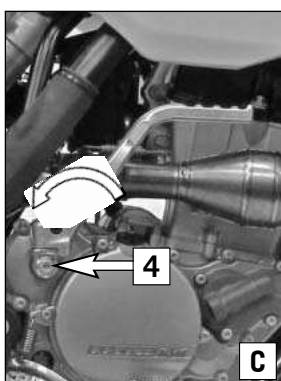

- Ajustar la posición de todo el sistema de escape y apretar todos los tornillos de fijación.

! AVISO

Si el pedal de arranque toca el colector (figura D), ajustar la posición del pedal de arranque. Si el pedal de arranque no se mueve hacia atrás, podría golpear y provocar daños en el colector (figura D).

- Desmontar el tornillo (4).
- Desmontar el pedal de arranque, extraerlo del árbol, girarlo ligeramente hacia atrás y volverlo a montar en el árbol (figura C).
- Montar el tornillo (4) (25 Nm, Loctite 243).

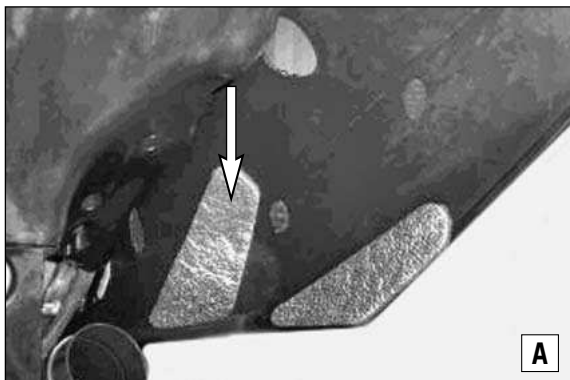

- Colocar la lámina de protección térmica en aquellos lugares donde el lateral esté demasiado cerca del silenciador o el colector (figura A).

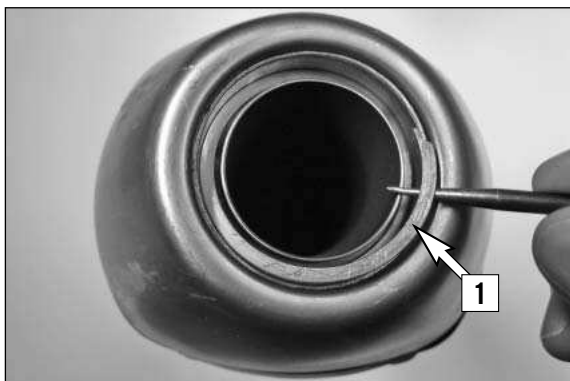

NOTA:
Para poder quitar la pieza intercalada del silenciador debe quitarse antes el muelle (1).

! AVISO

La primera vez que se utilice el silenciador, mantener las revoluciones a un régimen bajo durante aproximadamente 5 minutos para que el silenciador se caliente de manera uniforme. ¡Esta es la única forma de que el material antiacústico funcione perfectamente y de cumplir con los niveles acústicos establecidos!

Mantenimiento

El material antiacústico del silenciador debe renovarse cada 15 horas si se utiliza para la competición y cada 30 horas si se utiliza para el ocio. (Véase el kit de material antiacústico en los recambios).

Recambios

Silenciador FMF U6910054

Kit de reparación
Inserto insonorizante Sparky
Lámina de protección térmica

U6910067
U6910055
77208013050