

MONTERING 2009

690 Enduro EU

690 Enduro AUS/UK

690 Enduro R EU

690 Enduro R AUS/UK

690 Enduro R USA

Art.nr 3211615sv



KTM

Arbetena i monteringsinstruktionen ska utföras före leveransen till kunderna.

Läs igenom monteringsinstruktionen innan arbetena påbörjas.

Skriv ut de aktuella **PDI**-formuläret från **KTM DEALER.NET**.

Monteringsinstruktionen är anpassad till den senaste modellen i den här serien. Vi förbehåller oss dock rätten att göra ändringar p.g.a. vidareutvecklingar vid konstruktionen utan att göra ändringar i denna monteringsinstruktion.

Här finns ingen beskrivning av verkstädernas allmänna arbetsmetoder. Inte heller säkerhetsreglerna som rör det dagliga arbetet i verkstaden tas upp. Vi utgår från att arbetena utförs av en utbildad mekaniker.

Inga uppgifter är bindande. KTM-Sportmotorcycle AG förbehåller sig i synnerhet rätten att ändra eller helt stryka tekniska specifikationer, priser, färger, former, material, tjänster och service, konstruktioner, utrustning och liknande utan att meddela detta i förväg eller ange särskilda skäl. Detta gäller även anpassningar till lokala förhållanden samt inställning av tillverkningen av vissa modeller utan att meddela detta i förväg. KTM kan inte garantera leverans och ansvarar inte för avvikelser från bilder och beskrivningar samt tryckfel och felaktiga uppgifter. De avbildade modellerna är delvis utrustade med extrautrustning som inte hör till standardutrustningen.

© 2010 KTM-Sportmotorcycle AG, Mattighofen Österrike

Alla rättigheter förbehålles

Eftertryck, även utdrag, samt duplicering av all typ får endast göras efter upphovsrättsinnehavarens medgivande.



ISO 9001(12 100 6061)

KTM använder kvalitetsstyrningsrutiner enligt kvalitetsstandarden ISO 9001 för att uppnå högsta möjliga produktkvalitet.

Utfärdat av: TÜV Management Service

KTM-Sportmotorcycle AG
5230 Mattighofen, Österrike

Symboler

Nedan förklaras symbolerna som används i bruksanvisningen.



Betecknar en väntad reaktion (t.ex. ett arbetssteg eller en funktion).



Betecknar en oväntad reaktion (t.ex. ett arbetssteg eller en funktion).



Betecknar en sidhänvisning (mer information finns att läsa på den sidan).

Format

Nedan beskrivs de typsnittsformat som används i bruksanvisningen.

Egennamn Betecknar ett egennamn.

Namn[®] Betecknar ett registrerat namn.

Varumärke[™] Betecknar ett varumärke.

Packa upp och montera fordonet



- Ta bort kartongen och plasten.

i Info

För att motorcykeln inte ska skadas under monteringen ska skyddsfolien sitta kvar tills arbetena är avslutade.

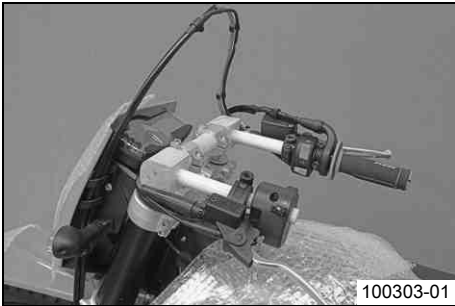

- Kontrollera att fordonet inte har några transportskador.
- Packa upp tillbehören och kontrollera att leveransen är fullständig med hjälp av tillbehörslistan.

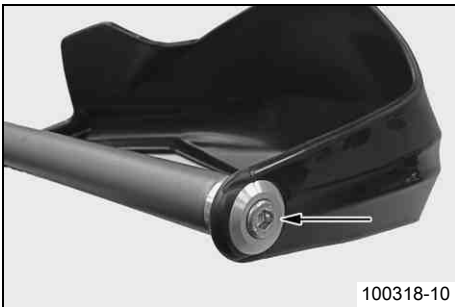

- Demontera manöveranordningarna från transporthållaren. Ta bort skruvarna och styrets klämelement. Ta av transporthållaren.

- Ta bort skruven M8 från höger handskydd.

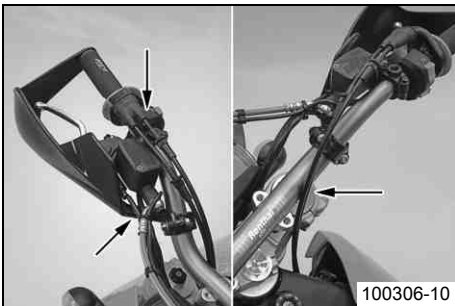

- Placera manöveranordningarna på styrets högra sida i rätt läge.

i Info

På bilden ser man hur ledningar och vajrar ska dras.

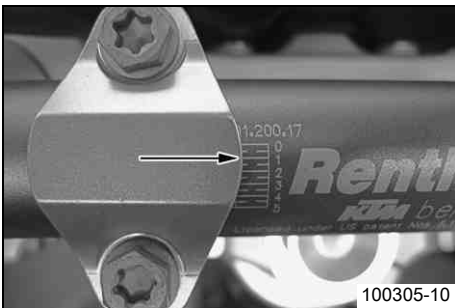

- Placera styret i korrekt läge.
- ✓ Markeringen 1 på skalan på styret ska sitta i mitten av styrets klämelement.
- Placera styrets klämelement i rätt läge. Sätt i och dra åt de fyra skruvarna jämnt.

Specifikation

Skruv klämelement	M8	20 Nm	Loctite® 243™
-------------------	----	-------	---------------



- Placera manöveranordningarna på styrets vänster sida i rätt läge. Sätt i skruvarna.

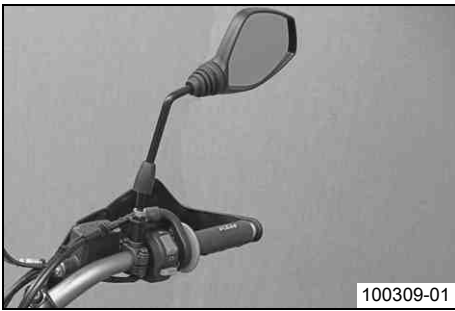

100309-01

- Montera och dra åt backspegeladapttrar och backspeglar på båda sidor.
- Placera alla manöveranordningar i sina exakta lägen på styret. Dra åt alla skruvar.
- Sätt i skruven M8 för höger handskydd och dra åt den.

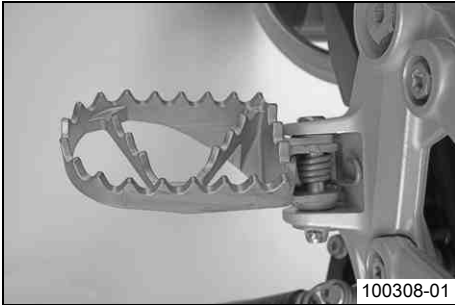

100308-01

- Montera fotpinnarna med fjädrarna och bultarna. Lås bultarna med brickorna och saxpinnarna.

Tång för fotpinnsfjädrar (58429083000)

- Ta bort skyddsfolien.
- Lossa försiktigt spännbandet runt baksvingen och ta bort det.



Info

En medhjälpare håller i motorcykeln så att den inte välter.

- Lossa försiktigt spännbanden runt den nedre gaffelkronan och ta bort dem.

✓ Fordonet fjädrar ut framtill.

- Ta upp fordonet ur pallen tillsammans med en medhjälpare.
- Ladda batteriet. (☛ s 6)
- Anslut stickkontakten ❶ till startreläet.

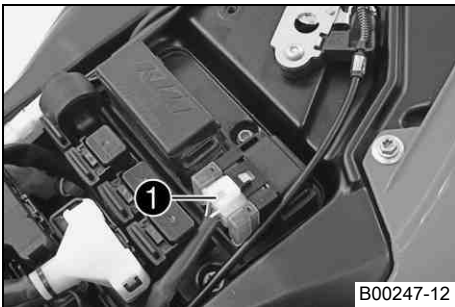

B00247-12

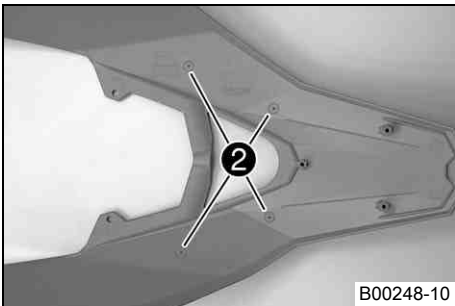

B00248-10

- Demontera den bakre kåpan. (☛ s 8)
- På undersidan av den bakre kåpan finns 4 markeringar ❷. På dessa ställen borras hål i tre steg enligt det specificerade måttet.

Specifikation

Håldiameter för handtag

14,50 mm

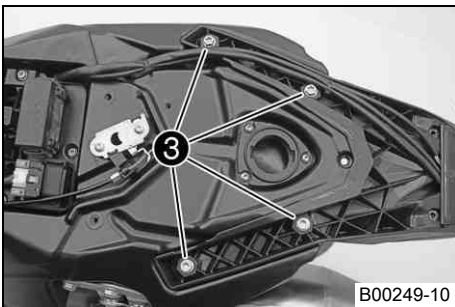

B00249-10

- Ta bort skruvarna ❸.
- Montera den bakre kåpan. (☛ s 9)



700217-01

- Montera reflektorena.



- Stick in gummihylsorna ④ i fotpinnsfästena.
- Placera motorskyddet i rätt läge. Sätt i och dra åt skruvarna ⑤.

Specifikation

Övriga skruvar chassi	M6	10 Nm
-----------------------	----	-------

Tvåsitsigt utförande

- Montera fotpinnhållarna bak. (☛ s 9)

Ensitsigt utförande (endast efter kundens önskemål) (690 Enduro R)

- Montera fästgummit för sidostödet. (☛ s 9)



Varning

Förlorat trafikillstånd och försäkringsskydd Fordonet är homologerat som tvåsitsigt. Om man monterar ett hälskydd istället för fotpinnhållaren motsvarar fordonet inte längre homologeringen och får inte tas i drift i detta skicka utan att registreringsbeviset ändras.

- Montera fordonet i tvåsitsigt utförande och kör det så eller se till att ändra registreringsbeviset.

-
- Montera hälskyddet. (☛ s 10)
 - Fyll på bränsle. (☛ s 10)
 - Skriv ut det aktuella **PDI**-formuläret från **KTM DEALER.NET** och gör leveransinspektionen.
 - Ställ in kilometer/engelsk mil. (☛ s 11)

Ta bort sadeln

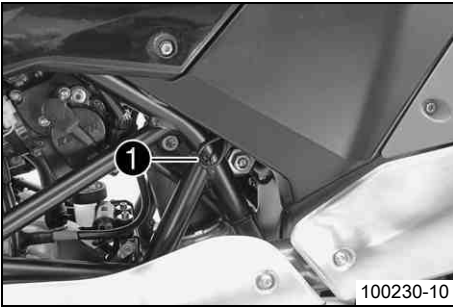

100230-10

- Dra i öglan ❶ och lyft samtidigt upp sadeln bak till.
- Dra sadeln bakåt och lyft av den uppåt.

Montera sadeln

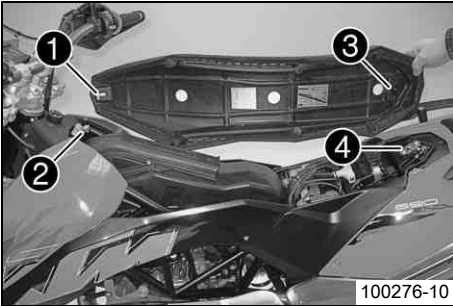

100276-10

(690 Enduro)

- Haka fast sadeln ❶ i skruven ❷, sänk ned sadeln och skjut den samtidigt framåt.
- För in låsbulten ❸ i låshuset ❹ och tryck ned sadeln bak till tills det hörs att låsbulten hakas fast.
- Kontrollera sedan om sadeln monterats korrekt.

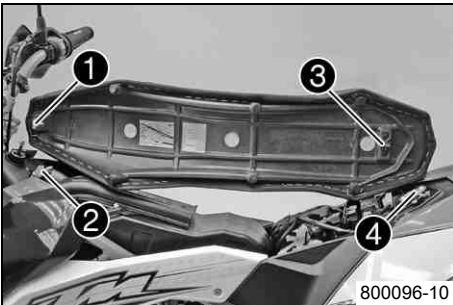

800096-10

(690 Enduro R)

- Haka fast sadeln ❶ i skruven ❷, sänk ned sadeln och skjut den samtidigt framåt.
- För in låsbulten ❸ i låshuset ❹ och tryck sadeln nedåt tills det hörs att låsbulten hakas fast.
- Kontrollera sedan om sadeln monterats korrekt.

Ladda batteriet



Varning

Risk för kroppsskador Batterisyra och batterigaser kan ge svåra frätskador.

- Förvara batterier utom räckhåll för barn.
- Använd lämpliga skyddskläder och skyddsglasögon.
- Undvik kontakt med batterisyra och batterigaser.
- Se till att det inte uppstår gnistor eller finns en öppen låga i närheten av batteriet. Ladda endast batterier i lokaler med god ventilation.
- Spola med mycket vatten vid hudkontakt. Vid kontakt med ögonen, spola med vatten i minst 15 minuter och kontakta läkare.



Varning

Risk för miljöskador Batteriets komponenter och syra är miljöskadliga.

- Batterier är inte hushållsavfall. Se till att ett defekt batteri tas omhand. Lämna in batteriet hos din KTM-försäljare eller till en insamlingsstation.



Varning

Risk för miljöskador Miljöfarliga ämnen orsakar miljöskador.

- Oljor, fetter, filter, bränsle, rengöringsmedel, bromsvätska etc ska alltid tas omhand och lämnas in för avfallshantering enligt gällande bestämmelser.

i Info

Batteriets laddningsnivå sjunker även när batteriet inte belastas.

Laddningsnivå och laddningstyp är mycket viktiga för batteriets livslängd.

Snabb uppladdning med hög laddningsström minskar livslängden.

När laddningsström, laddningsspänning och laddningstid överskrider läcker elektrolyt ut via säkerhetsventilerna. Detta gör att batteriets kapacitet sjunker.

När batteriet tömts genom startförsök ska det laddas direkt.

Om batteriet står urladdat under en längre tid utsätts det för en djup urladdning och sulfatering. Batteriet förstörs.

Batteriet är underhållsfritt. Det innebär att syranivån inte behöver kontrolleras.

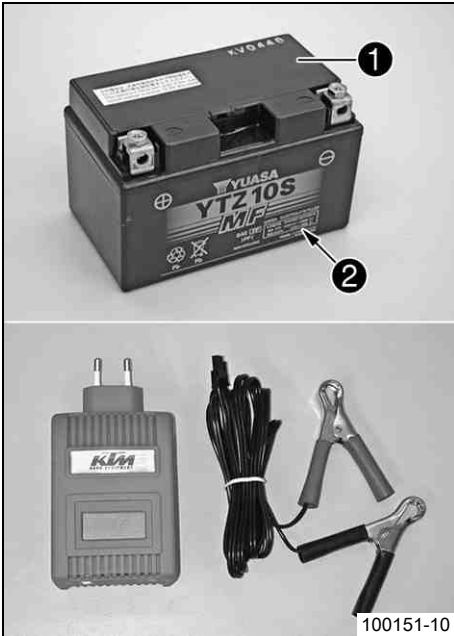

- Stäng av alla strömbrytare och motorn.
- Demontera batteriet. (☛ s 7)
- Anslut laddaren till batteriet. Slå på laddaren.

Batteriladdare (58429074000)

Dessutom kan laddaren användas för att testa vilospänningen, batteriets startförmåga och generatormotorn. Det är inte möjligt att överladda batteriet med denna laddare.

i Info

Ta aldrig bort locket ❶.

Ladda batteriet med max 10% av den kapacitet som är angiven på batterihöljet ❷.

- Stäng av och lossa laddaren efter laddningen.

Specifikation

Laddningsström, laddningsspänning och laddningstid får inte överskridas.

Ladda upp batteriet med jämna mellanrum om motorcykeln inte körs

3 månader

- Montera batteriet. (☛ s 8)

Demontera batteriet**⚠ Varning**

Risk för kroppsskador Batterisyra och batterigaser kan ge svåra frätskador.

- Förvara batterier utom räckhåll för barn.
- Använd lämpliga skyddskläder och skyddsglasögon.
- Undvik kontakt med batterisyra och batterigaser.
- Se till att det inte uppstår gnistor eller finns en öppen låga i närheten av batteriet. Ladda endast batterier i lokaler med god ventilation.
- Spola med mycket vatten vid hudkontakt. Vid kontakt med ögonen, spola med vatten i minst 15 minuter och kontakta läkare.

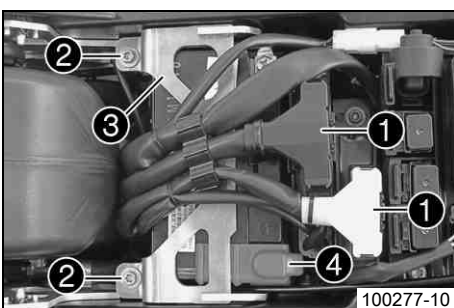

- Stäng av alla strömbrytare och motorn.
- Ta bort sadeln. (☛ s 6)
- Lossa batteriets minuskabel.
- Dra av stickkopplingen ❶ uppåt.
- Ta bort skruvarna ❷.
- Dra batteriets fästplåt ❸ framåt och ta bort den.
- Ta av pluspolens polskydd ❹.
- Lossa batteriets pluskabel.
- Tryck kabelsträngen åt sidan och dra ut batteriet ur batterihållaren.

i Info

Använd aldrig motorcykeln med urladdat batteri eller utan batteri. I båda fallen kan elektriska komponenter och säkerhetsanordningar skadas. Fordonet är inte längre i trafiksäkert skick.

Montera batteriet

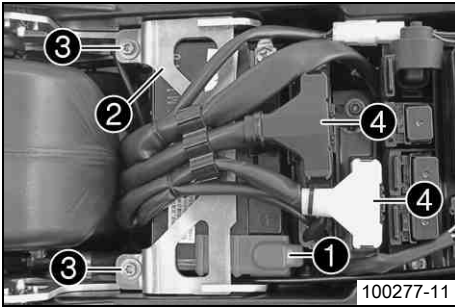

- Skjut in batteriet i batterihållaren.



Info

Batteripolerna måste sitta bak.

- Anslut pluskabeln och montera pluspolens polskydd ①.
- Placera fästplåten ② i korrekt läge.
- Sätt i och dra åt skruvarna ③.

Specifikation

Övriga skruvar chassi	M6	10 Nm
-----------------------	----	-------

- Anslut stickkopplingen ④.
- Anslut minuskabeln.
- Montera sadeln. (☛ s 6)
- Ställ in klockan. (☛ s 11)

Öppna tanklock



- Fäll upp skyddet på tanklocket ① och sätt i tändningsnyckeln.
- Vrid tändningsnyckeln 90° motsols och ta av tanklocket.



Info

Tanklocket har ett tankventilationssystem.

Stänga tanklock



- Sätt på tanklocket och vrid tändningsnyckeln 90° medsols.
- Dra ut tändningsnyckeln och fäll ned skyddet.

Demontera den bakre kåpan

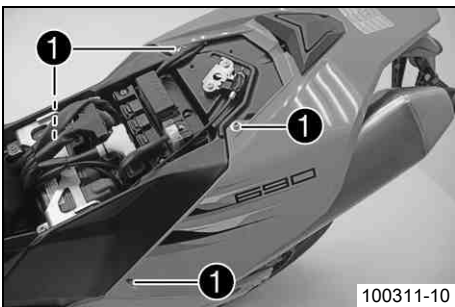

- Ta bort sadeln. (☛ s 6)
- Ta bort skruvarna ①.

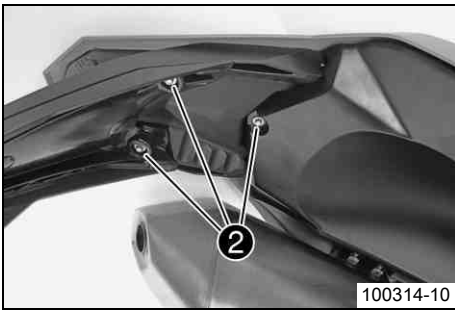

- Ta bort skruvarna ②.
- Öppna tanklocket. (☞ s 8)
- Ta av den bakre kåpan.
- Stäng tanklocket. (☞ s 8)

Montera den bakre kåpan

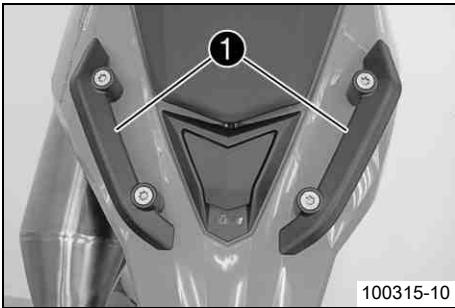

- Sätt registrerings skyltshållaren och kabelhärvan i rätt läge.
- Öppna tanklocket. (☞ s 8)
- Sätt den bakre kåpan och handtagen ① i rätt läge, se bilden. Montera handtagens skruvar utan att dra åt dem.
- Stäng tanklocket. (☞ s 8)
- Sätt i och dra åt skruvarna på den bakre kåpan.

Specifikation

Övriga skruvar chassi	M6	10 Nm
-----------------------	----	-------

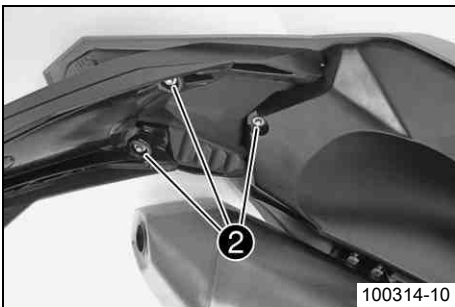

- Sätt i och dra åt skruvarna ②.
- Dra åt skruvarna på handtagen.

Specifikation

Skruv handtag	M8	20 Nm
---------------	----	-------

- Montera sadeln. (☞ s 6)

Montera fotpinshållarna bak



Info

Arbetsstegen är desamma på vänster och höger sida.

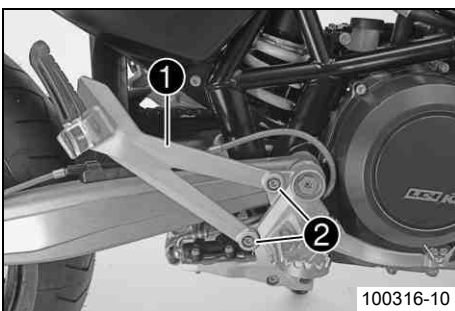

- Placera fotpinshållarna ① i rätt läge. Sätt i och dra åt skruvarna ②.

Specifikation

Skruv fotpinshållare bak	M8x16	25 Nm
--------------------------	-------	-------

Montera fästgummit för sidostödet (690 Enduro R)

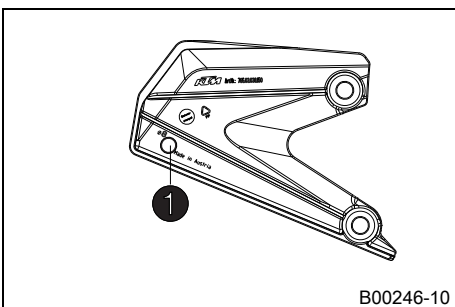

- Borra ett hål i vid markeringen ① enligt det specificerade måttet.

Specifikation

Håldiameter för fästgummit	8,0 mm
----------------------------	--------



Info

På insidan av vänster hälskydd sitter en markering ①.

- Montera fästgummit.

Montera hälskyddet



Info

Arbetsstegen är desamma på vänster och höger sida.

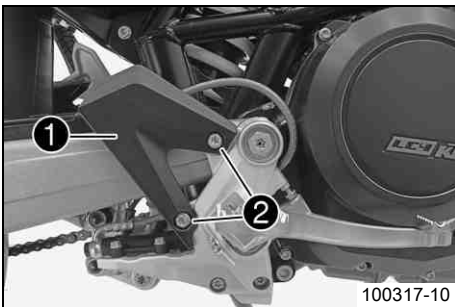

Varning

Förlorat trafikillstånd och försäkringsskydd Fordonet är homologerat som tvåsigt. Om man monterar ett hälskydd istället för fotpinshållaren motsvarar fordonet inte längre homologeringen och får inte tas i drift i detta skicka utan att registreringsbeviset ändras.

- Montera fordonet i tvåsigt utförande och kör det så eller se till att ändra registreringsbeviset.

- Sätt hälskyddet ① i rätt läge. Sätt i och dra åt skruvarna ②.

Specifikation

Skruv till hälskydd	M8x12	8 Nm
---------------------	-------	------

Fylla på bränsle



Fara

Brandrisk Bränslet är lättantändligt.

- Fyll inte på bränsle i närheten av öppen eld eller brinnande cigaretter. Stäng alltid av motorn när du ska fylla på bränsle. Se till att inget bränsle spills på heta fordonsdelar. Torka genast bort utspillt bränsle.
- Bränslet i bränsletanken utvidgas när det blir varmt och kan tränga fram vid överfyllning. Följ tankningsanvisningarna.



Varning

Risk för förgiftning Bränsle är giftigt och hälsovådligt.

- Låt inte huden, ögonen och kläderna komma i kontakt med bränslet. Andas inte in bränsleångor. Vid kontakt med ögonen, spola med vatten och kontakta läkare omedelbart. Vid hudkontakt ska huden rengöras omedelbart med tvål och vatten. Om bränsle har svalts, kontakta läkare omedelbart. Kläder som har kommit i kontakt med bränsle ska bytas.



Varning

Risk för miljökador Icke fackmässig hantering av bränsle innebär risk för miljökador.

- Bränslet får inte hamna i grundvattnet, marken eller avloppssystemet.



Info

Denna motorcykel har en reglerad katalysator. Blyhaltigt bränsle förstör katalysatorn. Använd därför bara blyfritt bränsle.

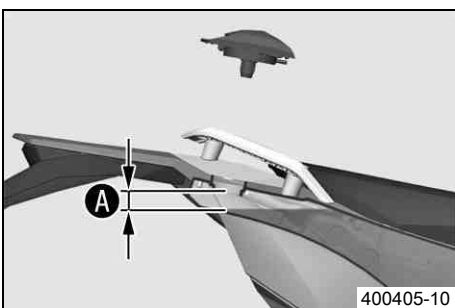

(690 Enduro)

- Stäng av motorn.
- Öppna tanklocket. (☛ s 8)
- Fyll bränsletanken maximalt till måttet A.

Specifikation

Mått A	20 mm	
Volym bränsletank, totalt ca	12 l	Högoktanigt bränsle, blyfritt (RON 95) (☛ s 15)

- Stäng tanklocket. (☛ s 8)
- Tryck på **SET** ② under två sekunder.
- ✓ Varningslampan för bränslenivån ① slocknar. **TRIP F** ställs på 0.0 och det tidigare visningsläget visas.



Info

Om **SET** ② inte trycks görs återställningen automatiskt efter ca 3 minuter.

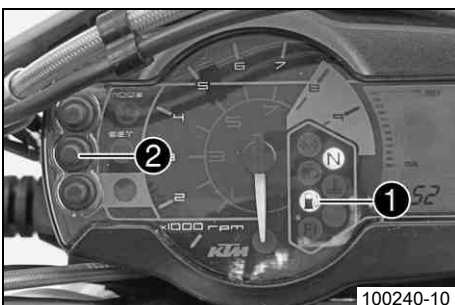

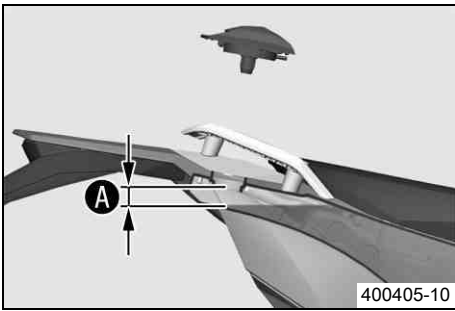
**(690 Enduro R)**

- Stäng av motorn.
- Öppna tanklocket. (☛ s 8)
- Fyll bränsletanken maximalt till måttet **A**.

Specifikation

Mått A	20 mm	
Volym bränsletank, totalt ca	12 l	Högoktanigt bränsle, blyfritt (RON 95) (☛ s 15)

- Stäng tanklocket. (☛ s 8)
- Tryck på **S** **2** under två sekunder.
- ✓ Varningslampan för bränslenivån **1** slocknar. **Trip F** ställs på **0.0** och det tidigare visningsläget visas.

**Info**

Om **S** **2** inte trycks görs återställningen automatiskt efter ca 3 minuter.

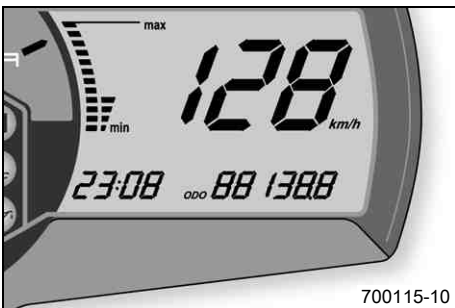
Ställa in klockan**Krav**

Motorcykeln står.

(690 Enduro)

- Slå på tändningen genom att vrida tändningsnyckeln till läget **ON** .
- Tryck på **MODE** flera gånger tills visningsläget **ODO** har aktiverats.
- Håll **MODE** och **SET** intryckta samtidigt.
- ✓ Klockan börjar blinka.
- Ställ in timmarna med **MODE**.
- Ställ in minuterna med **SET**.
- Håll **MODE** och **SET** intryckta samtidigt.
- ✓ Klockan har ställts.

(690 Enduro R)

- Slå på tändningen genom att vrida tändningsnyckeln till läget **ON** .
- Tryck på **M** flera gånger tills visningsläget **Odo** har aktiverats.
- Håll **M** och **S** intryckta samtidigt.
- ✓ Klockan börjar blinka.
- Ställ in timmarna med **M**.
- Ställ in minuterna med **S**.
- Håll **M** och **S** intryckta samtidigt.
- ✓ Klockan har ställts.

Ställa in kilometer/engelsk mil**Info**

När man byter enhet raderas inte värdet utan det räknas om till den nya enheten. Genomför nationella inställningar.

Krav

Motorcykeln står.

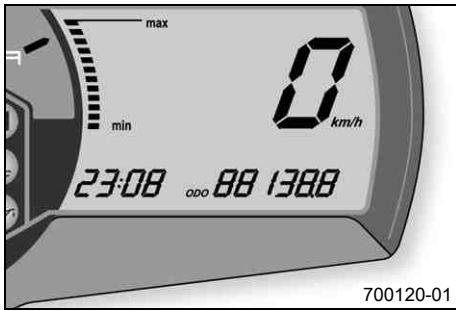

700120-01

(690 Enduro)

- Slå på tändningen genom att vrida tändningsnyckeln till läget **ON** .
- Tryck på **MODE** flera gånger tills visningsläget **ODO** har aktiverats.
- Håll **MODE** intryckt tills visningsläget ändras från **km/h** till **mph** eller från **mph** till **km/h**.

Specifikation

Manövreringstid MODE	10 s
-----------------------------	------



800083-15

(690 Enduro R)

- Slå på tändningen genom att vrida tändningsnyckeln till läget **ON** .
- Tryck på **M** flera gånger tills visningsläget **Odo** har aktiverats.
- Håll **M** intryckt tills visningsläget ändras från **km/h** till **mph** eller från **mph** till **km/h**.

Specifikation

Manövreringstid M	10 s
--------------------------	------

TEKNISK INFORMATION - ÅTDRAGNINGSMOMENT CHASSI₃

Skruv nummerskyltshållare nedtill	EJOT	3 Nm	–
Skruv SLS-ventil	EJOT	2 Nm	–
Ekernippel framhjul	M4,5	5 Nm	–
Ekernippel bakhjul	M5	4 Nm	–
Skruv bränslenivågivare	M5	3 Nm	–
Skruv bränslepump	M5	6 Nm	–
Skruv elektronikhållare	M5	3 Nm	–
Skruv fotbromspedalens trampyta	M5	6 Nm	Loctite® 243™
Skruv sadellås	M5	3 Nm	Loctite® 222
Skruv sidobeklädnad	M5	2 Nm	–
Skruv sidostödsbrytare	M5	3 Nm	–
Skruv skyddsplåt avgasrör	M5	8 Nm	–
Skruv startkabel till startmotorn	M5	3 Nm	–
Skruv strålkastarmask	M5	5 Nm	–
Övriga skruvar chassi	M5	4 Nm	–
Mutter fotbromscylinderns skruv	M6	10 Nm	–
Skruv bakbromsens bromsvätskebe- hållare	M6	5 Nm	–
Skruv bromsskiva bak	M6	14 Nm	Loctite® 243™
Skruv bromsskiva fram	M6	14 Nm	Loctite® 243™
Skruv kullad tryckstång på fotbromscy- lindern	M6	10 Nm	Loctite® 243™
Skruv kylarfäste	M6	5 Nm	–
Skruv magnethållare på sidostödet	M6	10 Nm	Loctite® 243™
Skruv till spänningsregulatorn	M6	8 Nm	–
Skruv tändningslås	M6	10 Nm	Loctite® 243™
Övriga muttrar chassi	M6	15 Nm	–
Övriga skruvar chassi	M6	10 Nm	–
Övriga skruvar på bränsletanken	M6	6 Nm	–
Mutter bakdrevsskruv	M8	35 Nm	Loctite® 243™
Mutter grenrör på cylinderhuvudet	M8	25 Nm	Kopparpasta
Skruv avgasklämma på sluddämparen	M8	25 Nm	–
Skruv axelklämma	M8	15 Nm	–
Skruv bromsok fram	M8	25 Nm	Loctite® 243™
Skruv bränsletank nedtill	M8	20 Nm	–
Skruv bränsletank upptill	M8	20 Nm	–
Skruv fjäderhållare på sidostödets konsol	M8	25 Nm	Loctite® 243™
Skruv fotpinshållare bak	M8x16	25 Nm	–
Skruv fotpinshållare fram	M8	25 Nm	–
Skruv gaffelkrona nedtill	M8	12 Nm	–
Skruv gaffelkrona upptill	M8	17 Nm	–
Skruv gaffelrör	M8	20 Nm	Loctite® 243™
Skruv handtag	M8	20 Nm	–
Skruv klämelement	M8	20 Nm	Loctite® 243™
Skruv länk på ramen	M8	30 Nm	–
Skruv nummerskyltshållare upptill	M8	20 Nm	–
Skruv sidostödets konsol	M8	25 Nm	–
Skruv sluddämparhållare	M8	25 Nm	–
Skruv sluddämparhållare på bränsle- tanken	M8	25 Nm	Loctite® 243™
Skruv till hälskydd	M8x12	8 Nm	–

TEKNISK INFORMATION - ÅTDRAGNINGSMOMENT CHASSI₄

Övriga muttrar chassi	M8	30 Nm	–
Övriga skruvar chassi	M8	25 Nm	–
Skruv fjäderben nedtill	M10	45 Nm	Loctite® 243™
Skruv fjäderben upptill	M10	45 Nm	Loctite® 243™
Skruv fotbromspedal	M10LH	25 Nm	Loctite® 243™
Skruv motorfäste	M10	45 Nm	Loctite® 243™
Skruv motorfäste på ramen	M10	45 Nm	–
Skruv sidostöd	M10	35 Nm	Loctite® 243™
Skruv styrhållare	M10	40 Nm	–
Övriga muttrar chassi	M10	50 Nm	–
Övriga skruvar chassi	M10	45 Nm	–
Syresensor	M12x1,25	24,5 Nm	Kopparpasta
Skruv svingarmsbult	M12x1,75	80 Nm	–
Mutter länk på vinkelarmen	M14x1,5	100 Nm	–
Mutter vinkelarm på svingarmen	M14x1,5	100 Nm	–
Skruv styrhuvud nedtill	M20x1,5	60 Nm	Loctite® 243™
Skruv styrhuvud upptill	M20x1,5	10 Nm	–
Skruv hjulaxel fram	M24x1,5	40 Nm	–
Mutter hjulaxel bak	M25x1,5	90 Nm	–

Högoktanigt bränsle, blyfritt (RON 95)

enligt

- DIN EN 228 (RON 95)



3211615sv



01/2010 Foto: Mitterbauer



KTM-Sportmotorcycle AG
5230 Mattighofen/Österreich
<http://www.ktm.com>