

# BRUKSANVISNING 2011

450 SX-F EU  
450 SX-F USA

Art.nr 3211599sv



**KTM**



Vi gratulerar dig till ditt köp av en KTM motorcykel. Du äger nu en modern, sportig motorcykel som du kommer ha mycket glädje av om du tar hand om den och sköter den på rätt sätt.

Vi önskar dig mycket nöje med den!

Notera ditt fordons serienummer.

Chassinummer (☛ s 9)	Återförsäljarens stämpel
Motornummer (☛ s 9)	

Vid tryck motsvarade bruksanvisningen seriens senaste version. Små avvikelser p.g.a. vidareutveckling av motorcyklarnas konstruktion kan ej helt uteslutas.

Samtliga uppgifter är ej bindande. KTM-Sportmotorcycle AG förbehåller sig framför allt rätten att ändra och/eller stryka teknisk information, priser, färger, former, material, service, konstruktioner, utrustning och dyl utan ersättning eller förvarning, samt att anpassa dessa till lokala företeelser och ställa in tillverkningen av en viss modell utan förvarning. KTM kan ej garantera leverans, eller ansvara för avvikelser från bilder och beskrivningar eller för tryckfel och andra fel. De avbildade modellerna innehåller delvis speciell utrustning som ej ingår i standardleveransen.

© 2010 KTM-Sportmotorcycle AG, Mattighofen Österrike

Alla rättigheter förbehålles

Eftertryck, även utdrag, samt duplicering av all typ får endast göras efter upphovsrättsinnehavarens medgivande.



























ISO 9001(12 100 6061)

KTM använder kvalitetsstyrningsrutiner enligt kvalitetsstandarden ISO 9001 för att uppnå högsta möjliga produktkvalitet.

Utfärdat av: TÜV Management Service

REG.NO. 12 100 6061

KTM-Sportmotorcycle AG  
5230 Mattighofen, Österrike

FRAMSTÄLLNINGSMEDEL .....	4	Ställa in gaffelns kompressionsdämpning .....	27
VIKTIG UPPLYSNING .....	5	Ställa in gaffelns returdämpning .....	28
FORDONSBILD .....	7	Styrets läge .....	28
Fordonsbild, sett framifrån, vänster sida (översikt).....	7	Ställa in styrets läge 	29
Fordonsbild, sett bakifrån, höger sida (översikt).....	8	SERVICEARBETEN PÅ CHASSIT .....	30
SERIENUMMER .....	9	Palla upp motorcykeln på mc-lyften.....	30
Chassinummer.....	9	Ta bort motorcykeln från mc-lyften .....	30
Typskylt.....	9	Avlufta gaffelbenen .....	30
Motornummer .....	9	Rengöra gaffelbenens dammtätningar .....	30
Gaffelns artikelnummer.....	9	Lossa gaffelskyddet.....	31
Fjäderbenets artikelnummer .....	9	Placera gaffelskyddet i korrekt läge.....	31
MANÖVERANORDNINGAR .....	10	Demontera gaffelbenen 	31
Kopplingshandtag .....	10	Montera gaffelben 	32
Varmstartsreglage .....	10	Demontera gaffelskyddet 	32
Bromshandtag .....	10	Montera gaffelskyddet 	32
Gashandtag .....	10	Demontera nedre gaffelkronan 	33
Kortslutningsknapp .....	10	Montera den nedre gaffelkronan 	33
Elstartknapp.....	11	Kontrollera styrhuvudets lagerspel .....	35
Öppna tanklocket.....	11	Ställa in styrhuvudets lagerspel 	35
Stänga tanklocket .....	11	Smörja styrhuvudets lager 	35
Bränslekran.....	11	Demontera startnummerskylten.....	36
Choke.....	12	Montera startnummerskylten .....	36
Växelspak .....	12	Demontera den främre skärmen.....	36
Fotbromspedal .....	12	Montera framskärmen.....	36
Plug-in-stöd.....	12	Demontera fjäderbenet 	36
IDRIFTTAGANDE .....	13	Montera fjäderbenet 	37
Anvisningar för det första idrifttagandet .....	13	Ta bort sadeln.....	38
Köra in motorn .....	14	Montera sadeln .....	38
Förbereda fordonet på svåra körförhållanden .....	14	Demontera luftfilterboxens skydd .....	38
Förberedelser för körning i torr sand .....	14	Montera luftfilterboxens skydd .....	38
Förberedelser för körning i våt sand.....	15	Demontera luftfiltret 	38
Förberedelser för körning på våta och leriga partier.....	15	Montera luftfiltret 	39
Förberedelser för långsam körning vid hög temperatur.....	16	Rengöra luftfiltret och luftfilterboxen 	39
Förberedelser för körning vid låg temperatur eller snö.....	16	Demontera sluddämparen .....	40
KÖRANVISNING .....	18	Montera sluddämparen.....	40
Kontroll- och skötselarbeten inför varje idrifttagande.....	18	Byta sluddämparens glasfiber garnstopning 	40
Starta motorcykeln.....	18	Demontera bränsletanken 	41
Börja köra .....	19	Montera bränsletanken 	41
Växla, köra .....	19	Kontrollera kedjans nedsmutsning.....	42
Inbromsning .....	19	Rengöra kedjan .....	42
Stanna, parkera .....	20	Kontrollera kedjespänning .....	43
Fylla på bränsle .....	20	Ställa in kedjespänning.....	43
SERVICESHEMA .....	21	Kontrollera kedja, bakdrev, framdrev och kedjestyrare .....	44
Serviceschema .....	21	Ställa in kedjestyrningen 	46
Servicearbeten (som extra uppdrag) .....	22	Kontrollera gasvajerns dragning.....	46
ANPASSA CHASSIT .....	23	Ställa in kopplingshandtagets utgångsläge .....	46
Kontrollera chassits grundinställning i förhållande till aktuell förarvikt.....	23	Kontrollera vätskenivån i hydraulkopplingen .....	46
Kompressionsdämpning fjäderben .....	23	Byta vätska i hydraulkopplingen 	47
Ställa in fjäderbenets kompressionsdämpning, låg hastighet .....	23	BROMSAR .....	48
Ställa in fjäderbenets kompressionsdämpning, hög hastighet .....	24	Kontrollera bromshandtagets spel .....	48
Ställa in fjäderbenets returdämpning.....	24	Ställa in bromshandtagets utgångsläge.....	48
Bestämma måttet för det avlastade bakhjulet.....	25	Kontrollera bromsskivorna .....	48
Kontrollera fjäderbenets statiska häng .....	25	Kontrollera bromsvätskenivån för frambromsen.....	49
Kontrollera fjäderbenets häng under körning.....	26	Fylla på bromsvätska för frambromsen 	49
Ställa in fjäderbenets fjäderförspänning 	26	Kontrollera frambromsens bromsbelägg.....	50
Ställa in hängets under körning 	27	Byta frambromsens bromsbelägg 	50
Kontrollera gaffelns grundinställning.....	27	Kontrollera fotbromspedalens spel .....	52
		Ställa in fotbromspedalens utgångsläge 	52
		Kontrollera bromsvätskenivån för bakbromsen .....	53

Fylla på bromsvätska för bakbromsen 🐾.....	53	BRÄNSLEN, VÄTSKOR OCH OLJOR.....	87
Kontrollera bakbromsens bromsbelägg.....	54	ÖVRIGA MEDEL.....	89
Byta bakbromsens bromsbelägg 🐾.....	54	STANDARDER.....	91
HJUL, DÄCK.....	56	INDEXFÖRTECKNING.....	92
Demontera framhjulet 🐾.....	56		
Montera framhjulet 🐾.....	56		
Demontera bakhjulet 🐾.....	57		
Montera bakhjulet 🐾.....	57		
Kontrollera däckens skick.....	58		
Kontrollera lufttrycket i däcken.....	59		
Kontrollera ekrarnas spänning.....	59		
ELSYSTEM.....	60		
Demontera batteriet 🐾.....	60		
Montera batteriet 🐾.....	60		
Ladda batteriet 🐾.....	60		
Demontera huvudsäkring.....	61		
Montera huvudsäkring.....	62		
KYLSYSTEM.....	63		
Kylsystem.....	63		
Kontrollera frostskyddet och kylvätskenivån.....	63		
Kontrollera kylvätskenivån.....	63		
Tappa av kylvätska 🐾.....	64		
Fylla på kylvätska 🐾.....	65		
ANPASSA MOTORN.....	66		
Kontrollera gasvajerns spel.....	66		
Ställa in gasvajerns spel 🐾.....	66		
Förgasare - tomgång.....	66		
Förgasare - ställa in tomgång 🐾.....	67		
Tömma förgasarens flottörkammare 🐾.....	67		
Stickkontakt tändkurva.....	68		
Ändra tändkurva.....	68		
Kontrollera växelspakens utgångsläge.....	68		
Ställa in växelspakens utgångsläge 🐾.....	69		
SERVICEARBETEN PÅ MOTORN.....	70		
Kontrollera motoroljenivån.....	70		
Byta motorolja och oljefilter, rengöra oljesilen 🐾.....	70		
Fylla på motorolja.....	72		
RENGÖRING, SKÖTSEL.....	73		
Rengöra motorcykeln.....	73		
FÖRVARING.....	74		
Förvaring.....	74		
Idrifttagande efter förvaring.....	74		
FELSÖKNING.....	75		
TEKNISK INFORMATION - MOTOR.....	77		
Påfyllningsvolym - motorolja.....	77		
Påfyllningsvolym - kylvätska.....	77		
TEKNISK INFORMATION - ÅTDRAGNINGSMOMENT			
MOTOR.....	78		
TEKNISK INFORMATION - FÖRGASARE.....	80		
TEKNISK INFORMATION - CHASSI.....	81		
Däck.....	81		
Påfyllningsvolym - bränsle.....	82		
TEKNISK INFORMATION - GAFFEL.....	83		
450 SX-F EU.....	83		
450 SX-F USA.....	83		
TEKNISK INFORMATION - FJÄDERBEN.....	84		
450 SX-F EU.....	84		
450 SX-F USA.....	84		
TEKNISK INFORMATION - ÅTDRAGNINGSMOMENT			
CHASSI.....	86		

## Symboler

Nedan förklaras symbolerna som används i bruksanvisningen.



Betecknar en väntad reaktion (t ex ett arbetssteg eller en funktion).



Betecknar en oväntad reaktion (t ex ett arbetssteg eller en funktion).



Alla arbeten med den här symbolen kräver expertis och tekniskt kunnande. För din egen säkerhet, överlåt dessa arbeten till en auktoriserad KTM-verkstad! Där servas din motorcykel av utbildad personal med specialverktyg på bästa sätt.



Betecknar en sidhänvisning (mer information finns att läsa på den sidan).

## Format

Nedan beskrivs de typsnittsformat som används i bruksanvisningen.

**Egennamn** Betecknar ett egennamn.

**Namn®** Betecknar ett registrerat namn.

**Varumärke™** Betecknar ett varumärke.

## Avsedd användning

KTM sportmotorcyklar är designade och konstruerade för normala påfrestningar under reguljära tävlingsituationer. Motorcyklarna uppfyller de högsta internationella motorsportförbundens aktuella regler och kategorier.



### Info

Motorcykeln får endast köras på spärrade vägar utanför den allmänna vägtrafiken.

## Service

För att fordonet ska fungera felfritt och för att undvika ökat slitage ska anvisningarna i bruksanvisningen angående service, skötsel, anpassning av motor och chassi beaktas. Dålig anpassning av chassit kan leda till skador och brott på chassits komponenter. Svåra förhållanden som t ex mycket sandig eller lerig och våt terräng kan leda till att vissa komponenter som drivsystem eller bromsar slits mer än normalt. Detta innebär att servicearbete eller utbyte av slitdetaljer ibland måste göras före angivet underhållsintervall i serviceschemat.

Det är viktigt att de föreskrivna inkörningstiderna samt serviceintervallerna iaktas. Detta förlänger din motorcykels livslängd.

## Garanti

Arbetena i serviceschemat ska utföras på en auktoriserad KTM-verkstad och kvitteras i servicehäftet och i **KTM dealer.net** eftersom all garanti annars upphör att gälla. Skador och följskador som uppstår på grund av manipulation och/eller ombyggnad av fordonet täcks inte av garantin.

## Bränslen, vätskor och oljor

Använd endast bränslen och smörjmedel som anges i bruksanvisningen eller drivmedel enligt specifikation.

## Reservdelar, tillbehör

För din egen säkerhets skull: Använd alltid sådana reservdelar och tillbehör som har godkänts eller rekommenderas av KTM. Låt en auktoriserad KTM-verkstad montera reservdelar och tillbehör. KTM ansvarar inte för andra produkter eller för skador som uppstår på grund av att andra produkter används.

Några reservdelar och tillbehör produkter anges inom parentes vid respektive beskrivning. Din KTM-försäljare hjälper gärna till.

De aktuella **KTM PowerParts** för ditt fordon hittar du på KTM:s webbsida.

Internationell KTM-webbsida: <http://www.ktm.com>

## Arbetsregler

För vissa arbeten krävs specialverktyg. Dessa är inte en del av fordonet, men kan dock beställas med hjälp av numren inom parentes. Exempel: ventilfjäderlyftare (59029019000)

Vid montering ska ej återanvändbara detaljer (t ex självlåsande skruvar och muttrar, tätningar, tätningssringar, O-ringar, splintar, låsbrickor) ersättas med nya.

Om skruvsäkringsmedel (t ex **Loctite**®) används i ett skruvförband ska dess tillverkares anvisningar iaktas.

Sådana detaljer som ska återanvändas efter isärtagningen ska rengöras och kontrolleras med avseende på skador eller slitage. Skadade eller slitna detaljer ska ersättas med nya.

Efter reparations- resp underhållsarbetena ska fordonets trafiksäkerhet säkerställas.

## Transport

### Observera

**Risk för skador** Det parkerade fordonet kan rulla bort eller ramla omkull.

- Parkera alltid fordonet på fast och slät mark.

### Observera

**Brandrisk** Vissa fordonsdelar blir mycket varma när fordonet är i drift.

- Parkera inte fordonet i närheten av lätt brännbart eller lättantändligt material. Lägg inte några föremål över det driftsvarma fordonet. Vänta alltid tills fordonet har svalnat.

- Stäng av motorn.
- Vrid vredet **1** på bränslekranen till läget **OFF**. (Bild 500178-10 s 11)
- Säkra motorcykeln med spännband eller andra lämpliga fästordningar så att den inte kan ramla omkull eller rulla bort.

## Miljö

Mc-sporten är underbar och vi önskar förstås att du kan njuta av den i fulla drag. Ändå kan den leda till problem för miljön samt orsaka konflikter med andra personer. Men genom ansvarsfullt bruk av motorcykeln kan man förhindra att dessa problem och konflikter uppstår. För att säkerställa motorcykelsportens framtid ska man alltid förvissa sig om att man använder motorcykeln enligt gällande bestämmelser, visa miljömedvetande och respektera andra människors rättigheter.

## Hänvisningar/varningar

Beakta alltid hänvisningar/varningar.



### Info

På fordonet finns olika hänvisnings-/varnings skyltar. Ta inte bort några hänvisnings-/varnings skyltar. Om skyltarna saknas kan du eller andra personer inte uppfatta farliga situationer och risk för skador föreligger.

## Riskenivåer



### Fara

Kännetecknar en risk som direkt eller med säkerhet leder till dödsfall eller svåra, kvarstående skador om inte lämpliga åtgärder vidtas.



### Varning

Kännetecknar en risk som sannolikt leder till dödsfall eller svåra skador om inte lämpliga åtgärder vidtas.



### Försiktigt

Kännetecknar en risk som kan leda till lätta skador om inte lämpliga åtgärder vidtas.

## Observera

Kännetecknar en risk som leder till avsevärda maskin- och materialskador om inte lämpliga åtgärder vidtas.



### Varning

Kännetecknar en risk som kan leda till miljöskador om inte lämpliga åtgärder vidtas.

## Bruksanvisning

- Denna bruksanvisning ska läsas noggrant och fullständigt innan den första turen med motorcykeln görs. Den innehåller mycket information och många tips för enklare körning och hantering av motorcykeln. Endast genom att läsa bruksanvisningen vet du hur du bäst kan trimma motorcykeln efter dina behov och hur du kan skydda dig mot skador. Dessutom innehåller bruksanvisningen viktig information om motorcykelns underhåll.
- Bruksanvisningen är en viktig del av motorcykeln och måste överlämnas till den nya ägaren när motorcykeln säljs.

## Fordonsbild, sett framifrån, vänster sida (översikt)



B00403-10

- |   |                           |
|---|---------------------------|
| 1 | Bromshandtag (☛ s 10)     |
| 2 | Kopplingshandtag (☛ s 10) |
| 3 | Tanklock                  |
| 4 | Luffilterboxens skydd     |
| 5 | Bränslekran (☛ s 11)      |
| 6 | Choke (☛ s 12)            |
| 7 | Kedjestyrare              |
| 8 | Växelspak (☛ s 12)        |

## Fordonsbild, sett bakifrån, höger sida (översikt)



- |   |  |
|---|--|
| 1 | Kortslutningsknapp (☛ s 10)                    |
| 2 | Elstartknapp (☛ s 11)                          |
| 3 | Gaffel, inställning av kompressionsdämpning    |
| 4 | Gaffel, inställning av returdämpning           |
| 5 | Synglas motorolja                              |
| 6 | Fotbromspedal (☛ s 12)                         |
| 7 | Synglas bromsvätska bak                        |
| 8 | Fjäderben, inställning av returdämpning        |
| 9 | Fjäderben, inställning av kompressionsdämpning |

## Chassinummer

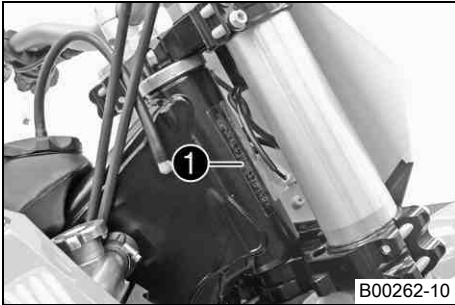

Chassinumret ❶ är instansat på styrhuvudets högra sida.

## Typskylt



Typskylten ❶ är fäst framtill på styrhuvudet.

## Motornummer

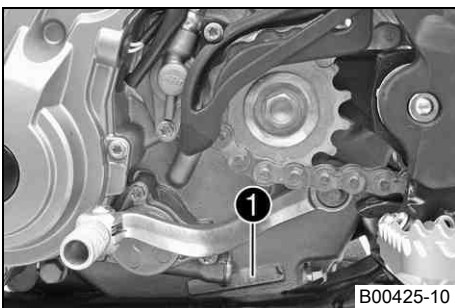

Motornumret ❶ är instansat på motorns vänstra sida under framdrevet.

## Gaffelns artikelnummer

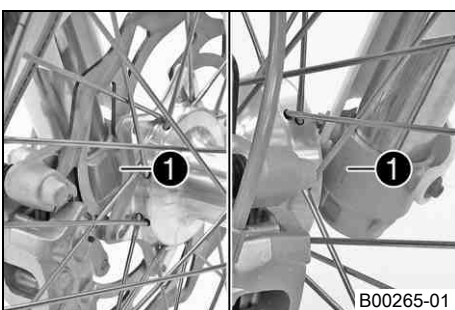

Gaffelns artikelnummer ❶ är instansat på axelklämmans insida.

## Fjäderbenets artikelnummer

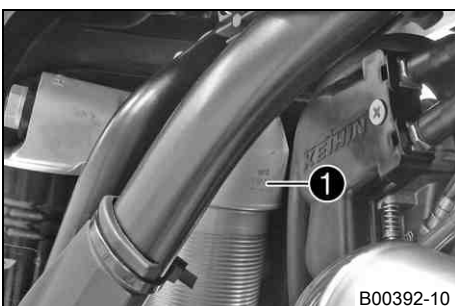

Fjäderbenets artikelnummer ❶ är instansat på fjäderbenets övre del ovanför ställringen på motorsidan.

## Kopplingshandtag

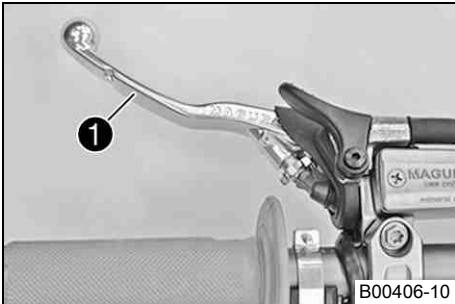

Kopplingshandtaget ❶ sitter till vänster på styret.  
Kopplingen manövreras hydrauliskt och efterjusteras automatiskt.

B00406-10

## Varmstartsreglage

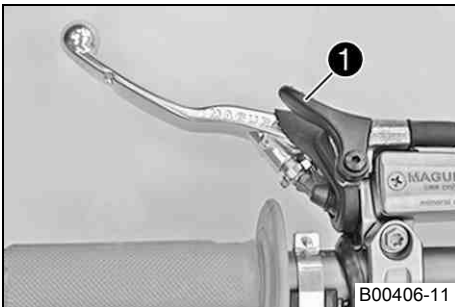

Varmstartsreglaget ❶ sitter till vänster på styret.  
När man drar varmsstartsreglaget mot styret vid starten öppnas ett hål i förgasaren där motorn kan suga in extra luft. Därigenom fås en magrare bränsle/luftblandning som kan behövas vid varmsstarter.

### Möjliga tillstånd

- Varmstartsfunktionen aktiverad – Varmstartsreglaget är helt indraget.
- Varmstartsfunktionen avaktiverad – Varmstartsreglaget är helt tillbakatryckt.

B00406-11

## Bromshandtag

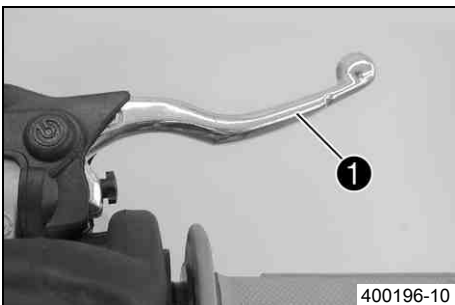

Bromshandtaget ❶ sitter till höger på styret.  
Med bromshandtaget manövreras frambromsen.

400196-10

## Gashandtag

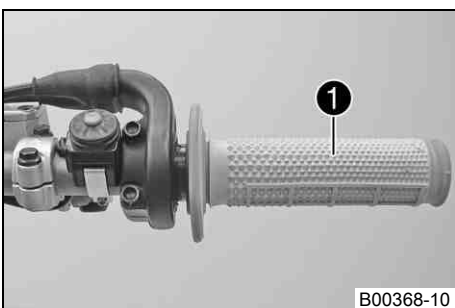

Gashandtaget ❶ sitter till höger på styret.

B00368-10

## Kortslutningsknapp

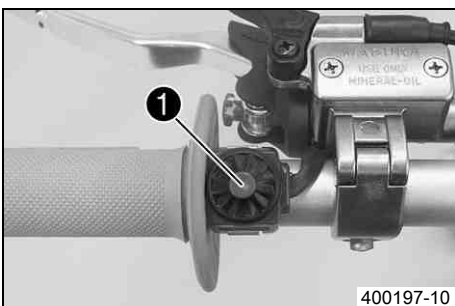

Kortslutningsknappen ❶ sitter till vänster på styret.

### Möjliga tillstånd

- Kortslutningsknappen ☒ i utgångsläget – i detta läge är tändningsströmkretsen sluten och motorn kan startas.
- Kortslutningsknappen ☒ nedtryckt – I detta läge är tändningsströmkretsen bruten. En motor som är igång stängs av, en avstängd motor startar inte.

400197-10

## Elstartknapp

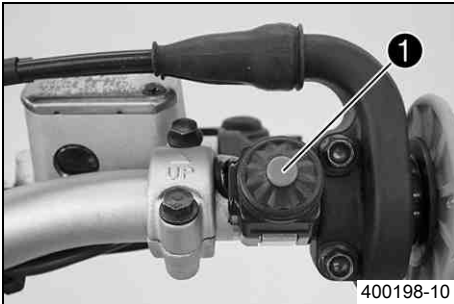

Elstartknappen ❶ sitter till höger på styret.

### Möjliga tillstånd

- Elstartknappen ❸ i utgångsläget
- Elstartknappen ❸ nedtryckt – I detta läge aktiveras elstartmotorn.

## Öppna tanklocket

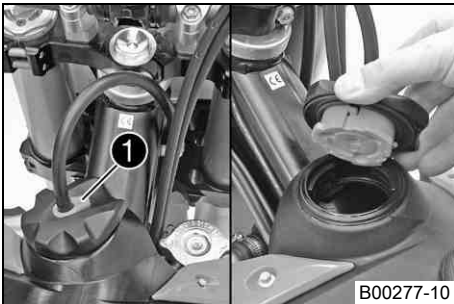

- Tryck på upplåsningsskruven ❶, vrid tanklocket motsols och ta av det uppåt.

## Stänga tanklocket

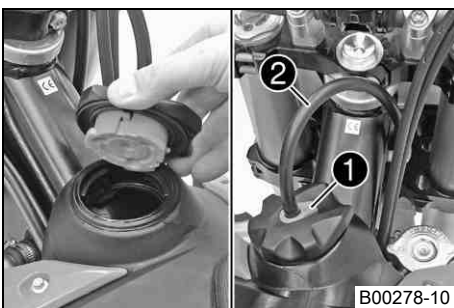

- Sätt på tanklocket och vrid det medsols tills upplåsningsskruven ❶ hakas fast.



### Info

Tankavluftningens ❷ slang ska dras utan veck.

## Bränslekran



Bränslekranen sitter på vänster sida av bränsletanken.

Med vredet ❶ på bränslekranen kan man öppna och stänga bränsletillförseln till förgasaren.

### Möjliga tillstånd

- Bränsletillförseln stängd **OFF** – Bränslet kan inte rinna från tanken till förgasaren.
- Bränsletillförseln öppen **ON** – Bränslet kan rinna från tanken till förgasaren. Tanken töms helt.

**ON**



**OFF**



500178-10

## Choke

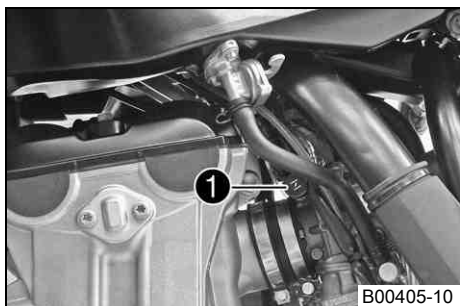

Chokeknappen ❶ sitter till vänster på förgasaren.

När chokefunktionen aktiveras öppnas ett hål i förgasaren så att motorn kan suga in extra bränsle. Därigenom fås en fetare bränsle/luftblandning som kan behövas vid kallstarter.

### Info

Chokefunktionen måste vara avaktiverad när motorn är driftsvarm.

### Möjliga tillstånd

- Chokefunktionen aktiverad – Chokeknappen har dragits ut till stoppläget.
- Chokefunktionen avaktiverad – Chokeknappen har tryckts in till stoppläget.

## Växelspak

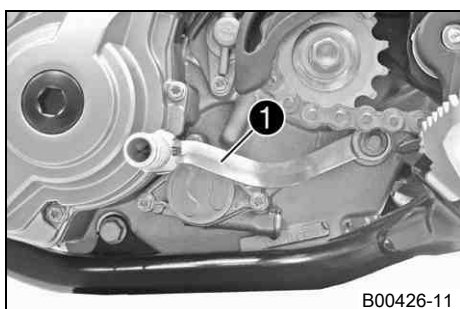

Växelspaken ❶ är monterad till vänster på motorn.

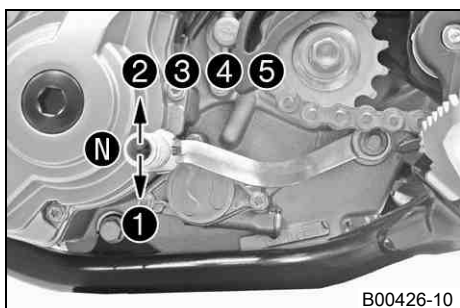

De olika växlarnas lägen framgår av bilden.

Neutral- eller tomgångsläget är mellan 1:ans och 2:ans växel.

## Fotbromspedal

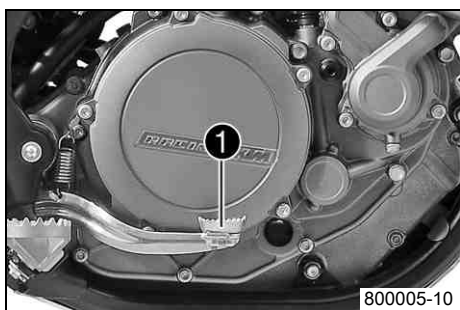

Fotbromspedalen ❶ sitter framför den högra fotpinnen.

Med fotbromspedalen manövreras bakbromsen.

## Plug-in-stöd

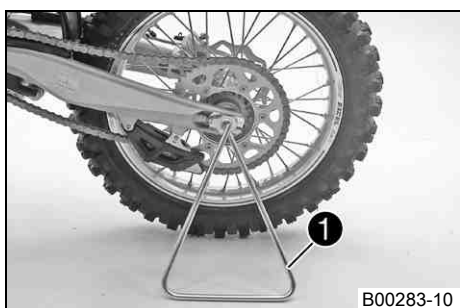









Fästet för plug-in-stödet ❶ sitter på vänster sida av hjulaxeln.

Plug-in-stödet är till för att motorcykeln ska kunna parkeras.

### Info

Ta bort plug-in-stödet före körning.

## Anvisningar för det första idrifttagandet

-  **Fara**  
**Risk för olyckshändelser** Risk på grund av nedsatt körförmåga.
- Ta inte fordonet i bruk om du har druckit alkohol, intagit läkemedel eller droger och därmed utgör en trafikfara eller inte är fysiskt eller psykiskt i stånd att framföra fordonet.
-  **Varning**  
**Risk för kroppsskador** Att köra utan eller med bristfällig skyddsutrustning innebär en förhöjd säkerhetsrisk.
- Kör inte utan skyddsutrustning (hjälm, kängor, handskar, byxor och jacka med skydd). Se till att skyddsutrustningen alltid är i felfritt skick och uppfyller kraven i gällande bestämmelser.
-  **Varning**  
**Risk för omkullkörning** Nedsättning av köregenskaperna p g a olika mönster på fram- och bakhjulets däck.
- Framhjul och bakhjul ska alltid ha däck med likartat mönster. Om däck med olika mönster används kan fordonet bli svårt att kontrollera.
-  **Varning**  
**Risk för olyckshändelser** Farligt körsätt p g a bristfällig anpassning till den aktuella situationen.
- Kör inte snabbare än vad som är lämpligt med avseende på körbanan och ditt eget kunnande.
-  **Varning**  
**Risk för olyckshändelser** Risk för olyckshändelse när en passagerare tas med.
- Fordonet är inte avsett för att ta med passagerare. Ta aldrig med passagerare.
-  **Varning**  
**Risk för olyckshändelser** Bortfall av bromsverkan.
- Om fotbromspedalen inte släpps nöts bromsbeläggen ner permanent. Bakhjulsbromsen kan sluta fungera helt genom överhettning. Ta bort foten från fotbromspedalen när du inte vill bromsa fordonet.
-  **Varning**  
**Risk för olyckshändelser** Osäker körning
- Överskrid aldrig fordonets maximala tillåtna totalvikt eller axellaster.
-  **Varning**  
**Risk för stöld** Användning genom obehöriga personer
- Låt aldrig fordonet stå utan uppsikt när motorn går. Säkra fordonet mot stöld.

-  **Info**  
Tänk på att andra människor känner sig besvärade av överdrivet buller när du använder din motorcykel.

- Kontrollera att en auktoriserad KTM-verkstad har utfört de inspektionsarbeten som måste göras vid leveransen.
  - ✓ Leveransdokumentet och servicehäftet överlämnas till dig tillsammans med fordonet.
- Läs hela bruksanvisningen innan du gör din första åktur med motorcykeln.
- Lär känna manöveranordningarna.
- Ställ in kopplingshandtagets utgångsläge. (☞ s 46)
- Ställ in bromshandtagets utgångsläge. (☞ s 48)
- Ställ in fotbromspedalens utgångsläge. ☞ (☞ s 52)
- Testa motorcykelns manövrering på lämplig terräng innan du gör en längre åktur.

-  **Info**  
Motorcykeln är inte godkänd för körning på allmän väg.  
I terrängen är det bäst att vara tillsammans med en annan person på ett eget fordon så att man kan hjälpa varandra.

- Försök även att köra så långsamt som möjligt och att åka stående för att få bättre känsla för motorcykeln.
- Kör inte i terräng som kräver mer kunskap och erfarenhet än den du själv har.
- Håll fast i styret med båda händerna när du kör och låt fötterna vila på fotpinnarna.
- Ta inte med någon packning.

- Den tillåtna maximala totalvikten och de tillåtna maximala axellasterna får inte överskridas.

## Specifikation

Maximal tillåten totalvikt	335 kg
Maximal tillåten axellast fram	145 kg
Maximal tillåten axellast bak	190 kg

- Kör in motorn. (☛ s 14)

**Köra in motorn**

- Under inkörningstiden ska de angivna värdena för motorvarvtal och motoreffekt inte överskridas.

## Specifikation

max motorvarvtal	
under första drifttimmen	7 000 v/min
max motoreffekt	
under de första 3 driftstimmarna	≤ 75 %

- Undvik att köra med fullt gaspådrag!

**Förbereda fordonet på svåra körförhållanden**

- När motorcykeln används under svåra körförhållanden kan det leda till ökat slitage av komponenter som drivsystemet och bromsarna. Detta innebär att underhållsarbete eller utbyte av slitdetaljer ibland måste göras före angiven underhållsintervall i service-schemat.

## Svåra körförhållanden är:

- Körning i torr sand. (☛ s 14)
- Körning i våt sand. (☛ s 15)
- Körning på våta och leriga partier. (☛ s 15)
- Långsam körning vid hög temperatur. (☛ s 16)
- Körning vid låg temperatur eller snö. (☛ s 16)

**Förberedelser för körning i torr sand**

- Täta lufffilterboxen. ☛

**i Tips**

Täta lufffilterboxens kanter så att det inte kan komma in smuts.

- Rengör luftfiltret och lufffilterboxen. ☛ (☛ s 39)

**i Info**

Kontrollera luftfiltret ca var 30:e minut.

- Montera luftfiltrets dammskydd.

Dammskydd till luftfiltret (77206920000)

**i Info**

Följ monteringsanvisningen till **KTM PowerParts**.



B00435-01



B00436-01

- Montera luftfiltrets sandskydd.

Sandskydd till luftfiltret (77206922000)

**i Info**

Följ monteringsanvisningen till **KTM PowerParts**.

- Anpassa förgasarens munstycken och inställning.

**Info**

Information om förgasarens anpassning fås av din auktoriserade KTM-verkstad.



- Rengör kedjan.

Kedjerengöringsmedel (☞ s 89)

- Montera bakdrevet av stål.

**Tips**

Smörj inte kedjan.

- Rengör kylarens lameller.
- Räta försiktigt ut böjda kylarlameller.

### Förberedelser för körning i våt sand

- Täta luftfilterboxen. 🐦

**Tips**

Täta luftfilterboxens kanter så att det inte kan komma in smuts.

- Rengör luftfiltret och luftfilterboxen. 🐦 (☞ s 39)

**Info**

Kontrollera luftfiltret ca var 30:e minut.

- Montera luftfiltrets vattenskydd.

Vattenskydd till luftfiltret (77206921000)

**Info**

Följ monteringsanvisningen till **KTM PowerParts**.

- Anpassa förgasarens munstycken och inställning.

**Info**

Information om förgasarens anpassning fås av din auktoriserade KTM-verkstad.



- Rengör kedjan.

Kedjerengöringsmedel (☞ s 89)

- Montera bakdrevet av stål.

**Tips**

Smörj inte kedjan.

- Rengör kylarens lameller.
- Räta försiktigt ut böjda kylarlameller.



### Förberedelser för körning på våta och leriga partier

- Täta luftfilterboxen. 🐦

**Tips**

Täta luftfilterboxens kanter så att det inte kan komma in smuts.

- Rengör luftfiltret och luftfilterboxen. 🐦 (☞ s 39)

**Info**

Kontrollera luftfiltret ca var 30:e minut.



- Montera luftfiltrets vattenskydd.

Vattenskydd till luftfiltret (77206921000)

**Info**

Följ monteringsanvisningen till **KTM PowerParts**.

- Anpassa förgasarens munstycken och inställning.

**Info**

Information om förgasarens anpassning fås av din auktoriserade KTM-verkstad.



- Montera bakdrevet av stål.
- Rengör motorcykeln. (☞ s 73)
- Räta försiktigt ut böjda kylarlameller.

### Förberedelser för långsam körning vid hög temperatur

- Täta luftfilterboxen. 🐾

**Tips**

Täta luftfilterboxens kanter så att det inte kan komma in smuts.

- Rengör luftfiltret och luftfilterboxen. 🐾 (☞ s 39)

**Info**

Kontrollera luftfiltret ca var 30:e minut.

- Anpassa sekundärutväxlingen till sträckan.

**Info**

Motoroljan blir snabbt varm man måste dra i kopplingen för ofta p g a för lång sekundärutväxling.

- Rengör kedjan.

Kedjerengöringsmedel (☞ s 89)

- Rengör kylarens lameller.
- Räta försiktigt ut böjda kylarlameller.
- Kontrollera kylvätskenivån. (☞ s 63)



### Förberedelser för körning vid låg temperatur eller snö

- Täta luftfilterboxen. 🐾

**Tips**

Täta luftfilterboxens kanter så att det inte kan komma in smuts.

- Rengör luftfiltret och luftfilterboxen. 🐾 (☞ s 39)

**Info**

Kontrollera luftfiltret ca var 30:e minut.



- Montera luftfiltrets vattenskydd.

Vattenskydd till luftfiltret (77206921000)

**Info**

Följ monteringsanvisningen till **KTM PowerParts**.

- Anpassa förgasarens munstycken och inställning.

**Info**

Information om förgasarens anpassning fås av din auktoriserade KTM-  
verkstad.

## Kontroll- och skötselarbeten inför varje idrifttagande



### Info

Kontrollera alltid fordonet samt dess driftsäkerhet innan du påbörjar en körning. Fordonet måste vara i tekniskt felfritt skick när det används.

- Kontrollera motoroljenivån. (☞ s 70)
- Kontrollera bromsvätskenivån för frambromsen. (☞ s 49)
- Kontrollera bromsvätskenivån för bakbromsen. (☞ s 53)
- Kontrollera frambromsens bromsbelägg. (☞ s 50)
- Kontrollera bakbromsens bromsbelägg. (☞ s 54)
- Kontrollera att bromsanläggningen fungerar korrekt.
- Kontrollera kylvätskenivån. (☞ s 63)
- Kontrollera kedjans nedsmutsning. (☞ s 42)
- Kontrollera kedja, bakdrev, framdrev och kedjestyrare. (☞ s 44)
- Kontrollera kedjespänningen. (☞ s 43)
- Kontrollera däckens skick. (☞ s 58)
- Kontrollera lufttrycket i däcken. (☞ s 59)
- Rengör gaffelbenens dammtätningar. (☞ s 30)
- Avlufta gaffelbenen. (☞ s 30)
- Kontrollera luftfiltret.
- Kontrollera att alla manöveranordningar är korrekt inställda och går lätt.
- Kontrollera med jämna mellanrum att alla skruvar, muttrar och slangklämmor är fast åtdragna.
- Kontrollera bränslenivån.

## Starta motorcykeln



### Fara

**Risk för förgiftning** Motoravgaser är giftiga och kan leda till medvetslöshet och/eller dödsfall.

- När motorn går krävs en tillräckligt kraftig ventilation. Motorn får inte startas eller köras i slutna utrymmen utan lämplig utsugning.

### Observera

**Motorskada** Höga varvtal vid kall motor minskar motorns livslängd.

- Varmkör alltid motorn med låga varvtal.



### Info

Om motorcykeln är svår att starta kan det bero på att det finns gammalt bränsle i flottörkammaren. De lättantändliga delarna i bränslet avdunstar om motorcykeln inte körs under en längre period.

När flottörkammaren fylls med nytt, lättantändligt bränsle startar motorn genast.

Starta i maximalt 5 sekunder i sträck. Vänta i minst 5 sekunder innan du upprepar startförsöket.

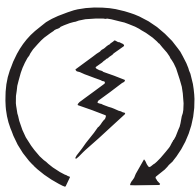

400733-01

### Om motorcykeln står still mer än 1 vecka

- Töm förgasarens flottörkammare. ☞ (☞ s 67)
- Vrid vredet ① på bränslekranen till läget **ON**. (Bild 500178-10 ☞ s 11)
- ✓ Bränslet kan rinna från bränsletanken till förgasaren.
- Ta ner motorcykeln från stödet.
- Lägg i växellådans friläge.

### Motorn är kall

- Dra ut chokeknappen tills det tar stopp.

### Motorn är het

- Dra varmstartsreglaget hela vägen in.
- Tryck på elstartknappen ②.



### Info

Inget gaspådrag.

**Motor är het och går**

- Tryck tillbaka varmstartsreglaget hela vägen med gående motor.

**Börja köra**

- Dra i kopplingshandtaget, lägg in 1:ans växel, släpp kopplingshandtaget långsamt och gasa samtidigt försiktigt.

**Växla, köra****Varning**

**Risk för olyckshändelser** Nedväxling vid högt motorvarvtal kan leda till att bakhjulet blockeras.

- Växla inte ner till en lägre växel vid högt motorvarvtal. Motorn går upp för högt i varv och bakhjulet kan blockeras.

**Info**

Om ovanliga ljud hörs vid körning måste du omedelbart stanna. Stäng av motorn och kontakta en auktoriserad KTM-verkstad. 1:ans växel är start- och bergväxeln.

- När situationen (uppförsbacke, körsituation etc) tillåter det kan du lägga i en högre växel. Lätta på gashandtaget, dra samtidigt i kopplingshandtaget, lägg i nästa växel, släpp kopplingshandtaget och gasa.
- Om chokefunktionen är aktiverad ska denna stängas av när motorn har blivit varm.
- När högsta möjliga hastighet har uppnåtts genom fullt gaspådrag, ska gashandtaget släppas något för  $\frac{3}{4}$  gaspådrag. Hastigheten sjunker knapptast, medan bränsleförbrukningen minskar avsevärt.
- Kör inte med mer gas än vad motorn kan utnyttja. Plötsligt gaspådrag i handtaget ökar bränsleförbrukningen.
- För nedväxling måste du bromsa motorcykeln och lätta på gashandtaget.
- Dra i kopplingshandtaget och lägg i nästa lägre växel. Släpp kopplingshandtaget långsamt och gasa eller upprepa växlingen.
- Stäng av motorn i stället för att köra resp stå längre tid på tomgång.

Specifikation

≥ 2 min

- Undvik upprepad eller lång slirning av kopplingen. Motoroljan och därmed även motorn och kylsystemet blir heta.
- Kör hellre med lågt varvtal istället för högt varvtal och slirande koppling.

**Inbromsning****Varning**

**Risk för olyckshändelser** För stark inbromsning låser hjulen.

- Anpassa bromsningen till körsituationen och vägförhållandena.

**Varning**

**Risk för olyckshändelser** Minskad bromsverkan p g a otydlig tryckpunkt för fram- eller bakbromsen.

- Kontrollera bromssystemet, fortsätt inte att köra. (Din auktoriserade KTM-verkstad hjälper gärna till.)

**Varning**

**Risk för olyckshändelser** Minskad bromsverkan p g a våta eller smutsiga bromsar.

- Bromsa försiktigt tills de våta eller nedsmutsade bromsarna är torra resp rena.

- På sandigt, vått eller halt underlag bör framför allt bakbromsen användas.
- Bromsningen bör alltid ha avslutats innan en kurva påbörjas. Lägg i en lägre växel, beroende på hastigheten.
- Använd motorns bromsverkan under längre nedförsbackar (körning i berg). Växla ned ett eller två lägen, se dock till att motorns varvtal inte är för högt. På så sätt behöver du bromsa mindre och bromsarna överhettas inte.

## Stanna, parkera

- Varning**  
**Risk för stöld** Användning genom obehöriga personer
- Låt aldrig fordonet stå utan uppsikt när motorn går. Säkra fordonet mot stöld.
- Varning**  
**Risk för brännskador** Vissa fordonsdelar blir mycket varma när fordonet är i drift.
- Undvik beröring med heta komponenter som avgassystem, kylare, motor, stötdämpare eller bromsar. Vänta tills komponenterna har svalnat innan du börjar med underhållsarbeten.

### Observera

**Risk för skador** Det parkerade fordonet kan rulla bort eller ramla omkull.

- Parkera alltid fordonet på fast och slät mark.

### Observera

**Brandrisk** Vissa fordonsdelar blir mycket varma när fordonet är i drift.

- Parkera inte fordonet i närheten av lätt brännbart eller lättantändligt material. Lägg inte några föremål över det driftsvarma fordonet. Vänta alltid tills fordonet har svalnat.
- Bromsa ner motorcykeln.
- Lägg i växellådans friläge.
- Tryck på kortslutningsknappen ☒ när motorn går på tomgångsvarvtal tills motorn står stilla.
- Vrid vredet ① på bränslekranen till läget **OFF**. (Bild 500178-10 s 11)
- Parkera motorcykeln på fast mark.

## Fylla på bränsle

- Fara**  
**Brandrisk** Bränslet är lättantändligt.
- Fyll inte på bränsle i närheten av öppen eld eller brinnande cigaretter. Stäng alltid av motorn när du ska fylla på bränsle. Se till att inget bränsle spills på heta fordonsdelar. Torka genast bort utspillt bränsle.
  - Bränslet i bränsletanken utvidgas när det blir varmt och kan tränga fram vid överfyllning. Följ tankningsanvisningarna.

- Varning**  
**Risk för förgiftning** Bränsle är giftigt och hälsovådligt.
- Låt inte huden, ögonen och kläderna komma i kontakt med bränslet. Andas inte in bränsleångor. Vid kontakt med ögonen, spola med vatten och kontakta läkare omedelbart. Vid hudkontakt ska huden rengöras omedelbart med tvål och vatten. Om bränsle har svalts, kontakta läkare omedelbart. Kläder som har kommit i kontakt med bränsle ska bytas.

- Varning**  
**Risk för miljöskador** Icke fackmässig hantering av bränsle innebär risk för miljöskador.
- Bränslet får inte hamna i grundvattnet, marken eller avloppssystemet.

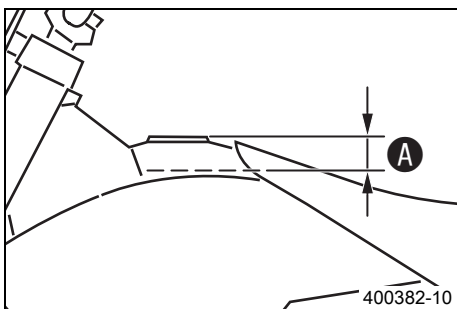

- Stäng av motorn.
- Öppna tanklocket. (☛ s 11)
- Fyll bränsletanken maximalt till mått A.

Specifikation

Mått A	35 mm	
Volym bränsletank, totalt ca	7,5 l	Högoktanigt bränsle, blyfritt (RON 95) (☛ s 87)

- Stäng tanklocket. (☛ s 11)

## Serviceschema

	S1N	S10A	S20A	S30A
Kontrollera och ladda batteriet. 🛠️		•	•	•
Byt motorolja och oljefilter, rengör oljesilen. 🛠️ (☞ s 70)	•	•	•	•
Kontrollera frambromsens bromsbelägg. (☞ s 50)		•	•	•
Kontrollera bakbromsens bromsbelägg. (☞ s 54)		•	•	•
Kontrollera bromsskivorna. (☞ s 48)		•	•	•
Kontrollera bromskablarna med avseende på skador och täthet.		•	•	•
Kontrollera bromsvätskenivån för bakbromsen. (☞ s 53)		•	•	•
Byt tätninghylsa för fotbromscylindern. 🛠️			•	
Kontrollera fotbromspedalens spel. (☞ s 52)		•	•	•
Kontrollera ramen och baksvingen. 🛠️		•	•	•
Kontrollera baksvingens lager. 🛠️			•	
Kontrollera styrsjindeln upptill och nedtill på fjäderbenet. 🛠️		•	•	•
Kontrollera fjäderbensleden. 🛠️		•	•	•
Genomför liten gaffelservice. 🛠️		•	•	•
Genomför stor gaffelservice. 🛠️				•
Kontrollera däckens skick. (☞ s 58)	•	•	•	•
Kontrollera lufttrycket i däcken. (☞ s 59)	•	•	•	•
Kontrollera hjullagrens spel. 🛠️		•	•	•
Kontrollera hjulnaven. 🛠️		•	•	•
Kontrollera fälgens slag. 🛠️	•	•	•	•
Kontrollera ekrarnas spänning. (☞ s 59)	•	•	•	•
Kontrollera kedja, bakdrev, framdrev och kedjestyrare. (☞ s 44)		•	•	•
Kontrollera kedjespänningen. (☞ s 43)	•	•	•	•
Smörj alla rörliga delar (t.ex. handspak, kedja, ...) och kontrollera att de går lätt. 🛠️		•	•	•
Kontrollera vätskenivån i hydraulkopplingen. (☞ s 46)		•	•	•
Kontrollera bromsvätskenivån för frambromsen. (☞ s 49)		•	•	•
Kontrollera bromshandtagets spel. (☞ s 48)		•	•	•
Kontrollera styrhuvudets lagerspel. (☞ s 35)	•	•	•	•
Kontrollera ventilernas spel. 🛠️	•		•	
Kontrollera kopplingen. 🛠️		•	•	•
Kontrollera alla slangar (t ex bränsle-, kyl-, urluftning-, dräneringsslangar, ...) och hylsor avseende sprickor, täthet och korrekt dragning. 🛠️	•	•	•	•
Kontrollera frostskyddet och kylvätskenivån. (☞ s 63)	•	•	•	•
Kontrollera kablarna med avseende på skador och veck. 🛠️		•	•	•
Kontrollera att vajrarna inte är skadade eller vikta. Kontrollera även vajrarnas inställning.	•	•	•	•
Rengör luftfiltret och luftfilterboxen. 🛠️ (☞ s 39)	•	•	•	•
Byt slutdämparens glasfibergarnstoppling. 🛠️ (☞ s 40)		•	•	•
Kontrollera att skruvarna och muttrarna är fast åtdragna. 🛠️	•	•	•	•
Kontrollera tomgången. 🛠️	•	•	•	•
Slutkontroll: Kontrollera fordonets driftsäkerhet och provkör fordonet.	•	•	•	•
För in servicearbetet i <b>KTM DEALER.NET</b> och i servicehäftet. 🛠️	•	•	•	•

**S1N:** en gång efter 1 drifttimme - motsvarar ca 7 liter bränsle

**S10A:** var 10:e drifttimme - motsvarar ca 70 liter bränsle / efter varje tävling

**S20A:** var 20:e drifttimme - motsvarar ca 140 liter bränsle

**S30A:** var 30:e drifttimme - motsvarar ca 210 liter bränsle

## Sevicearbeten (som extra uppdrag)

	S20N	S20A	S40A	S80A	J1A
Byt bromsvätska för frambromsen. 🛠️					•
Byt bakbromsens bromsvätska. 🛠️					•
Byt vätska i hydraulkopplingen. 🛠️ (☞ s 47)					•
Smörj styrhuvudets lager. 🛠️ (☞ s 35)					•
Kontrollera/ställ in förgasarens komponenter.			•	•	•
Genomför fjäderbensservice. 🛠️	•		•	•	
Byt tändstift och tändstiftskabelsko. 🛠️			•	•	
Byt kolv. 🛠️			•	•	
Byt kolv. (vid svåra körförhållanden) 🛠️		•	•	•	
Kontrollera/mät cylindern. 🛠️			•	•	
Kontrollera topplocket. 🛠️			•	•	
Byt ut ventiler, ventilfjädrar och ventilfjädrarnas fästen. 🛠️			•	•	
Kontrollera kamaxeln och släpventillyftaren. 🛠️			•	•	
Byt vevstake, vevstakslager och vevtapp. 🛠️			•	•	
Byt vevaxellager. 🛠️			•	•	
Kontrollera växellådan och transmissionen. 🛠️			•	•	
Byt kopplingskorg. 🛠️			•	•	
Kontrollera oljetryckreglerventilen. 🛠️			•	•	
Kontrollera oljepumparna och smörjsystemet. 🛠️			•	•	
Kontrollera kamkedjan. 🛠️			•	•	
Byt ut alla motorlager. 🛠️				•	

**S20N:** en gång efter 20 drifttimmar - motsvarar ca 140 liter bränsle

**S20A:** var 20:e drifttimme - motsvarar ca 140 liter bränsle

**S40A:** var 40:e drifttimme - motsvarar ca 280 liter bränsle

**S80A:** var 80:e drifttimme - motsvarar ca 560 liter bränsle

**J1A:** varje år

## Kontrollera chassits grundinställning i förhållande till aktuell förarvikt



### Info

Börja grundinställningen med att ställa in fjäderbenet och ställ därefter in gaffeln.

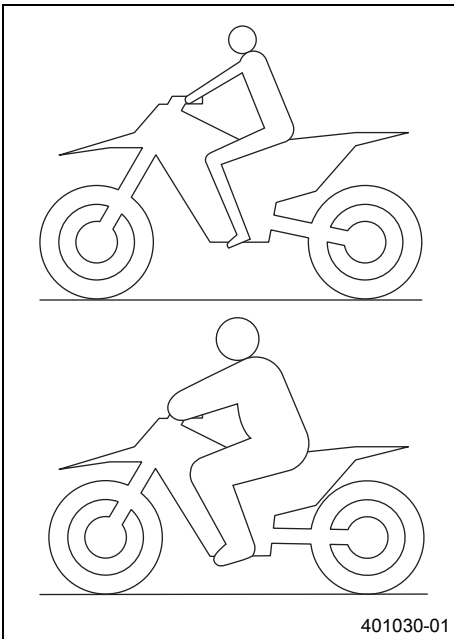

- För att uppnå optimala köregenskaper samt för att undvika skador på gaffel, fjäderben, baksving och ram måste fjädringskomponenterna anpassas efter förarens vikt.
- Vid leverans är KTMs offroad-motorcyklar inställda på standardförarvikt (med komplett skyddsutrustning).

### Specifikation

Standard förarvikt	75... 85 kg
--------------------	-------------

- Om föraren väger mer eller mindre än standardvikten måste fjäderkomponenternas grundinställning anpassas.
- Mindre viktavvikelser kan kompenseras genom ändring av fjäderns förspänning. Vid större avvikelser ska lämpliga fjädrar monteras.

## Kompressionsdämpning fjäderben

Fjäderbenets kompressionsdämpning är uppdelad i två områden, hög hastighet och låg hastighet.

Hög och låg hastighet betecknar här bakhjulets infjädringshastighet, inte körhastigheten.

Höghastighetsinställningen är t ex aktiv när man landar efter ett hopp. Bakhjulet komprimeras då snabbt.

Låghastighetsinställningen är t ex aktiv man kör över längre gupp. Bakhjulet komprimeras då långsamt.

Dessa två områden kan ställas in separat, övergången mellan hög och låg hastighet är dock flytande. En ändring av kompressionens höghastighetsinställning påverkar även låghastighetsområdet och vice versa.

## Ställa in fjäderbenets kompressionsdämpning, låg hastighet



### Försiktigt

**Risk för olyckshändelser** Demontering av trycksatta delar kan leda till skador.

- Fjäderbenet är fyllt med högkomprimerat kväve. Följ den angivna beskrivningen. (Din auktoriserade KTM-verkstad hjälper gärna till.)



### Info

Låghastighetsinställningen gör sig gällande vid långsam eller normal kompression av fjäderbenet.



- Vrid justerskruven ① medsols med en skruvmejsel ända till det sista kännbara klickljudet.



### Info

Lossa inte skruvförbandet ②!

- Vrid tillbaka ett antal klickningar motsvarande fjäderbenstypen motsols.

## Specifikation

Kompressionsdämpning låg hastighet (450 SX-F EU)	
Komfort	17 klickningar
Standard	15 klickningar
Sport	13 klickningar
Kompressionsdämpning låg hastighet (450 SX-F USA)	
Komfort	17 klickningar
Standard	15 klickningar
Sport	13 klickningar



## Info

Vridning medsols ger ökad dämpning, vridning motsols ger minskad dämpning.

## Ställa in fjäderbenets kompressionsdämpning, hög hastighet



## Försiktigt

**Risk för olyckshändelser** Demontering av trycksatta delar kan leda till skador.

- Fjäderbenet är fyllt med högkomprimerat kväve. Följ den angivna beskrivningen. (Din auktoriserade KTM-verkstad hjälper gärna till.)



## Info

Höghastighetsinställningen gör sig gällande när fjäderbenet komprimeras snabbt.

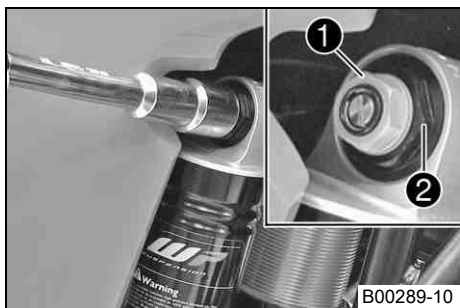

- Vrid justerskruven ① medsols med en hylsnyckel tills det tar stopp.



## Info

Lossa inte skruvförbandet ②!

- Vrid tillbaka ett antal varv motsvarande fjäderbenstypen motsols.

## Specifikation

Kompressionsdämpning hög hastighet (450 SX-F EU)	
Komfort	2,5 varv
Standard	2 varv
Sport	1,5 varv
Kompressionsdämpning hög hastighet (450 SX-F USA)	
Komfort	2,5 varv
Standard	2 varv
Sport	1,5 varv



## Info

Vridning medsols ger ökad dämpning, vridning motsols ger minskad dämpning.

## Ställa in fjäderbenets returdämpning



## Försiktigt

**Risk för olyckshändelser** Demontering av trycksatta delar kan leda till skador.

- Fjäderbenet är fyllt med högkomprimerat kväve. Följ den angivna beskrivningen. (Din auktoriserade KTM-verkstad hjälper gärna till.)

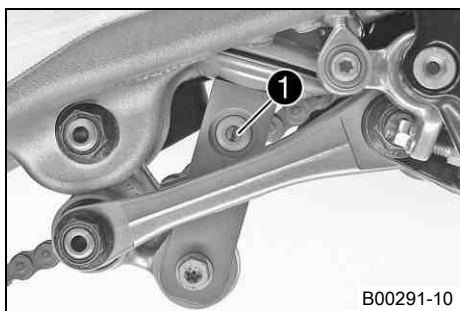

B00291-10

- Vrid justerskruven ❶ medsols ända till det sista kännbara klickljudet.
- Vrid tillbaka ett antal klickningar motsvarande fjäderbenstypen motsols.

## Specifikation

Returdämpning (450 SX-F EU)	
Komfort	17 klickningar
Standard	15 klickningar
Sport	13 klickningar
Returdämpning (450 SX-F USA)	
Komfort	17 klickningar
Standard	15 klickningar
Sport	13 klickningar



## Info

Vridning medsols ger ökad dämpning, vridning motsols ger minskad dämpning vid utfjädringen.

## Bestämna måttet för det avlastade bakhjulet

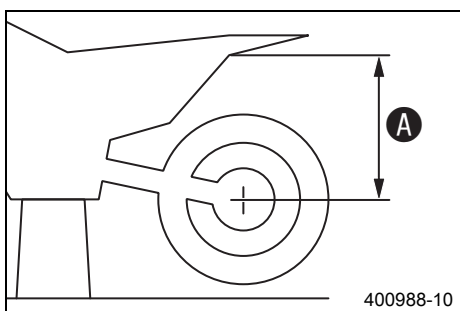

400988-10

- Palla upp motorcykeln på mc-lyften. (☞ s 30)
- Mät ett så lodrätt avstånd som möjligt mellan bakhjulsaxeln och en fixpunkt, t ex ett märke på sidobeklädnaden.
- Notera värdet som mått ❶.
- Ta bort motorcykeln från mc-lyften. (☞ s 30)

## Kontrollera fjäderbenets statiska häng

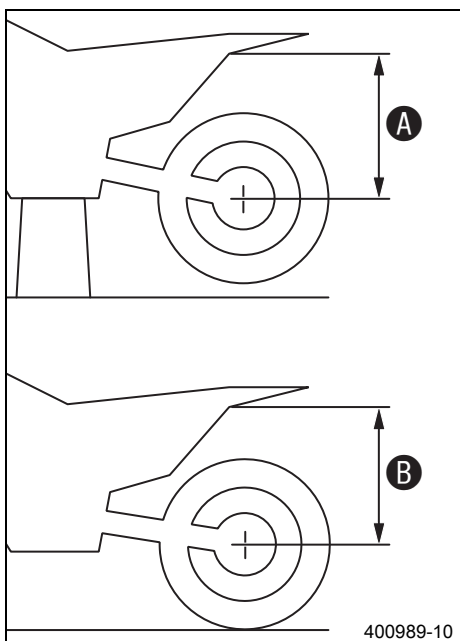

400989-10

- Bestäm måttet ❶ för det avlastade bakhjulet. (☞ s 25)
- En annan person ska hålla motorcykeln i vertikalt läge.
- Mät avståndet mellan bakhjulets axel och fixpunkten igen.
- Anteckna värdet som mått ❷.



## Info

Differensen mellan mått ❶ och ❷ är det statiska hänget.

- Kontrollera det statiska hänget.

Statiskt häng (450 SX-F EU)	30 mm
Statiskt häng (450 SX-F USA)	34 mm

- » Om det statiska hänget är större eller mindre än det angivna måttet:
  - Ställ in fjäderbenets fjäderförspänning. ☞ (☞ s 26)

## Kontrollera fjäderbenets häng under körning

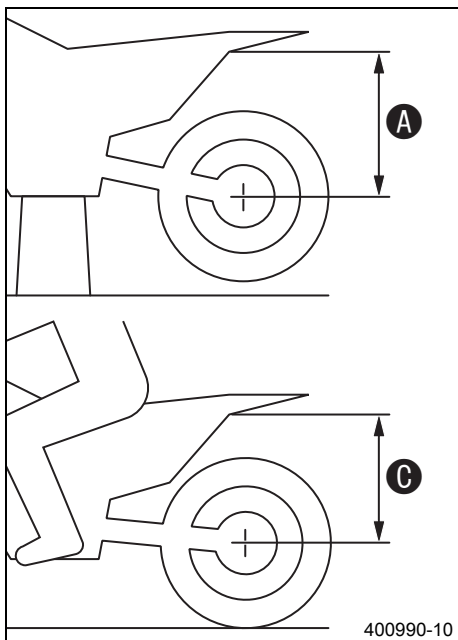

- Bestäm måttet **A** för det avlastade bakhjulet. (☞ s 25)
- En annan person ska hålla fast motorcykeln. Föraren sätter sig på motorcykeln med komplett skyddsutrustning och intar normal sittposition med fötterna på fotpinnarna. Föraren gungar några gånger upp och ner.
  - ✓ Bakhjulets upphängning stabiliseras.
- En tredje person ska nu mäta avståndet mellan bakhjulsaxeln och fixpunkten igen.
- Anteckna värdet som mått **C**.

### **i** Info

Differensen mellan mått **A** och **C** är hänget under körning.

- Kontrollera hänget under körning.

Häng under körning (450 SX-F EU)	90 mm
----------------------------------	-------

Häng under körning (450 SX-F USA)	100 mm
-----------------------------------	--------

- » Om hänget under körning avviker från det angivna måttet:
  - Ställ in hänget under körning. ☞ (☞ s 27)

## Ställa in fjäderbenets fjäderförspänning ☞

### **!** Försiktigt

**Risk för olyckshändelser** Demontering av trycksatta delar kan leda till skador.

- Fjäderbenet är fyllt med högkomprimerat kväve. Följ den angivna beskrivningen. (Din auktoriserade KTM-verkstad hjälper gärna till.)

### **i** Info

Innan fjäderns förspänning ändras ska den aktuella inställningen noteras t ex genom att fjäderlängden mäts.

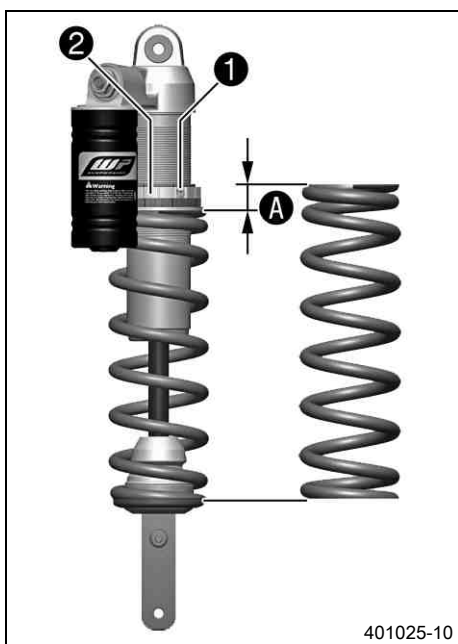

- Demontera fjäderbenet. ☞ (☞ s 36)
- Rengör noggrant det demonterade fjäderbenet.
- Lossa skruven **1**.
- Vrid ställringen **2** tills fjädern inte längre är spänd.

Tappnyckel (T106S)
--------------------

- Mät den ospända fjäderns totala längd.
- Spänn fjädern genom att vrida ställringen **2** tills det specificerade måttet **A** har uppnåtts.

### Specifikation

Fjäderförspänning (450 SX-F EU)	15 mm
Fjäderförspänning (450 SX-F USA)	12 mm

### **i** Info

Beroende på det statiska hänget resp hänget under körning kan högre eller lägre fjäderförspänning behöva väljas.

- Dra åt skruven **1**.

### Specifikation

Skruv ställring fjäderben (450 SX-F EU)	M5	7 Nm
Skruv ställring fjäderben (450 SX-F USA)	M5	7 Nm

- Montera fjäderbenet. ☞ (☞ s 37)

## Ställa in hängets under körning 🛠️

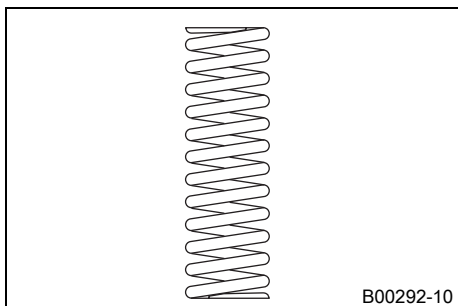

- Demontera fjäderbenet. 🛠️ (☞ s 36)
- Rengör noggrant det demonterade fjäderbenet.
- Välj och montera en lämplig fjäder.

## Specifikation

Fjäderkonstant (450 SX-F EU)	
Vikt förare: 65... 75 kg	54 N/mm
Vikt förare: 75... 85 kg	57 N/mm
Vikt förare: 85... 95 kg	60 N/mm
Fjäderkonstant (450 SX-F USA)	
Vikt förare: 65... 75 kg	54 N/mm
Vikt förare: 75... 85 kg	57 N/mm
Vikt förare: 85... 95 kg	60 N/mm



## Info

Fjäderkonstanten anges på fjäderns utsida.

- Montera fjäderbenet. 🛠️ (☞ s 37)
- Kontrollera fjäderbenets statiska häng. (☞ s 25)
- Kontrollera fjäderbenets häng under körning. (☞ s 26)
- Ställ in fjäderbenets returdämpning. (☞ s 24)

## Kontrollera gaffelns grundinställning



## Info

Av olika skäl kan man inte definiera ett visst exakt häng under körning för gaffeln.

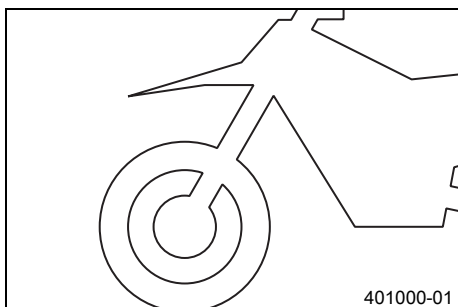

- Mindre avvikelser av förarvikten kan kompenseras genom justering av fjäderförspänningen på samma sätt som för fjäderbenet.
- Om gaffeln ofta slår igenom (hårt dunk vid kompression) är det absolut nödvändigt att montera hårdare gaffelfjädrar för att undvika skador på gaffeln och ramen.

## Ställa in gaffelns kompressionsdämpning



## Info

Den hydrauliska kompressionsdämpningen avgör hur gaffeln beter sig vid kompression.



- Vrid justerskruvarna ❶ medsols tills det tar stopp.



## Info

Justerskruvarna ❶ sitter längst upp på gaffelbenen.  
Ställ in båda gaffelbenen likadant.

- Vrid tillbaka motsols det antal klickningar som motsvarar gaffeltypen.

## Specifikation

Kompressionsdämpning (450 SX-F EU)	
Komfort	14 klickningar
Standard	12 klickningar
Sport	10 klickningar
Kompressionsdämpning (450 SX-F USA)	
Komfort	14 klickningar
Standard	12 klickningar
Sport	10 klickningar



## Info

Vridning medsols ger ökad dämpning, vridning motsols ger minskad dämpning vid kompressionsrörelsen.

## Ställa in gaffelns returdämpning



## Info

Den hydrauliska returdämpningen avgör hur gaffeln beter sig vid utfjädringen.

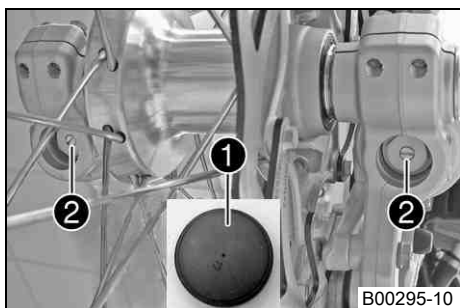

- Ta bort skyddshättorna ❶.
- Vrid justerskruvarna ❷ medsols tills det tar stopp.



## Info

Justerskruvarna ❷ sitter längst ner på gaffelbenen. Ställ in båda gaffelbenen likadant.

- Vrid tillbaka motsols det antal klickningar som motsvarar gaffeltypen.

## Specifikation

Returdämpning (450 SX-F EU)	
Komfort	14 klickningar
Standard	12 klickningar
Sport	10 klickningar
Returdämpning (450 SX-F USA)	
Komfort	14 klickningar
Standard	12 klickningar
Sport	10 klickningar



## Info

Vridning medsols ger ökad dämpning, vridning motsols ger minskad dämpning vid utfjädringen.

- Montera skyddshättorna ❶.

## Styrets läge

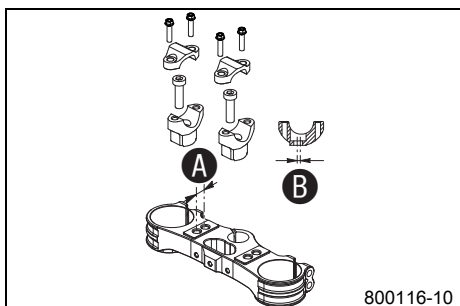

På den övre gaffelkronan finns 2 borrhål med avstånd A.

Borrhålsavstånd A	15 mm
-------------------	-------

Hålen i styrhållaren är placerade på avståndet B från mitten.

Borrhålsavstånd B	3,5 mm
-------------------	--------

Styret kan monteras i 4 olika positioner. Föraren kan välja den mest bekväma positionen.

## Ställa in styrets läge ↩

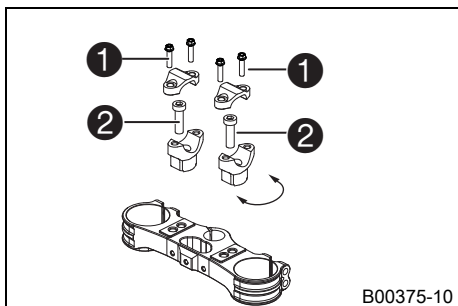

- Lossa de fyra skruvarna ❶. Ta bort klämelementen som håller fast styret. Ta bort styret och lägg det åt sidan.

**i** **Info**

Skydda motorcykeln och komponenter mot skador med hjälp av en presenning.  
Vik inte kablar och ledningar.

- Ta bort skruvarna ❷. Ta bort styrhållarna.
- Placera styrhållarna i önskat läge. Sätt i och dra åt skruvarna ❷.

## Specifikation

Skruv styrhållare	M10	40 Nm	Loctite® 243™
-------------------	-----	-------	---------------

**i** **Info**

Sätt höger och vänster styrhållare i rätt läge.

- Placera styret i korrekt läge.

**i** **Info**

Se till att kablarna och ledningarna ligger rätt.

- Placera styrets klämelement i rätt läge. Sätt i och dra åt de fyra skruvarna ❶ jämnt.

## Specifikation

Skruv klämelement	M8	20 Nm
-------------------	----	-------

## Palla upp motorcykeln på mc-lyften



B00393-01

### Observera

**Risk för skador** Det parkerade fordonet kan rulla bort eller ramla omkull.

- Parkera alltid fordonet på fast och slät mark.
- Palla upp motorcykeln på ramen under motorn.

Mc-lyft (54829055000)

- ✓ Hjulen får inte längre ha kontakt med marken.
- Se till att motorcykeln inte kan falla omkull.

## Ta bort motorcykeln från mc-lyften

### Observera

**Risk för skador** Det parkerade fordonet kan rulla bort eller ramla omkull.

- Parkera alltid fordonet på fast och slät mark.

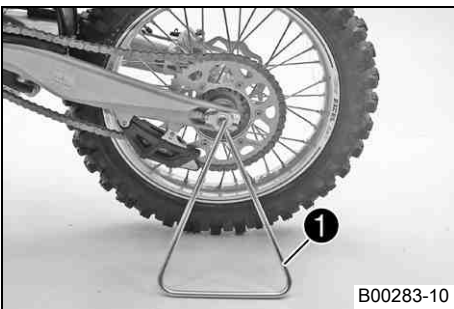

B00283-10

- Ta bort motorcykeln från mc-lyften.
- Ta bort mc-lyften.
- Om motorcykeln ska parkeras måste plug-in-stödet ❶ sättas in i hjulaxeln på vänster sida.

### Info

Ta bort plug-in-stödet innan du kör iväg.

## Avlufta gaffelbenen

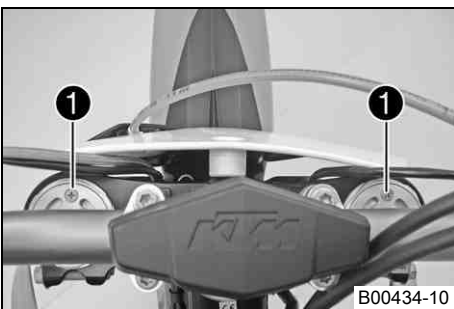

B00434-10

- Palla upp motorcykeln på mc-lyften. (☛ s 30)
- Ta bort avluftningsskruvarna ❶ en kort stund.
- ✓ Ett eventuellt övertryck inuti gaffeln utjämnas.
- Sätt i och dra åt avluftningsskruvarna.
- Ta bort motorcykeln från mc-lyften. (☛ s 30)

## Rengöra gaffelbenens dammtätningar

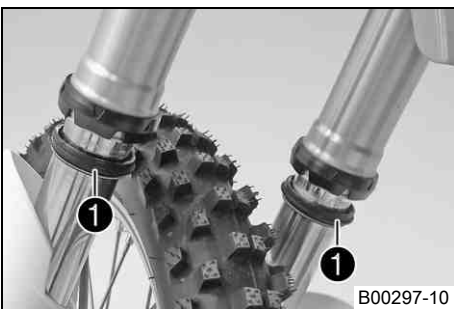

B00297-10

- Palla upp motorcykeln på mc-lyften. (☛ s 30)
- Lossa gaffelskyddet. (☛ s 31)
- Skjut ner båda gaffelbenens dammtätning ❶.

### Info

Dammtätningarna stryker av damm och grövre smuts från gaffelbenen. Med tiden kan smuts samla sig bakom dammtätningarna. Om denna smuts inte avlägsnas kan de bakomliggande oljeringarna bli otäta.



### Varning

**Risk för olyckshändelser** Minskad bromsverkan om det finns olja eller fett på bromsskivorna.

- Det är viktigt att bromsskivorna alltid är fria från olja eller fett. Rengör bromsskivorna med bromsrengöringsmedel vid behov.

- Rengör och olja in dammtätning och gaffelns innerrör på båda gaffelbenen.

Universal oljesprej (☞ s 90)

- Tryck tillbaka dammtätningen till monteringsläget.
- Torka bort överflödiga olja.
- Placera gaffelskyddet i korrekt läge. (☞ s 31)
- Ta bort motorcykeln från mc-lyften. (☞ s 30)

## Lossa gaffelskyddet

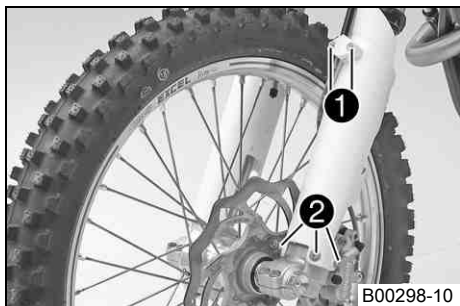

- Ta bort skruvarna ❶ och klämman.
- Ta bort skruvarna ❷ på det vänstra gaffelbenet. Skjut ner gaffelskyddet.
- Ta bort skruvarna på det högra gaffelbenet. Skjut ner gaffelskyddet.

## Placera gaffelskyddet i korrekt läge

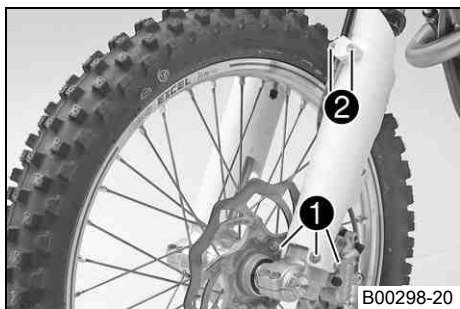

- Placera gaffelskyddet i korrekt läge på det vänstra gaffelbenet. Sätt i och dra åt skruvarna ❶.

### Specifikation

Övriga skruvar chassi	M6	10 Nm
-----------------------	----	-------

- Placera bromsledningen i rätt läge. Sätt dit klämman, sätt i och dra åt skruvarna ❷.
- Placera gaffelskyddet i korrekt läge på det högra gaffelbenet. Sätt i och dra åt skruvarna.

### Specifikation

Övriga skruvar chassi	M6	10 Nm
-----------------------	----	-------

## Demontera gaffelbenen ☞

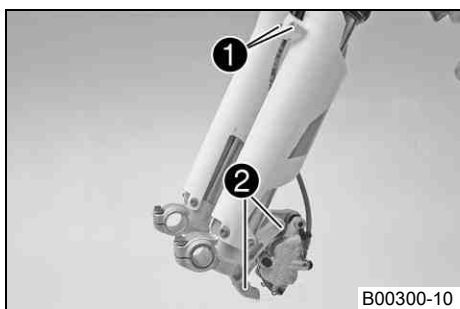

- Demontera framhjulet. ☞ (☞ s 56)
- Ta bort skruvarna ❶ och klämman.
- Ta bort skruvarna ❷ och bromsoket.
- Häng bromsoket med bromskabeln åt sidan utan att dra dem för hårt.

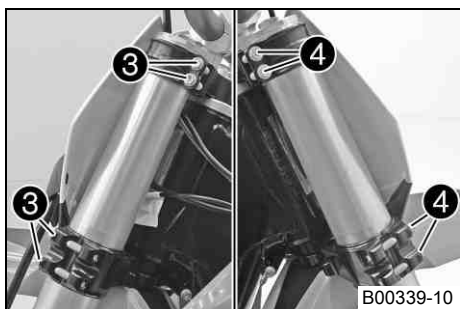

- Lossa skruvarna ❸. Ta bort vänster gaffelben.
- Lossa skruvarna ❹. Ta bort höger gaffelben.

## Montera gaffelben

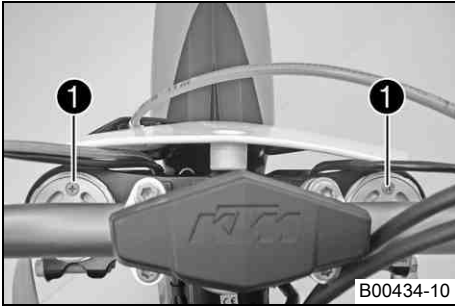

- Sätt gaffelbenen i korrekt läge.



### Info

Det översta spåret i gaffelbenet måste ligga jämnt med den övre gaffelkronans övre kant.  
Placera avluftningsskruvarna 1 framåt.

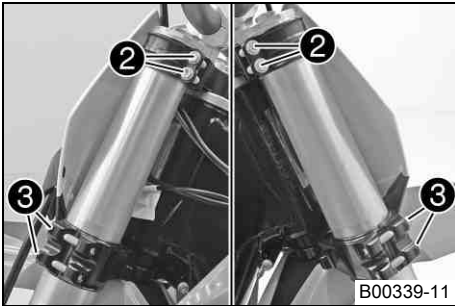

- Dra åt skruvarna 2.

### Specifikation

Skruv gaffelkrona upptill	M8	17 Nm
---------------------------	----	-------

- Dra åt skruvarna 3.

### Specifikation

Skruv gaffelkrona nedtill	M8	12 Nm
---------------------------	----	-------

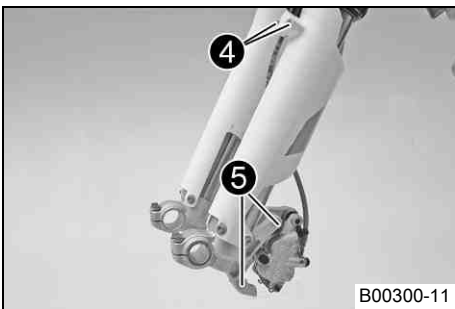

- Placera bromsoket i rätt läge. Sätt i och dra åt skruvarna 5.

### Specifikation

Skruv bromsok fram	M8	25 Nm	Loctite® 243™
--------------------	----	-------	---------------

- Placera bromskablarna och klämman i korrekt läge. Sätt i och dra åt skruvarna 4.
- Montera framhjulet.  (☞ s 56)

## Demontera gaffelskyddet

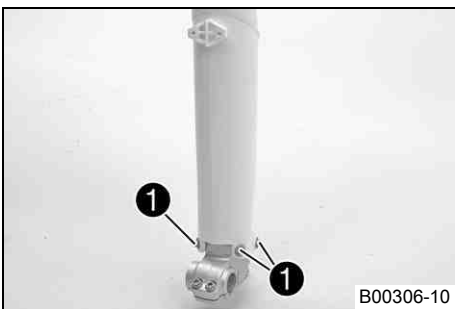

- Demontera gaffelbenen.  (☞ s 31)
- Ta bort skruvarna 1 på det vänstra gaffelbenet. Ta av gaffelskyddet uppåt.
- Ta bort skruvarna på det högra gaffelbenet. Ta av gaffelskyddet uppåt.

## Montera gaffelskyddet

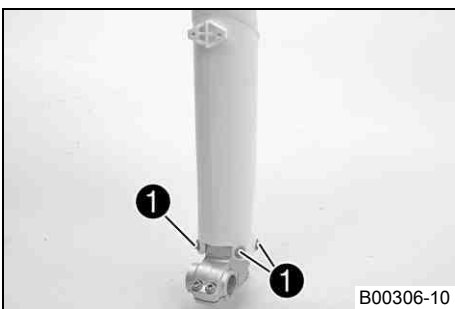

- Placera gaffelskyddet i korrekt läge på det vänstra gaffelbenet. Sätt i och dra åt skruvarna 1.

### Specifikation

Övriga skruvar chassi	M6	10 Nm
-----------------------	----	-------

- Placera gaffelskyddet i korrekt läge på det högra gaffelbenet. Sätt i och dra åt skruvarna.

### Specifikation

Övriga skruvar chassi	M6	10 Nm
-----------------------	----	-------

- Montera gaffelbenen.  (☞ s 32)

## Demontera nedre gaffelkronan

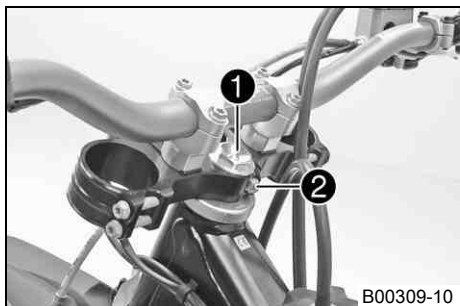

B00309-10

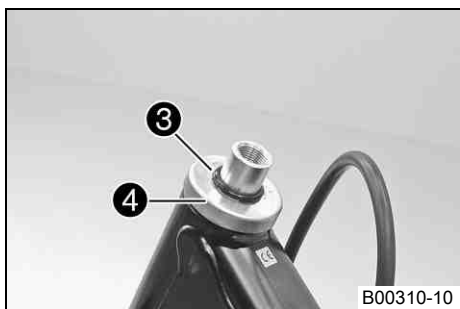

B00310-10

- Demontera gaffelbenen. (☞ s 31)
- Demontera startnummerskylden. (☞ s 36)
- Demontera den främre skärmen. (☞ s 36)
- Ta bort skruven ①.
- Ta bort skruven ②.
- Ta av den övre gaffelkronan och styret och lägg dem åt sidan.

### **i** Info

Skydda motorcykeln och komponenter mot skador med hjälp av en presenning.  
Vik inte kablar och ledningar.

- Ta bort O-ringen ③. Ta bort skyddsringen ④.
- Ta bort den nedre gaffelkronan med gaffelröret.
- Ta av styrhuvudets övre lager.

## Montera den nedre gaffelkronan

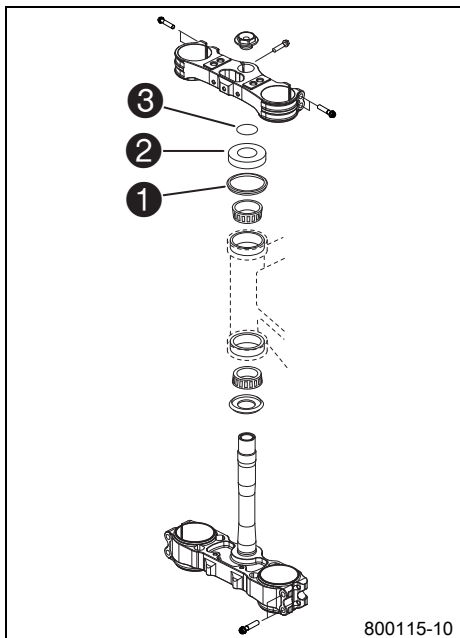

800115-10

- Gör rent lagren och tätningarna, kontrollera att de inte är skadade och smörj in dem.

Högvisköst smörjfett (☞ s 89)

- Sätt i den nedre gaffelkronan med gaffelröret. Montera det övre styrhuvudets lager.
- Kontrollera att styrhuvudets tätning upptill ① sitter i rätt läge.
- Skjut på skyddsringen ② och O-ringen ③.

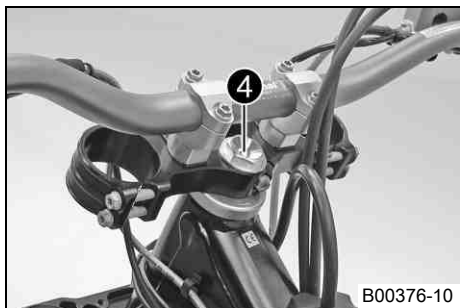

B00376-10

- Sätt den övre gaffelkronan med styret i rätt läge.
- Sätt i skruven ④ utan att dra åt den.

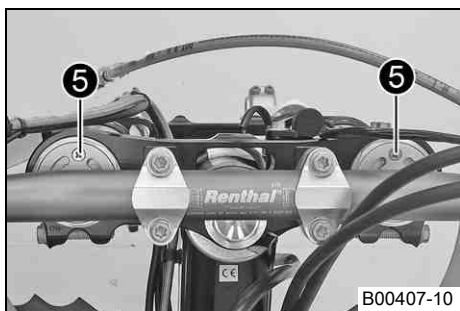

B00407-10

- Sätt gaffelbenen i korrekt läge.



### Info

Det översta spåret i gaffelbenet måste ligga jämnt med den övre gaffelkronans övre kant.  
Placera avluftningsskruvarna 5 framåt.

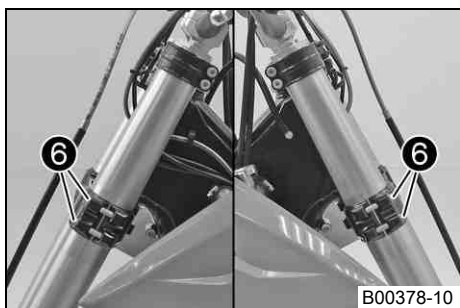

B00378-10

- Dra åt skruvarna 6.

### Specifikation

Skruv gaffelkrona nedtill	M8	12 Nm
---------------------------	----	-------

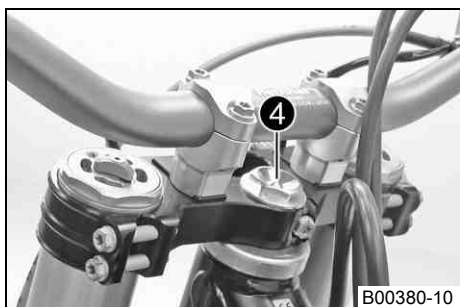

B00380-10

- Dra åt skruven 4.

### Specifikation

Skruv styrhuvud upptill	M20x1,5	10 Nm
-------------------------	---------	-------

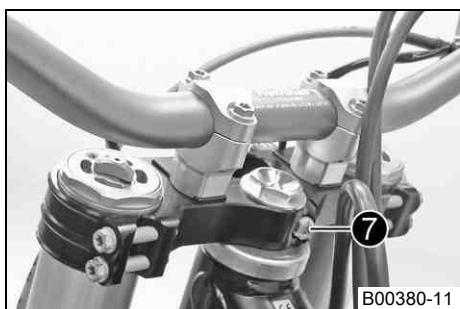

B00380-11

- Sätt i och dra åt skruven 7.

### Specifikation

Skruv gaffelrör upptill	M8	17 Nm	Loctite® 243™
-------------------------	----	-------	---------------

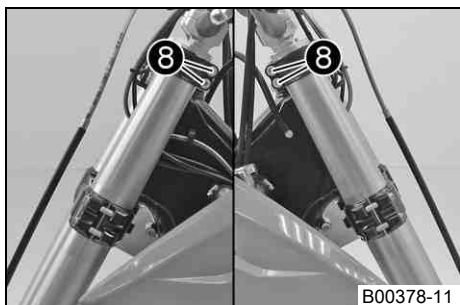

B00378-11

- Dra åt skruvarna 8.

### Specifikation

Skruv gaffelkrona upptill	M8	17 Nm
---------------------------	----	-------

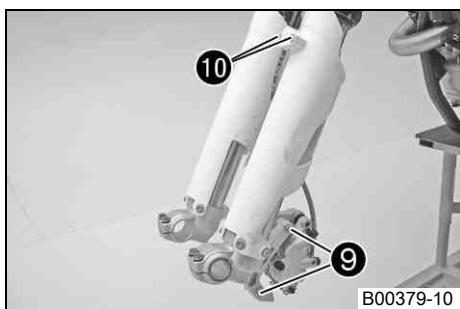

B00379-10

- Placera bromsoket i rätt läge. Sätt i och dra åt skruvarna 9.

### Specifikation

Skruv bromsok fram	M8	25 Nm	Loctite® 243™
--------------------	----	-------	---------------

- Placera bromskablarna och klämman i korrekt läge. Sätt i och dra åt skruvarna 10.
- Montera framskärmen. (☞ s 36)
- Montera startnummerskylten. (☞ s 36)
- Kontrollera kabelhärvan, vajrarna, broms- och kopplingskablarna att de går lätt och ligger rätt.
- Montera framhjulet. (☞ s 56)
- Kontrollera styrhuvudets lagerspel. (☞ s 35)

## Kontrollera styrhuvudets lagerspel



### Varning

**Risk för olyckshändelser** Osäker körning p g a felaktigt lagerspel i styrhuvudet.

- Ställ omedelbart in styrhuvudets lagerspel. (Din auktoriserade KTM-verkstad hjälper gärna till.)



### Info

Om man under längre tid kör med spel i styrhuvudets lager kommer lagren och därefter även ramens lagersäten att skadas.

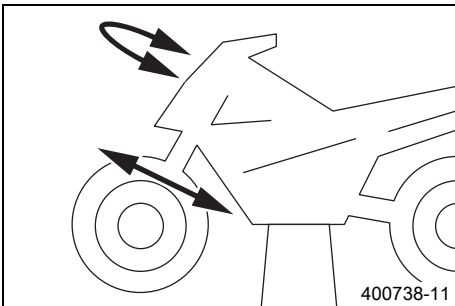

- Palla upp motorcykeln på mc-lyften. (☞ s 30)
- Ställ styret i läget för körning rakt framåt. Skjut gaffelbenen fram och tillbaka i färdriktning.

Det får inte finnas något spel i styrhuvudets lager.

- » Om det finns ett märkbart spel:
  - Ställ in styrhuvudets lagerspel. ☞ (☞ s 35)

- Vrid styret fram och tillbaka över hela styrområdet.

Styret ska kunna vridas lätt över hela styrområdet. Inga kännbara rasterlägen får finnas.

- » Om rasterlägen finns:
  - Ställ in styrhuvudets lagerspel. ☞ (☞ s 35)
  - Kontrollera styrhuvudets lager. Byt lager vid behov.

- Ta bort motorcykeln från mc-lyften. (☞ s 30)

## Ställa in styrhuvudets lagerspel ☞

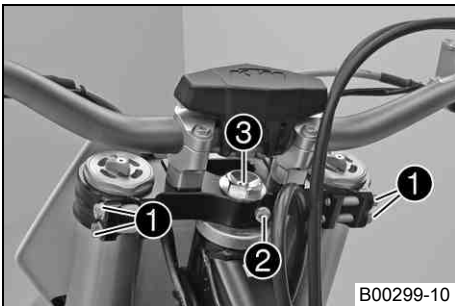

- Palla upp motorcykeln på mc-lyften. (☞ s 30)
- Lossa skruvarna ❶. Ta bort skruven ❷.
- Lossa skruven ❸ och dra åt den igen.

Specifikation

Skruv styrhuvud upptill	M20x1,5	10 Nm
-------------------------	---------	-------

- Knacka lätt på den övre gaffelkronan med en plasthammare för att undvika spänningar.

- Dra åt skruvarna ❶.

Specifikation

Skruv gaffelkrona upptill	M8	17 Nm
---------------------------	----	-------

- Sätt i och dra åt skruven ❷.

Specifikation

Skruv gaffelrör upptill	M8	17 Nm	Loctite® 243™
-------------------------	----	-------	---------------

- Kontrollera styrhuvudets lagerspel. (☞ s 35)

## Smörja styrhuvudets lager ☞

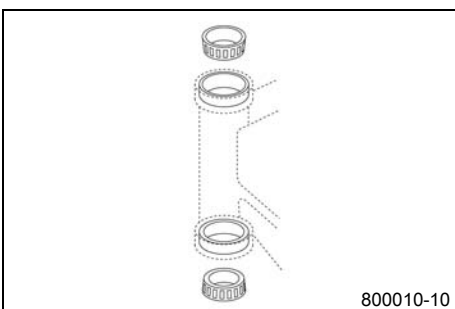

- Demontera den nedre gaffelkronan. ☞ (☞ s 33)
- Montera den nedre gaffelkronan. ☞ (☞ s 33)

## Demontera startnummerskylten

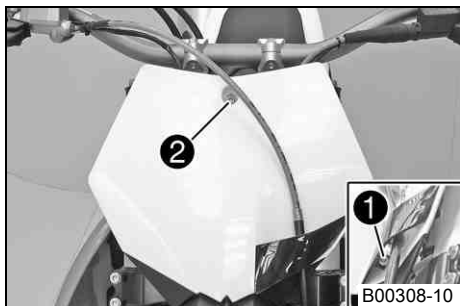

- Ta bort skruven ❶ och klämman.
- Ta bort skruven ❷. Ta bort startnummerskylten.

## Montera startnummerskylten

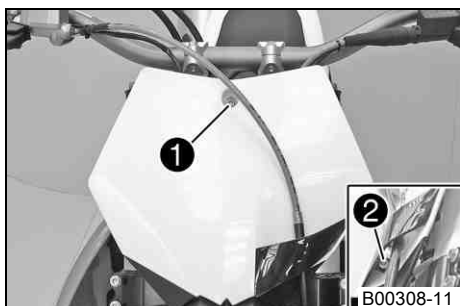

- Placera startnummerskylten i rätt läge. Sätt i och dra åt skruven ❶.

### Specifikation

Övriga skruvar chassi	M6	10 Nm
-----------------------	----	-------



### Info

Se till att piggarne hakar fast i skärmen.

- Placera bromsledningen i rätt läge. Sätt dit klämman, sätt i och dra åt skruven ❷.

## Demontera den främre skärmen

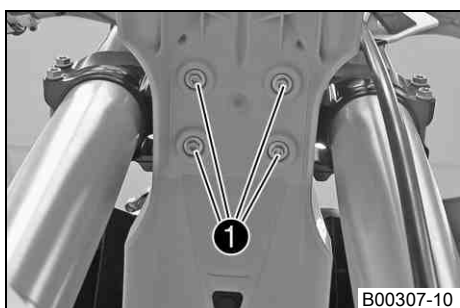

- Ta bort skruvarna ❶. Ta av den främre skärmen.
- Se till att distanshylsorna inte försvinner.

## Montera framskärmen

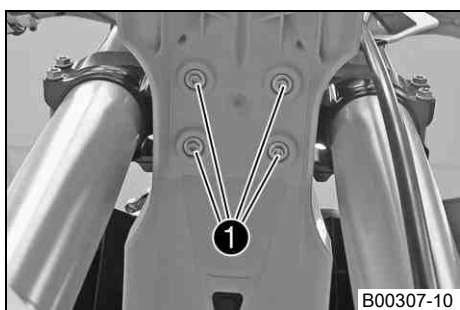

- Se till att distanshylsorna är monterade i skärmen.
- Sätt framskärmen i rätt läge. Sätt i och dra åt skruvarna ❶.

### Specifikation

Övriga skruvar chassi	M6	10 Nm
-----------------------	----	-------



### Info

Se till att piggarne hakar fast i startnummerskylten.

## Demontera fjäderbenet

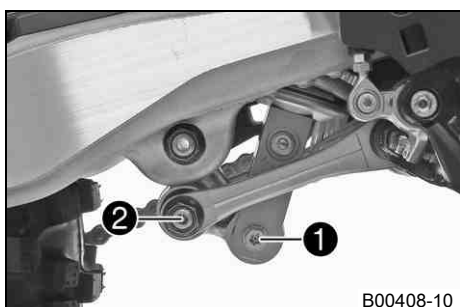

- Palla upp motorcykeln på mc-lyften. (☛ s 30)
- Demontera slutdämparen. (☛ s 40)
- Ta bort skruven ❶.
- Ta bort skruvförbandet ❷.

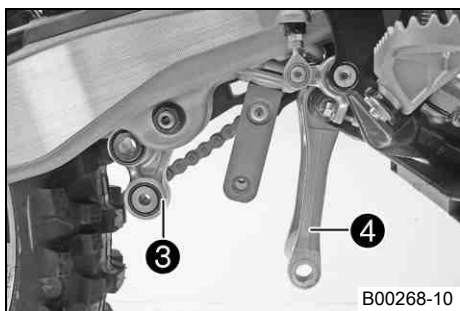

- Tryck vinkelarmen ③ bakåt.
- Tryck förbindelsearmen ④ nedåt.

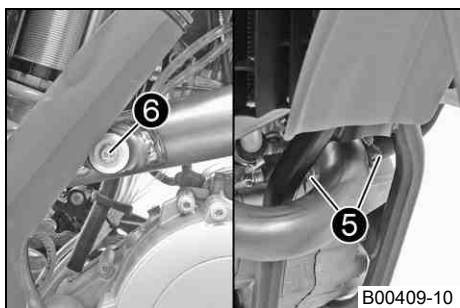

- Haka av fjädrarna ⑤.

Fjäderkrok (50305017000)
--------------------------

- Ta bort skruven ⑥.

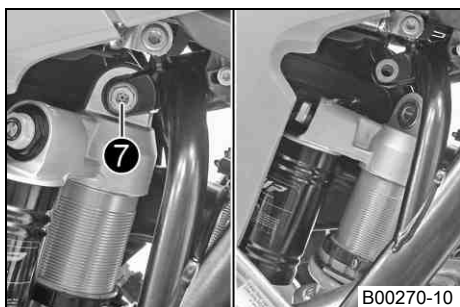

- Ta bort skruven ⑦.
- Vrid fjäderbenet bakåt och ta bort avgaskröken.
- Ta bort fjäderbenet genom att dra det uppåt.

## Montera fjäderbenet ↩

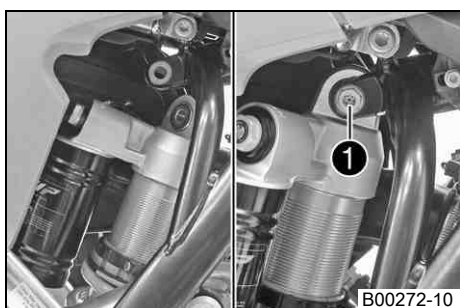

- Trä på fjäderbenet ovanifrån.
- Vrid fjäderbenet bakåt och sätt avgaskröken i rätt läge.
- Sätt fjäderbenet i rätt läge.
- Sätt i och dra åt skruven ①.

### Specifikation

Skruv fjäderben upptill	M10	60 Nm	Loctite® 2701
-------------------------	-----	-------	---------------

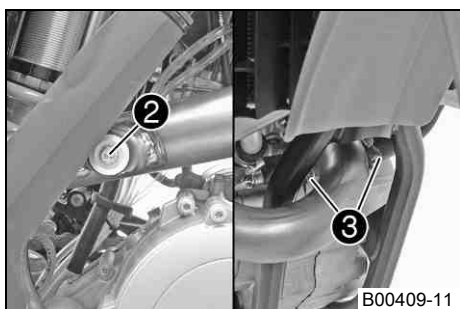

- Sätt i och dra åt skruven ②.

### Specifikation

Övriga skruvar chassi	M8	25 Nm	
-----------------------	----	-------	--

- Haka i fjädrarna ③.

Fjäderkrok (50305017000)
--------------------------

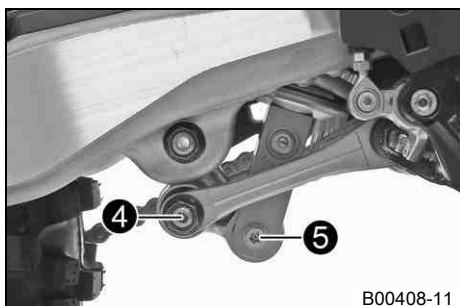

- Sätt vinkelarmen och förbindelsearmen i rätt läge.
- Sätt dit och dra åt skruvförbandet ④.

### Specifikation

Mutter anslutningsarm mot vinkelarm	M14x1,5	80 Nm	
-------------------------------------	---------	-------	--

- Sätt i och dra åt skruven ⑤.

### Specifikation

Skruv fjäderben nedtill	M10	60 Nm	Loctite® 2701
-------------------------	-----	-------	---------------

- Montera slutdämparen. (☛ s 40)
- Ta bort motorcykeln från mc-lyften. (☛ s 30)

## Ta bort sadeln

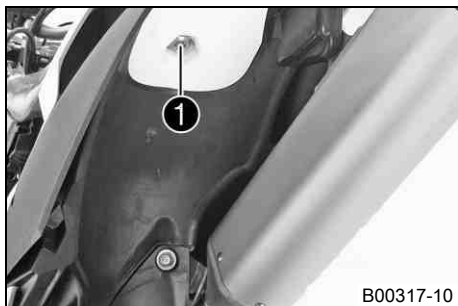

B00317-10

- Ta bort skruven ❶.
- Lyft upp sadeln baktill, dra den bakåt och ta sedan av den uppåt.

## Montera sadeln



B00410-01

- Haka fast sadeln framtill vid bränsletankens flänshylsa, sänk ned den baktill och skjut den samtidigt framåt.
- Se till att sadeln hakas fast korrekt.
- Sätt i och dra åt skruven för sadelfästet.

Specifikation

Övriga skruvar chassi	M6	10 Nm
-----------------------	----	-------

## Demontera luftfilterboxens skydd

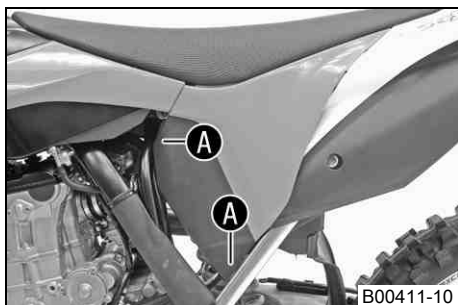

B00411-10

- Dra av luftfilterboxens skydd i sidled vid området ❶ och ta av det framåt.

## Montera luftfilterboxens skydd

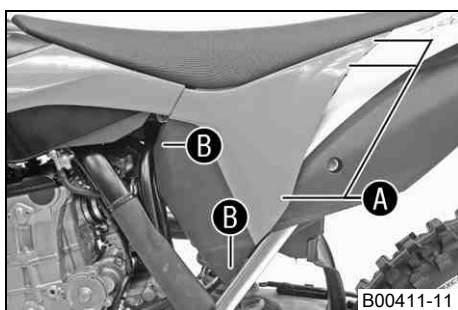

B00411-11

- Haka fast luftfilterboxens skydd i det bakre området ❶ och sedan i det främre området ❷.

## Demontera luftfiltret

### Observera

**Motorskada** Ofiltrerad insugningsluft minskar motorns livslängd.

- Kör aldrig fordonet utan luftfilter eftersom damm och smuts kan hamna i motorn och leda till ökat slitage.



### Varning

**Risk för miljöskador** Miljöfarliga ämnen orsakar miljöskador.

- Oljor, fetter, filter, bränsle, rengöringsmedel, bromsvätska etc ska alltid tas omhand och lämnas in för avfallshantering enligt gällande bestämmelser.

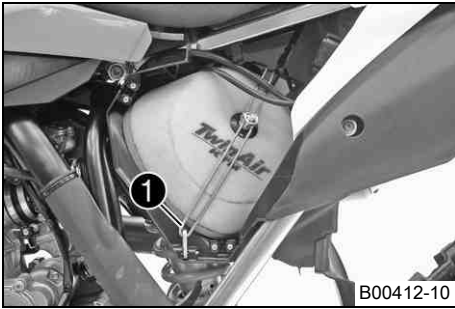

B00412-10

- Demontera luftfilterboxens skydd. (☞ s 38)
- Haka ur luftfiltrets fästbygel ❶ nedtill och sväng den åt sidan. Ta av luftfiltret samt dess hållare.
- Ta av luftfiltret från hållaren.

## Montera luftfiltret ☞

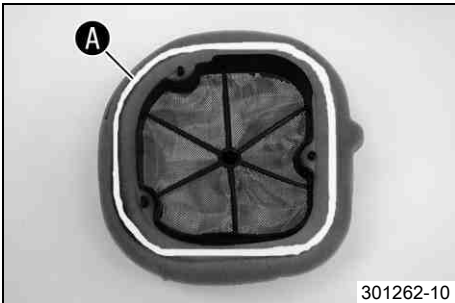

301262-10

- Montera ett rent luftfilter i luftfilterhållaren.
- Smörj in luftfiltret i området A.

Långtidsfett (☞ s 89)



B00412-10

- Sätt i båda delarna tillsammans, placera dem i rätt läge och fixera dem med fästbygeln ❶.



### Info

Om luftfiltret inte monterats korrekt kan damm och smuts hamna i motorn och förstöra den.

- Montera luftfilterboxens skydd. (☞ s 38)

## Rengöra luftfiltret och luftfilterboxen ☞



### Varning

**Risk för miljöskador** Miljöfarliga ämnen orsakar miljöskador.

- Oljor, fetter, filter, bränsle, rengöringsmedel, bromsvätska etc ska alltid tas omhand och lämnas in för avfallshantering enligt gällande bestämmelser.



### Info

Rengör inte luftfiltret med bränsle eller petroleum då dessa medel angriper skumplasten.



B00325-01

- Demontera luftfiltret. ☞ (☞ s 38)
- Tvätta luftfiltret noggrant i speciell rengöringsvätska och låt det torka.

Rengöringsmedel för luftfilter (☞ s 89)



### Info

Luftfiltret får bara pressas ur, inte vridas ur.

- Smörj det torra luftfiltret med högkvalitativ filterolja.

Olja för luftfilter av skumplast (☞ s 89)

- Rengör luftfilterboxen.
- Kontrollera att förgasarpackningen inte är skadad och sitter fast.
- Montera luftfiltret. ☞ (☞ s 39)

## Demontera sluddämparen

### Varning

**Risk för brännskador** Avgassystemet blir mycket varmt under drift.

- Vänta tills avgassystemet har svalnat. Undvik beröring med heta delar.

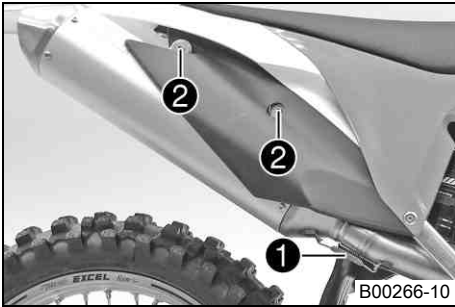

- Haka av fjädern ❶.
- Ta bort skruvarna ❷ och sluddämparen.

## Montera sluddämparen

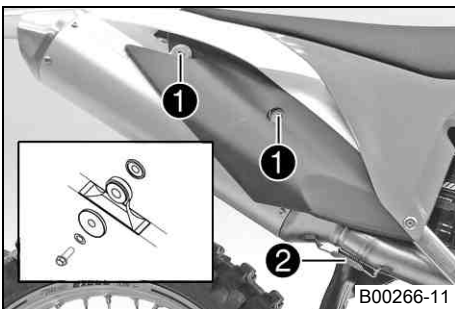

- Montera sluddämparen. Sätt i och dra åt skruvarna ❶.

Specifikation

Övriga skruvar chassi	M6	10 Nm
-----------------------	----	-------

- Haka i fjädern ❷.

## Byta sluddämparens glasfibergarnstoppling

### Varning

**Risk för brännskador** Avgassystemet blir mycket varmt under drift.

- Vänta tills avgassystemet har svalnat. Undvik beröring med heta delar.

### Info

Med tiden försvinner isoleringsmaterialets fibrer ut i luften, en "utbränning" sker i dämparen. Detta ger inte bara en högre ljudnivå utan förändrar även effektkaraktärstiken.

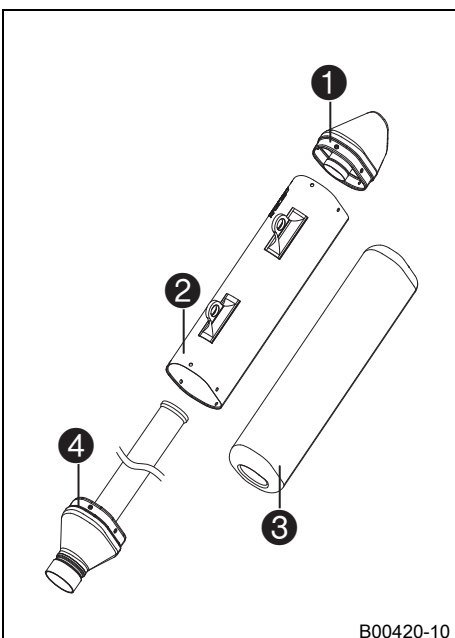

- Demontera sluddämparen. (☛ s 40)
- Ta bort skruvarna från locket ❶. Ta av locket och det yttre röret ❷.
- Dra ut glasfibergarnstopplingen ❸ från det inre röret ❹.
- Gör rent de delar som ska monteras tillbaka.
- Sätt in ny glasfibergarnstoppling på det inre röret.
- Skjut det yttre röret över glasfibergarnstopplingen.
- Stick in locket i det yttre röret.
- Sätt i och dra åt alla skruvar.
- Montera sluddämparen. (☛ s 40)

## Demontera bränsletanken ↩



### Fara

**Brandrisk** Bränslet är lättantändligt.

- Fyll inte på bränsle i närheten av öppen eld eller brinnande cigaretter. Stäng alltid av motorn när du ska fylla på bränsle. Se till att inget bränsle spills på heta fordonsdelar. Torka genast bort utspillt bränsle.
- Bränslet i bränsletanken utvidgas när det blir varmt och kan tränga fram vid överfyllning. Följ tankningsanvisningarna.



### Varning

**Risk för förgiftning** Bränsle är giftigt och hälsovådligt.

- Låt inte huden, ögonen och kläderna komma i kontakt med bränslet. Andas inte in bränsleångor. Vid kontakt med ögonen, spola med vatten och kontakta läkare omedelbart. Vid hudkontakt ska huden rengöras omedelbart med tvål och vatten. Om bränsle har svalts, kontakta läkare omedelbart. Kläder som har kommit i kontakt med bränsle ska bytas. Förvara bränslet korrekt i en lämplig behållare och utom räckhåll för barn.

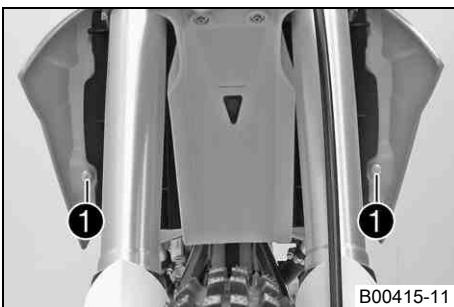

- Ta bort sadeln. (☛ s 38)
- Vrid vredet ① på bränslekranen till läget **OFF**. (Bild 500178-10☛ s 11)
- Dra av bränsleslangen.



### Info

En rest bränsle kan rinna ut ur bränsleslangen.

- Ta bort skruvarna ① tillsammans med flänsbussningen.

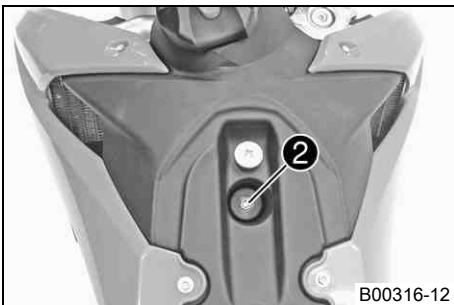

- Ta bort skruven ② med gummibussningen.
- Dra av slangen från bränsletanksavluftningen.

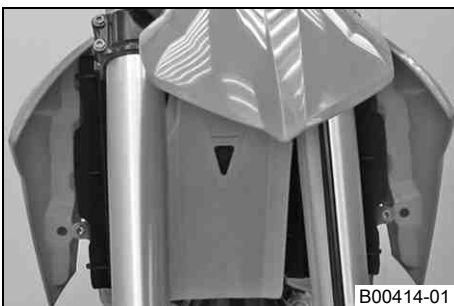

- Dra båda spoilerarna från kylarfästet åt sidan och ta bort bränsletanken genom att dra den uppåt.

## Montera bränsletanken ↩



### Fara

**Brandrisk** Bränslet är lättantändligt.

- Fyll inte på bränsle i närheten av öppen eld eller brinnande cigaretter. Stäng alltid av motorn när du ska fylla på bränsle. Se till att inget bränsle spills på heta fordonsdelar. Torka genast bort utspillt bränsle.
- Bränslet i bränsletanken utvidgas när det blir varmt och kan tränga fram vid överfyllning. Följ tankningsanvisningarna.



### Varning

**Risk för förgiftning** Bränsle är giftigt och hälsovådligt.

- Låt inte huden, ögonen och kläderna komma i kontakt med bränslet. Andas inte in bränsleångor. Vid kontakt med ögonen, spola med vatten och kontakta läkare omedelbart. Vid hudkontakt ska huden rengöras omedelbart med tvål och vatten. Om bränsle har svalts, kontakta läkare omedelbart. Kläder som har kommit i kontakt med bränsle ska bytas.

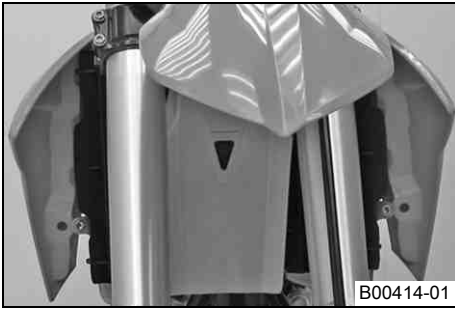

- Kontrollera gasvajerns dragning. (☛ s 46)
- Sätt bränsletanken i rätt läge och haka i båda spoilerarna på sidan på kylfästet.
- Se till att inga kablar eller vajrar kläms fast eller skadas.

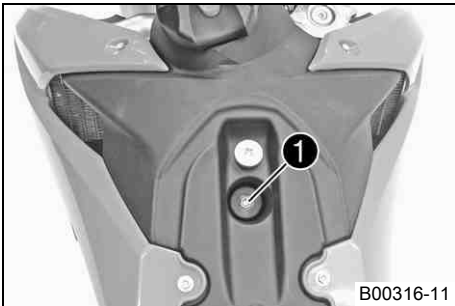

- Stick på slangen till bränsletankavluftningen.
- Sätt i skruven ① med gummibussningen och dra åt.

#### Specifikation

Övriga skruvar chassi	M6	10 Nm
-----------------------	----	-------

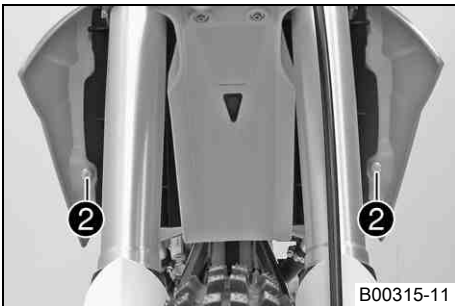

- Sätt i skruvarna ② med flänsbussning och dra åt.

#### Specifikation

Övriga skruvar chassi	M6	10 Nm
-----------------------	----	-------

- Anslut bränsleslangen.
- Montera sadeln. (☛ s 38)

## Kontrollera kedjans nedsmutsning

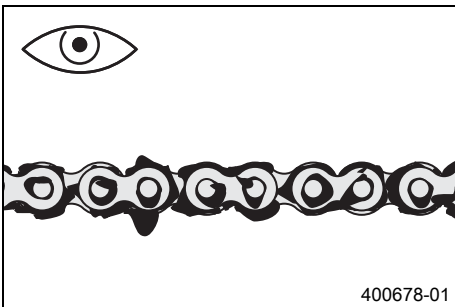

- Kontrollera om kedjan är mycket smutsig.
  - » Om kedjan är mycket smutsig:
    - Rengör kedjan. (☛ s 42)

## Rengöra kedjan



### Varning

**Risk för olyckshändelser** Smörjmedel på däcken reducerar deras adhesionskraft.

- Avlägsna smörjmedlet med lämpligt rengöringsmedel.



### Varning

**Risk för olyckshändelser** Minskad bromsverkan om det finns olja eller fett på bromsskivorna.

- Det är viktigt att bromsskivorna alltid är fria från olja eller fett. Rengör bromsskivorna med bromsrengöringsmedel vid behov.



### Varning

**Risk för miljöskador** Miljöfarliga ämnen orsakar miljöskador.

- Oljor, fetter, filter, bränsle, rengöringsmedel, bromsvätska etc ska alltid tas omhand och lämnas in för avfallshantering enligt gällande bestämmelser.



## Info

Kedjans livslängd beror till stor del på hur den sköts.

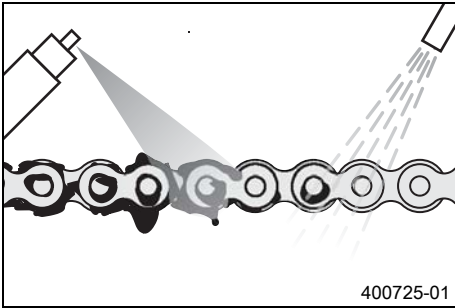

- Rengör kedjan med jämna mellanrum. Efter rengöringen ska kedjan behandlas med kedjesprej.

Kedjerengöringsmedel (☞ s 89)
-------------------------------

Kedjesprej offroad (☞ s 89)
-----------------------------

## Kontrollera kedjespänning



### Varning

**Risk för olyckshändelser** Risk för olyckshändelse p g a felaktig kedjespänning.

- Om kedjan är för starkt spänd ökar belastningen på de komponenter som ingår i kraftöverföringen (kedja, framdrev, bakdrev, lager i växellådan och i bakhjulet). Förutom ökat slitage finns det risk för att kedjan i extrema fall kan gå av eller att växellådans utgående axel bryts av. Om kedjan är för slak kan den hoppa av från framdrevet resp bakdrevet och låsa bakhjulet eller skada motorn. Se till att kedjan är korrekt spänd. Justera kedjespänningen vid behov.

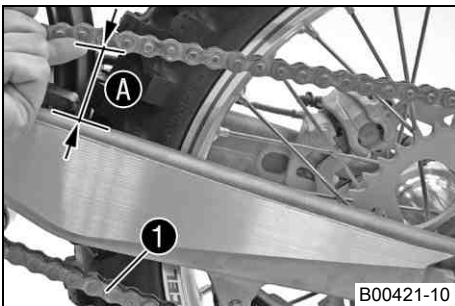

- Palla upp motorcykeln på mc-lyften. (☞ s 30)
- Tryck kedjan uppåt vid kedjegliidarens ände och bestäm kedjespänningen **A**.



### Info

Kedjans nedre del **1** ska vara spänd.

Kedjor slits inte alltid jämnt. Upprepa därför mätningen på olika delar av kedjan.

Kedjans spänning	55... 58 mm
------------------	-------------

» Om kedjespänningen inte överensstämmer med specifikationen:

- Ställ in kedjespänningen. (☞ s 43)
- Ta bort motorcykeln från mc-lyften. (☞ s 30)

## Ställa in kedjespänning



### Varning

**Risk för olyckshändelser** Risk för olyckshändelse p g a felaktig kedjespänning.

- Om kedjan är för starkt spänd ökar belastningen på de komponenter som ingår i kraftöverföringen (kedja, framdrev, bakdrev, lager i växellådan och i bakhjulet). Förutom ökat slitage finns det risk för att kedjan i extrema fall kan gå av eller att växellådans utgående axel bryts av. Om kedjan är för slak kan den hoppa av från framdrevet resp bakdrevet och låsa bakhjulet eller skada motorn. Se till att kedjan är korrekt spänd. Justera kedjespänningen vid behov.

- Palla upp motorcykeln på mc-lyften. (☞ s 30)
- Kontrollera kedjespänningen. (☞ s 43)

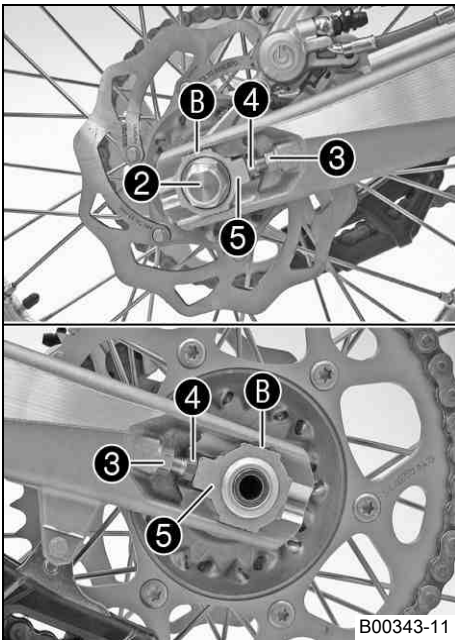

- Lossa muttern ②.
- Lossa muttrarna ③.
- Justera kedjans spänning genom att vrida på justerskruvarna ④ till vänster och höger.

#### Specifikation

Kedjans spänning	55... 58 mm
Vrid justerskruvarna ④ till vänster och höger så att märkena på vänstra och högra kedjespännarna står i samma position i förhållande till referensmärkena B. Bakhjulet är nu korrekt inriktat.	

- Dra åt muttrarna ③.
- Se till att kedjespännarna ⑤ ligger an mot justerskruvarna ④.
- Dra åt muttern ②.

#### Specifikation

Mutter hjulaxel bak	M20x1,5	80 Nm
---------------------	---------	-------



#### Info

Tack vare kedjespännarens stora justeringsområde (32 mm) kan olika sekundära utväxlingsförhållanden köras med samma kedjelängd. Kedjespännarna ⑤ kan vridas 180°.

- Ta bort motorcykeln från mc-lyften. (☛ s 30)

## Kontrollera kedja, bakdrev, framdrev och kedjestyrare

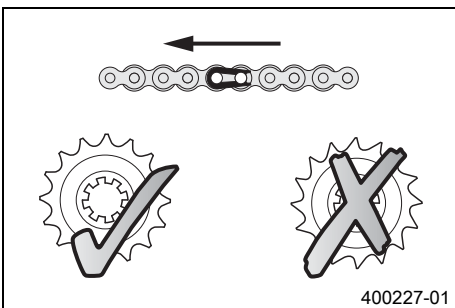

- Palla upp motorcykeln på mc-lyften. (☛ s 30)
- Lägg i växellådans friläge.
- Kontrollera bakdrevet och framdrevet avseende slitage.
  - » Om bakdrevet eller framdrevet är slitna:
    - Byt bakdrev resp. framdrev. ☛



#### Info

Framdrev, bakdrev och kedja bör alltid bytas ut samtidigt.

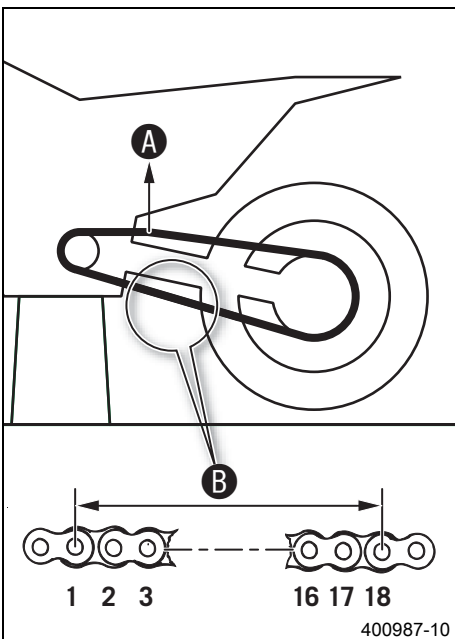

- Dra i kedjans övre del med angiven vikt A.

#### Specifikation

Vikt, mätning av kedjans slitage	10... 15 kg
----------------------------------	-------------

- Mät avståndet B mellan 18 kedjelänkar på kedjans nedre del.



#### Info

Kedjor slits inte alltid jämnt. Upprepa mätningen på olika delar av kedjan.

Maximalt avstånd B på kedjans längsta del	272 mm
---	--------

- » Om avståndet B är större än det angivna måttet:
  - Byt kedja. ☛



#### Info

När en ny kedja monteras bör även bakdrev och framdrev bytas. Nya kedjor slits snabbare när de går på gamla bakdrev och framdrev.

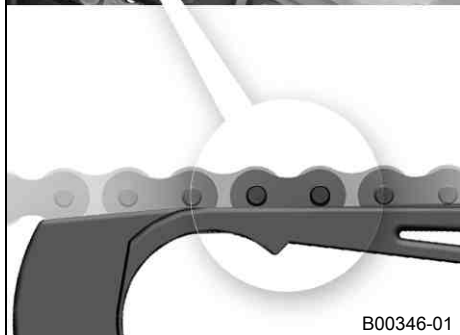
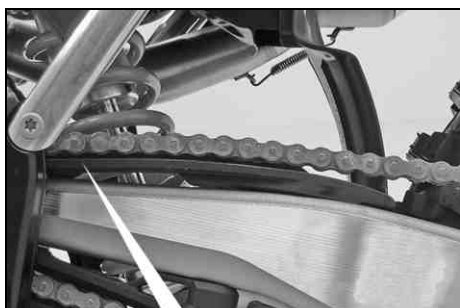

B00346-01

- Kontrollera om kedjeskyddet är slitet.
  - » Om bultens underkant på kedjan är i höjd med eller under kedjeskyddet:
    - Byt kedjeskydd. 🛠️
- Se till att kedjeskyddet sitter ordentligt.
  - » Om kedjeskyddet sitter löst:
    - Dra åt kedjeskyddet.

Specifikation

Skruv kedjeskydd	M6	6 Nm	Loctite® 243™
------------------	----	------	---------------



B00345-01

- Kontrollera om kedjeglidaren är sliten.
  - » Om bultens underkant på kedjan är i höjd med eller under kedjeglidaren:
    - Byt glidstycke för kedja. 🛠️
- Se till att kedjeglidaren sitter ordentligt.
  - » Om kedjeglidaren sitter löst:
    - Dra åt kedjeglidaren.

Specifikation

Skruv kedjeglidare	M8	15 Nm	
--------------------	----	-------	--

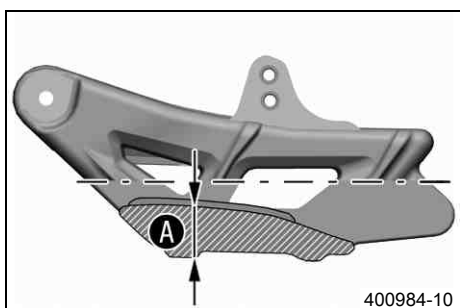

400984-10

- Mät materialtjockleken **A** på kedjestyrarens undersida.

Min avstånd <b>A</b> på det lägsta stället	12 mm
--	-------

- » Om avstånd **A** är mindre än det angivna måttet:
  - Byt kedjestyrare. 🛠️

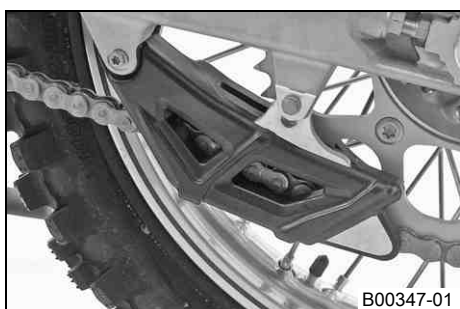

B00347-01

- Kontrollera att kedjestyraren sitter fast ordentligt.
  - » Om kedjestyraren sitter löst:
    - Dra åt kedjestyraren.

Specifikation

Övriga skruvar chassi	M6	10 Nm	
-----------------------	----	-------	--

- Ta bort motorcykeln från mc-lyften. (🔧 s 30)

## Ställa in kedjestyrningen

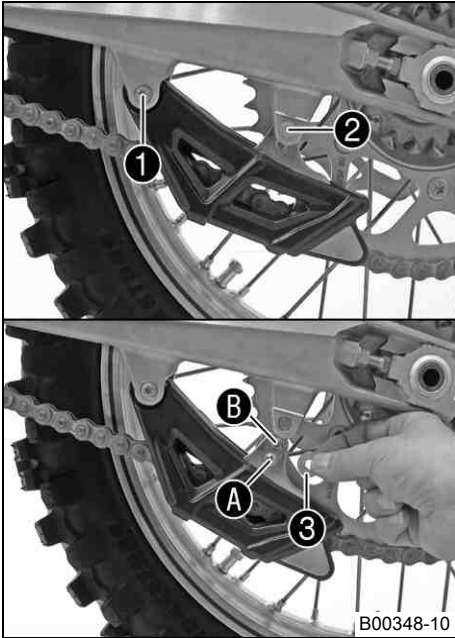

- Lossa skruven ❶. Ta bort skruven ❷. Sväng kedjestyrningen nedåt.

### Krav

Kuggantal: ≤ 44 kuggar

- Placera flänsbussningen ❸ i hålet A. Placera kedjestyrningen i rätt läge.
- Sätt i och dra åt skruven ❷. Dra åt skruven ❶.

Specifikation

Övriga skruvar chassi	M6	10 Nm
-----------------------	----	-------

### Krav

Kuggantal: ≥ 45 kuggar

- Placera flänsbussningen ❸ i hålet B. Placera kedjestyrningen i rätt läge.
- Sätt i och dra åt skruven ❷. Dra åt skruven ❶.

Specifikation

Övriga skruvar chassi	M6	10 Nm
-----------------------	----	-------

## Kontrollera gasvajerns dragning

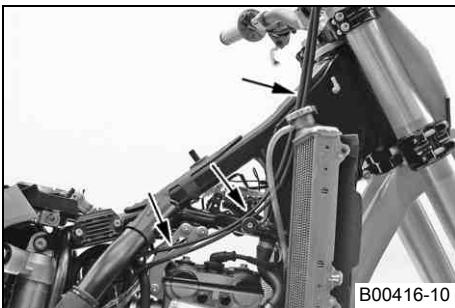

- Demontera bränsletanken.  (☞ s 41)
- Kontrollera gasvajerns dragning.

Båda gasvajrarna måste dras bredvid varandra längs styrets baksida, ovanför tanklagret, till förgasaren.

- » Om gasvajerns dragning inte motsvarar specifikationen:
  - Korrigera gasvajerns dragning.
- Montera bränsletanken.  (☞ s 41)

## Ställa in kopplingshandtagets utgångsläge

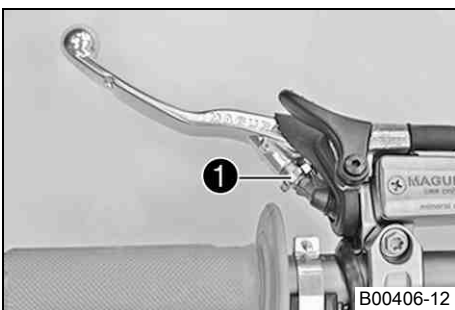

- Anpassa kopplingshandtagets utgångsläge till handens storlek genom att vrida på justerskruven ❶.

### Info

När justerskruven vrids medsols ökar avståndet mellan kopplingshandtaget och styret.

När justerskruven vrids motsols minskar avståndet mellan kopplingshandtaget och styret.

Inställningsområdet är begränsat.

Vrid endast justerskruven för hand och använd inte våld.

Justeringen får inte utföras under körning.

## Kontrollera vätskenivån i hydraulkopplingen

### Info

Vätskenivån stiger när kopplingens lamellbelägg slits ner.  
Använd inte bromsvätska.

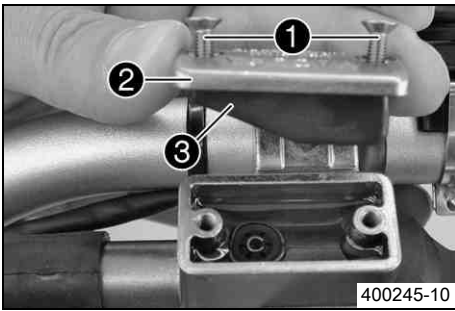

- Placera hydraulkopplingens behållare i horisontellt läge. Behållaren sitter på styret.
- Ta bort skruvarna ❶.
- Ta bort locket ❷ med membran ❸.
- Kontrollera vätskenivån.

Vätskenivå under behållarens övre kant	4 mm
--	------

- » Om vätskenivån inte överensstämmer med specifikationen:
  - Korrigera vätskenivån i hydraulkopplingen.

Hydraulolja (15) (☛ s 87)
---------------------------

- Placera locket med membran i rätt läge. Sätt i och dra åt skruvarna.

## Byta vätska i hydraulkopplingen 🐾



### Varning

**Risk för miljöskador** Miljöfarliga ämnen orsakar miljöskador.

- Oljor, fetter, filter, bränsle, rengöringsmedel, bromsvätska etc ska alltid tas omhand och lämnas in för avfallshantering enligt gällande bestämmelser.

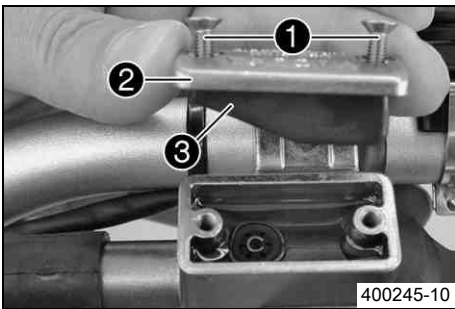

- Placera hydraulkopplingens behållare i horisontellt läge. Behållaren sitter på styret.
- Ta bort skruvarna ❶.
- Ta bort locket ❷ med membran ❸.

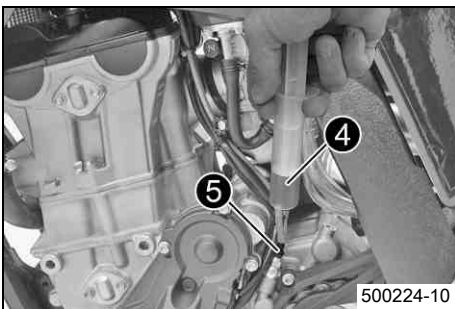

- Fyll avluftningssprutan ❹ med lämplig vätska.

Avluftningsspruta (50329050000)
Hydraulolja (15) (☛ s 87)

- Ta bort avluftningsskruven ❺ på slavcylindern och montera avluftningssprutan ❹.

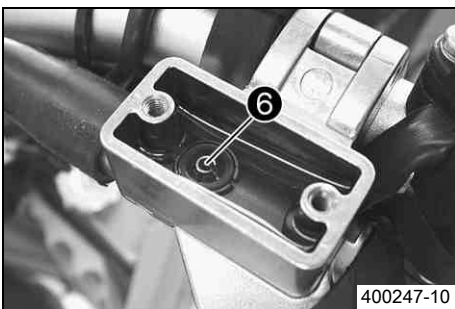

- Tryck in vätska i systemet tills den rinner ut utan luftbubblor ur hålet på kopplingens manövercylinder ❻.
- Sug ibland ut vätska ur manövercylinderns förrådsbehållare för att undvika att vätskan rinner över.
- Ta bort avluftningssprutan. Sätt i och dra åt avluftningsskruven.
- Korrigera vätskenivån i hydraulkopplingen.

#### Specifikation

Vätskenivå under behållarens övre kant	4 mm
--	------

- Placera locket med membran i rätt läge. Sätt i och dra åt skruvarna.

## Kontrollera bromshandtagets spel

### Varning

**Risk för olyckshändelser** Bortfall av bromsverkan.

- När det inte finns något spel för bromshandtaget utövas tryck på framhjulsbromsen inom bromssystemet. Framhjulsbromsen kan sluta fungera helt genom överhettning. Justera bromshandtagets spel enligt angivna värden.

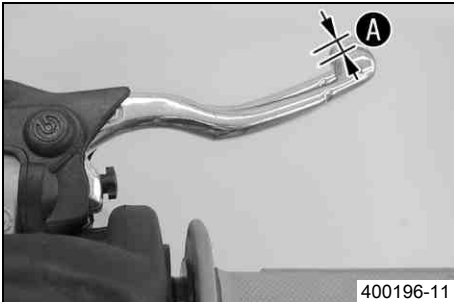

- Tryck bromshandtaget framåt och kontrollera spelet **A**.

Bromshandtagets spel	$\geq 3 \text{ mm}$
----------------------	---------------------

- » Om spelet inte överensstämmer med specifikationen:
  - Ställ in bromshandtagets utgångsläge. (☛ s 48)

## Ställa in bromshandtagets utgångsläge

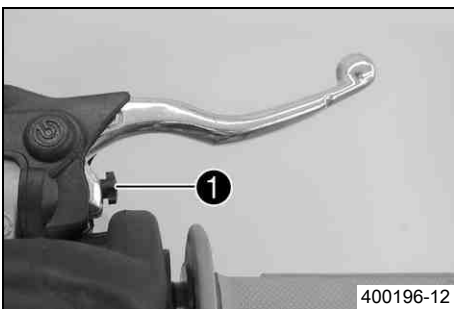

- Kontrollera bromshandtagets spel. (☛ s 48)
- Anpassa bromshandtagets utgångsläge till handens storlek genom att vrida på justerskruven **1**.

### Info

När justerskruven vrids medsols ökar avståndet mellan bromshandtaget och styret.

När justerskruven vrids motsols minskar avståndet mellan bromshandtaget och styret.

Inställningsområdet är begränsat.

Vrid endast justerskruven för hand och använd inte våld.

Justeringen får inte utföras under körning.

## Kontrollera bromsskivorna

### Varning

**Risk för olyckshändelser** Nedsatt bromsverkan på grund av slitna bromsskivor.

- Slitna bromsskivor ska bytas omedelbart. (Din auktoriserade KTM-verkstad hjälper gärna till.)

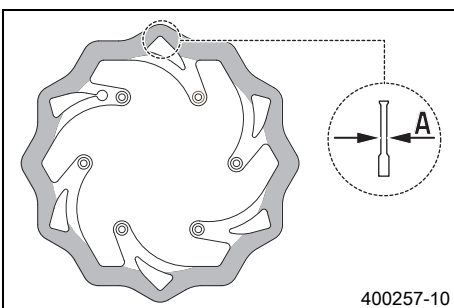

- Kontrollera mått **A** för bromsskivans tjocklek (fram och bak) på flera ställen på bromsskivan.

### Info

Genom slitage blir bromsskivan tunnare inom det område där bromsbeläggan ligger an.

#### Bromsskivor, slitagegräns

fram	2,5 mm
bak	3,5 mm

- » Om bromsskivans tjocklek är lägre än det angivna värdet:
  - Byt bromsskiva.
- Kontrollera bromsskivan framtill och baktill med avseende på skador, sprickor och deformation.
  - » Om bromsskivan uppvisar skador, sprickor eller deformation:
    - Byt bromsskiva.

## Kontrollera bromsvätskenivån för frambromsen

- Varning**  
**Risk för olyckshändelser** Bortfall av bromsverkan.
- Om bromsvätskenivån sjunker under **MIN**-märket kan läckage i bromssystemet eller helt slitna bromsbelägg vara orsaken. Kontrollera bromssystemet, fortsätt inte att köra. (Din auktoriserade KTM-verkstad hjälper gärna till.)

- Varning**  
**Risk för olyckshändelser** Nedsatt bromseffekt p g a gammal bromsvätska.
- Byt bromsvätska i fram- och bakbromsen enligt serviceschemat. (Din auktoriserade KTM-verkstad hjälper gärna till.)

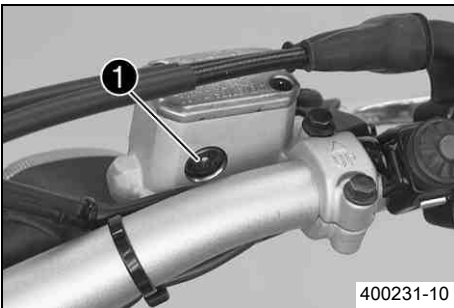

- Ställ bromsvätskebehållaren som sitter på styret i horisontellt läge.
- Kontrollera bromsvätskenivån i synglaset ❶.
  - » Om bromsvätskan har sjunkit under **MIN**-märket:
    - Fyll på bromsvätska för frambromsen. 🛠️ (s 49)

## Fylla på bromsvätska för frambromsen 🛠️

- Varning**  
**Risk för olyckshändelser** Bortfall av bromsverkan.
- Om bromsvätskenivån sjunker under **MIN**-märket kan läckage i bromssystemet eller helt slitna bromsbelägg vara orsaken. Kontrollera bromssystemet, fortsätt inte att köra. (Din auktoriserade KTM-verkstad hjälper gärna till.)

- Varning**  
**Hudirritationer** Hudkontakt med bromsvätskan kan orsaka hudirritationer.
- Undvik kontakt med huden eller ögonen. Förvara bromsvätskan utom räckhåll för barn.
  - Använd lämpliga skyddskläder och skyddsglasögon.
  - Om ögonen kommer i kontakt med bromsvätska, spola noggrant med vatten och kontakta läkare omedelbart.

- Varning**  
**Risk för olyckshändelser** Nedsatt bromseffekt p g a gammal bromsvätska.
- Byt bromsvätska i fram- och bakbromsen enligt serviceschemat. (Din auktoriserade KTM-verkstad hjälper gärna till.)

- Varning**  
**Risk för miljöskador** Miljöfarliga ämnen orsakar miljöskador.
- Oljor, fetter, filter, bränsle, rengöringsmedel, bromsvätska etc ska alltid tas omhand och lämnas in för avfallshantering enligt gällande bestämmelser.

- i Info**
- Använd aldrig bromsvätska DOT 5. Denna är silikonoljebaserad och är purpurfärgad. Tätningar och bromsslanger är inte gjorda för bromsvätska typ DOT 5.  
 Se till att bromsvätskan inte kommer i kontakt med lackerade komponenter. Bromsvätskan angriper lacken!  
 Använd endast ren bromsvätska som förvarats i en tättslutande behållare!

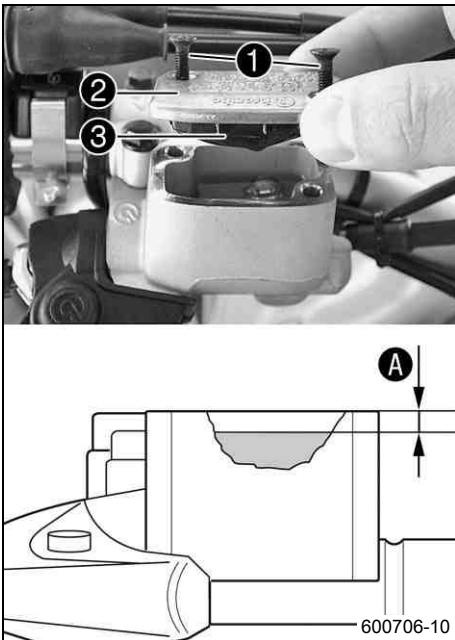

- Ställ bromsvätskebehållaren som sitter på styret i horisontellt läge.
- Ta bort skruvarna ❶.
- Ta bort locket ❷ med membran ❸.
- Fyll på bromsvätska upp till måttet A.

#### Specifikation

Mått A (bromsvätskenivå under behållarens övre kant)	5 mm
--	------

Bromsvätska DOT 4 / DOT 5.1 (☞ s 87)

- Placera locket med membran i rätt läge. Sätt i och dra åt skruvarna.

#### Info

Spilld bromsvätska eller vätska som runnit ut ska omedelbart tvättas bort med vatten.

## Kontrollera frambromsens bromsbelägg

### Varning

**Risk för olyckshändelser** Nedsatt bromsverkan på grund av slitna bromsbelägg.

- Slitna bromsbelägg måste bytas ut omedelbart. (Din auktoriserade KTM-verkstad hjälper gärna till.)

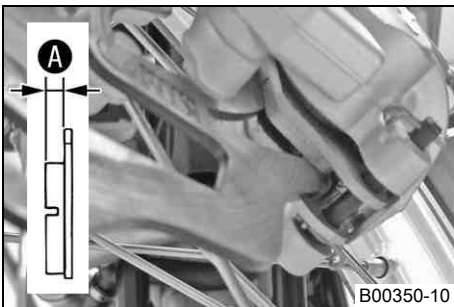

- Kontrollera om bromsbeläggen fortfarande har minimitjocklek A.

Minsta tillåtna beläggstjocklek A	≥ 1 mm
-----------------------------------	--------

- » Om den minsta tillåtna beläggstjockleken underskrids:
  - Byt frambromsens bromsbelägg. ☞ (☞ s 50)
- Kontrollera bromsbeläggen med avseende på skador och sprickor.
  - » Om skador eller sprickor föreligger:
    - Byt frambromsens bromsbelägg. ☞ (☞ s 50)

## Byta frambromsens bromsbelägg ☞

### Varning

**Risk för olyckshändelser** Bortfall av bromsverkan.

- Underhåll och reparationer måste utföras med fackkunskaper. (Din auktoriserade KTM-verkstad hjälper gärna till.)

### Varning

**Hudirritationer** Hudkontakt med bromsvätskan kan orsaka hudirritationer.

- Undvik kontakt med huden eller ögonen. Förvara bromsvätskan utom räckhåll för barn.
- Använd lämpliga skyddskläder och skyddsglasögon.
- Om ögonen kommer i kontakt med bromsvätska, spola noggrant med vatten och kontakta läkare omedelbart.

### Varning

**Risk för olyckshändelser** Nedsatt bromseffekt p g a gammal bromsvätska.

- Byt bromsvätska i fram- och bakbromsen enligt serviceschemat. (Din auktoriserade KTM-verkstad hjälper gärna till.)

### Varning

**Risk för olyckshändelser** Minskad bromsverkan om det finns olja eller fett på bromsskivorna.

- Det är viktigt att bromsskivorna alltid är fria från olja eller fett. Rengör bromsskivorna med bromsrengöringsmedel vid behov.

**Varning**

**Risk för olyckshändelser** Nedsatt bromsverkan om ej tillåtna bromsbelägg används.

- De bromsbelägg som kan köpas i handeln är oftast inte testade och godkända för användning i KTM-fordon. Bromsbeläggens struktur och friktionsvärde och därmed deras bromsverkan kan avvika avsevärt från KTM-orginalbromsbelägg. Om bromsbelägg används som avviker från originalutrustningen är det inte säkert att bromsbeläggen motsvarar det ursprungliga typgodkännandet. Fordonet motsvarar då inte längre leveranstillståndet och garantin upphör att gälla.

**Varning**

**Risk för miljöskador** Miljöfarliga ämnen orsakar miljöskador.

- Oljor, fetter, filter, bränsle, rengöringsmedel, bromsvätska etc ska alltid tas omhand och lämnas in för avfallshantering enligt gällande bestämmelser.

**Info**

Använd aldrig bromsvätska DOT 5. Denna är silikonoljebaserad och är purpurfärgad. Tätningar och bromsslanger är inte gjorda för bromsvätska typ DOT 5.

Se till att bromsvätskan inte kommer i kontakt med lackerade komponenter. Bromsvätskan skadar lacken!

Använd endast ren bromsvätska som förvarats i en tättslutande behållare!

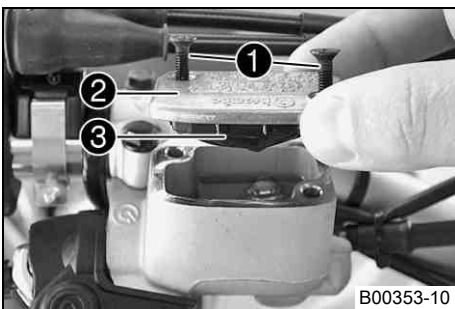

- Placera bromsvätskebehållaren i horisontellt läge. Behållaren sitter på styret.
- Ta bort skruvarna ❶.
- Ta bort locket ❷ med membran ❸.

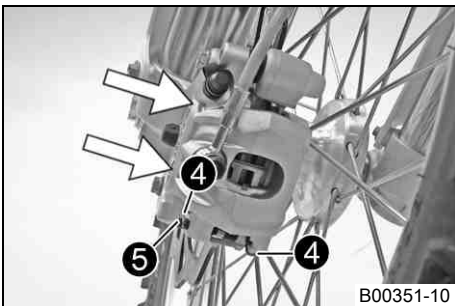

- Tryck bromsoket för hand mot bromsskivan så att bromskolvorna trycks tillbaka. Se till att ingen bromsvätska trycks ut ur bromsvätskans behållare. Sug upp bromsvätska om det behövs.

**Info**

Se till att bromsoket inte pressas mot ekrarna när bromskolvorna trycks tillbaka.

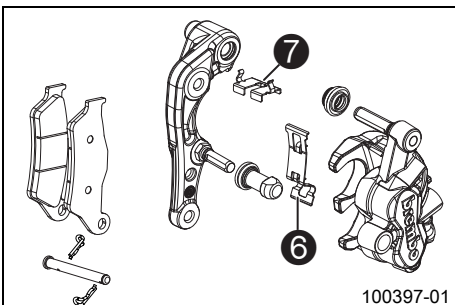

- Ta bort säkringspinnarna ❹, dra ut bulten ❺ och ta bort bromsbeläggen.
- Rengör bromsok och bromsokshållare.
- Kontrollera att bladfjädern ❻ sitter korrekt i bromsoket och att glidplåten ❼ sitter korrekt i bromsokshållaren.

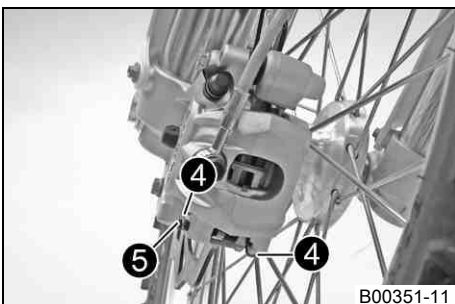

- Sätt i bromsbeläggen. Sätt i bulten ❺ och montera säkringspinnarna ❹.
- Manövrera bromshandtaget flera gånger tills bromsbeläggen ligger an mot bromsskivan och en tydlig tryckpunkt känns.

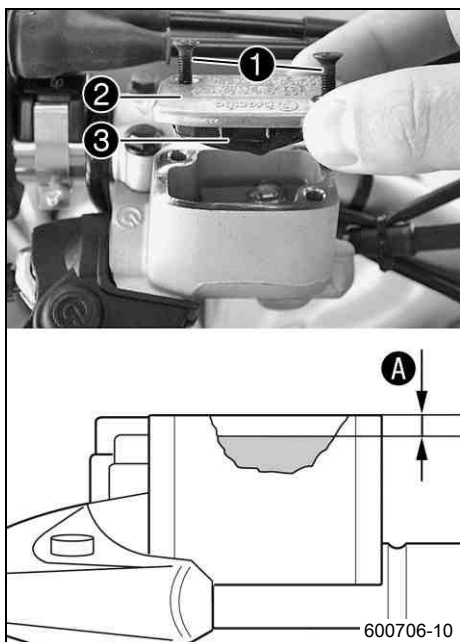

- Korrigera bromsvätskenivån så att den överensstämmer med måttet **A**.

#### Specifikation

Mått <b>A</b> (bromsvätskenivå under behållarens övre kant)	5 mm
---	------

Bromsvätska DOT 4 / DOT 5.1 (☞ s 87)

- Sätt locket **2** med membran **3** i rätt läge.
- Sätt i och dra åt skruvarna **1**.

#### **i** Info

Spilld bromsvätska eller vätska som runnit ut ska omedelbart tvättas bort med vatten.

## Kontrollera fotbromspedalens spel

### **!** Varning

**Risk för olyckshändelser** Bortfall av bromsverkan.

- När det inte finns något spel för fotbromspedalen utövas tryck på bakhjulsbromsen inom bromssystemet. Bakhjulsbromsen kan sluta fungera helt genom överhettning. Justera fotbromspedalens spel enligt angivna värden.

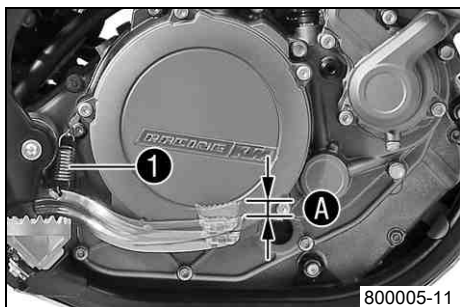

- Haka av fjädern **1**.
- Manövrera fotbromspedalen fram och tillbaka mellan stoppläget och anliggningsläge mot fotbromsens cylinderkolv och kontrollera spelet **A**.

#### Specifikation

Fotbromspedalens spel	3... 5 mm
-----------------------	-----------

- » Om spelet inte överensstämmer med specifikationen:
  - Ställ in fotbromspedalens utgångsläge. ☞ (☞ s 52)
- Haka i fjädern **1**.

## Ställa in fotbromspedalens utgångsläge ☞

### **!** Varning

**Risk för olyckshändelser** Bortfall av bromsverkan.

- När det inte finns något spel för fotbromspedalen utövas tryck på bakhjulsbromsen inom bromssystemet. Bakhjulsbromsen kan sluta fungera helt genom överhettning. Justera fotbromspedalens spel enligt angivna värden.

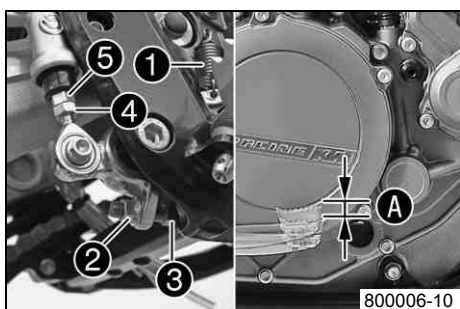

- Haka loss fjädern **1**.
- Lossa muttern **4** och vrid tillbaka den med tryckstängens **5** tills max. spel uppnås.
- För individuell anpassning av fotbromspedalens utgångsläge, lossa muttern **2** och vrid skruven **3** tills önskat läge har uppnåtts.

#### **i** Info

Inställningsområdet är begränsat.

- Vrid tryckstängens **5** tills önskat spel **A** nås. Vid behov ska fotbromspedalens utgångsläge anpassas.

#### Specifikation

Fotbromspedalens spel	3... 5 mm
-----------------------	-----------

- Håll fast skruven **3** och dra åt muttern **2**.

## Specifikation

Mutter bromspedalstopp	M8	20 Nm
------------------------	----	-------

- Håll fast tryckstängan ⑤ och dra åt muttern ④.

## Specifikation

Övriga muttrar chassi	M6	15 Nm
-----------------------	----	-------

- Haka i fjädern ①.

## Kontrollera bromsvätskenivån för bakbromsen

### Varning

**Risk för olyckshändelser** Bortfall av bromsverkan.

- Om bromsvätskenivån sjunker under **MIN**-märket kan läckage i bromssystemet eller helt slitna bromsbelägg vara orsaken. Kontrollera bromssystemet, fortsatt inte att köra. (Din auktoriserade KTM-verkstad hjälper gärna till.)

### Varning

**Risk för olyckshändelser** Nedsatt bromseffekt p g a gammal bromsvätska.

- Byt bromsvätska i fram- och bakbromsen enligt serviceschemat. (Din auktoriserade KTM-verkstad hjälper gärna till.)

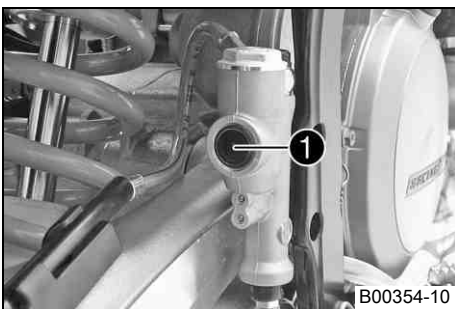

- Ställ upp fordonet vertikalt.
- Kontrollera bromsvätskenivån i synglaset ①.
  - » Om en luftbubbla syns i synglaset ①:
    - Fyll på bromsvätska för bakbromsen.  (s 53)

## Fylla på bromsvätska för bakbromsen

### Varning

**Risk för olyckshändelser** Bortfall av bromsverkan.

- Om bromsvätskenivån sjunker under **MIN**-märket kan läckage i bromssystemet eller helt slitna bromsbelägg vara orsaken. Kontrollera bromssystemet, fortsatt inte att köra. (Din auktoriserade KTM-verkstad hjälper gärna till.)

### Varning

**Hudirritationer** Hudkontakt med bromsvätskan kan orsaka hudirritationer.

- Undvik kontakt med huden eller ögonen. Förvara bromsvätskan utom räckhåll för barn.
- Använd lämpliga skyddskläder och skyddsglasögon.
- Om ögonen kommer i kontakt med bromsvätska, spola noggrant med vatten och kontakta läkare omedelbart.

### Varning

**Risk för olyckshändelser** Nedsatt bromseffekt p g a gammal bromsvätska.

- Byt bromsvätska i fram- och bakbromsen enligt serviceschemat. (Din auktoriserade KTM-verkstad hjälper gärna till.)

### Varning

**Risk för miljöskador** Miljöfarliga ämnen orsakar miljöskador.

- Oljor, fetter, filter, bränsle, rengöringsmedel, bromsvätska etc ska alltid tas omhand och lämnas in för avfallshantering enligt gällande bestämmelser.

### Info

Använd aldrig bromsvätska DOT 5. Denna är silikonoljebaserad och är purpurfärgad. Tätningar och bromsslangar är inte gjorda för bromsvätska typ DOT 5.

Se till att bromsvätskan inte kommer i kontakt med lackerade komponenter. Bromsvätskan angriper lacken!  
Använd endast ren bromsvätska som förvarats i en tättslutande behållare!

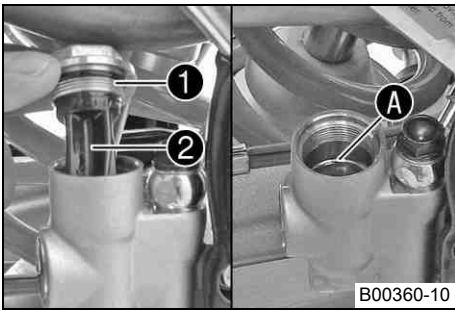

- Ställ upp fordonet vertikalt.
- Ta bort skruvlocket ① med membran ② och o-ring.
- Fyll på bromsvätska upp till märket A.

Bromsvätska DOT 4 / DOT 5.1 (☞ s 87)

- Montera skruvlocket med membran och o-ring.



#### Info

Spilld bromsvätska eller vätska som runnit ut ska omedelbart tvättas bort med vatten.

## Kontrollera bakbromsens bromsbelägg



#### Varning

**Risk för olyckshändelser** Nedsatt bromsverkan på grund av slitna bromsbelägg.

- Slitna bromsbelägg måste bytas ut omedelbart. (Din auktoriserade KTM-verkstad hjälper gärna till.)

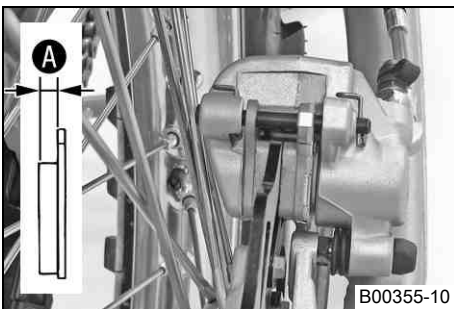

- Kontrollera om bromsbeläggen fortfarande har minimitjocklek A.

Minsta tillåtna beläggjocklek A  $\geq 1$  mm

- » Om den minsta tillåtna beläggjockleken underskrids:
  - Byt bakbromsens bromsbelägg. ☞ (☞ s 54)
- Kontrollera bromsbeläggen med avseende på skador och sprickor.
  - » Om skador eller sprickor föreligger:
    - Byt bakbromsens bromsbelägg. ☞ (☞ s 54)

## Byta bakbromsens bromsbelägg ☞



#### Varning

**Hudirritationer** Hudkontakt med bromsvätskan kan orsaka hudirritationer.

- Undvik kontakt med huden eller ögonen. Förvara bromsvätskan utom räckhåll för barn.
- Använd lämpliga skyddskläder och skyddsglasögon.
- Om ögonen kommer i kontakt med bromsvätska, spola noggrant med vatten och kontakta läkare omedelbart.



#### Varning

**Risk för olyckshändelser** Nedsatt bromseffekt p g a gammal bromsvätska.

- Byt bromsvätska i fram- och bakbromsen enligt serviceschemat. (Din auktoriserade KTM-verkstad hjälper gärna till.)



#### Varning

**Risk för miljöskador** Miljöfarliga ämnen orsakar miljöskador.

- Oljor, fetter, filter, bränsle, rengöringsmedel, bromsvätska etc ska alltid tas omhand och lämnas in för avfallshantering enligt gällande bestämmelser.



#### Info

Använd aldrig bromsvätska DOT 5. Denna är silikonoljebaserad och är purpurfärgad. Tätningar och bromsslanger är inte gjorda för bromsvätska typ DOT 5.

Se till att bromsvätskan inte kommer i kontakt med lackerade komponenter. Bromsvätskan skadar lacken!

Använd endast ren bromsvätska som förvarats i en tättslutande behållare!

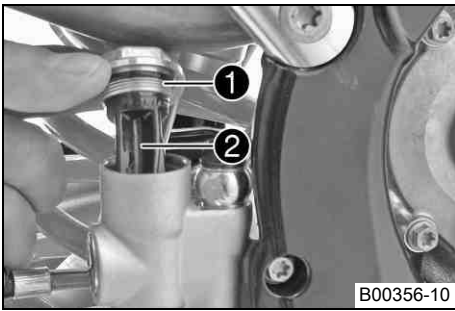

- Ställ upp fordonet vertikalt.
- Ta bort skruvlocket ① med membran ② och o-ring.

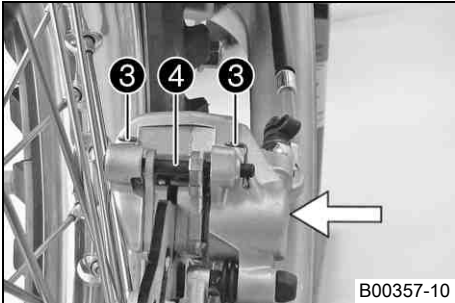

- Tryck bromsoket för hand mot bromsskivan för att trycka tillbaka bromskolven och säkerställa att ingen bromsvätska har runnit ut från bromsvätskebehållaren, sug upp vid behov.

**i Info**

Se till att bromsoket inte pressas mot ekrarna när bromskolven trycks tillbaka.

- Ta bort säkringspinnarna ③, dra ut bulten ④ och ta bort bromsbeläggen.
- Rengör bromsok och bromsokshållare.

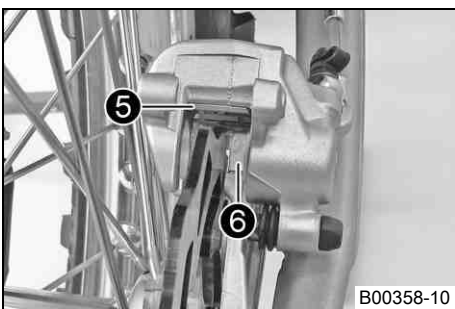

- Kontrollera att bladfjädern ⑤ sitter korrekt i bromsoket och att glidplåten ⑥ sitter korrekt i bromsokshållaren.

**i Info**

Pilen på bladfjädern pekar i bromsskivans rotationsriktning.

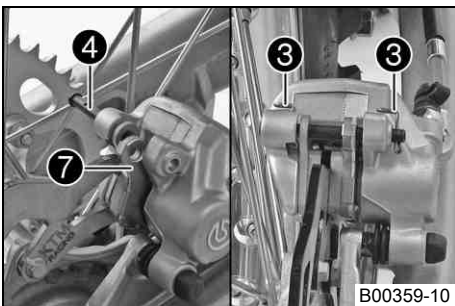

- Sätt i bromsbeläggen. Sätt i bulten ④ och montera säkringspinnarna ③.

**i Info**

Se till att urkopplingsplåten ⑦ är monterad på bromsbelägget på kolvsidan.

- Manövrera fotbromspedalen flera gånger tills bromsbeläggen ligger an mot bromsskivan och en tydlig tryckpunkt känns.

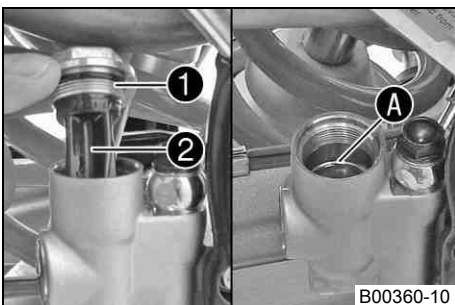

- Fyll på bromsvätska upp till märket A.

Bromsvätska DOT 4 / DOT 5.1 (☞ s 87)

- Montera skruvlocket ① med membran ② och o-ring och dra åt det.

**i Info**

Spilld bromsvätska eller vätska som runnit ut ska omedelbart tvättas bort med vatten.

## Demontera framhjulet ↩

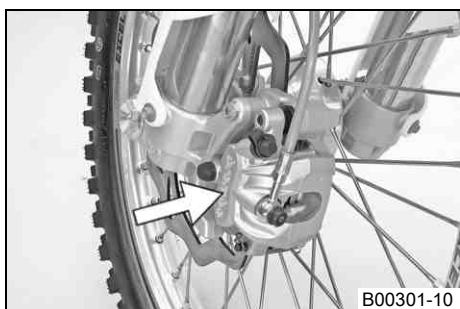

- Palla upp motorcykeln på mc-lyften. (☛ s 30)
- Tryck bromsoket för hand mot bromsskivan för att trycka tillbaka bromskolvorna.

### **i** Info

Se till att bromsoket inte pressas mot ekrarna när bromskolvorna trycks tillbaka.

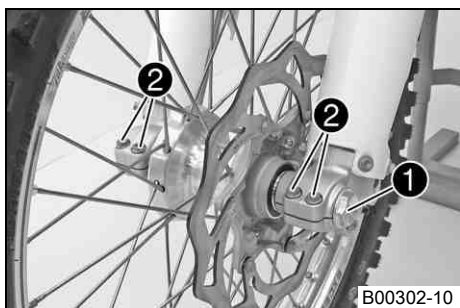

- Ta bort skruven ①.
- Lossa skruvarna ②.

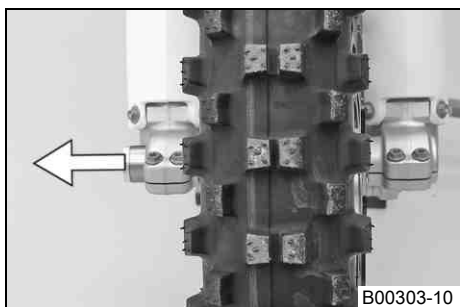

- Håll fast framhjulet och dra ut hjulaxeln. Ta ut framhjulet ur gaffeln.

### **i** Info

Manövrera inte bromshandtaget när framhjulet är demonterat. Lägg alltid ner hjulet så att bromsskivan inte kan skadas.

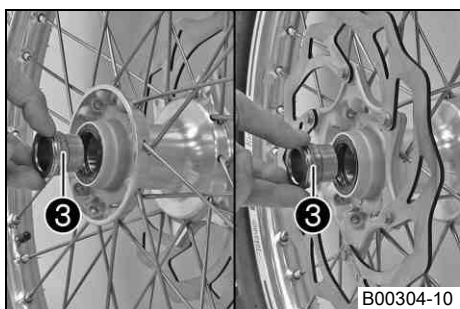

- Ta bort distanshylsorna ③.

## Montera framhjulet ↩



### Varning

**Risk för olyckshändelser** Minskad bromsverkan om det finns olja eller fett på bromsskivorna.

- Det är viktigt att bromsskivorna alltid är fria från olja eller fett. Rengör bromsskivorna med bromsrengöringsmedel vid behov.

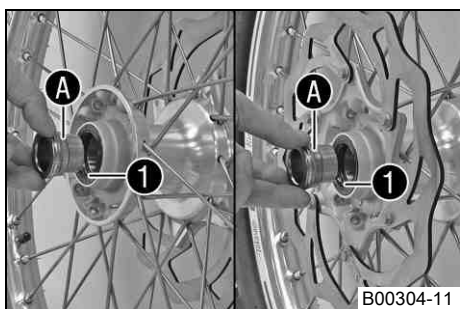

- Kontrollera hjullagret med avseende på skador och slitage.
  - » Om hjullagret är skadat eller slitet:
    - Byt hjullager. ↩
- Rengör och fetta in distanshylsornas axeltättningsringar ① och löpyta A.

Långtidsfett (☛ s 89)

- Sätt i distanshylsorna.

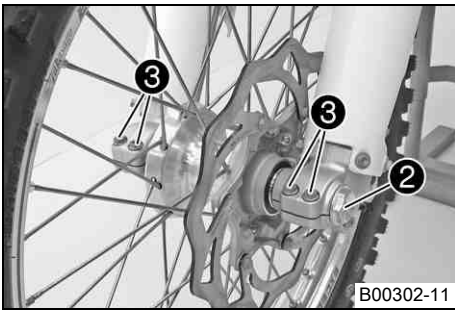

- Lyft in framhjulet i gaffeln, placera det i korrekt läge och sätt i hjulaxeln.
- Sätt i och dra åt skruven ❶.

#### Specifikation

Skruv hjulaxel fram	M24x1,5	45 Nm
---------------------	---------	-------

- Manövrera bromshandtaget flera gånger tills bromsbeläggen ligger an mot bromsskivan.
- Ta bort motorcykeln från mc-lyften. (☛ s 30)
- Dra åt frambromsen och komprimera gaffeln kraftigt flera gånger så att gaffelbenen kan justeras in.
- Dra åt skruvarna ❷.

#### Specifikation

Skruv axelklämma	M8	15 Nm
------------------	----	-------

## Demontera bakhjulet ☛

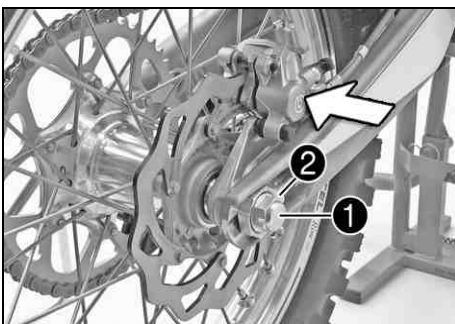

- Palla upp motorcykeln på mc-lyften. (☛ s 30)
- Tryck bromsoket för hand mot bromsskivan så att bromskolven trycks tillbaka.

#### Info

Se till att bromsoket inte pressas mot ekrarna när bromskolven trycks tillbaka.

- Ta bort muttern ❶.
- Ta av kedjespännaren ❷. Dra endast ut hjulaxeln ❸ så långt att bakhjulet kan skjutas framåt.
- Skjut bakhjulet framåt så långt som möjligt. Ta bort kedjan från bakdrevet.
- Håll fast bakhjulet och dra ut hjulaxeln. Ta ut bakhjulet ur baksvingen.

#### Info

Manövrera inte fotbromspedalen när bakhjulet är demonterat. Lägg alltid ner hjulet så att bromsskivan inte kan skadas.

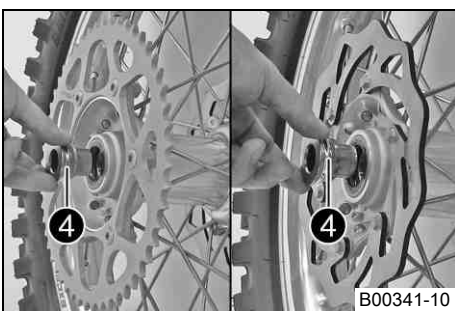
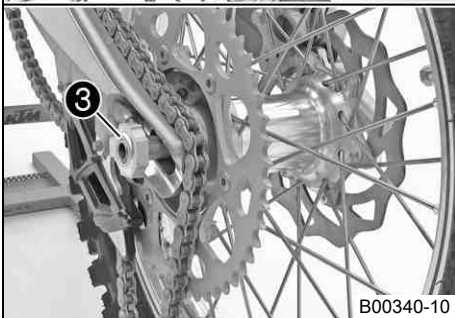

- Ta bort distanshylsorna ❹.

## Montera bakhjulet ☛



### Varning

**Risk för olyckshändelser** Minskad bromsverkan om det finns olja eller fett på bromsskivorna.

- Det är viktigt att bromsskivorna alltid är fria från olja eller fett. Rengör bromsskivorna med bromsrengöringsmedel vid behov.

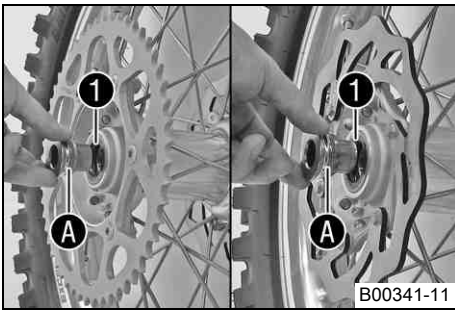

- Kontrollera hjullagret med avseende på skador och slitage.
  - » Om hjullagret är skadat eller slitet:
    - Byt hjullager.
- Rengör och fetta in distanshylsornas axeltättningsringar **1** och löpyta **A**.

Långtidsfett (☛ s 89)

- Sätt i distanshylsorna.

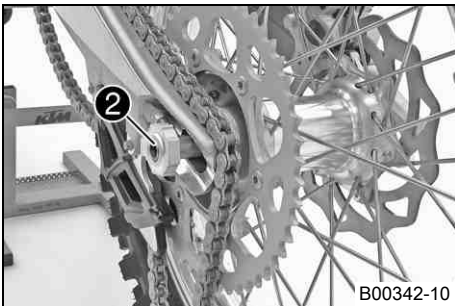

- Lyft in bakhjulet i baksvingen, positionera det och sätt i hjulaxeln **2**.
- Lägg på kedjan.

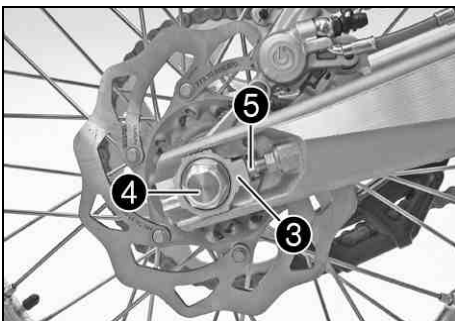

- Positionera kedjespännaren **3**. Montera muttern **4** utan att dra åt den.
- Se till att kedjespännarna **3** ligger an mot justerskruvarna **5**.
- Kontrollera kedjespänningen. (☛ s 43)
- Dra åt muttern **4**.

#### Specifikation

Mutter hjulaxel bak	M20x1,5	80 Nm
---------------------	---------	-------

#### Info

Tack vare kedjespännarens stora justeringsområde (32 mm) kan olika sekundära utväxlingsförhållanden köras med samma kedjelängd. Kedjespännarna **3** kan vridas 180°.

- Manövrera fotbromspedalen flera gånger tills bromsbeläggen ligger an mot bromsskivan och en tydlig tryckpunkt känns.
- Ta bort motorcykeln från mc-lyften. (☛ s 30)

## Kontrollera däckens skick

### Info

Montera endast däck som godkänts och/eller rekommenderats av KTM. Andra däck kan minska köregenskaperna. Däckens typ, skick och lufttryck påverkar motorcykelns köregenskaper. Fram- och bakhjul ska alltid ha däck med likartat profilmönster. Slitna däck påverkar köregenskaperna negativt, i synnerhet på våt körbana.

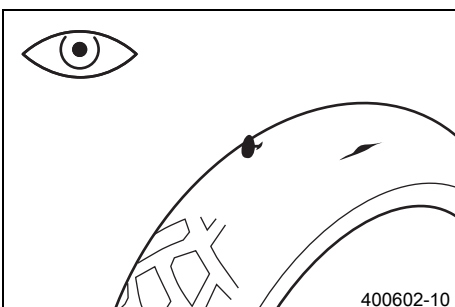

- Kontrollera fram- och bakhjulets däck med avseende på snittskador, föremål som fastnat eller andra skador.
  - » Om däckets har snittskador, om föremål fastnat eller om det har andra skador:
    - Byt däck.
- Kontrollera mönsterdjupet.

### Info

Beakta gällande bestämmelser för mönsterdjupet.

Minsta mönsterdjup	≥ 2 mm
--------------------	--------

- » Om mönsterdjupet är underskridet:
  - Byt däck.
- Kontrollera däckens ålder.

### **i** Info

Däckens tillverkningsdatum ingår vanligtvis i texten på däcken. Det är de sista fyra siffrorna i **DOT** beteckningen. De första två siffrorna anger tillverkningsveckan och de två sista anger tillverkningsåret. KTM rekommenderar ett däckbyte senast efter 5 år, oberoende av däckens slitage.

- » Om däckets ålder är äldre än 5 år:
  - Byt däck.

## Kontrollera lufttrycket i däcken

### **i** Info

För lågt däcktryck ökar däckets slitage och leder till överhettning. Korrekt däcktryck säkerställer bästa möjliga körkomfort och ökar däckens livslängd.

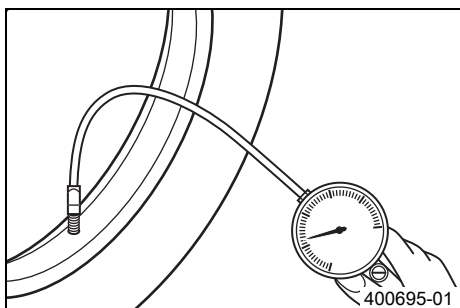

- Ta bort dammskyddet.
- Kontrollera lufttrycket på det kalla däck.

Däcktryck terräng	
fram	1,0 bar
bak	1,0 bar

- » Om däcktrycket inte överensstämmer med specifikationen:
  - Korrigera däcktrycket.
- Montera dammskyddet.

## Kontrollera ekrarnas spänning

### **!** Varning

**Risk för olyckshändelser** Instabila köregenskaper på grund av felaktig ekerspänning.

- Se till att ekerspänningen är korrekt. (Din auktoriserade KTM-verkstad hjälper gärna till.)

### **i** Info

En lös eker gör att hjulet kommer ur balans. Inom kort tid kommer ytterligare ekrar att lossna. Om ekrarna är för hårt spända kan de rivas av på grund av lokal överbelastning. Kontrollera ekerspänningen regelbundet, i synnerhet på en ny motorcykel.

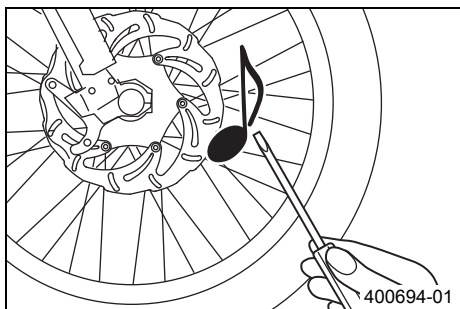

- Slå en gång på varje eker med klingan på en skruvmejsel.

### **i** Info

Ljudfrekvensen beror på ekers längd och diameter. Olika ljudfrekvenser från ekrar med samma längd och tjocklek tyder på olika spänningar.

Ett ljust ljud ska höras.

- » Om ekerspänningen är olika:
  - Korrigera ekrarnas spänning. 🛠️
- Kontrollera ekrarnas åtdragningsmoment.

#### Specifikation

Ekernippel framhjul	M4,5	5... 6 Nm
Ekernippel bakhjul	M4,5	5... 6 Nm

Momentnyckel med flera insatser i en sats (58429094000)

## Demontera batteriet ↩

- Varning**  
**Risk för kroppsskador** Batterisyra och batterigaser kan ge svåra frätskador.
- Förvara batterier utom räckhåll för barn.
  - Använd lämpliga skyddskläder och skyddsglasögon.
  - Undvik kontakt med batterisyra och batterigaser.
  - Se till att det inte uppstår gnistor eller finns en öppen låga i närheten av batteriet. Ladda endast batterier i lokaler med god ventilation.
  - Spola med mycket vatten vid hudkontakt. Om batterisyran kommer i kontakt med ögonen, spola med vatten i minst 15 minuter och kontakta läkare.

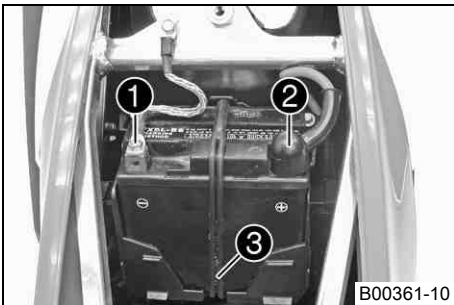

- Stäng av alla strömbrytare och motorn.
- Ta bort sadeln. (☞ s 38)
- Lossa batteriets minuskabel ❶.
- Dra tillbaka pluspolens polskydd ❷ och lossa pluskabeln från batteriet.
- Haka loss gummibandet ❸ nedtill.
- Lyft ut batteriet uppåt.

## Montera batteriet ↩

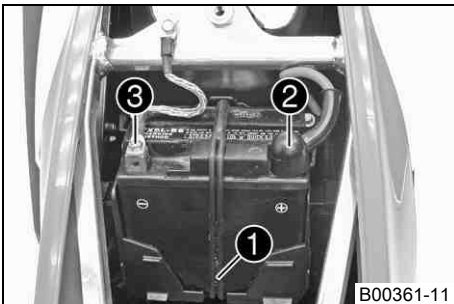

- Sätt in batteriet i batterifacket.

Utomhustemperatur	$\geq 10\text{ °C}$
Batteri (YTX4L-BS) (☞ s 81)	
Utomhustemperatur	$\leq 10\text{ °C}$
Batteri (YTX5L-BS) (☞ s 81)	

- Sätt dit gummibandet ❶.
- Sätt dit pluskabeln och locket till pluspolen ❷.
- Sätt dit minuskabeln ❸.
- Montera sadeln. (☞ s 38)

## Ladda batteriet ↩

- Varning**  
**Risk för kroppsskador** Batterisyra och batterigaser kan ge svåra frätskador.
- Förvara batterier utom räckhåll för barn.
  - Använd lämpliga skyddskläder och skyddsglasögon.
  - Undvik kontakt med batterisyra och batterigaser.
  - Se till att det inte uppstår gnistor eller finns en öppen låga i närheten av batteriet. Ladda endast batterier i lokaler med god ventilation.
  - Spola med mycket vatten vid hudkontakt. Om batterisyran kommer i kontakt med ögonen, spola med vatten i minst 15 minuter och kontakta läkare.

- Varning**  
**Risk för miljöskador** Batteriets komponenter och syra är miljöskadliga.
- Batterier är inte hushållsavfall. Se till att ett defekt batteri tas omhand. Lämna in batteriet hos din KTM-försäljare eller till en insamlingsstation.

- Varning**  
**Risk för miljöskador** Miljöfarliga ämnen orsakar miljöskador.
- Oljor, fetter, filter, bränsle, rengöringsmedel, bromsvätska etc ska alltid tas omhand och lämnas in för avfallshantering enligt gällande bestämmelser.

**i** Info

Batteriets laddningsnivå sjunker även när batteriet inte belastas.

Laddningsnivå och laddningstyp är mycket viktiga för batteriets livslängd.

Snabb uppladdning med hög laddningsström minskar livslängden.

När laddningsström, laddningsspänning och laddningstid överskrider läcker elektrolyt ut via säkerhetsventilerna. Detta gör att batteriets kapacitet sjunker.

När batteriet tömts genom startförsök ska det laddas direkt.

Om batteriet står urladdat under en längre tid utsätts det för en djup urladdning och sulfatering. Batteriet förstörs.

Batteriet är underhållsfritt. Det innebär att syranivån inte behöver kontrolleras.

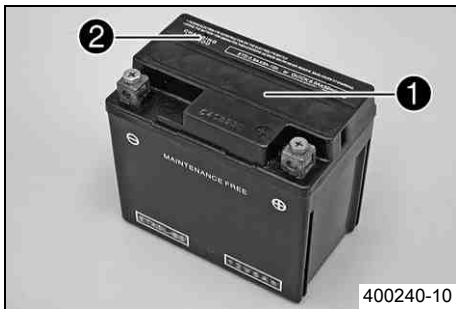

- Stäng av alla strömbrytare och motorn.
- Ta bort sadeln. (☛ s 38)
- Dra av batteriets minuskabel för att undvika skador på fordonets elektroniska utrustning.
- Anslut laddaren till batteriet. Slå på laddaren.

Batteriladdare (58429074000)

Dessutom kan laddaren användas för att testa vilospänningen, batteriets startförmåga och generatormotorn. Det är inte möjligt att överladda batteriet med denna laddare.

**i** Info

Ta aldrig bort locket ❶.

Ladda batteriet med max 10% av den kapacitet som är angiven på batterihöljet ❷.

- Stäng av laddaren efter uppladdningen. Anslut batteriet.

## Specifikation

Laddningsström, laddningsspänning och laddningstid får inte överskridas.

Ladda upp batteriet med jämna mellanrum om motorcykeln inte körs

3 månader

- Montera sadeln. (☛ s 38)

**Demontera huvudsäkringen**

- Stäng av alla strömbrytare och motorn.
- Demontera luftfilterboxens skydd. (☛ s 38)
- Dra bort startreläet ❶ från hållaren.

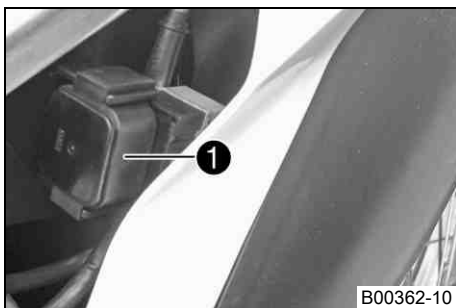
**i** Info

Huvudsäkringen sitter i startreläet under filterboxens lock.

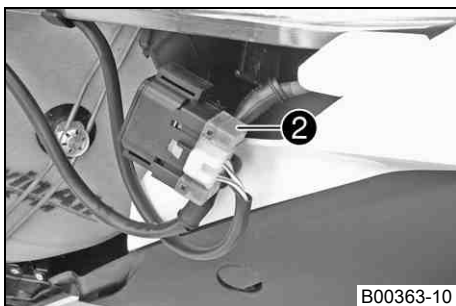

- Ta av skyddshättan ❷.
- Ta bort huvudsäkringen.

## Montera huvudsäkringen



### Varning

**Brandrisk** När felaktiga säkringar används kan elsystemet överbelastas.

- Använd endast säkringar med korrekt amperetal. Säkringar får aldrig förbikopplas eller repareras.

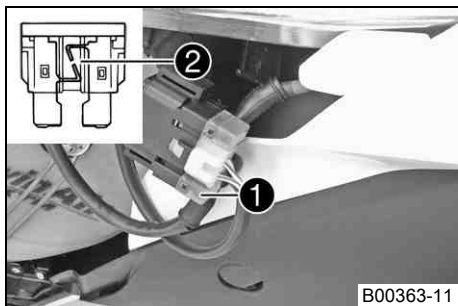

- Sätt in huvudsäkringen.

Säkring (58011109110) (☛ s 81)



### Info

Inne i startreläet finns en reservsäkring ❶.

Ersätt alltid en defekt säkring ❷ med en likvärdig säkring.

- Sätt på skyddshättan.
- Sätt tillbaka startreläet på hållaren.
- Montera luftfilterboxens skydd. (☛ s 38)

## Kylsystem

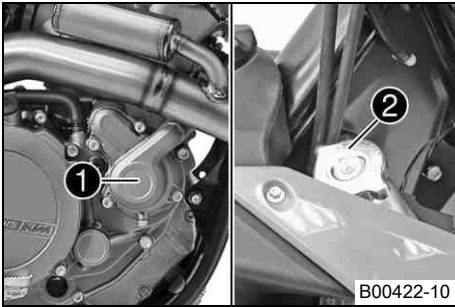

Vattenpumpen ① i motorn sörjer för en tvångscirkulation av kylvätskan. Vid uppvärmning stiger trycket i kylsystemet. Detta tryck regleras av en ventil i kylarlocket ②. Den angivna kylväsketemperaturen kan därför tillåtas utan att funktionsstörningar uppstår.

120 °C

Kylningen fås av fartvinden.

Lägre körhastighet ger lägre kyleffekt. Smutsiga kylarlameller minskar också kyleffekten.

## Kontrollera frostskyddet och kylvätskenivån

### Varning

**Risk för skållskador** När motorcykeln körs blir kylvätskan mycket varm och dessutom trycksatt.

- Öppna inte kylare, kylarslangar eller andra komponenter i kylsystemet när motorn är driftsvarm. Vänta tills motorn och kylsystemet har svalnat. Om skållskador uppstår ska de drabbade ställena spolas med ljummet vatten.

### Varning

**Risk för förgiftning** Kylvätska är giftig och hälsovådlig.

- Låt inte huden, ögonen och kläderna komma i kontakt med kylvätskan. Vid kontakt med ögonen, spola med vatten och kontakta läkare omedelbart. Vid hudkontakt ska huden rengöras omedelbart med tvål och vatten. Om kylvätska har svalts, kontakta läkare omedelbart. Kläder som har kommit i kontakt med kylvätska ska bytas. Förvara kylvätskan utom räckhåll för barn.

### Krav

Motorn är kall.

- Ställ motorcykeln på en vågrät yta.
- Ta bort kylarlocket.
- Kontrollera kylvätskans frostskydd.

-25... -45 °C

- » Om kylvätskans frostskydd inte överensstämmer med specifikationen:
  - Korrigera kylvätskans frostskydd.

- Kontrollera kylvätskenivån i kylaren.

Kylvätskans nivå ① över kylamellerna.

10 mm

- » Om kylvätskenivån inte överensstämmer med specifikationen:
  - Korrigera kylvätskenivån.

#### Alternativ 1

Kylvätska (☞ s 87)

#### Alternativ 2

Kylvätska (färdigblandad) (☞ s 87)

- Montera kylarlocket.

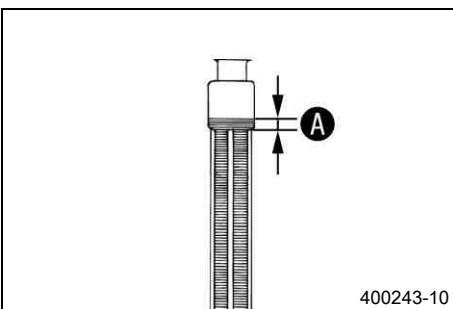

400243-10

## Kontrollera kylvätskenivån

### Varning

**Risk för skållskador** När motorcykeln körs blir kylvätskan mycket varm och dessutom trycksatt.

- Öppna inte kylare, kylarslangar eller andra komponenter i kylsystemet när motorn är driftsvarm. Vänta tills motorn och kylsystemet har svalnat. Om skållskador uppstår ska de drabbade ställena spolas med ljummet vatten.

- Varning**  
**Risk för förgiftning** Kylvätska är giftig och hälsovådlig.
- Låt inte huden, ögonen och kläderna komma i kontakt med kylvätskan. Vid kontakt med ögonen, spola med vatten och kontakta läkare omedelbart. Vid hudkontakt ska huden rengöras omedelbart med tvål och vatten. Om kylvätska har svalts, kontakta läkare omedelbart. Kläder som har kommit i kontakt med kylvätska ska bytas. Förvara kylvätskan utom räckhåll för barn.

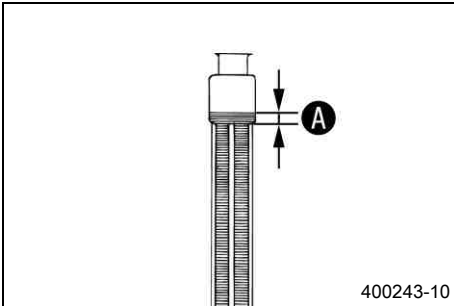

### Krav

Motorn är kall.

- Ställ motorcykeln på en vågrät yta.
- Ta bort kylarlocket.
- Kontrollera kylvätskenivån i kylaren.

Kylvätskans nivå <b>A</b> över kylarens lameller.	10 mm
---	-------

- » Om kylvätskenivån inte överensstämmer med specifikationen:
  - Korrigera kylvätskenivån.

### Alternativ 1

Kylvätska (☛ s 87)

### Alternativ 2

Kylvätska (färdigblandad) (☛ s 87)

- Montera kylarlocket.

## Tappa av kylvätska ☛

- Varning**  
**Risk för skållskador** När motorcykeln körs blir kylvätskan mycket varm och dessutom trycksatt.
- Öppna inte kylare, kylarslangar eller andra komponenter i kylsystemet när motorn är driftsvarm. Vänta tills motorn och kylsystemet har svalnat. Om skållskador uppstår ska de drabbade ställena spolas med ljummet vatten.

- Varning**  
**Risk för förgiftning** Kylvätska är giftig och hälsovådlig.
- Låt inte huden, ögonen och kläderna komma i kontakt med kylvätskan. Vid kontakt med ögonen, spola med vatten och kontakta läkare omedelbart. Vid hudkontakt ska huden rengöras omedelbart med tvål och vatten. Om kylvätska har svalts, kontakta läkare omedelbart. Kläder som har kommit i kontakt med kylvätska ska bytas. Förvara kylvätskan utom räckhåll för barn.

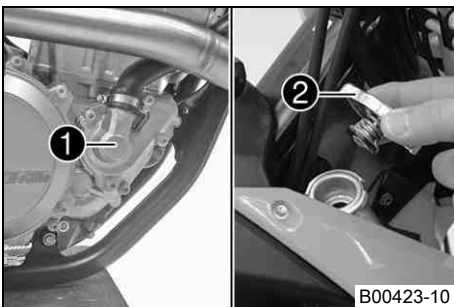

### Krav

Motorn är kall.

- Ställ upp motorcykeln lodrätt.
- Ställ en lämplig behållare under vattenpumpens lock.
- Ta bort skruven **1**. Ta bort kylarlocket **2**.
- Låt kylvätskan rinna ut helt.
- Montera skruven **1** med ny tätningring och dra åt den.

### Specifikation

Skruv vattenpumplock	M6	10 Nm
----------------------	----	-------

## Fylla på kylvätska 🐾

- Varning**  
**Risk för förgiftning** Kylvätska är giftig och hälsovådlig.
- Låt inte huden, ögonen och kläderna komma i kontakt med kylvätskan. Vid kontakt med ögonen, spola med vatten och kontakta läkare omedelbart. Vid hudkontakt ska huden rengöras omedelbart med tvål och vatten. Om kylvätska har svalts, kontakta läkare omedelbart. Kläder som har kommit i kontakt med kylvätska ska bytas. Förvara kylvätskan utom räckhåll för barn.

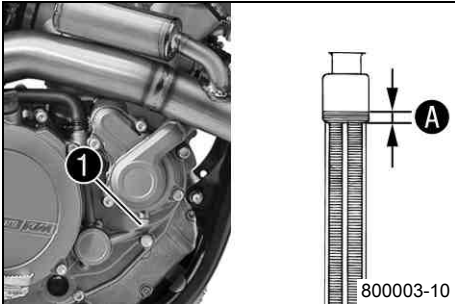

- Se till att skruven ❶ är fast åtdragen.
- Ställ upp motorcykeln lodrätt.
- Fyll på kylvätska upp till mått A över kylmellerna.

## Specifikation

10 mm

Kylvätska	1,2 l	Kylvätska (☞ s 87)
		Kylvätska (färdigblandad) (☞ s 87)

- Montera kylarlocket.
- Provkör.
- Kontrollera kylvätskenivån. (☞ s 63)

### Kontrollera gasvajers spel

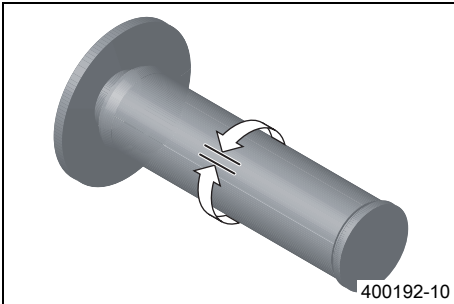

- Ställ styret i läget för körning rakt framåt. Vrid gashandtaget lätt fram och tillbaka för att bestämma gasvajers spel.

Gasvajer, spel	3... 5 mm
----------------	-----------

- » Om gasvajers spel inte överensstämmer med specifikationen:
  - Ställ in gasvajers spel. 🛠️ (☞ s 66)



#### Fara

**Risk för förgiftning** Motoravgaser är giftiga och kan leda till medvetslöshet och/eller dödsfall.

- När motorn går krävs en tillräckligt kraftig ventilation. Motorn får inte startas eller köras i slutna utrymmen utan lämplig utsugning.

- Starta motorn och låt den gå på tomgång. Vrid styret fram och tillbaka över hela styrområdet.

Tomgångsvarvtalet får inte förändras.

- » Om tomgångsvarvtalet förändras:
  - Ställ in gasvajers spel. 🛠️ (☞ s 66)

### Ställa in gasvajers spel 🛠️

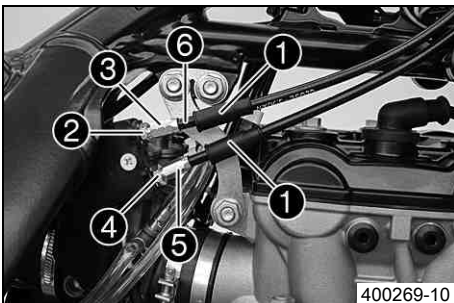

- Demontera bränsletanken. 🛠️ (☞ s 41)
- Kontrollera gasvajers dragning. (☞ s 46)
- Ställ styret i läget för körning rakt framåt.
- Dra tillbaka dammtätningarna ❶.
- Lossa muttern ❷. Skruva in justerskruven ❸ helt.
- Lossa muttern ❹. Vrid justerskruven ❺ så att gasvajern har spel vid gashandtaget.

#### Specifikation

Gasvajer, spel	3... 5 mm
----------------	-----------

- Dra åt muttern ❹.
- Tryck gashandtaget till det slutna ändläget och håll fast det. Vrid ut justerskruven ❸ tills vajers ❻ spel har försvunnit.
- Dra åt muttern ❷.
- Skjut på tätningarna ❶. Kontrollera att gashandtaget går lätt.
- Montera bränsletanken. 🛠️ (☞ s 41)
- Kontrollera gasvajers spel. (☞ s 66)

### Förgasare - tomgång

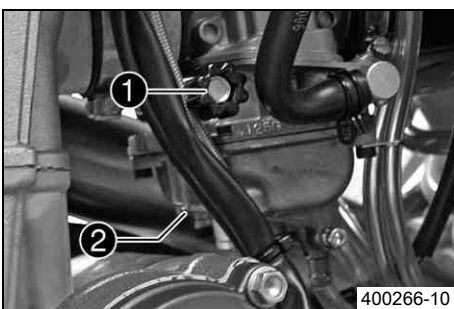

Förgasarens tomgångsinställning påverkar startreaktionerna mycket, ger en stabil tomgång och påverkar reaktionerna vid gaspådrag. En motor med korrekt inställd tomgång är lättare att starta än en motor med felaktigt inställd tomgång.



#### Info

Förgasaren och dess komponenter utsätts för ökat slitage på grund av motorns vibrationer. På grund av slitaget kan det uppstå funktionsfel.

- Tomgångsvarvtalet ställs in med justerskruven ❶.
- Tomgångsblandningen ställs in med reglerskruven för tomgångsblandningen ❷.

## Förgasare - ställa in tomgång ↩

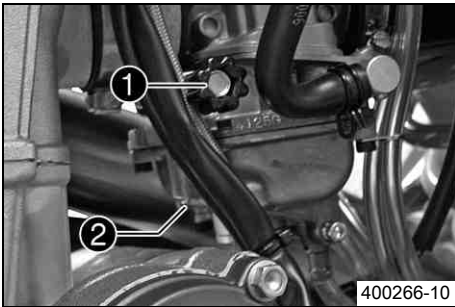

- Skruva i reglerskruven för tomgångsblandningen ② tills det tar stopp och vrid till angiven grundinställning.

## Specifikation

Reglerskruv för tomgångsblandningen	
öppen	1,5 varv

Inställningsverktyg för reglerskruven (77329034000)

- Kör motorn tills den blir varm.

## Specifikation

Varmkörningstid	≥ 5 min
-----------------	---------

- Ställ in tomgångsvarvtalet med justerskruven ①.

## Specifikation

Chokefunktionen avaktiverad – Chokeknappen har tryckts in till stoppläget. (☞ s 12)	
Tomgångsvarvtal	1 550... 1 650 v/min

- Vrid reglerskruven för tomgångsblandningen ② långsamt medsols tills tomgångsvarvtalet börjar sjunka.
- Notera läget och vrid reglerskruven långsamt motsols tills tomgångsvarvtalet sjunker igen.
- Ställ in punkten med det högsta tomgångsvarvtalet mellan dessa lägen.



## Info

Om det skulle uppstå en stor varvtalsökning: reducera tomgångsvarvtalet till normal nivå och genomför arbetsstegen ovan en gång till.

Extremsportförare ska ställa in ca 1/4 varv magrare (medsols), eftersom motorn blir hetare vid extremsportanvändning.

Om det beskrivna tillvägagångssättet inte ger önskat resultat kan det bero på ett felaktigt dimensionerat tomgångsmunstycke.

Om reglerskruven för tomgångsblandningen skruvas i till stoppläget utan att varvtalet förändras ska ett mindre tomgångsmunstycke monteras.

Reglerskruven för tomgångsblandningen får inte öppnas mer än max. två varv. Om det krävs mer än två varv (fet blandning) ska ett större tomgångsmunstycke användas.

Efter att munstycket bytts ut måste inställningsarbetena upprepas.

- Ställ in tomgångsvarvtalet med justerskruven ①.

## Specifikation

Chokefunktionen avaktiverad – Chokeknappen har tryckts in till stoppläget. (☞ s 12)	
Tomgångsvarvtal	1 550... 1 650 v/min



## Info

Om ytttemperaturen förändras mycket och vid extremt varierande höjdförhållanden bör tomgången ställas in på nytt.

## Tömma förgasarens flottörkammare ↩



## Fara

**Brandrisk** Bränslet är lättantändligt.

- Fyll inte på bränsle i närheten av öppen eld eller brinnande cigaretter. Stäng alltid av motorn när du ska fylla på bränsle. Se till att inget bränsle spills på heta fordonsdelar. Torka genast bort utspillt bränsle.
- Bränslet i bränsletanken utvidgas när det blir varmt och kan tränga fram vid överfyllning. Följ tankningsanvisningarna.



## Varning

**Risk för förgiftning** Bränsle är giftigt och hälsovådligt.

- Låt inte huden, ögonen och kläderna komma i kontakt med bränslet. Andas inte in bränsleångor. Vid kontakt med ögonen, spola med vatten och kontakta läkare omedelbart. Vid hudkontakt ska huden rengöras omedelbart med tvål och vatten. Om bränsle har svalts, kontakta läkare omedelbart. Kläder som har kommit i kontakt med bränsle ska bytas. Förvara bränslet korrekt i en lämplig behållare och utom räckhåll för barn.

**Varning**

**Risk för miljöskador** Icke fackmässig hantering av bränsle innebär risk för miljöskador.

- Bränslet får inte hamna i grundvattnet, marken eller avloppssystemet.

**Info**

Genomför dessa arbeten när motorn är kall.

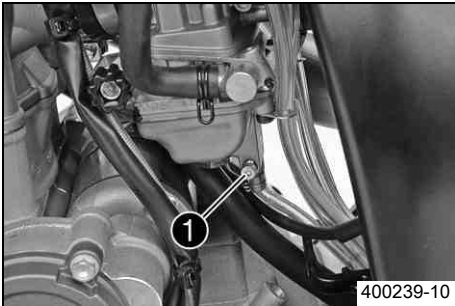

- Vrid vredet ❶ på bränslekranen till läget **OFF**. (Bild 500178-10 s 11)

✓ Det rinner inget bränsle från tanken till förgasaren.

- Stick ner slangen som kommer ut bakom motorn i en lämplig behållare.

**Info**

Vatten i flottörkammaren ger felfunktioner.

- Öppna skruven ❶ (vrid motsols) några varv och låt bränslet rinna ut ur flottörkammaren.
- Dra åt skruven ❶.

**Stickkontakt tändkurva**

Stickanslutningen ❶ sitter under sadeln i närheten av det övre fjäderbensfästet.

**Möjliga tillstånd**

- Soft – Stickanslutningen är lossad, körbarheten är bättre.
- Performance – Stickanslutningen är isatt, prestandan ökar.

**Ändra tändkurva****Ställ om tändkurvan från Performance till Soft.**

- Lossa stickanslutningen ❶. (Bild B00424-10 s 68)
- ✓ Soft – Bättre körbarhet

**Ställ om tändkurvan från Soft till Performance.**

- Stick i stickanslutningen ❶. (Bild B00424-10 s 68)
- ✓ Performance – Högre prestanda

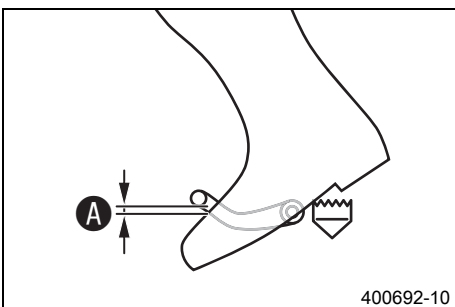
**Kontrollera växelspakens utgångsläge**

- Sätt dig på fordonet i körposition och mät avståndet A mellan stövelns övre kant och växelspaken.

Avstånd mellan växelspaken och stövelns övre kant	10... 20 mm
---	-------------

» Om avståndet inte överensstämmer med specifikationen:

- Ställ in växelspakens utgångsläge. (s 69)

## Ställa in växelspakens utgångsläge 🐾

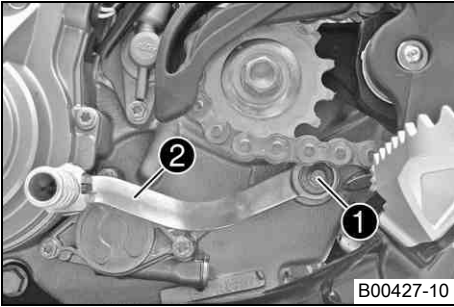

- Ta bort skruven ① och ta av växelspaken ②.

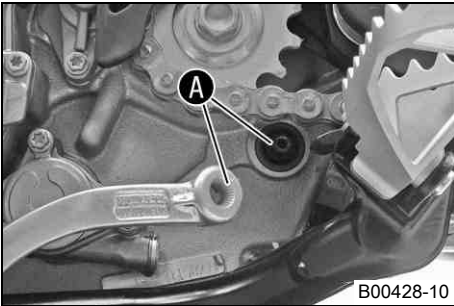

- Gör rent kuggarna A på växelspaken och kopplingsaxeln.
- Placera växelspaken i önskat läge på kopplingsaxeln och se till att kuggarna greppar.

**i** Info

Inställningsområdet är begränsat.

Växelspaken får inte beröra någon av fordonets komponenter vid växling.

- Sätt i och dra åt skruven.

## Specifikation

Skruv växelspak	M6	14 Nm	Loctite® 243™
-----------------	----	-------	---------------

## Kontrollera motoroljenivån



### Info

Motoroljenivå kan kontrolleras vid kall eller driftsvarm motor.

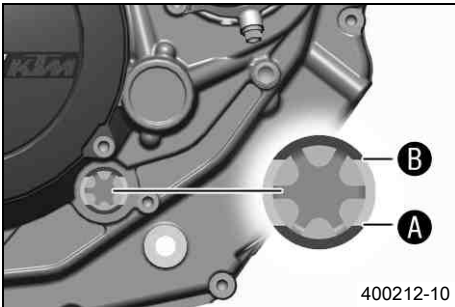

- Ställ motorcykeln lodrätt på en vågrät yta.

### Krav

Motorn är kall.

- Kontrollera motoroljenivån.

Motoroljan når upp till synglasets nedre kant **A**.

- » Om motoroljan inte når upp till synglasets nedre kant:
  - Fyll på motorolja. (☛ s 72)

### Krav

Motorn är driftsvarm.

- Kontrollera motoroljenivån.



### Info

Stäng av motorn och vänta en minut. Genomför sedan kontrollen.

Motoroljan når upp till synglasets övre kant **B**.

- » Om motoroljan inte når upp till synglasets övre kant:
  - Fyll på motorolja. (☛ s 72)

## Byta motorolja och oljefilter, rengöra oljesilen ☛



### Varning

**Risk för skållskador** Motoroljan och växellådsoljan blir mycket varma när motorcykeln körs.

- Använd lämpliga skyddskläder och skyddshandskar. Om skållskador uppstår ska de drabbade ställena spolas med ljummet vatten.



### Varning

**Risk för miljöskador** Miljöfarliga ämnen orsakar miljöskador.

- Oljor, fetter, filter, bränsle, rengöringsmedel, bromsvätska etc ska alltid tas omhand och lämnas in för avfallshantering enligt gällande bestämmelser.



### Info

Motoroljan ska tappas av när motorn är driftvarm.

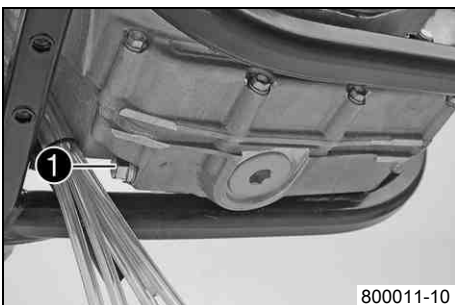

- Ställ motorcykeln på en vågrät yta.
- Ställ en lämplig behållare under motorn.
- Ta bort oljeavtappningsskruven **1** med tätningssringen.

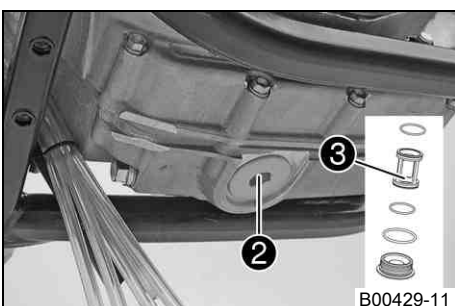

- Ta bort spänningen från låsskruven **2** med ett par lätta slag med en hammare.
- Ta bort låsskruven **2** samt oljesilen **3** och O-ringarna.
- Låt motoroljan rinna ut helt.
- Rengör noggrant delarna och tätningssytorna.
- Montera låsskruven **2** med oljesilen **3** och o-ringarna och dra åt.

### Specifikation

Låsskruv oljesil	M32x1,5	30 Nm	Smord med motorolja
------------------	---------	-------	---------------------

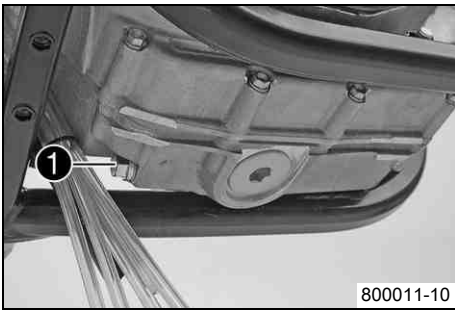

800011-10

- Sätt i växellådans oljeavtappningsskruv ❶ med en tätningssring och dra åt den.

Specifikation

Oljeavtappningsskruv med magnet	M12x1,5	20 Nm
---------------------------------	---------	-------

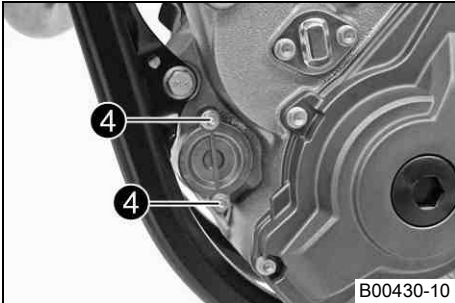

B00430-10

- Ta bort skruvarna ❷. Ta bort oljefiltrets lock med o-ring.

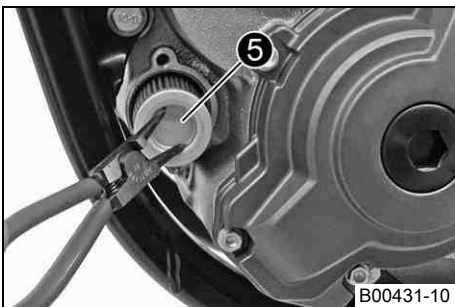

B00431-10

- Dra ut oljefiltret ❸ ur oljefiltrets hölje.

Låsringtång omvänd (51012011000)
----------------------------------

- Låt motoroljan rinna ut helt.
- Rengör noggrant delarna och tätningssytan.

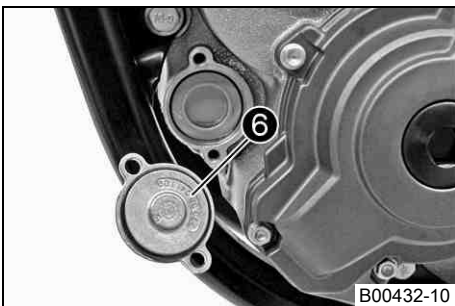

B00432-10

- Lägg motorcykeln på sidan och fyll på motorolja i oljefilterhuset till ca 1/3.
- Fyll på motorolja i oljefiltret och sätt in det i oljefilterhuset.
- Olja in O-ringen på oljefilterlocket och montera den med oljefilterlocket ❹.
- Sätt i och dra åt skruvarna.

Specifikation

Skruv oljefilterlock	M5	6 Nm
----------------------	----	------

- Ställ motorcykeln upp.

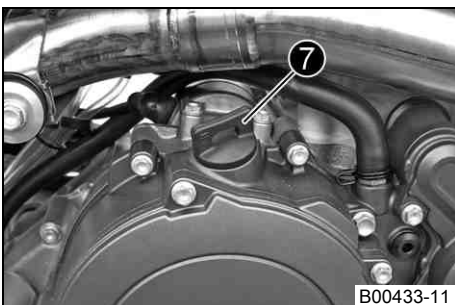

B00433-11

- Ta bort oljepåfyllningsskruven ❺ på kopplingslocket och fyll på motorolja.

Motorolja	1,35 l	Motorolja (SAE 10W/50) (☛ s 88)
-----------	--------	---------------------------------

**Info**

För litet motorolja eller lågkvalitativ motorolja leder till ökat slitage av motorn.

- Sätt i oljepåfyllningsskruven och skruva åt den.

**Fara**

**Risk för förgiftning** Motoravgaser är giftiga och kan leda till medvetslöshet och/eller dödsfall.

- När motorn går krävs en tillräckligt kraftig ventilation. Motorn får inte startas eller köras i slutna utrymmen utan lämplig utsugning.

- Starta motorn och kontrollera att den är tät.
- Kontrollera motoroljenivån. (☛ s 70)

## Fylla på motorolja

**Info**

För litet motorolja eller lågkvalitativ motorolja leder till ökat slitage av motorn.

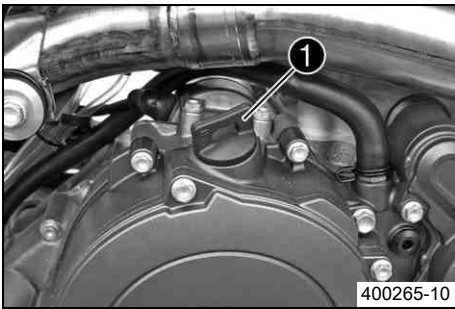

- Ta bort oljepåfyllningsskruven ❶ på kopplingslocket och fyll på motorolja.

Motorolja (SAE 10W/50) (☛ s 88)

- Sätt i oljepåfyllningsskruven och skruva åt den.

**Fara**

**Risk för förgiftning** Motoravgaser är giftiga och kan leda till medvetslöshet och/eller dödsfall.

- När motorn går krävs en tillräckligt kraftig ventilation. Motorn får inte startas eller köras i slutna utrymmen utan lämplig utsugning.

- Starta motorn och kontrollera att den är tät.

## Rengöra motorcykeln

### Observera

**Materialskada** Skador och förstöring av komponenter genom högtryckstvätt.

- Rengör aldrig fordonet med en högtryckstvätt eller en kraftig vattenstråle. Genom det höga trycket kan vatten hamna i elektriska komponenter, kontakter, vajrar, lager m m och orsaka störningar. Komponenterna kan förstöras.



### Varning

**Risk för miljöskador** Miljöfarliga ämnen orsakar miljöskador.

- Oljor, fetter, filter, bränsle, rengöringsmedel, bromsvätska etc ska alltid tas omhand och lämnas in för avfallshantering enligt gällande bestämmelser.



### Info

Rengör motorcykeln med jämna mellanrum. På så sätt behåller den sitt värde och utseende under en lång tid. Undvik direkt solljus på motorcykeln när du rengör den.

- Täta avgassystemet för att förhindra att vatten tränger in.
- Börja med att ta bort grov smuts med en mjuk vattenstråle.
- Mycket smutsiga ställen ska sprejas in med vanligt rengöringsmedel för motorcyklar och bearbetas med en pensel.

Rengöringsmedel för motorcykel (☞ s 89)



### Info

Gör rent fordonet med varmt vatten blandat med vanligt rengöringsmedel för motorcyklar och en mjuk svamp.

- När motorcykeln har spolats av noggrant med en mjuk vattenstråle bör den torka ordentligt.
- Töm förgasarens flottörkammare. ☞ (☞ s 67)



### Varning

**Risk för olyckshändelser** Minskad bromsverkan p g a våta eller smutsiga bromsar.

- Bromsa försiktigt tills de våta eller nedsmutsade bromsarna är torra resp rena.

- Efter rengöringen ska man köra ett stycke tills motorn har nått driftstemperatur.



### Info

Tack vare värmen försvinner vattnet även från oåtkomliga ställen på motorn och bromsarna.

- För tillbaka skyddshättorna från styrets armaturer så att vatten som trängt in kan avdunsta.
- Smörj alla glid- och lagerställen när motorcykeln har svalnat.
- Rengör kedjan. (☞ s 42)
- Blanka metalldelar (utom bromsskivan och avgassystemet) ska behandlas med korrosionsskyddsmedel.

Rengörings- och skyddsmedel för metall och gummi (☞ s 89)

- Behandla alla plastdelar och delar med pulverbeläggning med mildt rengöringsmedel och skyddsmedel.

Rengöringsmedel och polermedel för glänsande och matta lacker, metall- och plastytor (☞ s 90)

## Förvaring

**Varning**

**Risk för förgiftning** Bränsle är giftigt och hälsovådligt.

- Låt inte huden, ögonen och kläderna komma i kontakt med bränslet. Andas inte in bränsleångor. Vid kontakt med ögonen, spola med vatten och kontakta läkare omedelbart. Vid hudkontakt ska huden rengöras omedelbart med tvål och vatten. Om bränsle har svalts, kontakta läkare omedelbart. Kläder som har kommit i kontakt med bränsle ska bytas. Förvara bränslet korrekt i en lämplig behållare och utom räckhåll för barn.

**Info**

När motorcykeln inte ska användas under en längre tid bör du utföra eller låta utföra följande åtgärder: Kontrollera alla delar med avseende på funktion och slitage. Eventuella underhållsarbeten, reparationer eller ombyggnader bör utföras under avställningstiden. Verkstäderna har då mindre att göra. På så sätt slipper du långa väntetider inför säsongstarten.

- Rengör motorcykeln. (☞ s 73)
- Byt motorolja och oljefilter, rengör oljesilen. 🛠️ (☞ s 70)
- Kontrollera frostskyddet och kylvätskenivån. (☞ s 63)
- Tappa av bränslet från tankarna i en lämplig behållare.
- Töm förgasarens flottörkammare. 🛠️ (☞ s 67)
- Kontrollera lufttrycket i däcken. (☞ s 59)
- Demontera batteriet. 🛠️ (☞ s 60)
- Ladda batteriet. 🛠️ (☞ s 60)

## Specifikation

Förvaringstemperatur batteri utan direkt solstrålning	0... 35 °C
---	------------

- Ställ fordonet på en torr förvaringsplats. Inga större temperaturväxlingar bör förekomma.

**Info**

KTM rekommenderar att man lyfter upp motorcykeln.

- Palla upp motorcykeln på mc-lyften. (☞ s 30)
- Täck över fordonet med en presenning eller filt som släpper igenom luft.

**Info**

Använd inte lufttätt material som hindrar fukt från att avdunsta och gör att det bildas korrosion. Under avställningstiden bör motorn inte gå under kortare perioder. Motorn värms inte upp tillräckligt. Vattenånga som bildas vid förbränningen kondenseras och gör att ventiler och avgasröret rostar.

## Idrifttagande efter förvaring

- Ta bort motorcykeln från mc-lyften. (☞ s 30)
- Montera batteriet. 🛠️ (☞ s 60)
- Fyll på bränsle. (☞ s 20)
- Genomför alltid kontroll- och skötselarbetena före idrifttagandet. (☞ s 18)
- Provkör fordonet.

Fel	Möjlig orsak	Åtgärd
Motorn roterar inte (elstartmotor)	Handhavandefel	– Utför arbetsmomenten för start av motorcykeln. (☞ s 18)
	Batteriet urladdat	– Ladda batteriet. ☞ (☞ s 60) – Kontrollera laddningsspänningen. ☞ – Kontrollera vilostrommen. ☞ – Kontrollera generatoren. ☞
	Huvudsäkring har gått sönder	– Demontera huvudsäkring. (☞ s 61) – Montera huvudsäkring. (☞ s 62)
	Låg utomhustemperatur	– Använd batteriet som medföljer leveransen. Batteri (YTX5L-BS) (☞ s 81)
	Startrelä defekt	– Kontrollera startreläet. ☞
	Startmotor defekt	– Kontrollera startmotorn. ☞
Motorn roterar, men startar inte	Handhavandefel	– Utför arbetsmomenten för start av motorcykeln. (☞ s 18)
	Motorcykeln har inte använts under en längre period, därför finns gammalt bränsle i flottörkammaren	– Töm förgasarens flottörkammare. ☞ (☞ s 67)
	Bränsletillförseln avbruten	– Kontrollera bränsletankavlutningen. – Rengör bränslekranen. – Kontrollera/ställ in förgasarens komponenter. ☞
	Tändstift nedsotat eller vått	– Rengör och torka resp byt ut tändstiftet.
	Tändstiftets elektrodavstånd är för stort	– Ställ in elektrodavståndet. Specifikation Elektrodavstånd tändstift 0,7 mm
	Fel i tändsystemet	– Kontrollera tändsystemet. ☞
	Kortslutningskabeln i kabelhärvan skavd, kortslutningsbrytaren defekt	– Kontrollera kabelhärvan. (visuell kontroll) – Kontrollera elsystemet.
	Stickkontakt för CDI-styrdon, pulsgivare eller tändspole oxiderad	– Rengör stickkontakten och behandla den med kontaktsprej.
	Vatten i förgasaren eller igensatta munstycken	– Kontrollera/ställ in förgasarens komponenter. ☞
Motorn har ingen tomgång	Tomgångmunstycket igensatt	– Kontrollera/ställ in förgasarens komponenter. ☞
	Inställningskruven på förgasaren felaktigt inställd	– Förgasare - ställ in tomgång. ☞ (☞ s 67)
	Defekt tändstift	– Byt ut tändstiftet.
	Tändsystemet defekt	– Kontrollera tändspolen. ☞ – Kontrollera CDI-styrdonet. ☞ – Kontrollera tändstiftskabelskon. ☞ – Kontrollera pulsgivaren. ☞ – Kontrollera generatoren. ☞
Motorn kommer inte upp i varvtal	Förgasaren flödar över eftersom flottörnålen är smutsig eller sliten	– Kontrollera/ställ in förgasarens komponenter. ☞
	Lösa förgasarmunstycken	– Kontrollera/ställ in förgasarens komponenter. ☞
	Tändsystemet defekt	– Kontrollera tändspolen. ☞ – Kontrollera CDI-styrdonet. ☞ – Kontrollera tändstiftskabelskon. ☞ – Kontrollera pulsgivaren. ☞ – Kontrollera generatoren. ☞

Fel	Möjlig orsak	Åtgärd
Motorn har för lite effekt	Bränsletillförseln avbruten	<ul style="list-style-type: none"> <li>- Kontrollera bränsletankavluftningen.</li> <li>- Rengör bränslekranen.</li> <li>- Kontrollera/ställ in förgasarens komponenter. 🐛</li> </ul>
	Lufffiltret mycket smutsigt	- Rengör lufffiltret och lufffilterboxen. 🐛 (☞ s 39)
	Avgassystemet är inte tätt, deformationerat eller för lite glasfibergarnstoppning i slutdämparen	<ul style="list-style-type: none"> <li>- Kontrollera om avgassystemet är skadat.</li> <li>- Byt slutdämparens glasfibergarnstoppning. 🐛 (☞ s 40)</li> </ul>
	Ventilernas spel för litet	- Ställ in ventilernas spel. 🐛
	Tändsystemet defekt	<ul style="list-style-type: none"> <li>- Kontrollera tändspolen. 🐛</li> <li>- Kontrollera CDI-styrdonet. 🐛</li> <li>- Kontrollera tändstiftskabelskon. 🐛</li> <li>- Kontrollera pulsgivaren. 🐛</li> <li>- Kontrollera generatoren. 🐛</li> </ul>
Motorn stannar eller det smäller i förgasaren	Bränslebrist	<ul style="list-style-type: none"> <li>- Vrid vredet ① på bränslekranen till läget <b>ON</b>. (Bild 500178-10 ☞ s 11)</li> <li>- Fyll på bränsle. (☞ s 20)</li> </ul>
	Motorn suger in tjuvluft	- Kontrollera att gummimuffarna och förgasaren sitter fast.
Motorn blir ovanligt varm	För lite kylvätska i kylsystemet	<ul style="list-style-type: none"> <li>- Kontrollera att kylsystemet är tätt.</li> <li>- Kontrollera kylvätskenivån. (☞ s 63)</li> </ul>
	För svag fartvind	- Stäng av motorn när motorcykeln står stilla.
	Kylarens lameller mycket smutsiga	- Rengör kylarens lameller.
	Skumbildning i kylsystemet	<ul style="list-style-type: none"> <li>- Tappa av kylvätskan. 🐛 (☞ s 64)</li> <li>- Fyll på kylvätska. 🐛 (☞ s 65)</li> </ul>
	Veck i kylarslangen	- Byt kylarslangen. 🐛
Hög oljeförbrukning	Veck i motoravluftningsslangen	- Dra avluftningsslangen utan veck eller byt ut slangen.
	Motoroljenivån för hög	- Kontrollera motoroljenivån. (☞ s 70)
	Motoroljan för tunnflytande (viskositet)	- Byt motorolja och oljefilter, rengör oljesilen. 🐛 (☞ s 70)
	Kolv resp cylinder sliten	- Bestäm kolvens/cylinderns monteringspel. 🐛
Batteriet urladdat	Batteriet laddas inte av generatoren	<ul style="list-style-type: none"> <li>- Kontrollera laddningsspänningen. 🐛</li> <li>- Kontrollera generatoren. 🐛</li> </ul>
	Oönskad strömförbrukare	- Kontrollera viloströmmen. 🐛

Typ	1-cylinder 4-takts bensinmotor, vätskekyld	
Cylindervolym	449,3 cm <sup>3</sup>	
Slag	60,8 mm	
Diameter	97 mm	
Kompression	12,5:1	
Tomgångsvarvtal	1 550... 1 650 v/min	
Styrning	DOHC, 4 ventiler styrda med släpventillyftare, drivning via två cylindriska kuggjul och kuggkedja	
Ventildiameter insugning	40,4 mm	
Ventildiameter utblåsning	31,7 mm	
Ventilspelet kallt, inlopp	0,07... 0,13 mm	
Ventilspelet kallt, utlopp	0,12... 0,18 mm	
Vevaxellager	2 cylindriska rullager	
Vevstakslager	Nållager	
Kolvstakslager	Bronsbusning	
Kolv	Lättmetall, smidd	
Kolvringar	1 kompressionsring, 1 oljering	
Motorsmörjning	Cirkulationssmörjning med 3 rotorpumpar	
Primärutväxling	29:74	
Koppling	Lamellkoppling i oljebad / hydraulisk manövrering	
Utväxlingsförhållande		
1:ans växel	16:34	
2:ans växel	19:31	
3:ans växel	20:26	
4:ans växel	23:25	
5:ans växel	26:24	
Generator	12 V, 42 W	
Tändsystem	Kontaktfritt styrt helelektroniskt tändsystem med digital tändningsreglering	
Tändstift	NGK CR 9 EKB	
Elektroavstånd tändstift	0,7 mm	
Kylning	Vätskekyllning, permanent cirkulation av kylvätskan genom vattenpump	
Starthjälp	Elstartmotor	

### Påfyllningsvolym - motorolja

Motorolja	1,35 l	Motorolja (SAE 10W/50) (☛ s 88)
-----------	--------	---------------------------------

### Påfyllningsvolym - kylvätska

Kylvätska	1,2 l	Kylvätska (☛ s 87)
		Kylvätska (färdigblandad) (☛ s 87)

# TEKNISK INFORMATION - ÅTDRAGNINGSMOMENT MOTOR<sub>78</sub>

Munstycke motorhöljets avluftning	M4	Kant i kant	Loctite® 243™
Oljemunstycke för kylning av kolven	M4	4 Nm	Loctite® 243™
Oljemunstycke för smörjning av släpventillyftaren	M4	6 Nm	Loctite® 243™
Oljemunstycke för oljetillförsel koppling	M5	6 Nm	Loctite® 243™
Skruv arreteringsspak	M5	6 Nm	Loctite® 243™
Skruv fästplåt kamaxelns lager	M5	6 Nm	Loctite® 243™
Skruv fästplåt kamaxelstyrning	M5	6 Nm	Loctite® 243™
Skruv kabelhållare stator	M5	6 Nm	Loctite® 243™
Skruv lagerbultar oljepumpens mellan-hjul	M5	6 Nm	Loctite® 243™
Skruv lagersäkring	M5	6 Nm	Loctite® 243™
Skruv oljefilterlock	M5	6 Nm	–
Skruv oljepumplock	M5	6 Nm	Loctite® 243™
Skruv pulsgivaradapter	M5	6 Nm	Loctite® 243™
Skruv pulsgivare	M5	6 Nm	Loctite® 243™
Skruv statorinfästning	M5	6 Nm	Loctite® 243™
Mutter topplock	M6	10 Nm	Smord med motorolja
Mutter vattenpumphjul	M6	6 Nm	Loctite® 243™
Oljemunstycke kamkedjans spännare	M6	6 Nm	Loctite® 243™
Skruv avgasrörets fläns	M6	10 Nm	Loctite® 243™
Skruv generatorlock	M6	10 Nm	–
Skruv kabelhållare pulsgivare	M6	10 Nm	Loctite® 243™
Skruv kopplingens slavcylinder	M6	10 Nm	–
Skruv kopplingsfjäder	M6	10 Nm	–
Skruv kopplingslock	M6	10 Nm	–
Skruv motorhölje	M6	10 Nm	–
Skruv oljepumpens hus	M6	10 Nm	Loctite® 243™
Skruv startmotor	M6	10 Nm	–
Skruv vattenpumplock	M6	10 Nm	–
Skruv ventillock	M6	8 Nm	–
Skruv växelspak	M6	14 Nm	Loctite® 243™
Skruv växlingsarretering	M6	10 Nm	Loctite® 243™
Stiftskruv topplock	M6	10 Nm	–
Skruv kamaxelns armkors	M7x1	14 Nm	Smord med motorolja
Skruv kopplingslock	M7x1	14 Nm	–
Skruv motorhölje	M7x1	14 Nm	–
Låsskruv vevaxelns fixering	M8	20 Nm	–
Skruv framdrev	M10	60 Nm	Loctite® 2701
Tändstift	M10	10... 12 Nm	–
Låsskruv släpventillyftarens axel	M10x1	10 Nm	–
Skruv kamaxeldrev	M10x1	50 Nm	Smord med motorolja
Skruv rotor	M10x1	80 Nm	Smord med motorolja
Skruv upplåsning av kamkedjans spännare	M10x1	10 Nm	–
Skruvpropp oljekanal	M10x1	10 Nm	–

# TEKNISK INFORMATION - ÅTDRAGNINGSMOMENT MOTOR<sub>79</sub>

Mutter topplock	M10x1,25	Åtdragningsföljd: Dra åt diagonalen. 1:a åtdragningssteget 10 Nm 2:a åtdragningssteget 30 Nm 3:e åtdragningssteget 50°	Smord med motorolja
Stiftskruv topplock	M10x1,25	20 Nm	–
Oljeavtappningsskruv med magnet	M12x1,5	20 Nm	–
Skruvstutsar kopplingslock	M12x1,5	20 Nm	–
Axel spännskena för kamkedjan	M14x1	15 Nm	–
Axel styrskena för kamkedjan	M14x1	15 Nm	–
Mutter differentialhjul	M14x1	20 Nm	<b>Loctite® 243™</b>
Oljeinsugningsrör	M14x1	15 Nm	<b>Loctite® 243™</b>
Skruvpropp reglerventil oljetryck	M14x1,5	18 Nm	–
Mutter kopplingsmedbringare	M18x1,5	80 Nm	<b>Loctite® 243™</b>
Låsskruv kamkedjans spännare	M24x1,5	25 Nm	–
Skruv generatorlock	M24x1,5	8 Nm	–
Mutter frihjulsnäv	M27x1	80 Nm	<b>Loctite® 243™</b>
Mutter primärhjul	M27x1	80 Nm	<b>Loctite® 243™</b>
Låsskruv oljesil	M32x1,5	30 Nm	Smord med motorolja

Förgasartyp	KEIHIN FCR-MX 41
Förgasarnummer	4125M
Nålposition	6:e positionen uppifrån
Reglerskruv för tomgångsblandningen	
öppen	1,5 varv
Stoppläge pumpmembran	2,15 mm
Varmstartknapp	
Håldiameter i förgasarstommen	2,5 mm
Huvudmunstycke	185
Munstycksnål	OBDTQ
Tomgångsmunstycke	42
Tomgångsluftmunstycke	100
Kallstartmunstycke	85

Ram	Centralrörfram av krommolybdenstål
Gaffel	WP Suspension Up Side Down 4860 MXMA CC
Fjädrväg	
fram	300 mm
Fjädrväg (450 SX-F EU)	
bak	330 mm
Fjädrväg (450 SX-F USA)	
bak	317 mm
Gaffeloffset	22 mm
Fjäderben	WP Suspension 5018 BAVP DCC
Bromssystem	skivbromsar, bromsok flytande lagrade
Bromsskivor - diameter	
fram	260 mm
bak	220 mm
Bromsskivor, slitagegräns	
fram	2,5 mm
bak	3,5 mm
Däcktryck terräng	
fram	1,0 bar
bak	1,0 bar
Sekundärväxling	14:52
Kedja	5/8 x 1/4"
Tillgängliga bakdrev	38, 40, 42, 45, 48, 49, 50, 51, 52
Styrhuvudvinkel	63,5°
Hjulbas	1 495±10 mm
Sitthöjd utan last	985 mm
Markfrigång utan last	371 mm
Vikt utan bränsle ca	107,4 kg
Maximal tillåten axellast fram	145 kg
Maximal tillåten axellast bak	190 kg
Maximal tillåten totalvikt	335 kg

Batteri	YTX4L-BS	Batterispänning: 12 V Märkkapacitet: 3 Ah underhållsfri
Batteri	YTX5L-BS	Batterispänning: 12 V Märkkapacitet: 4 Ah underhållsfri
Säkring	58011109110	10 A

## Däck

Däck, fram	Däck, bak
80/100 - 21 51M TT Bridgestone M59	110/90 - 19 62M TT Bridgestone M70
För ytterligare information, se avsnittet Service på: <a href="http://www.ktm.com">http://www.ktm.com</a>	

**Påfyllningsvolym - bränsle**

Volym bränsletank, totalt ca	7,5 l	Högoktanigt bränsle, blyfritt (RON 95) (☛ s 87)
------------------------------	-------	---

## 450 SX-F EU

Gaffelns artikelnummer	14.18.7K.07	
Gaffel	<b>WP Suspension</b> Up Side Down 4860 MXMA CC	
Kompressionsdämpning		
Komfort	14 klickningar	
Standard	12 klickningar	
Sport	10 klickningar	
Returdämpning		
Komfort	14 klickningar	
Standard	12 klickningar	
Sport	10 klickningar	
Fjäderlängd med förspänningshylsa/förspänningshylsor	492 mm	
Fjäderkonstant		
Vikt förare: 65... 75 kg	4,6 N/mm	
Vikt förare: 75... 85 kg	4,8 N/mm	
Vikt förare: 85... 95 kg	5,0 N/mm	
Gastryck	1,2 bar	
Gaffellängd	940 mm	
Oljemängd per patron	195 ml	Gaffelolja (SAE 5) (☛ s 87)
Oljemängd per gaffelben utan patron	390 ml	Gaffelolja (SAE 5) (☛ s 87)

## 450 SX-F USA

Gaffelns artikelnummer	14.18.7K.57	
Gaffel	<b>WP Suspension</b> Up Side Down 4860 MXMA CC	
Kompressionsdämpning		
Komfort	14 klickningar	
Standard	12 klickningar	
Sport	10 klickningar	
Returdämpning		
Komfort	14 klickningar	
Standard	12 klickningar	
Sport	10 klickningar	
Fjäderlängd med förspänningshylsa/förspänningshylsor	497 mm	
Fjäderkonstant		
Vikt förare: 65... 75 kg	4,8 N/mm	
Vikt förare: 75... 85 kg	5,0 N/mm	
Gastryck	1,2 bar	
Gaffellängd	940 mm	
Oljemängd per patron	195 ml	Gaffelolja (SAE 5) (☛ s 87)
Oljemängd per gaffelben utan patron	380 ml	Gaffelolja (SAE 5) (☛ s 87)

**450 SX-F EU**

Fjäderbenets artikelnummer	18.18.7K.07
Fjäderben	<b>WP Suspension</b> 5018 BAVP DCC
Kompressionsdämpning låg hastighet	
Komfort	17 klickningar
Standard	15 klickningar
Sport	13 klickningar
Kompressionsdämpning hög hastighet	
Komfort	2,5 varv
Standard	2 varv
Sport	1,5 varv
Returdämpning	
Komfort	17 klickningar
Standard	15 klickningar
Sport	13 klickningar
Fjäderförspänning	15 mm
Fjäderkonstant	
Vikt förare: 65... 75 kg	54 N/mm
Vikt förare: 75... 85 kg	57 N/mm
Vikt förare: 85... 95 kg	60 N/mm
Fjäderlängd	260 mm
Gastryck	10 bar
Statiskt häng	30 mm
Häng under körning	90 mm
Monteringslängd	490 mm
Stötdämparolja	Stötdämparolja (SAE 2,5) (50180342S1) (☛ s 88)

**450 SX-F USA**

Fjäderbenets artikelnummer	18.18.7K.57
Fjäderben	<b>WP Suspension</b> 5018 BAVP DCC
Kompressionsdämpning låg hastighet	
Komfort	17 klickningar
Standard	15 klickningar
Sport	13 klickningar
Kompressionsdämpning hög hastighet	
Komfort	2,5 varv
Standard	2 varv
Sport	1,5 varv
Returdämpning	
Komfort	17 klickningar
Standard	15 klickningar
Sport	13 klickningar
Fjäderförspänning	12 mm
Fjäderkonstant	
Vikt förare: 65... 75 kg	54 N/mm
Vikt förare: 75... 85 kg	57 N/mm
Vikt förare: 85... 95 kg	60 N/mm
Fjäderlängd	260 mm
Gastryck	10 bar
Statiskt häng	34 mm

Häng under körning	100 mm
Monteringslängd	486 mm
Stötdämparolja	Stötdämparolja (SAE 2,5) (50180342S1) (☛ s 88)

# TEKNISK INFORMATION - ÅTDRAGNINGSMOMENT CHASSI<sub>B6</sub>

Ekernippel bakhjul	M4,5	5... 6 Nm	–
Ekernippel framhjul	M4,5	5... 6 Nm	–
Skruv bromsskiva bak	M6	14 Nm	Loctite® 243™
Skruv bromsskiva fram	M6	14 Nm	Loctite® 243™
Skruv kedjeskydd	M6	6 Nm	Loctite® 243™
Skruv kullad tryckstång på fotbromscy- lindern	M6	10 Nm	–
Övriga muttrar chassi	M6	15 Nm	–
Övriga skruvar chassi	M6	10 Nm	–
Mutter bakdrevsskruv	M8	35 Nm	Loctite® 2701
Mutter bromspedalstopp	M8	20 Nm	–
Mutter däcklås	M8	10 Nm	–
Skruv axelklämma	M8	15 Nm	–
Skruv bromsok fram	M8	25 Nm	Loctite® 243™
Skruv gaffelkrona nedtill	M8	12 Nm	–
Skruv gaffelkrona upptill	M8	17 Nm	–
Skruv gaffelrör upptill	M8	17 Nm	Loctite® 243™
Skruv kedjeglidare	M8	15 Nm	–
Skruv klämelement	M8	20 Nm	–
Skruv motorstag	M8	33 Nm	–
Skruv ramutliggare	M8	35 Nm	Loctite® 2701
Övriga muttrar chassi	M8	30 Nm	–
Övriga skruvar chassi	M8	25 Nm	–
Skruv fjäderben nedtill	M10	60 Nm	Loctite® 2701
Skruv fjäderben upptill	M10	60 Nm	Loctite® 2701
Skruv motorfäste	M10	60 Nm	–
Skruv styrhållare	M10	40 Nm	Loctite® 243™
Övriga muttrar chassi	M10	50 Nm	–
Övriga skruvar chassi	M10	45 Nm	–
Mutter sadelfastsättning	M12x1	20 Nm	–
Mutter anslutningsarm mot vinkelarm	M14x1,5	80 Nm	–
Mutter vingbult	M16x1,5	100 Nm	–
Inskruvningsstuts kylsystem	M20x1,5	12 Nm	Loctite® 243™
Mutter hjulaxel bak	M20x1,5	80 Nm	–
Skruv styrhuvud upptill	M20x1,5	10 Nm	–
Skruv hjulaxel fram	M24x1,5	45 Nm	–

**Bromsvätska DOT 4 / DOT 5.1****enligt**

- DOT

**Specifikation**

- Använd endast bromsvätska som motsvarar den angivna standarden (se uppgifter på behållaren) och har motsvarande egenskaper. KTM rekommenderar produkter från **Castrol** och **Motorex®**.

**Leverantör****Castrol**

- RESPONSE BRAKE FLUID SUPER DOT 4

**Motorex®**

- Brake Fluid DOT 5.1

**Gaffelolja (SAE 5)****enligt**

- SAE (☛ s 91) (SAE 5)

**Specifikation**

- Använd endast oljor som uppfyller angivna standarder (se uppgifter på behållaren) och har motsvarande egenskaper. KTM rekommenderar produkter från **Motorex®**.

**Leverantör****Motorex®**

- Racing Fork Oil

**Hydraulolja (15)****enligt**

- ISO VG (15)

**Specifikation**

- Använd endast hydraulolja som motsvarar den angivna standarden (se uppgifter på behållaren) och har motsvarande egenskaper. KTM rekommenderar produkter från **Motorex®**.

**Leverantör****Motorex®**

- Hydraulic Fluid 75

**Högoktanigt bränsle, blyfritt (RON 95)****enligt**

- DIN EN 228 (RON 95)

**Kylvätska****Specifikation**

- Använd endast lämplig kylvätska (även i varma länder). Dåliga frostskyddsmedel kan förorsaka korrosion och skumbildning. KTM rekommenderar produkter från **Motorex®**.

**Blandningsförhållande**

Frostskydd: -25... -45 °C	50 % korrosions-/frostskyddsmedel 50 % destillerat vatten
---------------------------	--

**Kylvätska (färdigblandad)**

Frostskydd	-40 °C
------------	--------

**Leverantör****Motorex®**

- Anti Freeze

## Motorolja (SAE 10W/50)

### enligt

- JASO T903 MA (☛ s 91)
- SAE (☛ s 91) (SAE 10W/50)

### Specifikation

- Använd endast motoroljor som motsvarar angivna standarder (se uppgifter på behållaren) och har motsvarande egenskaper. KTM rekommenderar produkter från **Motorex**<sup>®</sup>.

Helsyntetisk motorolja

### Leverantör

#### Motorex<sup>®</sup>

- Cross Power 4T

## Stötdämparolja (SAE 2,5) (50180342S1)

### enligt

- SAE (☛ s 91) (SAE 2,5)

### Specifikation

- Använd endast oljor som uppfyller angivna standarder (se uppgifter på behållaren) och har motsvarande egenskaper.

**Högvisköst smörjfett****Specifikation**

- KTM rekommenderar produkter från **SKF®**.

**Leverantör**

- SKF®**
- LGHB 2

**Kedjerengöringsmedel****Specifikation**

- KTM rekommenderar produkter från **Motorex®**.

**Leverantör**

- Motorex®**
- Chain Clean

**Kedjesprej offroad****Specifikation**

- KTM rekommenderar produkter från **Motorex®**.

**Leverantör**

- Motorex®**
- Chainlube Offroad

**Långtidsfett****Specifikation**

- KTM rekommenderar produkter från **Motorex®**.

**Leverantör**

- Motorex®**
- Bike Grease 2000

**Olja för luftfilter av skumplast****Specifikation**

- KTM rekommenderar produkter från **Motorex®**.

**Leverantör**

- Motorex®**
- Twin Air Liquid Bio Power

**Rengörings- och skyddsmedel för metall och gummi****Specifikation**

- KTM rekommenderar produkter från **Motorex®**.

**Leverantör**

- Motorex®**
- Protect & Shine

**Rengöringsmedel för luftfilter****Specifikation**

- KTM rekommenderar produkter från **Motorex®**.

**Leverantör**

- Motorex®**
- Twin Air Dirt Bio Remover

**Rengöringsmedel för motorcykel****Specifikation**

- KTM rekommenderar produkter från **Motorex®**.

**Leverantör**

- Motorex®**
- Moto Clean 900

## Rengöringsmedel och polermedel för glänsande och matta lacker, metall- och plastytor

### Specifikation

- KTM rekommenderar produkter från **Motorex®**.

### Leverantör

#### Motorex®

- Clean & Polish

## Universal oljesprej

### Specifikation

- KTM rekommenderar produkter från **Motorex®**.

### Leverantör

#### Motorex®

- Joker 440 Synthetic

## SAE

SAE-viskositetsklasserna har framtagits av Society of Automotive Engineers och delar in oljor efter deras viskositet. Viskositeten beskriver bara en oljas egenskap och ger ingen upplysning om kvaliteten.

## JASO T903 MA

Olika tekniska utvecklingstendenser ledde till en egen specifikation för fyrtaktsmotorcyklar - standarden JASO T903 MA. I fyrtaktsmotorcyklar användes tidigare motorolja för personbilar eftersom det saknades en egen specifikation för motorcyklar. För bilmotorer är långa underhållsintervaller viktiga. För motorcykelmotorer är högt effektutbyte och höga varvtal viktigt. I de flesta motorcyklarna används motorolja för smörjning av transmissionen och kopplingen. Standarden JASO MA tar hänsyn till dessa speciella krav.

<b>A</b>	
Arbetsregler	5
Avsedd användning	5
<b>B</b>	
<b>Bakdrev</b>	
kontroll	44
<b>Bakhjul</b>	
demontering	57
montering	57
<b>Batteri</b>	
demontering	60
laddning	60
montering	60
<b>Bromsbelägg</b>	
byte av bakbroms	54
byte av frambroms	50
kontroll i bakbromsen	54
kontroll i frambromsen	50
<b>Bromshandtag</b>	10
inställning av utgångsläge	48
kontroll av spel	48
<b>Bromsskivor</b>	
kontroll	48
<b>Bromsvätska</b>	
påfyllning för bakbromsen	53
påfyllning för frambromsen	49
<b>Bromsvätskenivå</b>	
bakbromskontroll	53
frambromskontroll	49
<b>Bruksanvisning</b>	6
<b>Bränslekran</b>	11
<b>Bränslen, vätskor och oljor</b>	5
<b>Bränsletank</b>	
demontering	41
montering	41
<b>C</b>	
<b>Chassinummer</b>	9
<b>Choke</b>	12
<b>D</b>	
<b>Dragning av gasvajern</b>	
kontroll	46
<b>Däckens skick</b>	
kontroll	58
<b>Däcktryck</b>	
kontroll	59
<b>E</b>	
<b>Ekerspänning</b>	
kontroll	59
<b>Elstartknapp</b>	11
<b>F</b>	
<b>Felsökning</b>	75-76
<b>Fjäderben</b>	
demontering	36
inställning av fjäderbenets fjäderförspänning	26
kontroll av hänget under körning	26
kontroll av statiskt häng	25
montering	37
<b>Fordonsbild</b>	
sett bakifrån, höger sida	8
sett framifrån, vänster sida	7
<b>Fotbromspedal</b>	12
inställning av utgångsläge	52
kontroll av spel	52
<b>Framdrev</b>	
kontroll	44
<b>Framhjul</b>	
demontering	56
montering	56
<b>Framskärm</b>	
montering	36
<b>Frostskydd</b>	
kontroll	63
<b>Förgasare</b>	
inställning av tomgång	67
tomgång	66
tömning av flottörkammaren	67
<b>Förvaring</b>	74
<b>G</b>	
<b>Gaffelben</b>	
avlutning	30
demontering	31
kontroll av grundinställning	27
montering	32
rengöring av dammtätningar	30
<b>Gaffelskydd</b>	
demontering	32
montering	32
<b>Garanti</b>	5
<b>Gashandtag</b>	10
<b>Gasvajer, spel</b>	
inställning	66
kontroll	66
<b>Grundinställning chassi</b>	
kontroll av inställning med aktuell förarvikt	23
<b>H</b>	
<b>Huvudsäkring</b>	
demontering	61
montering	62
<b>Häng under körning</b>	
inställning	27
<b>I</b>	
<b>Idrifttagande</b>	
anvisningar för det första idrifttagandet	13
efter förvaring	74
kontroll- och skötselarbeten inför varje idrifttagande	18

<b>K</b>		<b>N</b>	
<b>Kedja</b>		<b>Nedre gaffelkrona</b>	
kontroll	44	demontering	33
rengöring	42	montering	33
<b>Kedjespänning</b>		<b>O</b>	
inställning	43	<b>Oljefilter</b>	
kontroll	43	byte	70
<b>Kedjestyrare</b>		<b>Oljesil</b>	
kontroll	44	rengöring	70
<b>Kedjestyrning</b>		<b>P</b>	
inställning	46	<b>Plug-in-stöd</b>	12
<b>Kompressionsdämpning låg hastighet</b>		<b>R</b>	
inställning av fjäderben	23	<b>Reservdelar</b>	5
<b>Kompressionsdämpning</b>		<b>Returdämpning</b>	
inställning av gaffel	27	inställning av fjäderben	24
<b>Kompressionsdämpning, hög hastighet</b>		inställning av gaffel	28
inställning av fjäderben	24	<b>S</b>	
<b>Koppling</b>		<b>Sadel</b>	
byte av vätska	47	borttagning	38
kontroll av vätskenivå	46	montering	38
<b>Kopplingshandtag</b>	10	<b>Service</b>	5
inställning av utgångsläge	46	<b>Serviceschema</b>	21-22
<b>Kortslutningsknapp</b>	10	<b>Skärm fram</b>	
<b>Kylsystem</b>	63	demontering	36
<b>Kylvätska</b>		<b>Slutdämpare</b>	
avtappning	64	byte av glasfibergarnstopningen	40
påfyllning	65	demontering	40
<b>Kylvätskenivå</b>		montering	40
kontroll	63	<b>Starta motorcykeln</b>	18
<b>L</b>		<b>Startnummerskylt</b>	
<b>Lufffilter</b>		demontering	36
demontering	38	montering	36
montering	39	<b>Styrets läge</b>	28
rengöring	39	inställning	29
<b>Lufffilterbox</b>		<b>Styrhuvudets lager</b>	
rengöring	39	smörjning	35
<b>Lufffilterboxens skydd</b>		<b>Styrhuvudets lagerspel</b>	
demontering	38	inställning	35
montering	38	kontroll	35
<b>M</b>		<b>Svåra körförhållanden</b>	14
<b>Miljö</b>	6	hög temperatur	16
<b>Motor</b>		leriga partier	15
inkörning	14	låg temperatur	16
<b>Motorcykel</b>		långsam körning	16
borttagning från mc-lyften	30	snö	16
rengöring	73	torr sand	14
uppallning på mc-lyft	30	våt sand	15
<b>Motornummer</b>	9	våta partier	15
<b>Motorolja</b>		<b>Säkring</b>	
byte	70	demontera huvudsäkringen	61
påfyllning	72	montera huvudsäkringen	62
<b>Motoroljenivå</b>			
kontroll	70		

**T****Tanka**

bränsle . . . . . 20

**Tanklock**

stängning . . . . . 11

öppning . . . . . 11

**Teknisk information**

chassi . . . . . 81-82

fjäderben . . . . . 84-85

förgasare . . . . . 80

gaffel . . . . . 83

motor . . . . . 77

åtdragningsmoment chassi . . . . . 86

åtdragningsmoment motor . . . . . 78-79

**Tillbehör** . . . . . 5

**Transport** . . . . . 5

**Typskylt** . . . . . 9

**Tändkurva**

stickanslutning . . . . . 68

ändring . . . . . 68

**V**

**Varmstartsreglage** . . . . . 10

**Växelspak**

inställning av utgångsläge . . . . . 69

kontroll av utgångsläget . . . . . 68



3211599sv



04/2010 Foto: Mitterbauer



KTM-Sportmotorcycle AG  
5230 Mattighofen/Österreich  
<http://www.ktm.com>