

# BRUKSANVISNING 2011

250 SX-F EU

250 SX-F MUSQUIN REPLICA EU

250 SX-F USA

250 XC-F USA

Art.nr 3211623sv



**KTM**



Vi gratulerar dig till ditt köp av en KTM motorcykel. Du äger nu en modern, sportig motorcykel som du kommer ha mycket glädje av om du tar hand om den och sköter den på rätt sätt.

Vi önskar dig mycket nöje med den när du kör!

Notera ditt fordons serienummer.

Chassinummer (☛ s 9)	Återförsäljarens stämpel
Motornummer (☛ s 9)	

Vid tryck motsvarade bruksanvisningen seriens senaste version. Små avvikelser p.g.a. vidareutveckling av motorcyklarnas konstruktion kan ej helt uteslutas.

Samtliga uppgifter är ej bindande. KTM-Sportmotorcycle AG förbehåller sig framför allt rätten att ändra och/eller stryka teknisk information, priser, färger, former, material, service, konstruktioner, utrustning och dyl utan ersättning eller förvarning, samt att anpassa dessa till lokala företeelser och ställa in tillverkningen av en viss modell utan förvarning. KTM ansvarar ej för leveransmöjligheter, avvikelser från bilder och beskrivningar eller för tryckfel och andra fel. De avbildade modellerna innehåller delvis speciell utrustning som ej ingår i standardleveransen.

© 2010 KTM-Sportmotorcycle AG, Mattighofen Österrike

Alla rättigheter förbehålles

Eftertryck, även utdrag, samt duplicering av all typ får endast göras efter upphovsrättsinnehavarens medgivande.

























REG.NO. 12 100 6061

ISO 9001(12 100 6061)

KTM använder kvalitetsstyrningsrutiner enligt kvalitetsstandarden ISO 9001 för att uppnå högsta möjliga produktkvalitet.

Utfärdat av: TÜV Management Service

KTM-Sportmotorcycle AG  
5230 Mattighofen, Österrike





FRAMSTÄLLNINGSMEDEL .....	4	Ställa in hänget under körning 	28
VIKTIG UPPLYSNING .....	5	Kontrollera gaffelns grundinställning .....	29
FORDONSBILD .....	7	Ställa in gaffelns kompressionsdämpning .....	29
Fordonsbild, sett framifrån, vänster sida (översikt) .....	7	Ställa in gaffelns returdämpning .....	29
Fordonsbild, sett bakifrån, höger sida (översikt) .....	8	Styrets läge .....	30
SERIENUMMER .....	9	Ställa in styrets läge 	30
Chassinummer .....	9	Aktivera factory start (SX-F MUSQUIN REPLICA) .....	31
Typskylt .....	9	SERVICEARBETEN PÅ CHASSIT .....	32
Motornummer .....	9	Palla upp motorcykeln på mc-lyften .....	32
Gaffelns artikelnummer .....	9	Ta bort motorcykeln från mc-lyften .....	32
Fjäderbenets artikelnummer .....	9	Avlufta gaffelben .....	32
MANÖVERANORDNINGAR .....	10	Rengöra gaffelbenens dammtätningar .....	33
Kopplingshandtag .....	10	Lossa gaffelskyddet .....	33
Bromshandtag .....	10	Placera gaffelskyddet i rätt läge .....	33
Gashandtag .....	10	Demontera gaffelbenen 	33
Kortslutningsknapp .....	10	Montera gaffelben 	34
Elstartknapp (XC-F) .....	10	Demontera gaffelskyddet 	34
Översikt kontrollampor .....	11	Montera gaffelskyddet 	35
Öppna tanklocket .....	11	Demontera den nedre gaffelkronan 	35
Stänga tanklocket .....	11	Montera den nedre gaffelkronan 	35
Factory start (SX-F MUSQUIN REPLICA) .....	12	Kontrollera styrhuvudets lagerspel .....	37
Reglerskruv för tomgångsvarvtal .....	12	Ställa in styrhuvudets lagerspel 	37
Växelspak .....	12	Smörja styrhuvudets lager 	38
Kickstart .....	13	Demontera startnummerskylten .....	38
Fotbromspedal .....	13	Montera startnummerskylten .....	38
Plug-in-stöd (Alla SX-F modeller) .....	13	Demontera framskärmen .....	38
Sidostöd (XC-F) .....	13	Montera framskärmen .....	38
IDRIFTTAGANDE .....	14	Demontera fjäderbenet 	39
Anvisningar för det första idrifttagandet .....	14	Montera fjäderbenet 	39
Köra in motorn .....	15	Ta bort sadeln .....	40
Förbereda fordonet inför svåra körförhållanden .....	15	Montera sadeln .....	40
Förberedelser inför körning i torr sand .....	15	Demontera luftfilterboxens skydd .....	40
Förberedelser inför körning i våt sand .....	16	Montera luftfilterboxens skydd .....	41
Förberedelser inför körning på våta och leriga sträckor .....	17	Demontera luftfiltret 	41
Förberedelser inför långsam körning vid hög temperatur .....	17	Montera luftfiltret 	41
Förberedelser inför körning vid låg temperatur eller snö .....	18	Rengöra luftfiltret och luftfilterboxen 	42
KÖRANVISNING .....	19	Demontera sluddämparen .....	42
Kontroll- och skötselarbeten inför varje idrifttagande .....	19	Montera sluddämparen .....	42
Starta motorcykeln .....	19	Byta sluddämparens glasfiberarnstoppning 	43
Börja köra .....	20	Demontera bränsletanken 	44
Växla, köra .....	20	Montera bränsletanken 	45
Bromsa .....	20	Kontrollera kedjans nedsmutsning .....	46
Stanna, parkera .....	20	Rengöra kedjan .....	46
Fylla på bränsle .....	21	Kontrollera kedjespänningen .....	46
SERVICESHEMA .....	22	Ställa in kedjespänningen .....	47
Serviceschema .....	22	Kontrollera kedja, bakdrev, framdrev och kedjestyrare .....	47
Sevicearbeten (som extra uppdrag) .....	23	Ställa in kedjestyraren 	49
ANPASSA CHASSIT .....	24	Kontrollera gasvajerns dragning .....	49
Kontrollera chassits grundinställning i förhållande till aktuell förarvikt .....	24	Ställa in kopplingshandtagets utgångsläge .....	50
Kompressionsdämpning fjäderben .....	24	Kontrollera vätskenivån i hydraulkopplingen .....	50
Ställa in fjäderbenets kompressionsdämpning, låg hastighet .....	24	Byta vätska i hydraulkopplingen 	50
Ställa in fjäderbenets kompressionsdämpning, hög hastighet .....	25	Demontera motorskyddet (SX-F MUSQUIN REPLICA) .....	51
Ställa in fjäderbenets returdämpning .....	26	Montera motorskyddet (SX-F MUSQUIN REPLICA) .....	51
Bestämma måttet för det avlastade bakhjulet .....	26	BROMSAR .....	52
Kontrollera fjäderbenets statiska häng .....	27	Kontrollera bromshandtagets spel .....	52
Kontrollera fjäderbenets häng under körning .....	27	Ställa in bromshandtagets utgångsläge .....	52
Ställa in fjäderbenets fjäderförspänning 	27	Kontrollera bromsskivorna .....	52
		Kontrollera bromsvätskenivån i frambromsen .....	53
		Fylla på frambromsens bromsvätska 	53

Kontrollera frambromsens bromsbelägg.....	54	SX-F USA .....	89
Byta frambromsens bromsbelägg 🛠️.....	54	XC-F.....	90
Kontrollera fotbromspedalens spel .....	56	TEKNISK INFORMATION - ÅTDRAGNINGSMOMENT	
Ställa in fotbromspedalens utgångsläge 🛠️.....	56	CHASSI .....	91
Kontrollera bromsvätskenivån i bakbromsen.....	57	BRÄNSLEN, VÄTSKOR OCH OLJOR.....	92
Fylla på bakbromsens bromsvätska 🛠️.....	57	ÖVRIGA MEDEL .....	94
Kontrollera bakbromsens bromsbelägg.....	58	STANDARDER.....	96
Byta bakbromsens bromsbelägg 🛠️.....	58	INDEXFÖRTECKNING .....	97
HJUL, DÄCK .....	60		
Demontera framhjulet 🛠️.....	60		
Montera framhjulet 🛠️.....	60		
Demontera bakhjulet 🛠️.....	61		
Montera bakhjulet 🛠️.....	62		
Kontrollera däckens skick.....	62		
Kontrollera lufttrycket i däcken.....	63		
Kontrollera ekrarnas spänning.....	63		
ELSYSTEM .....	65		
Demontera batteriet 🛠️ (XC-F).....	65		
Montera batteriet 🛠️ (XC-F).....	65		
Ladda batteriet 🛠️ (XC-F).....	65		
Byta huvudsäkring (XC-F) .....	66		
KYLSYSTEM.....	68		
Kylsystem .....	68		
Kontrollera frostskyddet och kylvätskenivån.....	68		
Kontrollera kylvätskenivån .....	68		
Tappa av kylvätska 🛠️.....	69		
Fylla på kylvätska 🛠️.....	70		
ANPASSA MOTORN .....	71		
Kontrollera gasvajerns spel .....	71		
Ställa in gasvajerns spel 🛠️.....	71		
Ställa in tomgångsvarvtalet 🛠️.....	71		
Kontrollera växelspakens utgångsläge.....	72		
Ställa in växelspakens utgångsläge 🛠️.....	72		
SERVICEARBETEN PÅ MOTORN.....	73		
Kontrollera motoroljenivån .....	73		
Byta motorolja och oljefilter, rengöra oljesilen 🛠️.....	73		
Fylla på motorolja .....	75		
RENGÖRING, SKÖTSEL.....	76		
Rengöra motorcykeln.....	76		
FÖRVARING .....	77		
Förvaring.....	77		
Idrifttagande efter förvaring.....	77		
FELSÖKNING .....	78		
BLINKKOD .....	80		
TEKNISK INFORMATION - MOTOR .....	81		
Påfyllningsvolym - motorolja .....	82		
Påfyllningsvolym - kylvätska .....	82		
TEKNISK INFORMATION - ÅTDRAGNINGSMOMENT			
MOTOR.....	83		
TEKNISK INFORMATION - CHASSI .....	85		
Lampor.....	85		
Däck.....	86		
Påfyllningsvolym - bränsle .....	86		
TEKNISK INFORMATION - GAFFEL.....	87		
Alla SX-F EU modeller.....	87		
SX-F USA .....	87		
XC-F.....	88		
TEKNISK INFORMATION - FJÄDERBEN .....	89		
Alla SX-F EU modeller.....	89		

## Symboler

Nedan förklaras symbolerna som används i bruksanvisningen.

---

	Betecknar en väntad reaktion (t ex ett arbetssteg eller en funktion).
	Betecknar en oväntad reaktion (t ex ett arbetssteg eller en funktion).
	Alla arbeten som försetts med den här symbolen kräver expertis och tekniskt kunnande. För din egen säkerhet, överlåt dessa arbeten till en auktoriserad KTM-verkstad! Där servas din motorcykel av utbildad personal med specialverktyg på bästa sätt.
	Betecknar en sidhänvisning (mer information finns att läsa på den sidan).

---

## Format

Nedan beskrivs de typsnittsformat som används i bruksanvisningen.

---

<b>Egennamn</b>	Betecknar ett egennamn.
<b>Namn®</b>	Betecknar ett registrerat namn.
<b>Varumärke™</b>	Betecknar ett varumärke.

---

## Avsedd användning

KTM sportmotorcyklar är designade och konstruerade för normala påfrestningar under reguljära tävlingssituationer. Motorcyklarna uppfyller de högsta internationella motorsportförbundens aktuella regler och kategorier.

### Info

Motorcykeln får endast köras på spärrade vägar utanför den allmänna vägtrafiken.

## Service

För att fordonet ska fungera felfritt och för att undvika ökat slitage ska anvisningarna i bruksanvisningen angående service, skötsel samt anpassning av motor och chassi beaktas. Dålig anpassning av chassit kan leda till skador och brott på chassits komponenter. Svåra körförhållanden som t ex mycket sandig eller lerig och våt terräng kan leda till att vissa komponenter slits mer än normalt, t ex drivsystem eller bromsar. Detta innebär att servicearbete eller utbyte av slitdetaljer ibland måste göras före angiven underhållsintervall i serviceschemat.

De föreskrivna inkörningstiderna samt serviceintervallerna måste hållas. Detta förlänger din motorcykels livslängd.

## Garanti

Arbetena i serviceschemat ska utföras på en auktoriserad KTM-verkstad och kvitteras i servicehäftet och i **KTM dealer.net** eftersom all garanti annars upphör att gälla. Skador och följskador som har orsakats av manipulation och/eller ombyggnad av fordonet täcks inte av garantin.

## Bränslen, vätskor och oljor

Använd endast de bränslen, smörjmedel samt drivmedel som anges i bruksanvisningen.

## Reservdelar, tillbehör

För din egen säkerhets skull: Använd alltid sådana reservdelar och tillbehör som har godkänts av KTM eller rekommenderas av KTM. Låt en auktoriserad KTM-verkstad montera reservdelar och tillbehör. KTM ansvarar inte för andra produkter eller för skador som uppstår p g a att andra produkter används.

Vissa reservdelar och tillbehör står angivna inom parantes vid respektive beskrivning. Kontakta din KTM-återförsäljare för mer information.

De aktuella **KTM PowerParts** för ditt fordon hittar du på KTM:s webbsida.

Internationell KTM-webbsida: <http://www.ktm.com>

## Arbetsregler

Vissa arbeten kräver specialverktyg. Dessa följer inte med fordonet, men kan beställas med hjälp av de nummer som står inom parantes. T ex: lagerutdragare (15112017000)

Vid hopsättning ska ej återanvändbara detaljer (t ex självlåsande skruvar och muttrar, tätningar, tätringar, o-ringar, splintar, låsbrickor) ersättas med nya.

Om skruvsäkringsmedel (t ex **Loctite**®) används i ett skruvförband ska dess tillverkares anvisningar iakttas.

Sådana detaljer som ska återanvändas efter isärtagningen ska rengöras och kontrolleras med avseende på skador eller slitage. Skadade eller slitna detaljer ska ersättas med nya.

Efter reparations- och underhållsarbetena ska fordonets trafiksäkerhet säkerställas.

## Transport

### Observera

**Risk för skador** Det parkerade fordonet kan rulla bort eller ramla omkull.

- Parkera alltid fordonet på fast och slät mark.

### Observera

**Brandrisk** Vissa fordonsdelar blir mycket varma när fordonet är i drift.

- Parkera inte fordonet i närheten av lätt brännbart eller lättantändligt material. Lagg inte några föremål över det driftsvarma fordonet. Vänta alltid tills fordonet har svalnat.

- Stäng av motorn.

- Säkra motorcykeln med spännband eller andra lämpliga fästordningar så att den inte kan ramla omkull eller rulla bort.

## Miljö

Mc-sporten är underbar och vi önskar förstås att du kan njuta av den i fulla drag. Ändå kan den leda till problem för miljön samt orsaka konflikter med andra personer. Men genom ansvarsfullt bruk av motorcykeln kan man förhindra att dessa problem och konflikter uppstår. För att säkerställa motorcykelsportens framtid ska man alltid förvissa sig om att man använder motorcykeln inom lagarnas ramar, visa miljömedvetande och respektera andra människors rättigheter.

## Hänvisningar/varningar

Beakta alltid hänvisningar/varningar.



### Info

På fordonet finns olika hänvisnings-/varnings skyltar. Ta inte bort några hänvisnings-/varnings skyltar. Om skyltarna saknas kan du eller andra personer inte uppfatta farliga situationer och risk för skador föreligger.

## Riskenivåer



### Fara

Kännetecknar en risk som direkt eller med säkerhet leder till dödsfall eller svåra, kvarstående skador om inte lämpliga åtgärder vidtas.



### Varning

Kännetecknar en risk som sannolikt leder till dödsfall eller svåra skador om inte lämpliga åtgärder vidtas.



### Försiktigt

Kännetecknar en risk som kan leda till lätta skador om inte lämpliga åtgärder vidtas.

## Observera

Kännetecknar en risk som leder till avsevärda maskin- och materialskador om inte lämpliga åtgärder vidtas.



### Varning

Kännetecknar en risk som kan leda till miljöskador om inte lämpliga åtgärder vidtas.

## Bruksanvisning

- Denna bruksanvisning ska läsas noggrant och fullständigt innan den första turen med motorcykeln görs. Den innehåller mycket information och många tips som underlättar körningen och hanteringen av motorcykeln. Endast genom att läsa bruksanvisningen vet du hur du bäst kan trimma motorcykeln efter dina behov och hur du kan skydda dig mot skador. Dessutom innehåller bruksanvisningen viktig information om motorcykelns underhåll.
- Bruksanvisningen är en viktig del av motorcykeln och måste överlämnas till den nya ägaren när motorcykeln säljs.

## Fordonsbild, sett framifrån, vänster sida (översikt)



100900-10

- |   |  |
|---|--|
| 1 | Bromshandtag (☛ s 10)                    |
| 2 | Kopplingshandtag (☛ s 10)                |
| 3 | Tanklock                                 |
| 4 | Gaffel, inställning av returdämpning     |
| 5 | Reglerskruv för tomgångsvarvtal (☛ s 12) |
| 6 | Växelspak (☛ s 12)                       |
| 7 | Luffilterboxens skydd                    |
| 8 | Plug-in-stöd (☛ s 13)                    |

## Fordonsbild, sett bakifrån, höger sida (översikt)



100901-10

- |   |   |
|---|---|
| 1 | Kortslutningsknapp (☛ s 10)                 |
| 2 | Gashandtag (☛ s 10)                         |
| 3 | Gaffel, inställning av kompressionsdämpning |
| 4 | Synglas bromsvätska bak                     |
| 5 | Fjäderben, inställning av returdämpning     |
| 6 | Synglas motorolja                           |
| 7 | Fotbromspedal (☛ s 13)                      |
| 8 | Kickstart (☛ s 13)                          |

## Chassinummer

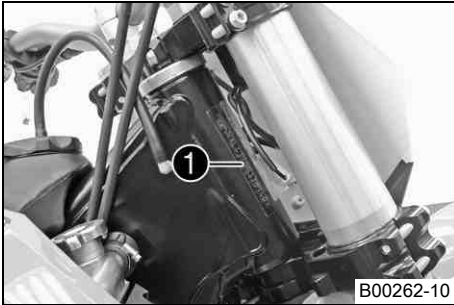

Chassinumret ❶ är instansat på styrhuvudets högra sida.

## Typskylt



Typskylten ❶ är fäst framtill på styrhuvudet.

## Motornummer

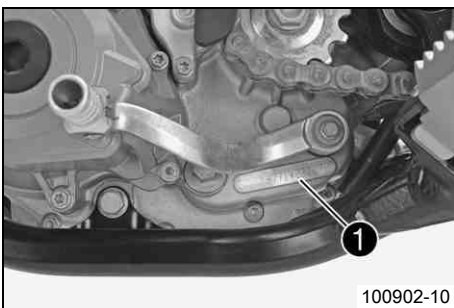

Motornumret ❶ är instansat på motorns vänstra sida nedanför framdrevet.

## Gaffelns artikelnummer

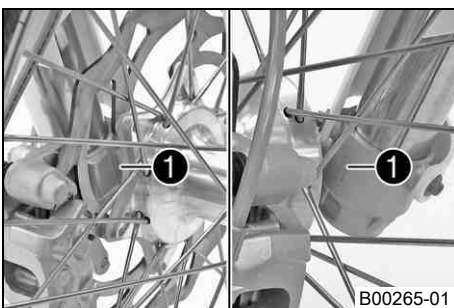

Gaffelns artikelnummer ❶ är instansat på axelklämmans insida.

## Fjäderbenets artikelnummer

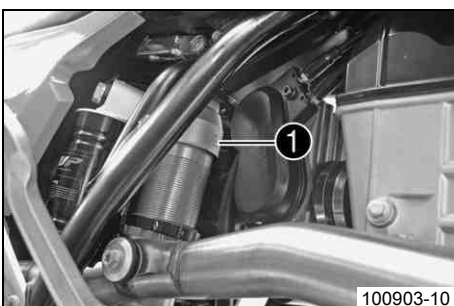

Fjäderbenets artikelnummer ❶ är instansat på fjäderbenets övre del ovanför ställringen på motorsidan.

## Kopplingshandtag

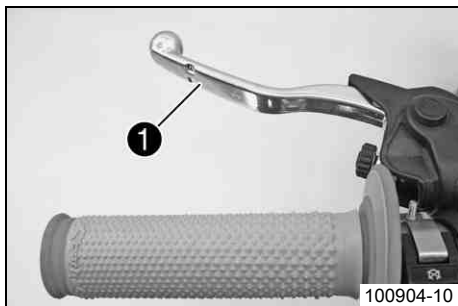

100904-10

Kopplingshandtaget ❶ sitter till vänster på styret.  
Kopplingen manövreras hydrauliskt och efterjusteras automatiskt.

## Bromshandtag

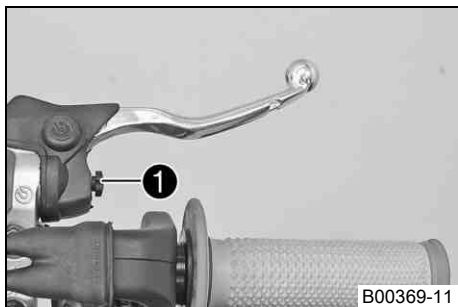

B00369-11

Bromshandtaget ❶ sitter till höger på styret.  
Med bromshandtaget manövreras frambromsen.

## Gashandtag

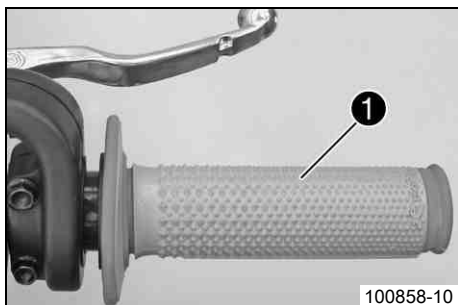

100858-10

Gashandtaget ❶ sitter till höger på styret.

## Kortslutningsknapp

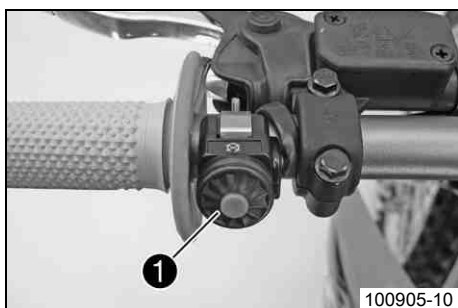

100905-10

Kortslutningsknappen ❶ sitter till vänster på styret.

### Möjliga tillstånd

- Kortslutningsknappen ☒ i utgångsläget – I detta läge är tändningskretsen sluten och motorn kan startas.
- Kortslutningsknappen ☒ nedtryckt – I detta läge är tändningskretsen bruten. En motor som är igång stängs av, en avstängd motor startar inte.

## Elstartknapp (XC-F)



400198-10

Elstartknappen ❶ sitter till höger på styret.

### Möjliga tillstånd

- Elstartknappen ☑ i utgångsläget
- Elstartknappen ☑ nedtryckt – i detta läge aktiveras elstartmotorn.

## Översikt kontrollampor

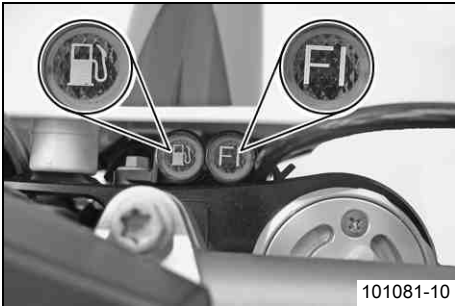

101081-10

### Möjliga tillstånd



**FI** varningslampan (MIL) lyser/blinkar orange – OBD (On-Board-Diagnose) har identifierat ett emissions- och säkerhetsrelaterat fel.

### (XC-F)



Varningslampan för bränslenivån lyser orange – bränslenivån har nått markeringen för reservtanken.

## Öppna tanklocket



### Fara

**Brandrisk** Bränslet är lättantändligt.

- Fyll inte på bränsle i närheten av öppen eld eller brinnande cigaretter. Stäng alltid av motorn när du ska fylla på bränsle. Se till att inget bränsle spills på heta fordonsdelar. Torka genast bort utspillt bränsle.
- Bränslet i bränsletanken utvidgas när det blir varmt och kan tränga fram vid överfyllning. Följ tankningsanvisningarna.



### Varning

**Risk för förgiftning** Bränsle är giftigt och hälsovådligt.

- Låt inte huden, ögonen och kläderna komma i kontakt med bränslet. Andas inte in bränsleångor. Vid kontakt med ögonen, spola med vatten och kontakta läkare omedelbart. Vid hudkontakt ska huden rengöras omedelbart med tvål och vatten. Om bränsle har svalts, kontakta läkare omedelbart. Kläder som har kommit i kontakt med bränsle ska bytas. Förvara bränslet korrekt i en lämplig behållare och utom räckhåll för barn.



### Varning

**Risk för miljökador** Icke fackmässig hantering av bränsle innebär risk för miljökador.

- Bränslet får inte hamna i grundvattnet, marken eller avloppssystemet.

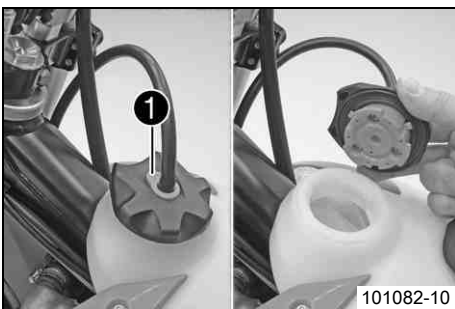

101082-10

- Tryck på låsknappen ❶, vrid tanklocket motsols och lyft av det.

## Stänga tanklocket

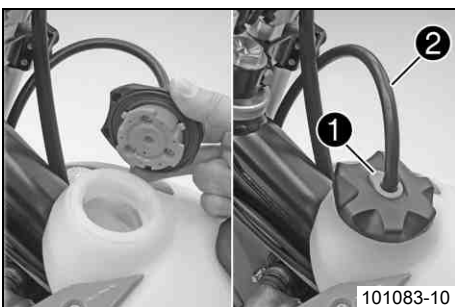

101083-10

- Placera tanklocket på ifyllningsöppningen och vrid det medsols tills låsknappen ❶ hakar i.



### Info

Tankavluftningens ❷ slang ska dras utan veck.

## Factory start (SX-F MUSQUIN REPLICA)

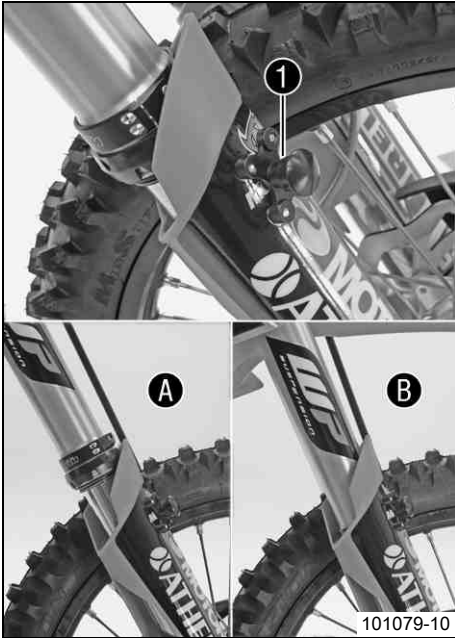

Factory start ❶ sitter på höger gaffelskydd.

### Möjliga tillstånd

- ❶ Factory start avaktiverad – gaffeln befinner sig i normalt driftläge.
- ❷ Factory start aktiverad – gaffeln är komprimerad och motorcykelns front är nedsänkt.

När factory start aktiveras sänks motorcykelns front ner, vid acceleration lyfts framhjulet senare från marken.

Vid den första komprimeringen frigörs spärknappen för factory start automatiskt. Gaffeln fungerar nu som om factory start är avaktiverad eller inte monterad.

## Reglerskruv för tomgångsvarvtal

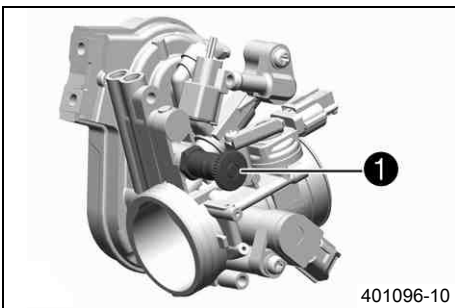

Reglerskruven för tomgångsvarvtal ❶ sitter uppe till vänster på gasspjällskroppen.

Reglerskruven för tomgångsvarvtal har 2 funktioner.

Om skruven vrids regleras tomgångsvarvtalet.

Om skruven dras ut till stoppläget ökar tomgångsvarvtalet för en kallstart.

### Möjliga tillstånd

- Varvtalsökning aktiverad – reglerskruven för tomgångsvarvtal har dragits ut till stoppläget.
- Varvtalsökning avaktiverad – reglerskruven för tomgångsvarvtal har tryckts in till stoppläget.

## Växelspak

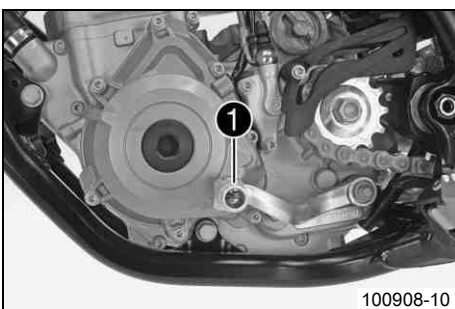

Växelspaken ❶ är monterad till vänster på motorn.

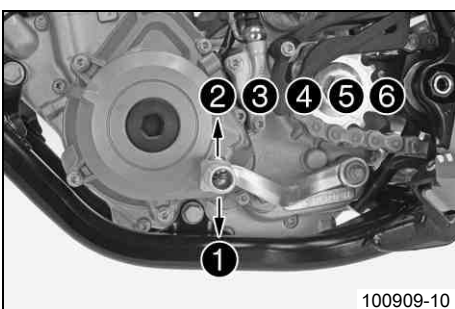

De olika växlarnas lägen framgår av bilden.

Neutral- eller tomgångsläget är mellan 1:ans och 2:ans växel.

## Kickstart

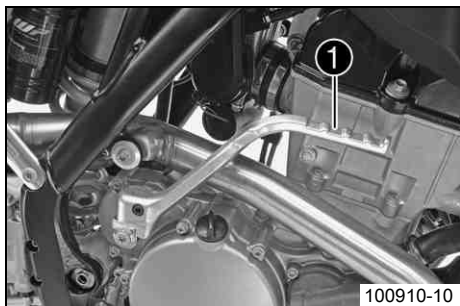

100910-10

Kickstarten ❶ sitter till höger på motorn.  
Kickstartens överdel kan vridas.

### **i** Info

Fäll in kickstartens överdel mot motorn innan körningen påbörjas.

## Fotbromspedal

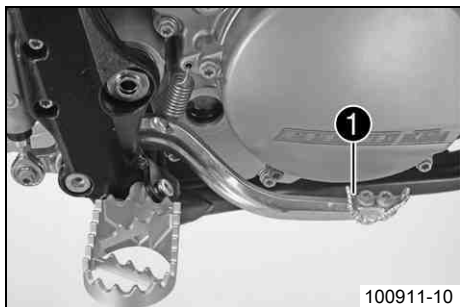

100911-10

Fotbromspedalen ❶ sitter framför den högra fotpinnen.  
Med fotbromspedalen manövreras bakbromsen.

## Plug-in-stöd (Alla SX-F modeller)

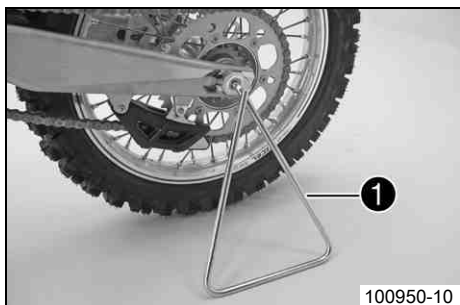

100950-10

Fästet för plug-in-stödet ❶ sitter på vänster sida av hjulaxeln.  
Plug-in-stödet är till för att motorcykeln ska kunna parkeras.

### **i** Info

Ta bort plug-in-stödet före körning.

## Sidostöd (XC-F)

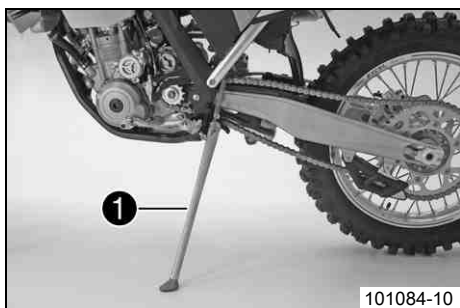

101084-10

Sidostödet ❶ sitter på fordonets vänstra sida.

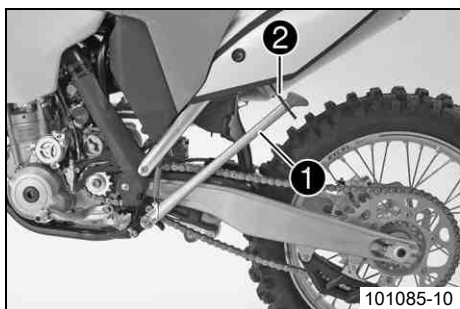







101085-10

Motorcykeln parkeras på sidostödet.

### **i** Info

Under körning ska sidostödet ❶ vara uppfällt och fastlåst med gummibandet ❷.

**Anvisningar för det första idrifttagandet**

-  **Fara**  
**Risk för olyckshändelser** Risk på grund av nedsatt körförmåga.
- Ta inte fordonet i bruk om du har druckit alkohol, intagit läkemedel eller droger och därmed utgör en trafikfara eller inte är fysiskt eller psykiskt i stånd att framföra fordonet.
-  **Varning**  
**Risk för kroppsskador** Att köra utan eller med bristfällig skyddsutrustning innebär en förhöjd säkerhetsrisk.
- Kör inte utan skyddsutrustning (hjälm, kängor, handskar, byxor och jacka med skydd). Se till att skyddsutrustningen alltid är i felfritt skick och uppfyller kraven i gällande bestämmelser.
-  **Varning**  
**Risk för omkullkörning** Nedsättning av köregenskaperna p g a olika mönster på fram- och bakhjulets däck.
- Framhjul och bakhjul ska alltid ha däck med likartat mönster. Om däck med olika mönster används kan fordonet bli svårt att kontrollera.
-  **Varning**  
**Risk för olyckshändelser** Farligt körsätt p g a bristfällig anpassning till den aktuella situationen.
- Kör inte snabbare än vad som är lämpligt med avseende på körbanan och ditt eget kunnande.
-  **Varning**  
**Risk för olyckshändelser** Risk för olyckshändelse när en passagerare tas med.
- Fordonet är inte avsett för att ta med passagerare. Ta aldrig med passagerare.
-  **Varning**  
**Risk för olyckshändelser** Osäker körning
- Överskrid aldrig fordonets maximala tillåtna totalvikt eller axellaster.
-  **Varning**  
**Risk för stöld** Användning genom obehöriga personer
- Låt aldrig fordonet stå utan uppsikt när motorn går. Säkra fordonet mot stöld.

 **Info**  
Tänk på att andra människor känner sig besvärade av överdrivet buller när du använder din motorcykel.

- Kontrollera att en auktoriserad KTM-verkstad har utfört de inspektionsarbeten som måste göras vid leveransen.
  - ✓ Leveransdokumentet och servicehäftet överlämnas till dig tillsammans med fordonet.
- Läs hela bruksanvisningen innan du gör din första åktur med motorcykeln.
- Lär känna manöveranordningarna.
- Ställ in kopplingshandtagets utgångsläge. (☛ s 50)
- Ställ in bromshandtagets utgångsläge. (☛ s 52)
- Ställ in fotbromspedalens utgångsläge. ☛ (☛ s 56)
- Testa att manövrera motorcykeln på en lämplig plats innan du gör en längre åktur.

 **Info**  
Motorcykeln är inte godkänd för körning på allmän väg.  
I terrängen är det bäst att köra tillsammans med en annan person på ett eget fordon så att man kan hjälpa varandra.

- Försök även att köra så långsamt som möjligt och att åka stående för att få bättre känsla för motorcykeln.
- Kör inte i terräng som kräver mer kunskap och erfarenhet än den du själv har.
- Håll fast i styret med båda händerna när du kör och låt fötterna vila på fotpinnarna.

**(Alla SX-F modeller)**

- Ta inte med någon packning.

**(XC-F)**

- Om bagage ska tas med: se till att fästa bagaget så nära fordonets mitt som möjligt och att fördela bagagets vikt jämnt mellan framhjulet och bakhjulet.

 **Info**  
Motorcyklar är känsliga för förändringar av viktfordelningen.

- Den tillåtna maximala totalvikten och de tillåtna maximala axellasterna får inte överskridas.

## Specifikation

Maximal tillåten totalvikt	335 kg
Maximal tillåten axellast fram	145 kg
Maximal tillåten axellast bak	190 kg

- Kör in motorn. (☛ s 15)

**Köra in motorn**

- Under inkörningstiden ska de angivna värdena för motorvarvtal och motoreffekt inte överskridas.

## Specifikation

max motorvarvtal	
under den första driftstimmen	7 000 v/min
max motoreffekt	
under de första 3 driftstimmarna	≤ 75 %

- Undvik att köra med fullt gaspådrag!

**Förbereda fordonet inför svåra körförhållanden**

- När motorcykeln används under svåra körförhållanden kan det leda till ökat slitage av komponenter som drivsystemet och bromsar. Detta innebär att underhållsarbete eller utbyte av sliddetaljer ibland måste göras före angiven underhållsintervall i service-schemat.
- KTM rekommenderar att angiven motorolja används vid svåra körförhållanden och för att öka prestandan.

Motorolja (SAE 10W/60) (00062010035) (☛ s 92)
---

**Svåra körförhållanden är:**

- Körning i torr sand. (☛ s 15)
- Körning i våt sand. (☛ s 16)
- Körning på våta och leriga sträckor. (☛ s 17)
- Långsam körning vid hög temperatur. (☛ s 17)
- Körning vid låg temperatur eller snö. (☛ s 18)

**Förberedelser inför körning i torr sand**

- Täta luftfilterboxen. ☛

**Tips**

Täta luftfilterboxens kanter för att skydda den mot smuts.

- Rengör luftfiltret och luftfilterboxen. ☛ (☛ s 42)

**Info**

Kontrollera luftfiltret ca var 30:e minut.

- Montera luftfiltrets dammskydd.

Dammskydd till luftfiltret (77206920000)
--

**Info**

Följ monteringsanvisningen för KTM PowerParts.





B00436-01

- Montera luftfiltrets sandskydd.

Sandskydd till luftfiltret (77206922000)

**Info**

Följ monteringsanvisningen för **KTM PowerParts**.



600868-01

- Rengör kedjan.

Kedjerengöringsmedel (☞ s 94)

- Montera bakdrevet av stål.

**Tips**

Smörj inte kedjan.

- Rengör kylarens lameller.
- Räta försiktigt ut böjda kylarlameller.
- Vid regelbunden körning i sand – byt ut kolvarna var 20:e drifttimme.

### Förberedelser inför körning i våt sand

- Täta luftfilterboxen. ☞

**Tips**

Täta luftfilterboxens kanter för att skydda den mot smuts.

- Rengör luftfiltret och luftfilterboxen. ☞ (☞ s 42)

**Info**

Kontrollera luftfiltret ca var 30:e minut.

- Montera luftfiltrets vattenskydd.

Vattenskydd till luftfiltret (77206921000)

**Info**

Följ monteringsanvisningen för **KTM PowerParts**.



B00437-01

- Rengör kedjan.

Kedjerengöringsmedel (☞ s 94)

- Montera bakdrevet av stål.

**Tips**

Smörj inte kedjan.

- Rengör kylarens lameller.
- Räta försiktigt ut böjda kylarlameller.
- Vid regelbunden körning i sand – byt ut kolvarna var 20:e drifttimme.



600868-01

## Förberedelser inför körning på våta och leriga sträckor

- Täta luftfilterboxen. 🛠️

**Tips**

Täta luftfilterboxens kanter för att skydda den mot smuts.

- Rengör luftfiltret och luftfilterboxen. 🛠️ (☞ s 42)

**Info**

Kontrollera luftfiltret ca var 30:e minut.

- Montera luftfiltrets vattenskydd.

Vattenskydd till luftfiltret (77206921000)

**Info**

Följ monteringsanvisningen för **KTM PowerParts**.



B00437-01



600868-01

- Montera bakdrevet av stål.
- Rengör motorcykeln. (☞ s 76)
- Räta försiktigt ut böjda kylarlameller.

## Förberedelser inför långsam körning vid hög temperatur

- Täta luftfilterboxen. 🛠️

**Tips**

Täta luftfilterboxens kanter för att skydda den mot smuts.

- Rengör luftfiltret och luftfilterboxen. 🛠️ (☞ s 42)

**Info**

Kontrollera luftfiltret ca var 30:e minut.

- Anpassa sekundärutväxlingen till sträckan.

**Info**

Motoroljan blir snabbt varm man om måste dra i kopplingen för ofta p g a för lång sekundärutväxling.

- Rengör kedjan.

Kedjerengöringsmedel (☞ s 94)

- Rengör kylarens lameller.
- Räta försiktigt ut böjda kylarlameller.
- Kontrollera kylvätskenivån. (☞ s 68)



600868-01

**Förberedelser inför körning vid låg temperatur eller snö**

- Täta luftfilterboxen. 🛠️

**Tips**

Täta luftfilterboxens kanter för att skydda den mot smuts.

- Rengör luftfiltret och luftfilterboxen. 🛠️ (🔧 s 42)

**Info**

Kontrollera luftfiltret ca var 30:e minut.

- Montera luftfiltrets vattenskydd.

Vattenskydd till luftfiltret (77206921000)

**Info**

Följ monteringsanvisningen för **KTM PowerParts**.



## Kontroll- och skötselarbeten inför varje idrifttagande



### Info

Kontrollera alltid fordonet samt dess driftsäkerhet innan du påbörjar en körning. Fordonet måste vara i tekniskt felfritt skick när det används.

- Kontrollera motoroljenivån. (☞ s 73)
- Kontrollera bromsvätskenivån i frambromsen. (☞ s 53)
- Kontrollera bromsvätskenivån i bakbromsen. (☞ s 57)
- Kontrollera frambromsens bromsbelägg. (☞ s 54)
- Kontrollera bakbromsens bromsbelägg. (☞ s 58)
- Kontrollera att bromsanläggningen fungerar korrekt.
- Kontrollera kylvätskenivån. (☞ s 68)
- Kontrollera kedjans nedsmutsning. (☞ s 46)
- Kontrollera kedja, bakdrev, framdrev och kedjestyrare. (☞ s 47)
- Kontrollera kedjespänningen. (☞ s 46)
- Kontrollera däckens skick. (☞ s 62)
- Kontrollera lufttrycket i däcken. (☞ s 63)
- Rengör gaffelbenens dammtätningar. (☞ s 33)
- Avlufta gaffelbenen. (☞ s 32)
- Kontrollera luftfiltret.
- Kontrollera att alla manöveranordningar är korrekt inställda och går lätt.
- Kontrollera med jämna mellanrum att alla skruvar, muttrar och slangklämmor är fast åtdragna.
- Kontrollera bränslenivån.

## Starta motorcykeln



### Fara

**Risk för förgiftning** Motoravgaser är giftiga och kan leda till medvetslöshet och/eller dödsfall.

- När motorn går krävs en tillräckligt kraftig ventilation. Motorn får inte startas eller köras i slutna utrymmen utan lämplig utsugning.

### Observera

**Motorskada** Höga varvtal vid kall motor minskar motorns livslängd.

- Varmkör alltid motorn med låga varvtal.

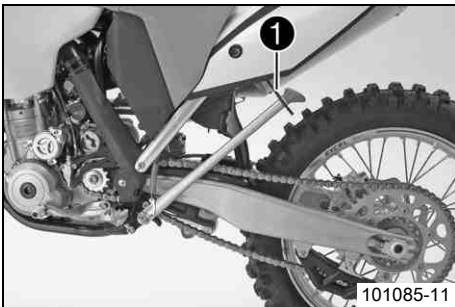

### (Alla SX-F modeller)

- Ta bort plug-in-stödet.

### (XC-F)

- Fäll upp motorcykelns stöd och säkra det med gummibandet ❶.
- Lägg i växellådans friläge.

### Krav

Omgivningstemperatur: < 20 °C

- Dra ut reglerskruven för tomgångsvarvtal till stoppläget.
- Tryck på elstartknappen eller trampa ned kickstarten helt.



### Info

Inget gaspådrag vid start av motorcykeln.

Tryck på elstartknappen i max. 5 sekunder. Vänta i minst 5 sekunder innan du upprepar startförsöket.

När motorcykeln startas tänds FI varningslampan en kort stund för funktionskontroll.

## Börja köra

- Dra i kopplingshandtaget, lägg i 1:ans växel, släpp kopplingshandtaget långsamt och gasa samtidigt försiktigt.

## Växla, köra

### Varning

**Risk för olyckshändelser** Nedväxling vid högt motorvarvtal kan leda till att bakhjulet blockeras.

- Växla inte ner till en lägre växel vid högt motorvarvtal. Motorn går upp för högt i varv och bakhjulet kan blockeras.

### Info

Om ovanliga ljud hörs vid körning måste du omedelbart stanna. Stäng av motorn och kontakta en auktoriserad KTM-verkstad. 1:ans växel är start- och bergväxeln.

- När situationen (uppförsbacke, körsituation etc) tillåter det kan du lägga i en högre växel. Lätta på gashandtaget, dra samtidigt i kopplingshandtaget, lägg i nästa växel, släpp kopplingshandtaget och gasa.
- Om tomgångsvarvtalet ökas vid starten ska tomgångsvarvtalets reglerskruv tryckas in helt när motorn har blivit varm.
- När högsta möjliga hastighet har uppnåtts genom fullt gaspådrag, ska gashandtaget släppas något för  $\frac{3}{4}$  gaspådrag. Hastigheten sjunker snabbast, medan bränsleförbrukningen minskar avsevärt.
- Kör inte med mer gas än vad motorn kan utnyttja. Plötsligt gaspådrag i handtaget ökar bränsleförbrukningen.
- För nedväxling måste du bromsa motorcykeln och lätta på gashandtaget.
- Dra i kopplingshandtaget och lägg i nästa lägre växel. Släpp kopplingshandtaget långsamt och gasa eller upprepa växlingen.
- Stäng av motorn i stället för att köra resp stå längre tid på tomgång.

Specifikation

≥ 1 min

- Undvik upprepad eller lång slirning av kopplingen. Motoroljan blir varm och därmed även motorn och kylsystemet.
- Kör hellre med lågt varvtal istället för högt varvtal och slirande koppling.

## Bromsa

### Varning

**Risk för olyckshändelser** För stark inbromsning låser hjulen.

- Anpassa bromsningen till körsituationen och vägförhållandena.

### Varning

**Risk för olyckshändelser** Minskad bromsverkan p g a otydlig tryckpunkt för fram- eller bakbromsen.

- Kontrollera bromssystemet, fortsätt inte att köra. (Din auktoriserade KTM-verkstad hjälper gärna till.)

### Varning

**Risk för olyckshändelser** Minskad bromsverkan p g a våta eller smutsiga bromsar.

- Bromsa försiktigt tills de våta eller nedsmutsade bromsarna är torra resp rena.

- På sandigt, vått och halt underlag ska man i första hand använda bakbromsen.
- Inbromsningen ska alltid ha avslutats innan man kör in i kurvan. Växla ned till en lägre växel, anpassad till hastigheten.
- I långa nerförsbackar ska motorbromsen utnyttjas. Växla ned en eller två växlar men utan att motor går på för högt varvtal. På så sätt måste man bromsa betydligt mindre och bromsarna blir inte överhettade.

## Stanna, parkera

### Varning

**Risk för stöld** Användning genom obehöriga personer

- Låt aldrig fordonet stå utan uppsikt när motorn går. Säkra fordonet mot stöld.

### Varning

**Risk för brännskador** Vissa fordonsdelar blir mycket varma när fordonet är i drift.

- Undvik beröring med heta komponenter som avgassystem, kylare, motor, stötdämpare eller bromsar. Vänta tills komponenterna har svalnat innan du börjar med underhållsarbeten.

## Observera

**Risk för skador** Det parkerade fordonet kan rulla bort eller ramla omkull.

- Parkera alltid fordonet på fast och slät mark.

## Observera

**Brandrisk** Vissa fordonsdelar blir mycket varma när fordonet är i drift.

- Parkera inte fordonet i närheten av lätt brännbart eller lättantändligt material. Lägg inte några föremål över det driftsvarma fordonet. Vänta alltid tills fordonet har svalnat.

- Bromsa in motorcykeln.
- Lägg i växellådans friläge.
- Tryck på kortslutningsknappen ☒ när motorn går på tomgångsvarvtal tills motorn står stilla.
- Parkera motorcykeln på fast mark.

## Fylla på bränsle



### Fara

**Brandrisk** Bränslet är lättantändligt.

- Fyll inte på bränsle i närheten av öppen eld eller brinnande cigaretter. Stäng alltid av motorn när du ska fylla på bränsle. Se till att inget bränsle spills på heta fordonsdelar. Torka genast bort utspillt bränsle.
- Bränslet i bränsletanken utvidgas när det blir varmt och kan tränga fram vid överfyllning. Följ tankningsanvisningarna.



### Varning

**Risk för förgiftning** Bränsle är giftigt och hälsovådligt.

- Låt inte huden, ögonen och kläderna komma i kontakt med bränslet. Andas inte in bränsleångor. Vid kontakt med ögonen, spola med vatten och kontakta läkare omedelbart. Vid hudkontakt ska huden rengöras omedelbart med tvål och vatten. Om bränsle har svalts, kontakta läkare omedelbart. Kläder som har kommit i kontakt med bränsle ska bytas.

## Observera

**Materialskada** Igensättning av bränslefiltret.

- I vissa länder och regioner kan den tillgängliga bränslekvaliteten och -renheten eventuellt vara otillräcklig. Detta leder till problem i bränslesystemet. (Din auktoriserade KTM-verkstad hjälper gärna till.)
- Tanka endast rent bränsle som uppfyller angiven standard.



### Varning

**Risk för miljöskador** Icke fackmässig hantering av bränsle innebär risk för miljöskador.

- Bränslet får inte hamna i grundvattnet, marken eller avloppssystemet.

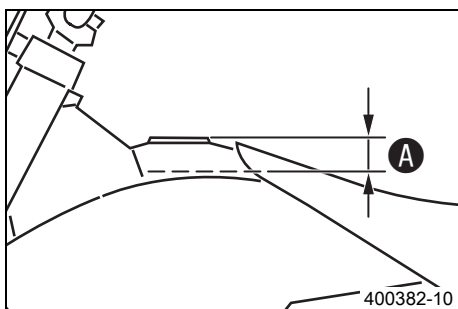

- Stäng av motorn.
- Öppna tanklocket. (☛ s 11)
- Fyll bränsletanken maximalt till måttet A.

#### Specifikation

Mått A	35 mm	
Volym bränsletank, totalt ca (Alla SX-F modeller)	7,5 l	Högoktanigt bränsle, blyfritt (RON 95) (☛ s 92)
Volym bränsletank, totalt ca (XC-F)	9,5 l	Högoktanigt bränsle, blyfritt (RON 95) (☛ s 92)

- Stäng tanklocket. (☛ s 11)

## Serviceschema

	S1N	S10A	S20A	S30A
Läs av felminnet med KTM-diagnosverktyget. 🐛	•	•	•	•
Kontrollera och ladda batteriet. 🐛 (XC-F)		•	•	•
Byt motorolja och oljefilter, rengör oljesilen. 🐛 (☞ s 73)	•	•	•	•
Kontrollera frambromsens bromsbelägg. (☞ s 54)		•	•	•
Kontrollera bakbromsens bromsbelägg. (☞ s 58)		•	•	•
Kontrollera bromsskivorna. (☞ s 52)		•	•	•
Kontrollera att bromsledningarna är täta och oskadade.		•	•	•
Kontrollera bromsvätskenivån i bakbromsen. (☞ s 57)		•	•	•
Byt tätninghylsor för fotbromscylindern. 🐛			•	
Kontrollera fotbromspedalens spel. (☞ s 56)		•	•	•
Kontrollera ramen och baksvingen. 🐛		•	•	•
Kontrollera baksvingens lager. 🐛			•	
Kontrollera fjäderbensleden. 🐛		•	•	•
Genomför liten gaffelservice. 🐛		•	•	•
Genomför stor gaffelservice. 🐛				•
Kontrollera däckens skick. (☞ s 62)	•	•	•	•
Kontrollera lufttrycket i däcken. (☞ s 63)	•	•	•	•
Kontrollera hjullagrens spel. 🐛		•	•	•
Kontrollera hjulnaven. 🐛		•	•	•
Kontrollera fälgarnas slag. 🐛	•	•	•	•
Kontrollera ekrarnas spänning. (☞ s 63)	•	•	•	•
Kontrollera kedja, bakdrev, framdrev och kedjestyrare. (☞ s 47)		•	•	•
Kontrollera kedjespänningen. (☞ s 46)	•	•	•	•
Smörj alla rörliga delar (t ex handspak, kedja, ...) och kontrollera att de går lätt. 🐛		•	•	•
Kontrollera vätskenivån i hydraulkopplingen. (☞ s 50)		•	•	•
Kontrollera bromsvätskenivån i frambromsen. (☞ s 53)		•	•	•
Kontrollera bromshandtagets spel. (☞ s 52)		•	•	•
Kontrollera styrhuvudets lagerspel. (☞ s 37)	•	•	•	•
Kontrollera ventilernas spel. 🐛	•		•	
Kontrollera kopplingen. 🐛			•	
Kontrollera bränsletrycket. 🐛		•	•	•
Kontrollera alla slangar (t ex bränsle-, kyl-, urluftning-, dräneringsslangar, ...) och hylsor avseende sprickor, täthet och korrekt dragning. 🐛	•	•	•	•
Kontrollera frostskyddet och kylvätskenivån. (☞ s 68)	•	•	•	•
Kontrollera att kablarna inte är skadade eller vikta. 🐛		•	•	•
Kontrollera att vajrarna inte är skadade eller vikta. Kontrollera även vajrarnas inställning.	•	•	•	•
Rengör luftfiltret och luftfilterboxen. 🐛 (☞ s 42)		•	•	•
Byt slutdämparens glasfiberarnstoppling. 🐛 (☞ s 43)		•	•	•
Kontrollera att skruvar och muttrar sitter fast ordentligt. 🐛	•	•	•	•
Kontrollera tomgången. 🐛	•	•	•	•
Slutkontroll: kontrollera att fordonet är trafiksäkert och genomför en provkörning.	•	•	•	•
Läs av felminnet med KTM-diagnosverktyget efter provkörningen. 🐛	•	•	•	•
För in servicearbetet i <b>KTM DEALER.NET</b> och i servicehäftet. 🐛	•	•	•	•

**S1N:** en gång efter 1 driftimme - motsvarar ca 7 liter bränsle

**S10A:** var 10:e driftimme - motsvarar ca 70 liter bränsle / efter varje tävling

**S20A:** var 20:e driftimme - motsvarar ca 140 liter bränsle

**S30A:** var 30:e driftimme - motsvarar ca 210 liter bränsle

## Servicearbeten (som extra uppdrag)

	S20N	S40A	S50A	S100A	J1A
Byt frambrömsens bromsvätska. 🛠️					•
Byt bakbrömsens bromsvätska. 🛠️					•
Byt vätska i hydraulkopplingen. 🛠️ (☞ s 50)					•
Smörj styrhuvudets lager. 🛠️ (☞ s 38)					•
Genomför fjäderbensservice. 🛠️	•	•			
Byt tändstift och tändstiftskabelsko. 🛠️			•	•	
Byt kolv. 🛠️			•	•	
Kontrollera/mät cylindern. 🛠️			•	•	
Kontrollera topplocket. 🛠️			•	•	
Byt ut ventiler, ventilfjädrar och ventilfjädrarnas fästen. 🛠️			•	•	
Kontrollera kamaxeln och släpventillyftaren. 🛠️			•	•	
Byt vevstake, vevstakslager och vevtapp. 🛠️			•	•	
Kontrollera växellådan och transmissionen. 🛠️			•	•	
Kontrollera reglerventilen för oljetrycket. 🛠️			•	•	
Kontrollera oljepumparna och smörjsystemet. 🛠️			•	•	
Kontrollera kamkedjan. 🛠️			•	•	
Byt ut alla motorlager. 🛠️				•	

**S20N:** en gång efter 20 drifttimmar - motsvarar ca 140 liter bränsle

**S40A:** var 40:e driftimme - motsvarar ca 280 liter bränsle

**S50A:** var 50:e driftimme - motsvarar ca 350 liter bränsle

**S100A:** var 100:e driftimme - motsvarar ca 700 liter bränsle

**J1A:** varje år

## Kontrollera chassits grundinställning i förhållande till aktuell förarvikt



### Info

Börja grundinställningen med att ställa in fjäderbenet och ställ därefter in gaffeln.

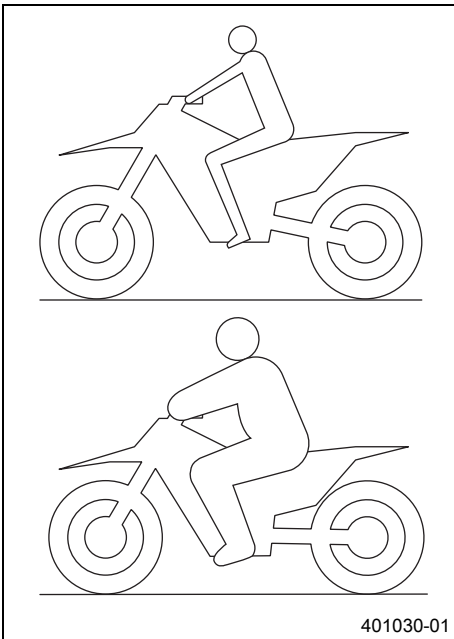

- För att uppnå optimala köregenskaper samt för att undvika skador på gaffel, fjäderben, baksving och ram måste fjädringskomponenterna anpassas till förarens vikt.
- Vid leverans är KTMs offroad-motorcyklar inställda på standardförarvikt (med komplett skyddsutrustning).

### Specifikation

Standard förarvikt	75... 85 kg
--------------------	-------------

- Om föraren väger mer eller mindre än standardvikten måste fjäderkomponenternas grundinställning anpassas.
- Mindre viktavvikelser kan kompenseras genom ändring av fjäderns förspänning. Vid större avvikelser ska lämpliga fjädrar monteras.

## Kompressionsdämpning fjäderben

Fjäderbenets kompressionsdämpning är uppdelad i två områden, hög hastighet och låg hastighet.

Hög och låg hastighet gäller bakhjulets kompressionshastighet och inte körhastigheten.

Inställningen för hög hastighet är exempelvis verksam vid landning efter ett hopp, då bakhjulets fjädrar komprimeras snabbt.

Inställningen för låg hastighet är exempelvis verksam vid körning över långa gupp, då bakhjulets fjädrar komprimeras långsamt.

Dessa två områden kan ställas in separat, men övergången mellan hög och låg hastighet är dock flytande. Därför påverkar ändringar av höghastighetsinställningen även låghastighetsområdet och vice versa.

## Ställa in fjäderbenets kompressionsdämpning, låg hastighet



### Försiktigt

**Risk för olyckshändelser** Demontering av trycksatta delar kan leda till skador.

- Fjäderbenet är fyllt med högkomprimerat kväve. Följ den angivna beskrivningen. (Din auktoriserade KTM-verkstad hjälper gärna till.)



### Info

Låghastighetsinställningen gör sig gällande vid långsam eller normal kompression av fjäderbenet.

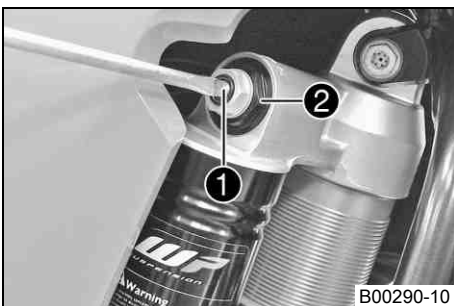

- Vrid justerskruven ① medsols med en skruvmejsel ända till det sista kännbara klickljudet.



### Info

Lossa inte skruvförbandet ②!

- Vrid tillbaka ett antal klickningar motsvarande fjäderbenstypen motsols.

### Specifikation

Kompressionsdämpning låg hastighet (Alla SX-F EU modeller)	
Komfort	17 klickningar
Standard	15 klickningar
Sport	13 klickningar
Kompressionsdämpning låg hastighet (SX-F USA)	
Komfort	17 klickningar
Standard	15 klickningar
Sport	13 klickningar
Kompressionsdämpning låg hastighet (XC-F)	
Komfort	17 klickningar
Standard	15 klickningar
Sport	13 klickningar

**i Info**  
Vridning medsols ger ökad dämpning, vridning motsols ger minskad dämpning.

### Ställa in fjäderbenets kompressionsdämpning, hög hastighet

- ⚠️ Försiktigt**  
**Risk för olyckshändelser** Demontering av trycksatta delar kan leda till skador.
- Fjäderbenet är fyllt med högkomprimerat kväve. Följ den angivna beskrivningen. (Din auktoriserade KTM-verkstad hjälper gärna till.)

**i Info**  
Höghastighetsinställningen gör sig gällande när fjäderbenet komprimeras snabbt.

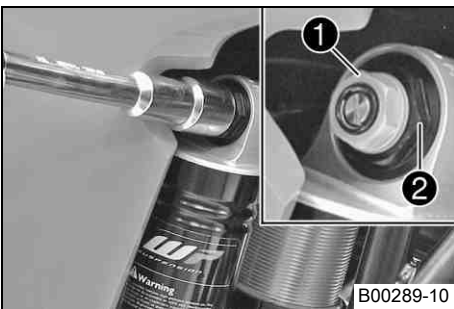

- Vrid justerskruven **1** medsols med en hylsnyckel tills det tar stopp.

**i Info**  
Lossa inte skruvförbandet **2**!

- Vrid tillbaka ett antal varv motsvarande fjäderbenstypen motsols.

#### Specifikation

Kompressionsdämpning hög hastighet (Alla SX-F EU modeller)	
Komfort	2,5 varv
Standard	2 varv
Sport	1,5 varv
Kompressionsdämpning hög hastighet (SX-F USA)	
Komfort	2,5 varv
Standard	2 varv
Sport	1,5 varv
Kompressionsdämpning hög hastighet (XC-F)	
Komfort	2,5 varv
Standard	2 varv
Sport	1,5 varv

**i Info**  
Vridning medsols ger ökad dämpning, vridning motsols ger minskad dämpning.

## Ställa in fjäderbenets returdämpning

- Försiktigt**  
**Risk för olyckshändelser** Demontering av trycksatta delar kan leda till skador.
- Fjäderbenet är fyllt med högkomprimerat kväve. Följ den angivna beskrivningen. (Din auktoriserade KTM-verkstad hjälper gärna till.)

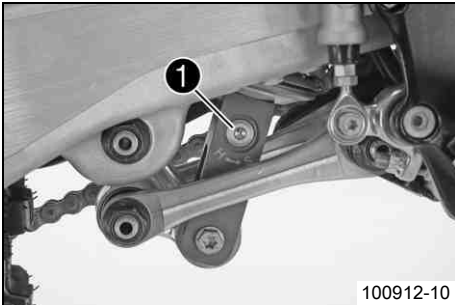

- Vrid justerskruven ① medsols ända till det sista kännbara klickljudet.
- Vrid tillbaka ett antal klickningar motsvarande fjäderbenstypen motsols.

## Specifikation

Returdämpning (Alla SX-F EU modeller)	
Komfort	17 klickningar
Standard	15 klickningar
Sport	13 klickningar
Returdämpning (SX-F USA)	
Komfort	17 klickningar
Standard	15 klickningar
Sport	13 klickningar
Returdämpning (XC-F)	
Komfort	17 klickningar
Standard	15 klickningar
Sport	13 klickningar

- Info**  
 Vridning medsols ger ökad dämpning, vridning motsols ger minskad dämpning vid utfjädringen.

## Bestämma måttet för det avlastade bakhjulet

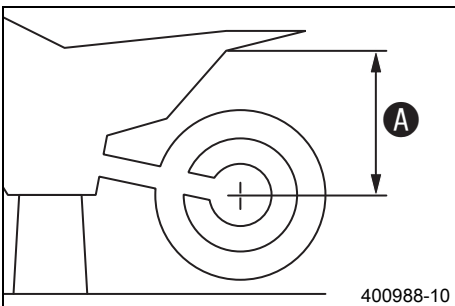

- Palla upp motorcykeln på mc-lyften. (☛ s 32)
- Mät helst ett vertikalt avstånd mellan bakhjulsaxeln och en fixpunkt, t ex ett märke på sidokåpan.
- Anteckna värdet som mått A.
- Ta bort motorcykeln från mc-lyften. (☛ s 32)

### Kontrollera fjäderbenets statiska häng

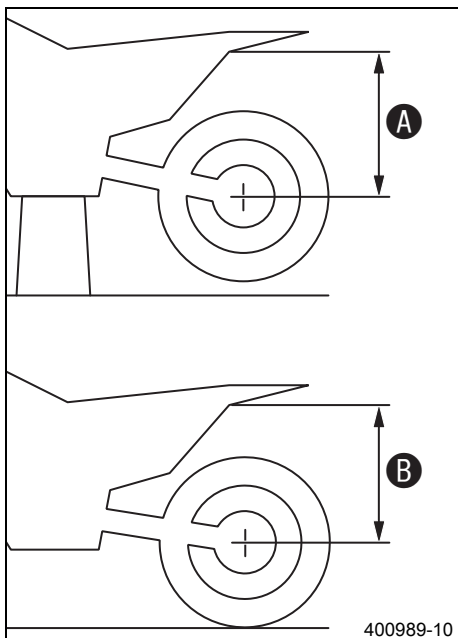

- Bestäm måttet **A** för det avlastade bakhjulet. (☞ s 26)
- En medhjälpare ska hålla motorcykeln i vertikalt läge.
- Mät avståndet mellan bakhjulets axel och fixpunkten igen.
- Anteckna värdet som mått **B**.

#### **i** Info

Differensen mellan mått **A** och **B** är det statiska hänget.

- Kontrollera det statiska hänget.

Statiskt häng (Alla SX-F EU modeller)	30 mm
Statiskt häng (SX-F USA)	34 mm
Statiskt häng (XC-F)	35 mm

- » Om det statiska hänget är större eller mindre än det angivna måttet:
  - Ställ in fjäderbenets fjäderförspänning. ☞ (☞ s 27)

### Kontrollera fjäderbenets häng under körning

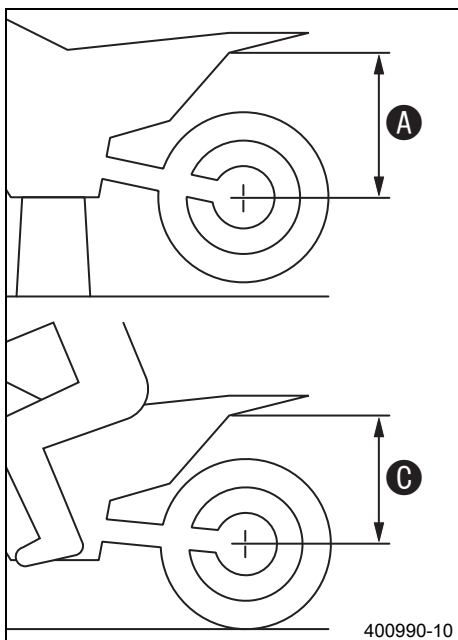

- Bestäm måttet **A** för det avlastade bakhjulet. (☞ s 26)
- En medhjälpare ska hålla fast motorcykeln. Föraren sätter sig på motorcykeln med komplett skyddsutrustning och intar normal sittposition med fötterna på fotpinnarna. Föraren gungar några gånger upp och ner.
- ✓ Bakhjulets upphängning stabiliseras.
- En tredje person ska nu mäta avståndet mellan bakhjulsaxeln och fixpunkten igen.
- Anteckna värdet som mått **C**.

#### **i** Info

Differensen mellan mått **A** och **C** är hänget under körning.

- Kontrollera hänget under körning.

Häng under körning (Alla SX-F EU modeller)	90 mm
Häng under körning (SX-F USA)	100 mm
Häng under körning (XC-F)	100 mm

- » Om hänget under körning avviker från det angivna måttet:
  - Ställ in hänget under körning. ☞ (☞ s 28)

### Ställa in fjäderbenets fjäderförspänning ☞

- ⚠** **Försiktigt**  
**Risk för olyckshändelser** Demontering av trycksatta delar kan leda till skador.
- Fjäderbenet är fyllt med högkomprimerat kväve. Följ den angivna beskrivningen. (Din auktoriserade KTM-verkstad hjälper gärna till.)

#### **i** Info

Innan fjäderns förspänning ändras ska den aktuella inställningen noteras t ex genom att fjäderlängden mäts.

- Demontera fjäderbenet. ☞ (☞ s 39)
- Rengör noggrant det demonterade fjäderbenet.

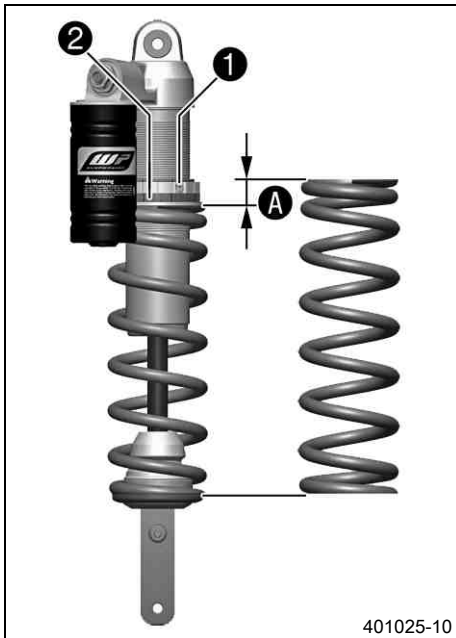

- Lossa skruven ❶.
- Vrid ställringen ❷ tills fjädern inte längre är spänd.

Tappnyckel (T106S)

- Mät den ospända fjäderns totala längd.
- Spänn fjädern genom att vrida ställringen ❷ tills det specificerade måttet A har uppnåtts.

#### Specifikation

Fjäderförspänning (Alla SX-F EU modeller)	15 mm
Fjäderförspänning (SX-F USA)	12 mm
Fjäderförspänning (XC-F)	12 mm

#### Info

Beroende på det statiska hänget resp hänget under körning kan högre eller lägre fjäderförspänning behöva väljas.

- Dra åt skruven ❶.

#### Specifikation

Skruv ställring fjäderben (Alla SX-F EU modeller)	M5	5 Nm
Skruv ställring fjäderben (SX-F USA)	M5	5 Nm
Skruv ställring fjäderben (XC-F)	M5	5 Nm

- Montera fjäderbenet. 🛠️ (☞ s 39)

## Ställa in hänget under körning 🛠️

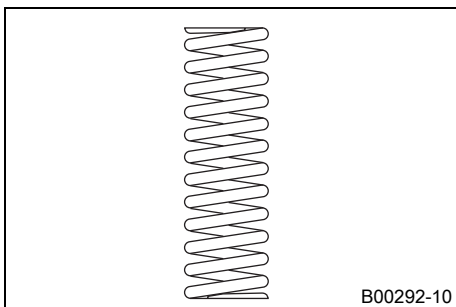

- Demontera fjäderbenet. 🛠️ (☞ s 39)
- Rengör noggrant det demonterade fjäderbenet.
- Välj och montera en lämplig fjäder.

#### Specifikation

Fjäderkonstant (Alla SX-F EU modeller)	
Vikt förare: 65... 75 kg	51 N/mm
Vikt förare: 75... 85 kg	54 N/mm
Vikt förare: 85... 95 kg	57 N/mm
Fjäderkonstant (SX-F USA)	
Vikt förare: 65... 75 kg	48 N/mm
Vikt förare: 75... 85 kg	51 N/mm
Vikt förare: 85... 95 kg	54 N/mm
Fjäderkonstant (XC-F)	
Vikt förare: 65... 75 kg	51 N/mm
Vikt förare: 75... 85 kg	54 N/mm
Vikt förare: 85... 95 kg	57 N/mm

#### Info

Fjäderkonstanten anges på fjäderns utsida.

- Montera fjäderbenet. 🛠️ (☞ s 39)
- Palla upp motorcykeln på mc-lyften. (☞ s 32)
- Kontrollera fjäderbenets häng under körning. (☞ s 27)
- Ställ in fjäderbenets returdämpning. (☞ s 26)

## Kontrollera gaffelns grundinställning



### Info

Av olika skäl kan man inte definiera ett visst exakt häng under körning för gaffeln.

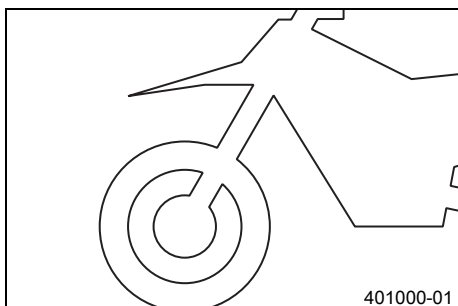

- Mindre avvikelser av förarens vikt kan kompenseras genom justering av fjäderförspänningen på samma sätt som för fjäderbenet.
- Om gaffeln ofta slår igenom (hårt dunk vid kompression) är det absolut nödvändigt att montera hårdare gaffelfjädrar för att undvika skador på gaffeln och ramen.

## Ställa in gaffelns kompressionsdämpning



### Info

Den hydrauliska kompressionsdämpningen avgör hur gaffeln beter sig vid kompression.



- Vrid justerskruvarna ❶ medsols tills det tar stopp.



### Info

Justerskruvarna ❶ sitter längst upp på gaffelbenen. Ställ in båda gaffelbenen likadant.

- Vrid tillbaka motsols det antal klickningar som motsvarar gaffeltypen.

#### Specifikation

Kompressionsdämpning (Alla SX-F EU modeller)	
Komfort	14 klickningar
Standard	12 klickningar
Sport	10 klickningar
Kompressionsdämpning (SX-F USA)	
Komfort	14 klickningar
Standard	12 klickningar
Sport	10 klickningar
Kompressionsdämpning (XC-F)	
Komfort	14 klickningar
Standard	12 klickningar
Sport	10 klickningar



### Info

Vridning medsols ger ökad dämpning, vridning motsols ger minskad dämpning.

## Ställa in gaffelns returdämpning



### Info

Den hydrauliska returdämpningen avgör hur gaffeln beter sig vid utfjädringen.

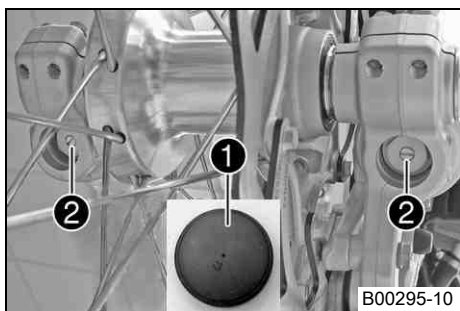

- Ta bort skyddshättorna ❶.
- Vrid justerskruvarna ❷ medsols tills det tar stopp.

### Info

Justerskruvarna ❷ sitter längst ner på gaffelbenen. Ställ in båda gaffelbenen likadant.

- Vrid tillbaka motsols det antal klickningar som motsvarar gaffeltypen.

### Specifikation

Returdämpning (Alla SX-F EU modeller)	
Komfort	14 klickningar
Standard	12 klickningar
Sport	10 klickningar
Returdämpning (SX-F USA)	
Komfort	14 klickningar
Standard	12 klickningar
Sport	10 klickningar
Returdämpning (XC-F)	
Komfort	14 klickningar
Standard	12 klickningar
Sport	10 klickningar

### Info

Vridning medsols ger ökad dämpning, vridning motsols ger minskad dämpning.

- Montera skyddshättorna ❶.

## Styrets läge

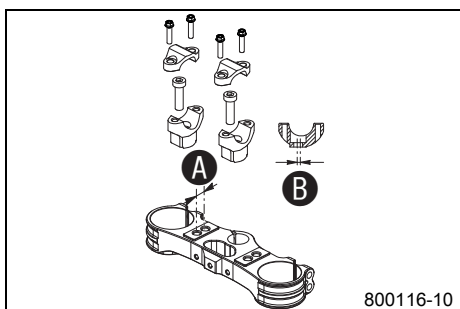

På den övre gaffelkronan finns 2 borrhål med avstånd A.

Borrhålsavstånd A	15 mm
-------------------	-------

Borrhålen i styrhållaren är förskjutna med avstånd B i förhållande till centrum.

Borrhålsavstånd B	3,5 mm
-------------------	--------

Styret kan monteras i 4 olika positioner. Föraren kan välja den mest bekväma positionen.

## Ställa in styrets läge

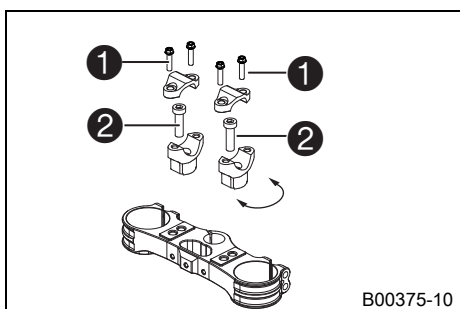

- Ta bort de fyra skruvarna ❶. Ta bort klämelementen som håller fast styret. Ta bort styret och lägg det åt sidan.

### Info

Skydda motorcykeln och dess komponenter mot skador med hjälp av en presenning. Se till att kablar och ledningar inte viks.

- Ta bort skruvarna ❷. Ta bort styrhållarna.
- Placera styrhållarna i önskat läge. Sätt i och dra åt skruvarna ❷.

### Specifikation

Skruv styrhållare	M10	40 Nm	Loctite® 243™
-------------------	-----	-------	---------------

### Info

Justera läget på styrhållarens vänstra och högra sida.

- Placera styret i rätt läge.

**Info**

Se till att kablarna och ledningarna ligger rätt.

- Placera styrets klämelement i rätt läge. Sätt i och dra åt de fyra skruvarna ❶ jämnt.

## Specifikation

Skruv klämelement	M8	20 Nm
-------------------	----	-------

### Aktivera factory start (SX-F MUSQUIN REPLICIA)

**Info**

Vid frost kan spärrknappen frysa fast och inte frigöras automatiskt vid komprimeringsrörelsen.

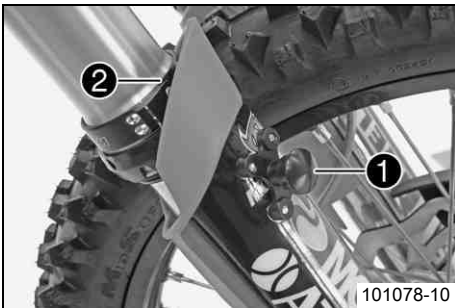

- Kontrollera att spärrknappen ❶ går lätt.
- Sitt på motorcykeln och böj dig över styret. Ta tag i fälgen och komprimera gaffeln. Tryck på spärrknappen ❶, genomför utfjädringen långsamt tills spärrknappen låses fast vid låsringen ❷.
- ✓ Vid den första komprimeringen frigörs spärrknappen automatiskt.

## Palla upp motorcykeln på mc-lyften

### Observera

**Risk för skador** Det parkerade fordonet kan rulla bort eller ramla omkull.

- Parkera alltid fordonet på fast och slät mark.

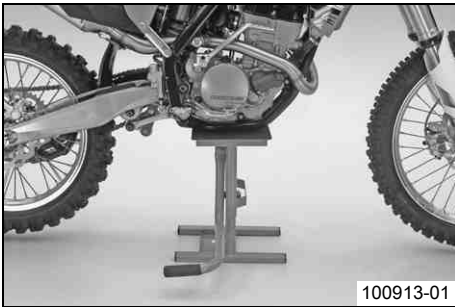

- Höj upp motorcykeln på ramen under motorn.
- ✓ Hjulen får inte längre ha kontakt med marken.
- Se till att motorcykeln inte kan falla omkull.

Mc-lyft (54829055000)

## Ta bort motorcykeln från mc-lyften

### Observera

**Risk för skador** Det parkerade fordonet kan rulla bort eller ramla omkull.

- Parkera alltid fordonet på fast och slät mark.

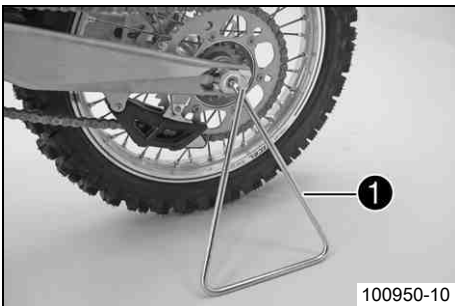

### (Alla SX-F modeller)

- Ta bort motorcykeln från mc-lyften.
- Ta bort mc-lyften.
- När motorcykeln ska parkeras måste plug-in-stödet ❶ stickas in i hjulaxeln på vänster sida.



### Info

Ta bort plug-in-stödet före körning.

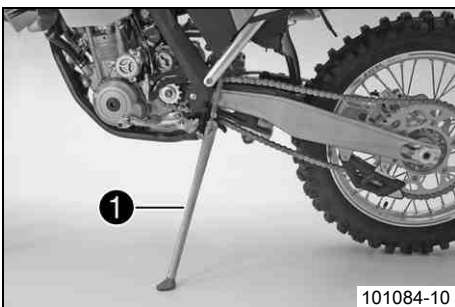

### (XC-F)

- Ta bort motorcykeln från mc-lyften.
- Ta bort mc-lyften.
- För att parkera motorcykeln, fäll ut sidostödet ❶ ner mot marken med foten och låt motorcykeln vila på stödet.



### Info

Under körning ska sidostödet vara uppfällt och säkrat med gummibandet.

## Avlufta gaffelben



- Palla upp motorcykeln på mc-lyften. (☛ s 32)
- Ta bort avluftningsskruvarna ❶ en kort stund.
- ✓ Ett eventuellt övertryck inuti gaffeln utjämnas.
- Sätt i och dra åt avluftningsskruvarna.
- Ta bort motorcykeln från mc-lyften. (☛ s 32)

## Rengöra gaffelbenens dammtätningar

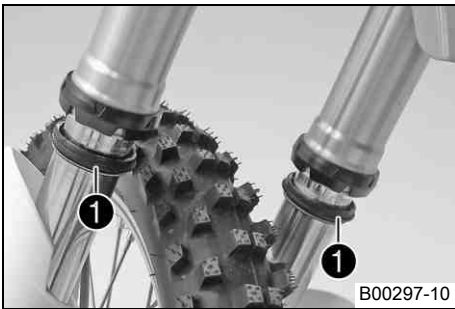

- Palla upp motorcykeln på mc-lyften. (☞ s 32)
- Lossa gaffelskyddet. (☞ s 33)
- Skjut ner båda gaffelbenens dammtätning ❶.



### Info

Dammtätningarna stryker av damm och grov smuts från gaffelbenens fästen. Med tiden kan smuts samla sig bakom dammtätningarna. Om denna smuts inte avlägsnas kan de bakomliggande oljeringarna bli otäta.



### Varning

**Risk för olyckshändelser** Minskad bromsverkan om det finns olja eller fett på bromsskivorna.

- Det är viktigt att bromsskivorna alltid är fria från olja eller fett. Rengör bromsskivorna med bromsrengöringsmedel vid behov.

- Rengör och olja in dammtätning och gaffelns innerrör på båda gaffelbenen.

Universal oljesprej (☞ s 95)

- Tryck tillbaka dammtätningen till monteringsläget.
- Torka bort överflödiga olja.
- Placera gaffelskyddet i rätt läge. (☞ s 33)
- Ta bort motorcykeln från mc-lyften. (☞ s 32)

## Lossa gaffelskyddet

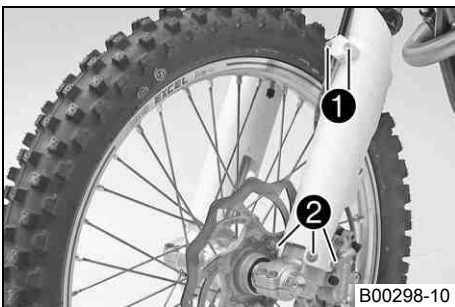

- Ta bort skruvarna ❶ och klämman.
- Ta bort skruvarna ❷ på det vänstra gaffelbenet. Skjut ner gaffelskyddet.
- Ta bort skruvarna på det högra gaffelbenet. Skjut ner gaffelskyddet.

## Placera gaffelskyddet i rätt läge

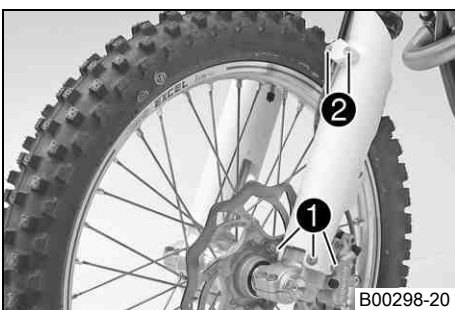

- Placera gaffelskyddet i rätt läge på det vänstra gaffelbenet. Sätt i och dra åt skruvarna ❶.

### Specifikation

Övriga skruvar chassi	M6	10 Nm
-----------------------	----	-------

- Placera bromskablarna och klämman i rätt läge. Sätt i och dra åt skruvarna ❷.
- Placera gaffelskyddet i rätt läge på det högra gaffelbenet. Sätt i och dra åt skruvarna.

### Specifikation

Övriga skruvar chassi	M6	10 Nm
-----------------------	----	-------

## Demontera gaffelbenen ☞

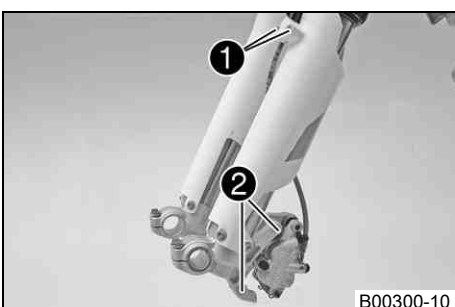

- Demontera framhjulet. ☞ (☞ s 60)
- Ta bort skruvarna ❶ och klämman.
- Ta bort skruvarna ❷ och bromsoket.
- Häng bromsoket med bromsledningen åt sidan utan drag.

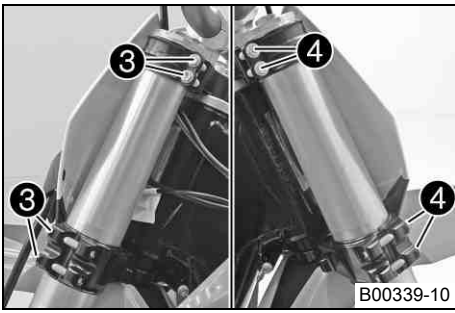

- Lossa skruvarna ③. Ta bort vänster gaffelben.
- Lossa skruvarna ④. Ta bort höger gaffelben.

## Montera gaffelben

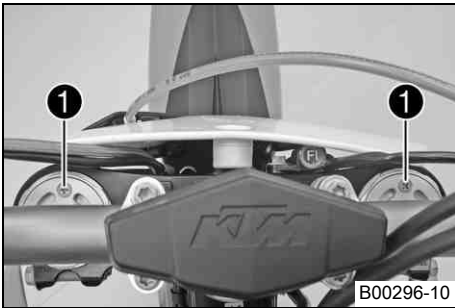

- Sätt gaffelbenen i rätt läge.



### Info

Det översta frästa spåret i gaffelbenet måste vara i jämnhöjd med den övre gaffelkronans övre kant.  
Sätt avluftningsskruvarna ① i rätt läge framåt.

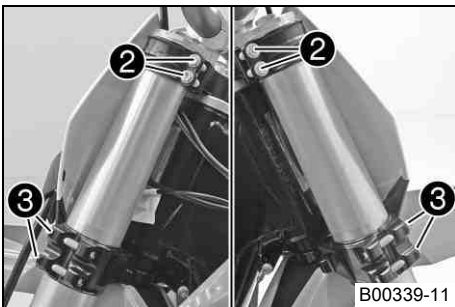

- Dra åt skruvarna ②.

### Specifikation

Skruv gaffelkrona upptill	M8	17 Nm
---------------------------	----	-------

- Dra åt skruvarna ③.

### Specifikation

Skruv gaffelkrona nedtill	M8	12 Nm
---------------------------	----	-------

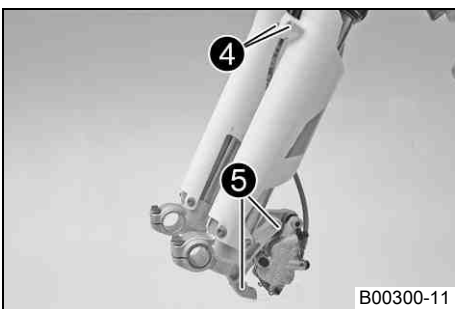

- Placera bromsoket i rätt läge. Sätt i och dra åt skruvarna ⑤.

### Specifikation

Skruv bromsok fram	M8	25 Nm	Loctite® 243™
--------------------	----	-------	---------------

- Placera bromskablarna och klämman i rätt läge. Sätt i och dra åt skruvarna ④.
- Montera framhjulet. (☞ s 60)

## Demontera gaffelskyddet

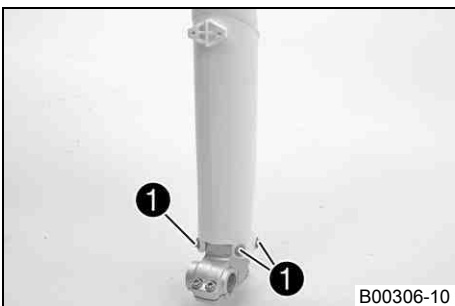

- Demontera gaffelbenen. (☞ s 33)
- Ta bort skruvarna ① på det vänstra gaffelbenet. Ta av gaffelskyddet genom att dra det uppåt.
- Ta bort skruvarna på det högra gaffelbenet. Ta av gaffelskyddet genom att dra det uppåt.

## Montera gaffelskyddet ↩

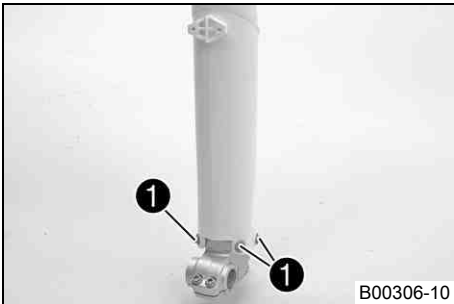

- Placera gaffelskyddet i rätt läge på det vänstra gaffelbenet. Sätt i och dra åt skruvarna ❶.

Specifikation

Övriga skruvar chassi	M6	10 Nm
-----------------------	----	-------

- Placera gaffelskyddet i rätt läge på det högra gaffelbenet. Sätt i och dra åt skruvarna.

Specifikation

Övriga skruvar chassi	M6	10 Nm
-----------------------	----	-------

- Montera gaffelbenen. ↩ (☞ s 34)

## Demontera den nedre gaffelkronan ↩

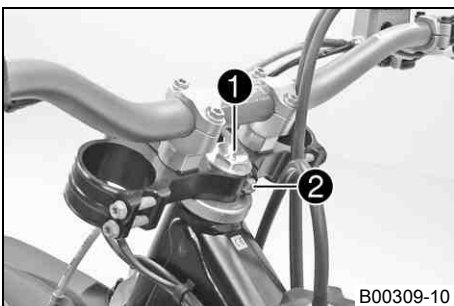

- Demontera gaffelbenen. ↩ (☞ s 33)
- Demontera startnummerskylden. (☞ s 38)
- Demontera framskärmen. (☞ s 38)
- Ta bort skruven ❶.
- Ta bort skruven ❷.
- Ta av den övre gaffelkronan och styret och lägg dem åt sidan.

### Info

Skydda motorcykeln och dess komponenter mot skador med hjälp av en presenning.  
Se till att kablar och ledningar inte viks.

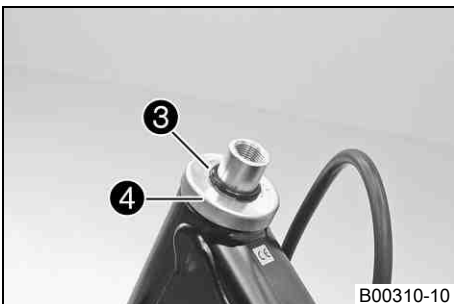

- Ta bort o-ringen ❸. Ta bort skyddsringen ❹.
- Ta bort den nedre gaffelkronan med gaffelröret.
- Ta bort det övre lagret på styrhuvudet.

## Montera den nedre gaffelkronan ↩

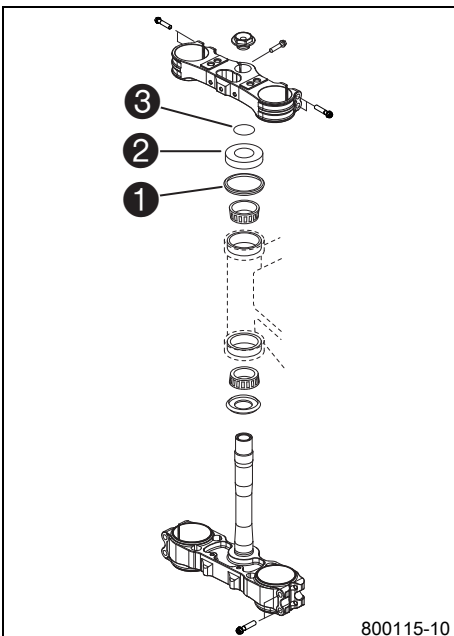

- Gör rent lagren och tätningselementen, kontrollera att de inte är skadade och smörj in dem.

Högvisköst smörjfett (☞ s 94)

- Sätt in den nedre gaffelkronan med gaffelröret. Montera styrhuvudets övre lager.
- Kontrollera att styrhuvudets övre tätning ❶ sitter rätt.
- Skjut på skyddsringen ❷ och O-ringen ❸.

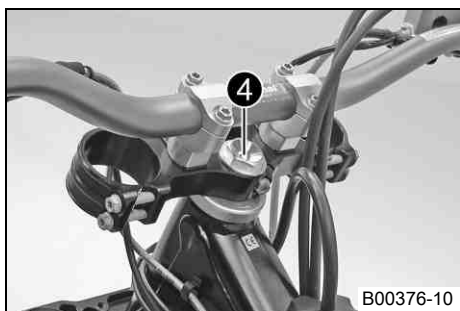

B00376-10

- Sätt den övre gaffelkronan och styret i rätt läge.
- Sätt i skruven 4 utan att dra åt den.

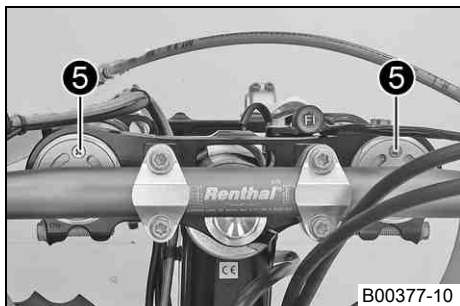

B00377-10

- Sätt gaffelbenen i rätt läge.

### **i** Info

Det översta frästa spåret i gaffelbenet måste vara i jämnhöjd med den övre gaffelkronans övre kant.

Sätt avluftningskruvarna 5 i rätt läge framåt.

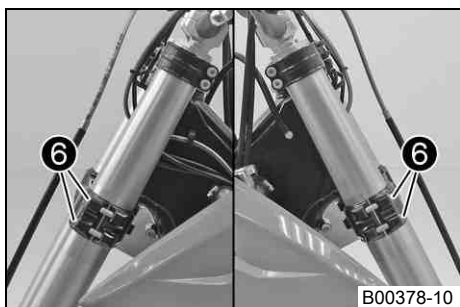

B00378-10

- Dra åt skruvarna 6.

#### Specifikation

Skruv gaffelkrona nedtill	M8	12 Nm
---------------------------	----	-------

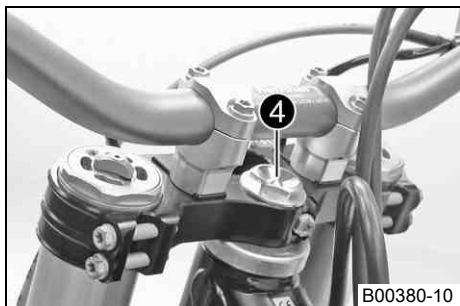

B00380-10

- Dra åt skruven 4.

#### Specifikation

Skruv styrhuvud upptill	M20x1,5	10 Nm
-------------------------	---------	-------



B00380-11

- Sätt i och dra åt skruven 7.

#### Specifikation

Skruv gaffelrör upptill	M8	17 Nm	Loctite® 243™
-------------------------	----	-------	---------------

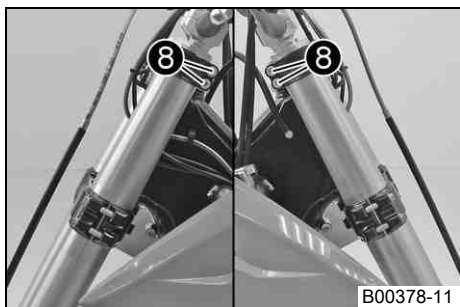

B00378-11

- Dra åt skruvarna 8.

#### Specifikation

Skruv gaffelkrona upptill	M8	17 Nm
---------------------------	----	-------

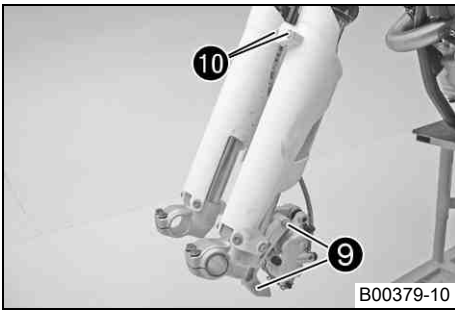

- Placera bromsoket i rätt läge. Sätt i och dra åt skruvarna 9.

#### Specifikation

Skruv bromsok fram	M8	25 Nm	Loctite® 243™
--------------------	----	-------	---------------

- Placera bromskablarna och klämman i rätt läge. Sätt i och dra åt skruvarna 10.
- Montera framskärmen. (☞ s 38)
- Montera startnummerskylten. (☞ s 38)
- Kontrollera att kabelhärvan, vajrarna, broms- och kopplingsledningarna sitter rätt och inte är inklämda.
- Montera framhjulet. ☞ (☞ s 60)
- Kontrollera styrhuvudets lagerspel. (☞ s 37)

## Kontrollera styrhuvudets lagerspel



### Varning

**Risk för olyckshändelser** Osäker körning p g a felaktigt lagerspel i styrhuvudet.

- Ställ omedelbart in styrhuvudets lagerspel. (Din auktoriserade KTM-verkstad hjälper gärna till.)



### Info

Om man under längre tid kör med spel i styrhuvudets lager kommer lagren och därefter även ramens lagersäten att skadas.

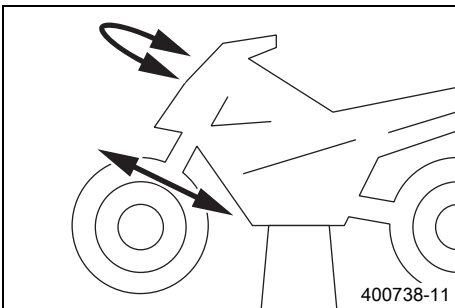

- Palla upp motorcykeln på mc-lyften. (☞ s 32)
- Ställ styret i läget för körning rakt framåt. Skjut gaffelbenen fram och tillbaka i färdriktning.

Det får inte finnas något spel i styrhuvudets lager.

» Om det finns ett märkbart spel:

- Ställ in styrhuvudets lagerspel. ☞ (☞ s 37)

- Vrid styret fram och tillbaka över hela styrområdet.

Styret ska kunna vridas lätt över hela styrområdet. Inga kännbara rasterlägen får finnas.

» Om rasterlägen finns:

- Ställ in styrhuvudets lagerspel. ☞ (☞ s 37)
- Kontrollera styrhuvudets lager. Byt lager vid behov.

- Ta bort motorcykeln från mc-lyften. (☞ s 32)

## Ställa in styrhuvudets lagerspel ☞

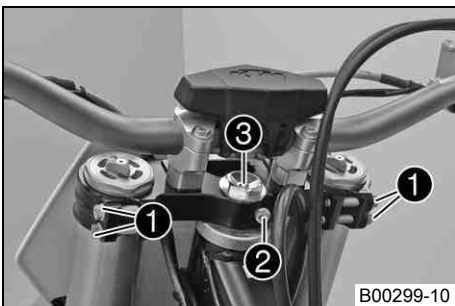

- Palla upp motorcykeln på mc-lyften. (☞ s 32)
- Lossa skruvarna 1. Ta bort skruven 2.
- Lossa skruven 3 och dra åt den igen.

#### Specifikation

Skruv styrhuvud upptill	M20x1,5	10 Nm
-------------------------	---------	-------

- Knacka lätt på den övre gaffelkronan med en plasthammare för att undvika spänningar.
- Dra åt skruvarna 1.

#### Specifikation

Skruv gaffelkrona upptill	M8	17 Nm
---------------------------	----	-------

- Sätt i och dra åt skruven 2.

#### Specifikation

Skruv gaffelrör upptill	M8	17 Nm	Loctite® 243™
-------------------------	----	-------	---------------

- Kontrollera styrhuvudets lagerspel. (☞ s 37)

## Smörja styrhuvudets lager

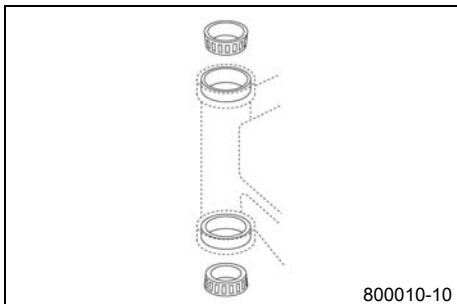

- Demontera den nedre gaffelkronan. (☞ s 35)
- Montera den nedre gaffelkronan. (☞ s 35)

## Demontera startnummerskylten

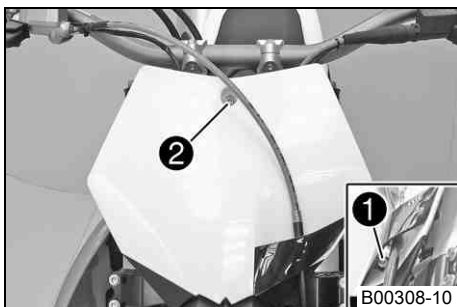

- Ta bort skruven ❶ och klämman.
- Ta bort skruven ❷. Ta bort startnummerskylten.

## Montera startnummerskylten

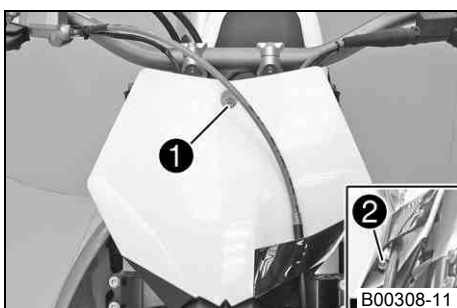

- Placera startnummerskylten i rätt läge. Sätt i och dra åt skruven ❶.

### Specifikation

Övriga skruvar chassi	M6	10 Nm
-----------------------	----	-------

**i Info**  
Se till att piggarna hakar fast i skärmen.

- Placera bromskablarna och klämman i rätt läge. Sätt i och dra åt skruven ❷.

## Demontera framskärmen

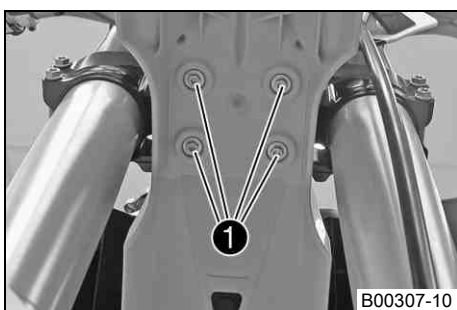

- Ta bort skruvarna ❶. Ta av framskärmen.
- Se till att distanshylsorna inte kommer bort.

## Montera framskärmen

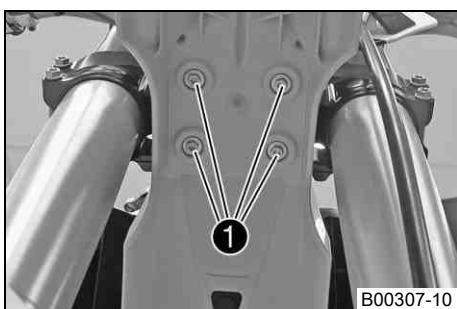

- Se till att distanshylsorna är monterade i skärmen.
- Sätt framskärmen i rätt läge. Sätt i och dra åt skruvarna ❶.

### Specifikation

Övriga skruvar chassi	M6	10 Nm
-----------------------	----	-------

**i Info**  
Se till att piggarna hakar fast i startnummerskylten.

## Demontera fjäderbenet ↩

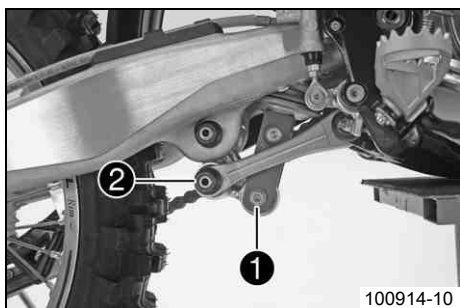

100914-10

- Palla upp motorcykeln på mc-lyften. (☛ s 32)
- Demontera slutdämparen. (☛ s 42)
- Ta bort skruven ❶.
- Ta bort skruvförbandet ❷.

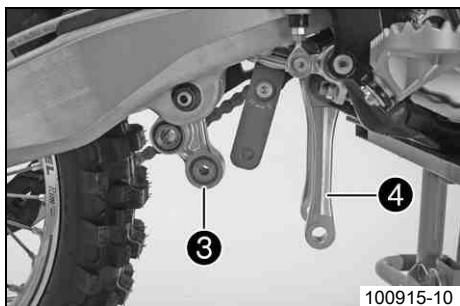

100915-10

- Tryck vinkelarmen ❸ bakåt.
- Tryck förbindelsearmen ❹ nedåt.

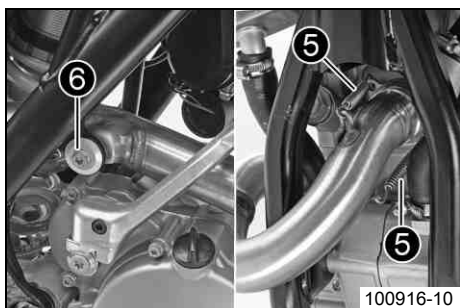

100916-10

- Haka av fjädrarna ❺.
- |                          |
|--------------------------|
| Fjäderkrok (50305017000) |
|--------------------------|
- Ta bort skruven ❻.
  - Tryck fjäderbenet bakåt och ta bort avgaskröken.

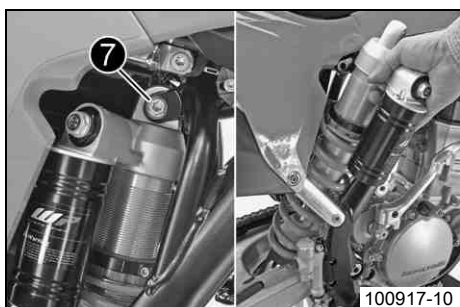

100917-10

- Ta bort skruven ❼.
- Ta bort fjäderbenet genom att dra det uppåt.

## Montera fjäderbenet ↩

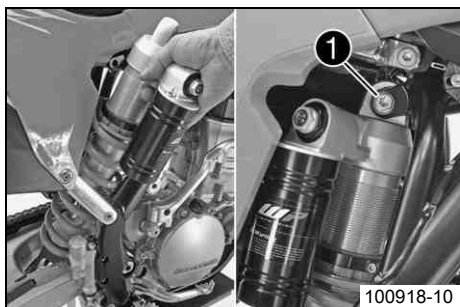

100918-10

- Trä på fjäderbenet ovanifrån.
- Sätt fjäderbenet i rätt läge.
- Sätt i och dra åt skruven ❶.

Specifikation

Skruv fjäderben upptill	M10	60 Nm	Loctite® 2701
-------------------------	-----	-------	---------------

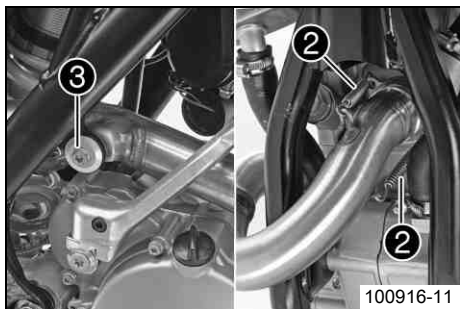

- Sätt avgaskröken på plats.
- Haka i fjädrarna ②.

Fjäderkrok (50305017000)

- Sätt i och dra åt skruven ③.

Specifikation

Övriga skruvar chassi	M8	25 Nm
-----------------------	----	-------

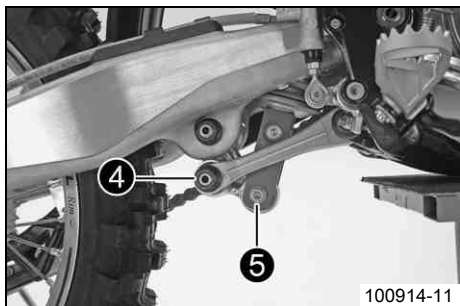

- Sätt vinkelarmen och förbindelsearmen i rätt läge.
- Sätt dit och dra åt skruvförbandet ④.

Specifikation

Mutter förbindelsearm mot vinkelarm	M14x1,5	80 Nm
-------------------------------------	---------	-------

- Sätt i och dra åt skruven ⑤.

Specifikation

Skruv fjäderben nedtill	M10	60 Nm	Loctite® 2701
-------------------------	-----	-------	---------------

- Montera slutdämparen. (☛ s 42)
- Ta bort motorcykeln från mc-lyften. (☛ s 32)

## Ta bort sadeln

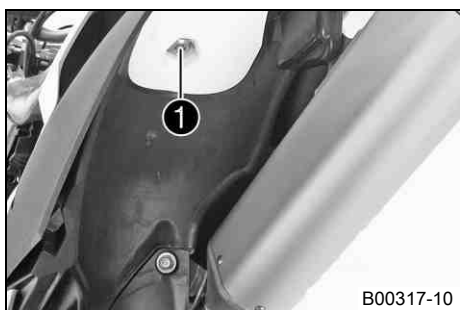

- Ta bort skruven ①.
- Lyft upp sadeln baktill och ta av den genom att dra den bakåt och sedan uppåt.

## Montera sadeln

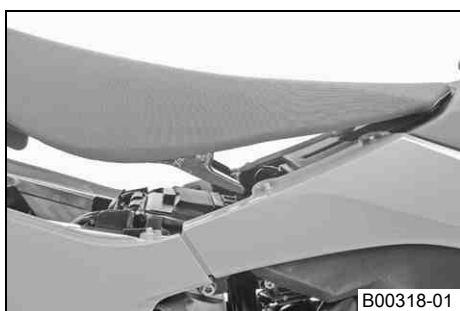

- Haka i sadeln framtill i flänsbusningarna på bränsletanken, sänk ned den baktill och skjut den samtidigt framåt.
- Se till att sadeln sitter fast ordentligt.
- Sätt i skruven till sadelfästet och dra åt den.

Specifikation

Övriga skruvar chassi	M6	10 Nm
-----------------------	----	-------

## Demontera luftfilterboxens skydd

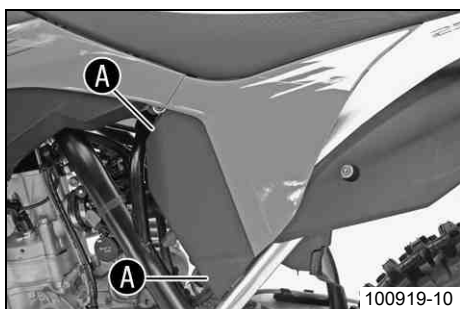

- Dra av luftfilterboxens skydd i sidled vid området A och ta av det framåt.

## Montera luftfilterboxens skydd

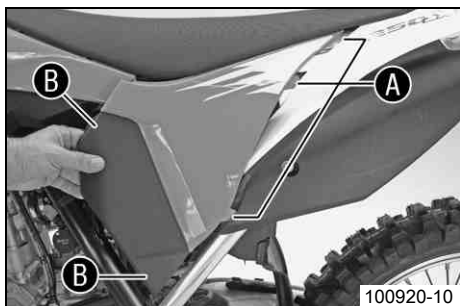

- Haka fast luftfilterboxens skydd i det bakre området **A** och sedan i det främre området **B**.

## Demontera luftfiltret

### Observera

**Motorskada** Ofiltrerad insugningsluft minskar motorns livslängd.

- Kör aldrig fordonet utan luftfilter eftersom damm och smuts kan hamna i motorn och leda till ökat slitage.



### Varning

**Risk för miljöskador** Miljöfarliga ämnen orsakar miljöskador.

- Oljor, fetter, filter, bränsle, rengöringsmedel, bromsvätska etc ska alltid tas omhand och lämnas in för avfallshantering enligt gällande bestämmelser.

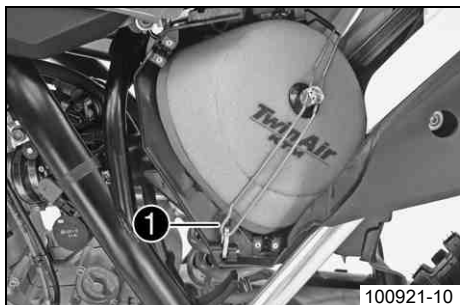

- Demontera luftfilterboxens skydd. (☛ s 40)
- Haka loss luftfiltrets fästbygel **1** nedtill och vrid den åt sidan. Ta bort luftfiltret samt dess hållare.
- Ta bort luftfiltret från hållaren.

## Montera luftfiltret

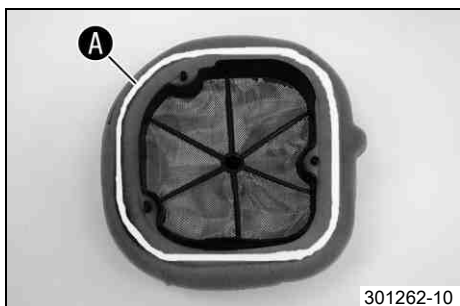

- Montera ett rent luftfilter i luftfilterhållaren.
- Smörj in luftfiltret i området **A**.

Långtidsfett (☛ s 94)

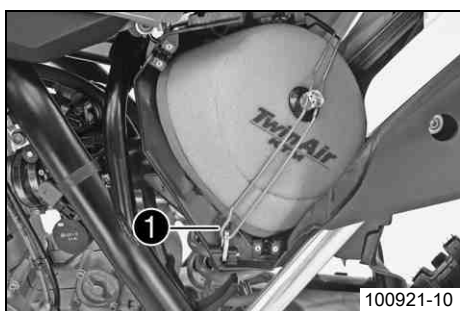

- Sätt i båda delarna tillsammans, positionera dem och fixera dem med luftfiltrets fästbygel **1**.



### Info

Om luftfiltret inte monterats korrekt kan damm och smuts hamna i motorn och förstöra den.

- Montera luftfilterboxens skydd. (☛ s 41)

## Rengöra luftfiltret och luftfilterboxen 🐦



### Varning

**Risk för miljöskador** Miljöfarliga ämnen orsakar miljöskador.

- Oljor, fetter, filter, bränsle, rengöringsmedel, bromsvätska etc ska alltid tas omhand och lämnas in för avfallshantering enligt gällande bestämmelser.



### Info

Gör inte rent luftfiltret med bränsle eller petroleum, eftersom dessa medel angriper skumgummit.



B00325-01

- Demontera luftfiltret. 🐦 (☞ s 41)
- Tvätta luftfiltret i speciell rengöringsvätska och låt det torka noggrant.

Rengöringsmedel för luftfilter (☞ s 94)



### Info

Luftfiltret får bara pressas ur, inte vridas ur.

- Smörj det torra luftfiltret med högkvalitativ filterolja.

Olja för luftfilter av skumplast (☞ s 94)

- Rengör luftfilterboxen.
- Rengör insugningsröret. Kontrollera att insugningsröret är intakt och sitter fast.
- Montera luftfiltret. 🐦 (☞ s 41)

## Demontera sluddämparen



### Varning

**Risk för brännskador** Avgassystemet blir mycket varmt under drift.

- Vänta tills avgassystemet har svalnat. Undvik beröring med heta delar.

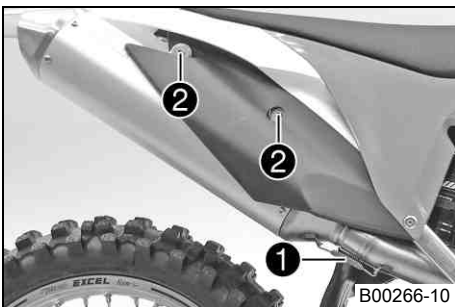

B00266-10

- Haka av fjädern ❶.

Fjäderkrok (50305017000)

- Ta bort skruvarna ❷ och sluddämparen.

## Montera sluddämparen

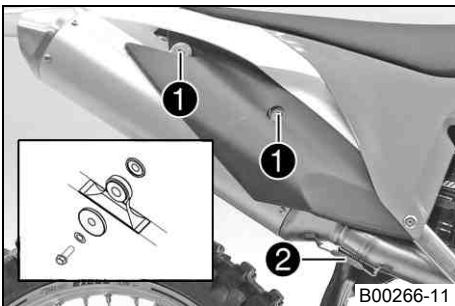

B00266-11

- Sätt sluddämparen i rätt läge. Sätt i och dra åt skruvarna ❶.

Specifikation

Övriga skruvar chassi

M6

10 Nm

- Haka i fjädern ❷.

Fjäderkrok (50305017000)

## Byta sluddämparens glasfibergarnstoppling



### Varning

**Risk för brännskador** Avgassystemet blir mycket varmt under drift.

- Vänta tills avgassystemet har svalnat. Undvik beröring med heta delar.



### Info

Med tiden avdunstar isoleringsmaterialets fibrer, en "utbränning" sker i dämparen. Detta ger inte bara en högre ljudnivå utan förändrar även prestandan.

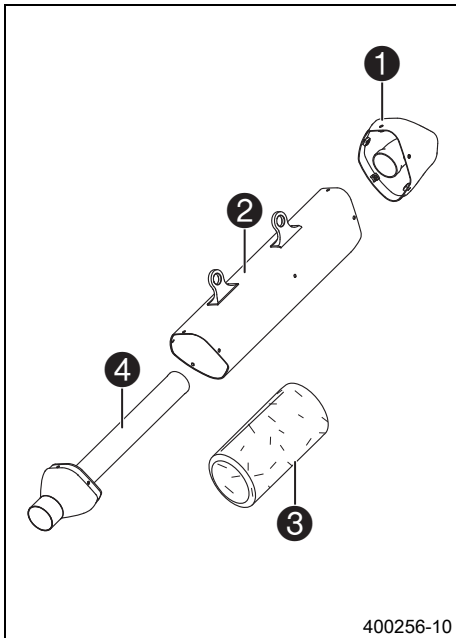

400256-10

- Demontera sluddämparen. (☛ s 42)

#### (SX-F EU/USA, XC-F)

- Ta bort alla skruvar från sluddämparen. Ta av locket ① och det yttre röret ②.
- Dra bort glasfibergarnstopplingen ③ från det inre röret ④.
- Gör rent de delar som ska monteras tillbaka.
- Montera ny glasfibergarnstoppling ③ på det inre röret.
- Skjut på det yttre röret ② över glasfibergarnstopplingen.
- Stick in locket ① i det yttre röret.
- Sätt i och dra åt alla skruvar.

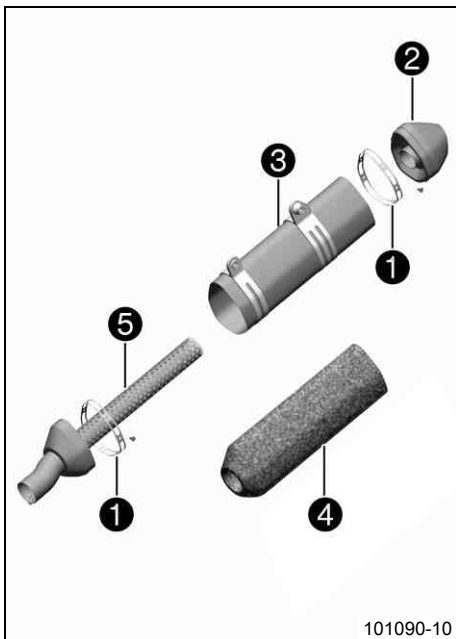

101090-10

#### (SX-F MUSQUIN REPLICA)

- Borra upp alla nitar på sluddämparen och ta bort stålbanden ①. Slå försiktigt nitarna inåt.
- Ta av locket ② och det yttre röret ③.
- Dra bort glasfibergarnstopplingen ④ från det inre röret ⑤.
- Gör rent de delar som ska monteras tillbaka.
- Linda på tejp på det inre rörets ände.
- Montera ny glasfibergarnstoppling ④ på det inre röret.
- Ta bort tejp från det inre röret.
- Skjut det yttre röret ③ över glasfibergarnstopplingen.
- Stick in locket ② i det yttre röret.
- Sätt stålbanden ① på plats och montera nitarna.
- Montera sluddämparen. (☛ s 42)

## Demontera bränsletanken ↩



### Fara

**Brandrisk** Bränslet är lättantändligt.

- Fyll inte på bränsle i närheten av öppen eld eller brinnande cigaretter. Stäng alltid av motorn när du ska fylla på bränsle. Se till att inget bränsle spillts på heta fordonsdelar. Torka genast bort utspillt bränsle.
- Bränslet i bränsletanken utvidgas när det blir varmt och kan tränga fram vid överfyllning. Följ tankningsanvisningarna.



### Varning

**Risk för förgiftning** Bränsle är giftigt och hälsovådligt.

- Låt inte huden, ögonen och kläderna komma i kontakt med bränslet. Andas inte in bränsleångor. Vid kontakt med ögonen, spola med vatten och kontakta läkare omedelbart. Vid hudkontakt ska huden rengöras omedelbart med tvål och vatten. Om bränsle har svalts, kontakta läkare omedelbart. Kläder som har kommit i kontakt med bränsle ska bytas. Förvara bränslet korrekt i en lämplig behållare och utom räckhåll för barn.

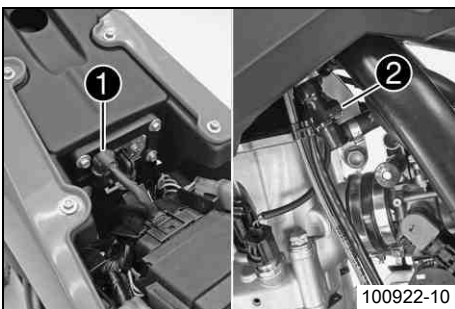

100922-10

- Ta bort sadeln. (↩ s 40)
- Lossa den elektriska stickanslutningen ① till bränslepumpen.
- Rengör bränsleledningens stickanslutning ② noggrant med tryckluft.



### Info

Det är viktigt att ingen smuts hamnar i bränsleledningen. Smutsen täpper till bränsleinsprutningens munstycke.

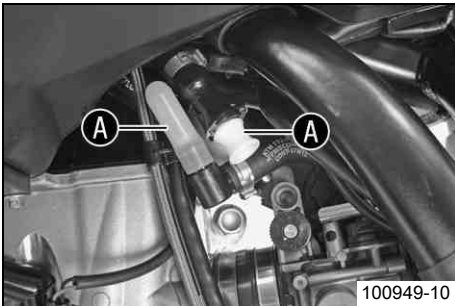

100949-10

- Lossa bränsleledningens stickanslutning.
- Montera satsen tvätthättor ④.

Sats tvätthättor (81212016000)

- Dra av slangen från bränsletankavluftningen.

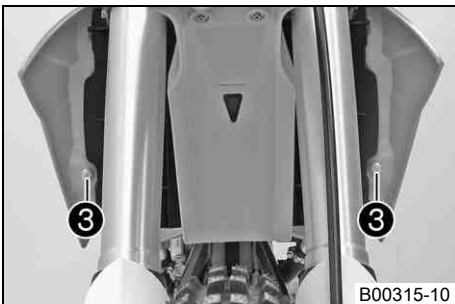

B00315-10

- Ta bort skruvarna ③ tillsammans med flänsbussningen.

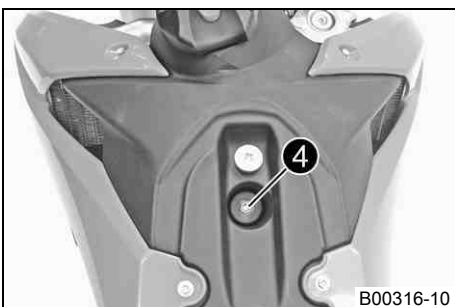

B00316-10

- Ta bort skruven ④ med gummibussningen.

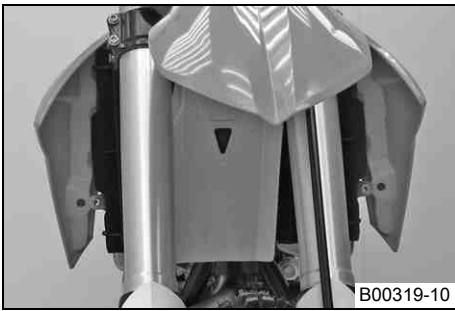

- Dra båda spoilerarna från kylarfästet åt sidan och ta bort bränsletanken genom att dra den uppåt.

## Montera bränsletanken 🛠️



### Fara

**Brandrisk** Bränslet är lättantändligt.

- Fyll inte på bränsle i närheten av öppen eld eller brinnande cigaretter. Stäng alltid av motorn när du ska fylla på bränsle. Se till att inget bränsle spills på heta fordonsdelar. Torka genast bort utspillt bränsle.
- Bränslet i bränsletanken utvidgas när det blir varmt och kan tränga fram vid överfyllning. Följ tankningsanvisningarna.



### Varning

**Risk för förgiftning** Bränsle är giftigt och hälsovådligt.

- Låt inte huden, ögonen och kläderna komma i kontakt med bränslet. Andas inte in bränsleångor. Vid kontakt med ögonen, spola med vatten och kontakta läkare omedelbart. Vid hudkontakt ska huden rengöras omedelbart med tvål och vatten. Om bränsle har svalts, kontakta läkare omedelbart. Kläder som har kommit i kontakt med bränsle ska bytas.

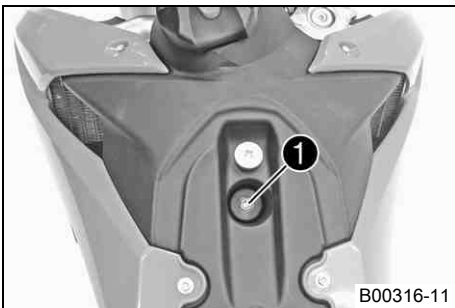

- Kontrollera gasvajerns dragning. (☞ s 49)
- Sätt bränsletanken i rätt läge och haka i båda spoilerarna på kylarfästets sidor.
- Se till att inga kablar eller vajrar kläms fast eller skadas.
- Stick på slangen till bränsletankavluftningen.
- Sätt i skruven ① med gummibussningen och dra åt.

Specifikation

Övriga skruvar chassi	M6	10 Nm
-----------------------	----	-------

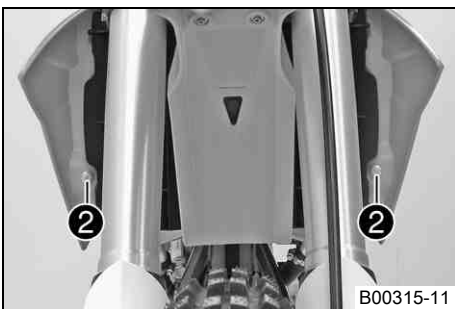

- Sätt i skruvarna ② med flänsbussning och dra åt.

Specifikation

Övriga skruvar chassi	M6	10 Nm
-----------------------	----	-------

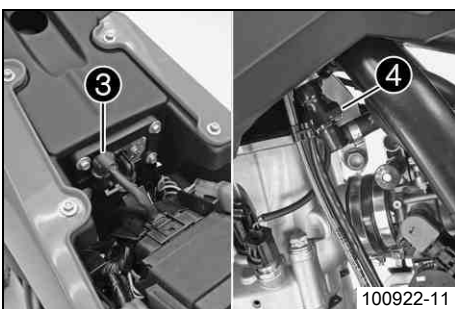

- Anslut den elektriska stickanslutningen ③.
- Rengör bränsleledningens stickanslutning noggrant med tryckluft.



### Info

Det är viktigt att ingen smuts hamnar i bränsleledningen. Smutsen täpper till bränsleinsprutningens munstycke.

- Ta bort satsen tvätthättor. Smörj in o-ringen och anslut bränsleledningens stickanslutning ④.



### Info

Dra kabel och bränsleledning på säkert avstånd från avgassystemet.

- Montera sadeln. (☞ s 40)

## Kontrollera kedjans nedsmutsning

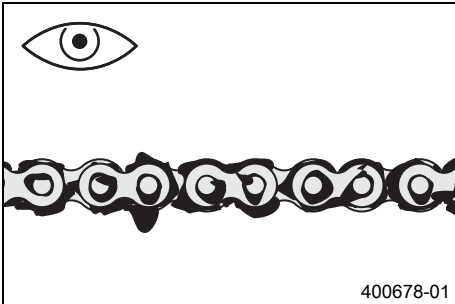

- Kontrollera om kedjan är mycket smutsig.
  - » När kedjan är mycket smutsig:
    - Rengör kedjan. (☞ s 46)

## Rengöra kedjan



### Varning

**Risk för olyckshändelser** Smörjmedel på däckan reducerar deras adhesionskraft.

- Avlägsna smörjmedlet med lämpligt rengöringsmedel.



### Varning

**Risk för olyckshändelser** Minskad bromsverkan om det finns olja eller fett på bromsskivorna.

- Det är viktigt att bromsskivorna alltid är fria från olja eller fett. Rengör bromsskivorna med bromsrengöringsmedel vid behov.



### Varning

**Risk för miljöskador** Miljöfarliga ämnen orsakar miljöskador.

- Oljor, fetter, filter, bränsle, rengöringsmedel, bromsvätska etc ska alltid tas omhand och lämnas in för avfallshantering enligt gällande bestämmelser.



### Info

Kedjans livslängd beror till stor del på hur den sköts.

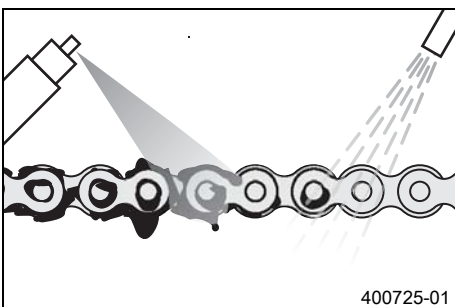

- Rengör kedjan med jämna mellanrum. Efter rengöringen ska kedjan behandlas med kedjesprej.

Kedjerengöringsmedel (☞ s 94)
-------------------------------

Kedjesprej offroad (☞ s 94)
-----------------------------

## Kontrollera kedjespänningen



### Varning

**Risk för olyckshändelser** Risk för olyckshändelse p g a felaktig kedjespänning.

- Om kedjan är för starkt spänd ökar belastningen på de komponenter som ingår i kraftöverföringen (kedja, framdrev, bakdrev, lager i växellådan och i bakhjulet). Förutom ökat slitage finns det risk för att kedjan i extrema fall kan gå av eller att växellådans utgående axel bryts av. Om kedjan är för slak kan den hoppa av från framdrevet resp bakdrevet och låsa bakhjulet eller skada motorn. Se till att kedjan är korrekt spänd. Justera kedjespänningen vid behov.

- Palla upp motorcykeln på mc-lyften. (☞ s 32)

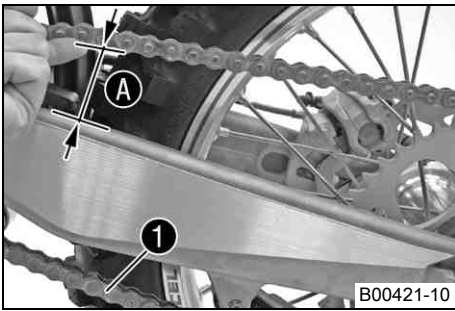

B00421-10

- Tryck kedjan uppåt vid kedjeglidarens ände och bestäm kedjespänningen **A**.



### Info

Kedjans nedre del **1** ska vara spänd. Kedjor slits inte alltid jämnt. Upprepa därför mätningen på olika delar av kedjan.

Kedjespänning	55... 58 mm
---------------	-------------

- » Om kedjespänningen inte överensstämmer med specifikationen:
  - Ställ in kedjespänningen. (☛ s 47)
- Ta bort motorcykeln från mc-lyften. (☛ s 32)

## Ställa in kedjespänningen



### Varning

**Risk för olyckshändelser** Risk för olyckshändelse p g a felaktig kedjespänning.

- Om kedjan är för starkt spänd ökar belastningen på de komponenter som ingår i kraftöverföringen (kedja, framdrev, bakdrev, lager i växellådan och i bakhjulet). Förutom ökat slitage finns det risk för att kedjan i extrema fall kan gå av eller att växellådans utgående axel bryts av. Om kedjan är för slak kan den hoppa av från framdrevet resp bakdrevet och låsa bakhjulet eller skada motorn. Se till att kedjan är korrekt spänd. Justera kedjespänningen vid behov.

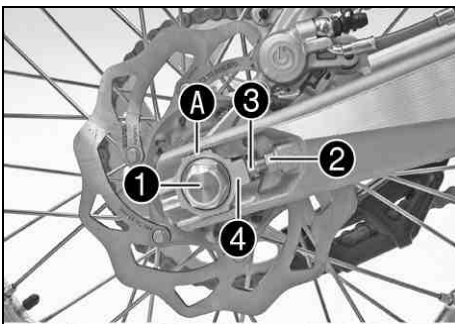

B00343-12

- Palla upp motorcykeln på mc-lyften. (☛ s 32)
- Kontrollera kedjespänningen. (☛ s 46)
- Lossa muttern **1**.
- Lossa muttrarna **2**.
- Justera kedjans spänning genom att vrida på vänster och höger justerskruvar **3**.

### Specifikation

Kedjespänning	55... 58 mm
---------------	-------------

Vrid de vänstra och högra justerskruvarna **3** så att märkena på den vänstra och högra kedjespännaren står i samma position i förhållande till referensmärkena **A**. Bakhjulet är nu korrekt inriktat.

- Dra åt muttrarna **2**.
- Se till att kedjespännarna **4** ligger an mot justerskruvarna **3**.
- Dra åt muttern **1**.

### Specifikation

Mutter hjulaxel bak	M20x1,5	80 Nm
---------------------	---------	-------



### Info

Tack vare kedjespännarens stora justeringsområde (32 mm) kan olika sekundära utväxlingsförhållanden köras med samma kedjelängd. Kedjespännarna **4** kan vridas 180°.

- Ta bort motorcykeln från mc-lyften. (☛ s 32)

## Kontrollera kedja, bakdrev, framdrev och kedjestyrare

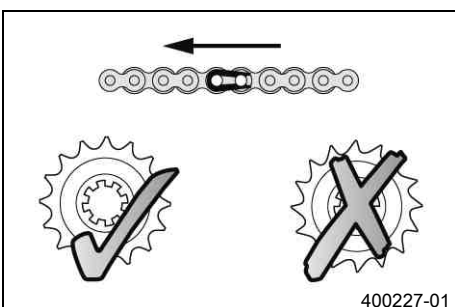

400227-01

- Palla upp motorcykeln på mc-lyften. (☛ s 32)
- Lägg i växellådans friläge.
- Kontrollera bakdrevet och framdrevet avseende slitage.
  - » Om bakdrevet eller framdrevet är nedslitna:
    - Byt bakdrev/framdrev. ☛



### Info

Framdrev, bakdrev och kedja bör alltid bytas ut samtidigt.

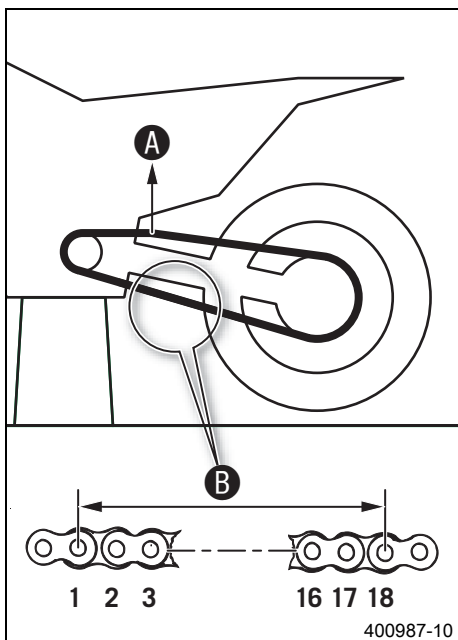

- Dra i kedjans övre del med angiven vikt **A**.

Specifikation

Vikt, mätning av kedjans slitage	10... 15 kg
----------------------------------	-------------

- Mät avståndet **B** mellan 18 kedjelänkar på kedjans nedre del.



### Info

Kedjor slits inte alltid jämnt. Upprepa därför mätningen på olika delar av kedjan.

Maximalt avstånd <b>B</b> på kedjans längsta del	272 mm
--	--------

- » Om avståndet **B** är större än det angivna måttet:

- Byt ut kedjan.



### Info

När en ny kedja monteras bör även bakdrev och framdrev bytas. Nya kedjor slits snabbare när de går på gamla bakdrev och framdrev.

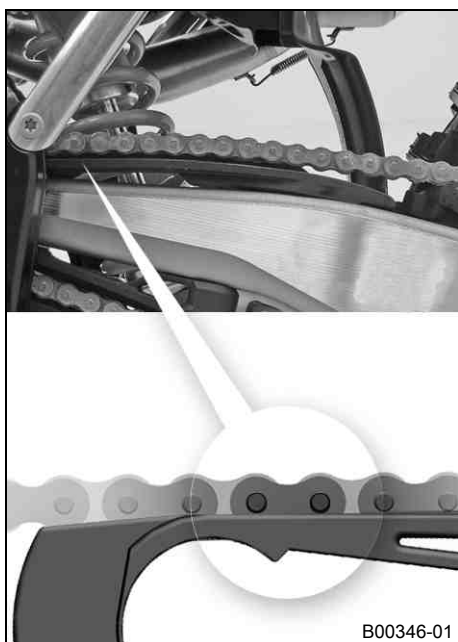

- Kontrollera kedjeskyddet avseende slitage.

- » När kedjebultens undre kant befinner sig i höjd med kedjeskyddet eller under kedjeskyddet:

- Byt ut kedjeskyddet.

- Kontrollera att kedjeskyddet sitter fast ordentligt.

- » Om kedjeskyddet sitter löst:

- Dra åt kedjeskyddet.

Specifikation

Skruv kedjeskydd	M6	6 Nm	Loctite® 243™
------------------	----	------	---------------

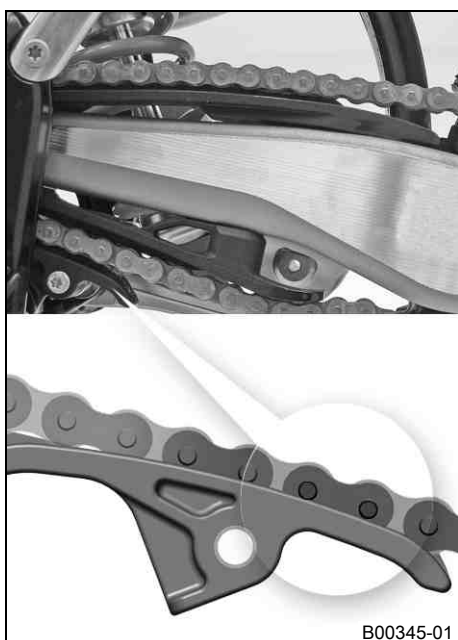

- Kontrollera kedjeglidaren avseende slitage.

- » När kedjebultens undre kant befinner sig i höjd med kedjeglidaren eller under kedjeglidaren:

- Byt kedjeglidare.

- Kontrollera att kedjeglidaren sitter fast ordentligt.

- » Om kedjeglidaren sitter löst:

- Dra åt kedjeglidaren.

Specifikation

Skruv kedjeglidare	M8	15 Nm
--------------------	----	-------

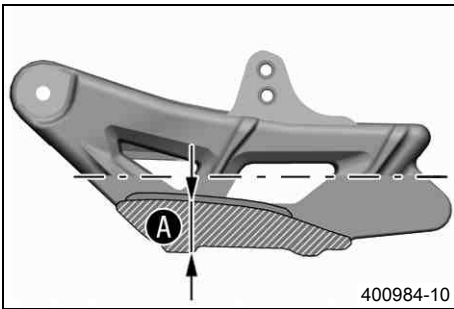

400984-10

- Mät materialjockleken **A** på kedjestyrarens undersida.

Min avstånd <b>A</b> på det lägsta stället	12 mm
--	-------

- » Om avstånd **A** är mindre än det angivna måttet:
  - Byt ut kedjestyraren. 🛠️

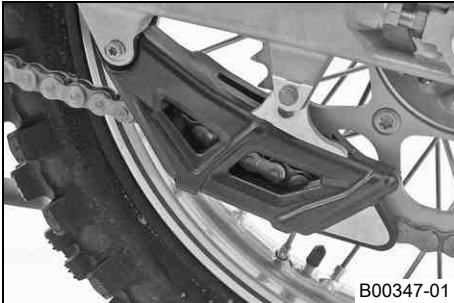

B00347-01

- Kontrollera att kedjestyraren sitter fast ordentligt.

- » Om kedjestyraren sitter löst:
  - Dra åt kedjestyraren.

Specifikation

Övriga skruvar chassi	M6	10 Nm
-----------------------	----	-------

- Ta bort motorcykeln från mc-lyften. (🔧 s 32)

## Ställa in kedjestyraren 🛠️

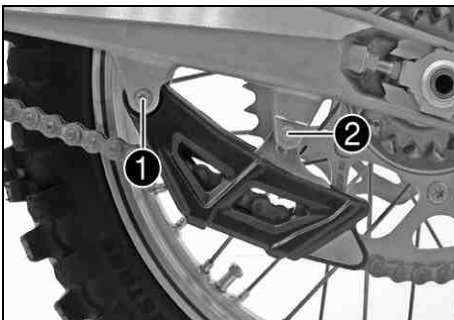

- Lossa skruven **1**. Ta bort skruven **2**. Vrid kedjestyraren nedåt.

### Krav

Kuggantal: ≤ 44 kuggar

- Stick in flänsbussningen **3** i hålet **A**. Placera kedjestyraren i rätt läge.
- Sätt i och dra åt skruven **2**. Dra åt skruven **1**.

Specifikation

Övriga skruvar chassi	M6	10 Nm
-----------------------	----	-------

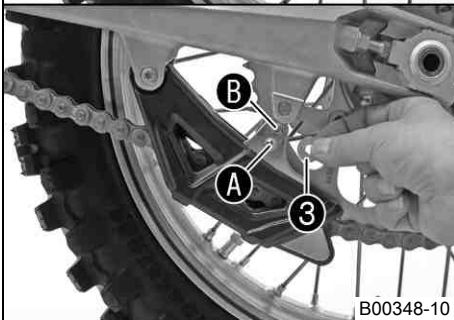

B00348-10

### Krav

Kuggantal: ≥ 45 kuggar

- Stick in flänsbussningen **3** i hålet **B**. Placera kedjestyraren i rätt läge.
- Sätt i och dra åt skruven **2**. Dra åt skruven **1**.

Specifikation

Övriga skruvar chassi	M6	10 Nm
-----------------------	----	-------

## Kontrollera gasvajerens dragning

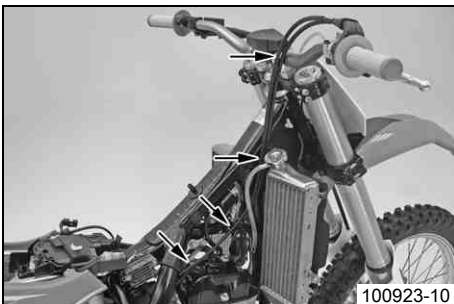

100923-10

- Demontera bränsletanken. 🛠️ (🔧 s 44)
- Kontrollera gasvajerens dragning.

Båda gasvajerarna måste vara dragna bredvid varandra på baksidan av styret, över tanklagret, till styrspjällskroppen.
---

- » Om gasvajerarna inte är dragna som de ska:
  - Rätta till dragningen av gasvajerarna.

- Montera bränsletanken. 🛠️ (🔧 s 45)

## Ställa in kopplingshandtagets utgångsläge

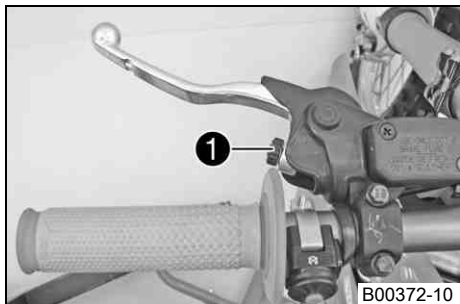

- Anpassa kopplingshandtagets utgångsläge till handens storlek genom att vrida på justerskruven ❶.

### Info

När justerskruven vrids motsols minskar avståndet mellan kopplingshandtaget och styret.  
När justerskruven vrids medsols ökar avståndet mellan kopplingshandtaget och styret.  
Inställningsområdet är begränsat.  
Vrid endast justerskruven för hand och använd inte våld.  
Justeringen får inte utföras under körning.

## Kontrollera vätskenivån i hydraulkopplingen

### Info

Vätskenivån stiger när kopplingens lamellbelägg slits ner.

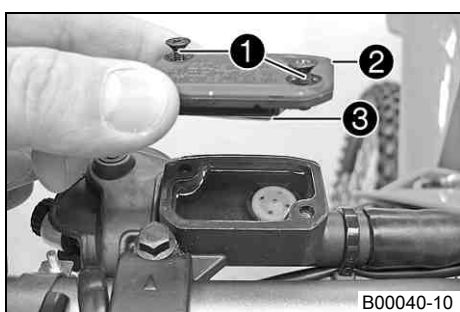

- Placera hydraulkopplingens behållare, som sitter på styret, i horisontellt läge.
- Ta bort skruvarna ❶.
- Ta bort locket ❷ och membranet ❸.
- Kontrollera vätskenivån.

Vätskenivå under behållarens övre kant	4 mm
--	------

- » Om vätskenivån inte överensstämmer med specifikationen:
  - Korrigera vätskenivån i hydraulkopplingen.

Bromsvätska DOT 4 / DOT 5.1 (☛ s 92)

- Placera locket med membran i rätt läge. Sätt i och dra åt skruvarna.

## Byta vätska i hydraulkopplingen ☛



### Varning

**Risk för miljöskador** Miljöfarliga ämnen orsakar miljöskador.

- Oljor, fetter, filter, bränsle, rengöringsmedel, bromsvätska etc ska alltid tas omhand och lämnas in för avfallshantering enligt gällande bestämmelser.

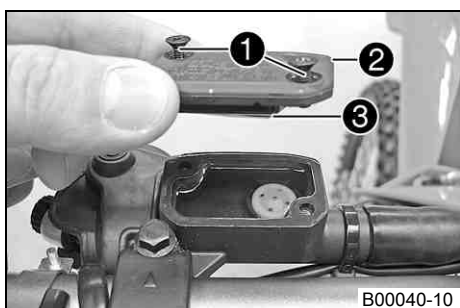

- Placera hydraulkopplingens behållare, som sitter på styret, i horisontellt läge.
- Ta bort skruvarna ❶.
- Ta bort locket ❷ och membranet ❸.

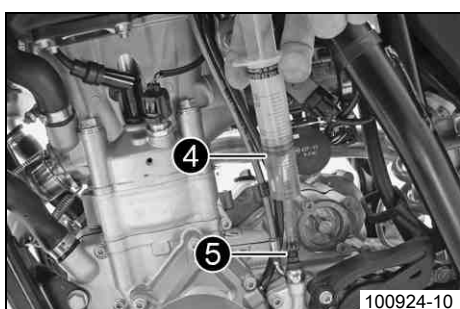

- Fyll avluftningssprutan ❹ med lämplig vätska.

Avluftningsspruta (50329050000)
Bromsvätska DOT 4 / DOT 5.1 (☛ s 92)

- Ta bort avluftningsskruven ❺ på slavcylindern och montera avluftningssprutan ❹.

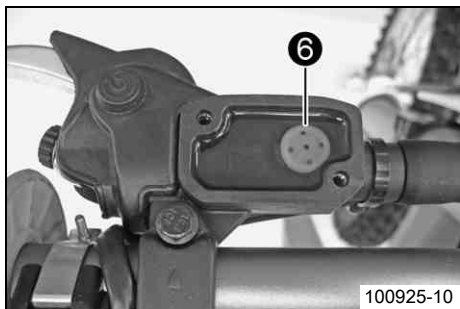

- Tryck in vätska i systemet tills den rinner ut utan luftbubblor ur hålet på kopplingens manövercylinder ⑥.
- Sug ibland ut vätska ur manövercylinderns förrådsbehållare för att undvika att vätskan rinner över.
- Ta bort avluftningssprutan. Sätt i och dra åt avluftningsskruven.
- Korrigera vätskenivån i hydraulkopplingen.

#### Specifikation

Vätskenivå under behållarens övre kant	4 mm
--	------

- Placera locket med membran i rätt läge. Sätt i och dra åt skruvarna.

## Demontera motorskyddet (SX-F MUSQUIN REPLICA)

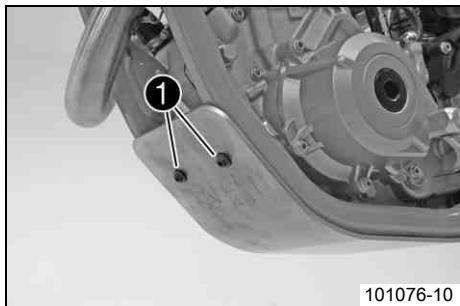

- Ta bort skruvarna ① och fästbygeln. Ta av motorskyddet.

## Montera motorskyddet (SX-F MUSQUIN REPLICA)

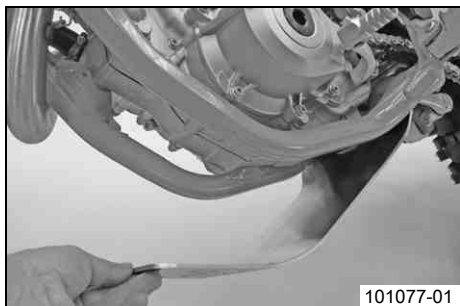

- Haka fast motorskyddet bak på ramen och vrid det uppåt framtill.
- Sätt fästbygeln på plats. Sätt i och dra åt skruvarna.

#### Specifikation

Övriga skruvar chassi	M6	10 Nm
-----------------------	----	-------

## Kontrollera bromshandtagets spel

- Varning**  
**Risk för olyckshändelser** Bortfall av bromsverkan.
- När det inte finns något spel för bromshandtaget utövas tryck på framhjulsbromsen inom bromssystemet. Framhjulsbromsen kan sluta fungera helt genom överhettning. Justera bromshandtagets spel enligt angivna värden.

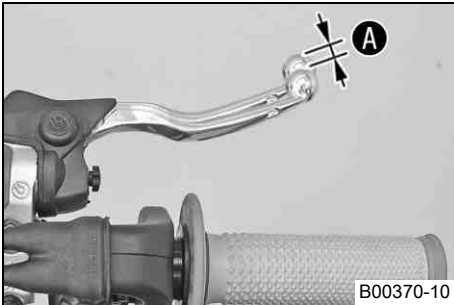

- Tryck bromshandtaget framåt och kontrollera spelet **A**.

Bromshandtagets spel	$\geq 3 \text{ mm}$
----------------------	---------------------

- Om spelet inte överensstämmer med specifikationen:
  - Ställ in bromshandtagets utgångsläge. (☛ s 52)

## Ställa in bromshandtagets utgångsläge

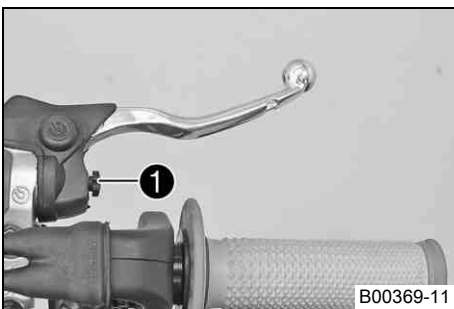

- Kontrollera bromshandtagets spel. (☛ s 52)
- Anpassa bromshandtagets utgångsläge till handens storlek genom att vrida på justerskruven **1**.

- i Info**  
 När justerskruven vrids medsols ökar avståndet mellan bromshandtaget och styret.  
 När justerskruven vrids motsols minskar avståndet mellan bromshandtaget och styret.  
 Inställningsområdet är begränsat.  
 Vrid endast justerskruven för hand och använd inte våld.  
 Justeringen får inte utföras under körning.

## Kontrollera bromsskivorna

- Varning**  
**Risk för olyckshändelser** Nedsatt bromsverkan på grund av slitna bromsskivor.
- Slitna bromsskivor ska bytas omedelbart. (Din auktoriserade KTM-verkstad hjälper gärna till.)

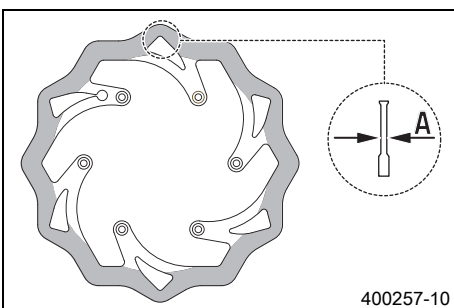

- Kontrollera mått **A** för bromsskivans tjocklek (fram och bak) på flera ställen på bromsskivan.

- i Info**  
 Genom slitage blir bromsskivan tunnare inom det område där bromsbeläggan ligger an.

Bromsskivor, slitagegräns	
fram	2,5 mm
bak	3,5 mm

- Om bromsskivans tjocklek är lägre än det angivna värdet:
  - Byt bromsskiva.
- Kontrollera bromsskivan framtill och baktill med avseende på skador, sprickor och deformation.
  - Om skador, sprickor eller deformation upptäcks:
    - Byt bromsskiva.

## Kontrollera bromsvätskenivån i frambromsen

- Varning**  
**Risk för olyckshändelser** Bortfall av bromsverkan.
- Om bromsvätskenivån sjunker under **MIN**-märket kan läckage i bromssystemet eller helt slitna bromsbelägg vara orsaken. Kontrollera bromssystemet, fortsatt inte att köra. (Din auktoriserade KTM-verkstad hjälper gärna till.)

- Varning**  
**Risk för olyckshändelser** Nedsatt bromseffekt p g a gammal bromsvätska.
- Byt bromsvätska i fram- och bakbromsen enligt serviceschemat. (Din auktoriserade KTM-verkstad hjälper gärna till.)

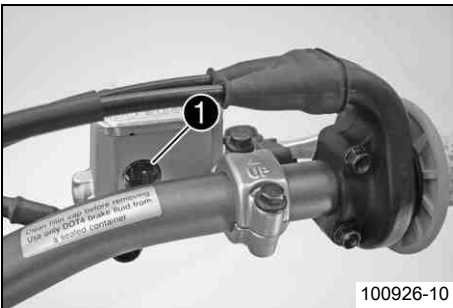

- Placera bromsvätskebehållaren, som sitter på styret, i horisontellt läge.
- Kontrollera bromsvätskenivån i synglaset ❶.
  - » Om bromsvätskan har sjunkit under **MIN**-märket:
    - Fyll på frambromsens bromsvätska. 🛠️ (☞ s 53)

## Fylla på frambromsens bromsvätska 🛠️

- Varning**  
**Risk för olyckshändelser** Bortfall av bromsverkan.
- Om bromsvätskenivån sjunker under **MIN**-märket kan läckage i bromssystemet eller helt slitna bromsbelägg vara orsaken. Kontrollera bromssystemet, fortsatt inte att köra. (Din auktoriserade KTM-verkstad hjälper gärna till.)

- Varning**  
**Hudirritationer** Hudkontakt med bromsvätskan kan orsaka hudirritationer.
- Undvik kontakt med huden eller ögonen. Förvara bromsvätskan utom räckhåll för barn.
  - Använd lämpliga skyddskläder och skyddsglasögon.
  - Om ögonen kommer i kontakt med bromsvätska, spola noggrant med vatten och kontakta läkare omedelbart.

- Varning**  
**Risk för olyckshändelser** Nedsatt bromseffekt p g a gammal bromsvätska.
- Byt bromsvätska i fram- och bakbromsen enligt serviceschemat. (Din auktoriserade KTM-verkstad hjälper gärna till.)

- Varning**  
**Risk för miljöskador** Miljöfarliga ämnen orsakar miljöskador.
- Oljor, fetter, filter, bränsle, rengöringsmedel, bromsvätska etc ska alltid tas omhand och lämnas in för avfallshantering enligt gällande bestämmelser.

- i Info**  
 Använd aldrig bromsvätska DOT 5. Denna är silikonoljebaserad och är purpurfärgad. Tätningar och bromsledningar är inte gjorda för bromsvätska typ DOT 5.  
 Se till att bromsvätskan inte kommer i kontakt med lackerade komponenter. Bromsvätskan skadar lacken!  
 Använd endast ren bromsvätska som förvarats i en tättslutande behållare!

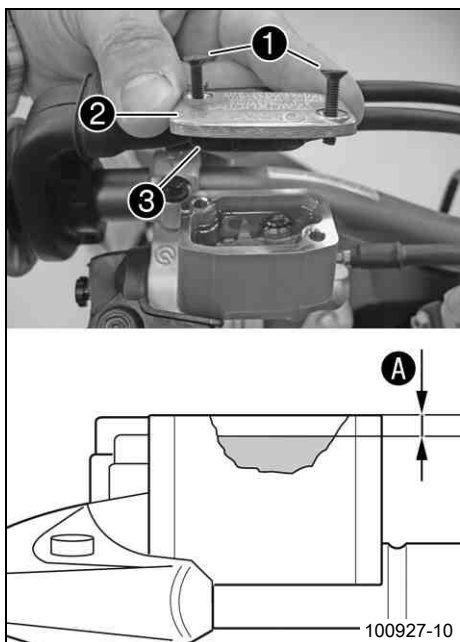

- Placera bromsvätskebehållaren, som sitter på styret, i horisontellt läge.
- Ta bort skruvarna ❶.
- Ta bort locket ❷ och membranet ❸.
- Fyll på bromsvätska upp till mått A.

#### Specifikation

Mått A (bromsvätskenivå under behållarens övre kant)	5 mm
--	------

Bromsvätska DOT 4 / DOT 5.1 (☞ s 92)

- Placera locket med membran i rätt läge. Sätt i och dra åt skruvarna.



#### Info

Spilld bromsvätska eller vätska som runnit ut ska omedelbart tvättas bort med vatten.

## Kontrollera frambromsens bromsbelägg

### ⚠ Varning

**Risk för olyckshändelser** Nedsatt bromsverkan på grund av slitna bromsbelägg.

- Slitna bromsbelägg måste bytas ut omedelbart. (Din auktoriserade KTM-verkstad hjälper gärna till.)

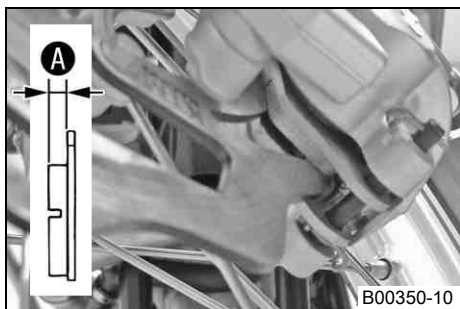

- Kontrollera om bromsbeläggen fortfarande har minimitjocklek A.

Minsta tillåtna beläggstjocklek A	≥ 1 mm
-----------------------------------	--------

- » Om den minsta tillåtna beläggstjockleken underskrids:
  - Byt frambromsens bromsbelägg. ☞ (☞ s 54)
- Kontrollera bromsbeläggen med avseende på skador och sprickor.
  - » Om skador eller sprickor föreligger:
    - Byt frambromsens bromsbelägg. ☞ (☞ s 54)

## Byta frambromsens bromsbelägg ☞

### ⚠ Varning

**Risk för olyckshändelser** Bortfall av bromsverkan.

- Underhåll och reparationer måste utföras med fackkunskaper. (Din auktoriserade KTM-verkstad hjälper gärna till.)

### ⚠ Varning

**Hudirritationer** Hudkontakt med bromsvätskan kan orsaka hudirritationer.

- Undvik kontakt med huden eller ögonen. Förvara bromsvätskan utom räckhåll för barn.
- Använd lämpliga skyddskläder och skyddsglasögon.
- Om ögonen kommer i kontakt med bromsvätska, spola noggrant med vatten och kontakta läkare omedelbart.

### ⚠ Varning

**Risk för olyckshändelser** Nedsatt bromseffekt p g a gammal bromsvätska.

- Byt bromsvätska i fram- och bakbromsen enligt serviceschemat. (Din auktoriserade KTM-verkstad hjälper gärna till.)

### ☼ Varning

**Risk för miljöskador** Miljöfarliga ämnen orsakar miljöskador.

- Oljor, fetter, filter, bränsle, rengöringsmedel, bromsvätska etc ska alltid tas omhand och lämnas in för avfallshantering enligt gällande bestämmelser.

**Varning**

**Risk för miljöskador** Miljöfarliga ämnen orsakar miljöskador.

- Oljor, fetter, filter, bränsle, rengöringsmedel, bromsvätska etc ska alltid tas omhand och lämnas in för avfallshantering enligt gällande bestämmelser.

**Info**

Använd aldrig bromsvätska DOT 5. Denna är silikonoljebaserad och är purpurfärgad. Tätningar och bromsledningar är inte gjorda för bromsvätska typ DOT 5.

Se till att bromsvätskan inte kommer i kontakt med lackerade komponenter. Bromsvätskan skadar lacken!

Använd endast ren bromsvätska som förvarats i en tättslutande behållare!

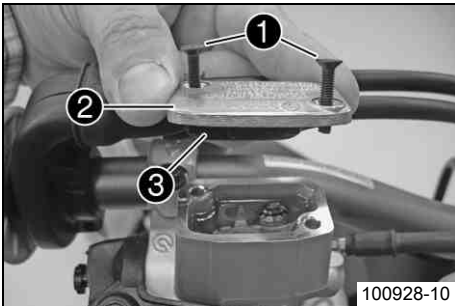

- Placera bromsvätskebehållaren, som sitter på styret, i horisontellt läge.
- Ta bort skruvarna ①.
- Ta bort locket ② och membranet ③.

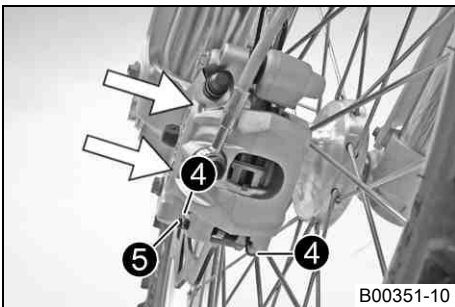

- Tryck bromsoket för hand mot bromsskivan för att trycka tillbaka bromskolvorna och säkerställa att ingen bromsvätska rinner ut från bromsvätskebehållaren, sug upp vid behov.

**Info**

Se till att bromsoket inte pressas mot ekrarna när bromskolvorna trycks tillbaka.

- Ta bort säkringspinnarna ④, dra ut bulten ⑤ och ta bort bromsbeläggen.
- Rengör bromsok och bromsokshållare.
- Kontrollera att bladfjäders ⑥ sitter korrekt i bromsoket och att glidplåten ⑦ sitter korrekt i bromsokshållaren.

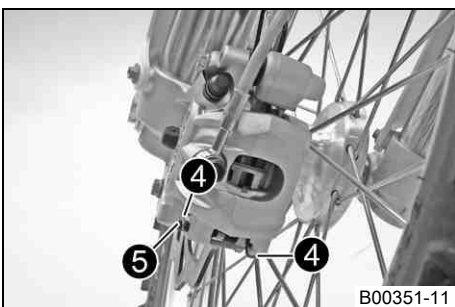
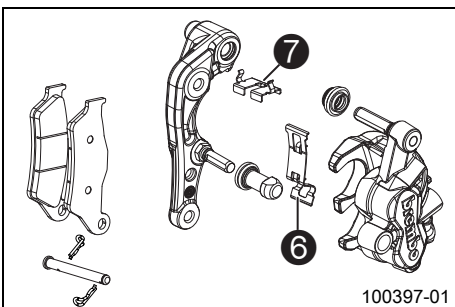

- Sätt i bromsbeläggen. Sätt i bulten ⑤ och montera säkringspinnarna ④.
- Manövrera bromshandtaget flera gånger tills bromsbeläggen ligger an mot bromsskivan och en tydlig tryckpunkt känns.

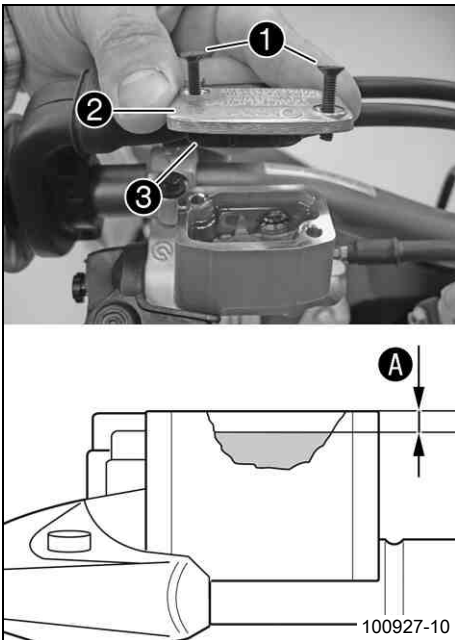

- Fyll på bromsvätska till mått **A**.

#### Specifikation

Mått <b>A</b> (bromsvätskenivå under behållarens övre kant)	5 mm
---	------

Bromsvätska DOT 4 / DOT 5.1 (☞ s 92)

- Sätt locket **2** med membran **3** i rätt läge.
- Sätt i och dra åt skruvarna **1**.



#### Info

Spilld bromsvätska eller vätska som runnit ut ska omedelbart tvättas bort med vatten.

## Kontrollera fotbromspedalens spel



### Varning

**Risk för olyckshändelser** Bortfall av bromsverkan.

- När det inte finns något spel för fotbromspedalen utövas tryck på bakhjulsbromsen inom bromssystemet. Bakhjulsbromsen kan sluta fungera helt genom överhettning. Justera fotbromspedalens spel enligt angivna värden.

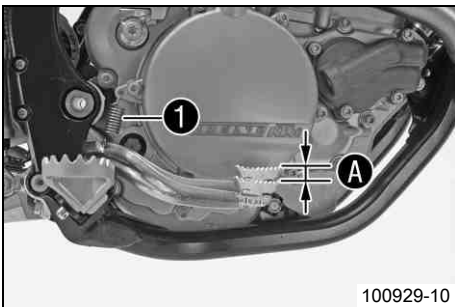

- Haka av fjädern **1**.
- Manövrera fotbromspedalen fram och tillbaka mellan stoppläget och anliggningsläge mot fotbromsens cylinderkolv och kontrollera spelet **A**.

#### Specifikation

Fotbromspedalens spel	3... 5 mm
-----------------------	-----------

- » Om spelet inte överensstämmer med specifikationen:
  - Ställ in fotbromspedalens utgångsläge. ☞ (☞ s 56)
- Haka i fjädern **1**.

## Ställa in fotbromspedalens utgångsläge ☞



### Varning

**Risk för olyckshändelser** Bortfall av bromsverkan.

- När det inte finns något spel för fotbromspedalen utövas tryck på bakhjulsbromsen inom bromssystemet. Bakhjulsbromsen kan sluta fungera helt genom överhettning. Justera fotbromspedalens spel enligt angivna värden.

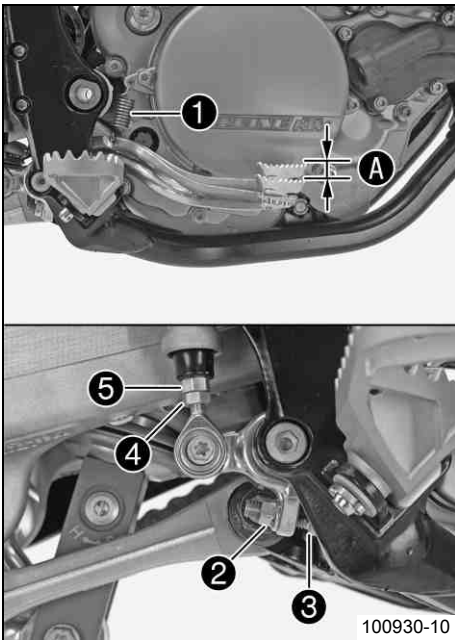

- Haka av fjädern ❶.
- Lossa muttern ❷ och vrid tillbaka den med tryckstängan ❸ tills max spel har nåtts.
- För individuell anpassning av fotbromspedalens utgångsläge, lossa muttern ❹ och vrid skruven ❺ tills önskat läge har uppnåtts.

**Info**

Inställningsområdet är begränsat.

- Vrid tryckstängan ❸ tills önskat spel ❶ nås. Vid behov ska fotbromspedalens utgångsläge anpassas.

## Specifikation

Fotbromspedalens spel	3... 5 mm
-----------------------	-----------

- Håll fast tryckstängan ❸ och dra åt muttern ❷.

## Specifikation

Övriga muttrar chassi	M6	15 Nm
-----------------------	----	-------

- Håll fast skruven ❺ och dra åt muttern ❹.

## Specifikation

Mutter bromspedalstopp	M8	20 Nm
------------------------	----	-------

- Haka i fjädern ❶.

### Kontrollera bromsvätskenivån i bakbromsen

**Varning**

**Risk för olyckshändelser** Bortfall av bromsverkan.

- Om bromsvätskenivån sjunker under **MIN**-märket kan läckage i bromssystemet eller helt slitna bromsbelägg vara orsaken. Kontrollera bromssystemet, fortsatt inte att köra. (Din auktoriserade KTM-verkstad hjälper gärna till.)

**Varning**

**Risk för olyckshändelser** Nedsatt bromseffekt p g a gammal bromsvätska.

- Byt bromsvätska i fram- och bakbromsen enligt serviceschemat. (Din auktoriserade KTM-verkstad hjälper gärna till.)

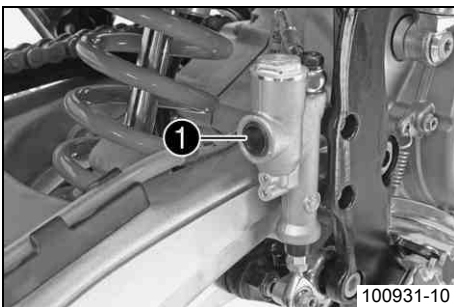

- Ställ upp fordonet lodrätt.
- Kontrollera bromsvätskenivån i synglaset ❶.
  - » Om en luftbubbla syns i synglaset ❶:
    - Fyll på bakbromsens bromsvätska. 🛠️ (s 57)

### Fylla på bakbromsens bromsvätska 🛠️

**Varning**

**Risk för olyckshändelser** Bortfall av bromsverkan.

- Om bromsvätskenivån sjunker under **MIN**-märket kan läckage i bromssystemet eller helt slitna bromsbelägg vara orsaken. Kontrollera bromssystemet, fortsatt inte att köra. (Din auktoriserade KTM-verkstad hjälper gärna till.)

**Varning**

**Hudirritationer** Hudkontakt med bromsvätskan kan orsaka hudirritationer.

- Undvik kontakt med huden eller ögonen. Förvara bromsvätskan utom räckhåll för barn.
- Använd lämpliga skyddskläder och skyddsglasögon.
- Om ögonen kommer i kontakt med bromsvätska, spola noggrant med vatten och kontakta läkare omedelbart.

**Varning**

**Risk för olyckshändelser** Nedsatt bromseffekt p g a gammal bromsvätska.

- Byt bromsvätska i fram- och bakbromsen enligt serviceschemat. (Din auktoriserade KTM-verkstad hjälper gärna till.)

**Varning****Risk för miljöskador** Miljöfarliga ämnen orsakar miljöskador.

- Oljor, fetter, filter, bränsle, rengöringsmedel, bromsvätska etc ska alltid tas omhand och lämnas in för avfallshantering enligt gällande bestämmelser.

**Info**

Använd aldrig bromsvätska DOT 5. Denna är silikonoljebaserad och är purpurfärgad. Tätningar och bromsledningar är inte gjorda för bromsvätska typ DOT 5.

Se till att bromsvätskan inte kommer i kontakt med lackerade komponenter. Bromsvätskan skadar lacken!

Använd endast ren bromsvätska som förvarats i en tättslutande behållare!

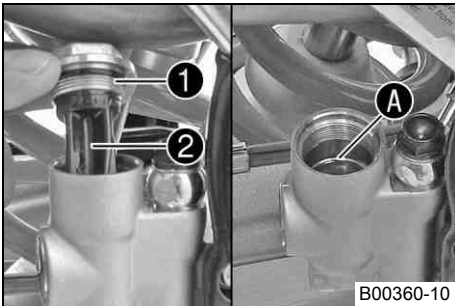

- Ställ upp fordonet lodrätt.
- Ta bort skruvlocket ① med membran ② och o-ring.
- Fyll på bromsvätska upp till märket A.

Bromsvätska DOT 4 / DOT 5.1 (☞ s 92)
--------------------------------------

- Sätt dit skruvlocket med membran och o-ring och dra åt det.

**Info**

Spilld bromsvätska eller vätska som runnit ut ska omedelbart tvättas bort med vatten.

**Kontrollera bakbromsens bromsbelägg****Varning****Risk för olyckshändelser** Nedsatt bromsverkan på grund av slitna bromsbelägg.

- Slitna bromsbelägg måste bytas ut omedelbart. (Din auktoriserade KTM-verkstad hjälper gärna till.)

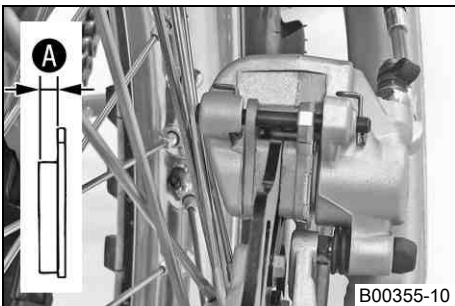

- Kontrollera om bromsbeläggen fortfarande har minimitjocklek A.

Minsta tillåtna beläggjtjocklek A	≥ 1 mm
-----------------------------------	--------

- » Om den minsta tillåtna beläggjtjockleken underskrids:
  - Byt bakbromsens bromsbelägg. ☞ (☞ s 58)
- Kontrollera bromsbeläggen med avseende på skador och sprickor.
  - » Om skador eller sprickor föreligger:
    - Byt bakbromsens bromsbelägg. ☞ (☞ s 58)

**Byta bakbromsens bromsbelägg ☞****Varning****Hudirritationer** Hudkontakt med bromsvätskan kan orsaka hudirritationer.

- Undvik kontakt med huden eller ögonen. Förvara bromsvätskan utom räckhåll för barn.
- Använd lämpliga skyddskläder och skyddsglasögon.
- Om ögonen kommer i kontakt med bromsvätska, spola noggrant med vatten och kontakta läkare omedelbart.

**Varning****Risk för olyckshändelser** Nedsatt bromseffekt p g a gammal bromsvätska.

- Byt bromsvätska i fram- och bakbromsen enligt serviceschemat. (Din auktoriserade KTM-verkstad hjälper gärna till.)

**Varning****Risk för miljöskador** Miljöfarliga ämnen orsakar miljöskador.

- Oljor, fetter, filter, bränsle, rengöringsmedel, bromsvätska etc ska alltid tas omhand och lämnas in för avfallshantering enligt gällande bestämmelser.

**i** Info

Använd aldrig bromsvätska DOT 5. Denna är silikonoljebaserad och är purpurfärgad. Tätningar och bromsledningar är inte gjorda för bromsvätska typ DOT 5.

Se till att bromsvätskan inte kommer i kontakt med lackerade komponenter. Bromsvätskan skadar lacken!

Använd endast ren bromsvätska som förvarats i en tättslutande behållare!

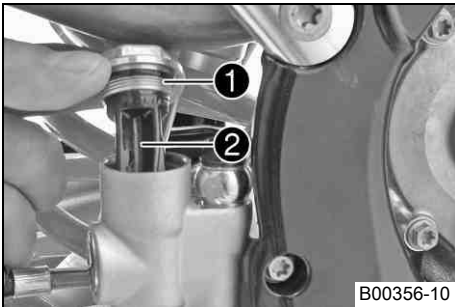

B00356-10

- Ställ upp fordonet lodrätt.
- Ta bort skruvlocket ① med membran ② och o-ring.

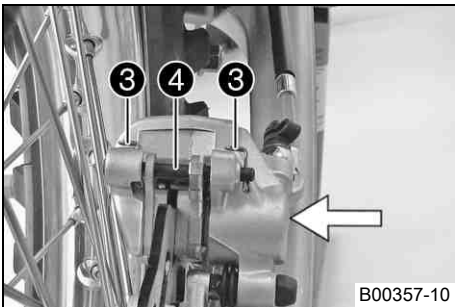

B00357-10

- Tryck bromsoket för hand mot bromsskivan för att trycka tillbaka bromskolvorna och säkerställa att ingen bromsvätska rinner ut från bromsvätskebehållaren, sug upp vid behov.

**i** Info

Se till att bromsoket inte pressas mot ekrarna när bromskolven trycks tillbaka.

- Ta bort säkringspinnarna ③, dra ut bulten ④ och ta bort bromsbeläggen.
- Rengör bromsok och bromsokshållare.

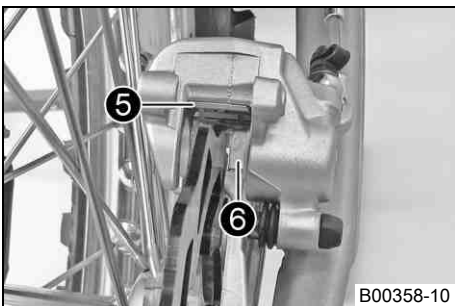

B00358-10

- Kontrollera att bladfjäders ⑤ sitter korrekt i bromsoket och att glidplåten ⑥ sitter korrekt i bromsokshållaren.

**i** Info

Pilen på bladfjädersn pekar i bromsskivans rotationsriktning.

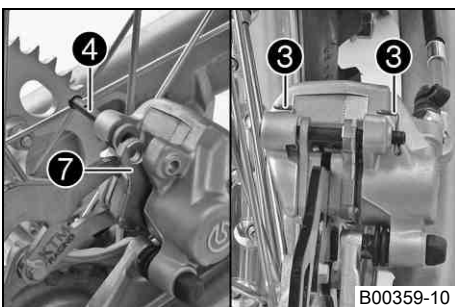

B00359-10

- Sätt i bromsbeläggen. Sätt i bulten ④ och montera säkringspinnarna ③.

**i** Info

Se till att urkopplingsplåten ⑦ har monterats på bromsbelägget på kolvsidan.

- Manövrera fotbromspedalen flera gånger tills bromsbeläggen ligger an mot bromsskivan och en tydlig tryckpunkt känns.

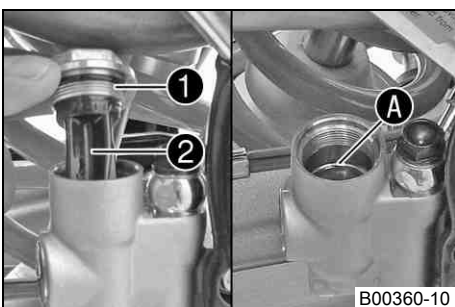

B00360-10

- Fyll på bromsvätska upp till märket A.

Bromsvätska DOT 4 / DOT 5.1 (☞ s 92)

- Montera skruvlocket ① med membran ② och o-ring och dra åt det.

**i** Info

Spilld bromsvätska eller vätska som runnit ut ska omedelbart tvättas bort med vatten.

## Demontera framhjulet ↩

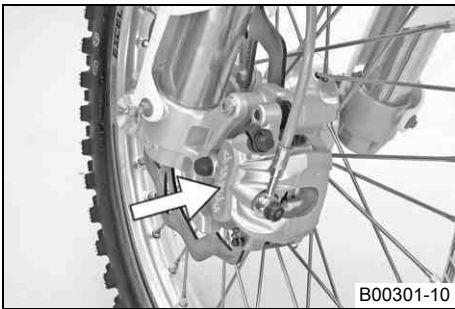

- Palla upp motorcykeln på mc-lyften. (☛ s 32)
- Tryck bromsoket för hand mot bromsskivan så att bromskolvorna trycks tillbaka.



### Info

Se till att bromsoket inte pressas mot ekrarna när bromskolvorna trycks tillbaka.

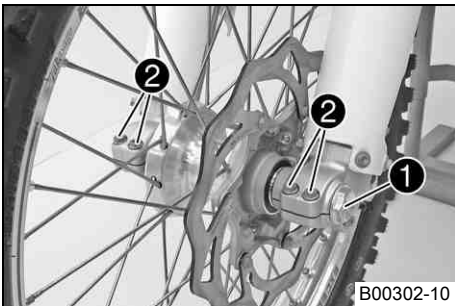

- Ta bort skruven ❶.
- Lossa skruvarna ❷.

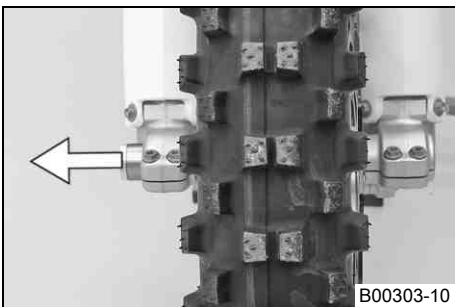

- Håll fast framhjulet och dra ut hjulaxeln. Ta ut framhjulet ur gaffeln.



### Info

Manövrera inte bromshandtaget när framhjulet är demonterat. Lägg alltid ner hjulet så att bromsskivan inte skadas.

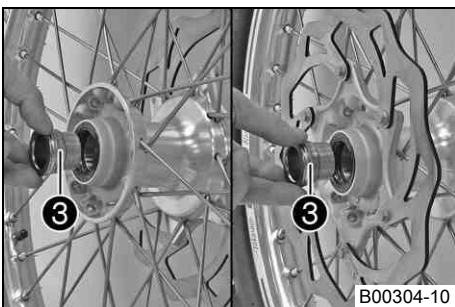

- Ta bort distanshylsorna ❸.

## Montera framhjulet ↩



### Varning

**Risk för olyckshändelser** Minskad bromsverkan om det finns olja eller fett på bromsskivorna.

- Det är viktigt att bromsskivorna alltid är fria från olja eller fett. Rengör bromsskivorna med bromsrengöringsmedel vid behov.

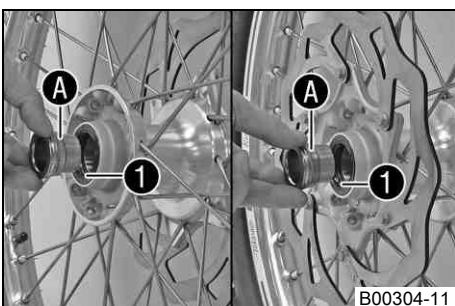

- Kontrollera om hjullagret är skadat eller slitet.
  - » Om hjullagret är skadat eller slitet:
    - Byt ut hjullagret. ↩
- Rengör och fetta in axeltättningsringarna ❶ och distanshylsornas löpyta A.

Långtidsfett (☛ s 94)

- Sätt i distanshylsorna.
- Lyft in framhjulet i gaffeln, placera det i rätt läge och sätt i hjulaxeln.

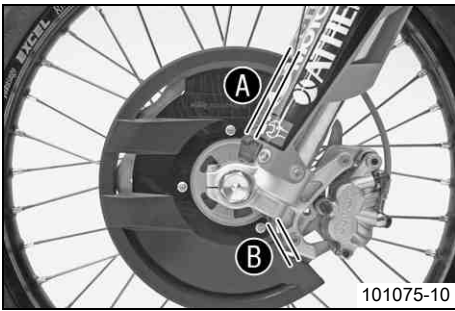

## (SX-F MUSQUIN REPLICA)

- Rikta bromsskiveskyddet så att spalt **A** och **B** är lika stora.

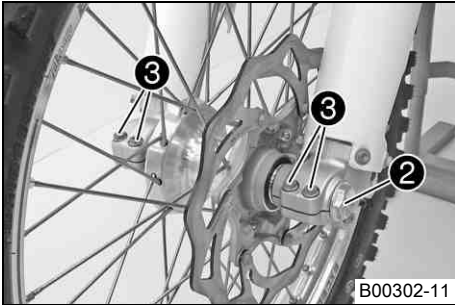

- Sätt i och dra åt skruven **2**.

### Specifikation

Skruv hjulaxel fram	M24x1,5	45 Nm
---------------------	---------	-------

- Manövrera bromshandtaget flera gånger tills bromsbeläggen ligger an mot bromsskivan.
- Ta bort motorcykeln från mc-lyften. (☛ s 32)
- Dra i frambromsen och komprimera gaffeln ordentligt några gånger.

✓ Gaffelbenen riktas.

- Dra åt skruvarna **3**.

### Specifikation

Skruv axelklämma	M8	15 Nm
------------------	----	-------

## Demontera bakhjulet 🛠️

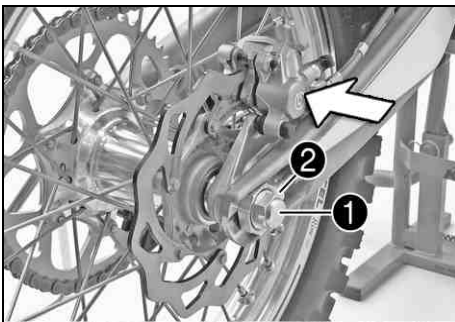

- Palla upp motorcykeln på mc-lyften. (☛ s 32)
- Tryck bromsoket för hand mot bromsskivan så att bromskolven trycks tillbaka.

### **i** Info

Se till att bromsoket inte pressas mot ekrarna när bromskolven trycks tillbaka.

- Ta bort muttern **1**.
- Ta bort kedjespännaren **2**. Dra endast ut hjulaxeln **3** tills bakhjulet kan skjutas framåt.
- Skjut bakhjulet framåt så långt som möjligt. Ta bort kedjan från bakdrevet.
- Håll fast bakhjulet och dra ut hjulaxeln. Ta ut bakhjulet ur baksvingen.

### **i** Info

Manövrera inte fotbromspedalen när bakhjulet är demonterat. Lägg alltid ner hjulet så att bromsskivan inte skadas.

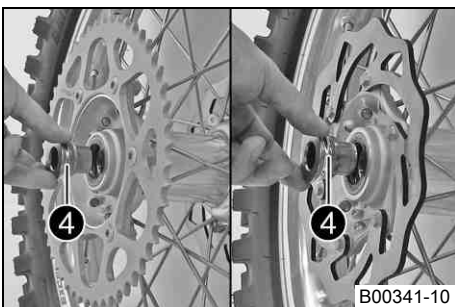
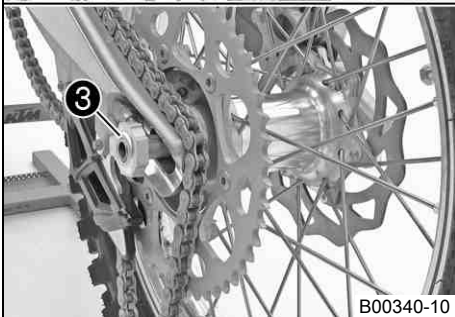

- Ta bort distanshylsorna **4**.

## Montera bakhjulet ↩

**Varning**

**Risk för olyckshändelser** Minskad bromsverkan om det finns olja eller fett på bromsskivorna.

- Det är viktigt att bromsskivorna alltid är fria från olja eller fett. Rengör bromsskivorna med bromsrengöringsmedel vid behov.

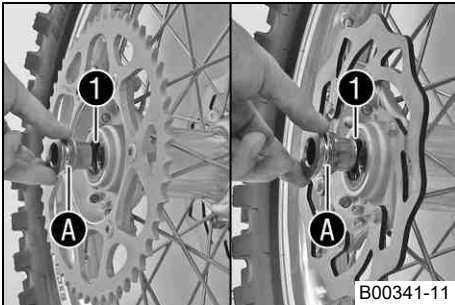

B00341-11

- Kontrollera om hjullagret är skadat eller slitet.
  - » Om hjullagret är skadat eller slitet:
    - Byt ut hjullagret. ↩
- Rengör och fetta in axeltättningsringarna 1 och distanshylsornas löpyta A.

Långtidsfett (☛ s 94)
-----------------------

- Sätt i distanshylsorna.

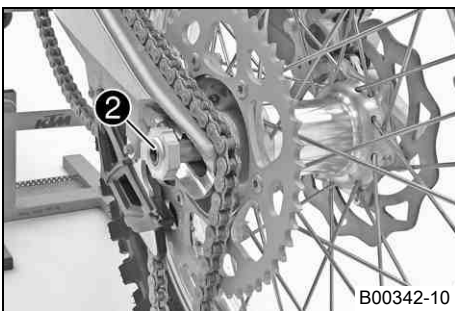

B00342-10

- Lyft in bakhjulet i baksvingen, placera det i rätt läge och sätt i hjulaxeln 2.
- Lägg på kedjan.

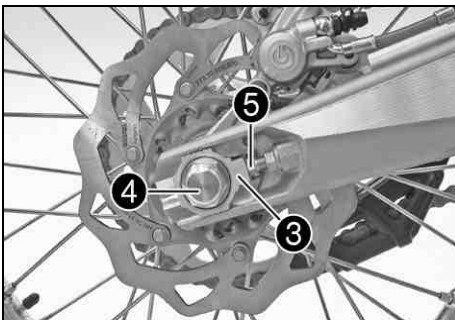

- Positionera kedjespännaren 3. Montera muttern 4 utan att dra åt den.
- Se till att kedjespännarna 3 ligger an mot justerskruvarna 5.
- Kontrollera kedjespänningen. (☛ s 46)
- Dra åt muttern 4.

## Specifikation

Mutter hjulaxel bak	M20x1,5	80 Nm
---------------------	---------	-------

**i** Info

Tack vare kedjespännarens stora justeringsområde (32 mm) kan olika sekundära utväxlingsförhållanden köras med samma kedjelängd. Kedjespännarna 3 kan vridas 180°.

- Manövrera fotbromspedalen flera gånger tills bromsbeläggen ligger an mot bromsskivan och en tydlig tryckpunkt känns.
- Ta bort motorcykeln från mc-lyften. (☛ s 32)

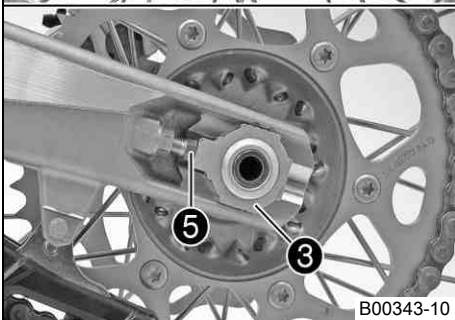

B00343-10

## Kontrollera däckens skick

**Info**

Montera endast däck som godkänts och/eller rekommenderats av KTM. Andra däck kan påverka köregenskaperna negativt. Däckens typ, skick och lufttryck påverkar motorcykelns köregenskaper. Fram- och bakhjul ska alltid ha däck med likartat profilmönster. Slitna däck påverkar köregenskaperna negativt, i synnerhet på våt körbana.

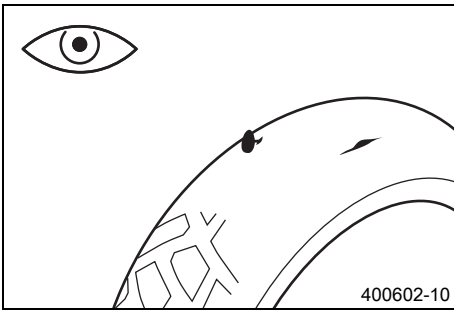

- Kontrollera fram- och bakhjulets däck med avseende på snittskador, föremål som fastnat eller andra skador.
  - » Om däcket har snittskador, om föremål fastnat eller om det har andra skador:
    - Byt däck.
- Kontrollera mönsterdjupet.



### Info

Beakta gällande bestämmelser angående mönsterdjupet.

Minsta mönsterdjup	$\geq 2$ mm
--------------------	-------------

- » Om mönsterdjupet är för litet:
  - Byt däck.
- Kontrollera däckens ålder.



### Info

Däckens tillverkningsdatum anges för det mesta på däcken med hjälp av de fyra sista siffrorna i **DOT** beteckningen. De två första siffrorna anger tillverkningsveckan och de två sista tillverkningsåret. KTM rekommenderar ett däckbyte senast efter 5 år, oberoende av däckens slitage.

- » Om däcken är äldre än 5 år:
  - Byt däck.

## Kontrollera luftrycket i däcken



### Info

För lågt däcktryck ökar däckets slitage och leder till överhettning. Korrekt däcktryck säkerställer bästa möjliga körkomfort och ökar däckens livslängd.

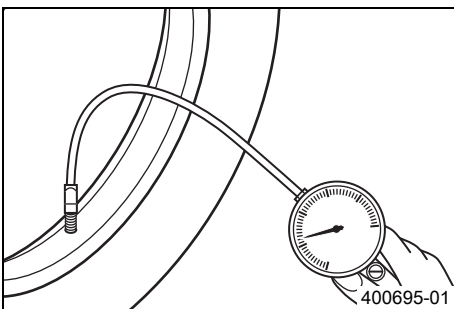

- Ta bort dammskyddet.
- Kontrollera luftrycket när däcken är kalla.

Däcktryck terräng	
fram	1,0 bar
bak	1,0 bar

- » Om däcktrycket inte överensstämmer med specifikationen:
  - Korrigera däcktrycket.
- Montera dammskyddet.

## Kontrollera ekrarnas spänning



### Varning

**Risk för olyckshändelser** Instabila köregenskaper på grund av felaktig ekerspänning.

- Se till att ekerspänningen är korrekt. (Din auktoriserade KTM-verkstad hjälper gärna till.)



### Info

En lös eker förändrar hjulets balans. Inom kort tid kommer ytterligare ekrar att lossna. Om ekrarna är för hårt spända kan de rivas av på grund av lokal överbelastning. Kontrollera ekerspänningen regelbundet, i synnerhet på en ny motorcykel.

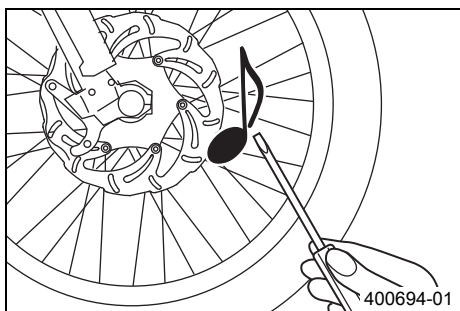

- Slå kort på varje eker med bladet på en skruvmejsel.

### **i** Info

Ljudfrekvensen är beroende av ekerns längd och diameter.

Olika ljudfrekvens från ekrar med samma längd och diameter tyder på att de är olika spända.

Ett ljusst ljud ska höras.

» Om ekrarna är olika spända:

- Korrigera ekrarnas spänning. 🛠️

- Kontrollera ekrarnas åtdragningsmoment.

#### Specifikation

Ekernippel framhjul	M4,5	5... 6 Nm
Ekernippel bakhjul	M4,5	5... 6 Nm

Momentnyckel med flera insatser i en sats (58429094000)

## Demontera batteriet ↘ (XC-F)

- Varning**  
**Risk för kroppsskador** Batterisyra och batterigaser kan ge svåra frätskador.
- Förvara batterier utom räckhåll för barn.
  - Använd lämpliga skyddskläder och skyddsglasögon.
  - Undvik kontakt med batterisyra och batterigaser.
  - Se till att det inte uppstår gnistor eller finns en öppen låga i närheten av batteriet. Ladda endast batterier i lokaler med god ventilation.
  - Spola med mycket vatten vid hudkontakt. Om batterisyran kommer i kontakt med ögonen, spola med vatten i minst 15 minuter och kontakta läkare.

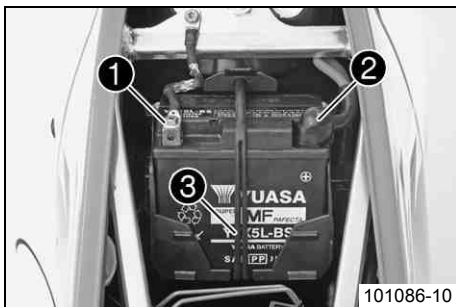

- Stäng av alla strömbrytare och motorn.
- Ta bort sadeln. (☛ s 40)
- Lossa batteriets minuskabel ❶.
- Dra tillbaka pluspolens polskydd ❷ och lossa batteriets pluskabel.
- Haka loss gummibandet ❸ nedtill.
- Lyft ut batteriet uppåt.

## Montera batteriet ↘ (XC-F)

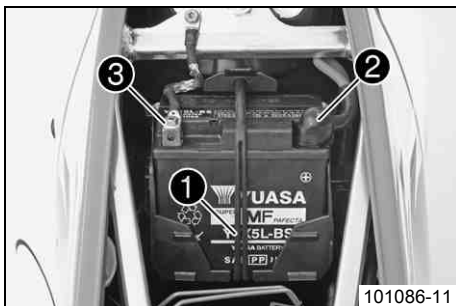

- Sätt in batteriet i batterifacket.
- Batteri (YTX5L-BS) (☛ s 85)
- Haka fast gummibandet ❶.
  - Anslut pluskabeln och montera pluspolens polskydd ❷.
  - Anslut minuskabeln ❸.
  - Montera sadeln. (☛ s 40)

## Ladda batteriet ↘ (XC-F)

- Varning**  
**Risk för kroppsskador** Batterisyra och batterigaser kan ge svåra frätskador.
- Förvara batterier utom räckhåll för barn.
  - Använd lämpliga skyddskläder och skyddsglasögon.
  - Undvik kontakt med batterisyra och batterigaser.
  - Se till att det inte uppstår gnistor eller finns en öppen låga i närheten av batteriet. Ladda endast batterier i lokaler med god ventilation.
  - Spola med mycket vatten vid hudkontakt. Om batterisyran kommer i kontakt med ögonen, spola med vatten i minst 15 minuter och kontakta läkare.

- Varning**  
**Risk för miljöskador** Batteriets komponenter och syra är miljöskadliga.
- Batterier är inte hushållsavfall. Se till att ett defekt batteri tas omhand. Lämna in batteriet hos din KTM-försäljare eller till en samlingsstation.

- Varning**  
**Risk för miljöskador** Miljöfarliga ämnen orsakar miljöskador.
- Oljor, fetter, filter, bränsle, rengöringsmedel, bromsvätska etc ska alltid tas omhand och lämnas in för avfallshantering enligt gällande bestämmelser.

**i Info**

Batteriets laddningsnivå sjunker även om batteriet inte belastas.

Laddningsnivå och laddningstyp är mycket viktiga för batteriets livslängd.

Snabb uppladdning med hög laddningsström minskar livslängden.

När laddningsström, laddningsspänning och laddningstid överskrider läcker elektrolyt ut via säkerhetsventilerna. Detta gör att batteriets kapacitet sjunker.

När batteriet tömts genom flera startförsök ska det laddas direkt.

Om batteriet står urladdat under en längre tid utsätts det för en djup urladdning och sulfatering. Batteriet förstörs.

Batteriet är underhållsfritt. Det innebär att syranivån inte behöver kontrolleras.

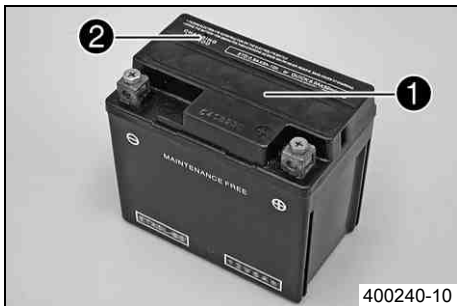

- Stäng av alla strömbrytare och motorn.
- Ta bort sadeln. (☛ s 40)
- Lossa batteriets minuskabel för att undvika skador på fordonets elektroniska utrustning.
- Anslut laddaren till batteriet. Koppla in laddaren.

Batteriladdare (58429074000)

Dessutom kan laddaren användas för att testa vilospänningen, batteriets startförmåga och generatorm. Det är inte möjligt att överladda batteriet med denna laddare.

**i Info**

Ta aldrig bort locket ❶.

Ladda batteriet med max 10% av den kapacitet som är angiven på batterihöljet ❷.

- Stäng av laddaren efter uppladdningen. Anslut batteriet.

## Specifikation

Laddningsström, laddningsspänning och laddningstid får inte överskridas.

Ladda upp batteriet med jämna mellanrum om motorcykeln inte körs

3 månader

- Montera sadeln. (☛ s 40)

**Byta huvudsäkring (XC-F)****⚠ Varning**

**Brandrisk** När felaktiga säkringar används kan elsystemet överbelastas.

- Använd endast säkringar med korrekt amperetal. Säkringar får aldrig förbikopplas eller repareras.

**i Info**

Huvudsäkringen säkrar alla elektriska förbrukare i fordonet. Den sitter i startreläets hus under filterboxens skydd.

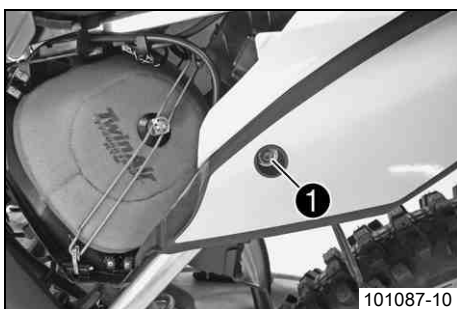

- Stäng av alla strömbrytare och motorn.
- Demontera luftfilterboxens skydd. (☛ s 40)
- Ta bort skruven ❶.

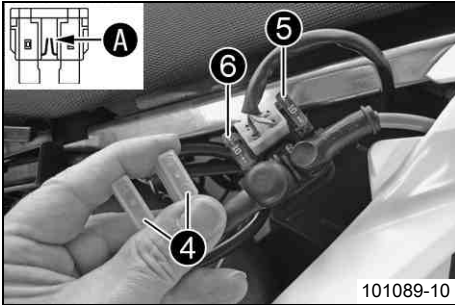
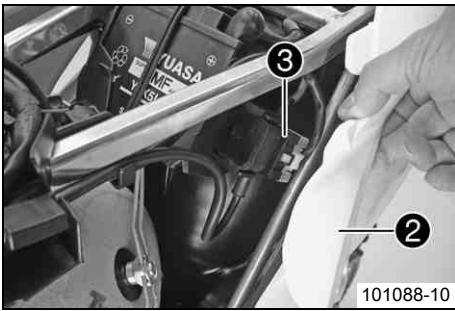

- Lyft upp inklädnaden bak ② något och dra av startreläet ③ från hållaren.

- Ta bort skyddshättorna ④.
- Ta bort den trasiga huvudsäkringen ⑤.

**i Info**

Säkringen är trasig om smältråden **A** har gått av. Inne i startreläet finns en reservsäkring ⑥.

- Sätt i en ny huvudsäkring.

Säkring (58011109110) (☛ s 85)

- Kontrollera att elsystemet fungerar korrekt.

**i Tips**

Sätt i en ny reservsäkring så att en sådan finns till hands.

- Stick på skyddshättorna.
- Stick på startreläet på hållaren och dra kabeln.
- Sätt inklädnaden bak på plats. Sätt i och dra åt skruven.

Specifikation

Övriga skruvar chassi	M6	10 Nm
-----------------------	----	-------

- Montera luftfilterboxens skydd. (☛ s 41)

## Kylsystem

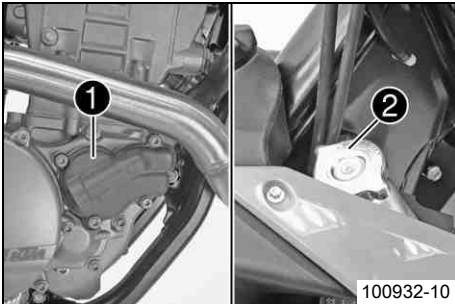

Vattenpumpen ① i motorn sörjer för en tvångscirkulation av kylvätskan. Vid uppvärmning stiger trycket i kylsystemet. Detta tryck regleras av en ventil i kylarlocket ②. Den angivna kylväsketemperaturen kan därför tillåtas utan att funktionsstörningar uppstår.

120 °C
--------

Kylningen fås av fartvinden.

Lägre körhastighet ger lägre kyleffekt. Smutsiga kylarlameller minskar också kyleffekten.

## Kontrollera frostskyddet och kylvätskenivån

### Varning

**Risk för skållskador** När motorcykeln körs blir kylvätskan mycket varm och dessutom trycksatt.

- Öppna inte kylare, kylarslangar eller andra komponenter i kylsystemet när motorn är driftsvarm. Vänta tills motorn och kylsystemet har svalnat. Om skållskador uppstår ska de drabbade ställena spolras med ljummet vatten.

### Varning

**Risk för förgiftning** Kylvätska är giftig och hälsovådlig.

- Låt inte huden, ögonen och kläderna komma i kontakt med kylvätskan. Vid kontakt med ögonen, spola med vatten och kontakta läkare omedelbart. Vid hudkontakt ska huden rengöras omedelbart med tvål och vatten. Om kylvätska har svalts, kontakta läkare omedelbart. Kläder som har kommit i kontakt med kylvätska ska bytas. Förvara kylvätskan utom räckhåll för barn.

### Krav

Motorn är kall.

- Ställ motorcykeln på en vågrät yta.
- Ta bort kylarlocket.
- Kontrollera kylvätskans frostskydd.

-25... -45 °C
---------------

- » Om kylvätskans frostskydd inte överensstämmer med specifikationen:
  - Korrigera kylvätskans frostskydd.

- Kontrollera kylvätskenivån i kylaren.

Kylvätskans nivå ① över kylarlamellerna.	10 mm
--	-------

- » Om kylvätskenivån inte överensstämmer med specifikationen:
  - Korrigera kylvätskenivån.

#### Alternativ 1

Kylvätska (☞ s 92)
--------------------

#### Alternativ 2

Kylvätska (färdigblandad) (☞ s 92)
------------------------------------

- Montera kylarlocket.

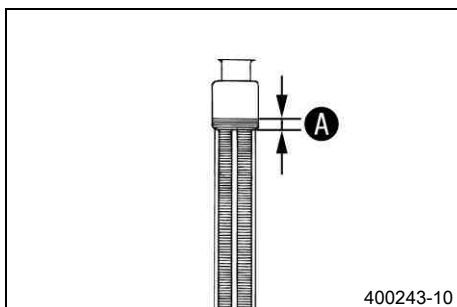

## Kontrollera kylvätskenivån

### Varning

**Risk för skållskador** När motorcykeln körs blir kylvätskan mycket varm och dessutom trycksatt.

- Öppna inte kylare, kylarslangar eller andra komponenter i kylsystemet när motorn är driftsvarm. Vänta tills motorn och kylsystemet har svalnat. Om skållskador uppstår ska de drabbade ställena spolras med ljummet vatten.

- Varning**  
**Risk för förgiftning** Kylvätska är giftig och hälsovådlig.
- Låt inte huden, ögonen och kläderna komma i kontakt med kylvätskan. Vid kontakt med ögonen, spola med vatten och kontakta läkare omedelbart. Vid hudkontakt ska huden rengöras omedelbart med tvål och vatten. Om kylvätska har svalt, kontakta läkare omedelbart. Kläder som har kommit i kontakt med kylvätska ska bytas. Förvara kylvätskan utom räckhåll för barn.

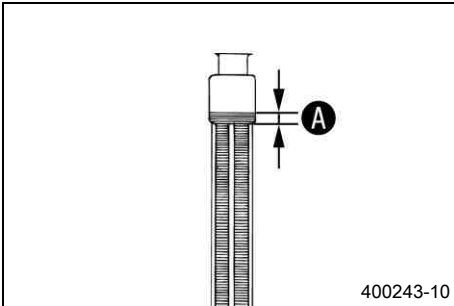

**Krav**  
 Motorn är kall.

- Ställ motorcykeln på en vågrät yta.
- Ta bort kylarlocket.
- Kontrollera kylvätskenivån i kylaren.

Kylvätskans nivå <b>A</b> över kylarlamel- lerna.	10 mm
--	-------

- » Om kylvätskenivån inte överensstämmer med specifikationen:
  - Korrigera kylvätskenivån.

**Alternativ 1**

Kylvätska (☛ s 92)

**Alternativ 2**

Kylvätska (färdigblandad) (☛ s 92)

- Montera kylarlocket.

## Tappa av kylvätska ☛

- Varning**  
**Risk för skållskador** När motorcykeln körs blir kylvätskan mycket varm och dessutom trycksatt.
- Öppna inte kylare, kylarslangar eller andra komponenter i kylsystemet när motorn är driftsvarm. Vänta tills motorn och kylsystemet har svalnat. Om skållskador uppstår ska de drabbade ställena spolas med ljummet vatten.

- Varning**  
**Risk för förgiftning** Kylvätska är giftig och hälsovådlig.
- Låt inte huden, ögonen och kläderna komma i kontakt med kylvätskan. Vid kontakt med ögonen, spola med vatten och kontakta läkare omedelbart. Vid hudkontakt ska huden rengöras omedelbart med tvål och vatten. Om kylvätska har svalt, kontakta läkare omedelbart. Kläder som har kommit i kontakt med kylvätska ska bytas. Förvara kylvätskan utom räckhåll för barn.

**Krav**  
 Motorn är kall.

- Ställ upp motorcykeln lodrätt.
- Ställ en lämplig behållare under vattenpumpens lock.
- Ta bort skruven ❶. Ta bort kylarlocket ❷.
- Låt kylvätskan rinna ut helt.
- Sätt i skruven ❶ och en ny tätningring och dra åt den.

Specifikation

Skruv vattenpumplock	M6	10 Nm
----------------------	----	-------

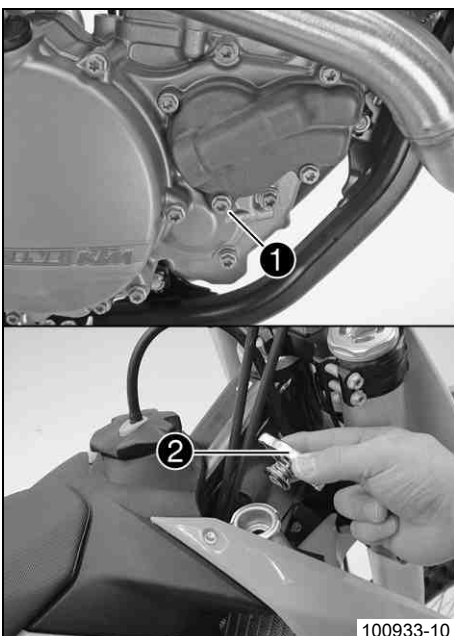

## Fylla på kylvätska

- Varning**  
**Risk för förgiftning** Kylvätska är giftig och hälsovådlig.
- Låt inte huden, ögonen och kläderna komma i kontakt med kylvätskan. Vid kontakt med ögonen, spola med vatten och kontakta läkare omedelbart. Vid hudkontakt ska huden rengöras omedelbart med tvål och vatten. Om kylvätska har svalts, kontakta läkare omedelbart. Kläder som har kommit i kontakt med kylvätska ska bytas. Förvara kylvätskan utom räckhåll för barn.

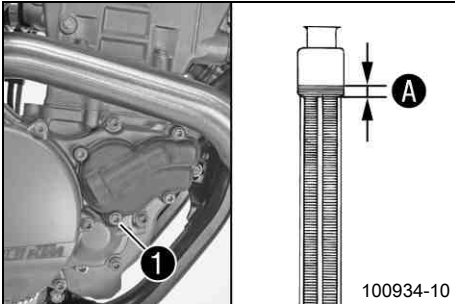

- Se till att skruven ❶ är fast åtdragen.
- Ställ upp motorcykeln lodrätt.
- Fyll på kylvätska upp till måttet A över kylarlamellerna.

### Specifikation

Mått A över kylarlamellerna	10 mm
Kylvätska	1,2 l
	Kylvätska (☞ s 92) Kylvätska (färdigblandad) (☞ s 92)

- Montera kylarlocket.
- Provkör.
- Kontrollera kylvätskenivån. (☞ s 68)

## Kontrollera gasvajerns spel

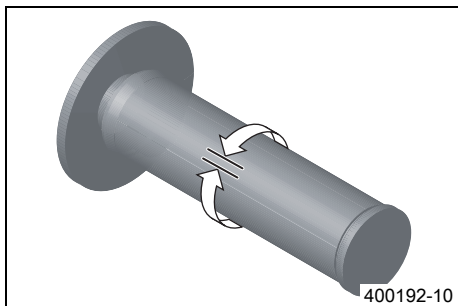

- Ställ styret i läget för körning rakt framåt. Vrid gashandtaget lätt fram och tillbaka för att bestämma gasvajerns spel.

Gasvajer, spel	3... 5 mm
----------------	-----------

- » Om gasvajerns spel inte överensstämmer med specifikationen:
  - Ställ in gasvajerns spel. 🛠️ (☞ s 71)

**Fara**

**Risk för förgiftning** Motoravgaser är giftiga och kan leda till medvetlöshet och/eller dödsfall.

- När motorn går krävs en tillräckligt kraftig ventilation. Motorn får inte startas eller köras i slutna utrymmen utan lämplig utsugning.

- Starta motorn och låt den gå på tomgång. Vrid styret fram och tillbaka över hela styrområdet.

Tomgångsvarvtalet får inte förändras.
---------------------------------------

- » Om tomgångsvarvtalet förändras:
  - Ställ in gasvajerns spel. 🛠️ (☞ s 71)

## Ställa in gasvajerns spel 🛠️

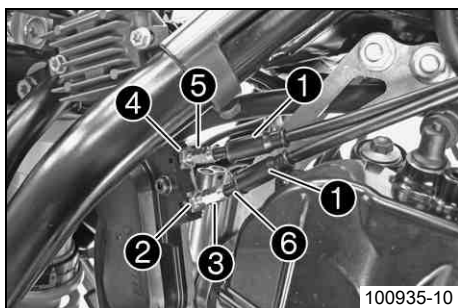

- Kontrollera gasvajerns dragning. (☞ s 49)
- Ställ styret i läget för körning rakt framåt.
- Dra tillbaka dammtätningarna ❶.
- Lossa muttern ❷. Skruva in justerskruven ❸ helt.
- Lossa muttern ❹. Vrid justerskruven ❺ så att gasvajern har spel vid gashandtaget.

## Specifikation

Gasvajer, spel	3... 5 mm
----------------	-----------

- Dra åt muttern ❹.
- Tryck gashandtaget till det slutna ändläget och håll fast det. Vrid ut justerskruven ❸ tills vajerns ❻ spel har försvunnit.
- Dra åt muttern ❷.
- Skjut på skyddshylsorna ❶. Kontrollera att gashandtaget går lätt.
- Montera bränsletanken. 🛠️ (☞ s 45)
- Kontrollera gasvajerns spel. (☞ s 71)

## Ställa in tomgångsvarvtalet 🛠️

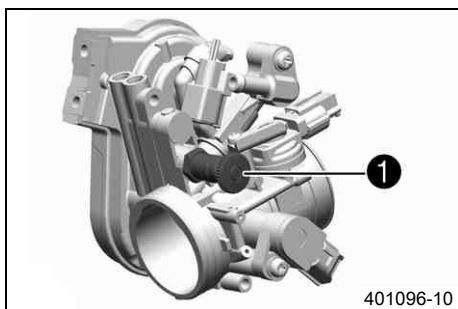

- Varmkör motorn och tryck in reglerskruven för tomgångsvarvtal ❶ tills det tar stopp.
- Ställ in tomgångsvarvtalet genom att vrida på reglerskruven.

## Specifikation

Tomgångsvarvtal	2 150... 2 250 v/min
-----------------	----------------------

**Info**

Vridning motsols ger högre tomgångsvarvtal.  
Vridning medsols ger lägre tomgångsvarvtal.

### Kontrollera växelspakens utgångsläge

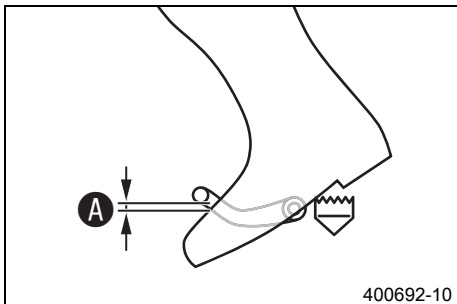

400692-10

- Sätt dig på fordonet i körposition och mät avståndet **A** mellan stövelns övre kant och växelspaken.

Avstånd mellan växelspaken och stövelns övre kant	10... 20 mm
---	-------------

- » Om avståndet inte överensstämmer med specifikationen:
  - Ställ in växelspakens utgångsläge. ( s 72)

### Ställa in växelspakens utgångsläge

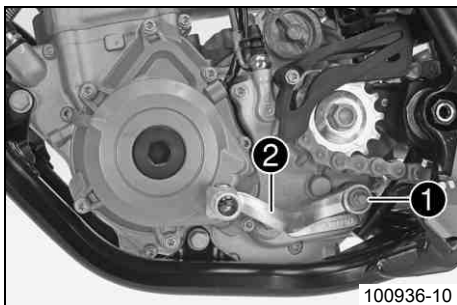

100936-10

- Ta bort skruven **1** och ta av växelspaken **2**.

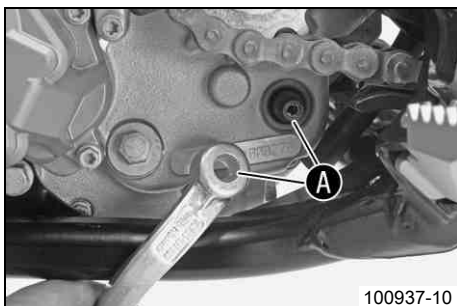

100937-10

- Gör rent kuggarna **A** på växelspaken och kopplingsaxeln.
- Placera växelspaken i önskat läge på kopplingsaxeln och se till att kuggarna greppar.

#### Info

Inställningsområdet är begränsat.

Växelspaken får inte beröra någon av fordonets komponenter vid växling.

- Sätt i och dra åt skruven.

#### Specifikation

Skruv växelspak	M6	14 Nm	Loctite® 243™
-----------------	----	-------	---------------

## Kontrollera motoroljenivån



### Info

Motoroljenivå kan kontrolleras vid kall eller driftsvarm motor.

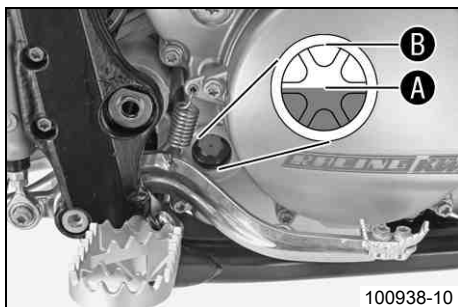

- Ställ motorcykeln på en vågrät yta.

### Krav

Motorn är kall.

- Kontrollera motoroljenivån.

Motoroljan når upp till synglasets mitt **A**.

- » Om motoroljan inte når upp till synglasets mitt:
  - Fyll på motorolja. (☛ s 75)

### Krav

Motorn är driftsvarm.

- Kontrollera motoroljenivån.



### Info

Stäng av motorn och vänta en minut. Genomför sedan kontrollen.

Motoroljan står mellan synglasets mitt **A** och synglasets övre kant **B**.

- » Om motoroljan inte når upp till synglasets mitt **A**:
  - Fyll på motorolja. (☛ s 75)

## Byta motorolja och oljefilter, rengöra oljesilen ☛



### Varning

**Risk för skållskador** Motoroljan och växellådsoljan blir mycket varma när motorcykeln körs.

- Använd lämpliga skyddskläder och skyddshandskar. Om skållskador uppstår ska de drabbade ställena spolas med ljummet vatten.



### Varning

**Risk för miljöskador** Miljöfarliga ämnen orsakar miljöskador.

- Oljor, fetter, filter, bränsle, rengöringsmedel, bromsvätska etc ska alltid tas omhand och lämnas in för avfallshantering enligt gällande bestämmelser.



### Info

Motoroljan ska tappas av när motorn är driftvarm.

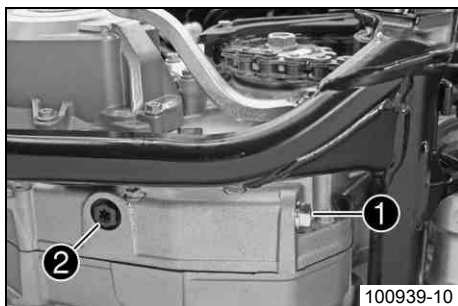

### (SX-F MUSQUIN REPLICA)

- Demontera motorskyddet. (☛ s 51)
- Ställ motorcykeln på en vågrät yta.
- Ställ en lämplig behållare under motorn.
- Ta bort oljeavtappningsskruven **1** samt magnet och tätningring.
- Ta bort låsskruven **2** med kort oljesil.

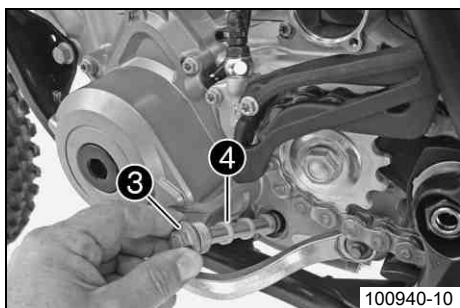

100940-10

- Ta bort låsskruven ③ med lång oljesil ④.

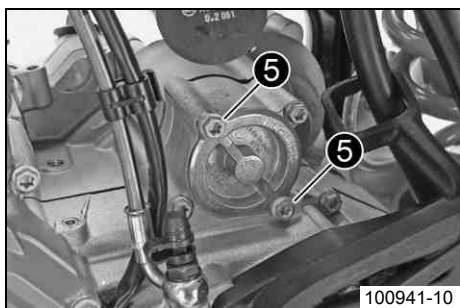

100941-10

- Ta bort skruvarna ⑤. Ta bort oljefiltrets lock med o-ring.

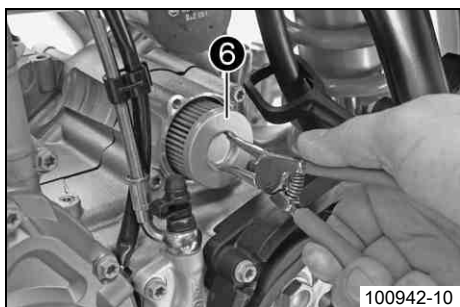

100942-10

- Dra ut oljefiltret ⑥ ur oljefiltrets hus.

Låsringtång omvänd (51012011000)
----------------------------------

- Låt motoroljan rinna ut helt.
- Rengör noggrant delarna och tätningsytorna.

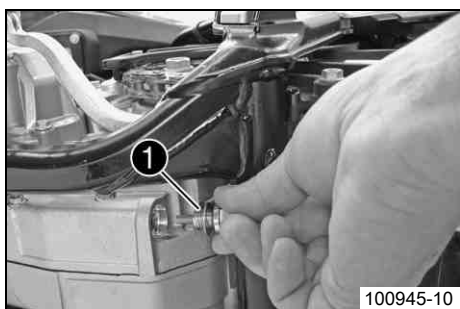

100945-10

- Sätt i oljeavtappningsskruven ① med magnet och ny tätningsring och dra åt den.

Specifikation

Oljeavtappningsskruv med magnet	M12x1,5	20 Nm
---------------------------------	---------	-------

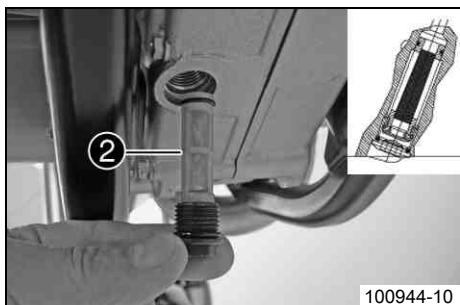

100944-10

- Stick in den korta oljesilen ② i låsskruven och montera och dra åt tillsammans med en o-ring.

Specifikation

Låsskruv oljesil kort	M16x1,5	10 Nm	Smord med motorolja
-----------------------	---------	-------	---------------------

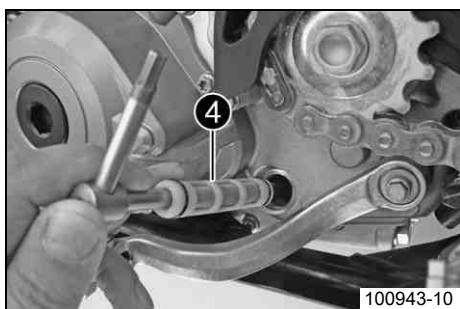

100943-10

- Skjut på den långa oljesilen ④ med o-ringar på en stiftnyckel.



**Info**

Oljesilens större invändiga diameter ska vara vänd mot motorhuset.

- Stick in stiftnyckeln genom öppningen och in i hålet på motstående motorhussida och skjut in oljesilen i motorhuset tills det tar stopp.
- Sätt i låsskruven samt O-ringen och dra åt skruven.

Specifikation

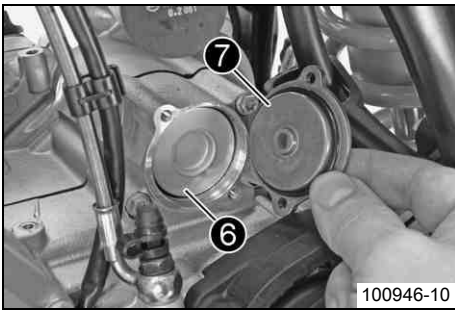
Låsskruv oljesil lång	M20x1,5	15 Nm
-----------------------	---------	-------



- Lägga ned motorcykeln på sidan och fyll på motorolja i oljefilterhuset till ca 1/3.
- Fyll på motorolja i oljefiltret ⑥ och sätt in det i oljefiltrets hus.
- Olja in O-ringen på oljefilterlocket och montera den med oljefilterlocket ⑦.
- Sätt i och dra åt skruvarna.

#### Specifikation

Skruv oljefilterlock	M5	6 Nm
----------------------	----	------

- Ställ motorcykeln upp.

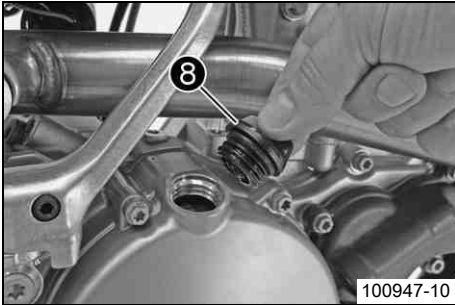

- Ta bort oljepåfyllningsskruven ⑧ samt o-ringen från kopplingslocket och fyll på motorolja tills den befinner sig vid synglasets övre kant.

Motorolja	1,20 l	Motorolja (SAE 10W/50) (☛ s 93)
		Alternativ motorolja för svåra körförhållanden och ökad prestanda
		Motorolja (SAE 10W/60) (00062010035) (☛ s 92)

#### **i** Info

För litet motorolja eller lågkvalitativ motorolja leder till ökat slitage av motorn.

- Sätt i oljepåfyllningsskruven samt O-ringen och dra åt skruven.



#### Fara

**Risk för förgiftning** Motoravgaser är giftiga och kan leda till medvetslöshet och/eller dödsfall.

- När motorn går krävs en tillräckligt kraftig ventilation. Motorn får inte startas eller köras i slutna utrymmen utan lämplig utsugning.

- Starta motorn och kontrollera att den är tät.

#### (SX-F MUSQUIN REPLICA)

- Montera motorskyddet. (☛ s 51)
- Kontrollera motoroljenivån. (☛ s 73)

## Fylla på motorolja



#### Info

För litet motorolja eller lågkvalitativ motorolja leder till ökat slitage av motorn.

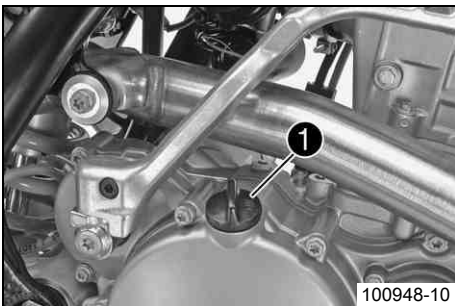

- Ta bort oljepåfyllningsskruven ① med o-ringen från kopplingslocket.
- Fyll på samma typ av motorolja som vid motoroljebytet.

Motorolja (SAE 10W/50) (☛ s 93)
---------------------------------

#### Alternativ 1

Motorolja (SAE 10W/60) (00062010035) (☛ s 92)
---

#### **i** Info

För bästa möjliga prestanda är det inte lämpligt att blanda olika typer av motorolja.

Vi rekommenderar även ett motoroljebyte.

- Sätt i oljepåfyllningsskruven samt O-ringen och dra åt skruven.



#### Fara

**Risk för förgiftning** Motoravgaser är giftiga och kan leda till medvetslöshet och/eller dödsfall.

- När motorn går krävs en tillräckligt kraftig ventilation. Motorn får inte startas eller köras i slutna utrymmen utan lämplig utsugning.

- Starta motorn och kontrollera att den är tät.

## Rengöra motorcykeln

### Observera

**Materialskada** Skador och förstöring av komponenter genom högtryckstvätt.

- Rengör aldrig fordonet med en högtryckstvätt eller en kraftig vattenstråle. Genom det höga trycket kan vatten hamna i elektriska komponenter, kontakter, vajrar, lager m m och orsaka störningar. Komponenterna kan förstöras.



### Varning

**Risk för miljöskador** Miljöfarliga ämnen orsakar miljöskador.

- Oljor, fetter, filter, bränsle, rengöringsmedel, bromsvätska etc ska alltid tas omhand och lämnas in för avfallshantering enligt gällande bestämmelser.



### Info

Rengör motorcykeln med jämna mellanrum. På så sätt behåller den sitt värde och utseende under en lång tid. Undvik direkt solljus på motorcykeln när du rengör den.

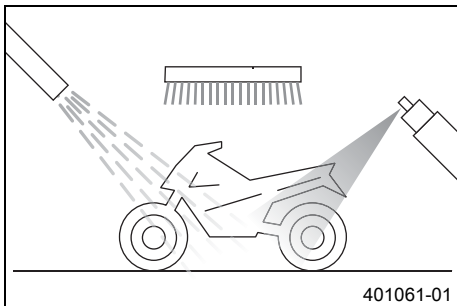

- Täta avgassystemet för att förhindra att vatten tränger in.
- Börja med att ta bort grov smuts med en mjuk vattenstråle.
- Mycket smutsiga ställen ska sprejas in med vanligt rengöringsmedel för motorcyklar och bearbetas med en pensel.

Rengöringsmedel för motorcykel (☛ s 94)



### Info

Använd varmt vatten med vanligt rengöringsmedel för motorcyklar och en mjuk svamp.

- När motorcykeln har spolats av noggrant med en mjuk vattenstråle bör den torka ordentligt.



### Varning

**Risk för olyckshändelser** Minskad bromsverkan p g a våta eller smutsiga bromsar.

- Bromsa försiktigt tills de våta eller nedsmutsade bromsarna är torra resp rena.

- Efter rengöringen ska man köra ett stycke tills motorn har nått drifttemperatur.



### Info

Tack vare värmen försvinner vattnet även från oåtkomliga ställen på motorn och bromsarna.

- För tillbaka skyddshättorna från styrets armaturer så att vatten som trängt in kan avdunsta.
- Smörj alla glid- och lagerställen när motorcykeln har svalnat.
- Rengör kedjan. (☛ s 46)
- Blanka metalldelar (förutom bromsskivan och avgassystemet) ska behandlas med korrosionsskyddsmedel.

Rengörings- och skyddsmedel för metall och gummi (☛ s 94)

- Behandla alla plastdelar och delar med pulverbeläggning med mildt rengöringsmedel och skyddsmedel.

Rengöringsmedel och polermedel för glänsande och matta lacker, metall- och plastytor (☛ s 95)

## Förvaring

**Varning****Risk för förgiftning** Bränsle är giftigt och hälsovådligt.

- Låt inte huden, ögonen och kläderna komma i kontakt med bränslet. Andas inte in bränsleångor. Vid kontakt med ögonen, spola med vatten och kontakta läkare omedelbart. Vid hudkontakt ska huden rengöras omedelbart med tvål och vatten. Om bränsle har svalts, kontakta läkare omedelbart. Kläder som har kommit i kontakt med bränsle ska bytas. Förvara bränslet korrekt i en lämplig behållare och utom räckhåll för barn.

**Info**

Om motorcykeln inte ska användas under en längre tid bör du utföra eller låta utföra följande åtgärder: Kontrollera alla delar med avseende på funktion och slitage. Eventuella underhållsarbeten, reparationer eller ombyggnader bör utföras under avställningstiden. Verkstäderna har då mindre att göra. På så sätt slipper du långa väntetider inför säsongstarten.

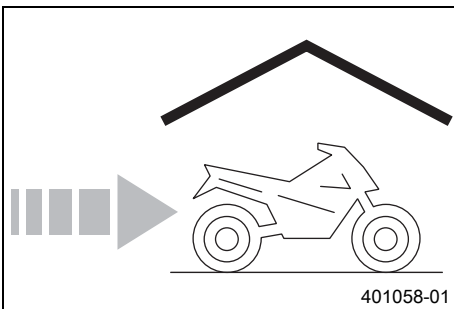

- Rengör motorcykeln. (☞ s 76)
- Byt motorolja och oljefilter, rengör oljesilen. ☞ (☞ s 73)
- Kontrollera frostskyddet och kylvätskenivån. (☞ s 68)
- Tappa av bränslet från tanken i en lämplig behållare.
- Kontrollera lufttrycket i däcken. (☞ s 63)

**(XC-F)**

- Demontera batteriet. ☞ (☞ s 65)
- Ladda batteriet. ☞ (☞ s 65)

## Specifikation

Förvaringstemperatur batteri utan direkt solstrålning	0... 35 °C
---	------------

- Ställ fordonet på en torr förvaringsplats. Inga större temperaturväxlingar bör förekomma.

**Info**

KTM rekommenderar att man pallar upp motorcykeln.

- Palla upp motorcykeln på mc-lyften. (☞ s 32)
- Täck över fordonet med en presenning eller filt som släpper igenom luft.

**Info**

Använd inte lufttätt material som hindrar fukt från att avdunsta och gynnar korrosion.

Under avställningstiden bör motorn inte gå under kortare perioder. Motorn värms inte upp tillräckligt. Vattenångan som bildas vid förbränningen kondenseras och gör att ventiler och avgasröret rostar.

## Idrifttagande efter förvaring

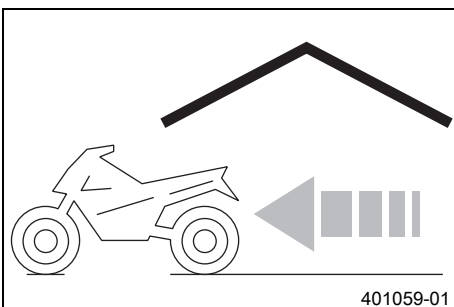









- Ta bort motorcykeln från mc-lyften. (☞ s 32)

**(XC-F)**

- Montera batteriet. ☞ (☞ s 65)
- Fyll på bränsle. (☞ s 21)
- Genomför alltid kontroll- och skötselarbetena före idrifttagandet. (☞ s 19)
- Provkör fordonet.

Fel	Möjlig orsak	Åtgärd
Motorn roterar inte (elstartmotor) (XC-F)	Manövreringsfel	– Utför arbetsmomenten för start av motorcykeln. (☞ s 19)
	Ladda ur batteriet	– Ladda batteriet. 🛠️ (☞ s 65) – Kontrollera laddspänningen. 🛠️ – Kontrollera vilostrommen. 🛠️ – Kontrollera generatorns statorlindning. 🛠️
	Huvudsäkring har gått sönder	– Byt huvudsäkring. (☞ s 66)
	Startreläet defekt	– Kontrollera startreläet. 🛠️
	Startmotorn defekt	– Kontrollera startmotorn. 🛠️
Motorn roterar, men startas inte	Kopplingen för bränsleslangen är inte ansluten	– Sätt ihop bränsleslanganslutningen.
	Tomgångsvarvtalet felaktigt justerat	– Ställ in tomgångsvarvtalet. 🛠️ (☞ s 71)
	Tändstift nedsotat eller vått	– Rengör och torka resp byt ut tändstiftet.
	Tändstiftets elektrodavstånd är för stort	– Ställ in elektrodavståndet. Specifikation Elektrodavstånd tändstift 0,7 mm
	Kortslutningskabeln i kabelhärvan skavd, kortslutningsbrytaren defekt	– Kontrollera kabelhärvan. (visuell kontroll) – Kontrollera elsystemet.
	Stickanslutning för EFI-styrdon, pulsgivare, bränslepump eller tändspole oxiderad	– Rengör stickanslutningen och behandla den med kontaktsprej.
Fel i bränsleinsprutningssystemet	– Läs av felminnet med KTM-diagnosverktyget. 🛠️	
Motorn kommer inte upp i varvtal	Fel i bränsleinsprutningssystemet	– Läs av felminnet med KTM-diagnosverktyget. 🛠️
Motorn har för lite effekt	Lufffiltret mycket smutsigt	– Rengör lufffiltret och lufffilterboxen. 🛠️ (☞ s 42)
	Bränslefiltret mycket smutsigt	– Byt bränslefiltret. 🛠️
	Fel i bränsleinsprutningssystemet	– Läs av felminnet med KTM-diagnosverktyget. 🛠️
	Avgassystemet otätt, deformerat eller för lite glasfibergarnstoppling i slutdämparen	– Kontrollera avgassystemet med avseende på skador. – Byt slutdämparens glasfibergarnstoppling. 🛠️ (☞ s 43)
Ventilernas spel för litet	– Ställ in ventilernas spel. 🛠️	
Motorn får motorstopp under körningen	Bränslebrist	– Fyll på bränsle. (☞ s 21)
Motorn blir ovanligt varm	För lite kylvätska i kylsystemet	– Kontrollera att kylsystemet är tätt. – Kontrollera kylvätskenivån. (☞ s 68)
	För svag fartvind	– Stäng av motorn när motorcykeln står stilla.
	Kylarens lameller mycket smutsiga	– Rengör kylarens lameller.
	Skumbildning i kylsystemet	– Tappa av kylvätskan. 🛠️ (☞ s 69) – Fyll på kylvätska. 🛠️ (☞ s 70)
	Veck i kylarslangen	– Byt ut kylarslangen. 🛠️
FI varningslampan (MIL) lyser eller blinkar	Fel i bränsleinsprutningssystemet	– Stanna motorcykeln och bestäm den defekta komponenten med hjälp av blinkkoden. – Kontrollera kablarna med avseende på skador och de elektriska stickanslutningarna med avseende på korrosion och skador. – Läs av felminnet med KTM-diagnosverktyget. 🛠️
Hög oljeförbrukning	Veck i motoravluftningsslangen	– Dra avluftningsslangen utan veck eller byt ut slangen.
	Motoroljenivå för hög	– Kontrollera motoroljenivån. (☞ s 73)

Fel	Möjlig orsak	Åtgärd
Hög oljeförbrukning	Motoroljan för tunnflytande (viskositet)	- Byt motorolja och oljefilter, rengör oljesilen. 🛠️ (☞ s 73)
	Kolv resp cylinder sliten	- Bestäm kolvens/cylinderns monterings spel.
Batteriet urladdat (XC-F)	Batteriet laddas inte	- Kontrollera laddspänningen. 🛠️ - Kontrollera generatorns statorlindning. 🛠️
	En elektrisk förbrukare drar ström	- Kontrollera vilostrommen. 🛠️

Blinkkod FI varningslampa (MIL)	 02 FI varningslampan (MIL) blinkar 2 ggr kort
Villkor för sättning av fel	Pulsgivare - funktionsfel i kopplingskretsen
Blinkkod FI varningslampa (MIL)	 06 FI varningslampan (MIL) blinkar 6 ggr kort
Villkor för sättning av fel	Gasspjällsensor krets A - för låg insignal Gasspjällsensor krets A - för hög insignal
Blinkkod FI varningslampa (MIL)	 09 FI varningslampan (MIL) blinkar 9 ggr kort
Villkor för sättning av fel	Insugningsrörets trycksensor cylinder 1 - för låg insignal Insugningsrörets trycksensor cylinder 1 - för hög insignal
Blinkkod FI varningslampa (MIL)	 12 FI varningslampan (MIL) blinkar 1 gg långt, 2 ggr kort
Villkor för sättning av fel	Temperatursensor för kylvätska - för låg insignal Temperatursensor för kylvätska - för hög insignal
Blinkkod FI varningslampa (MIL)	 13 FI varningslampan (MIL) blinkar 1 gg långt, 3 ggr kort
Villkor för sättning av fel	Temperatursensor för insugningsluft - signalen för låg Temperatursensor för insugningsluft - signalen för hög
Blinkkod FI varningslampa (MIL)	 15 FI varningslampan (MIL) blinkar 1 gg långt, 5 ggr kort
Villkor för sättning av fel	Lutningssensor (typ A/D) - för låg insignal Lutningssensor (typ A/D) - för hög insignal
Blinkkod FI varningslampa (MIL)	 33 FI varningslampan (MIL) blinkar 3 ggr långt, 3 ggr kort
Villkor för sättning av fel	Insprutningsventil cylinder 1 - funktionsfel i kopplingskretsen
Blinkkod FI varningslampa (MIL)	 37 FI varningslampan (MIL) blinkar 3 ggr långt, 7 ggr kort
Villkor för sättning av fel	Tändspole 1, cylinder 1 - funktionsfel i kopplingskretsen
Blinkkod FI varningslampa (MIL)	 41 FI varningslampan (MIL) blinkar 4 ggr långt, 1 gg kort
Villkor för sättning av fel	Bränslepumpstyrning - avbrott/kortslutning mot jord Bränslepumpstyrning - för låg insignal

Typ	1-cylinder 4-takts bensinmotor, vätskekyld
Cylindervolym	248,60 cm <sup>3</sup>
Slag	54,80 mm
Diameter	76 mm
Kompression	13,2:1
Tomgångsvarvtal	2 150... 2 250 v/min
Styrning	DOHC, 4 ventiler som styrs med släpventillyftare, drivning med kuggkedja
Ventildiameter insugning	30,0 mm
Ventildiameter utblåsning	26,0 mm
Ventilernas spel	
Utblåsning vid: 20 °C	0,12... 0,17 mm
Insugning vid: 20 °C	0,10... 0,15 mm
Vevaxellager	2 cylindriska rullager
Vevstakslager	Nållager
Kolvtappslager	Bronshylsa
Kolv	Lättmetall, smidd
Kolvringar	1 kompressionsring, 1 oljering
Motorsmörjning	Cirkulationssmörjning med 2 rotorpumpar
Primärutväxling	22:68
Koppling	Lamellkoppling i oljebad / hydraulisk manövrering
Växellåda	6-växlad klokoppling
Utväxlingsförhållande (Alla SX-F modeller)	
1:ans växel	13:32
2:ans växel	15:30
3:ans växel	17:28
4:ans växel	19:26
5:ans växel	21:25
6:ans växel	22:24
Utväxlingsförhållande (XC-F)	
1:ans växel	13:33
2:ans växel	17:33
3:ans växel	19:29
4:ans växel	23:28
5:ans växel	23:23
6:ans växel	26:22
Generator	12 V, 66 W
Tändsystem	Kontaktfritt styrt helelektroniskt tändsystem med digital tändningsreglering, typ Kokusan
Tändstift	NGK CR 9 EKB
Elektrodstånd tändstift	0,7 mm
Kylning	Vätskekyllning, permanent cirkulation av kylvätskan genom vattenpump
Starthjälp (Alla SX-F modeller)	Kickstart
Starthjälp (XC-F)	Kickstart och elstartmotor

**Påfyllningsvolym - motorolja**

Motorolja	1,20 l	Motorolja (SAE 10W/50) (☛ s 93)
		Alternativ motorolja för svåra körförhållanden och ökad prestanda

**Påfyllningsvolym - kylvätska**

Kylvätska	1,2 l	Kylvätska (☛ s 92)
		Kylvätska (färdigblandad) (☛ s 92)

# TEKNISK INFORMATION - ÅTDRAGNINGSMOMENT MOTOR<sub>33</sub>

Munstycke vevhusventilation	M4	2 Nm	Loctite® 243™
Oljemunstycke för smörjning av vevstaken	M4	2 Nm	Loctite® 243™
Oljemunstycke till generatorkyllningen	M4	2 Nm	Loctite® 243™
Skruv stator	M4	4 Nm	Loctite® 243™
Oljemunstycke för smörjning av släpventillyftarna	M5	4 Nm	Loctite® 243™
Skruv arreteringsspak	M5	6 Nm	Loctite® 243™
Skruv oljefilterlock	M5	6 Nm	–
Skruv oljepumpens lock höger	M5	5 Nm	Loctite® 243™
Skruv oljepumpens lock vänster	M5	6 Nm	Loctite® 243™
Skruv pulsgivare	M5	6 Nm	Loctite® 243™
Skruv avgasrörsfläns	M6	10 Nm	Loctite® 243™
Skruv cylinderhuvud	M6	10 Nm	–
Skruv generatorlock	M6	10 Nm	–
Skruv kabelhållare i generatorlocket	M6	6 Nm	Loctite® 243™
Skruv kopplingens slavcylinder	M6	10 Nm	–
Skruv kopplingsfjäder	M6	10 Nm	–
Skruv kopplingslock	M6	10 Nm	–
Skruv lagerlåsning	M6	6 Nm	Loctite® 243™
Skruv motorhölje	M6	10 Nm	–
Skruv skydd för kamkedjan	M6	8 Nm	Loctite® 243™
Skruv spännskena för kamkedja	M6	8 Nm	Loctite® 243™
Skruv stoppstycke kickstart	M6	10 Nm	Loctite® 243™
Skruv vattenpumplock	M6	10 Nm	–
Skruv ventillock	M6	10 Nm	–
Skruv ventillockets täckplåt	M6	3 Nm	Loctite® 243™
Skruv växelspak	M6	14 Nm	Loctite® 243™
Skruv växlingsarretering	M6	10 Nm	Loctite® 243™
Oljemunstycke för kylning av kolven	M6x0,75	4 Nm	Loctite® 243™
Mutter, kamaxellagrets brygga	M7	15 Nm	Smord med motorolja
Skruv kamaxellagrets brygga	M7	15 Nm	Smord med motorolja
Stiftskruv kamaxellagerbrygga	M7	2 Nm	Loctite® 243™
Låsskruv vevaxelns fixering	M8	20 Nm	–
Skruv kickstart	M8	25 Nm	Loctite® 243™
Skruv styrskena för kamkedjan	M8	10 Nm	Loctite® 243™
Skruv cylinderhuvud	M10	Åtdragningsföljd: Dra åt korsvis, börja med den bakre skruven på kedeschaktet. 1:a steget 40 Nm 2:a steget 50 Nm	Smord med motorolja
Skruv framdrev	M10	60 Nm	Loctite® 243™
Tändstift	M10	10... 12 Nm	–
Skruv rotor	M10x1	70 Nm	Gängan smord med motorolja / konen avfettad
Skruv upplåsning av kamkedjans spännare	M10x1	10 Nm	–
Skruv kamaxelhjul	M12x1	80 Nm	Loctite® 243™
Låsskruv reglerventil oljetryck	M12x1,5	20 Nm	–
Oljeavtappningsskruv med magnet	M12x1,5	20 Nm	–
Temperatursensor för kylvätska	M12x1,5	12 Nm	–

# TEKNISK INFORMATION - ÅTDRAGNINGSMOMENT MOTOR<sup>84</sup>

Låsskruv oljesil kort	M16x1,5	10 Nm	Smord med motorolja
Mutter kopplingsmedbringare	M18x1,5	100 Nm	<b>Loctite® 243™</b>
Mutter primärhjul	M18LHx1,5	130 Nm	<b>Loctite® 243™</b>
Låsskruv oljesil lång	M20x1,5	15 Nm	–
Låsskruv kamkedjespännare	M24x1,5	25 Nm	–

Ram	Centralrörsram av krommolybdenstål
Gaffel	<b>WP Suspension</b> Up Side Down 4860 MXMA CC
Fjädrväg	
fram	300 mm
Fjädrväg (Alla SX-F EU modeller)	
bak	330 mm
Fjädrväg (SX-F USA, XC-F)	
bak	317 mm
Gaffeloffset	22 mm
Fjäderben	<b>WP Suspension</b> 5018 BAVP DCC
Bromsanläggning	skivbromsar, bromsok flytande lagrade
Bromsskivor - diameter	
fram	260 mm
bak	220 mm
Bromsskivor, slitagegräns	
fram	2,5 mm
bak	3,5 mm
Däcktryck terräng	
fram	1,0 bar
bak	1,0 bar
Sekundärutväxling (Alla SX-F modeller)	13:48
Sekundärutväxling (XC-F)	13:50
Kedja	5/8 x 1/4"
Tillgängliga bakdrev	38, 40, 42, 45, 48, 49, 50, 51, 52
Styrhuvudvinkel	63,5°
Hjulbas	1 495±10 mm
Sitthöjd utan last	992 mm
Markfrigång utan belastning	375 mm
Vikt utan bränsle ca (Alla SX-F modeller)	100,5 kg
Vikt utan bränsle ca (XC-F)	104,6 kg
Maximal tillåten axellast fram	145 kg
Maximal tillåten axellast bak	190 kg
Maximal tillåten totalvikt	335 kg

Batteri (XC-F)	YTX5L-BS	Batterispänning: 12 V Märkkapacitet: 4 Ah underhållsfri
Säkring	58011109110	10 A

### Lampor

FI varningslampa	LED	
Övriga kontrollampor (XC-F)	W2,3W / sockel W2x4,6d	12 V 2,3 W

**Däck**

Giltighet	Däck, fram	Däck, bak
(SX-F EU/USA)	<b>80/100 - 21 51M TT</b> Bridgestone M59	<b>110/90 - 19 62M TT</b> Bridgestone M70
(SX-F MUSQUIN REPLICA)	<b>80/100 - 21 M/C 51M TT</b> Pirelli SCORPION MX MST	<b>100/90 - 19 57M TT</b> Pirelli SCORPION MX NHS
(XC-F)	<b>80/100 - 21 51M TT</b> Bridgestone M59	<b>100/100 - 18 59M TT</b> Bridgestone M402
För ytterligare information, se avsnittet Service på: <a href="http://www.ktm.com">http://www.ktm.com</a>		

**Påfyllningsvolym - bränsle**

Volym bränsletank, totalt ca (Alla SX-F modeller)	7,5 l	Högoktanigt bränsle, blyfritt (RON 95) (☛ s 92)
Volym bränsletank, totalt ca (XC-F)	9,5 l	Högoktanigt bränsle, blyfritt (RON 95) (☛ s 92)
Bränslereserv ca (XC-F)		1,5 l

## Alla SX-F EU modeller

Gaffelns artikelnummer	14.18.7K.03	
Gaffel	<b>WP Suspension</b> Up Side Down 4860 MXMA CC	
Kompressionsdämpning		
Komfort	14 klickningar	
Standard	12 klickningar	
Sport	10 klickningar	
Returdämpning		
Komfort	14 klickningar	
Standard	12 klickningar	
Sport	10 klickningar	
Fjäderlängd med förspänningshylsa/förspänningshylsor	492 mm	
Fjäderkonstant		
Vikt förare: 65... 75 kg	4,2 N/mm	
Vikt förare: 75... 85 kg	4,4 N/mm	
Vikt förare: 85... 95 kg	4,6 N/mm	
Gastryck	1,2 bar	
Gaffellängd	940 mm	
Oljemängd per patron	195 ml	Gaffelolja (SAE 5) (☛ s 92)
Oljemängd per gaffelben utan patron	380 ml	Gaffelolja (SAE 5) (☛ s 92)

## SX-F USA

Gaffelns artikelnummer	14.18.7K.53	
Gaffel	<b>WP Suspension</b> Up Side Down 4860 MXMA CC	
Kompressionsdämpning		
Komfort	14 klickningar	
Standard	12 klickningar	
Sport	10 klickningar	
Returdämpning		
Komfort	14 klickningar	
Standard	12 klickningar	
Sport	10 klickningar	
Fjäderlängd med förspänningshylsa/förspänningshylsor	492 mm	
Fjäderkonstant		
Vikt förare: 65... 75 kg	4,4 N/mm	
Vikt förare: 75... 85 kg	4,6 N/mm	
Vikt förare: 85... 95 kg	4,8 N/mm	
Gastryck	1,2 bar	
Gaffellängd	940 mm	
Oljemängd per patron	195 ml	Gaffelolja (SAE 5) (☛ s 92)
Oljemängd per gaffelben utan patron	380 ml	Gaffelolja (SAE 5) (☛ s 92)

## XC-F

Gaffelns artikelnummer	14.18.7K.22	
Gaffel	<b>WP Suspension</b> Up Side Down 4860 MXMA CC	
Kompressionsdämpning		
Komfort	14 klickningar	
Standard	12 klickningar	
Sport	10 klickningar	
Returdämpning		
Komfort	14 klickningar	
Standard	12 klickningar	
Sport	10 klickningar	
Fjäderlängd med förspänningshylsa/förspänningshylsor	492 mm	
Fjäderkonstant		
Vikt förare: 65... 75 kg	4,4 N/mm	
Vikt förare: 75... 85 kg	4,6 N/mm	
Vikt förare: 85... 95 kg	4,8 N/mm	
Gastryck	1,2 bar	
Gaffellängd	940 mm	
Oljemängd per patron	195 ml	Gaffelolja (SAE 5) (☛ s 92)
Oljemängd per gaffelben utan patron	360 ml	Gaffelolja (SAE 5) (☛ s 92)

## Alla SX-F EU modeller

Fjäderbenets artikelnummer	18.18.7K.03
Fjäderben	<b>WP Suspension</b> 5018 BAVP DCC
Kompressionsdämpning låg hastighet	
Komfort	17 klickningar
Standard	15 klickningar
Sport	13 klickningar
Kompressionsdämpning hög hastighet	
Komfort	2,5 varv
Standard	2 varv
Sport	1,5 varv
Returdämpning	
Komfort	17 klickningar
Standard	15 klickningar
Sport	13 klickningar
Fjäderförspänning	15 mm
Fjäderkonstant	
Vikt förare: 65... 75 kg	51 N/mm
Vikt förare: 75... 85 kg	54 N/mm
Vikt förare: 85... 95 kg	57 N/mm
Fjäderlängd	260 mm
Gastryck	10 bar
Statiskt häng	30 mm
Häng under körning	90 mm
Monteringslängd	490 mm
Stötdämparolja	Stötdämparolja (SAE 2,5) (50180342S1) (☛ s 93)

## SX-F USA

Fjäderbenets artikelnummer	18.18.7K.53
Fjäderben	<b>WP Suspension</b> 5018 BAVP DCC
Kompressionsdämpning låg hastighet	
Komfort	17 klickningar
Standard	15 klickningar
Sport	13 klickningar
Kompressionsdämpning hög hastighet	
Komfort	2,5 varv
Standard	2 varv
Sport	1,5 varv
Returdämpning	
Komfort	17 klickningar
Standard	15 klickningar
Sport	13 klickningar
Fjäderförspänning	12 mm
Fjäderkonstant	
Vikt förare: 65... 75 kg	48 N/mm
Vikt förare: 75... 85 kg	51 N/mm
Vikt förare: 85... 95 kg	54 N/mm
Fjäderlängd	260 mm
Gastryck	10 bar
Statiskt häng	34 mm

Häng under körning	100 mm
Monteringslängd	486 mm
Stötdämparolja	Stötdämparolja (SAE 2,5) (50180342S1) (☛ s 93)

**XC-F**

Fjäderbenets artikelnummer	18.18.7K.22
Fjäderben	<b>WP Suspension 5018 BAVP DCC</b>
Kompressionsdämpning låg hastighet	
Komfort	17 klickningar
Standard	15 klickningar
Sport	13 klickningar
Kompressionsdämpning hög hastighet	
Komfort	2,5 varv
Standard	2 varv
Sport	1,5 varv
Returdämpning	
Komfort	17 klickningar
Standard	15 klickningar
Sport	13 klickningar
Fjäderförspänning	12 mm
Fjäderkonstant	
Vikt förare: 65... 75 kg	51 N/mm
Vikt förare: 75... 85 kg	54 N/mm
Vikt förare: 85... 95 kg	57 N/mm
Fjäderlängd	260 mm
Gastryck	10 bar
Statiskt häng	35 mm
Häng under körning	100 mm
Monteringslängd	486 mm
Stötdämparolja	Stötdämparolja (SAE 2,5) (50180342S1) (☛ s 93)

# TEKNISK INFORMATION - ÅTDRAGNINGSMOMENT CHASSI<sub>b1</sub>

Ekernippel bakhjul	M4,5	5... 6 Nm	–
Ekernippel framhjul	M4,5	5... 6 Nm	–
Skruv bromsskiva bak	M6	14 Nm	Loctite® 243™
Skruv bromsskiva fram	M6	14 Nm	Loctite® 243™
Skruv kedjeskydd	M6	6 Nm	Loctite® 243™
Skruv kuller tryckstång på fotbromscy- lindern	M6	10 Nm	Loctite® 243™
Övriga muttrar chassi	M6	15 Nm	–
Övriga skruvar chassi	M6	10 Nm	–
Mutter bakdrevsskruv	M8	35 Nm	Loctite® 2701
Mutter bromspedalstopp	M8	20 Nm	–
Mutter däcklås	M8	10 Nm	–
Skruv axelklämma	M8	15 Nm	–
Skruv bromsok fram	M8	25 Nm	Loctite® 243™
Skruv gaffelkrona nedtill	M8	12 Nm	–
Skruv gaffelkrona upptill	M8	17 Nm	–
Skruv gaffelrör upptill	M8	17 Nm	Loctite® 243™
Skruv infästning av sidostödet (XC-F)	M8	40 Nm	Loctite® 2701
Skruv kedjeglidare	M8	15 Nm	–
Skruv klämelement	M8	20 Nm	–
Skruv motorstag	M8	33 Nm	–
Skruv ramutliggare	M8	35 Nm	Loctite® 2701
Övriga muttrar chassi	M8	30 Nm	–
Övriga skruvar chassi	M8	25 Nm	–
Skruv fjäderben nedtill	M10	60 Nm	Loctite® 2701
Skruv fjäderben upptill	M10	60 Nm	Loctite® 2701
Skruv motorfäste	M10	60 Nm	–
Skruv styrhållare	M10	40 Nm	Loctite® 243™
Övriga muttrar chassi	M10	50 Nm	–
Övriga skruvar chassi	M10	45 Nm	–
Mutter sadelfäste	M12x1	20 Nm	–
Mutter förbindelsearm mot vinkelarm	M14x1,5	80 Nm	–
Mutter ram mot förbindelsearm	M14x1,5	80 Nm	Loctite® 2701
Mutter vinkelarm mot baksving	M14x1,5	80 Nm	–
Mutter vingbult	M16x1,5	100 Nm	–
Mutter hjulaxel bak	M20x1,5	80 Nm	–
Skruv styrhuvud upptill	M20x1,5	10 Nm	–
Skruvstuts, kylsystem	M20x1,5	12 Nm	Loctite® 243™
Skruv hjulaxel fram	M24x1,5	45 Nm	–

**Bromsvätska DOT 4 / DOT 5.1****enligt**

- DOT

**Specifikation**

- Använd endast bromsvätska som motsvarar den angivna standarden (se uppgifter på behållaren) och har motsvarande egenskaper. KTM rekommenderar produkter från **Castrol** och **Motorex®**.

**Leverantör****Castrol**

- RESPONSE BRAKE FLUID SUPER DOT 4

**Motorex®**

- Brake Fluid DOT 5.1

**Gaffelolja (SAE 5)****enligt**

- SAE (☛ s 96) (SAE 5)

**Specifikation**

- Använd endast oljor som uppfyller angivna standarder (se uppgifter på behållaren) och har motsvarande egenskaper. KTM rekommenderar produkter från **Motorex®**.

**Leverantör****Motorex®**

- Racing Fork Oil

**Högoktanigt bränsle, blyfritt (RON 95)****enligt**

- DIN EN 228 (RON 95)

**Kylvätska****Specifikation**

- Använd endast lämplig kylvätska (även i varma länder). Dåliga frostskyddsmedel kan förorsaka korrosion och skumbildning. KTM rekommenderar produkter från **Motorex®**.

**Blandningsförhållande**

Frostskydd: -25... -45 °C	50 % korrosions-/frostskyddsmedel 50 % destillerat vatten
---------------------------	--

**Kylvätska (färdigblandad)**

Frostskydd	-40 °C
------------	--------

**Leverantör****Motorex®**

- Anti Freeze

**Motorolja (SAE 10W/60) (00062010035)****enligt**

- JASO T903 MA (☛ s 96)
- SAE (☛ s 96) (SAE 10W/60)
- KTM LC4 2007+

**Specifikation**

- Använd endast motoroljor som motsvarar angivna standarder (se uppgifter på behållaren) och har motsvarande egenskaper. KTM rekommenderar produkter från **Motorex®**.

Helsyntetisk motorolja
------------------------

**Leverantör****Motorex®**

- Motorex® KTM Cross Power 4T

## Motorolja (SAE 10W/50)

### enligt

- JASO T903 MA (☛ s 96)
- SAE (☛ s 96) (SAE 10W/50)

### Specifikation

- Använd endast motoroljor som motsvarar angivna standarder (se uppgifter på behållaren) och har motsvarande egenskaper. KTM rekommenderar produkter från **Motorex**®.

Helsyntetisk motorolja

### Leverantör

#### Motorex®

- Cross Power 4T

## Stötdämparolja (SAE 2,5) (50180342S1)

### enligt

- SAE (☛ s 96) (SAE 2,5)

### Specifikation

- Använd endast oljor som uppfyller angivna standarder (se uppgifter på behållaren) och har motsvarande egenskaper.

**Högvisköst smörjfett****Specifikation**

- KTM rekommenderar produkter från **SKF®**.

**Leverantör**

- SKF®**
- LGHB 2

**Kedjerengöringsmedel****Specifikation**

- KTM rekommenderar produkter från **Motorex®**.

**Leverantör**

- Motorex®**
- Chain Clean

**Kedjesprej offroad****Specifikation**

- KTM rekommenderar produkter från **Motorex®**.

**Leverantör**

- Motorex®**
- Chainlube Offroad

**Långtidsfett****Specifikation**

- KTM rekommenderar produkter från **Motorex®**.

**Leverantör**

- Motorex®**
- Bike Grease 2000

**Olja för luftfilter av skumplast****Specifikation**

- KTM rekommenderar produkter från **Motorex®**.

**Leverantör**

- Motorex®**
- Twin Air Liquid Bio Power

**Rengörings- och skyddsmedel för metall och gummi****Specifikation**

- KTM rekommenderar produkter från **Motorex®**.

**Leverantör**

- Motorex®**
- Protect & Shine

**Rengöringsmedel för luftfilter****Specifikation**

- KTM rekommenderar produkter från **Motorex®**.

**Leverantör**

- Motorex®**
- Twin Air Dirt Bio Remover

**Rengöringsmedel för motorcykel****Specifikation**

- KTM rekommenderar produkter från **Motorex®**.

**Leverantör**

- Motorex®**
- Moto Clean 900

## Rengöringsmedel och polermedel för glänsande och matta lacker, metall- och plastytor

### Specifikation

- KTM rekommenderar produkter från **Motorex®**.

### Leverantör

#### Motorex®

- Clean & Polish

## Universal oljesprej

### Specifikation

- KTM rekommenderar produkter från **Motorex®**.

### Leverantör

#### Motorex®

- Joker 440 Synthetic

## SAE

SAE-viskositetsklasserna har framtagits av Society of Automotive Engineers och delar in oljor efter deras viskositet. Viskositeten beskriver bara en oljas egenskap och ger ingen upplysning om kvaliteten.

## JASO T903 MA

Olika tekniska utvecklingstendenser ledde till en egen specifikation för fyrtaktsmotorcyklar - standarden JASO T903 MA. I fyrtaktsmotorcyklar användes tidigare motoroljor för personbilar eftersom det saknades en egen specifikation för motorcyklar. För bilmotorer är långa underhållsintervaller viktiga. För motorcykelmotorer är högt effektutbyte och höga varvtal viktigt. I de flesta motorcyklarna används motoroljan för smörjning av transmissionen och kopplingen. Standarden JASO MA tar hänsyn till dessa speciella krav.

<b>A</b>		<b>Fjäderben</b>	
Arbetsregler	5	allmänt om kompressionsdämpning	24
Avsedd användning	5	demontering	39
<b>B</b>		inställning av fjäderbenets fjäderförspänning	27
<b>Bakdrev</b>		inställning av kompressionsdämpning, hög hastighet	25
kontroll	47	inställning av kompressionsdämpning, låg hastighet	24
<b>Bakhjul</b>		inställning av returdämpning	26
demontering	61	kontroll av hänget under körning	27
montering	62	kontroll av statiskt häng	27
<b>Batteri</b>		montering	39
demontering	65	<b>Fordonsbild</b>	
laddning	65	sett bakifrån, höger sida	8
montering	65	sett framifrån, vänster sida	7
<b>Blinkkod</b>	80	<b>Fotbromspedal</b>	13
<b>Bromsbelägg</b>		inställning av utgångsläge	56
byte för bakbromsen	58	kontroll av spel	56
byte för frambromsen	54	<b>Framdrev</b>	
kontroll för bakbromsen	58	kontroll	47
kontroll för frambromsen	54	<b>Framhjul</b>	
<b>Bromshandtag</b>	10	demontering	60
inställning av utgångsläge	52	montering	60
kontroll av spel	52	<b>Framskärm</b>	
<b>Bromsskivor</b>		demontering	38
kontroll	52	montering	38
<b>Bromsvätska</b>		<b>Frostskydd</b>	
påfyllning av bakbroms	57	kontroll	68
påfyllning av frambroms	53	<b>Förvaring</b>	77
<b>Bromsvätskenivå</b>		<b>G</b>	
kontroll för bakbromsen	57	<b>Gaffelben</b>	
kontroll för frambromsen	53	avlufning	32
<b>Bruksanvisning</b>	6	demontering	33
<b>Bränslen, vätskor och oljor</b>	5	inställning av kompressionsdämpning	29
<b>Bränsletank</b>		inställning av returdämpning	29
demontering	44	kontroll av grundinställning	29
montering	45	montering	34
<b>C</b>		rengöring av dammtätningar	33
<b>Chassinummer</b>	9	<b>Gaffelskydd</b>	
<b>D</b>		demontering	34
<b>Dragning av gasvajern</b>		montering	35
kontroll	49	<b>Garanti</b>	5
<b>Däckens skick</b>		<b>Gashandtag</b>	10
kontroll	62	<b>Gasvajer, spel</b>	
<b>Däcktryck</b>		inställning	71
kontroll	63	kontroll	71
<b>E</b>		<b>Grundinställning chassi</b>	
<b>Ekerspänning</b>		kontroll av inställning med aktuell förarvikt	24
kontroll	63	<b>H</b>	
<b>Elstartknapp</b>	10	<b>Huvudsäkring</b>	
<b>F</b>		byte	66
<b>Factory start</b>	12	<b>Häng under körning</b>	
aktivering	31	inställning	28
<b>Felsökning</b>	78-79	<b>I</b>	
		<b>Idrifttagande</b>	
		anvisningar för det första idrifttagandet	14
		efter förvaring	77

kontroll- och skötselarbeten inför varje idrifttagande . . .	19	<b>Motorskydd</b>	
<b>K</b>		demontering . . . . .	51
<b>Kedja</b>		montering . . . . .	51
kontroll . . . . .	47	<b>N</b>	
rengöring . . . . .	46	<b>Nedre gaffelkrona</b>	
<b>Kedjespänning</b>		demontering . . . . .	35
inställning . . . . .	47	montering . . . . .	35
kontroll . . . . .	46	<b>O</b>	
<b>Kedjestyrare</b>		<b>Oljefilter</b>	
inställning . . . . .	49	byte . . . . .	73
kontroll . . . . .	47	<b>Oljesil</b>	
<b>Kickstart</b> . . . . .	13	rengöring . . . . .	73
<b>Kompressiondämpning, låg hastighet</b>		<b>P</b>	
inställning av fjäderben . . . . .	24	<b>Plug-in-stöd</b> . . . . .	13
<b>Kompressionsdämpning</b>		<b>R</b>	
inställning av gaffel . . . . .	29	<b>Reglerskruv för tomgångsvarvtal</b> . . . . .	12
<b>Kompressionsdämpning, hög hastighet</b>		<b>Reservdelar</b> . . . . .	5
inställning av fjäderben . . . . .	25	<b>Returdämpning</b>	
<b>Koppling</b>		inställning av fjäderben . . . . .	26
byte av vätska . . . . .	50	inställning av gaffel . . . . .	29
kontroll av vätskenivå . . . . .	50	<b>S</b>	
<b>Kopplingshandtag</b> . . . . .	10	<b>Sadel</b>	
inställning av utgångsläge . . . . .	50	borttagning . . . . .	40
<b>Kortslutningsknapp</b> . . . . .	10	montering . . . . .	40
<b>Kylsystem</b> . . . . .	68	<b>Service</b> . . . . .	5
<b>Kylvätska</b>		<b>Serviceschema</b> . . . . .	22-23
avtappning . . . . .	69	<b>Sidostöd</b> . . . . .	13
påfyllning . . . . .	70	<b>Slutdämpare</b>	
<b>Kylvätskenivå</b>		byte av glasfibergarnstopningen . . . . .	43
kontroll . . . . .	68	demontering . . . . .	42
<b>L</b>		montering . . . . .	42
<b>Luftfilter</b>		<b>Starta motorcykeln</b> . . . . .	19
demontering . . . . .	41	<b>Startnummerskylt</b>	
montering . . . . .	41	demontering . . . . .	38
rengöring . . . . .	42	montering . . . . .	38
<b>Luftfilterbox</b>		<b>Styrets läge</b> . . . . .	30
rengöring . . . . .	42	inställning . . . . .	30
<b>Luftfilterboxens skydd</b>		<b>Styrhuvudets lager</b>	
demontering . . . . .	40	smörjning . . . . .	38
montering . . . . .	41	<b>Styrhuvudets lagerspel</b>	
<b>M</b>		inställning . . . . .	37
<b>Miljö</b> . . . . .	6	kontroll . . . . .	37
<b>motor</b>		<b>Svåra körförhållanden</b> . . . . .	15
inkörning . . . . .	15	hög temperatur . . . . .	17
<b>Motorcykel</b>		leriga sträckor . . . . .	17
borttagning från mc-lyften . . . . .	32	låg temperatur . . . . .	18
rengöring . . . . .	76	långsam körning . . . . .	17
uppallning på mc-lyft . . . . .	32	snö . . . . .	18
<b>Motornummer</b> . . . . .	9	torr sand . . . . .	15
<b>Motorolja</b>		våt sand . . . . .	16
byte . . . . .	73	våta sträckor . . . . .	17
påfyllning . . . . .	75	<b>Säkring</b>	
<b>Motoroljenivå</b>		byte av huvudsäkring . . . . .	66
kontroll . . . . .	73		

<b>T</b>	
<b>Tanka</b>	
bränsle . . . . .	21
<b>Tanklock</b>	
stängning . . . . .	11
öppning . . . . .	11
<b>Teknisk information</b>	
chassi . . . . .	85-86
fjäderben . . . . .	89-90
gaffel . . . . .	87-88
motor . . . . .	81-82
åtdragningsmoment chassi . . . . .	91
åtdragningsmoment motor . . . . .	83-84
<b>Tillbehör</b> . . . . .	5
<b>Tomgångsvarvtal</b>	
inställning . . . . .	71
<b>Transport</b> . . . . .	5
<b>Typskylt</b> . . . . .	9
<b>V</b>	
<b>Växelspak</b>	
inställning av utgångsläge . . . . .	72
kontroll av utgångsläget . . . . .	72
<b>Ö</b>	
<b>Översikt kontrollampor</b> . . . . .	11



3211623sv



1/2010 Foto: Mitterbauer



KTM-Sportmotorcycle AG  
5230 Mattighofen/Österreich  
<http://www.ktm.com>