

BRUKSANVISNING 2011

690 Enduro R EU

690 Enduro R AUS/UK

Art.nr 3211653sv



KTM

Vi gratulerar dig till ditt köp av en KTM motorcykel. Du äger nu en modern, sportig motorcykel som du kommer ha mycket glädje av om du tar hand om den och sköter den på rätt sätt.

Vi önskar dig mycket nöje med den när du kör!

Notera ditt fordons serienummer.

Chassinummer (☛ s 16)	Återförsäljarens stämpel
Motornummer (☛ s 17)	
Nyckelnummer (☛ s 17)	

Vid tryck motsvarade bruksanvisningen seriens senaste version. Små avvikelser p.g.a. vidareutveckling av motorcyklarnas konstruktion kan ej helt uteslutas.

Samtliga uppgifter är ej bindande. KTM-Sportmotorcycle AG förbehåller sig framför allt rätten att ändra och/eller stryka teknisk information, priser, färger, former, material, service, konstruktioner, utrustning och dyl utan ersättning eller förvarning, samt att anpassa dessa till lokala företeelser och ställa in tillverkningen av en viss modell utan förvarning. KTM ansvarar ej för leveransmöjligheter, avvikelser från bilder och beskrivningar eller för tryckfel och andra fel. De avbildade modellerna innehåller delvis speciell utrustning som ej ingår i standardleveransen.

© 2010 KTM-Sportmotorcycle AG, Mattighofen Österrike

Alla rättigheter förbehålles

Eftertryck, även utdrag, samt duplicering av all typ får endast göras efter upphovsrättsinnehavarens medgivande.



ISO 9001(12 100 6061)





KTM använder kvalitetsstyrningsrutiner enligt kvalitetsstandarden ISO 9001 för att uppnå högsta möjliga produktkvalitet.

















Utfärdat av: TÜV Management Service

REG.NO. 12 100 6061

KTM-Sportmotorcycle AG
5230 Mattighofen, Österrike

FRAMSTÄLLNINGSMEDEL	7	Kombinationsinstrument - klocka	27
VIKTIG UPPLYSNING	8	Ställa in klockan	27
FORDONSBILD	12	Kombinationsinstrument - visningsläge ODO	28
Fordonsbild, sett framifrån, vänster sida (översikt)	12	Kombinationsinstrument - ställa in/återställa visningsläge TRIP 1	28
Fordonsbild, sett bakifrån, höger sida (översikt)	14	Kombinationsinstrument - ställa in/återställa visningsläge TRIP 2	29
SERIENUMMER	16	Kombinationsinstrument - visningsläge TRIP F	30
Chassinummer	16	Kombinationsinstrument - temperaturmätare för kylvätskan	30
Typskylt	16	Öppna tanklock	31
Motornummer	17	Stänga tanklock	32
Nyckelnummer	17	Låsanordning sadel	32
Gaffelns artikelnummer	18	Handtag	33
Fjäderbenets artikelnummer	18	Passagerarfotpinne	33
MANÖVERANORDNINGAR	19	Växelspak	34
Kopplingshandtag	19	Fotbromspedal	35
Bromshandtag	19	Sidostöd	35
Gashandtag	20	IDRIFTTAGANDE	36
Ljusomkopplare	20	Anvisningar för det första idrifttagandet	36
Blinkersomkopplare	21	Köra in motorn	37
Signalhornsknapp	21	Lasta fordonet	38
Nödavstängningsknapp	22	KÖRANVISNING	40
Elstartknapp	22	Kontroll- och skötselarbeten före vaje idrifttagande	40
Tändnings-/styrlås	23	Starta motorcykeln	41
Kombinationsinstrument	23	Börja köra	42
Kombinationsinstrument - funktionsknappar	24	Växla, köra	42
Kombinationsinstrument - kontrollampor	24	Inbromsning	46
Kombinationsinstrument - display	25	Stanna, parkera	47
Kombinationsinstrument - hastighetsmätare	26		
Ställa in kilometer/engelsk mil	26		

Fylla på bränsle	48	Ta bort sadeln	70
SERVICESHEMA	51	Montera sadeln	71
Serviceschema	51	Demontera luftfiltret 	71
ANPASSNING AV CHASSIT	54	Montera luftfiltret 	72
Gaffel/fjäderben	54	Kontrollera kedjans nedsmutsning	73
Ställa in gaffelns kompressionsdämpning	54	Rengöra kedjan	73
Ställa in gaffelns returdämpning	55	Kontrollera kedjespänningen	75
Kompressionsdämpning fjäderben	56	Ställa in kedjespänningen	76
Ställa in fjäderbenets kompressionsdämpning, låg hastighet	56	Kontrollera kedja, bakdrev, framdrev och kedjestyrare	78
Ställa in fjäderbenets kompressionsdämpning, hög hastighet	57	Ställa in kedjestyrningen 	83
Ställa in fjäderbenets returdämpning	58	Ställa in kopplingshandtagets utgångsläge	84
Bestämma måttet för det avlastade bakhjulet	59	Kontrollera/åtgärda hydraulkopplingens vätskenivå	84
Kontrollera fjäderbenets statiska häng	60	Demontera motorskyddet	85
Kontrollera fjäderbenets häng under körning	61	Montera motorskyddet	86
Ställa in fjäderbenets fjäderförspänning 	61	BROMSAR	87
Styrets läge	63	Kontrollera bromshandtagets spel	87
Ställa in styrets läge 	63	Ställa in bromshandtagets spel	87
SERVICEARBETEN CHASSI	65	Kontrollera bromsskivorna	88
Lyfta upp motorcykeln med mc-lyft	65	Kontrollera bromsvätskenivån för frambromsen	89
Ta ned motorcykeln från mc-lyften	65	Fylla på frambromsens bromsvätska 	90
Avlufta gaffelbenen	66	Kontrollera frambromsens bromsbelägg	91
Rengöra gaffelbenens dammtätningar	66	Byta frambromsens bromsbelägg 	92
Lossa gaffelskyddet	67	Kontrollera fotbromspedalens spel	95
Placera gaffelskyddet i korrekt läge	68	Ställa in fotbromspedalens utgångsläge 	96
Kontrollera styrhuvudets lagerspel	68	Kontrollera bromsvätskenivån i bakbromsen	97
Ställa in styrhuvudets lagerspel 	69	Fylla på bakbromsens bromsvätska 	98
		Kontrollera bakbromsens bromsbelägg	100
		Byta bakbromsens bromsbelägg 	100

HJUL, DÄCK	104	ANPASSNING AV MOTORN	136
Demontera framhjulet 	104	Kontrollera gasvajerns spel	136
Montera framhjulet 	105	Ställa in gasvajerns spel 	137
Demontera bakhjulet 	106	Ställa in motorkonfigurationen	137
Montera bakhjulet 	107	SERVICEARBETEN MOTOR	139
Kontrollera bakhjulsnavets gummidämpare 	109	Kontrollera motoroljenivån	139
Kontrollera däckens skick	110	Byta motorolja och oljefilter, rengöra oljesilarna 	140
Kontrollera lufttrycket i däcken.....	112	Tappa av motoroljan 	140
Kontrollera ekrarnas spänning.....	113	Demontera oljefiltret 	141
ELSYSTEM	114	Rengöra oljesilarna 	143
Demontera batteriet 	114	Montera oljefiltret 	145
Montera batteriet 	115	Fylla på motorolja 	145
Ladda batteriet 	115	Fylla på motorolja	146
Byta huvudsäkring	117	RENGÖRING, SKÖTSEL.....	148
Byta de enskilda förbrukarnas säkringar	119	Rengöra motorcykeln.....	148
Demontera strålkastarmasken och strålkastaren	121	Skydd inför vinterkörning	150
Montera strålkastarmasken och strålkastaren	123	FÖRVARING	151
Byta strålkastarlampa	124	Förvaring.....	151
Byta lampa för positionsljuset.....	125	Idrifttagande efter förvaring.....	152
Byta lampa för körriktningvisaren.....	126	FELSÖKNING	153
Kontrollera strålkastarens inställning	127	BLINKKOD	156
Ställa in strålkastarens räckvidd	128	TEKNISK INFORMATION - MOTOR	161
KYLSYSTEM.....	129	Påfyllningsvolym - motorolja	162
Kylsystem	129	Påfyllningsvolym - kylvätska	162
Kontrollera frostskyddet och kylvätskenivån	129	TEKNISK INFORMATION - ÅTDRAGNINGSMOMENT	
Kontrollera kylvätskenivån	131	MOTOR	163
Tappa av kylvätskan 	133	TEKNISK INFORMATION - CHASSI	166
Fylla på kylsystemet 	134	Lampor.....	167

Däck.....	168
Påfyllningsvolym - bränsle	168
TEKNISK INFORMATION - GAFFEL.....	169
TEKNISK INFORMATION - FJÄDERBEN	170
TEKNISK INFORMATION - ÅTDRAGNINGSMOMENT	
CHASSI	172
BRÄNSLEN, VÅTSKOR OCH OLJOR.....	176
ÖVRIGA MEDEL	180
STANDARDER.....	182
INDEXFÖRTECKNING	183

Symboler

Nedan förklaras symbolerna som används i bruksanvisningen.



Betecknar en väntad reaktion (t ex ett arbetssteg eller en funktion).



Betecknar en oväntad reaktion (t ex ett arbetssteg eller en funktion).



Alla arbeten med den här symbolen kräver expertis och tekniskt kunnande. För din egen säkerhet, överlåt dessa arbeten till en auktoriserad KTM-verkstad! Där servas din motorcykel av skolad personal med specialverktyg på bästa sätt.



Betecknar en sidhänvisning (mer information finns att läsa på den sidan).

Format

Nedan beskrivs de typsnittsformat som används i bruksanvisningen.

Egennamn

Betecknar ett egennamn.

Namn®

Betecknar ett registrerat namn.

Varumärke™

Betecknar ett varumärke.

Avsedd användning

KTM sportmotorcyklar är designade och konstruerade för normal körning på allmänna vägar och i lätt terräng (på oasfalterade vägar). De är dock inte konstruerade för tävlingsbanor.



Info

Motorcykeln är endast godkänd för allmän vägtrafik i ett homologerat utförande.

Service

För att fordonet ska fungera felfritt och för att undvika ökat slitage ska anvisningarna i bruksanvisningen angående service, skötsel, anpassning av motor och chassi beaktas. Dålig anpassning av chassit kan leda till skador och brott på chassits komponenter. Extremt tuffa förhållanden som t ex mycket leriga och våta vägar kan leda till att vissa komponenter som drivsystemet eller bromsarna slits mer än normalt. Detta innebär att servicearbete eller utbyte av sliddelar ibland måste göras före angiven underhållsintervall i service-schemat.

Följ alltid de föreskrivna inkörningstiderna och serviceintervallen. Detta förlänger din motorcykels livslängd.

Garanti

Arbetena i serviceschemat ska utföras på en auktoriserad KTM-verkstad och kvitteras i servicehäftet eftersom varje garanti annars upphör att gälla. Skador och följdskador som är förorsakade av manipulation och/eller ombyggnad av fordonet täcks inte av garantin.

Drivmedel

Använd endast bränslen och smörjmedel som anges i bruksanvisningen eller drivmedel enligt specifikation.

Reservdelar, tillbehör

För din egen säkerhets skull: Använd alltid sådana reservdelar och tillbehör som har godkänts eller rekommenderas av KTM. Låt en auktoriserad KTM-verkstad montera reservdelar och tillbehör. KTM ansvarar inte för andra produkter eller för skador som uppstår på andra produkter används.

Vissa reservdelar och tillbehör står angivna inom parentes vid respektive beskrivning. Kontakta din KTM-återförsäljare för mer information.

De aktuella **KTM PowerParts** för ditt fordon hittar du på KTM:s webbsida.
Internationell KTM-webbsida: <http://www.ktm.com>

Arbetsregler

Vissa arbeten kräver specialverktyg. Dessa följer inte med fordonet, men kan beställas med hjälp av de nummer som står inom parentes. Till exempel: ventilfjäderlyftare (59029019000)

Vid montering ska ej återanvändbara detaljer (t ex självlåsande skruvar och muttrar, tätningar, tätningsringar, O-ringar, splintar, låsbrickor) ersättas med nya.

Om skruvsäkringsmedel (t ex **Loctite**®) används i ett skruvförband ska dess tillverkarens anvisningar iakttas.

Sådana detaljer som ska återanvändas efter isärtagningen ska rengöras och kontrolleras med avseende på skador eller slitage. Skadade eller slitna detaljer ska ersättas med nya.

Efter reparations- resp underhållsarbetena ska fordonets trafiksäkerhet säkerställas.

Transport

Observera

Risk för skador Det parkerade fordonet kan rulla bort eller ramla omkull.

- Parkera alltid fordonet på fast och slät mark.

Observera

Brandrisk Vissa fordonsdelar blir mycket varma när fordonet är i drift.

- Parkera inte fordonet i närheten av lätt brännbart eller lättantändligt material. Lägg inte några föremål över det driftsvarma fordonet. Vänta alltid tills fordonet har svalnat.

-
- Stäng av motorn och dra ut tändningsnyckeln.
 - Säkra motorcykeln med spännband eller andra lämpliga fästordningar så att den inte kan ramla omkull eller rulla bort.

Miljö

Mc-sporten är underbar och vi önskar förstås att du kan njuta av den i fulla drag. Ändå kan den leda till problem för miljön samt orsaka konflikter med andra personer. Men genom ansvarsfullt bruk av motorcykeln kan man förhindra att dessa problem och konflikter uppstår. För att säkerställa motorcykelsportens framtid ska man alltid förvissa sig om att man använder motorcykeln enligt gällande bestämmelser, visa miljömedvetande och respektera andra människors rättigheter.

Hänvisningar/varningar

Beakta alltid hänvisningar/varningar.



Info

På fordonet finns olika hänvisnings-/varnings skyltar. Ta inte bort några hänvisnings-/varnings skyltar. Om skyltarna saknas kan du eller andra personer inte uppfatta farliga situationer och risk för skador föreligger.

Risknivåer



Fara

Kännetecknar en risk som direkt eller med säkerhet leder till dödsfall eller svåra, kvarstående skador om inte lämpliga åtgärder vidtas.



Varning

Kännetecknar en risk som sannolikt leder till dödsfall eller svåra skador om inte lämpliga åtgärder vidtas.



Försiktigt

Kännetecknar en risk som kan leda till lätta skador om inte lämpliga åtgärder vidtas.

Observera

Kännetecknar en risk som leder till avsevärda maskin- och materialskador om inte lämpliga åtgärder vidtas.



Varning

Kännetecknar en risk som kan leda till miljöskador om inte lämpliga åtgärder vidtas.

Bruksanvisning

- Denna bruksanvisning ska läsas noggrant och fullständigt innan den första turen med motorcykeln görs. Den innehåller mycket information och många tips för en enklare körning och hantering av motorcykeln. Endast genom att läsa bruksanvisningen vet du hur du bäst kan trimma motorcykeln efter dina behov och hur du kan skydda dig mot skador. Dessutom innehåller bruksanvisningen viktig information om motorcykelns underhåll.
- Bruksanvisningen är en viktig del av motorcykeln och måste överlämnas till den nya ägaren när motorcykeln säljs.

Fordonsbild, sett framifrån, vänster sida (översikt)



1	Bromshandtag (☛ s 19)
2	Kopplingshandtag (☛ s 19)
3	Handtag (☛ s 33)
4	Tanklock
5	Sadel
6	Motornummer (☛ s 17)
7	Växelspak (☛ s 34)
8	Sidostöd (☛ s 35)
9	Fotpinne
10	Låsanordning sadel (☛ s 32)

Fordonsbild, sett bakifrån, höger sida (översikt)



1	Tändnings-/styrlås (☛ s 23)
2	Backspegel
3	Ljusomkopplare (☛ s 20)
3	Blinkersomkopplare (☛ s 21)
3	Signalhornsknapp (☛ s 21)
4	Kombinationsinstrument (☛ s 23)
5	Nödavstängningsknapp (☛ s 22)
5	Elstartknapp (☛ s 22)
6	Gashandtag (☛ s 20)
7	Chassinummer (☛ s 16)
8	Passagerarfotpinne (☛ s 33)
9	Fjäderben, inställning av returdämpningen
10	Fotbromspedal (☛ s 35)
11	Synglas motorolja

Chassinummer

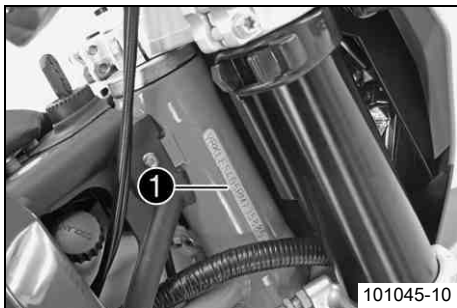

Chassinumret ❶ är instansat på styrhuvudets högra sida.

Typskylt

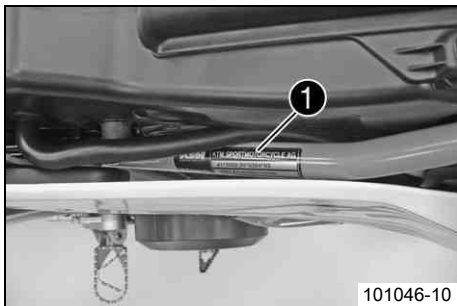

Typskylten ❶ sitter på det övre högra ramröret under sadeln.

Motornummer

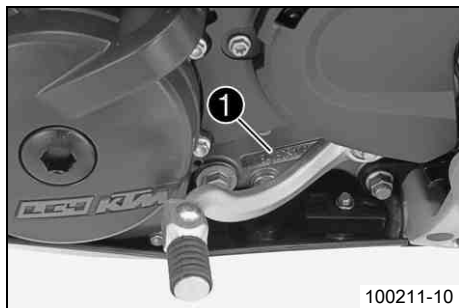

Motornumret ❶ är instansat på motorns vänstra sida under framdrevet.

Nyckelnummer

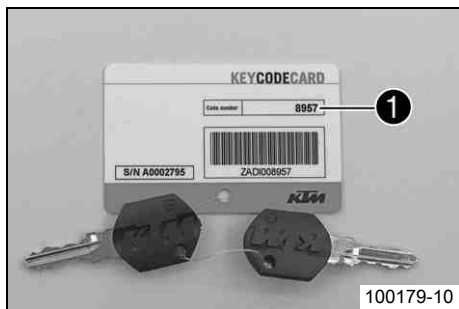

Nyckelnumret ❶ anges på KEYCODECARD.



Info

Du behöver nyckelnumret om du vill beställa en reservnyckel. Förvara KEYCODECARD på ett säkert ställe.

Gaffelns artikelnummer

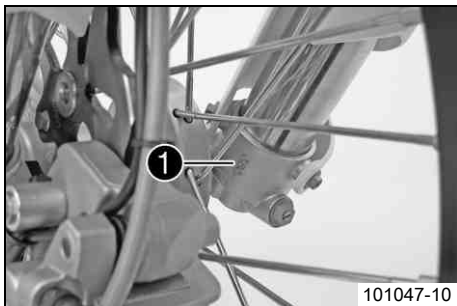

Gaffelns artikelnummer ❶ är instansat på axelklämmans insida.

Fjäderbenets artikelnummer

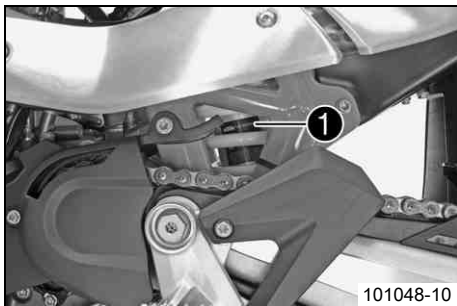

Fjäderbenets artikelnummer ❶ sitter på stötdämparens vänstra sida.

Kopplingshandtag

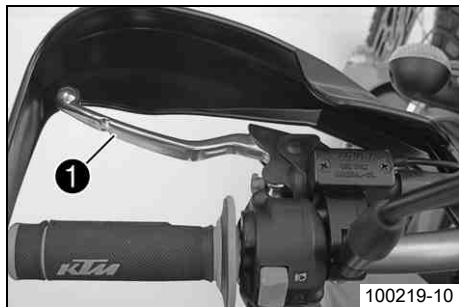

Kopplingshandtaget ❶ sitter till vänster på styret.
Kopplingen manövreras hydrauliskt och efterjusteras automatiskt.

Bromshandtag

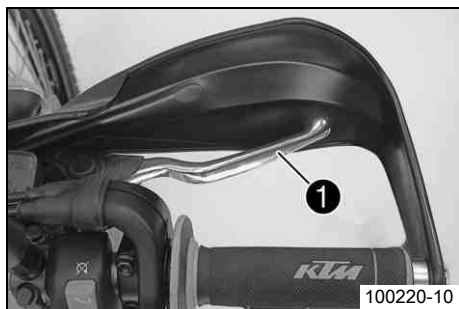

Bromshandtaget ❶ sitter till höger på styret.
Med bromshandtaget manövreras frambromsen.

Gashandtag





Gashandtaget ❶ sitter till höger på styret.

Ljusomkopplare



Ljusomkopplaren ❶ sitter till vänster på styret.

Möjliga tillstånd

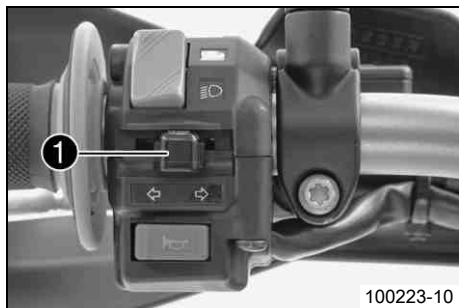

	Halvljus på – Ljusomkopplaren är tryckt nedåt. I detta läge är halvljus och bakljus tända.
	Helljus på – Ljusomkopplaren är tryckt uppåt. I detta läge är helljus och bakljus tända.

Blinkersomkopplare



Blinkersomkopplaren ❶ sitter till vänster på styret.

Möjliga tillstånd

	Körriktningsvisaren släckt
	Vänster körriktningsvisare på – Blinkersomkopplaren tryckt åt vänster. Blinkersomkopplaren går tillbaka till mittläget igen efter manövreringen.
	Höger körriktningsvisare på – Blinkersomkopplaren tryckt åt höger. Blinkersomkopplaren går tillbaka till mittläget igen efter manövreringen.

Stäng av körriktningsvisaren genom att trycka blinkersomkopplaren mot höljet.

Signalhornsknapp

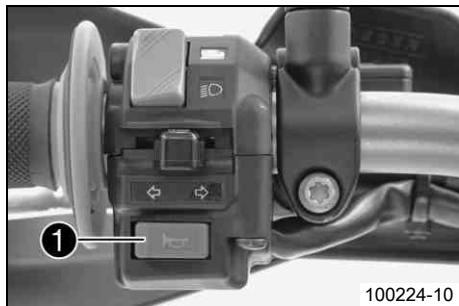

Signalhornsknappen ❶ sitter till vänster på styret.

Möjliga tillstånd

- Signalhornsknappen  i utgångsläge
- Signalhornsknappen  nedtryckt – I detta läge hörs signalhornet.

Nödavstängningsknapp



Nödavstängningsknappen ❶ sitter till höger på styret.

Möjliga tillstånd

	Nödavstängningsknapp av – I detta läge är tändningsströmkretsen bruten. Den gående motorn stängs av, motorn kan inte startas.
	Nödavstängningsknapp på – Detta läge behövs för körningen, tändningsströmkretsen är sluten.

Elstartknapp



Elstartknappen ❶ sitter till höger på styret.

Möjliga tillstånd

- Elstartknappen ❶ i utgångsläget
- Elstartknappen ❶ nedtryckt – I detta läge manövreras elstartmotorn.

Tändnings-/styrlås

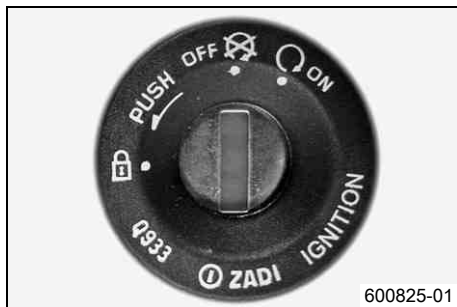

Tändnings-/styrlåset ❶ sitter framför sadeln.

Möjliga tillstånd

	<p>Tändning av OFF – I detta läge är tändningsströmkretsen bruten. En motor som är igång stängs av, en avstängd motor startar inte. Tändningsnyckeln kan dras ut.</p>
	<p>Tändning på ON – i detta läge är tändningsströmkretsen sluten och motorn kan startas.</p>
	<p>Styrningen är blockerad – I detta läge är tändningsströmkretsen bruten och styrningen blockerad. Tändningsnyckeln kan dras ut.</p>

Kombinationsinstrument

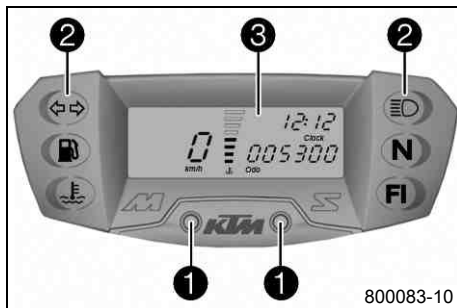

Kombinationsinstrumentet sitter framför styret.

Kombinationsinstrumentet är uppdelat i 3 funktionsområden.

- ❶ Funktionsknappar
- ❷ Kontrollampor
- ❸ Display

Kombinationsinstrument - funktionsknappar

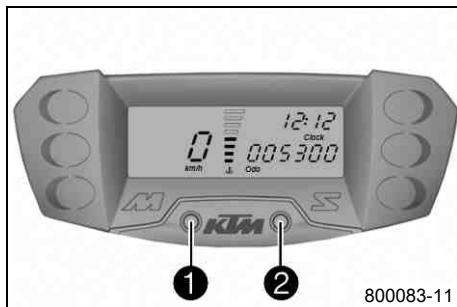

800083-11

Med **M** ① kan man skifta visningsläge.

Möjliga visningslägen är körd vägsträcka (**Odo**), tripmaster 1 (**Trip 1**) och tripmaster 2 (**Trip 2**).

Med **S** ② återställs funktionen tripmaster 1 (**Trip 1**) och tripmaster 2 (**Trip 2**) till **0.00**.





Kombinationsinstrument - kontrolllampor



800083-12

Kontrolllamporna ger extra information om motorcykelns status.

Möjliga tillstånd

	Kontrolllampan för körriktningvisarna blinkar med grönt ljus i en blinkningsrytm – Körriktningvisaren är påslagen.
	Bränslevarningslampan lyser med orangefärgat ljus – Bränslenivån har nått reservmärket. Displayen kopplas om till Trip F .
	Temperaturvarningslampan lyser med rött ljus – Kylvätsketemperaturen har nått ett kritiskt värde.
	Kontrolllampan för helljus lyser med blått ljus – Helljuset är tänt.
	Kontrolllampan för tomgång lyser med grönt ljus – Växellådan ligger i fri-läge.



FI varningslampan (MIL) lyser/blinkar med orangefärgat ljus – Fordonets diagnosystem har identifierat ett emissions- och säkerhetsrelaterat fel.

Kombinationsinstrument - display



När tändningen slås på tänds alla displaysegment under en sekund för ett funktionstest.



LEnGth

Efter funktionstestet av displayen visas hjulomkretsen **LEnGth** under en sekund.



Info

2205 motsvarar omkretsen för 21"-framhjulet med seriedäck.

Därefter skiftar displayen till det senaste aktiva visningsläget.

Kombinationsinstrument - hastighetsmätare



Hastigheten ❶ visas som kilometer i timmen (km/h) eller engelska mil i timmen (mph).

Ställa in kilometer/engelsk mil

i Info

När man byter enhet raderas inte värdet utan det räknas om till den nya enheten.
Genomför nationella inställningar.

Krav

Motorcykeln står.



- Slå på tändningen genom att vrida tändningsnyckeln till läget **ON** .
- Tryck på **M** flera gånger tills visningsläget **Odo** har aktiverats.
- Håll **M** intryckt tills visningsläget ändras från **km/h** till **mph** eller från **mph** till **km/h**.

Specifikation

Manövreringstid M	10 s
--------------------------	------

Kombinationsinstrument - klocka



Klockan visas vid **1** på displayen.



Info

Klockan måste ställas in om batteriet har varit bortkopplat eller om säkringen har varit urmonterad.

Ställa in klockan

Krav

Motorcykeln står.



- Slå på tändningen genom att vrida tändningsnyckeln till läget **ON** .
- Tryck på **M** flera gånger tills visningsläget **Odo** har aktiverats.
- Håll **M** och **S** intryckta samtidigt.
 - ✓ Klockan börjar blinka.
- Ställ in timmarna med **M**.
- Ställ in minuterna med **S**.
- Håll **M** och **S** intryckta samtidigt.
 - ✓ Klockan har ställts.

Kombinationsinstrument - visningsläge ODO

I visningsläget **Odo** visas den körda vägsträckan i kilometer eller engelska mil.



Info

Detta värde bibehålls även när batteriet lossas och/eller när en säkring går sönder.



Kombinationsinstrument - ställa in/återställa visningsläge TRIP 1



Info

Mätaren för körd dagssträcka **TRIP 1** går alltid och räknar till **999.9**.

Mätaren för körd dagssträcka kan användas för att mäta sträckan under en åktur eller avståndet mellan två mackstopp. Om värdet **999.9** överskrids börjar mätaren om på **0.0**.



- Slå på tändningen genom att vrida tändningsnyckeln till läget **ON** .
 - Tryck på **M** flera gånger tills visningsläget **Trip 1** har aktiverats.
 - Håll **S** intryckt.
- ✓ Visningsläget **Trip 1** står på **0.00**.

Kombinationsinstrument - ställa in/återställa visningsläge TRIP 2

Info

Mätaren för körd dagssträcka **TRIP 2** går alltid och räknar till **999.9**.

Mätaren för körd dagssträcka kan användas för att mäta sträckan under en åktur eller avståndet mellan två mackstopp. Om värdet **999.9** överskrids börjar mätaren om på **0.0**.



- Slå på tändningen genom att vrida tändningsnyckeln till läget **ON** .
 - Tryck på **M** flera gånger tills visningsläget **Trip 2** har aktiverats.
 - Håll **S** intryckt.
- ✓ Visningsläget **Trip 2** står på **0.00**.

Kombinationsinstrument - visningsläge TRIP F



När bränslenivån når reservmärket skiftar visningsläget automatiskt till **Trip F** och börjar att räkna från **0.0** oberoende av vilket visningsläge som var aktiverat innan.



Info

Samtidigt som **Trip F** visas tänds bränslevarningslampan.

Kombinationsinstrument - temperaturmätare för kylvätskan

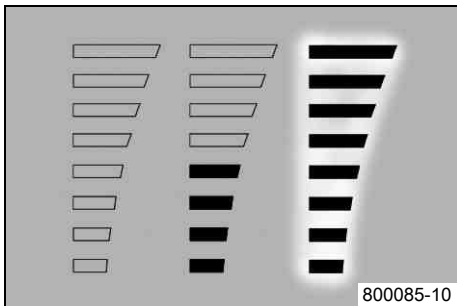

Temperaturmätaren på displayen har åtta liggande staplar. Ju fler staplar som lyser desto varmare är kylvätskan. När den översta stapeln tänds börjar alla staplar att blinka och temperaturvarningslampan tänds.

Möjliga tillstånd

- Motorn är kall – Inga staplar lyser.
- Motorn är driftsvarm – Fyra staplar lyser.
- Motorn är het – Alla åtta staplarna blinkar.

Öppna tanklock



Fara

Brandrisk Bränslet är lättantändligt.

- Fyll inte på bränsle i närheten av öppen eld eller brinnande cigaretter. Stäng alltid av motorn när du ska fylla på bränsle. Se till att inget bränsle spills på heta fordonsdelar. Torka genast bort utspillt bränsle.
- Bränslet i bränsletanken utvidgas när det blir varmt och kan tränga fram vid överfyllning. Följ tankningsanvisningarna.



Varning

Risk för förgiftning Bränsle är giftigt och hälsovådligt.

- Låt inte huden, ögonen och kläderna komma i kontakt med bränslet. Andas inte in bränsleångor. Vid kontakt med ögonen, spola med vatten och kontakta läkare omedelbart. Vid hudkontakt ska huden rengöras omedelbart med tvål och vatten. Om bränsle har svalts, kontakta läkare omedelbart. Kläder som har kommit i kontakt med bränsle ska bytas. Förvara bränslet korrekt i en lämplig behållare och utom räckhåll för barn.



Varning

Risk för miljöskador Icke fackmässig hantering av bränsle innebär risk för miljöskador.

- Bränslet får inte hamna i grundvattnet, marken eller avloppssystemet.



- Fäll upp skyddet på tanklocket ❶ och sätt i tändningsnyckeln.
- Vrid tändningsnyckeln 90° motsols och ta av tanklocket.



Info

Tanklocket har ett tankventilationssystem.

Stänga tanklock



- Sätt på tanklocket och vrid tändningsnyckeln 90° medsols.
- Dra ut tändningsnyckeln och fäll ned skyddet.

Låsanordning sadel

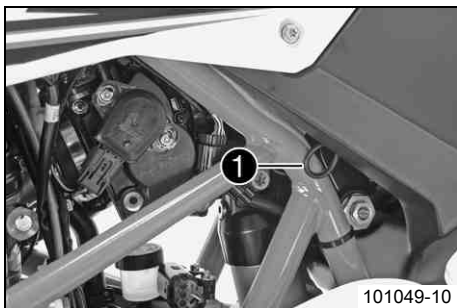

Sadeln kan låsas upp med öglan ❶.

Handtag

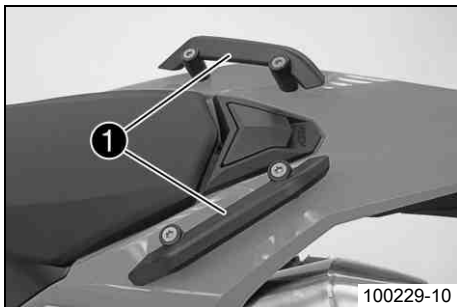

Handtagen ❶ används när motorcykeln ska förflyttas i trånga utrymmen. En passagerare kan använda handtagen under körning.

Passagerarfotpinne



Passagerarfotpinnarna är in- och utfällbara.

Möjliga tillstånd

- Passagerarfotpinnarna är infällda – För körning utan passagerare.
- Passagerarfotpinnarna är utfällda – För körning med passagerare.

Växelspak

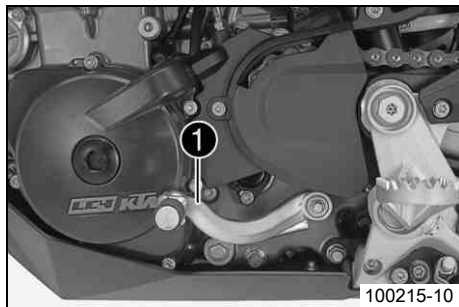

Växelspaken ❶ är monterad till vänster på motorn.

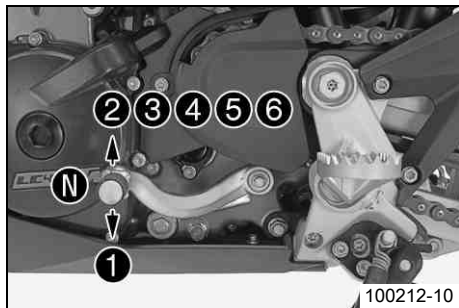

De olika växlarnas lägen framgår av bilden.

Neutral- eller friläget är mellan 1:ans och 2:ans växel.

Fotbromspedal



Fotbromspedalen ❶ sitter framför den högra fotpinnen.
Med fotbromspedalen manövreras bakbromsen.

Sidostöd

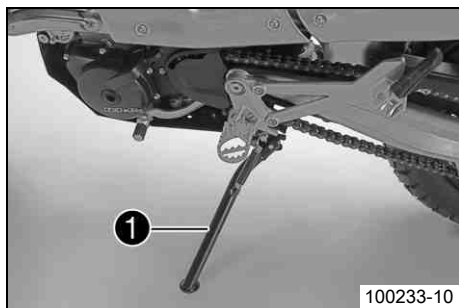

Sidostödet ❶ sitter på vänster sida om fordonet.
Sidostödet fungerar som stöd när motorcykeln parkeras.



Info

Under körning måste sidostödet vara uppfällt.

Sidostödet är sammankopplat med säkerhetsstartsystemet, beakta köranvisningarna.

Möjliga tillstånd

- Sidostödet nedfällt – Fordonet kan ställas på sidostödet. Säkerhetsstartsystemet är aktivt.
- Sidostödet infällt – Detta läge måste alltid användas under körning. Säkerhetsstartsystemet är inte aktivt.

Anvisningar för det första idrifttagandet



Fara

Risk för olyckshändelser Risk på grund av nedsatt körförmåga.

- Ta inte fordonet i bruk om du har druckit alkohol, intagit läkemedel eller droger och därmed utgör en trafikfara eller inte är fysiskt eller psykiskt i stånd att framföra fordonet.



Varning

Risk för kroppsskador Att köra utan eller med bristfällig skyddsutrustning innebär en förhöjd säkerhetsrisk.

- Kör inte utan skyddsutrustning (hjälm, kängor, handskar, byxor och jacka med skydd). Se till att skyddsutrustningen alltid är i felfritt skick och uppfyller kraven i gällande bestämmelser.



Varning

Risk för omkullkörning Nedsättning av köregenskaperna p g a olika mönster på fram- och bakhjulets däck.

- Framhjul och bakhjul ska alltid ha däck med likartat mönster. Om däck med olika mönster används kan fordonet bli svårt att kontrollera.



Varning

Risk för olyckshändelser Ej kontrollerbara köregenskaper om hjul/däck används som inte frigivits eller rekommenderats.

- Använd endast hjul/däck som frigivits och rekommenderats av KTM enligt angiven hastighetsindex.



Varning

Risk för olyckshändelser Minskat väggrepp när däcken är nya.

- Nya däck har en slät slitbana och därför inget komplett väggrepp. Slitbanan måste ruggas upp de första 200 kilometrarna. Kör med måttlig hastighet i olika snedlägen. Kompletta väggrepp nås först efter "inkörningen".



Varning

Risk för olyckshändelser Bortfall av bromsverkan.

- Om fotbromspedalen inte släpps nöts bromsbeläggen ner permanent. Bakhjulsbromsen kan sluta fungera helt genom överhettning. Ta bort foten från fotbromspedalen när du inte vill bromsa fordonet.



Info

Tänk på att andra människor kan störas av överdrivet buller när du använder ditt fordon.

- Kontrollera att en auktoriserad KTM-verkstad har utfört de inspektionsarbeten som måste göras vid leveransen. Leveransdokumentet och servicehäftet överlämnas till dig tillsammans med fordonet.
- Läs hela bruksanvisningen innan du gör din första åktur med motorcykeln.
- Lär känna manöveranordningarna.
- Ställ in kopplingshandtagets utgångsläge. (☞ s 84)
- Ställ in bromshandtagets spel. (☞ s 87)
- Ställ in fotbromspedalens utgångsläge. ☞ (☞ s 96)
- Testa att manövrera motorcykeln på en avskild plats innan du gör en längre åktur. Försök även att köra så långsamt som möjligt och att åka stående för att få bättre känsla för motorcykeln.
- Kör inte i terräng som kräver mer kunskap och erfarenhet än den du själv har.
- Håll fast i styret med båda händerna när du kör och låt fötterna vila på fotpinnarna.
- Kör in motorn.

Köra in motorn

- Under inkörningstiden ska de angivna värdena för motorvarvtal och motoreffekt inte överskridas.

Specifikation

Max motorvarvtal	
Under de första: 1 000 km	6 000 v/min
Efter de första: 1 000 km	7 800 v/min

- Undvik att köra med fullt gaspådrag!

Lasta fordonet**Varning**

Risk för olyckshändelser Ostabila köregenskaper.

- Överskrid aldrig fordonets maximala totalvikt eller axellaster. Totalvikten motsvarar: en driftsklar och fulltankad motorcykel, förare och passagerare med skyddskläder och hjälm, bagage.

**Varning**

Risk för olyckshändelser Ostabila köregenskaper om packväskan och/eller tankväskan har monterats fel.

- Montera och säkra packväskan och tankväskan enligt tillverkarens instruktioner.

**Varning**

Risk för olyckshändelser Ostadiga köregenskaper vid hög hastighet.

- Anpassa hastigheten till den extra vikten. Kör långsammare om din motorcykel har lastats med väskor eller annat bagage.
Max hastighet med bagage 130 km/h

**Varning**

Risk för olyckshändelser Packväskorna kan gå sönder.

- Om din motorcykel har påmonterade packväskor, se till att följa tillverkarens uppgifter om maximal lastvikt.



Varning

Risk för olyckshändelser Om bagaget förskjuts kan det bli svårare för andra vägtrafikanter att se dig.

- Om bakljuset täcks över kan efterföljande trafikanter inte se dig tydligt, framför allt vid mörkerkörning. Kontrollera regelbundet att bagaget sitter fast.



Varning

Risk för olyckshändelser Förändrade köregenskaper och längre bromssträcka vid tung packning.

- Anpassa hastigheten till den extra vikten.



Varning

Risk för olyckshändelser Ostadiga köregenskaper om bagaget förskjuts.

- Kontrollera regelbundet att bagaget sitter fast.



Varning

Risk för brännskador Ett hett avgassystem kan skada bagaget (brännskador).

- Fäst bagaget så att det inte kan skadas av det heta avgassystemet.

-
- Om bagage ska tas med: se till att fästa bagaget så nära fordonets mitt som möjligt och att fördela bagaget jämnt mellan framhjulet och bakhjulet.
 - Den maximala totalvikten och de maximala axellasterna får inte överskridas.

Specifikation

Maximal tillåten totalvikt	350 kg
Maximal tillåten axellast fram	150 kg
Maximal tillåten axellast bak	200 kg

Kontroll- och skötselarbeten före varje idrifttagande

Info

Kontrollera fordonets skick och trafiksäkerhet före varje körning.
När fordonet används måste det vara i tekniskt felfritt skick.

- Kontrollera motoroljenivån. (☞ s 139)
- Kontrollera bromsvätskenivån för frambromsen. (☞ s 89)
- Kontrollera bromsvätskenivån i bakbromsen. (☞ s 97)
- Kontrollera frambromsens bromsbelägg. (☞ s 91)
- Kontrollera bakbromsens bromsbelägg. (☞ s 100)
- Kontrollera att bromsanläggningen fungerar korrekt.
- Kontrollera kylvätskenivån. (☞ s 131)
- Kontrollera kedjans nedsmutsning. (☞ s 73)
- Kontrollera kedjespänningen. (☞ s 75)
- Kontrollera däckens skick. (☞ s 110)
- Kontrollera lufttrycket i däcken. (☞ s 112)
- Kontrollera att alla manöveranordningar är korrekt inställda och lätta att hantera.
- Kontrollera elsystemets funktion.
- Kontrollera att bagaget sitter fast korrekt.
- Sätt dig på motorcykeln och kontrollera backspegelns inställning.
- Kontrollera bränslenivån.

Starta motorcykeln



Fara

Risk för förgiftning Motoravgaser är giftiga och kan leda till medvetslöshet och/eller dödsfall.

- När motorn går krävs en tillräckligt kraftig ventilation. Motorn får inte startas eller köras i slutna utrymmen utan lämplig utsugning.



Försiktigt

Risk för olyckshändelser Om fordonet används med urladdat batteri eller utan batteri kan elektroniska komponenter eller säkerhetsutrustning skadas.

- Använd aldrig fordonet med urladdat batteri eller utan batteri.

Observera

Motorskada Höga varvtal vid kall motor minskar motorns livslängd.

- Varmkör alltid motorn med låga varvtal.

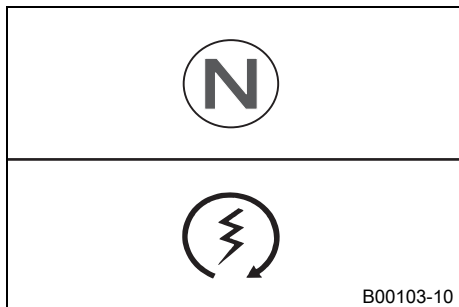

- Skjut nödavstängningsknappen till läget \odot .
- Slå på tändningen genom att vrida tändningsnyckeln till läget **ON** \odot .
 - ✓ Efter att tändningen slagits på hörs bränslepumpen ca 2 sekunder. Samtidigt genomförs ett funktionstest av kombinationsinstrumentet.
- Lägg i växellådans friläge.
 - ✓ Den gröna lampan för tomgångskontrollen **N** lyser.
- Tryck på elstartknappen Ⓢ .

Info

Tryck inte på elstartknappen förrän funktionstestet av kombinationsinstrumentet avslutats.

INGET gaspådrag vid start av motorcykeln. Om gasen dras på under starten sprutar motorstyrningen inte in något bränsle. Motorn kan inte starta.

Starta i maximalt 5 sekunder i sträck. Vänta i minst 5 sekunder innan du upprepar startförsöket.

Denna motorcykel har ett säkerhetsstarts-system. Motorn kan endast startas när växellådans friläge är ilagt eller om kopplingshandtaget har tryckts ned när en växel är ilagd. Om du lägger i en växel med nedfällt sidostöd och släpper upp kopplingshandtaget startar inte motorn.

- Avlasta sidostödet och för det uppåt med foten tills det tar stopp.

Börja köra

- Dra i kopplingshandtaget, lägg in 1:ans växel, släpp kopplingshandtaget långsamt och gasa samtidigt försiktigt.

Växla, köra



Varning

Risk för olyckshändelser Vid plötsligt gasuppsläpp/nedbromsning eller gaspådrag kan föraren tappa kontrollen över fordonet.

- Undvik plötsliga gaspådrag/gasuppsläpp och stark nedbromsning, anpassa hastigheten efter förhållandena på körbanan.



Varning

Risk för olyckshändelser Nedväxling vid högt motorvarvtal kan leda till att bakhjulet blockeras.

- Växla inte ner till en lägre växel vid högt motorvarvtal. Motorn går upp för högt i varv och bakhjulet kan blockeras.



Varning

Risk för olyckshändelser Utlösning av funktionsstörningar genom felaktigt tändningsnyckelläge.

- Ändra inte tändningsnyckelns läge under körning.



Varning

Risk för olyckshändelser Distraction i trafiken genom att justeringar utförs på fordonet.

- Utför endast justeringsarbeten när fordonet står stilla.



Varning

Risk för kroppsskador En passagerare måste kunna sitta korrekt på passagerarsätet.

- Passageraren måste hålla sig fast i föraren eller hålla fast i handtagen och sätta fötterna på fotpinnarna. Beakta gällande bestämmelser angående tillåten ålder för passagerare.



Varning

Risk för olyckshändelser Olycksrisk p g a riskabelt körsätt.

- Följ trafikreglerna, kör defensivt och med god framförhållning så att du kan bedöma faror på ett så tidigt stadium som möjligt.



Varning

Risk för olyckshändelser Minskat väggrepp när däcken är kalla.

- Kör alltid försiktigt med måttlig hastighet de första kilometrerna tills däcken nått sin driftstemperatur och väggreppet är optimalt.



Varning

Risk för olyckshändelser Minskat väggrepp när däcken är nya.

- Nya däck har en slät slitbana och därför inget komplett väggrepp. Slitbanan måste ruggas upp de första 200 kilometrerna. Kör med måttlig hastighet i olika snedlägen. Kompletta väggrepp nås först efter "inkörningen".



Varning

Risk för olyckshändelser Ostabila köregenskaper.

- Överskrid aldrig fordonets maximala totalvikt eller axellaster. Totalvikten motsvarar: en driftsklar och fulltankad motorcykel, förare och passagerare med skyddskläder och hjälm, bagage.



Varning

Risk för olyckshändelser Ostadiga köregenskaper om bagaget förskjuts.

- Kontrollera regelbundet att bagaget sitter fast.



Varning

Risk för olyckshändelser Bristande trafiksäkerhet.

- Efter en omkullkörning ska fordonet kontrolleras på samma sätt som inför varje idrifttagande.

Observera

Motorskada Ofiltrerad insugningsluft minskar motorns livslängd.

- Kör aldrig fordonet utan luftfilter eftersom damm och smuts kan hamna i motorn och leda till ökat slitage.

Observera

Motorskada Överhettning av motorn.

- Stanna fordonet när varningslampan för kylväsketemperaturen tänds. Stäng av motorn. Låt motorn svalna och kontrollera kylväskenvån i kylaren. Fyll på kylvätska om det behövs. Om körningen fortsätts trots att varningslampan för kylväsketemperaturen lyser skadas motorn.



Info

Om ovanliga ljud hörs vid körning måste du omedelbart stanna. Stäng av motorn och kontakta en auktoriserad KTM-verkstad.

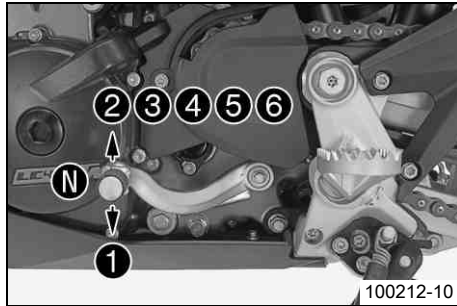

- När situationen (uppförsbacke, körsituation etc) tillåter det kan du lägga i en högre växel.
- Lätta på gashandtaget, dra samtidigt i kopplingshandtaget, lägg i nästa växel, släpp kopplingshandtaget och gasa.

i Info

Läget för de 6 växlar för körning framåt visas på bilden. Neutral- eller friläget är mellan 1:ans och 2:ans växel. 1:ans växel är start- och bergväxeln. Drifttemperaturen har nåtts när 4 staplar lyser på temperaturmätaren.

- När högsta möjliga hastighet har uppnåtts genom fullt gaspådrag, ska gashandtaget släppas något för $\frac{3}{4}$ gaspådrag. Hastigheten sjunker knapptast, medan bränsleförbrukningen minskar avsevärt.
- Gasa bara så mycket som körbanan och vädret tillåter. Växla inte i kurvor och gasa mycket försiktigt.
- För nedväxling kan man bromsa in motorcykeln och samtidigt lätta på gashandtaget.
- Dra i kopplingshandtaget och lägg i nästa lägre växel. Släpp kopplingshandtaget långsamt och gasa eller upprepa växlingen.
- Om motorn t ex stannar i en korsning, dra bara i kopplingshandtaget och tryck på elstartknappen. Växellådan behöver inte befinna sig i friläget.
- Stäng av motorn i stället för att köra resp stå längre tid i tomgång.
- Undvik upprepad eller lång slirning av kopplingen. Motoroljan och därmed även motorn och kylsystemet blir heta.
- Kör hellre med lågt varvtal istället för högt varvtal och slirande koppling.
- Om **FI** varningslampan (**MIL**) tänds under körningen, stanna omedelbart. När växellådan befinner sig i friläget börjar **FI** varningslampan (**MIL**) blinka.



Info

Blinkningens rytm ger en så kallad blinkkod med två siffror. Blinkkoden anger vilken komponent som har drabbats av ett fel.

Inbromsning



Varning

Risk för olyckshändelser För stark inbromsning låser hjulen.

- Anpassa bromsningen till körsituationen och vägförhållandena.



Varning

Risk för olyckshändelser Minskad bromsverkan p g a våta eller smutsiga bromsar.

- Bromsa försiktigt tills de våta eller nedsmutsade bromsarna är torra resp rena.



Varning

Risk för olyckshändelser Minskad bromsverkan p g a otydlig tryckpunkt för fram- eller bakbromsen.

- Kontrollera bromssystemet, fortsätt inte att köra. (Din auktoriserade KTM-verkstad hjälper gärna till.)



Varning

Risk för olyckshändelser Bortfall av bromsverkan.

- Om fotbromspedalen inte släpps nöts bromsbeläggen ner permanent. Bakhjulsbromsen kan sluta fungera helt genom överhettning. Ta bort foten från fotbromspedalen när du inte vill bromsa fordonet.



Varning

Risk för olyckshändelser Längre bromssträcka vid ökad total vikt.

- Tänk på att bromssträckan blir längre om du har en passagerare eller bagage på motorcykeln.



Varning

Risk för olyckshändelser Fördröjd bromsverkan på vägar med vägsalt.

- Vägsalt kan lägga sig på bromsskivorna. För en få en normal bromsverkan igen måste man bromsa för att rengöra bromsskivorna.

-
- Bromsa genom att släppa på gasen och bromsa samtidigt fram- och bakbromsen.
 - På sandigt, vått eller halt underlag bör framför allt bakbromsen användas.
 - Bromsningen bör alltid ha avslutats innan en kurva påbörjas. Lägg i en lägre växel, beroende på hastigheten.
 - Använd motorns bromsverkan under längre nedförsbackar (körning i berg). Växla ned ett eller två lägen, se dock till att motorns varvtal inte är för högt. På så sätt behöver du bromsa mindre och bromsarna överhettas inte.

Stanna, parkera



Varning

Risk för stöld Användning genom obehöriga personer.

- Låt aldrig fordonet stå utan uppsikt när motorn går. Säkra fordonet mot stöld. Om du lämnar fordonet, spärra styrningen och dra ut tändningsnyckeln.



Varning

Risk för brännskador Vissa fordonsdelar blir mycket varma när fordonet är i drift.

- Undvik beröring med heta komponenter som avgassystem, kylare, motor, stötdämpare eller bromsar. Vänta tills komponenterna har svalnat innan du börjar med underhållsarbeten.

Observera

Risk för skador Det parkerade fordonet kan rulla bort eller ramla omkull.

- Parkera alltid fordonet på fast och slät mark.

Observera

Brandrisk Vissa fordonsdelar blir mycket varma när fordonet är i drift.

- Parkera inte fordonet i närheten av lätt brännbart eller lättantändligt material. Lägg inte några föremål över det driftsvarma fordonet. Vänta alltid tills fordonet har svalnat.

Observera

Materialskada Skador och förstörelse av komponenter genom för stor belastning.

- Sidostödet är endast dimensionerat för motorcykelns vikt. Sitt inte på motorcykeln när den vilar på sidostödet. Sidostödet och ramen kan skadas och motorcykeln kan ramla omkull.
-
- Bromsa ner motorcykeln.
 - Lägg i växellådans friläge.
 - Stäng av tändningen genom att vrida tändningsnyckeln till läget **OFF** ☒.



Info

När motorn stängs av med nödavstängningsknappen stängs tändningen inte av. Strömförsörjningen till de flesta strömförbrukarna avbryts inte och batteriet laddas ur. Stäng därför alltid av motorn med tändningslåset. Nödavstängningsknappen ska bara användas i nödsituationer.

-
- Parkera motorcykeln på fast mark.
 - Fäll ned sidostödet med foten, sväng stödet framåt till stoppläget. Ställ fordonet på stödet.
 - Blockera styrningen genom att vrida styret åt vänster. Tryck sedan ned tändningsnyckeln till läget ☒ och vrid den till läget ☒. Rör på styret lite fram och tillbaka för att få styrlåset att haka fast. Dra ut tändningsnyckeln.

Fylla på bränsle



Fara

Brandrisk Bränslet är lättantändligt.

- Fyll inte på bränsle i närheten av öppen eld eller brinnande cigaretter. Stäng alltid av motorn när du ska fylla på bränsle. Se till att inget bränsle spills på heta fordonsdelar. Torka genast bort utspillt bränsle.
- Bränslet i bränsletanken utvidgas när det blir varmt och kan tränga fram vid överfyllning. Följ tankningsanvisningarna.



Varning

Risk för förgiftning Bränsle är giftigt och hälsovådligt.

- Låt inte huden, ögonen och kläderna komma i kontakt med bränslet. Andas inte in bränsleångor. Vid kontakt med ögonen, spola med vatten och kontakta läkare omedelbart. Vid hudkontakt ska huden rengöras omedelbart med tvål och vatten. Om bränsle har svalts, kontakta läkare omedelbart. Kläder som har kommit i kontakt med bränsle ska bytas.

Observera

Materialskada Igensättning av bränslefiltret.

- I vissa länder och regioner kan den tillgängliga bränslekvaliteten och -renheten eventuellt vara otillräcklig. Detta leder till problem i bränslesystemet. (Din auktoriserade KTM-verkstad hjälper gärna till.)
- Tankta endast rent bränsle som uppfyller angiven standard.



Varning

Risk för miljöskador Icke fackmässig hantering av bränsle innebär risk för miljöskador.

- Bränslet får inte hamna i grundvattnet, marken eller avloppssystemet.



Info

Denna motorcykel har en reglerad katalysator. Blyhaltigt bränsle förstör katalysatorn. Använd därför bara blyfritt bränsle.

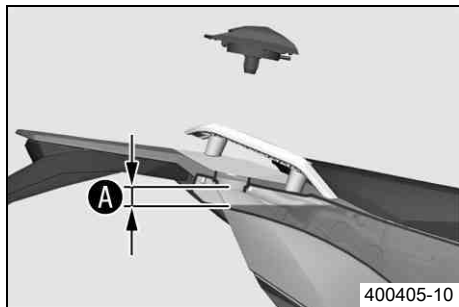

- Stäng av motorn.
- Öppna tanklocket. (☛ s 31)
- Fyll bränsletanken maximalt till måttet **A**.

Specifikation

Mått A	20 mm	
Volym bränsletank, totalt ca	12 l	Högoktanigt bränsle, blyfritt (RON 95) (☛ s 177)

- Stäng tanklocket. (☛ s 32)
 - Tryck på **S** **2** under två sekunder.
- ✓ Varningslampan för bränslenivån **1** slocknar. **Trip F** ställs på **0.0** och det tidigare visningsläget visas.

i Info

Om **S** **2** inte trycks görs återställningen automatiskt efter ca 3 minuter.



Serviceschema

	K10N	K75A	K150A	K300A
Kontrollera elsystemets funktion.	•	•	•	•
Läs av felminnet med KTM-diagnosverktyget. 🛠️	•	•	•	•
Kontrollera mätvärdesblocket Service med KTM:s diagnosverktyg. 🛠️		•	•	•
Byt motorolja och oljefilter, rengör oljesilarna. 🛠️ (☞ s 140)	•	•	•	•
Kontrollera frambromsens bromsbelägg. (☞ s 91)	•	•	•	•
Kontrollera bakbromsens bromsbelägg. (☞ s 100)	•	•	•	•
Kontrollera bromsskivorna. (☞ s 88)	•	•	•	•
Kontrollera bromskablarna med avseende på skador och täthet.	•	•	•	•
Kontrollera bromsvätskenivån i bakbromsen. (☞ s 97)	•	•	•	•
Kontrollera fotbromspedalens spel. (☞ s 95)	•	•	•	•
Smörj bakhjulsfjädringens länkage. 🛠️				•
Kontrollera fjäderben och gaffel med avseende på täthet. Gaffel- och fjäderbensservice allt efter behov och användning.	•	•	•	•
Kontrollera baksvingens lager. 🛠️		•	•	•
Kontrollera hjullagrens spel. 🛠️		•	•	•
Kontrollera däckens skick. (☞ s 110)	•	•	•	•
Kontrollera lufttrycket i däcken. (☞ s 112)	•	•	•	•
Kontrollera ekrarnas spänning. (☞ s 113)	•	•	•	•
Kontrollera fälgens slag. 🛠️	•	•	•	•
Kontrollera kedja, bakdrev, framdrev och kedjestyrare. (☞ s 78)		•	•	•
Kontrollera kedjespänningen. (☞ s 75)	•	•	•	•

	K10N	K75A	K150A	K300A
Smörj alla rörliga delar (t.ex. sidostöd, handtag, kedja, ...) och kontrollera att de kan manövreras lätt. 🐾
Rengör gaffelbenens dammtätningar. (☞ s 66)		.	.	.
Kontrollera bromsvätskenivån för frambromsen. (☞ s 89)
Avlufta gaffelbenen. (☞ s 66)		.	.	.
Kontrollera styrhuvudets lagerspel. (☞ s 68)
Byt tändstift.			.	.
Kontrollera ventilspelet. 🐾		.	.	.
Kontrollera att alla slangar (t.ex. bränsle-, kyl-, avluftnings-, dräneringsslangar, ...) och hylsor inte har sprickor, är täta och korrekt dragna. 🐾			.	.
Kontrollera frostskyddet och kylvätskenivån. (☞ s 129)
Kontrollera kablarna med avseende på skador och veck. 🐾		.	.	.
Kontrollera att vajrarna inte är skadade och att de är fria från veck. Kontrollera även vajrarnas inställning.
Byt ut luftfiltret. Rengör luftfilterboxen. 🐾		.	.	.
Kontrollera bränsletrycket. 🐾		.	.	.
CO-anpassning med KTM:s diagnosverktyg. 🐾		.	.	.
Kontrollera/åtgärda hydraulkopplingens vätskenivå. (☞ s 84)		.	.	.
Kontrollera att skruvarna och muttrarna är fast åtdragna. 🐾
Byt ut kylvätskan. 🐾				.
Byt frambromsens bromsvätska. 🐾			.	.
Byt bakbromsens bromsvätska. 🐾			.	.
Kontrollera kopplingen. 🐾			.	.

	K10N	K75A	K150A	K300A
Kontrollera strålkastarens inställning. (☞ s 127)	•	•	•	•
Kontrollera kylarfläktens funktion. 🛠️	•	•	•	•
Slutkontroll: Kontrollera fordonets trafiksäkerhet och provkör fordonet.	•	•	•	•
Läs av felminnet med KTM-diagnosverktyget efter provkörningen. 🛠️	•	•	•	•
För in servicearbetet i KTM DEALER.NET och i servicehäftet. 🛠️	•	•	•	•

K10N: en gång efter 1 000 km

K75A: var 7 500:e km eller en gång om året

K150A: var 15 000:e km eller vartannat år

K300A: var 30 000:e km eller vart fjärde år

Gaffel/fjäderben

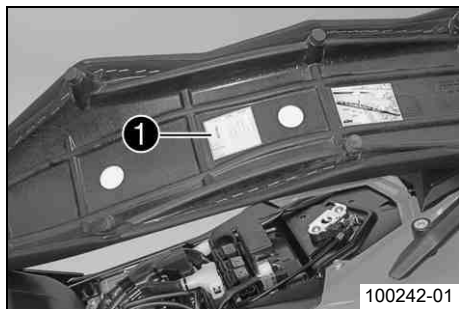

Med gaffeln och fjäderbenet kan chassit anpassas till körstil och last.



Info

För att underlätta anpassningen finns en tabell ❶ med värden. Denna tabell sitter på sadelns undersida.

Dessa inställningsvärden är bara ungefärliga värden och är endast utgångspunkten för din personliga anpassning av chassit. Förändra inte inställningarna godtyckligt (max $\pm 40\%$). Annars försämras köregenskaperna, framför allt vid höga hastigheter.

Ställa in gaffelns kompressionsdämpning

 **Info**
Den hydrauliska kompressionsdämpningen avgör hur gaffeln betar sig vid kompression.

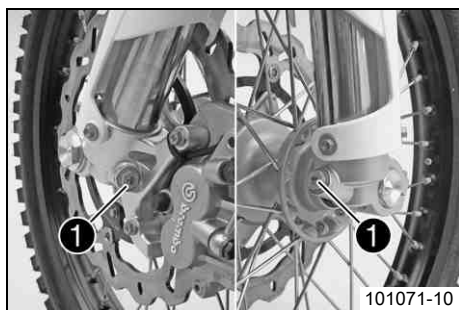

– Vrid justerskruvarna ❶ medsols tills det tar stopp.



Info

Justerskruvarna sitter längst ner på gaffelbenen.
Ställ in båda gaffelbenen likadant.

– Vrid tillbaka det antal klickningar som motsvarar gaffeltypen motsols.

Specifikation

Kompressionsdämpning	
Komfort	20 klickningar
Standard	15 klickningar
Sport	10 klickningar
Max tillåten lastvikt	10 klickningar

i Info

Vridning medsols ger ökad dämpning, vridning motsols ger minskad dämpning vid kompressionsrörelsen.

Ställa in gaffelns returdämpning

i Info

Den hydrauliska returdämpningen avgör hur gaffeln betar sig vid utfjädringen.

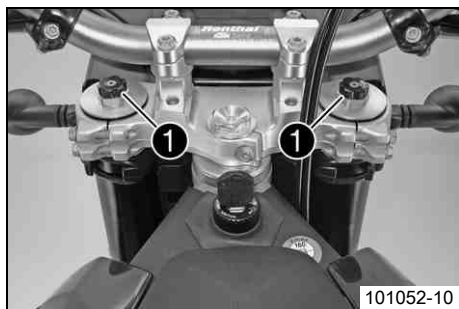

101052-10

- Vrid justerskruvarna **1** medsols tills det tar stopp.

i Info

Justerskruvarna sitter längst upp på gaffelbenen. Ställ in båda gaffelbenen likadant.

- Vrid tillbaka det antal klickningar som motsvarar gaffeltypen motsols.

Specifikation

Returdämpning	
Komfort	20 klickningar
Standard	15 klickningar
Sport	10 klickningar
Max tillåten lastvikt	10 klickningar

**Info**

Vridning medsols ger ökad dämpning, vridning motsols ger minskad dämpning vid utfjädringen.

Kompressionsdämpning fjäderben

Fjäderbenets kompressionsdämpning är indelat i två områden, high speed och low speed.

Låg och hög hastighet gäller bakhjulsfjäders kompressionshastighet och inte körhastigheten.

Höghastighetsinställningen verkar exempelvis när man landar efter ett hopp och bakhjulsfjäders komprimeras snabbt.

Låghastighetsinställningen verkar exempelvis när man kör över långa gupp i marken och bakhjulsfjäders komprimeras långsamt.

Dessa två områden kan ställas in separat men övergången mellan hög och låg hastighet är flytande. Därför påverkar ändringar i höghastighetsinställningen även låghastighetsområdet och vice versa.

Ställa in fjäderbenets kompressionsdämpning, låg hastighet

**Försiktigt**

Risk för olyckshändelser Demontering av trycksatta delar kan leda till skador.

- Fjäderbenet är fyllt med högkomprimerat kväve. Följ den angivna beskrivningen. (Din auktoriserade KTM-verkstad hjälper gärna till.)

i Info

Låghastighetsinställningen gör sig gällande vid långsam eller normal kompression av fjäderbenet.

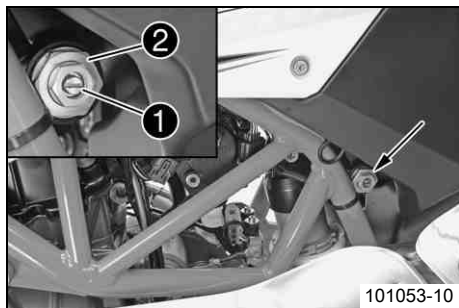

- Vrid justerskruven **1** medsols med en skruvmejsel ända till det sista kännbara klickljudet.

i Info

Lossa inte skruvförbandet **2**!

- Vrid tillbaka ett antal klickningar motsvarande fjäderbenstypen motsols.

Specifikation

Kompressionsdämpning, låg hastighet

Komfort	20 klickningar
Standard	15 klickningar
Sport	10 klickningar
Max tillåten lastvikt	10 klickningar

i Info

Vridning medsols ger ökad dämpning, vridning motsols ger minskad dämpning.

Ställa in fjäderbenets kompressionsdämpning, hög hastighet



Försiktigt

Risk för olyckshändelser Demontering av trycksatta delar kan leda till skador.

- Fjäderbenet är fyllt med högkomprimerat kväve. Följ den angivna beskrivningen. (Din auktoriserade KTM-verkstad hjälper gärna till.)

i Info

Höghastighetsinställningen gör sig gällande när fjäderbenet komprimeras snabbt.

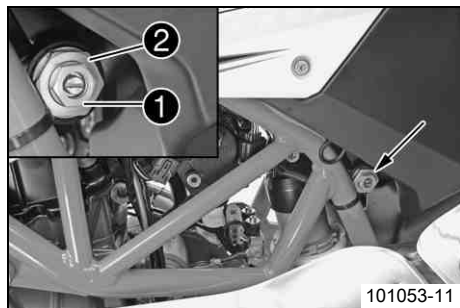

- Vrid justerskruven **1** medsols med en hylsnyckel tills det tar stopp.

i Info

Lossa inte skruvförbandet **2**!

- Vrid tillbaka ett antal varv motsvarande fjäderbenstypen motsols.

Specifikation

Kompressionsdämpning, hög hastighet	
Komfort	2 varv
Standard	1,5 varv
Sport	1 varv
Max tillåten lastvikt	1 varv

i Info

Vridning medsols ger ökad dämpning, vridning motsols ger minskad dämpning.

Ställa in fjäderbenets returdämpning

! Försiktigt

Risk för olyckshändelser Demontering av trycksatta delar kan leda till skador.

- Fjäderbenet är fyllt med högkomprimerat kväve. Följ den angivna beskrivningen. (Din auktoriserade KTM-verkstad hjälper gärna till.)

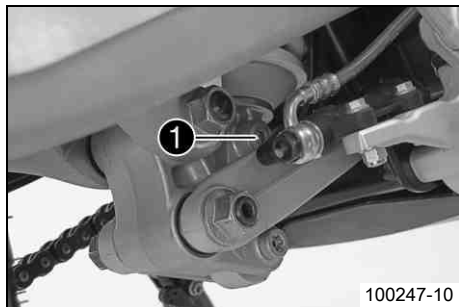

- Vrid justerskruven ❶ medsols ända till det sista kännbara klickljudet.
- Vrid tillbaka ett antal klickningar motsvarande fjäderbenstypen motsols.

Specifikation

Returdämpning	
Komfort	20 klickningar
Standard	15 klickningar
Sport	10 klickningar
Max tillåten lastvikt	10 klickningar

i Info

Vridning medsols ger ökad dämpning, vridning motsols ger minskad dämpning vid utfjädringen.

Bestämma måttet för det avlastade bakhjulet

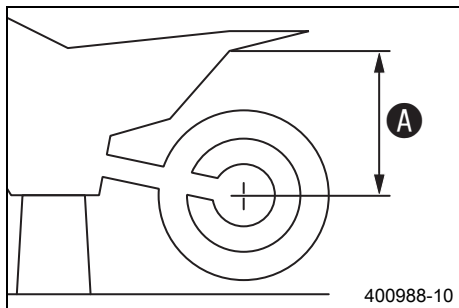

- Lyft upp motorcykeln med mc-lyft. (☞ s 65)
- Mät helst avståndet mellan bakhjulsaxeln och en fixpunkt lodrätt, t ex ett märke på sidobeklädnaden.
- Notera värdet som mått **A**.
- Ta ned motorcykeln från mc-lyften. (☞ s 65)

Kontrollera fjäderbenets statiska häng

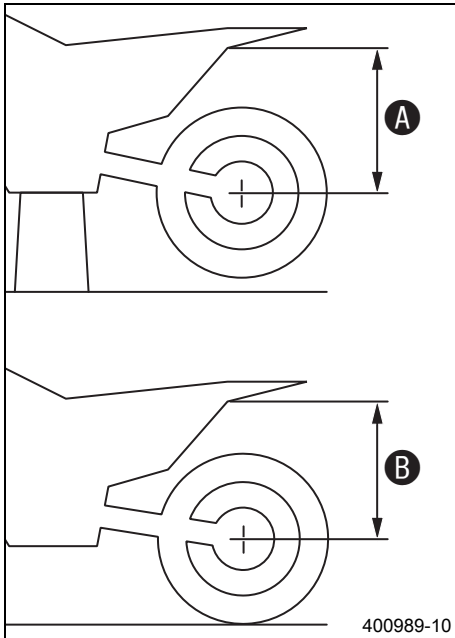

- Bestäm måttet **A** för det avlastade bakhjulet. (☞ s 59)
- Håll motorcykeln vågrätt med hjälp av en medhjälpare.
- Mät avståndet mellan bakhjulets axel och fixpunkten igen.
- Notera värdet som mått **B**.

i Info

Differensen mellan mått **A** och **B** är det statiska hänget.

- Kontrollera det statiska hänget.

Statiskt häng	25 mm
---------------	-------

- » Om det statiska hänget är större eller mindre än det angivna måttet:
 - Ställ in fjäderbenets fjäderförspänning. ☞ (☞ s 61)

Kontrollera fjäderbenets häng under körning

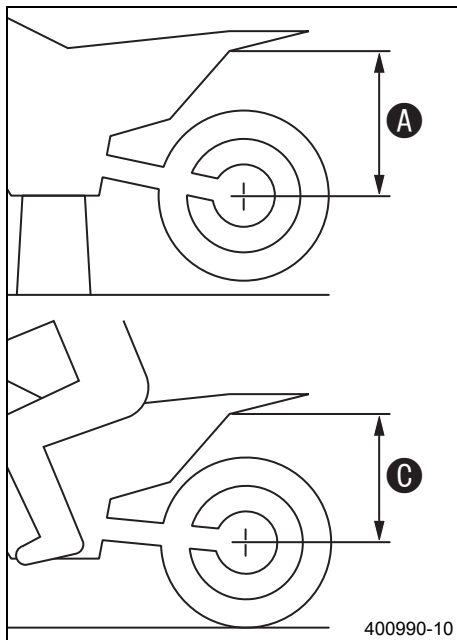

- Bestäm måttet **A** för det avlastade bakhjulet. (☞ s 59)
- Ta hjälp av en medhjälpare som håller motorcykeln. Föraren sätter sig i normal sittställning på motorcykeln med komplett skyddsutrustning (fötterna på fotpinnarna) och gungar upp och ned några gånger.
 - ✓ Bakhjulsupphängningen justeras.
- Ytterligare en person ska nu mäta avståndet mellan bakhjulsaxeln och fixpunkten igen.
- Notera värdet som mått **C**.

i Info

Differensen mellan mått **A** och **C** är hänget under körning.

- Kontrollera hänget under körning.

Häng under körning	70... 80 mm
--------------------	-------------

- » Om hänget under körning avviker från det angivna måttet:
 - Ställ in hänget under körning. ☞

Ställa in fjäderbenets fjäderförspänning ☞



Försiktigt

Risk för olyckshändelser Demontering av trycksatta delar kan leda till skador.

- Fjäderbenet är fyllt med högkomprimerat kväve. Följ den angivna beskrivningen. (Din auktoriserade KTM-verkstad hjälper gärna till.)

i Info

Innan fjäderns förspänning ändras ska den aktuella inställningen noteras t ex genom att fjäderlängden mäts.

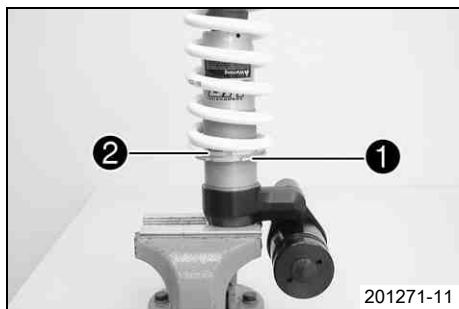

- Demontera fjäderbenet. 🛠️
- Rengör noggrant det demonterade fjäderbenet.
- Lossa stoppringen ❶.
- Vrid ställringen ❷ tills fjädern inte längre är spänd.

Tappnyckel (T106S)

- Mät den ospända fjäderns totala längd.
- Spänn fjädern genom att vrida ställringen ❷ tills det angivna måttet har uppnåtts.

Specifikation

Fjäderförspänning	20 mm
-------------------	-------

i Info

Beroende på det statiska hänget eller hänget under körning kan högre eller lägre fjäderförspänning krävas.

- Dra åt stoppringen ❶.
- Montera fjäderbenet. 🛠️

Styrets läge

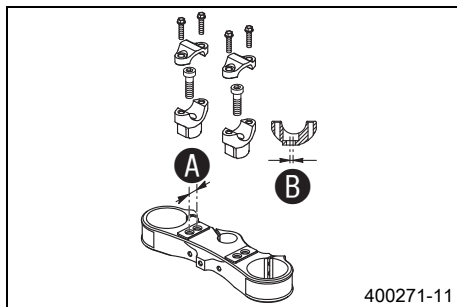

På den övre gaffelkronan finns 2 borrhål med avstånd **A**.

Borrhål, avstånd A	15 mm
---------------------------	-------

Borrhålen i styrhållaren är förskjutna med avstånd **B** i förhållande till centrum.

Borrhål, avstånd B	3,5 mm
---------------------------	--------

Styret kan monteras i 4 olika positioner. Föraren kan välja den mest bekväma positionen.

Ställa in styrets läge

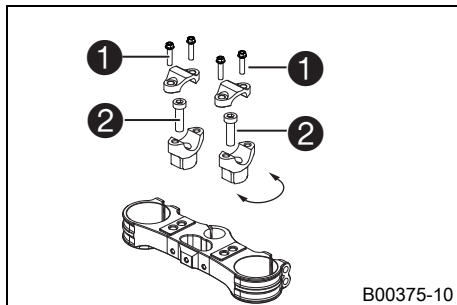

- Lossa de fyra skruvarna **1**. Ta bort klämelementen som håller fast styret. Ta bort styret och lägg det åt sidan.

Info

Skydda motorcykeln och komponenter mot skador med hjälp av en presenning. Vecka inte kablar och ledningar.

- Lossa de två skruvarna **2**. Ta bort styrhållaren.
- Placera styrhållaren i önskat läge. Sätt i och dra åt de två skruvarna **2**.

Specifikation

Skruv styrhållare	M10	40 Nm
-------------------	-----	-------

Info

Justera läget på styrhållarens vänstra och högra sida.

- Placera styret i korrekt läge.

**Info**

Se till att kablarna och ledningarna ligger rätt.

- Placera styrets klämelement i rätt läge. Sätt i och dra åt de fyra skruvarna ① jämnt.

Specifikation

Skruv styrets klämelement	M8	20 Nm
---------------------------	----	-------

Lyfta upp motorcykeln med mc-lyft

Observera

Risk för skador Det parkerade fordonet kan rulla bort eller ramla omkull.

- Parkera alltid fordonet på fast och slät mark.

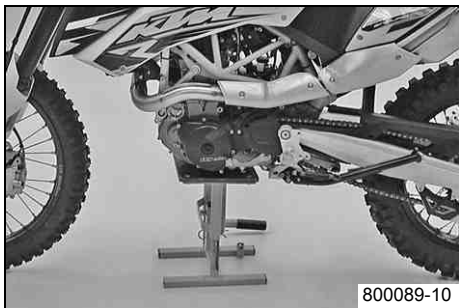

- Lyft upp motorcykeln på underredsskyddet under motorn.
 - ✓ Hjulen får inte längre ha kontakt med marken.
- Se till att motorcykeln inte kan falla omkull.

Ta ned motorcykeln från mc-lyften

Observera

Risk för skador Det parkerade fordonet kan rulla bort eller ramla omkull.

- Parkera alltid fordonet på fast och slät mark.
- Ta ned motorcykeln från mc-lyften och ställ den på sidostödet.
- Ta bort mc-lyften.

Avlufta gaffelbenen

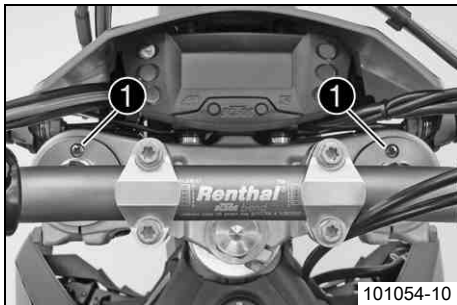

- Ställ motorcykeln på sidostödet.
- Ta bort avluftningskruvarna ❶ en kort stund.
- ✓ Ett eventuellt övertryck i gaffelns insida utjämnas.
- Sätt i och dra åt avluftningskruvarna.



Info

Genomför arbetet på båda gaffelbenen.

Rengöra gaffelbenens dammtätningar



- Lyft upp motorcykeln med mc-lyft. (☛ s 65)
- Lossa gaffelskyddet. (☛ s 67)
- Skjut ner båda gaffelbenens dammtätning ❶.



Info

Dammtätningarna stryker av damm och grov smuts från gaffelbenen. Med tiden kan smuts samla sig bakom dammtätningarna. Om denna smuts inte avlägsnas kan de bakomliggande oljeringarna bli otäta.



Varning

Risk för olyckshändelser Minskad bromsverkan om det finns olja eller fett på bromsskivorna.

- Det är viktigt att bromsskivorna alltid är fria från olja eller fett. Rengör bromsskivorna med bromsrengöringsmedel vid behov.

- Rengör och olja in dammtätning och gaffelns innerrör på båda gaffelbenen.

Universal oljesprej (☛ s 181)

- Tryck tillbaka dammtätningen till monteringsläget.
- Torka bort överflödiga olja.
- Placera gaffelskyddet i korrekt läge. (☛ s 68)
- Ta ned motorcykeln från mc-lyften. (☛ s 65)

Lossa gaffelskyddet

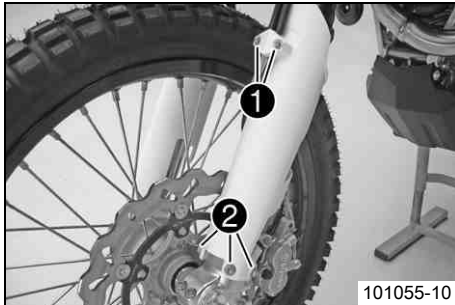

- Ta bort skruvarna ① och klämman.
- Ta bort skruvarna ② på det vänstra gaffelbenet. Skjut ner gaffelskyddet.
- Ta bort skruvarna på det högra gaffelbenet. Skjut ner gaffelskyddet.

Placera gaffelskyddet i korrekt läge

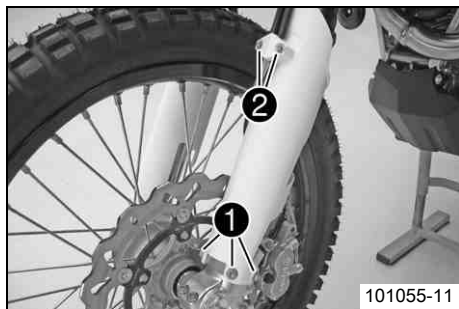

- Placera gaffelskyddet i korrekt läge på det vänstra gaffelbenet. Sätt i och dra åt skruvarna ❶.

Specifikation

Övriga skruvar chassi	M6	10 Nm
-----------------------	----	-------

- Placera bromskablarna och kabelhärvan i korrekt läge. Sätt dit klämman, sätt i och dra åt skruvarna ❷.
- Placera gaffelskyddet i korrekt läge på det högra gaffelbenet. Sätt i och dra åt skruvarna.

Specifikation

Övriga skruvar chassi	M6	10 Nm
-----------------------	----	-------

Kontrollera styrhuvudets lagerspel



Varning

Risk för olyckshändelser Osäker körning p g a felaktigt lagerspel i styrhuvudet.

- Ställ omedelbart in styrhuvudets lagerspel. (Din auktoriserade KTM-verkstad hjälper gärna till.)



Info

Om man under längre tid kör med spel i styrhuvudets lager kommer lagren och därefter även ramens lagersäten att skadas.

- Lyft upp motorcykeln med mc-lyft. (☛ s 65)

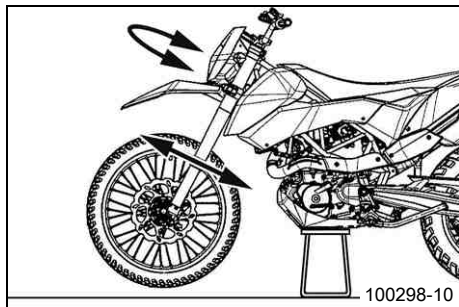

- Ställ styret i läget för körning rakt framåt. Skjut gaffelbenen fram och tillbaka i färdriktning.

Det får inte finnas något spel i styrhuvudets lager.

- » Om det finns ett märkbart spel:
 - Ställ in styrhuvudets lagerspel. 🛠️ (☞ s 69)

- Vrid styret fram och tillbaka över hela styrområdet.

Styret ska kunna vridas lätt över hela styrområdet. Inga kännbara rasterlägen får finnas.

- » Om rasterlägen finns:
 - Ställ in styrhuvudets lagerspel. 🛠️ (☞ s 69)
 - Kontrollera styrhuvudets lager. Byt lager vid behov.
- Ta ned motorcykeln från mc-lyften. (☞ s 65)

Ställa in styrhuvudets lagerspel 🛠️

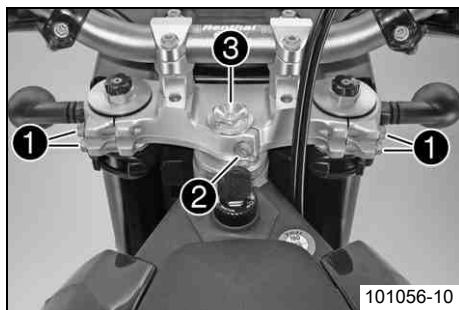

- Lyft upp motorcykeln med mc-lyft. (☞ s 65)
- Lossa skruvarna ❶. Ta bort skruven ❷.
- Lossa skruven ❸ och dra åt den igen.

Specifikation

Skruv styrhuvud upptill	M20x1,5	12 Nm
-------------------------	---------	-------

- Knacka lätt på den övre gaffelkronan med en plasthammare för att undvika spänningar.
- Dra åt skruvarna ❶.

Specifikation

Skruv gaffelkrona upptill	M8	17 Nm
---------------------------	----	-------

- Sätt i och dra åt skruven ❷.

Specifikation

Skruv gaffelrör	M8	20 Nm	Loctite® 243™
-----------------	----	-------	---------------

- Kontrollera styrhuvudets lagerspel. (☞ s 68)
- Ta ned motorcykeln från mc-lyften. (☞ s 65)

Ta bort sadeln



- Dra i öglan ❶ och lyft samtidigt upp sadeln baktill.
- Dra sadeln bakåt och lyft av den uppåt.

Montera sadeln

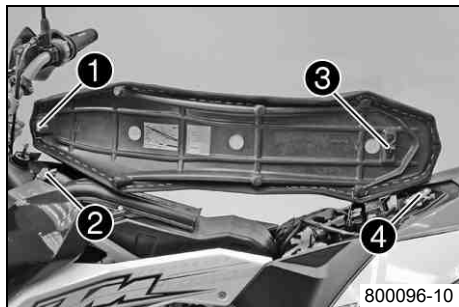

- Haka fast sadeln ❶ i skruven ❷, sänk ned sadeln och skjut den samtidigt framåt.
- För in låsbulten ❸ i låshuset ❹ och tryck sadeln nedåt tills det hörs att låsbulten hakas fast.
- Kontrollera sedan om sadeln monterats korrekt.

Demontera luftfiltret 🐘

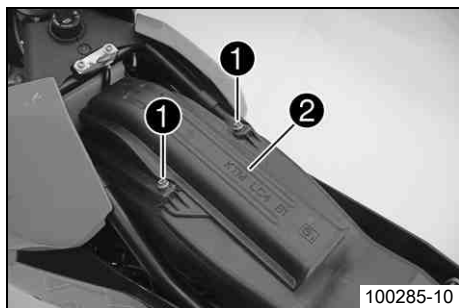

- Ta bort sadeln. (🐘 s 70)
- Ta bort skruvarna ❶. Ta av filterboxens överdel ❷.

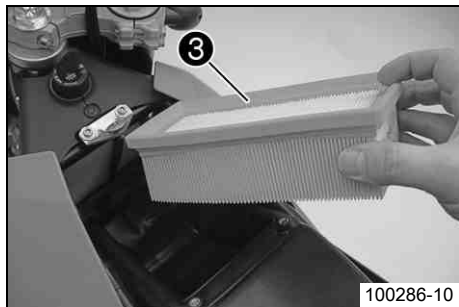

Observera

Motorskada Ofiltrerad insugningsluft minskar motorens livslängd.

- Kör aldrig fordonet utan luftfilter eftersom damm och smuts kan hamna i motorn och leda till ökat slitage.
- Ta bort luftfiltret ③.

Montera luftfiltret ↩

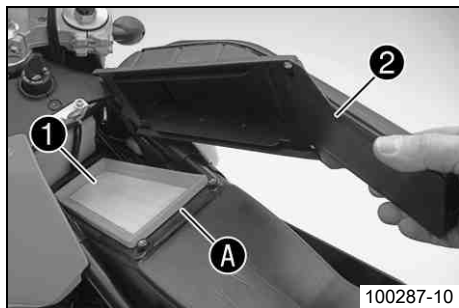

- Rengör luftfilterboxen.
- Montera luftfiltret ①.



Info

Luftfiltrets hela tätningsyta **A** måste ligga an mot luftfilterboxen.

Om luftfiltret inte monterats korrekt kan damm och smuts hamna i motorn och förstöra den.

- Haka fast filterboxens överdel ② framtill på luftfilterboxen och fäll den nedåt.

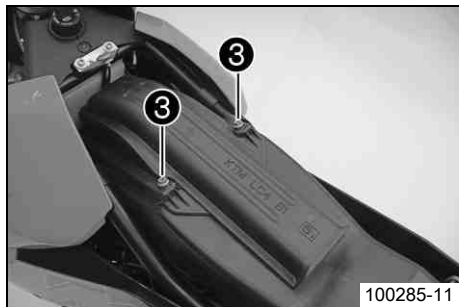

- Sätt i och dra åt skruvarna ③.

Specifikation

Skruv filterboxens överdel	M6	2 Nm
----------------------------	----	------

- Montera sadeln. (☛ s 71)

Kontrollera kedjans nedsmutsning

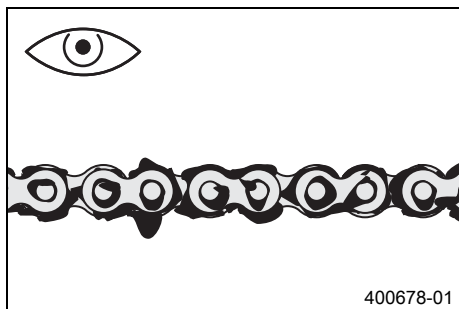

- Kontrollera om kedjan är mycket smutsig.
 - » När kedjan är mycket smutsig:
 - Rengör kedjan. (☛ s 73)

Rengöra kedjan



Varning

Risk för olyckshändelser Smörjmedel på däcken reducerar deras adhesionskraft.

- Avlägsna smörjmedlet med lämpligt rengöringsmedel.



Varning

Risk för olyckshändelser Minskad bromsverkan om det finns olja eller fett på bromsskivorna.

- Det är viktigt att bromsskivorna alltid är fria från olja eller fett. Rengör bromsskivorna med bromsrengöringsmedel vid behov.



Varning

Risk för miljöskador Miljöfarliga ämnen orsakar miljöskador.

- Oljor, fetter, filter, bränsle, rengöringsmedel, bromsvätska etc ska alltid tas omhand och lämnas in för avfallshantering enligt gällande bestämmelser.



Info

Kedjans livslängd beror till stor del på hur den sköts.

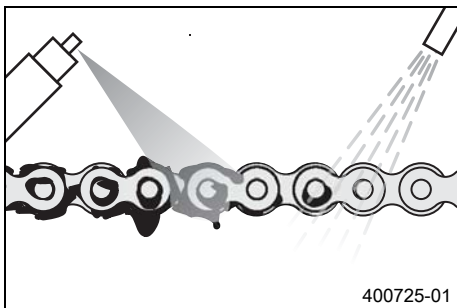

- Rengör kedjan regelbundet.
- Spola bort grov smuts med en mjuk vattenstråle.
- Ta bort smörjmedelsrester med kedjerengöringsmedel.

Kedjerengöringsmedel (☛ s 180)

- Spruta på kedjesprej efter torkningen.

Kedjesprej offroad (☛ s 180)

Kontrollera kedjespänningen



Varning

Risk för olyckshändelser Risk för olyckshändelse p g a felaktig kedjespänning.

- Om kedjan är för starkt spänd ökar belastningen på de komponenter som ingår i kraftöverföringen (kedja, framdrev, bakdrev, lager i växellådan och i bakhjulet). Förutom ökat slitage finns det risk för att kedjan i extrema fall kan gå av eller att växellådans utgående axel bryts av. Om kedjan är för slak kan den hoppa av från framdrevet resp bakdrevet och låsa bakhjulet eller skada motorn. Se till att kedjan är korrekt spänd. Justera kedjespänningen vid behov.

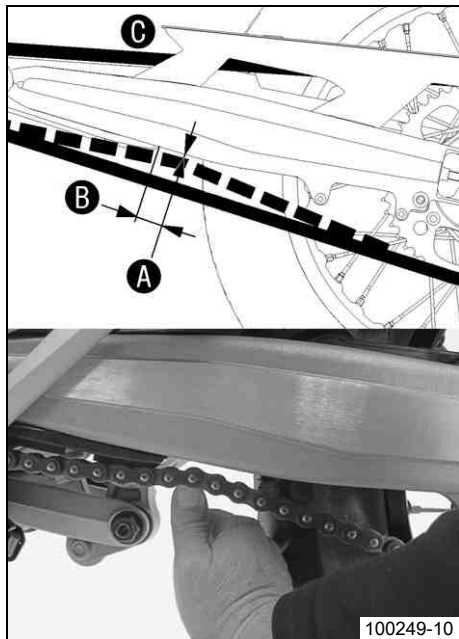

100249-10

- Ställ motorcykeln på sidostödet.
- Lägg i växellådans friläge.
- Tryck kedjan uppåt med avstånd **B** från kedjeskyddet och beräkna kedjespänningen **A**.

i Info

Kedjans övre del **C** ska vara spänd.

Kedjor slits inte alltid jämnt. Upprepa därför mätningen på olika delar av kedjan.

Kedjespänning	5 mm
Avstånd från kedjeskyddet	30 mm

- » Om kedjespänningen inte överensstämmer med specifikationen:
 - Ställ in kedjespänningen. (☛ s 76)

Ställa in kedjespänningen



Varning

Risk för olyckshändelser Risk för olyckshändelse p g a felaktig kedjespänning.

- Om kedjan är för starkt spänd ökar belastningen på de komponenter som ingår i kraftöverföringen (kedja, framdrev, bakdrev, lager i växellådan och i bakhjulet). Förutom ökat slitage finns det risk för att kedjan i extrema fall kan gå av eller att växellådans utgående axel bryts av. Om kedjan är för slak kan den hoppa av från framdrevet resp bakdrevet och låsa bakhjulet eller skada motorn. Se till att kedjan är korrekt spänd. Justera kedjespänningen vid behov.

- Kontrollera kedjespänningen. (☛ s 75)

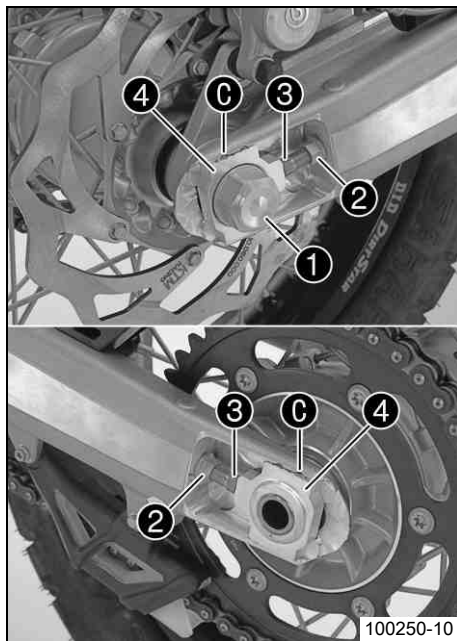

- Lossa muttern ❶.
- Lossa muttrarna ❷.
- Justera kedjans spänning genom att vrida på justerskruvarna ❸ till vänster och höger.

Specifikation

Kedjespänning	5 mm
Vrid justerskruvarna ❸ till vänster och höger så att märkena på vänster och höger kedjespännare ❹ står i samma position i förhållande till referensmärkena C. Bakhjulet är nu korrekt inriktat.	

i Info

Kedjans övre del ska vara spänd.
Kedjor slits inte alltid jämnt. Kontrollera därför inställningen på olika delar av kedjan.

- Dra åt muttrarna ❷.
- Se till att kedjespännarna ❹ ligger an mot justerskruvarna ❸.
- Dra åt muttern ❶.

Specifikation

Mutter hjulaxel bak	M25x1,5	90 Nm
---------------------	---------	-------

i Info

Tack vare kedjespännarens stora justeringsområde (30 mm) kan olika sekundära utväxlingsförhållanden köras med samma kedjelängd.
Kedjespännarna ❹ kan vridas 180°.

Kontrollera kedja, bakdrev, framdrev och kedjestyrare

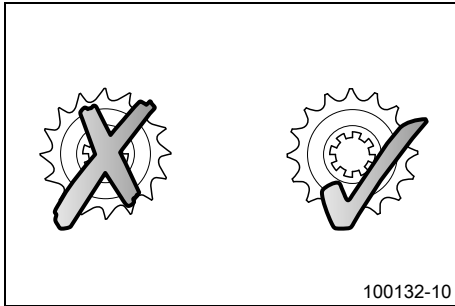

- Lyft upp motorcykeln med mc-lyft. (☛ s 65)
- Lägg i växellådans friläge.
- Kontrollera om bakdrevet och framdrevet är nedslitna.
 - » Om bakdrevet eller framdrevet är nedslitna:
 - Byt bakdrev/framdrev. ☛

Info

Framdrev, bakdrev och kedja bör alltid bytas ut samtidigt.

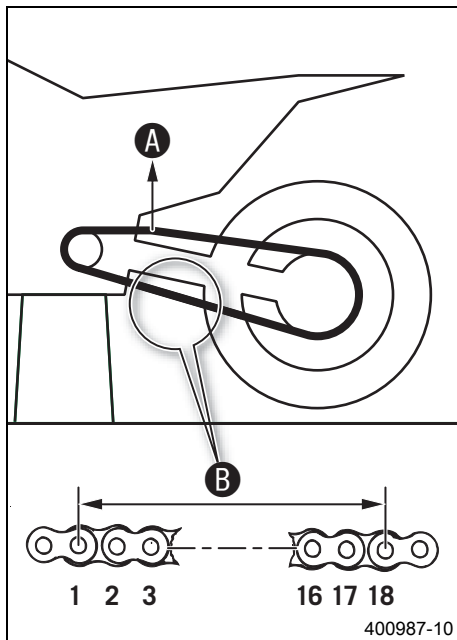

- Dra i kedjans övre del med den angivna vikten **A**.

Specifikation

Vikt, mätning av kedjans slitage	15 kg
----------------------------------	-------

- Mät avståndet **B** mellan 18 kedjelänkar på kedjans nedre del.

i Info

Kedjor slits inte alltid jämnt. Upprepa därför mätningen på olika delar av kedjan.

Maximalt avstånd B på kedjans längsta del	272 mm
--	--------

- » Om avståndet **B** är större än det angivna måttet:

- Byt ut kedjan.

i Info

När en ny kedja monteras bör även bakdrevet och framdrevet bytas ut. Nya kedjor slits snabbare när de går på gamla bakdrev/framdrev.

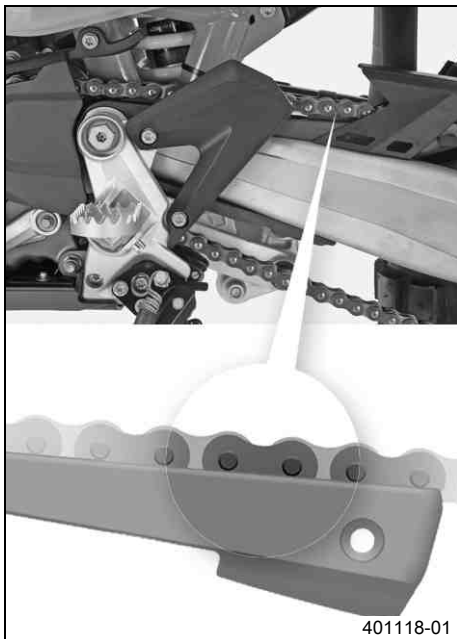

- Kontrollera om kedjeskyddet är slitet.
 - » Om underkanten på kedjebulten befinner sig på samma nivå eller under kedjeskyddet:
 - Byt ut kedjeskyddet. 🛠️
- Kontrollera att kedjeskyddet sitter fast ordentligt.
 - » Om kedjeskyddet sitter löst:
 - Skruva fast kedjeskyddet.

Specifikation

Skruv kedjeskydd	M6	6 Nm	Loctite® 243™
------------------	----	------	---------------

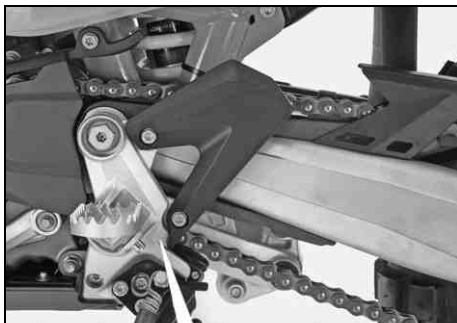

- Kontrollera om kedjeglidaren är sliten.
 - » Om underkanten på kedjebulten befinner sig på samma nivå eller under kedjeskyddet:
 - Byt kedjeglidare. 🛠️
- Kontrollera att kedjeglidaren sitter fast ordentligt.
 - » Om kedjeglidaren sitter lös:
 - Dra åt kedjeglidaren.

Specifikation

Skruv kedjeglidare	M8	15 Nm
--------------------	----	-------

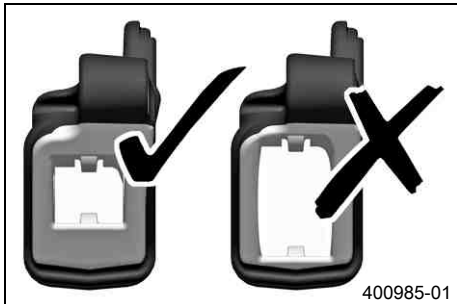

- Kontrollera om kedjestyrningen är sliten.



Info

Slitaget är märkbart på framsidan av kedjestyraren.

- » Om den ljusa delen på kedjestyraren är nedsliten:
 - Byt ut kedjestyrningen. 🛠️

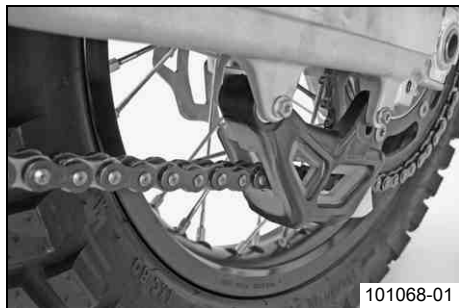

- Kontrollera att kedjestyrningen sitter fast ordentligt.
 - » Om kedjestyrningen sitter löst:
 - Skruva fast kedjestyrningen.

Specifikation

Övriga skruvar chassi	M6	10 Nm
-----------------------	----	-------

- Ta ned motorcykeln från mc-lyften. (☛ s 65)

Ställa in kedjestyrningen ↩

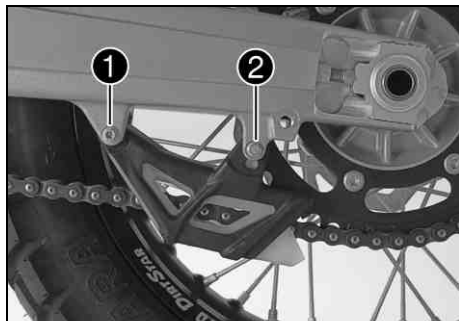

- Ta bort skruvarna ① och ②. Ta av kedjestyrningen.

Krav

Kuggantal: ≤ 44 kuggar

- Placera muttern ③ i hålet ④. Placera kedjestyrningen i korrekt läge.
- Sätt i och dra åt skruvarna ① och ②.

Specifikation

Övriga skruvar chassi	M6	10 Nm
-----------------------	----	-------

Krav

Kuggantal: ≥ 45 kuggar

- Placera muttern ③ i hålet ③. Placera kedjestyrningen i korrekt läge.
- Sätt i och dra åt skruvarna ① och ②.

Specifikation

Övriga skruvar chassi	M6	10 Nm
-----------------------	----	-------

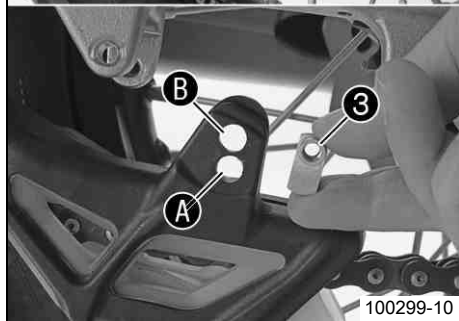

100299-10

Ställa in kopplingshandtagets utgångsläge

i Info

När justerskruven vrids medsols ökar avståndet mellan kopplingshandtaget och styret.
När justerskruven vrids motsols minskar avståndet mellan kopplingshandtaget och styret.
Inställningsområdet är begränsat.
Vrid endast justerskruven för hand och använd inte våld.
Justeringen får inte utföras under körning.

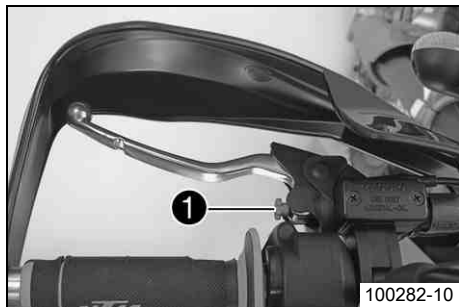

- Anpassa kopplingshandtagets utgångsläge till handens storlek genom att vrida på justerskruven ①.
- Håll ett minimiavstånd till andra fordonssdelar vid justeringen av kopplingshandtaget.

Specifikation

Minimiavstånd	5 mm
---------------	------

Kontrollera/åtgärda hydraulkopplingens vätskenivå

i Info

Vätskenivån stiger när kopplingens lamellbelägg slits ner.
Använd inte bromsvätska.

- Placera hydraulkopplingens behållare i horisontellt läge. Behållaren sitter på styret.

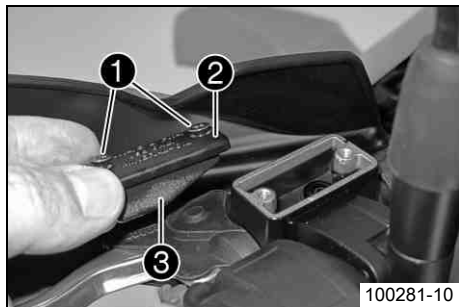

- Ta bort skruvarna ❶.
- Ta bort locket ❷ och membranet ❸.
- Kontrollera vätskenivån.

Vätskenivå under behållarens övre kant	4 mm
--	------

- » Om vätskenivån inte överensstämmer med specifikationen:
 - Korrigera vätskenivån i hydraulkopplingen.

Hydraulolja (15) (☛ s 176)

- Placera locket med membran i korrekt läge. Sätt i och dra åt skruvarna.

Demontera motorskyddet

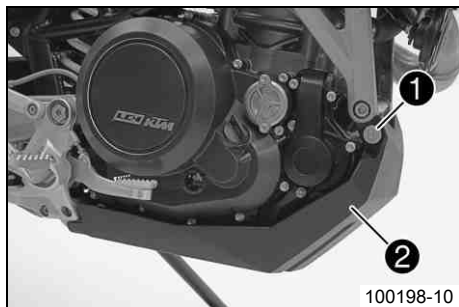

- Ställ upp motorcykeln mot sidostödet på en vågrät yta.
- Ta bort skruvarna ❶ till vänster och höger.
- Dra ut motorskyddet ur fästena framåt och lägg det åt sidan.

Montera motorskyddet

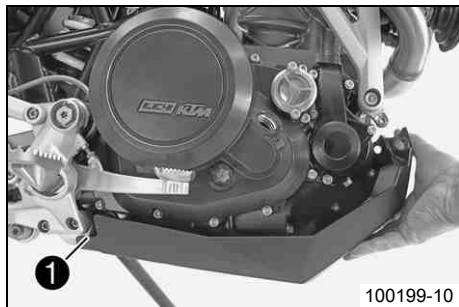

- Skjut in motorskyddet bakåt i fästena ❶.
- Placera motorskyddet i korrekt läge. Sätt i och dra åt skruvarna.

Specifikation

Övriga skruvar chassi	M6	10 Nm
-----------------------	----	-------

Kontrollera bromshandtagets spel



Varning

Risk för olyckshändelser Bortfall av bromsverkan.

- När det inte finns något spel för bromshandtaget utövas tryck på framhjulsbromsen inom bromssystemet. Framhjulsbromsen kan sluta fungera helt genom överhettning. Justera bromshandtagets spel enligt angivna värden.

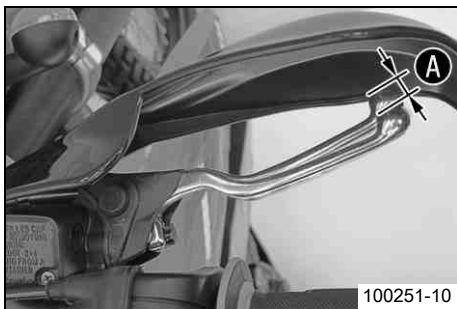

- Tryck bromshandtaget mot styret och kontrollera spelet **A**.

Bromshandtagets spel	≥ 3 mm
----------------------	-------------

- » Om spelet inte överensstämmer med specifikationen:
 - Ställ in bromshandtagets spel. (☛ s 87)

Ställa in bromshandtagets spel

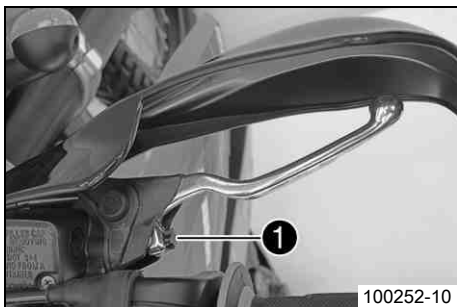

- Kontrollera bromshandtagets spel. (☛ s 87)
- Ställ in bromshandtagets spel med justerskruven **1**.

i Info

Spelet minskar när justerskruven skruvas medsols. Tryckpunkten hamnar längre bort från styret.

Spelet ökar när justerskruven skruvas motsols. Tryckpunkten hamnar närmare styret.

Inställningsområdet är begränsat.

Vrid endast justerskruven för hand och använd inte våld.

Justeringen får inte utföras under körning.

Kontrollera bromsskivorna**Varning**

Risk för olyckshändelser Nedsatt bromsverkan på grund av slitna bromsskivor.

- Slitna bromsskivor ska bytas omedelbart. (Din auktoriserade KTM-verkstad hjälper gärna till.)

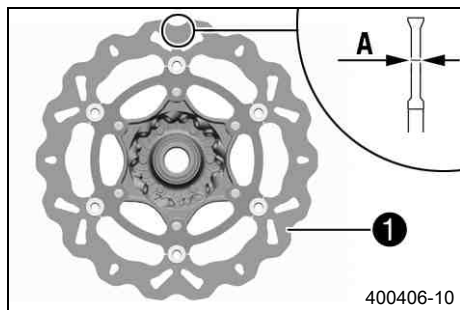

- Kontrollera mått **A** för bromsskivans tjocklek (fram och bak) på flera ställen på bromsskivan.

i Info

Genom slitage blir bromsskivan tunnare inom det område där bromsbeläggen ligger an **1**.

Bromsskivor, slitagegräns	
fram	4,5 mm
bak	3,5 mm

- » Om bromsskivans tjocklek är lägre än det angivna värdet.
 - Byt bromsskiva.

- Kontrollera bromsskivan framtill och baktill med avseende på skador, sprickor och deformation.
 - » Om skador, sprickor eller deformation upptäcks:
 - Byt bromsskiva.

Kontrollera bromsvätskenivån för frambromsen



Varning

Risk för olyckshändelser Bortfall av bromsverkan.

- Om bromsvätskenivån sjunker under **MIN**-märket kan läckage i bromssystemet eller helt slitna bromsbelägg vara orsaken. Kontrollera bromssystemet, fortsätt inte att köra. (Din auktoriserade KTM-verkstad hjälper gärna till.)



Varning

Risk för olyckshändelser Nedsatt bromseffekt p g a gammal bromsvätska.

- Byt bromsvätska i fram- och bakbromsen enligt serviceschemat. (Din auktoriserade KTM-verkstad hjälper gärna till.)



100253-10

- Ställ bromsvätskebehållaren som sitter på styret i horisontellt läge.
- Kontrollera bromsvätskenivån i synglaset ❶.
 - » Om bromsvätskan har sjunkit under **MIN**-märket:
 - Fyll på frambromsens bromsvätska. 🛠️ (👉 s 90)

Fylla på frambromsens bromsvätska ↩



Varning

Risk för olyckshändelser Bortfall av bromsverkan.

- Om bromsvätskenivån sjunker under **MIN**-märket kan läckage i bromssystemet eller helt slitna bromsbelägg vara orsaken. Kontrollera bromssystemet, fortsatt inte att köra. (Din auktoriserade KTM-verkstad hjälper gärna till.)



Varning

Hudirritationer Hudkontakt med bromsvätskan kan orsaka hudirritationer.

- Undvik kontakt med huden eller ögonen. Förvara bromsvätskan utom räckhåll för barn.
- Använd lämpliga skyddskläder och skyddsglasögon.
- Om ögonen kommer i kontakt med bromsvätska, spola noggrant med vatten och kontakta läkare omedelbart.



Varning

Risk för olyckshändelser Nedsatt bromseffekt p g a gammal bromsvätska.

- Byt bromsvätska i fram- och bakbromsen enligt serviceschemat. (Din auktoriserade KTM-verkstad hjälper gärna till.)



Varning

Risk för miljöskador Miljöfarliga ämnen orsakar miljöskador.

- Oljor, fetter, filter, bränsle, rengöringsmedel, bromsvätska etc ska alltid tas omhand och lämnas in för avfallshantering enligt gällande bestämmelser.



Info

Använd aldrig bromsvätska DOT 5. Denna är silikonoljebaserad och är purpurfärgad. Tätningar och bromskablar är inte gjorda för bromsvätska typ DOT 5.

Se till att bromsvätskan inte kommer i kontakt med lackerade komponenter. Bromsvätskan skadar lacken!

Använd endast ren bromsvätska som förvarats i en tättslutande behållare!

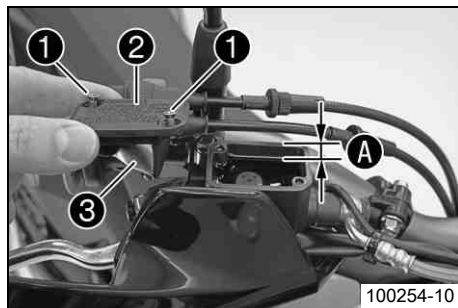

- Placera bromsvätskebehållaren i horisontellt läge. Behållaren sitter på styret.
- Ta bort skruvarna ①.
- Ta bort locket ② och membranet ③.
- Fyll på bromsvätska upp till mått A.

Specifikation

Mått A	5 mm
--------	------

Bromsvätska DOT 4 / DOT 5.1 (☞ s 176)

- Placera locket med membran i rätt läge. Sätt i och dra åt skruvarna.

i Info

Spilld bromsvätska eller vätska som runnit ut ska tvättas bort omedelbart med vatten.

Kontrollera frambromsens bromsbelägg

! Varning

Risk för olyckshändelser Nedsatt bromsverkan på grund av slitna bromsbelägg.

- Slitna bromsbelägg måste bytas ut omedelbart. (Din auktoriserade KTM-verkstad hjälper gärna till.)

Observera

Risk för olyckshändelser Nedsatt bromsverkan p g a defekta bromsskivor.

- Om bromsbeläggen byts ut för sent skrapar bromsbelägghållaren av stål mot bromsskivorna. Bromsverkan reduceras mycket och bromsskivorna förstörs. Kontrollera bromsbeläggen regelbundet.

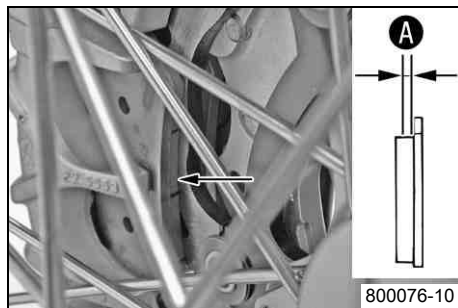

- Kontrollera om bromsbeläggen fortfarande har minimitjocklek **A**.

Minsta tillåtna beläggjtjocklek A	$\geq 1 \text{ mm}$
--	---------------------

- » Om den minsta tillåtna beläggjtjockleken underskrids:
 - Byt frambromsens bromsbelägg. 🛠️ (☞ s 92)
- Kontrollera bromsbeläggen med avseende på skador och sprickor.
 - » Om skador eller sprickor föreligger:
 - Byt frambromsens bromsbelägg. 🛠️ (☞ s 92)

Byta frambromsens bromsbelägg 🛠️



Varning

Risk för olyckshändelser Bortfall av bromsverkan.

- Underhåll och reparationer måste utföras med fackkunskaper. (Din auktoriserade KTM-verkstad hjälper gärna till.)



Varning

Hudirritationer Hudkontakt med bromsvätskan kan orsaka hudirritationer.

- Undvik kontakt med huden eller ögonen. Förvara bromsvätskan utom räckhåll för barn.
- Använd lämpliga skyddskläder och skyddsglasögon.
- Om ögonen kommer i kontakt med bromsvätska, spola noggrant med vatten och kontakta läkare omedelbart.



Varning

Risk för olyckshändelser Nedsatt bromseffekt p g a gammal bromsvätska.

- Byt bromsvätska i fram- och bakbromsen enligt serviceschemat. (Din auktoriserade KTM-verkstad hjälper gärna till.)



Varning

Risk för olyckshändelser Minskad bromsverkan om det finns olja eller fett på bromsskivorna.

- Det är viktigt att bromsskivorna alltid är fria från olja eller fett. Rengör bromsskivorna med bromsrengöringsmedel vid behov.



Varning

Risk för olyckshändelser Nedsatt bromsverkan om ej tillåtna bromsbelägg används.

- De bromsbelägg som kan köpas i handeln är oftast inte testade och godkända för användning i KTM-fordon. Bromsbeläggens struktur och friktionsvärde och därmed deras bromsverkan kan avvika avsevärt från KTM-orginalbromsbelägg. Om bromsbelägg används som avviker från originalutrustningen är det inte säkert att bromsbeläggen motsvarar det ursprungliga typgodkännandet. Fordonet motsvarar då inte längre leveranstillståndet och garantin upphör att gälla.



Varning

Risk för miljöskador Miljöfarliga ämnen orsakar miljöskador.

- Oljor, fetter, filter, bränsle, rengöringsmedel, bromsvätska etc ska alltid tas omhand och lämnas in för avfallshantering enligt gällande bestämmelser.



Info

Använd aldrig bromsvätska DOT 5. Denna är silikonoljebaserad och är purpurfärgad. Tätningar och bromskablar är inte gjorda för bromsvätska typ DOT 5.

Se till att bromsvätskan inte kommer i kontakt med lackerade komponenter. Bromsvätskan skadar lacken!

Använd endast ren bromsvätska som förvarats i en tättslutande behållare!

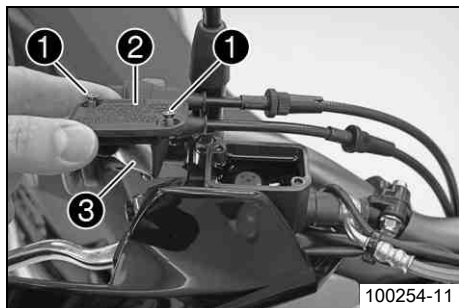

- Placera bromsvätskebehållaren i horisontellt läge. Behållaren sitter på styret.
- Ta bort skruvarna ①.
- Ta bort locket ② och membranet ③.
- Tryck bromsoket för hand mot bromsskivan så att bromskolvorna trycks tillbaka. Se till att ingen bromsvätska trycks ut ur bromsvätskans behållare. Sug ut bromsvätska om det behövs.

i Info

Se till att bromsoket inte pressas mot ekrarna när bromskolvorna trycks tillbaka.

- Ta bort säkringspinnen ④, slå ut bulten ⑤ åt höger och ta av bromsbelägg.
- Rengör bromsok och bromsokshållare.

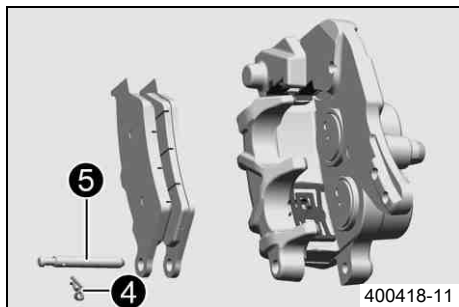

- Kontrollera att bladfjädern ⑥ sitter korrekt i bromsoket och att glidplåten ⑦ sitter korrekt i bromsokshållaren.

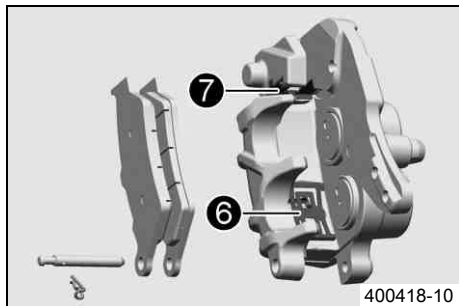

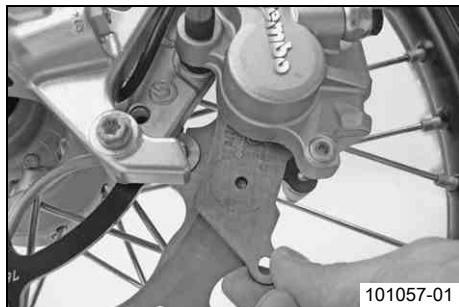

- Sätt i bromsbeläggen. Sätt i bulten och montera säkringspinnen.
- Dra i bromshandtaget flera gånger tills bromsbeläggen ligger an mot bromsskivan och en tydlig tryckpunkt känns.

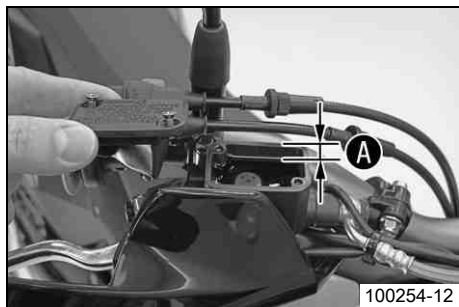

- Korrigera bromsvätskenivån så att den överensstämmer med mått **A**.

Specifikation

Mått A	5 mm
---------------	------

Bromsvätska DOT 4 / DOT 5.1 (☞ s 176)

- Placera locket med membran i rätt läge. Sätt i och dra åt skruvarna.

i Info

Spilld bromsvätska eller vätska som runnit ut ska tvättas bort omedelbart med vatten.

Kontrollera fotbromspedalens spel



Varning

Risk för olyckshändelser Bortfall av bromsverkan.

- När det inte finns något spel för fotbromspedalen utövas tryck på bakhjulsbromsen inom bromssystemet. Bakhjulsbromsen kan sluta fungera helt genom överhettning. Justera fotbromspedalens spel enligt angivna värden.

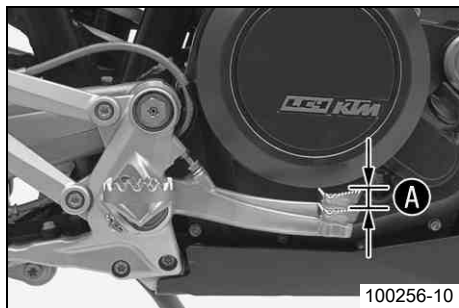

- Manövrera fotbromspedalen fram och tillbaka mellan stoppläget och anliggning mot fotbromsens cylinderkolv och kontrollera spelet **A**.

Specifikation

Fotbromspedalens spel	3... 5 mm
-----------------------	-----------

i Info

Fotbromsens cylinderkolv ligger an när motståndet blir större.

- » Om spelet inte överensstämmer med specifikationen:
 - Ställ in fotbromspedalens utgångsläge. ↩️ (↪️ s 96)

Ställa in fotbromspedalens utgångsläge ↩️



Varning

Risk för olyckshändelser Bortfall av bromsverkan.

- När det inte finns något spel för fotbromspedalen utövas tryck på bakhjulsbromsen inom bromssystemet. Bakhjulsbromsen kan sluta fungera helt genom överhettning. Justera fotbromspedalens spel enligt angivna värden.

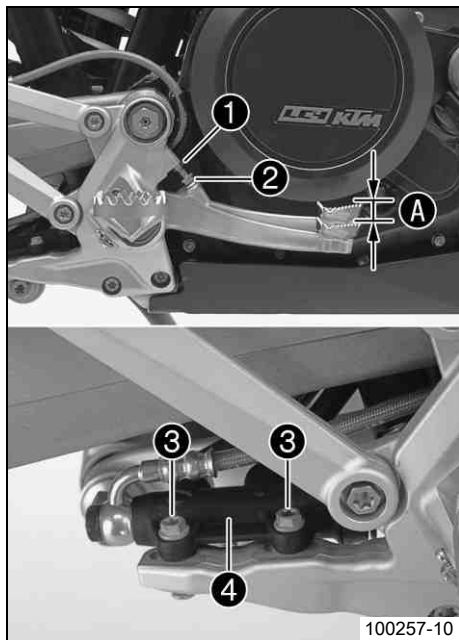

- Lossa skruvförbandet ③ på fotbromscylindern ④.
- För individuell anpassning av fotbromspedalens utgångsläge, lossa muttern ① och vrid skruven ② tills önskat läge har uppnåtts.

Info

Inställningsområdet är begränsat. Skruven måste skruvas i minst fyra varv i fotpinnsfästet.

- Positionera fotbromscylindern ④ så att fotbromspedalen har spel. Håll emot skruvarna ③ och dra åt muttrarna.

Specifikation

Mutter fotbromscylinderns skruv	M6	10 Nm
---------------------------------	----	-------

- Kontrollera fotbromspedalens spel. (☛ s 95)
- Dra åt muttern ①.

Kontrollera bromsvätskenivån i bakbromsen



Varning

Risk för olyckshändelser Bortfall av bromsverkan.

- Om bromsvätskenivån sjunker under **MIN**-märket kan läckage i bromssystemet eller helt slitna bromsbelägg vara orsaken. Kontrollera bromssystemet, fortsatt inte att köra. (Din auktoriserade KTM-verkstad hjälper gärna till.)



Varning

Risk för olyckshändelser Nedsatt bromseffekt p g a gammal bromsvätska.

- Byt bromsvätska i fram- och bakbromsen enligt serviceschemat. (Din auktoriserade KTM-verkstad hjälper gärna till.)

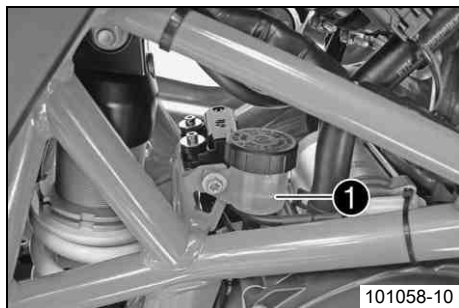

- Ställ upp fordonet vertikalt.
- Kontrollera bromsvätskenivån på bromsvätskebehållaren.
 - » Om vätskenivån nått **MIN**-märket ❶:
 - Fyll på bakbromsens bromsvätska. 🛠️ (👉 s 98)

Fylla på bakbromsens bromsvätska 🛠️



Varning

Risk för olyckshändelser Bortfall av bromsverkan.

- Om bromsvätskenivån sjunker under **MIN**-märket kan läckage i bromssystemet eller helt slitna bromsbelägg vara orsaken. Kontrollera bromssystemet, fortsatt inte att köra. (Din auktoriserade KTM-verkstad hjälper gärna till.)



Varning

Hudirritationer Hudkontakt med bromsvätskan kan orsaka hudirritationer.

- Undvik kontakt med huden eller ögonen. Förvara bromsvätskan utom räckhåll för barn.
- Använd lämpliga skyddskläder och skyddsglasögon.
- Om ögonen kommer i kontakt med bromsvätska, spola noggrant med vatten och kontakta läkare omedelbart.



Varning

Risk för olyckshändelser Nedsatt bromseffekt p g a gammal bromsvätska.

- Byt bromsvätska i fram- och bakbromsen enligt serviceschemat. (Din auktoriserade KTM-verkstad hjälper gärna till.)



Varning

Risk för miljöskador Miljöfarliga ämnen orsakar miljöskador.

- Oljor, fetter, filter, bränsle, rengöringsmedel, bromsvätska etc ska alltid tas omhand och lämnas in för avfallshantering enligt gällande bestämmelser.



Info

Använd aldrig bromsvätska DOT 5. Denna är silikonoljebaserad och är purpurfärgad. Tätningar och bromskablar är inte gjorda för bromsvätska typ DOT 5.

Se till att bromsvätskan inte kommer i kontakt med lackerade komponenter. Bromsvätskan skadar lacken!

Använd endast ren bromsvätska som förvarats i en tätslutande behållare!

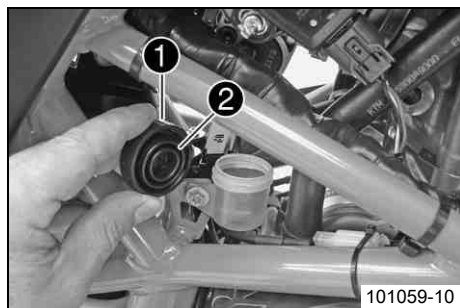

- Ställ upp fordonet lodrätt.
- Ta av skruvlocket ① och brickan samt membranet ②.
- Fyll på bromsvätska upp till **MAX**-märket.

Bromsvätska DOT 4 / DOT 5.1 (☞ s 176)

- Montera skruvlocket och brickan samt membranet.



Info

Spilld bromsvätska eller vätska som runnit ut ska tvättas bort omedelbart med vatten.

Kontrollera bakbromsens bromsbelägg

Varning

Risk för olyckshändelser Nedsatt bromsverkan på grund av slitna bromsbelägg.

- Slitna bromsbelägg måste bytas ut omedelbart. (Din auktoriserade KTM-verkstad hjälper gärna till.)

Observera

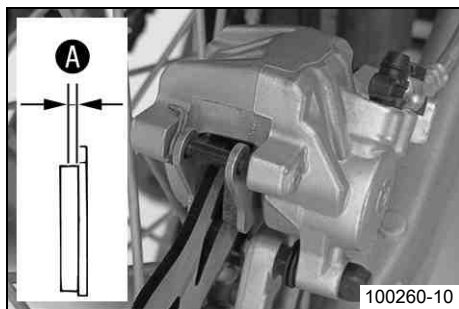

Risk för olyckshändelser Nedsatt bromsverkan p g a defekta bromsskivor.

- Om bromsbeläggen byts ut för sent skrapar bromsbelägghållaren av stål mot bromsskivorna. Bromsverkan reduceras mycket och bromsskivorna förstörs. Kontrollera bromsbeläggen regelbundet.



- Kontrollera om bromsbeläggen fortfarande har minimitjocklek **A**.

Minsta tillåtna beläggjocklek A	$\geq 1 \text{ mm}$
--	---------------------

- » Om den minsta tillåtna beläggjockleken underskrids:
 - Byt bakbromsens bromsbelägg.  (☞ s 100)
- Kontrollera bromsbeläggen med avseende på skador och sprickor.
 - » Om skador eller sprickor föreligger:
 - Byt bakbromsens bromsbelägg.  (☞ s 100)

Byta bakbromsens bromsbelägg

Varning

Risk för olyckshändelser Bortfall av bromsverkan.

- Underhåll och reparationer måste utföras med fackkunskaper. (Din auktoriserade KTM-verkstad hjälper gärna till.)



Varning

Hudirritationer Hudkontakt med bromsvätskan kan orsaka hudirritationer.

- Undvik kontakt med huden eller ögonen. Förvara bromsvätskan utom räckhåll för barn.
- Använd lämpliga skyddskläder och skyddsglasögon.
- Om ögonen kommer i kontakt med bromsvätska, spola noggrant med vatten och kontakta läkare omedelbart.



Varning

Risk för olyckshändelser Nedsatt bromseffekt p g a gammal bromsvätska.

- Byt bromsvätska i fram- och bakbromsen enligt serviceschemat. (Din auktoriserade KTM-verkstad hjälper gärna till.)



Varning

Risk för olyckshändelser Minskad bromsverkan om det finns olja eller fett på bromsskivorna.

- Det är viktigt att bromsskivorna alltid är fria från olja eller fett. Rengör bromsskivorna med bromsrengöringsmedel vid behov.



Varning

Risk för olyckshändelser Nedsatt bromsverkan om ej tillåtna bromsbelägg används.

- De bromsbelägg som kan köpas i handeln är oftast inte testade och godkända för användning i KTM-fordon. Bromsbeläggets struktur och friktionsvärde och därmed deras bromsverkan kan avvika avsevärt från KTM-originalbromsbelägg. Om bromsbelägg används som avviker från originalutrustningen är det inte säkert att bromsbeläggen motsvarar det ursprungliga typgodkännandet. Fordonet motsvarar då inte längre leveranstillståndet och garantin upphör att gälla.



Varning

Risk för miljöskador Miljöfarliga ämnen orsakar miljöskador.

- Oljor, fetter, filter, bränsle, rengöringsmedel, bromsvätska etc ska alltid tas omhand och lämnas in för avfallshantering enligt gällande bestämmelser.

i Info

Använd aldrig bromsvätska DOT 5. Denna är silikonoljebaserad och är purpurfärgad. Tätningar och bromskablar är inte gjorda för bromsvätska typ DOT 5.

Se till att bromsvätskan inte kommer i kontakt med lackerade komponenter. Bromsvätskan skadar lacken!

Använd endast ren bromsvätska som förvarats i en tättslutande behållare!

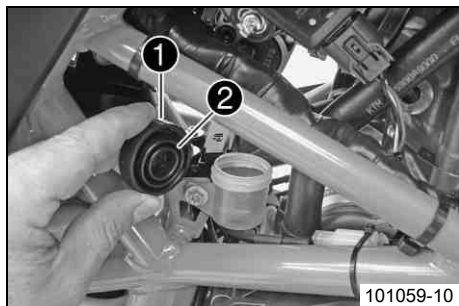

- Ställ upp fordonet lodrätt.
- Ta bort skruvlocket ❶ med membran ❷.
- Tryck bromsoket för hand mot bromsskivan så att bromskolven trycks tillbaka. Se till att ingen bromsvätska trycks ut ur bromsvätskans behållare. Sug ut bromsvätska om det behövs.

i Info

Se till att bromsoket inte pressas mot ekrarna när bromskolven trycks tillbaka.

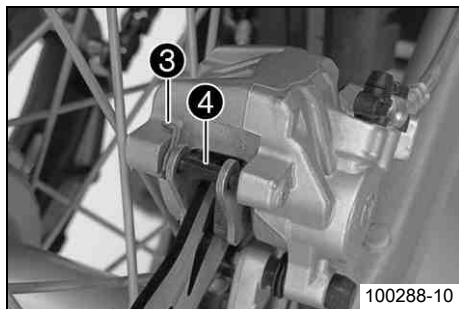

- Ta bort säkringspinnen ❸, slå ut bulten ❹ åt vänster och ta av bromsbelägg.
- Rengör bromsok och bromsokshållare.

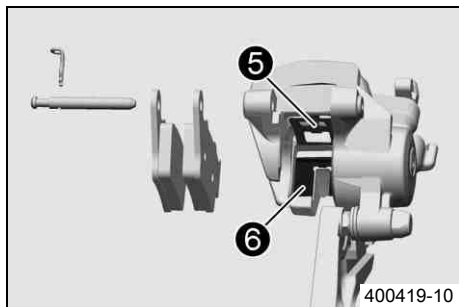

- Kontrollera att bladfjädern sitter korrekt ⑤ i bromsoket och att glidplåten ⑥ sitter korrekt i bromsokshållaren.

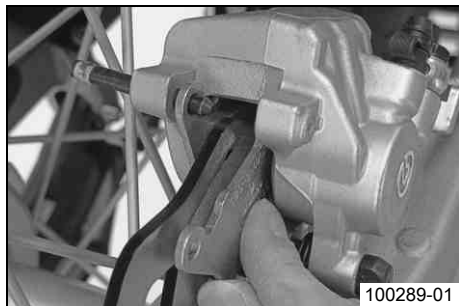

- Sätt i bromsbeläggen. Sätt i bulten och montera säkringspinnen.
 - Trampa ned fotbromspedalen flera gånger tills bromsbeläggen ligger an mot bromsskivan och en tydlig tryckpunkt känns.
 - Fyll på bromsvätska upp till **MAX**-märket.
- Bromsvätska DOT 4 / DOT 5.1 (☞ s 176)
- Montera skruvlocket och membranet.



Info

Spilld bromsvätska eller vätska som runnit ut ska tvättas bort omedelbart med vatten.

Demontera framhjulet 🛠️

- Lyft upp motorcykeln med mc-lyft. (🔧 s 65)
- Tryck bromsoket för hand mot bromsskivan så att bromskolvorna trycks tillbaka.

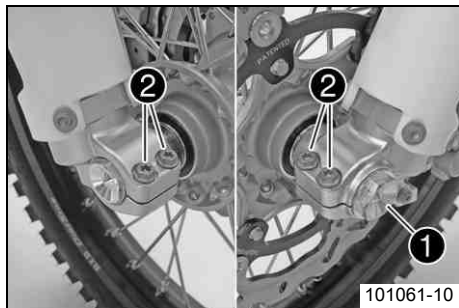

- Ta bort skruven ❶.
- Lossa skruvarna ❷.



- Håll fast framhjulet och dra ut hjulaxeln. Ta ut framhjulet ur gaffeln.



Info

Manövrera inte bromshandtaget när framhjulet är demonterat.
Lägg alltid ner hjulet så att bromsskivan inte kan skadas.

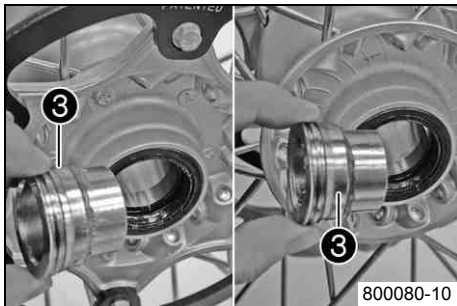

- Ta bort distanshylsorna ③.

Montera framhjulet 🛠️



Varning

Risk för olyckshändelser Minskad bromsverkan om det finns olja eller fett på bromsskivorna.

- Det är viktigt att bromsskivorna alltid är fria från olja eller fett. Rengör bromsskivorna med bromsrengöringsmedel vid behov.

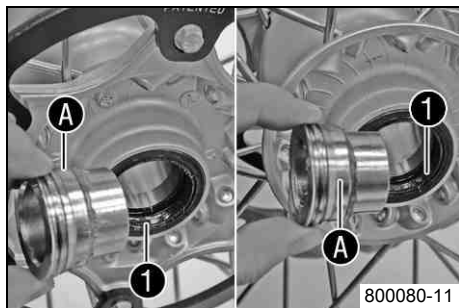

- Kontrollera om hjullagret är skadat eller slitet.
 - » Om hjullagret är skadat eller slitet:
 - Byt ut hjullagret. 🛠️
- Rengör och fetta in axeltättningsringarna ❶ och distanshylsornas löpyta A.

Långtidsfett (☞ s 180)

- Sätt i distanshylsorna.

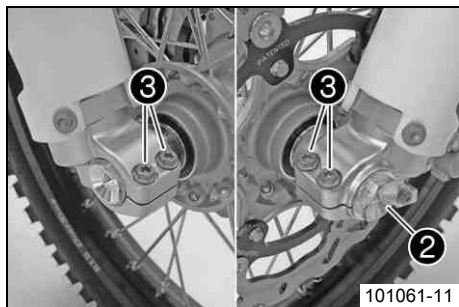

- Lyft in framhjulet i gaffeln, placera det i korrekt läge och sätt i hjulaxeln.
- Sätt i och dra åt skruven ❷.

Specifikation

Skruv hjulaxel fram	M24x1,5	40 Nm
---------------------	---------	-------

- Dra i bromshandtaget flera gånger tills bromsbeläggen ligger an mot bromsskivan.
- Ta ned motorcykeln från mc-lyften. (☞ s 65)
- Dra åt frambromsen och komprimera gaffeln kraftigt flera gånger så att gaffelbenen kan justeras in.
- Dra åt skruvarna ❸.

Specifikation

Skruv axelklämma	M8	15 Nm
------------------	----	-------

Demontera bakhjulet 🛠️

- Lyft upp motorcykeln med mc-lyft. (☞ s 65)

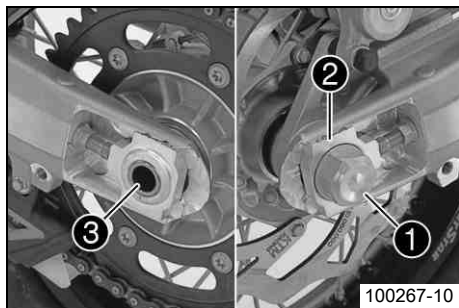

- Tryck bromsoket för hand mot bromsskivan så att bromskolven trycks tillbaka.
- Ta bort muttern ❶. Ta av kedjespännaren ❷.
- Håll fast bakhjulet och dra ut hjulaxeln ❸.

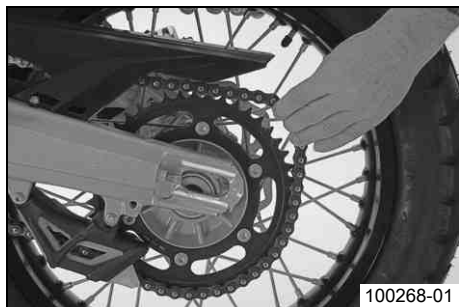

- Skjut bakhjulet så långt fram som möjligt och ta av kedjan från bakdrevet.



Varning

Risk för olyckshändelser Nedsatt bromseffekt p g a defekta bromsskivor.

- Lägg alltid ner hjulet så att bromsskivan inte skadas.

- Ta ut bakhjulet ur baksvingen.



Info

Använd inte fotbromsen när bakhjulet är demonterat.

Montera bakhjulet ↩



Varning

Risk för olyckshändelser Minskad bromsverkan om det finns olja eller fett på bromsskivorna.

- Det är viktigt att bromsskivorna alltid är fria från olja eller fett. Rengör bromsskivorna med bromsrengöringsmedel vid behov.



Varning

Risk för olyckshändelser Ingen bromsverkan när du bromsar med bakbromsen.

- Efter inmontering av bakhjulet måste du bromsa med bromspedalen tills en tydlig tryckpunkt känns.

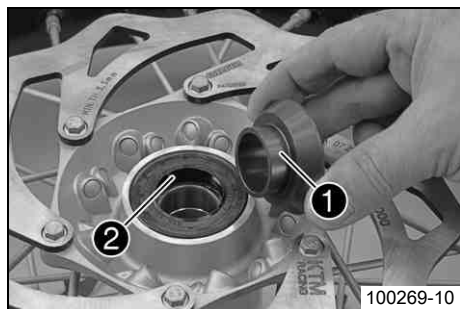

- Kontrollera bakhjulsnavets gummidämpare. 🐾 (☞ s 109)
- Kontrollera om hjullagret är skadat eller slitet.
 - » Om hjullagret är skadat eller slitet:
 - Byt ut hjullagret. 🐾
- Ta bort hylsan ❶. Rengör och fetta in hylsans och axeltätningssringens löpytor ❷.

Långtidsfett (☞ s 180)

- Rengör och fetta in hjulaxelns gänga och muttern ❸.

Långtidsfett (☞ s 180)

- Montera gummidämparna och bakdrevets hållare i bakhjulet.
- Ställ bakhjulet i baksvingen och för in bromsskivan i bromsoket.
- Skjut bakhjulet så långt fram som möjligt och lägg på kedjan på bakdrevet.
- Montera hjulaxeln, kedjespännaren och muttern.

Specifikation

För bakhjulets korrekta läge måste märkena på kedjespännaren till vänster och höger stå i samma position i förhållande till referensmärkena ❹.

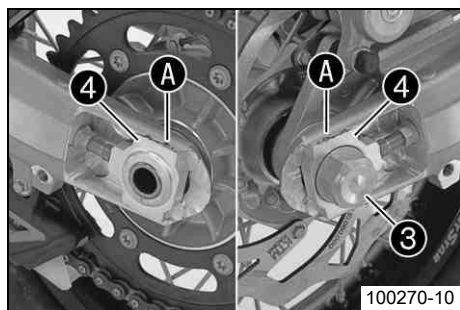

Info

Montera kedjespännaren ❹ till vänster och höger i samma läge.

- Dra åt muttern ❸.

Specifikation

Mutter hjulaxel bak	M25x1,5	90 Nm
---------------------	---------	-------

- Trampa ned fotbromspedalen flera gånger tills bromsbeläggen ligger an mot bromsskivan och en tydlig tryckpunkt känns.
- Ta ned motorcykeln från mc-lyften. (☛ s 65)

Kontrollera bakhjulsnavets gummidämpare ☛**i Info**

Motorns kraft överförs från bakdrevet till bakhjulet via 6 gummidämpare. De slits ned under körning. Om gummidämparna inte byts ut i tid skadas bakdrevets hållare och bakhjulsnavet.

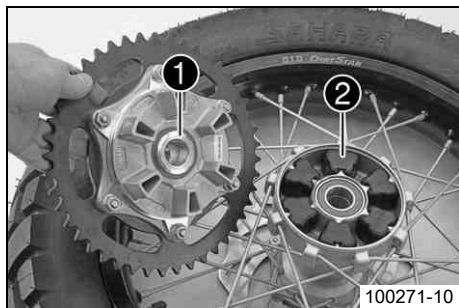

- Demontera bakhjulet. ☛ (☛ s 106)
- Kontrollera lagret ❶.
 - » Om lagret är skadat eller slitet:
 - Byt ut lagret. ☛
- Kontrollera om bakhjulsnavets gummidämpare ❷ är skadade eller slitna.
 - » Om bakhjulsnavets gummidämpare är skadade eller slitna:
 - Byt ut bakhjulsnavets alla gummidämpare.

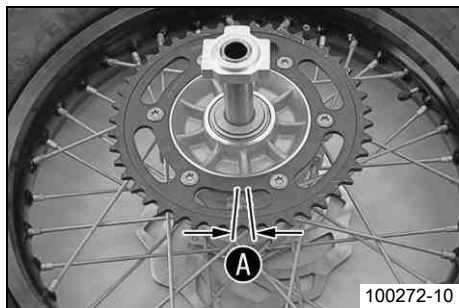

- Lägg bakhjulet på en arbetsbänk med bakdrevet uppåt. Stick in hjulaxeln i navet.
- Kontrollera spelet **A** genom att hålla fast bakhjulet och försöka vrida bakdrevet.



Info

Spelet mäts på bakdrevets utsida.

Spel gummidämpare bakhjul	≤ 5 mm
---------------------------	--------

- » Om spelet **A** är större än det angivna värdet:
 - Byt ut bakhjulsnavets alla gummidämpare.
- Montera bakhjulet. 🛠️ (☞ s 107)

Kontrollera däckens skick



Varning

Risk för olyckshändelser Köregenskaperna kan inte kontrolleras om du får punktering.

- Skadade eller nedslitna däck ska för säkerhets skull bytas omedelbart. (Din auktoriserade KTM-verkstad hjälper gärna till.)



Varning

Risk för omkullkörning Nedsättning av köregenskaperna p g a olika mönster på fram- och bakhjulets däck.

- Framhjul och bakhjul ska alltid ha däck med likartat mönster. Om däck med olika mönster används kan fordonet bli svårt att kontrollera.



Varning

Risk för olyckshändelser Ej kontrollerbara köregenskaper om hjul/däck används som inte frigivits eller rekommenderats.

- Använd endast hjul/däck som frigivits och rekommenderats av KTM enligt angiven hastighetsindex.



Varning

Risk för olyckshändelser Minskat väggrepp när däcken är nya.

- Nya däck har en slät slitbana och därför inget komplett väggrepp. Slitbanan måste ruggas upp de första 200 kilometrarna. Kör med måttlig hastighet i olika snedlägen. Kompletta väggrepp nås först efter "inkörningen".



Info

Däckens typ, skick och lufttryck påverkar motorcykelns köregenskaper.

Slitna däck påverkar köregenskaperna negativt, i synnerhet på våt körbana.

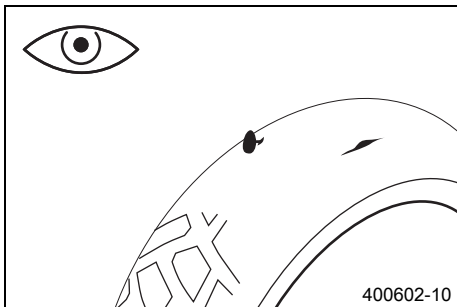

- Kontrollera fram- och bakhjulets däck med avseende på snittskador, föremål som fastnat eller andra skador.
 - » Om däckets har snittskador, om föremål fastnat eller om det har andra skador:
 - Byt däck.
- Kontrollera mönsterdjupet.



Info

Beakta gällande bestämmelser angående mönsterdjupet.

Minsta mönsterdjup	≥ 2 mm
--------------------	-------------

- » Om mönsterdjupet är för litet:
 - Byt däck.
- Kontrollera däckens ålder.

i Info

Däckens tillverkningsdatum anges för det mesta på däckets sida med hjälp av de fyra sista siffrorna i **DOT** beteckningen. De två första siffrorna anger tillverkningsveckan och de två sista tillverkningsåret.

KTM rekommenderar ett däckbyte senast efter 5 år, oberoende av däckets slitage.

- » Om däcken är äldre än 5 år:
 - Byt däck.

Kontrollera lufttrycket i däcken

i Info

För lågt däcktryck ökar däckets slitage och leder till överhettning.

Korrekt däcktryck säkerställer bästa möjliga körkomfort och ökar däckens livslängd.

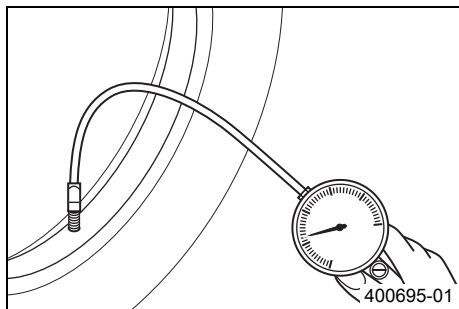

- Ta bort dammskyddet.
- Kontrollera lufttrycket när däcken är kalla.

Däcktryck terräng, endast förare	
fram	1,5 bar
bak	1,5 bar

Däcktryck asfalterad väg, endast förare	
fram	1,8 bar
bak	1,8 bar

Däcktryck med passagerare/max tillåten lastvikt	
fram	2,0 bar

bak	2,2 bar
-----	---------

- » Om däcktrycket inte överensstämmer med specifikationen:
 - Korrigera däcktrycket.
- Montera dammskyddet.

Kontrollera ekrarnas spänning



Varning

Risk för olyckshändelser Instabila köregenskaper på grund av felaktig ekerspänning.

- Se till att ekerspänningen är korrekt. (Din auktoriserade KTM-verkstad hjälper gärna till.)



Info

En lös eker gör att hjulet kommer ur balans. Inom kort tid kommer ytterligare ekrar att lossna. Om ekrarna är för hårt spända kan de rivs av på grund av lokal överbelastning. Kontrollera ekerspänningen regelbundet, i synnerhet på en ny motorcykel.

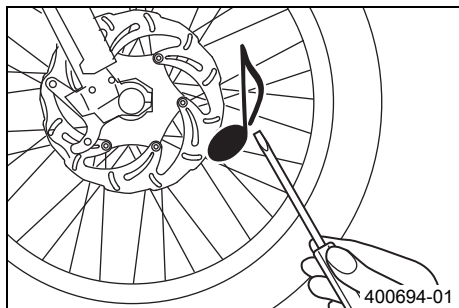

- Slå kort på varje eker med bladet på en skruvmejsel.



Info

Ljutfrekvensen är beroende av ekers längd och diameter. Olika ljutfrekvenser från ekrar med samma längd och diameter tyder på att de är olika spända.

Ett ljust ljud ska höras.

- » Om ekrarna är olika spända:
 - Korrigera ekrarnas spänning. 🛠️

Demontera batteriet **Varning**

Risk för kroppsskador Batterisyra och batterigaser kan ge svåra frätskador.

- Förvara batterier utom räckhåll för barn.
- Använd lämpliga skyddskläder och skyddsglasögon.
- Undvik kontakt med batterisyra och batterigaser.
- Se till att det inte uppstår gnistor eller finns en öppen låga i närheten av batteriet. Ladda endast batterier i lokaler med god ventilation.
- Spola med mycket vatten vid hudkontakt. Om batterisyran kommer i kontakt med ögonen, spola med vatten i minst 15 minuter och kontakta läkare.

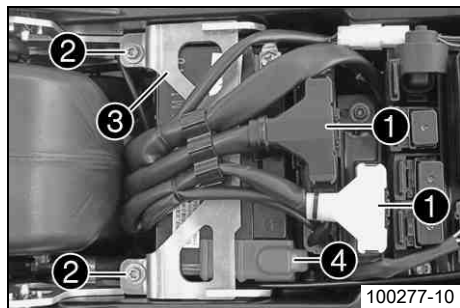

- Stäng av alla strömbrytare och motorn.
- Ta bort sadeln. (☛ s 70)
- Lossa batteriets minuskabel.
- Dra av stickkopplingen ① uppåt.
- Ta bort skruvarna ②.
- Dra batteriets fästplåt ③ framåt och ta bort den.
- Ta av pluspolens polskydd ④.
- Lossa batteriets pluskabel.
- Tryck kabelsträngen åt sidan och dra ut batteriet ur batterihållaren.

**Info**

Använd aldrig motorcykeln med urladdat batteri eller utan batteri. I båda fallen kan elektriska komponenter och säkerhetsanordningar skadas. Fordonet är inte längre i trafiksäkert skick.

Montera batteriet

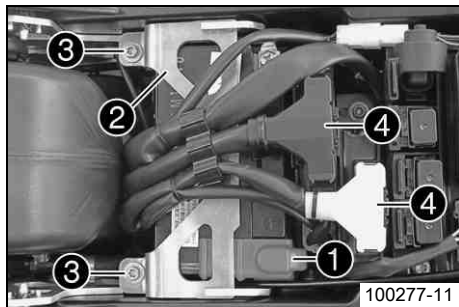

- Skjut in batteriet i batterihållaren.





Info

Batteripolerna måste sitta bak.

- Anslut pluskabeln och montera pluspolens polskydd ①.
- Placera fästplåten ② i korrekt läge.
- Sätt i och dra åt skruvarna ③.

Specifikation

Övriga skruvar chassi	M6	10 Nm
-----------------------	----	-------

- Anslut stickkopplingen ④.
- Anslut minuskabeln.
- Montera sadeln. ( s 71)
- Ställ in klockan. ( s 27)

Ladda batteriet



Varning

Risk för kroppsskador Batterisyra och batterigaser kan ge svåra frätskador.

- Förvara batterier utom räckhåll för barn.
- Använd lämpliga skyddskläder och skyddsglasögon.
- Undvik kontakt med batterisyra och batterigaser.
- Se till att det inte uppstår gnistor eller finns en öppen låga i närheten av batteriet. Ladda endast batterier i lokaler med god ventilation.
- Spola med mycket vatten vid hudkontakt. Om batterisyrans kommer i kontakt med ögonen, spola med vatten i minst 15 minuter och kontakta läkare.



Varning

Risk för miljöskador Batteriets komponenter och syra är miljöskadliga.

- Batterier är inte hushållsavfall. Se till att ett defekt batteri tas omhand. Lämna in batteriet hos din KTM-försäljare eller till en insamlingsstation.



Varning

Risk för miljöskador Miljöfarliga ämnen orsakar miljöskador.

- Oljor, fetter, filter, bränsle, rengöringsmedel, bromsvätska etc ska alltid tas omhand och lämnas in för avfallshantering enligt gällande bestämmelser.



Info

Batteriets laddningsnivå sjunker även när batteriet inte belastas.

Laddningsnivå och laddningstyp är mycket viktiga för batteriets livslängd.

Snabb uppladdning med hög laddningsström minskar livslängden.

När laddningsström, laddningsspänning och laddningstid överskrider läcker elektrolyt ut via säkerhetsventilerna. Detta gör att batteriets kapacitet sjunker.

När batteriet tömts genom startförsök ska det laddas direkt.

Om batteriet står urladdat under en längre tid utsätts det för en djup urladdning och sulfatering. Batteriet förstörs.

Batteriet är underhållsfritt. Det innebär att syranivån inte behöver kontrolleras.

- Stäng av alla strömbrytare och motorn.
- Demontera batteriet. 🛠️ (📖 s 114)

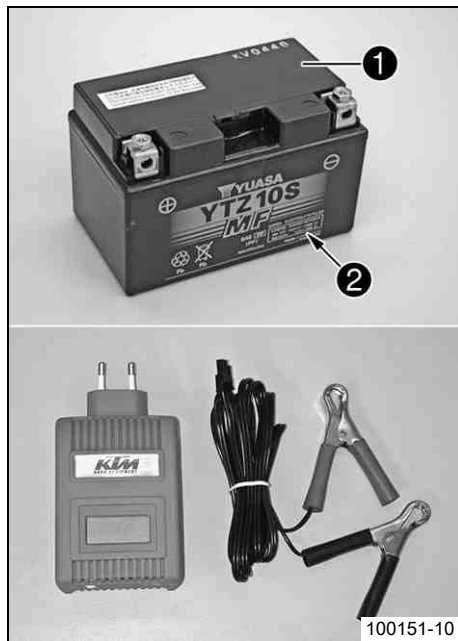

- Anslut laddaren till batteriet. Slå på laddaren.

Batteriladdare (58429074000)

Dessutom kan laddaren användas för att testa vilospänningen, batteriets startförmåga och generatorm. Det är inte möjligt att överladda batteriet med denna laddare.

i Info

Ta aldrig bort locket ❶.

Ladda batteriet med max 10% av den kapacitet som är angiven på batterihöljet ❷.

- Stäng av och lossa laddaren efter laddningen.

Specifikation

Laddningsström, laddningsspänning och laddningstid får inte överskridas.

Ladda upp batteriet med jämna mellanrum om motorcykeln inte körs

3 månader

- Montera batteriet. 🛠️ (📄 s 115)

Byta huvudsäkring



Varning

Brandrisk När felaktiga säkringar används kan elsystemet överbelastas.

- Använd endast säkringar med korrekt amperetal. Säkringar får aldrig förbikopplas eller repareras.

i Info

Alla strömförbrukare i fordonet är säkrade via huvudsäkringen. Den sitter i startreläets hölje bredvid batteriet.

- Stäng av alla strömbrytare och motorn.
- Ta bort sadeln. (☛ s 70)
- Ta bort skyddshättorna ❶.

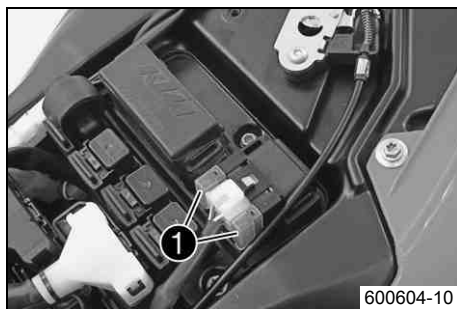

- Ta bort en trasig huvudsäkring ❷ med en spetsig tång.
- Sätt i en ny huvudsäkring.

Säkring (58011109130) (☛ s 167)

i Info

Inne i startreläet finns en reservsäkring ❸.

- Kontrollera elsystemets funktion.
- Sätt på skyddshättorna.
- Montera sadeln. (☛ s 71)
- Ställ in klockan. (☛ s 27)

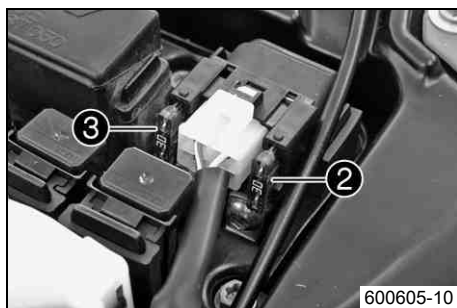

Byta de enskilda förbrukarnas säkringar



Info

Säkringslådan med de enskilda förbrukarnas säkringar sitter under sadeln.

- Stäng av alla strömbrytare och motorn.
- Ta bort sadeln. (☛ s 70)
- Öppna säkringslådans lock ❶.

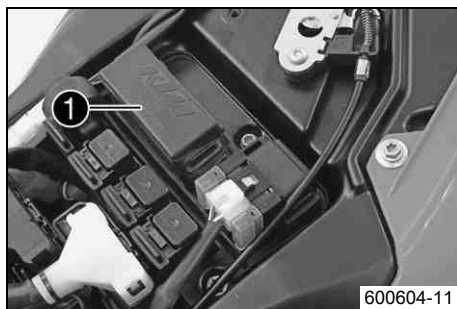

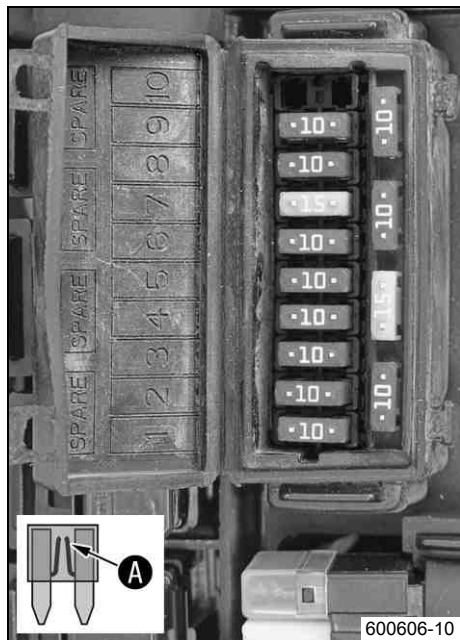

600606-10

- Ta bort den defekta säkringen.

Specifikation

Säkring 1 - 10 A - tändning, kombinationsinstrument
Säkring 2 - 10 A - klocka, tändning (EFI-styrdon)
Säkring 3 - 10 A - styrdon gasspjäll
Säkring 4 - 10 A - bränslepump
Säkring 5 - 10 A - kylarfläkt
Säkring 6 - 10 A - signalhorn, bromsljus, körriktningsvisare
Säkring 7 - 15 A - helljus, halvljus, positionsljus, bakljus, nummerskyltsbelysning
Säkring 8 - 10 A - för extra utrustning (med lastbrytare, kopplat plus)
Säkring 9 - 10 A - för extra utrustning (konstant plus)
Säkring 10 - används ej
Säkring SPARE - 10 A/15 A - reservsäkringar



Info

När smälttråden **A** är bruten är säkringen defekt.



Varning

Brandrisk När felaktiga säkringar används kan elsystemet överbelastas.

- Använd endast säkringar med korrekt amperetal. Säkringar får aldrig förbi-kopplas eller repareras.
- Sätt i en reservsäkring med passande amperetal.

Säkring (75011088010) (☛ s 167)

Säkring (75011088015) (☛ s 167)

**Tips**

Sätt i en ny reservsäkring i säkringslådan så att den finns till hands vid behov.

- Kontrollera förbrukarens funktion.
- Stäng säkringslådans lock.
- Montera sadeln. (☛ s 71)

Demontera strålkastarmasken och strålkastaren

- Stäng av alla strömbrytare och motorn.



- Ta bort skruven ❶ och klämman.
- Lossa gummibandet ❷. Skjut upp strålkastarmasken och vrid den framåt.

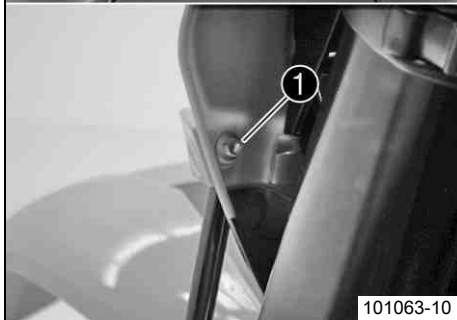

101063-10

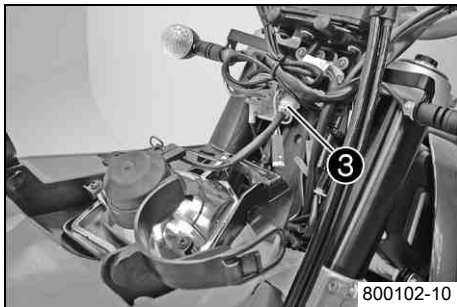

800102-10

- Lossa den elektriska stickanslutningen ❸ och ta bort strålkastarmasken samt strålkastaren.

Montera strålkastarmasken och strålkastaren

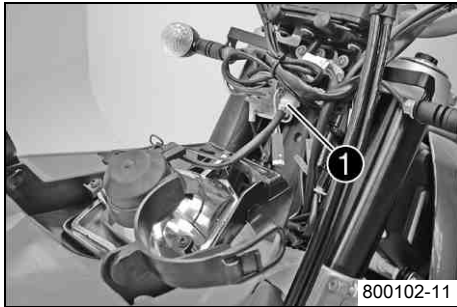

- Anslut den elektriska stickanslutningen ❶.

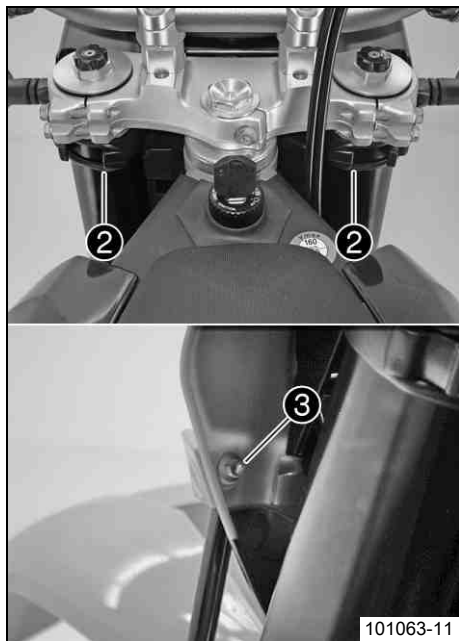

- Placera strålkastarmasken i korrekt läge och fixera den med gummibandet ②.

i Info

Se till att piggarna hakar fast i skärmen.

- Placera bromskablarna och kabelhärvan i korrekt läge. Sätt dit klämman, sätt i och dra åt skruven ③.

Byta strålkastarlampa

Observera

Skador på reflektorn Minskad lyskraft.

- Fett på lampans glaskolv förångas i värmen och fastnar på reflektorn. Gör rent glaskolven innan den monteras och se till att den hålls fri från fett.

- Demontera strålkastarmasken och strålkastaren. (☛ s 121)

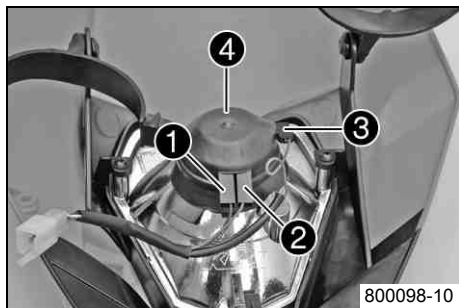

800098-10

- Lossa stickkontakten ①, ② und ③.
- Ta av strålkastarlampans gummihatta ④.

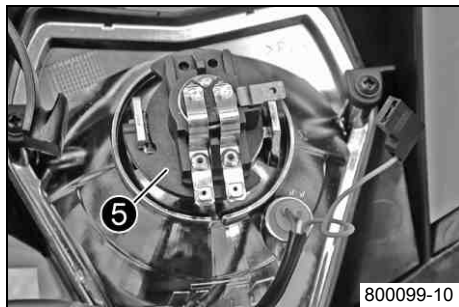

800099-10

- Vrid hållaren ⑤ ca 30° motsols och ta av den.
- Ta bort strålkastarlampans.
- Sätt i en ny strålkastarlampa i hållaren.

Strålkastare (S2 / sockel BA20d) (☛ s 167)

- Sätt i hållaren i strålkastarhuset och fixera den genom att vrida den ca 30° medsols.
- Montera gummihattan. Sätt i stickkontakten.
- Montera strålkastarmasken och strålkastaren. (☛ s 123)

Byta lampa för positionsljuset

Observera

Skador på reflektorn Minskad lyskraft.

- Fett på lampans glaskolv förångas i värmen och fastnar på reflektorn. Gör rent glaskolven innan den monteras och se till att den hålls fri från fett.

- Demontera strålkastarmasken och strålkastaren. (☛ s 121)

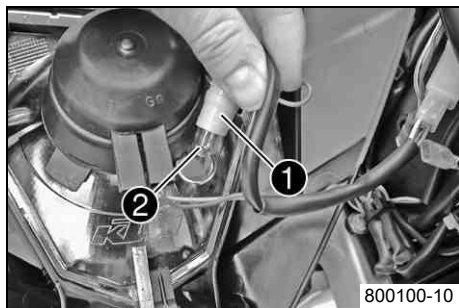

- Dra ut lamphållaren ❶ ur reflektorn.
- Dra ut lampan för positionsljuset ❷ ur lamphållaren.
- Sätt i en ny lampa för positionsljuset i lamphållaren.

Positionsljus (W5W / sockel W2,1x9,5d) (☛ s 167)

- Sätt i lamphållaren i reflektorn.
- Montera strålkastarmasken och strålkastaren. (☛ s 123)

Byta lampa för körriktningvisaren

Observera

Skador på reflektorn Minskad lyskraft.

- Fett på lampans glaskolv förångas i värmen och fastnar på reflektorn. Gör rent glaskolven innan den monteras och se till att den hålls fri från fett.

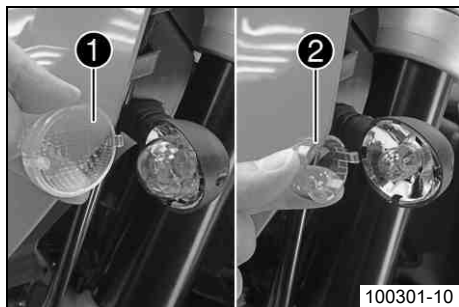

- Ta bort skruven på blinkerhöljets baksida.
- Vrid strålkastarglasets ❶ försiktigt framåt och ta av det.
- Tryck försiktigt ihop det orangefärgade skyddet ❷ vid piggarna och ta bort det.
- Tryck in lampan lätt i hållaren, vrid den ca 30° motsols och dra ut den ur hållaren.

Info

Rör inte reflektorn med händerna och se till att den är fri från fett.

- Tryck in en ny lampa lätt i hållaren och vrid den medsols tills det tar stopp.

Körriktningvisare (R10W / sockel BA15s) (☛ s 167)

- Montera det orangefärgade skyddet.
- Placera strålkastarglasat i korrekt läge.
- Sätt i skruven och vrid den först motsols tills den placeras i gängans spår med ett ryck. Dra åt skruven lätt.
- Kontrollera blinkerssystemets funktion.

Kontrollera strålkastarens inställning

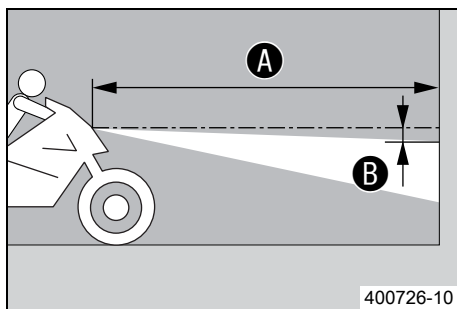

- Ställ fordonet på ett vågrätt underlag framför en ljus mur och rita ett märke i höjd med strålkastarens mitt.
- Rita ett annat märke på avstånd **B** under det första märket.

Specifikation

Avstånd B	5 cm
------------------	------

- Ställ fordonet på avstånd **A** rakt upp framför muren.

Specifikation

Avstånd A	5 m
------------------	-----

- Nu sätter sig föraren på motorcykeln, vid behov med packning och passagerare.
- Tänd halvljuset.
- Kontrollera strålkastarens inställning.

För en motorcykel med förare och ev. packning och passagerare ska gränsen mellan ljust och mörkt område befinna sig exakt på det nedre märket.

- » Om gränsen mellan ljust och mörkt område inte överensstämmer med specifikationen:
 - Ställ in strålkastarens räckvidd. (☛ s 128)

Ställa in strålkastarens räckvidd

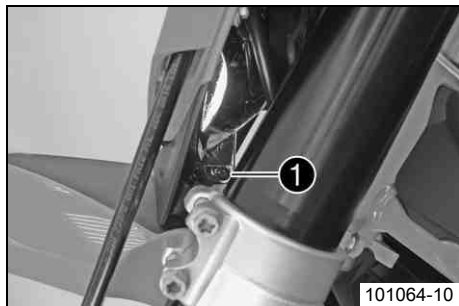

- Kontrollera strålkastarens inställning. (☞ s 127)
- Lossa skruven ❶.
- Ställ in räckvidden genom att svänga strålkastaren.

Specifikation

För en motorcykel med förare ska gränsen mellan ljust och mörkt område befinna sig exakt på det nedre märket (enligt avsnittet Kontrollera strålkastarens inställning).



Info

Om motorcykeln har monterad packning måste strålkastarens räckvidd eventuellt korrigeras.

- Dra åt skruven ❶.

Kylsystem

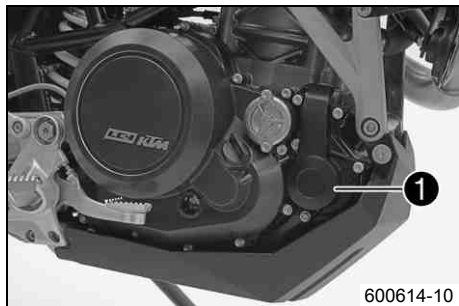

Vattenpumpen ① i motorn sörjer för en tvångscirkulation av kylvätskan. Vid uppvärmning stiger trycket i kylsystemet. Detta tryck regleras av en ventil i kylarlocket ②. Genom värmeutvidgningen leds den överflödiga kylvätskan till expansionskärlet ③. När temperaturen sjunker sugas denna del tillbaka till kylsystemet. Den angivna kylvätsketemperaturen kan därför tillätas utan att funktionsstörningar uppstår.

125 °C

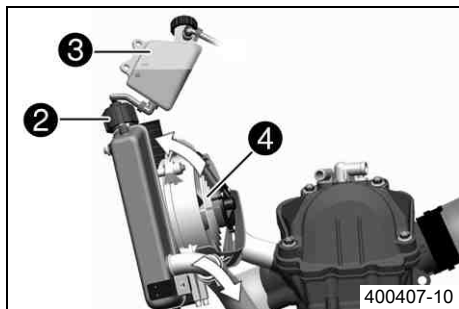

Kylningen fås av fartvinden och en kylarfläkt ④ som styrs via en termostatströmställare. Lägre körhastighet ger lägre kyleffekt. Smutsiga kylameller minskar också kyleffekten.

Kontrollera frostskyddet och kylvätskenivån



Varning

Risk för skållskador När motorcykeln körs blir kylvätskan mycket varm och dessutom trycksatt.

- Öppna inte kylare, kylarslangar eller andra komponenter i kylsystemet när motorn är driftsvarm. Vänta tills motorn och kylsystemet har svalnat. Om skållskador uppstår ska de drabbade ställena spolas med ljummet vatten.



Varning

Risk för förgiftning Kylvätska är giftig och hälsovådlig.

- Låt inte huden, ögonen och kläderna komma i kontakt med kylvätskan. Vid kontakt med ögonen, spola med vatten och kontakta läkare omedelbart. Vid hudkontakt ska huden rengöras omedelbart med tvål och vatten. Om kylvätska har svalts, kontakta läkare omedelbart. Kläder som har kommit i kontakt med kylvätska ska bytas. Förvara kylvätskan utom räckhåll för barn.

Krav

Motorn är kall.

- Ställ upp motorcykeln mot sidostödet på en vågrät yta.
- Ta av locket på expansionskärlet ❶.
- Kontrollera kylvätskans frostskydd.

–25... -45 °C

» Om kylvätskans frostskydd inte överensstämmer med specifikationen:

- Korrigera kylvätskans frostskydd.

- Kontrollera kylvätskenivån i expansionskärlet.

Kylvätskenivån måste ligga ungefär i det område som visas på bilden.

» Om kylvätskenivån inte överensstämmer med specifikationen:

- Korrigera kylvätskenivån.

Alternativ 1

Kylvätska (☞ s 177)

Alternativ 2

Kylvätska (färdigblandad) (☞ s 177)

- Montera locket på expansionskärlet.



101065-10

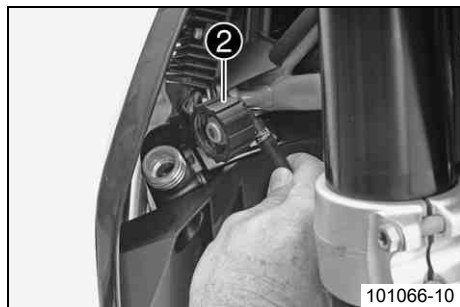

- Skruva av kylarlocket ②.
- Kontrollera kylvätskans frostskydd.

-25... -45 °C

- » Om kylvätskans frostskydd inte överensstämmer med specifikationen:
 - Korrigera kylvätskans frostskydd.

- Kontrollera kylvätskenivån i kylaren.

Kylaren måste vara helt påfylld.

- » Om kylvätskenivån inte överensstämmer med specifikationen:
 - Korrigera kylvätskenivån och ta reda på orsaken till förlusten.

Alternativ 1

Kylvätska (☞ s 177)

Alternativ 2

Kylvätska (färdigblandad) (☞ s 177)

- Montera kylarlocket.

Kontrollera kylvätskenivån



Varning

Risk för skållskador När motorcykeln körs blir kylvätskan mycket varm och dessutom trycksatt.

- Öppna inte kylare, kylarslangar eller andra komponenter i kylsystemet när motorn är driftsvarm. Vänta tills motorn och kylsystemet har svalnat. Om skållskador uppstår ska de drabbade ställena spolas med ljummet vatten.



Varning

Risk för förgiftning Kylvätska är giftig och hälsovådlig.

- Låt inte huden, ögonen och kläderna komma i kontakt med kylvätskan. Vid kontakt med ögonen, spola med vatten och kontakta läkare omedelbart. Vid hudkontakt ska huden rengöras omedelbart med tvål och vatten. Om kylvätska har svalts, kontakta läkare omedelbart. Kläder som har kommit i kontakt med kylvätska ska bytas. Förvara kylvätskan utom räckhåll för barn.

Krav

Motorn är kall.

- Ställ upp motorcykeln mot sidostödet på en vågrät yta.
- Kontrollera kylvätskenivån i expansionskärlet ❶.

Kylvätskenivån måste ligga ungefär i det område som visas på bilden.

- » Om kylvätskenivån inte överensstämmer med specifikationen:
 - Korrigera kylvätskenivån.

Alternativ 1

Kylvätska (☞ s 177)

Alternativ 2

Kylvätska (färdigblandad) (☞ s 177)

- Skruva av kylarlocket ❷ och kontrollera kylvätskenivån i kylaren.

Kylaren måste vara helt påfylld.

- » Om kylvätskenivån inte överensstämmer med specifikationen:
 - Korrigera kylvätskenivån och ta reda på orsaken till förlusten.

Alternativ 1

Kylvätska (☞ s 177)

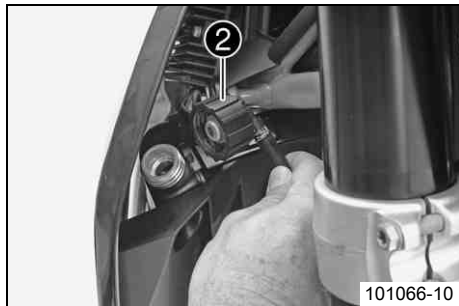

Alternativ 2

Kylvätska (färdigblandad) (☞ s 177)

- Montera kylarlocket.

Tappa av kylvätskan 🛠️



Varning

Risk för skållskador När motorcykeln körs blir kylvätskan mycket varm och dessutom trycksatt.

- Öppna inte kylare, kylarslangar eller andra komponenter i kylsystemet när motorn är driftsvarm. Vänta tills motorn och kylsystemet har svalnat. Om skållskador uppstår ska de drabbade ställena spolas med ljummet vatten.



Varning

Risk för förgiftning Kylvätska är giftig och hälsovadlig.

- Låt inte huden, ögonen och kläderna komma i kontakt med kylvätskan. Vid kontakt med ögonen, spola med vatten och kontakta läkare omedelbart. Vid hudkontakt ska huden rengöras omedelbart med tvål och vatten. Om kylvätska har svalts, kontakta läkare omedelbart. Kläder som har kommit i kontakt med kylvätska ska bytas. Förvara kylvätskan utom räckhåll för barn.

- Demontera motorskyddet. (☞ s 85)
- Ställ upp motorcykeln lodrätt.
- Ställ en lämplig behållare under motorn.
- Ta bort skruven ❶. Ta bort kylarlocket.
- Låt kylvätskan rinna ut helt.
- Sätt i skruven ❶ och en ny tätningring och dra åt den.

Specifikation

Låsskruv vattenpumpens avtappningshål	M10x1	15 Nm
---------------------------------------	-------	-------

- Montera motorskyddet. (☞ s 86)

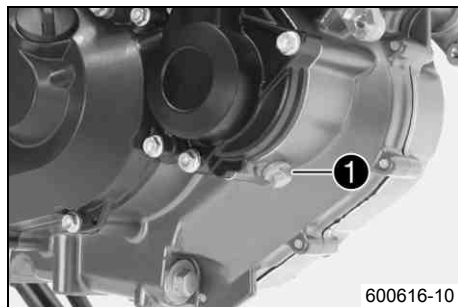

Fylla på kylsystemet ↩

⚠ Varning

Risk för förgiftning Kylvätska är giftig och hälsovådlig.

- Låt inte huden, ögonen och kläderna komma i kontakt med kylvätskan. Vid kontakt med ögonen, spola med vatten och kontakta läkare omedelbart. Vid hudkontakt ska huden rengöras omedelbart med tvål och vatten. Om kylvätska har svalts, kontakta läkare omedelbart. Kläder som har kommit i kontakt med kylvätska ska bytas. Förvara kylvätskan utom räckhåll för barn.

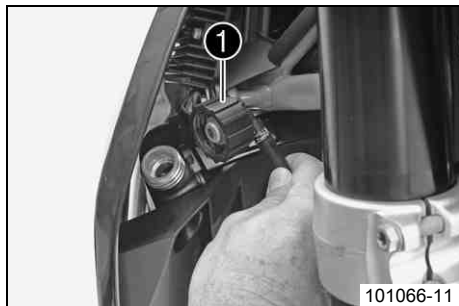

101066-11

- Ställ upp motorcykeln mot sidostödet på en vågrät yta.
- Ta av kylarlocket ❶.

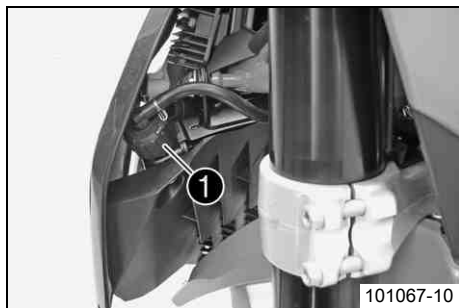

101067-10

- Fyll på kylvätska.

Alternativ 1

Kylvätska (☞ s 177)

Alternativ 2

Kylvätska (färdigblandad) (☞ s 177)

- Fyll kylaren helt med kylvätska. Montera kylarlocket ❶.

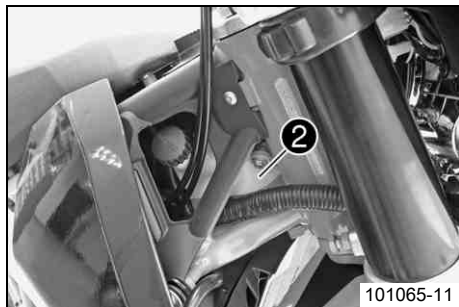

- Ta av locket på expansionskärlet ②, fyll på kylvätska upp till nivån som visas på bilden.
- Montera locket på expansionskärlet.



Fara

Risk för förgiftning Motoravgaser är giftiga och kan leda till medvetslöshet och/eller dödsfall.

- När motorn går krävs en tillräckligt kraftig ventilation. Motorn får inte startas eller köras i slutna utrymmen utan lämplig utsugning.
-
- Starta motorn och låt den gå tills den blir varm, tills den femte stapeln på temperaturmätaren lyser.
 - Stäng av motorn och låt den svalna.
 - Låt motorn svalna och kontrollera sedan kylvätskenivån i kylaren och i expansionskärlet igen. Fyll på kylvätska om det behövs.

Kontrollera gasvajers spel

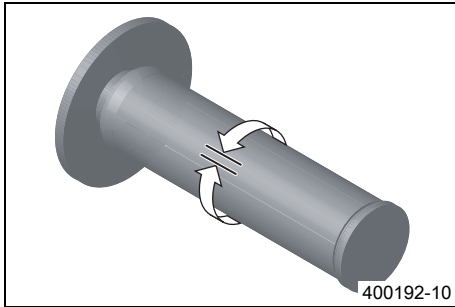

- Ställ styret i läget för körning rakt framåt. Vrid gashandtaget lätt fram och tillbaka för att bestämma gasvajers spel.

Gasvajerspel	3... 5 mm
--------------	-----------

» Om gasvajers spel inte överensstämmer med specifikationen:

- Ställ in gasvajers spel. 🛠️ (☞ s 137)



Fara

Risk för förgiftning Motoravgaser är giftiga och kan leda till medvetlöshet och/eller dödsfall.

- När motorn går krävs en tillräckligt kraftig ventilation. Motorn får inte startas eller köras i slutna utrymmen utan lämplig utsugning.

- Starta motorn och låt den gå på tomgång. Vrid styret fram och tillbaka över hela styrområdet.

Tomgångsvarvtalet får inte förändras.

» Om tomgångsvarvtalet förändras:

- Ställ in gasvajers spel. 🛠️ (☞ s 137)

Ställa in gasvajers spel ↩

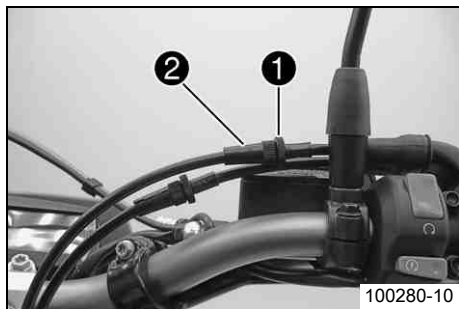

- Ställ styret i läget för körning rakt framåt.
- Använd KTM-diagnosverktyget och ställ gasspjälldonet i utgångsläget.
- Lossa låsmuttern ❶.
- Ställ in gasvajers spel med justerskruven ❷.

Specifikation

Gasvajerspel	3... 5 mm
--------------	-----------

- Dra åt låsmuttern ❶.

Ställa in motorkonfigurationen

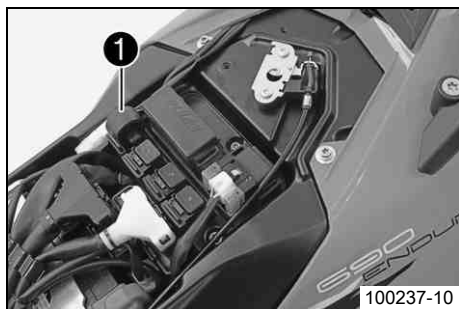

- Stäng av tändningen genom att vrida tändningsnyckeln till läget **OFF** ☒.
- Ta bort sadeln. (☛ s 70)
- Dra av **Map-Select**-omkopplaren och hållaren ❶ uppåt, bort från fästplåten.
- Dra ut **Map-Select**-omkopplaren ur hållaren.

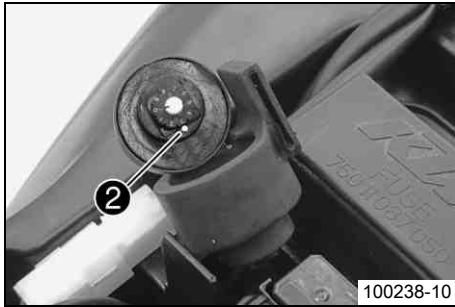

- Vrid justerhjulet tills önskad siffra ligger an mot märket ②.

Ställ in Map-Select-omkopplaren på soft.

- Ställ in justerhjulet på läget 1.
 - ✓ Soft – reducerad homologerad toppeffekt för bättre köregenskaper

Ställ in Map-Select-omkopplaren på advanced.

- Ställ in justerhjulet på läget 2.
 - ✓ Advanced – homologerad effekt med mycket direkt respons

Ställ in Map-Select-omkopplaren på standard.

- Ställ in justerhjulet på läget 3, 4, 5, 6, 7, 8 eller 9.
 - ✓ Standard – homologerad effekt med balanserad respons

Ställ in Map-Select-omkopplaren på dålig bränslekvalitet.

- Ställ in justerhjulet på läget 0.
 - ✓ Dålig bränslekvalitet – den homologerade effekten reduceras beroende på bränslekvaliteten, används för max 1 fyllning av bränsletanken
- Positionera **Map-Select**-omkopplaren i hållaren.
- Skjut **Map-Select**-omkopplaren och hållaren nedåt på fästplåten.
- Montera sadeln. (☛ s 71)

Kontrollera motoroljenivån



Info

Motoroljans nivå ska kontrolleras när motorn är driftsvarm.

Krav

Motorn är driftsvarm.

- Ställ motorcykeln på en vågrät yta.
- Kontrollera motoroljenivån.



Info

Stäng av motorn och vänta en minut. Genomför sedan kontrollen.

Motoroljan måste befinna sig mellan synglasets nedre och övre kant.

- » Om motoroljenivån inte befinner sig inom det angivna området:
 - Fyll på motorolja. (☛ s 146)

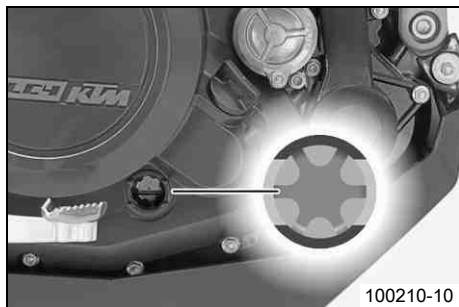

Byta motorolja och oljefilter, rengöra oljesilarna 🛠️



- Tappa av motoroljan. 🛠️ (☞ s 140)
- Demontera oljefiltret. 🛠️ (☞ s 141)
- Rengör oljesilarna. 🛠️ (☞ s 143)
- Montera oljefiltret. 🛠️ (☞ s 145)
- Fyll på motorolja. 🛠️ (☞ s 145)

Tappa av motoroljan 🛠️



Varning

Risk för skållskador Motoroljan och växellådsoljan blir mycket varma när motorcykeln körs.

- Använd lämpliga skyddskläder och skyddshandskar. Om skållskador uppstår ska de drabbade ställena spolras med ljunnet vatten.



Varning

Risk för miljöskaaora Miljöfarliga ämnen orsakar miljöskaora.

- Oljor, fetter, filter, bränsle, rengöringsmedel, bromsvätska etc ska alltid tas omhand och lämnas in för avfallshantering enligt gällande bestämmelser.



Info

Motoroljan ska tappas av när motorn är driftvarm.

- Demontera motorskyddet. (☞ s 85)
- Ställ en lämplig behållare under motorn.
- Ta bort oljeavtappningskruven ❶ samt magnet och tätningring.
- Låt motoroljan rinna ut helt.

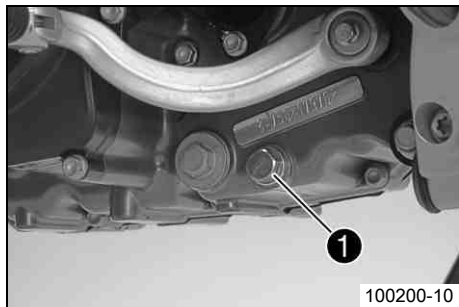

100200-10

- Rengör oljeavtappningskruven samt magneten noggrant.
- Sätt i oljeavtappningskruven samt magnet och tätningring och dra åt skruven.

Specifikation

Oljeavtappningskruv med magnet	M12x1,5	20 Nm
--------------------------------	---------	-------



100201-01

Demontera oljefiltret ☞



Varning

Risk för skållskador Motoroljan och växellådsoljan blir mycket varma när motorcykeln körs.

- Använd lämpliga skyddskläder och skyddshandskar. Om skållskador uppstår ska de drabbade ställena spolas med ljummet vatten.



Varning

Risk för miljöskador Miljöfarliga ämnen orsakar miljöskador.

- Oljor, fetter, filter, bränsle, rengöringsmedel, bromsvätska etc ska alltid tas omhand och lämnas in för avfallshantering enligt gällande bestämmelser.

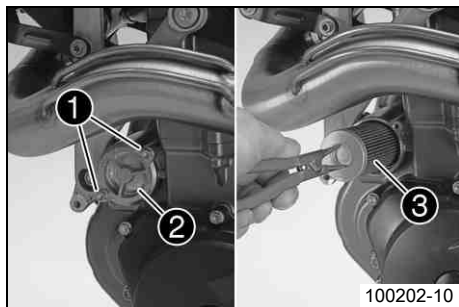

- Ställ en lämplig behållare under motorn.
- Ta bort skruvarna ①. Ta bort oljefiltrets lock ② med O-ring.
- Dra ut oljefiltret ③ ur oljefiltrets hölje.

Låsringtång omvänd (51012011000)

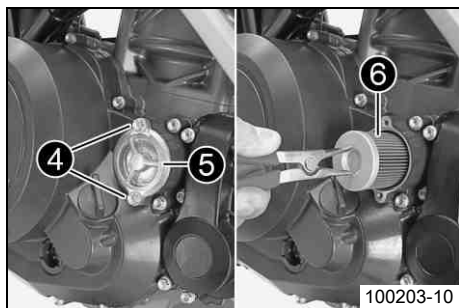

- Ta bort skruvarna ④. Ta av oljefiltret ⑤ och O-ringen.
- Dra ut oljefiltret ⑥ ur oljefiltrets hölje.

Låsringtång omvänd (51012011000)

- Låt motoroljan rinna ut helt.
- Rengör noggrant delarna och tätningssytan.

Rengöra oljesilarna



Varning

Risk för skållskador Motoroljan och växellådsoljan blir mycket varma när motorcykeln körs.

- Använd lämpliga skyddskläder och skyddshandskar. Om skållskador uppstår ska de drabbade ställena spolas med ljummet vatten.



Varning

Risk för miljöskador Miljöfarliga ämnen orsakar miljöskador.

- Oljor, fetter, filter, bränsle, rengöringsmedel, bromsvätska etc ska alltid tas omhand och lämnas in för avfallshantering enligt gällande bestämmelser.

- Ställ en lämplig behållare under motorn.
- Ta bort låsskruven ❶ samt oljesilen ❷ och O-ringarna.

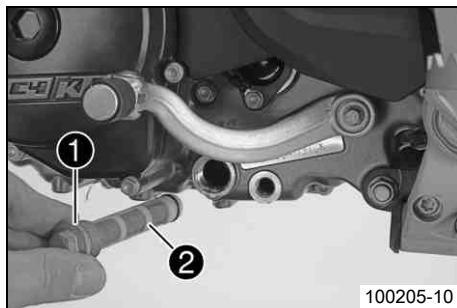

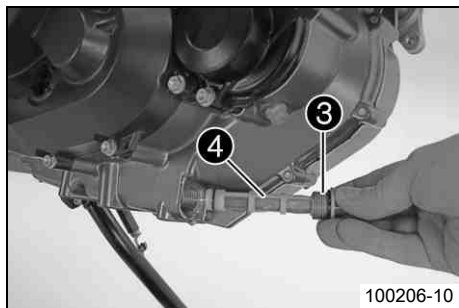

- Ta bort låsskruven ③ samt oljesilen ④ och O-ringarna.
- Låt övrig motorolja rinna ut.
- Rengör noggrant delarna och tätningssytan.

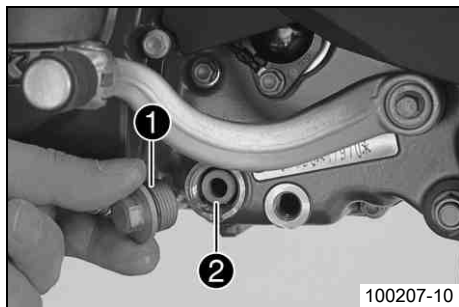

- Placera oljesilen ② och O-ringarna i korrekt läge.
- Sätt i låsskruven ① samt O-ring och dra åt skruven.

Specifikation

Låsskruv oljesil	M20x1,5	15 Nm
------------------	---------	-------

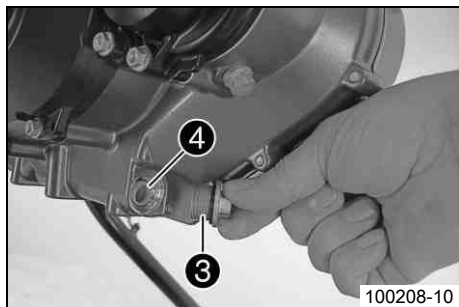

- Placera oljesilen ④ och O-ringarna i korrekt läge.
- Sätt i låsskruven ③ samt O-ring och dra åt skruven.

Specifikation

Låsskruv oljesil	M20x1,5	15 Nm
------------------	---------	-------

Montera oljefiltret ↩

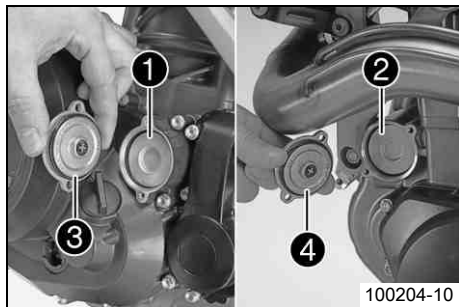

100204-10

- Sätt i oljefiltren ❶ och ❷.
- Smörj in oljefilterlockens O-ringar. Montera oljefilterlocken ❸ och ❹.
- Sätt i och dra åt skruvarna.

Specifikation

Skruv oljefilterlock	M5	6 Nm
----------------------	----	------

Fylla på motorolja ↩



Info

För litet motorolja eller lågkvalitativ motorolja leder till ökat slitage av motorn.

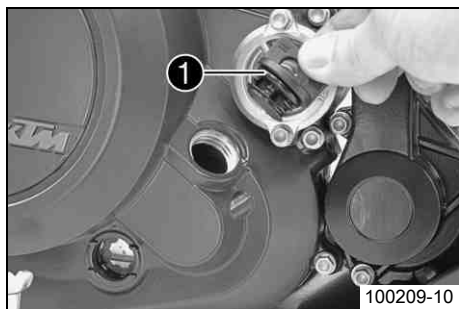

100209-10

- Ta bort oljepåfyllningsskruven samt O-ringens ❶ från kopplingslocket och fyll på motorolja.

Motorolja	1,70 l	Motorolja (SAE 10W/60) (00062010035) (☛ s 178)
		Alternativ motorolja

- Sätt i oljepåfyllningsskruven samt O-ringens ❶ och dra åt skruven.



Fara

Risk för förgiftning Motoravgaser är giftiga och kan leda till medvetslöshet och/eller dödsfall.

- När motorn går krävs en tillräckligt kraftig ventilation. Motorn får inte startas eller köras i slutna utrymmen utan lämplig utsugning.

- Starta motorn och kontrollera att den är tät.
- Montera motorskyddet. (☞ s 86)
- Kontrollera motoroljenivån. (☞ s 139)

Fylla på motorolja



Info

För litet motorolja eller lågkvalitativ motorolja leder till ökat slitage av motorn.

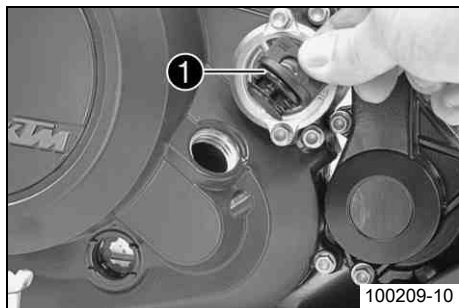

- Ta bort oljepåfyllningsskruven med O-ring ❶ från kopplingslocket och fyll på motorolja.

Motorolja (SAE 10W/60) (00062010035) (☞ s 178)
--

Motorolja (SAE 10W/50) (☞ s 178)



Info

För en optimal effekt bör inte olika motoroljor blandas. Vid behov bör ett byte av motorolja göras.

- Sätt i och dra åt oljepåfyllningsskruven med O-ring ❶.

**Fara**

Risk för förgiftning Motoravgaser är giftiga och kan leda till medvetslöshet och/eller dödsfall.

- När motorn går krävs en tillräckligt kraftig ventilation. Motorn får inte startas eller köras i slutna utrymmen utan lämplig utsugning.
-
- Starta motorn och kontrollera att den är tät.
 - Kontrollera motoroljenivån. (☛ s 139)

Rengöra motorcykeln

Observera

Materialskada Skador och förstöring av komponenter genom högtryckstvätt.

- Rengör aldrig fordonet med en högtryckstvätt eller en kraftig vattenstråle. Genom det höga trycket kan vatten hamna i elektriska komponenter, kontakter, vajrar, lager m m och orsaka störningar. Komponenterna kan förstöras.



Varning

Risk för miljöskador Miljöfarliga ämnen orsakar miljöskador.

- Oljor, fetter, filter, bränsle, rengöringsmedel, bromsvätska etc ska alltid tas omhand och lämnas in för avfallshantering enligt gällande bestämmelser.



Info

Rengör motorcykeln med jämna mellanrum. På så sätt behåller den sitt värde och utseende under en lång tid. Undvik direkt solinstrålning på motorcykeln när du rengör den.

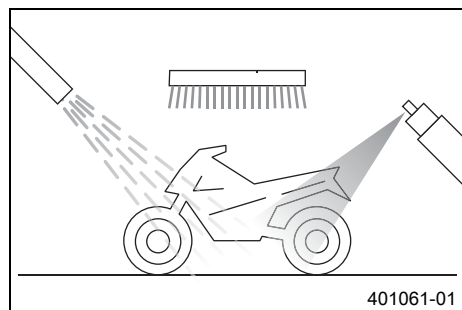

- Täta avgassystemet för att förhindra att vatten tränger in.
- Börja med att ta bort grov smuts med en mjuk vattenstråle.
- Mycket smutsiga ställen ska sprejas in med vanligt rengöringsmedel för motorcyklar och bearbetas med en pensel.

Rengöringsmedel för motorcykel (☛ s 181)



Info

Tvätta fordonet med varmt vatten, vanligt rengöringsmedel för motorcyklar och en mjuk svamp.

När fordonet har körts på saltade vägar ska det rengöras med kallt vatten. Varmt vatten förstärker saltets frätande effekt.

- Spola av motorcykeln ordentligt med en mjuk vattenstråle och låt den torka ordentligt.



Varning

Risk för olyckshändelser Minskad bromsverkan p g a våta eller smutsiga bromsar.

- Bromsa försiktigt tills de våta eller nedsmutsade bromsarna är torra resp rena.

- Efter rengöring ska motorcykeln köras en kort sträcka tills motorn har nått drifttemperatur. Använd också bromsarna under körningen.



Info

Tack vare värmen försvinner vattnet även från oåtkomliga ställen på motorn och bromsarna.

- För tillbaka skyddshättorna från styrets armaturer så att vatten som trängt in kan avdunsta.
- När motorcykeln har svalnat ska alla glid- och lagerställen smörjas.
- Rengör kedjan. (☛ s 73)
- Blanka metalldelar (utom bromsskivan och avgassystemet) ska behandlas med korrosionsskyddsmedel.

Rengörings- och skyddsmedel för metall och gummi (☛ s 181)

- Alla lackerade delar ska behandlas med ett mildt lackskyddsmedel.

Höglanspolityr för lacker (☛ s 180)

- Behandla alla plastdelar och delar med pulverbeläggning med mildt rengöringsmedel och skyddsmedel.

Rengöringsmedel och polermedel för glänsande och matta lacker, metall- och plastytor (☛ s 181)

- Smörj in tändnings-/styrlåset.

Universal oljesprej (☛ s 181)

Skydd inför vinterkörning

i Info

Om motorcykeln används vintertid bör man tänka på saltet som strös ut på gatorna. Motorcykeln bör skyddas mot det aggressiva saltet.

När fordonet har körts på saltade vägar ska det rengöras med kallt vatten. Varmt vatten förstärker saltets frätande effekt.

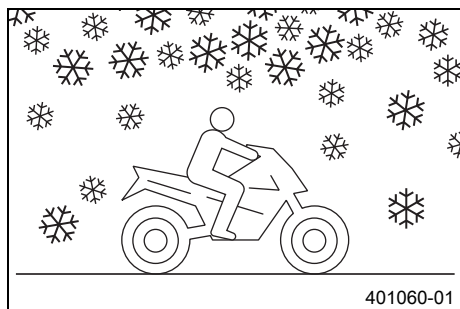

- Rengör motorcykeln. (☛ s 148)
- Behandla motorn, baksvingen och alla övriga blanka eller förzinkade delar (utom bromsskivorna) med vaxbaserat korrosionsskyddsmedel.

i Info

Se till att korrosionsskyddsmedlet inte hamnar på bromsskivorna eftersom bromsverkan reduceras avsevärt.

När motorcykeln har körts på saltade vägar ska den tvättas noggrant med kallt vatten och torkas av.

- Rengör kedjan. (☛ s 73)

Förvaring

i Info

När motorcykeln inte ska användas under en längre tid bör du utföra eller låta utföra följande åtgärder: Kontrollera motorcykelns alla delar med avseende på funktion och slitage innan du ställer undan den. Eventuella underhållsarbeten, reparationer eller ombyggnader bör utföras under avställningstiden. Verkstäderna har då mindre att göra. På så sätt slipper du långa väntetider inför säsongstarten.

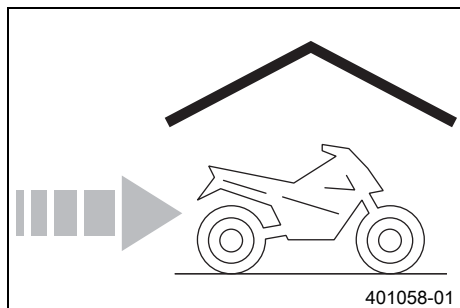

- Kör till bränsletanken är nästan tom så att du kan fylla på nytt bränsle när du börjar använda motorcykeln igen.
- Rengör motorcykeln. (☞ s 148)
- Byt motorolja och oljefilter, rengör oljesilarna. 🛢️ (☞ s 140)
- Kontrollera frostskyddet och kylvätskenivån. (☞ s 129)
- Kontrollera lufttrycket i däcken. (☞ s 112)
- Demontera batteriet. 🛢️ (☞ s 114)
- Ladda batteriet. 🛢️ (☞ s 115)

Specifikation

Förvaringstemperatur batteri utan direkt solinstrålning	0... 35 °C
---	------------

- Parkera fordonet på en torr plats med jämn temperatur.

i Info

KTM rekommenderar att palla upp motorcykeln.

- Lyft upp motorcykeln med mc-lyft. (☞ s 65)
- Täck över motorcykeln med en luftgenomsläpplig presenning eller ett luftgenomsläppligt täcke.

**Info**

Använd inte lufttätt material som hindrar fukt från att avdunsta och gynnar korrosion.

Under avställningstiden bör motorn inte gå under kortare perioder. Motorn värms inte upp tillräckligt. Vattenångan som bildas vid förbränningen kondenseras och gör att ventiler och avgasröret rostar.

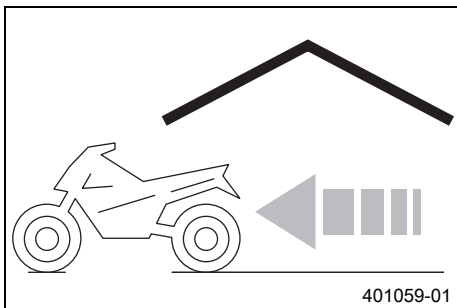



Idrifttagande efter förvaring





- Ta ned motorcykeln från mc-lyften. (☞ s 65)
- Ladda batteriet. ⚡ (☞ s 115)
- Montera batteriet. ⚡ (☞ s 115)
- Ställ in klockan. (☞ s 27)
- Fyll på bränsle. (☞ s 48)
- Utför kontroll- och skötselarbeten före vaje idrifttagande. (☞ s 40)
- Provkör fordonet.

Fel	Möjlig orsak	Åtgärd
Motorn roterar ej när elstartknappen trycks	Handhavandefel	– Utför arbetsmomenten för start av motorcykeln. (☞ s 41)
	Batteriet urladdat	– Ladda batteriet. 🛠️ (☞ s 115)
	Säkring 1, 2, 3 eller 4 har gått sönder	– Byt de enskilda förbrukarnas säkringar. (☞ s 119)
	Huvudsäkringen har gått sönder	– Byt huvudsäkring. (☞ s 117)
	Det saknas jordanslutning.	– Kontrollera jordanslutningen.
Motorn roterar bara när kopplingshandtaget används	En växel är ilagd	– Lägg i växellådans friläge.
	En växel är ilagd och sidostödet har fällts ned	– Lägg i växellådans friläge.
Motorn roterar, men startar inte	Handhavandefel	– Utför arbetsmomenten för start av motorcykeln. (☞ s 41)
	Säkring 4 har gått sönder	– Byt de enskilda förbrukarnas säkringar. (☞ s 119)
	Kopplingen för bränsleslangen är inte ansluten	– Anslut kopplingen för bränsleslangen.
	Kabelhärkans stickanslutning har oxiderat	– Rengör stickanslutningen och behandla den med kontaktsprej.
	Fel i bränsleinsprutningssystemet	– Läs av felminnet med KTM-diagnosverktyget. 🛠️
Motorn har för lite effekt	Lufffiltret mycket smutsigt	– Demontera lufffiltret. 🛠️ (☞ s 71) – Montera lufffiltret. 🛠️ (☞ s 72)
	Bränslefiltret mycket smutsigt	– Kontrollera bränsletrycket. 🛠️
	Fel i bränsleinsprutningssystemet	– Läs av felminnet med KTM-diagnosverktyget. 🛠️
Motorn blir ovanligt varm	För lite kylvätska i kylsystemet	– Kontrollera att kylsystemet är tätt. – Kontrollera kylvätskenivån. (☞ s 131)

Fel	Möjlig orsak	Åtgärd
Motorn blir ovanligt varm	Kylarens lameller mycket smutsiga	– Rengör kylarens lameller.
	Skumbildning i kylsystemet	– Tappa av kylvätskan. 🛠️ (☞ s 133) – Fyll på kylsystemet. 🛠️ (☞ s 134)
	Vikt eller skadad kylarslang	– Byt ut kylarslangen. 🛠️
	Termostat defekt	– Kontrollera termostaten. 🛠️
	Säkring 5 har gått sönder	– Byt de enskilda förbrukarnas säkringar. (☞ s 119)
	Defekt på kylarfläktsystemet	– Kontrollera kylarfläktsystemet. 🛠️
	Luft i kylsystemet	– Fyll på kylsystemet. 🛠️ (☞ s 134)
FI varningslampan (MIL) lyser eller blinkar	Fel i bränsleinsprutningssystemet	– Läs av felminnet med KTM-diagnosverktyget. 🛠️
Motorn får motorstopp under körningen	Bränslebrist	– Fyll på bränsle. (☞ s 48)
	Säkring 1 , 2 eller 4 har gått sönder	– Byt de enskilda förbrukarnas säkringar. (☞ s 119)
Hög oljeförbrukning	Veck i motoravluftningsslangen	– Dra avluftningsslangen utan veck eller byt ut slangen.
	Motoroljenivå för hög	– Kontrollera motoroljenivån. (☞ s 139)
	Motorolja för tunnflytande (viskositet)	– Byt motorolja och oljefilter, rengör oljesilarna. 🛠️ (☞ s 140)
Strålkastare och positionsljus fungerar inte	Säkring 7 har gått sönder	– Byt de enskilda förbrukarnas säkringar. (☞ s 119)
Körriktningvisare, bromsljus och signalhorn fungerar inte	Säkring 6 har gått sönder	– Byt de enskilda förbrukarnas säkringar. (☞ s 119)

Fel	Möjlig orsak	Åtgärd
Tiden visas inte eller visas fel	Säkring 2 har gått sönder	<ul style="list-style-type: none"> – Byt de enskilda förbrukarnas säkringar. (☞ s 119) – Ställ in klockan. (☞ s 27)
Batteriet urladdat	Tändningen inte avstängd när fordonet parkerades	– Ladda batteriet. ☞ (☞ s 115)
	Batteriet laddas inte från generatorn	<ul style="list-style-type: none"> – Kontrollera laddspänningen. ☞ – Kontrollera vilostrommen. ☞
Kombinationsinstrumentet visar inget på displayen	Säkring 1 har gått sönder	– Byt de enskilda förbrukarnas säkringar. (☞ s 119)
Hastighetsmätaren på kombinationsinstrumentet fungerar inte	Kabelhärvan för hastighetsmätaren skadad eller stickanslutningen oxide-rad	– Kontrollera kabelhärvan och stickanslutningen.

Blinkkod FI varningslampa (MIL)	 02 FI varningslampan (MIL) blinkar 2 ggr kort
Villkor för sättning av fel	Pulsgivare - funktionsfel i kopplingskretsen
Blinkkod FI varningslampa (MIL)	 06 FI varningslampan (MIL) blinkar 6 ggr kort
Villkor för sättning av fel	Gasspjällsensor krets A - för låg ingångssignal
	Gasspjällsensor krets A - för hög ingångssignal
Blinkkod FI varningslampa (MIL)	 08 FI varningslampan (MIL) blinkar 8 ggr kort
Villkor för sättning av fel	Sensor för gashandtaget - för låg ingångssignal
	Sensor för gashandtaget - för hög ingångssignal
Blinkkod FI varningslampa (MIL)	 09 FI varningslampan (MIL) blinkar 9 ggr kort
Villkor för sättning av fel	Insugningsrörets trycksensor cylinder 1 - för låg ingångssignal
	Insugningsrörets trycksensor cylinder 1 - för hög ingångssignal
Blinkkod FI varningslampa (MIL)	 12 FI varningslampan (MIL) blinkar 1 gg långt, 2 ggr kort
Villkor för sättning av fel	Temperatursensor/kylvätska - för låg ingångssignal
	Temperatursensor/kylvätska - för hög ingångssignal

Blinkkod FI varningslampa (MIL)	 13 FI varningslampan (MIL) blinkar 1 gg långt, 3 ggr kort
Villkor för sättning av fel	Temperatursensor/insugningsluft - för låg ingångssignal
	Temperatursensor/insugningsluft - för hög ingångssignal
Blinkkod FI varningslampa (MIL)	 14 FI varningslampan (MIL) blinkar 1 gg långt, 4 ggr kort
Villkor för sättning av fel	Trycksensor/omgivningsluft - för låg ingångssignal
	Trycksensor/omgivningsluft - för hög ingångssignal
Blinkkod FI varningslampa (MIL)	 15 FI varningslampan (MIL) blinkar 1 gg långt, 5 ggr kort
Villkor för sättning av fel	Lutningssensor - för låg ingångssignal
	Lutningssensor - för hög ingångssignal
Blinkkod FI varningslampa (MIL)	 17 FI varningslampan (MIL) blinkar 1 gg långt, 7 ggr kort
Villkor för sättning av fel	Syresensor cylinder 1, sensor 1 - funktionsfel i kopplingskretsen
Blinkkod FI varningslampa (MIL)	 24 FI varningslampan (MIL) blinkar 2 ggr långt, 4 ggr kort
Villkor för sättning av fel	Spänningsförsörjning - funktionsfel i kopplingskretsen

Blinkkod FI varningslampa (MIL)	 25 FI varningslampan (MIL) blinkar 2 ggr långt, 5 ggr kort
Villkor för sättning av fel	Sidostödsbrytare - funktionsfel i kopplingskretsen
Blinkkod FI varningslampa (MIL)	 26 FI varningslampan (MIL) blinkar 2 ggr långt, 6 ggr kort
Villkor för sättning av fel	Gasspjälldonets hallgivare - funktionsfel i kopplingskretsen
Blinkkod FI varningslampa (MIL)	 37 FI varningslampan (MIL) blinkar 3 ggr långt, 7 ggr kort
Villkor för sättning av fel	Tändspole cylinder 1 - funktionsfel i kopplingskretsen
Blinkkod FI varningslampa (MIL)	 41 FI varningslampan (MIL) blinkar 4 ggr långt, 1 ggr kort
Villkor för sättning av fel	Bränslepumpstyrning - avbrott/kortslutning mot jord
	Bränslepumpstyrning - för hög ingångssignal
Blinkkod FI varningslampa (MIL)	 45 FI varningslampan (MIL) blinkar 4 ggr långt, 5 ggr kort
Villkor för sättning av fel	Uppvärmning av syresensor cylinder 1, sensor 1 - avbrott/kortslutning mot jord
	Uppvärmning av syresensor cylinder 1, sensor 1 - för hög ingångssignal

Blinkkod FI varningslampa (MIL)	 54 FI varningslampan (MIL) blinkar 5 ggr långt, 4 ggr kort
Villkor för sättning av fel	Sekundärluftventil - avbrott/kortslutning mot jord
Blinkkod FI varningslampa (MIL)	 58 FI varningslampan (MIL) blinkar 5 ggr långt, 8 ggr kort
Villkor för sättning av fel	Gasspjälldon i EPT-läge - signalfel
Blinkkod FI varningslampa (MIL)	 60 FI varningslampan (MIL) blinkar 6 ggr långt
Villkor för sättning av fel	Gasspjälldon - funktionsfel i kopplingskretsen
Blinkkod FI varningslampa (MIL)	 90 FI varningslampan (MIL) blinkar 9 ggr långt
Villkor för sättning av fel	Gasspjällets läge - funktionsfel i kopplingskretsen
Blinkkod FI varningslampa (MIL)	 91 FI varningslampan (MIL) blinkar 9 ggr långt, 1 gg kort
Villkor för sättning av fel	Funktionsfel CAN-buss kommunikation

Blinkkod FI varningslampa (MIL)	 92 FI varningslampan (MIL) blinkar 9 ggr långt, 2 ggr kort
Villkor för sättning av fel	Spänningsförsörjning gasspjällstyrdon (internt) - funktionsfel i kopplingskretsen

Typ	1-cylinder 4-takts bensinmotor, vätskekyld
Cylindervolym	654 cm ³
Slag	80 mm
Diameter	102 mm
Kompression	11,8:1
Tomgångsvarvtal	
Temperatur kylvätska: ≥ 70 °C	1 550... 1 650 v/min
Styrning	OHC, 4 ventiler styrda via vipparmar, drivning via kedja
Ventildiameter insugning	40 mm
Ventildiameter utblåsning	34 mm
Ventilspel kallt	0,07... 0,13 mm
Vevaxellager	2 cylindriska rullager
Vevstakslager	Nållager
Kolv tappslager	Bronshylsa
Kolv	Lättmetall, smidd
Kolvringar	1 L-ring, 1 övre kompressionsring, 1 oljering
Motorsmörjning	Semi-torrsumpssmörjning med 2 rotorpumpar
Primärutväxling	36:79
Koppling	APTC™ slirkoppling i oljebad/hydrauliskt manövrerad
Transmission	6-växlad, klokoppling
Utväxlingsförhållande	
1:ans växel	14:35
2:ans växel	16:28
3:ans växel	21:28

4:ans växel	21:23
5:ans växel	23:22
6:ans växel	23:20
Beredning av bränsleluftblandningen	Elektroniskt styrd bränsleinsprutning
Tändsystem	Kontaktfritt styrt helelektroniskt tändsystem med digital tändningsreglering
Generator	12 V, 224 W
Tändstift	NGK LKAR 8AI - 9
Elektrodstånd tändstift	0,9 mm
Kylning	Vätskekyllning, permanent cirkulation av kylvätskan genom vattenpump
Starthjälp	Elstartmotor, automatisk dekompression

Påfyllningsvolym - motorolja

Motorolja	1,70 l	Motorolja (SAE 10W/60) (00062010035) (☛ s 178)	
		Alternativ motorolja	Motorolja (SAE 10W/50) (☛ s 178)

Påfyllningsvolym - kylvätska

Kylvätska	1,20 l	Kylvätska (☛ s 177)
		Kylvätska (färdigblandad) (☛ s 177)

TEKNISK INFORMATION - ÅTDRAGNINGSMOMENT MOTOR 163

Låsskruv oljeborrhål	Självgångande	9 Nm	Loctite® 243™
Skruv membranfäste	M3	2,5 Nm	Loctite® 243™
Oljemunstycke för smörjning av vevstaken	M4	2 Nm	Loctite® 243™
Slangklämma insugningsfläns	M4	1,5 Nm	–
Skruv kopplingsfjäder	M5	6 Nm	–
Skruv lagersäkring	M5	6 Nm	Loctite® 243™
Skruv luftningslock på ventillocket	M5	3 Nm	Loctite® 243™
Skruv oljefilterlock	M5	6 Nm	–
Skruv oljepumplock	M5	6 Nm	Loctite® 243™
Skruv täckplåt för oljereturen	M5	6 Nm	–
Skruv växelavkänningsgivare	M5	5 Nm	Loctite® 243™
Låsskruv vakuumanslutning	M6	10 Nm	Loctite® 243™
Skruv arreteringsspak	M6	10 Nm	Loctite® 243™
Skruv axialsäkring för kamaxel	M6	10 Nm	Loctite® 243™
Skruv bildekoration	M6	3... 4 Nm	Loctite® 243™
Skruv cylinder	M6	10 Nm	Loctite® 243™
Skruv cylinderhuvud	M6	10 Nm	Loctite® 243™
Skruv generatorlock	M6	10 Nm	–
Skruv generatorlock (genomgående borrhål kedjeschakt)	M6	10 Nm	Loctite® 243™
Skruv kopplingens slavcylinder	M6x20	10 Nm	Loctite® 243™
Skruv kopplingens slavcylinder	M6x35	10 Nm	–
Skruv kopplingslock	M6	10 Nm	–
Skruv motorhölje	M6	10 Nm	–

TEKNISK INFORMATION - ÅTDRAGNINGSMOMENT MOTOR 164

Skruv pulsgivare	M6	10 Nm	Loctite® 243™
Skruv spännskena för kamkedjan	M6	10 Nm	Loctite® 243™
Skruv startmotor	M6	10 Nm	Loctite® 243™
Skruv statorinfästning	M6	10 Nm	Loctite® 243™
Skruv styrskena för kamkedjan	M6	10 Nm	Loctite® 243™
Skruv termostathölje	M6	10 Nm	Loctite® 243™
Skruv vattenpumphjul	M6	10 Nm	Loctite® 243™
Skruv vattenpumplock	M6	10 Nm	–
Skruv ventillock	M6	10 Nm	–
Skruv vipparmsaxel	M6	12 Nm	–
Skruv växelspak	M6	10 Nm	Loctite® 222
Skruv växlingsarretering	M6	10 Nm	Loctite® 243™
Oljemunstycke för kylning av kolven	M6x0,75	4 Nm	Loctite® 243™
Låsskruv vevaxelns fixering	M8	20 Nm	–
Stiftskruv avgasröfläns	M8	10 Nm	Loctite® 243™
Skruv cylinderhuvud	M10	Åtdragningsföljd: Dra åt korsvis, börja med den bakre skruven på kedjeschaktet. 1:a steget 15 Nm 2:a steget 30 Nm 3:e steget 45 Nm 4:a steget 60 Nm	Smord med motorolja

TEKNISK INFORMATION - ÅTDRAGNINGSMOMENT MOTOR 165

Låsskruv oljeborrhål	M10x1	15 Nm	Loctite® 243™
Låsskruv oljeborrhål för oljekylaren	M10x1	15 Nm	–
Låsskruv vattenpumpens avtappningshål	M10x1	15 Nm	–
Skruv upplåsning av styrkedjans spännare	M10x1	10 Nm	–
Tändstift	M12x1,25	17 Nm	–
Låsskruv reglerventil oljetryck	M12x1,5	20 Nm	–
Oljeavtappningsskruv med magnet	M12x1,5	20 Nm	–
Temperatursensor för kylvätska på cylinderhuvudet	M12x1,5	12 Nm	–
Låsskruv oljeborrhål	M14x1,5	15 Nm	Loctite® 243™
Inskruvningsstuts motorhölje	M16x1,5	25 Nm	Loctite® 243™
Mutter rotor	M18x1,5	100 Nm	–
Låsskruv oljesil	M20x1,5	15 Nm	–
Låsskruv styrkedjespännare	M20x1,5	25 Nm	–
Mutter framdrev	M20x1,5	60 Nm	Loctite® 243™
Mutter kopplingsmedbringare	M20x1,5	100 Nm	Loctite® 243™
Mutter primärhjul	M20LHx1,5	90 Nm	Loctite® 243™
Låsskruv oljetermostat	M24x1,5	15 Nm	–
Skruv i generatorlocket	M24x1,5	8 Nm	–

Ram	Ramrör av krom-molybden-stålrör, med pulverbeläggning
Gaffel	WP Suspension 4860 MXMA
Fjäderben	WP Suspension 4618 med Pro-Lever länkage
Fjädersväg	
fram	275 mm
bak	275 mm
Bromsanläggning	
fram	Skivbroms med bromsok med två kolvar, flytande lagrad
bak	Skivbroms med bromsok med en kolv, flytande lagrad
Bromsskivor - diameter	
fram	300 mm
bak	240 mm
Bromsskivor, slitagegräns	
fram	4,5 mm
bak	3,5 mm
Däcktryck asfalterad väg, endast förare	
fram	1,8 bar
bak	1,8 bar
Däcktryck med passagerare/max tillåten lastvikt	
fram	2,0 bar
bak	2,2 bar
Däcktryck terräng, endast förare	
fram	1,5 bar
bak	1,5 bar

Sekundärutväxling	15:45
Kedja	5/8 x 1/4" X-ring
Styrhuvudvinkel	63°
Hjulbas	1 504±15 mm
Sitthöjd utan last	930 mm
Markfrigång utan last	320 mm
Vikt utan bränsle ca	138,5 kg
Maximal tillåten axellast fram	150 kg
Maximal tillåten axellast bak	200 kg
Maximal tillåten totalvikt	350 kg

Batteri	YTZ10S	Batterispänning: 12 V Märkkapacitet: 8,6 Ah underhållsfri
Säkring	58011109130	30 A
Säkring	75011088015	15 A
Säkring	75011088010	10 A

Lampor

Strålkastare	S2 / sockel BA20d	12 V 30/35 W
Positionsljus	W5W / sockel W2,1x9,5d	12 V 5 W
Instrumentbelysning och kontrollampor	LED	
Körriktningsvisare	R10W / sockel BA15s	12 V 10 W

Broms-/bakljus	LED	
Nummerskyltsbelysning	W5W / sockel W2,1x9,5d	12 V 5 W

Däck

Däck, fram	Däck, bak	Krav
90/90 - 21 M/C 54S M+S TT Continental TKC 80	140/80 - 18 M/C 70R M+S TT Continental TKC 80	upp till max.: 160 km/h
För ytterligare information, se avsnittet Service på: http://www.ktm.com		

Påfyllningsvolym - bränsle

Volym bränsletank, totalt ca	12 l	Högoktanigt bränsle, blyfritt (RON 95) (☛ s 177)
Bränslereserv ca	2,5 l	

Gaffelns artikelnummer	14.18.7K.41	
Gaffel	WP Suspension 4860 MXMA	
Kompressionsdämpning		
Komfort	20 klickningar	
Standard	15 klickningar	
Sport	10 klickningar	
Max tillåten lastvikt	10 klickningar	
Returdämpning		
Komfort	20 klickningar	
Standard	15 klickningar	
Sport	10 klickningar	
Max tillåten lastvikt	10 klickningar	
Fjäderlängd med förspänningshylsa/förspänningshylsor	495 mm	
Fjäderkonstant		
Mjuk	5,0 N/mm	
Medel (standard)	5,2 N/mm	
Hård	5,4 N/mm	
Luftkammarlängd	100 ⁺⁰ ₋₂₀ mm	
Gaffellängd	915 mm	
Gaffelolja per gaffelben	635 ml	Gaffelolja (SAE 5) (☛ s 176)

Fjäderbenets artikelnummer	15.18.7E.41
Fjäderben	WP Suspension 4618 med Pro-Lever länkage
Kompressionsdämpning, hög hastighet	
Komfort	2 varv
Standard	1,5 varv
Sport	1 varv
Max tillåten lastvikt	1 varv
Kompressiondämpning, låg hastighet	
Komfort	20 klickningar
Standard	15 klickningar
Sport	10 klickningar
Max tillåten lastvikt	10 klickningar
Returdämpning	
Komfort	20 klickningar
Standard	15 klickningar
Sport	10 klickningar
Max tillåten lastvikt	10 klickningar
Fjäderförspänning	20 mm
Fjäderkonstant	
Mjuk	75 N/mm
Medel (standard)	80 N/mm
Hård	85 N/mm
Fjäderlängd	220 mm
Gastryck	10 bar

Statiskt häng	25 mm
Häng under körning	70... 80 mm
Monteringslängd	405 mm
Stötdämparolja (☛ s 179)	SAE 2,5

TEKNISK INFORMATION - ÅTDRAGNINGSMOMENT CHASSI 172

Skruv nummerskyltshållare nedtill	EJOT	3 Nm	–
Skruv sidostödsbrytare	EJOT	2 Nm	–
Skruv SLS-ventil	EJOT	2 Nm	–
Ekernippel framhjul	M4,5	4 Nm	–
Ekernippel bakhjul	M5	4 Nm	–
Skruv bränslenivågivare	M5	3 Nm	–
Skruv bränslepump	M5	6 Nm	–
Skruv elektronikållare	M5	3 Nm	–
Skruv fotbromspedalens trampyta	M5	6 Nm	Loctite® 243™
Skruv skyddsplåt avgasrör	M5	6 Nm	Loctite® 243™
Skruv startkabel till startmotorn	M5	3 Nm	–
Skruv strålkastarmask	M5	5 Nm	–
Övriga skruvar chassi	M5	5 Nm	–
Mutter fotbromscylinderns skruv	M6	10 Nm	–
Skruv bakbromsens bromsvätskebehållare	M6	5 Nm	–
Skruv bromsskiva bak	M6	14 Nm	Loctite® 243™
Skruv bromsskiva fram	M6	14 Nm	Loctite® 243™
Skruv filterboxens överdel	M6	2 Nm	–
Skruv kedjeskydd	M6	6 Nm	Loctite® 243™
Skruv kullad tryckstång på fotbromscylindern	M6	10 Nm	Loctite® 243™
Skruv kylarfäste nedtill	M6	8 Nm	–
Skruv kylarfäste upptill	M6	12 Nm	–
Skruv magnethållare på sidostödet	M6	12 Nm	Loctite® 243™

TEKNISK INFORMATION - ÅTDRAGNINGSMOMENT CHASSI 173

Skruv sadellås	M6	5 Nm	Loctite® 222
Skruv sidobeklädnad	M6	5 Nm	–
Skruv till spänningsregulatorn	M6	8 Nm	–
Skruv tändningslås	M6	10 Nm	Loctite® 243™
Övriga muttrar chassi	M6	15 Nm	–
Övriga skruvar chassi	M6	10 Nm	–
Övriga skruvar på bränsletanken	M6	5 Nm	–
Mutter bakdrevsskruv	M8	35 Nm	Loctite® 243™
Mutter grenrör på cylinderhuvudet	M8	25 Nm	Kopparpasta
Skruv avgasklämma på slutdämparen	M8	25 Nm	–
Skruv axelklämma	M8	15 Nm	–
Skruv bromsok fram	M8	25 Nm	Loctite® 243™
Skruv bränsletank nedtill	M8	28 Nm	Loctite® 243™
Skruv bränsletank upptill	M8	28 Nm	Loctite® 243™
Skruv fjäderhållare på sidostödets konsol	M8	25 Nm	Loctite® 243™
Skruv fotbromspedal	M8	28 Nm	Loctite® 243™
Skruv fotpinnehållare bak	M8x16	25 Nm	–
Skruv fotpinnehållare fram	M8	25 Nm	–
Skruv gaffelkrona nedtill	M8	12 Nm	–
Skruv gaffelkrona upptill	M8	17 Nm	–
Skruv gaffelrör	M8	20 Nm	Loctite® 243™
Skruv handtag	M8	20 Nm	–
Skruv kedjeglidare	M8	15 Nm	–

TEKNISK INFORMATION - ÅTDRAGNINGSMOMENT CHASSI 174

Skruv länk på ramen	M8	30 Nm	Loctite® 243™
Skruv nummerskyltshållare upptill	M8	20 Nm	–
Skruv sidostödets konsol	M8	28 Nm	Loctite® 243™
Skruv sluddämparhållare	M8	25 Nm	–
Skruv sluddämparhållare på bränsletanken	M8	25 Nm	–
Skruv styrets klämelement	M8	20 Nm	–
Övriga muttrar chassi	M8	30 Nm	–
Övriga skruvar chassi	M8	25 Nm	–
Skruv fjäderben nedtill	M10	45 Nm	Loctite® 243™
Skruv fjäderben upptill	M10	45 Nm	Loctite® 243™
Skruv motorfäste	M10	45 Nm	Loctite® 243™
Skruv motorfäste på ramen	M10	45 Nm	–
Skruv sidostöd	M10	35 Nm	Loctite® 243™
Skruv styrhållare	M10	40 Nm	–
Övriga muttrar chassi	M10	50 Nm	–
Övriga skruvar chassi	M10	45 Nm	–
Skruv baksvingbult	M12	80 Nm	–
Syresensor	M12x1,25	25 Nm	Kopparpasta
Mutter länk på vinkelarmen	M14x1,5	100 Nm	–
Mutter vinkelarm på svingarmen	M14x1,5	100 Nm	–
Skruv styrhuvud nedtill	M20x1,5	60 Nm	Loctite® 243™
Skruv styrhuvud upptill	M20x1,5	12 Nm	–
Skruv hjulaxel fram	M24x1,5	40 Nm	–

TEKNISK INFORMATION - ÅTDRAGNINGSMOMENT CHASSI 175

Mutter hjulaxel bak	M25x1,5	90 Nm	-
---------------------	---------	-------	---

Bromsvätska DOT 4 / DOT 5.1

enligt

- DOT

Specifikation

- Använd endast bromsvätska som motsvarar den angivna standarden (se uppgifter på behållaren) och har motsvarande egenskaper. KTM rekommenderar produkter från **Castrol** och **Motorex®**.

Leverantör

Castrol

- RESPONSE BRAKE FLUID SUPER DOT 4

Motorex®

- Brake Fluid DOT 5.1

Gaffelolja (SAE 5)

enligt

- SAE (☛ s 182) (SAE 5)

Specifikation

- Använd endast oljor som uppfyller angivna standarder (se uppgifter på behållaren) och har motsvarande egenskaper. KTM rekommenderar produkter från **Motorex®**.

Leverantör

Motorex®

- Racing Fork Oil

Hydraulolja (15)

enligt

- ISO VG (15)

Specifikation

- Använd endast hydraulolja som motsvarar den angivna standarden (se uppgifter på behållaren) och har motsvarande egenskaper. KTM rekommenderar produkter från **Motorex®**.

Leverantör

Motorex®

- Hydraulic Fluid 75

Högoktanigt bränsle, blyfritt (RON 95)

enligt

- DIN EN 228 (RON 95)

Kylvätska

Specifikation

- Använd endast lämplig kylvätska (även i varma länder). Dåliga frostskyddsmedel kan förorsaka korrosion och skumbildning. KTM rekommenderar produkter från **Motorex®**.

Blandningsförhållande

Frostskydd: -25... -45 °C	50 % korrosions-/frostskyddsmedel 50 % destillerat vatten
---------------------------	--

Kylvätska (färdigblandad)

Frostskydd	-40 °C
------------	--------

Leverantör

Motorex®

- Anti Freeze

Motorolja (SAE 10W/60) (00062010035)

enligt

- JASO T903 MA (☛ s 182)
- SAE (☛ s 182) (SAE 10W/60)
- KTM LC4 2007+

Specifikation

- Använd endast motoroljor som motsvarar angivna standarder (se uppgifter på behållaren) och har motsvarande egenskaper. KTM rekommenderar produkter från **Motorex®**.

Helsyntetisk motorolja

Leverantör

Motorex®

- **Motorex®** KTM Cross Power 4T

Motorolja (SAE 10W/50)

enligt

- JASO T903 MA (☛ s 182)
- SAE (☛ s 182) (SAE 10W/50)

Specifikation

- Använd endast motoroljor som motsvarar angivna standarder (se uppgifter på behållaren) och har motsvarande egenskaper. KTM rekommenderar produkter från **Motorex®**.

Helsyntetisk motorolja

Leverantör

Motorex®

- **Power Synt 4T**

Stötdämparolja (SAE 2,5) (50180342S1)

enligt

- SAE (☛ s 182) (SAE 2,5)

Specifikation

- Använd endast oljor som uppfyller angivna standarder (se uppgifter på behållaren) och har motsvarande egenskaper.

Höglanspolityr för lacker

Specifikation

- KTM rekommenderar produkter från **Motorex®**.

Leverantör

Motorex®

- Moto Polish

Kedjerengöringsmedel

Specifikation

- KTM rekommenderar produkter från **Motorex®**.

Leverantör

Motorex®

- Chain Clean

Kedjesprej offroad

Specifikation

- KTM rekommenderar produkter från **Motorex®**.

Leverantör

Motorex®

- Chainlube Offroad

Långtidsfett

Specifikation

- KTM rekommenderar produkter från **Motorex®**.

Leverantör

Motorex®

- Bike Grease 2000

Rengörings- och skyddsmedel för metall och gummi

Specifikation

- KTM rekommenderar produkter från **Motorex®**.

Leverantör

Motorex®

- **Protect & Shine**

Rengöringsmedel för motorcykel

Specifikation

- KTM rekommenderar produkter från **Motorex®**.

Leverantör

Motorex®

- **Moto Clean 900**

Rengöringsmedel och polermedel för glänsande och matta lacker, metall- och plastytor

Specifikation

- KTM rekommenderar produkter från **Motorex®**.

Leverantör

Motorex®

- **Clean & Polish**

Universal oljesprej

Specifikation

- KTM rekommenderar produkter från **Motorex®**.

Leverantör

Motorex®

- **Joker 440 Synthetic**

SAE

SAE-viskositetsklasserna har framtagits av Society of Automotive Engineers och delar in oljor efter deras viskositet. Viskositeten beskriver bara en oljas egenskap och ger ingen upplysning om kvaliteten.

JASO T903 MA

Olika tekniska utvecklingstendenser ledde till en egen specifikation för fyrtaktsmotorcyklar - standarden JASO T903 MA. I fyrtaktsmotorcyklar användes tidigare motorolja för personbilar eftersom det saknades en egen specifikation för motorcyklar. För bilmotorer är långa underhållsintervaller viktiga. För motorcykelmotorer är högt effektutbyte och höga varvtal viktigt. I de flesta motorcyklarna används motorolja för smörjning av transmissionen och kopplingen. Standarden JASO MA tar hänsyn till dessa speciella krav.

A			
Anpassning av chassit	54-64		
Anpassning av motorn	136-138		
Arbetsregler	9		
Avsedd användning	8		
B			
Bagage	38		
Bakdrev			
kontroll	78		
Bakhjul			
demontering	106		
montering	107		
Batteri			
demontering	114		
laddning	115		
montering	115		
Blinkersomkopplare	21		
Blinkkod	156-160		
Bromsar	46, 87-103		
Bromsbelägg			
byte för bakbromsen	100		
byte för frambromsen	92		
kontroll av bakbromsens belägg	100		
kontroll av frambromsens belägg	91		
Bromshandtag	19		
inställning av spel	87		
		kontroll av spel	87
Bromsskivor			
kontroll	88		
Bromsvätska			
påfyllning av bakbromsen	98		
påfyllning av frambromsen	90		
Bromsvätskans nivå			
kontroll av bakbromsen	97		
Bromsvätskenivå			
frambromskontroll	89		
Bruksanvisning	11		
Bränslen, vätskor och oljor	8		
Byte av strålkastarlampa	124		
C			
Chassinummer	16		
D			
Display	25		
Däck	104-113		
Däckens skick			
kontroll	110		
Däcktryck			
kontroll	112		
E			
Ekerspänning			
kontroll	113		

Elstartknapp 22

Elsystem 114-128

F

Felsökning 153-155

Fjäderben 54

inställning av fjäderförspänningen 61

inställning av kompressionsdämpning, hög hastighet 57

inställning av kompressionsdämpning, låg hastighet 56

inställning av returdämpning 58

kompressionsdämpning allmänt 56

kontroll av hänget under körning 61

kontroll av statiskt häng 60

Fjäderbenets artikelnummer 18

Fordonsbild 12-15

sett bakifrån, höger sida 14

sett framifrån, vänster sida 12

Fotbromspedal 35

inställning av utgångsläge 96

kontroll av spel 95

Framdrev

kontroll 78

Framhjul

demontering 104

montering 105

Frostskydd

kontroll 129

Förvaring 151

G

Gaffel 54

avlufning av gaffelbenen 66

inställning av kompression 54

inställning av returdämpning 55

rengöring av dammtätningar 66

Gaffels artikelnummer 18

Gaffelskydd

lossning 67

placering i korrekt läge 68

Garanti 8

Gashandtag 20

Gasvajer, spel

inställning 137

kontroll 136

Gummidämpare bakhjulsnav

kontroll 109

H

Handtag 33

Hjul 104-113

Huvudsäkring

byte 117

I

Idrifttagande

anvisningar för det första idrifttagandet	36
efter förvaring	152
kontroll- och skötselarbeten före vaje idrifttagande	40

Inbromsning	46
-------------	----

K

Kedja

kontroll	78
kontroll av nedsmutsning	73
rengöring	73

Kedjespänning

inställning	76
kontroll	75

Kedjestyrning

inställning	83
kontroll	78

Kombinationsinstrument

display	25
display ODO	28
funktionsknappar	24
hastighetsmätare	26
inställning av kilometer/engelsk mil	26
inställning av klockan	27
inställning/återställning av visningsläge TRIP 1	28
inställning/återställning av visningsläge TRIP 2	29

klocka	27
kontrolllampor	24
temperaturmätare för kylvätskan	30
visningsläge TRIP F	30

Kontrolllampor	24
Kontrollera strålkastarens inställning	127

Koppling

kontroll/åtgärd av vätskenivå	84
-------------------------------	----

Kopplingshandtag	19
inställning av utgångsläge	84

Kylsystem	129-135
påfyllning	134

Kylvätska

avtappning	133
------------	-----

Kylvätskenivå

kontroll	129, 131
----------	----------

Köranvisning	40-50
--------------	-------

Körning	42
börja köra	42

L

Lampa för körriktningvisare

byte	126
------	-----

Lampa för positionsljuset

byte	125
------	-----

Lasta fordonet	38
----------------	----

Ljusomkopplare 20

Luftfilter

demontering 71

montering 72

Låsanordning sadel 32

M

Manöveranordningar 19-35

Miljö 10

Motor

inkörning 37

Motorcykel

nedtagning från mc-lyften 65

rengöring 148

upplyftning med mc-lyft 65

Motorkonfiguration

inställning 137

Motornummer 17

Motorolja

avtappning 140

byte 140

påfyllning 145-146

Motoroljenivå

kontroll 139

Motorskydd

demontering 85

montering 86

N

Nyckelnummer 17

Nödavstängningsknapp 22

O

Oljefilter

byte 140

demontering 141

montering 145

Oljesilar

rengöring 140, 143

P

Parkera 47

Passagerarfotpinne 33

R

Rengöring 148-150

Reservdelar 8

S

Sadel

borttagning 70

montering 71

Serienummer 16-18

Service 8

Servicearbeten chassi 65-86

Servicearbeten motor 139-147

Serviceschema 51-53

Sidostöd	35
Signalhornsknapp	21
Skydd inför vinterkörning	150
Skötsel	148-150
Stanna	47
Starta motorcykeln	41
Strålkastare	
inställning av räckvidd	128
Strålkastarmask med strålkastare	
demontering	121
montering	123
Styrets läge	63
inställning	63
Styrhuvudets lagospel	
inställning	69
kontroll	68
Styrlås	23
Säkring	
byte för enskilda förbrukare	119
T	
Tanka	
bränsle	48
Tanklock	
stängning	32
öppning	31

Teknisk information

chassi	166-168
fjäderben	170-171
gaffel	169
motor	161-162
åtdragningsmoment chassi	172-175
åtdragningsmoment motor	163-165
Tillbehör	8
Transport	9
Typskylt	16
Tändningslås	23
V	
Växelspak	34
Växla	42



3211653sv



10/2010 Foto: Mitterbauer



KTM-Sportmotorcycle AG
5230 Mattighofen/Österreich
<http://www.ktm.com>