

# BRUKSANVISNING 2011



690 Duke EU

690 Duke AUS/UK

690 Duke R EU

690 Duke R AUS/UK

690 Duke R JP

Art.nr 3211664sv

**KTM**



Vi gratulerar dig till ditt köp av en KTM motorcykel. Du äger nu en modern, sportig motorcykel som du kommer ha mycket glädje av om du tar hand om den och sköter den på rätt sätt.

Vi önskar dig mycket nöje med den när du kör!

Notera ditt fordons serienummer.

Chassinummer/typskylt (☛ s 16)	Återförsäljarens stämpel
Motornummer (☛ s 16)	
Nyckelnummer (☛ s 17)	

Vid tryck motsvarade bruksanvisningen seriens senaste version. Små avvikelser p.g.a. vidareutveckling av motorcyklarnas konstruktion kan ej helt uteslutas.

Samtliga uppgifter är ej bindande. KTM-Sportmotorcycle AG förbehåller sig framför allt rätten att ändra och/eller stryka teknisk information, priser, färger, former, material, service, konstruktioner, utrustning och dyl utan ersättning eller förvarning, samt att anpassa dessa till lokala företeelser och ställa in tillverkningen av en viss modell utan förvarning. KTM ansvarar ej för leveransmöjligheter, avvikelser från bilder och beskrivningar eller för tryckfel och andra fel. De avbildade modellerna innehåller delvis speciell utrustning som ej ingår i standardleveransen.

© 2010 KTM-Sportmotorcycle AG, Mattighofen Österrike

Alla rättigheter förbehålles

Eftertryck, även utdrag, samt duplicering av all typ får endast göras efter upphovsrättsinnehavarens medgivande.



ISO 9001(12 100 6061)











KTM använder kvalitetsstyrningsrutiner enligt kvalitetsstandarden ISO 9001 för att uppnå högsta möjliga produktkvalitet.









Utfärdat av: TÜV Management Service

REG.NO. 12 100 6061

KTM-Sportmotorcycle AG  
5230 Mattighofen, Österrike

FRAMSTÄLLNINGSMEDEL .....	7	Ställa in kilometer/engelsk mil .....	27
VIKTIG UPPLYSNING .....	8	Kombinationsinstrument - klocka .....	28
FORDONSBILD .....	12	Ställa in klockan .....	28
Fordonbild, sett framifrån, vänster sida (översikt) .....	12	Kombinationsinstrument - visningsläge ODO .....	29
Fordonbild, sett bakifrån, höger sida (översikt) .....	14	Kombinationsinstrument - visningsläge TRIP 1 ställa in/återställa .....	29
SERIENUMMER .....	16	Kombinationsinstrument - visningsläge TRIP 2 ställa in/återställa .....	30
Chassinummer/typskylt .....	16	Kombinationsinstrument - visningsläge TRIP F .....	31
Motornummer .....	16	Kombinationsinstrument - temperaturmätare för kylvätskan .....	31
Nyckelnummer .....	17	Öppna tanklock .....	32
Gaffelns artikelnummer .....	17	Stänga tanklock .....	33
Fjäderbenets artikelnummer .....	18	Bränslekranar .....	33
MANÖVERANORDNINGAR .....	19	Sadellås .....	34
Kopplingshandtag .....	19	Bruksanvisning .....	34
Bromshandtag .....	19	Verktyg som följer med fordonet .....	35
Gashandtag .....	20	Handtag .....	35
Ljusomkopplare .....	20	Passagerarfotpinne .....	36
Knapp för ljustuta .....	21	Växelspak .....	36
Blinkersomkopplare .....	21	Fotbromspedal .....	37
Signalhornsknapp .....	22	Sidostöd .....	38
Nödavstängningsknapp .....	22	IDRIFTTAGANDE .....	39
Elstartknapp .....	23	Anvisningar för det första idrifttagandet .....	39
Tändnings-/styrlås .....	23	Köra in motorn .....	40
Kombinationsinstrument .....	24	Lasta fordonet .....	41
Kombinationsinstrument - funktionsknappar .....	24	KÖRANVISNING .....	43
Kombinationsinstrument - varvtalsmätare .....	25	Kontroll- och skötselarbeten före vaje idrifttagande .....	43
Kombinationsinstrument - kontrollampor .....	25	Starta motorcykeln .....	44
Kombinationsinstrument - display .....	26		
Kombinationsinstrument - hastighetsmätare .....	27		

Börja köra .....	45	Kontrollera kedjespänningen .....	71
Växla, köra .....	45	Ställa in kedjespänningen .....	72
Inbromsning .....	49	Kontrollera kedja, bakdrev och framdrev .....	74
Stanna, parkera .....	50	Ställa in kopplingshandtagets utgångsläge .....	76
Fylla på bränsle .....	51	Kontrollera/åtgärda hydraulkopplingens vätskenivå .....	76
SERVICESHEMA .....	54	BROMSAR .....	78
Serviceschema .....	54	Ställa in bromshandtagets utgångsläge .....	78
ANPASSNING AV CHASSIT .....	57	Kontrollera bromsskivorna .....	78
Gaffel/fjäderben .....	57	Kontrollera bromsvätskenivån för frambromsen .....	79
Ställa in gaffelns kompressionsdämpning .....	57	Fylla på frambromsens bromsvätska  .....	80
Ställa in gaffelns returdämpning .....	58	Kontrollera frambromsens bromsbelägg .....	81
Kompressionsdämpning fjäderben .....	60	Kontrollera fotbromspedalens spel .....	82
Ställa in fjäderbenets kompressionsdämpning, låg hastighet .....	60	Ställa in fotbromspedalens utgångsläge  .....	83
Ställa in fjäderbenets kompressionsdämpning, hög hastighet .....	61	Kontrollera bromsvätskenivån i bakbromsen .....	84
Ställa in fjäderbenets returdämpning .....	63	Fylla på bakbromsens bromsvätska  .....	85
SERVICEARBETEN CHASSI .....	64	Kontrollera bakbromsens bromsbelägg .....	86
Lyfta upp motorcykeln med lyftanordningen framtill .....	64	HJUL, DÄCK .....	88
Ta ned motorcykeln från lyftanordningen framtill .....	64	Demontera framhjulet  .....	88
Lyfta upp motorcykeln med lyftanordningen baktill .....	65	Montera framhjulet  .....	89
Ta ned motorcykeln från lyftanordningen baktill .....	65	Demontera bakhjulet  .....	90
Avlufta gaffelbenen .....	66	Montera bakhjulet  .....	91
Ta bort sadeln .....	66	Kontrollera bakhjulsnavets gummidämpare  .....	93
Montera sadeln .....	67	Kontrollera däckens skick .....	94
Flytta bränsletanken bakåt .....	67	Kontrollera lufttrycket i däcken .....	95
Placera bränsletanken i rätt läge .....	68	ELSYSTEM .....	97
Kontrollera kedjans nedsmutsning .....	69	Demontera batteriet  .....	97
Rengöra kedjan .....	69	Montera batteriet  .....	99
		Ladda batteriet  .....	101

Byta huvudsäkring .....	103	Rengöra oljesilarna 	138
Byta de enskilda förbrukarnas säkringar .....	105	Fylla på motorolja 	140
Demontera strålkastarmasken och strålkastaren .....	107	Fylla på motorolja .....	141
Montera strålkastarmasken och strålkastaren .....	109	RENGÖRING, SKÖTSEL .....	143
Byta halvljuslampa .....	110	Rengöra motorcykeln .....	143
Byta helljuslampa .....	113	Skydd inför vinterkörning .....	145
Byta lampa för positionsljuset .....	115	FÖRVARING .....	146
Byta lampa för körriktningvisaren .....	116	Förvaring .....	146
Kontrollera strålkastarinställningen för halvljuset .....	117	Idrifttagande efter förvaring .....	147
Kontrollera strålkastarinställningen för helljuset .....	118	FELSÖKNING .....	148
Ställa in strålkastarens räckvidd för halvljuset .....	119	BLINKKOD .....	151
Ställa in strålkastarens räckvidd för helljuset .....	120	TEKNISK INFORMATION - MOTOR .....	156
KYLSYSTEM .....	122	Påfyllningsvolym - motorolja .....	157
Kylsystem .....	122	Påfyllningsvolym - kylvätska .....	157
Kontrollera frostskyddet och kylvätskenivån .....	122	TEKNISK INFORMATION - ÅTDRAGNINGSMOMENT	
Kontrollera kylvätskenivån .....	125	MOTOR .....	158
Tappa av kylvätskan 	126	TEKNISK INFORMATION - CHASSI .....	161
Fylla på/avlufva kylsystemet 	127	Lampor .....	162
ANPASSNING AV MOTORN .....	130	Däck .....	163
Kontrollera gasvajerns spel .....	130	Påfyllningsvolym - bränsle .....	163
Ställa in gasvajerns spel 	131	TEKNISK INFORMATION - GAFFEL .....	164
Ställa in motorkonfigurationen .....	131	Duke .....	164
SERVICEARBETEN MOTOR .....	134	Duke R .....	165
Kontrollera motoroljenivån .....	134	TEKNISK INFORMATION - FJÄDERBEN .....	166
Byta motorolja och oljefilter, rengöra oljesilarna 	135	Duke .....	166
Tappa av motoroljan 	135	Duke R .....	167
Demontera oljefiltret 	136	TEKNISK INFORMATION - ÅTDRAGNINGSMOMENT	
Montera oljefiltret 	138	CHASSI .....	169

BRÄNSLEN, VÄTSKOR OCH OLJOR.....	173
ÖVRIGA MEDEL .....	177
STANDARDER.....	179
INDEXFÖRTECKNING .....	180

## Symboler

Nedan förklaras symbolerna som används i bruksanvisningen.



Betecknar en väntad reaktion (t ex ett arbetssteg eller en funktion).



Betecknar en oväntad reaktion (t ex ett arbetssteg eller en funktion).



Alla arbeten med den här symbolen kräver expertis och tekniskt kunnande. För din egen säkerhet, överlåt dessa arbeten till en auktoriserad KTM-verkstad! Där servas din motorcykel av skolad personal med specialverktyg på bästa sätt.



Betecknar en sidhänvisning (mer information finns att läsa på den sidan).

## Format

Nedan beskrivs de typsnittsformat som används i bruksanvisningen.

**Egennamn**

Betecknar ett egennamn.

**Namn®**

Betecknar ett registrerat namn.

**Varumärke™**

Betecknar ett varumärke.

## Användningsdefinition

KTM sportmotorcyklar är designade och konstruerade för normal körning på allmänna vägar. De är dock inte konstruerade för tävlingsbanor och körning på offroadvägar.



### Info

Motorcykeln är endast godkänd för allmän vägtrafik i ett homologerat utförande.

## Service

För att fordonet ska fungera felfritt och för att undvika ökat slitage ska anvisningarna i bruksanvisningen angående service, skötsel, anpassning av motor och chassi beaktas. Dålig anpassning av chassit kan leda till skador och brott på chassits komponenter.

Extremt tuffa förhållanden som t ex mycket leriga och våta vägar kan leda till att vissa komponenter som drivsystemet eller bromsarna slits mer än normalt. Detta innebär att servicearbete eller utbyte av sliddelar ibland måste göras före angiven underhållsintervall i service-schemat.

Följ alltid de föreskrivna inkörningstiderna och serviceintervallen. Detta förlänger din motorcykels livslängd.

## Garanti

Arbetena i serviceschemat ska utföras på en auktoriserad KTM-verkstad och kvitteras i servicehäftet eftersom varje garanti annars upphör att gälla. Skador och följskador som är förorsakade av manipulation och/eller ombyggnad av fordonet täcks inte av garantin.

## Drivmedel

Använd endast bränslen och smörjmedel som anges i bruksanvisningen eller drivmedel enligt specifikation.

## Reservdelar, tillbehör

För din egen säkerhets skull: Använd alltid sådana reservdelar och tillbehör som har godkänts eller rekommenderas av KTM. Låt en auktoriserad KTM-verkstad montera reservdelar och tillbehör. KTM ansvarar inte för andra produkter eller för skador som uppstår på andra produkter används.

Vissa reservdelar och tillbehör står angivna inom parentes vid respektive beskrivning. Kontakta din KTM-återförsäljare för mer information.

De aktuella **KTM PowerParts** för ditt fordon hittar du på KTM:s webbsida.  
Internationell KTM-webbsida: <http://www.ktm.com>

## Arbetsregler

Vissa arbeten kräver specialverktyg. Dessa följer inte med fordonet, men kan beställas med hjälp av de nummer som står inom parantes. Till exempel: ventilfjäderlyftare (59029019000)

Vid montering ska ej återanvändbara detaljer (t ex självlåsande skruvar och muttrar, tätningar, tätningsringar, O-ringar, splintar, låsbrickor) ersättas med nya.

Om skruvsäkringsmedel (t ex **Loctite**®) används i ett skruvförband ska dess tillverkarens anvisningar iakttas.

Sådana detaljer som ska återanvändas efter isärtagningen ska rengöras och kontrolleras med avseende på skador eller slitage. Skadade eller slitna detaljer ska ersättas med nya.

Efter reparations- resp underhållsarbetena ska fordonets trafiksäkerhet säkerställas.

## Transport

### Observera

**Risk för skador** Det parkerade fordonet kan rulla bort eller ramla omkull.

- Parkera alltid fordonet på fast och slät mark.

### Observera

**Brandrisk** Vissa fordonsdelar blir mycket varma när fordonet är i drift.

- Parkera inte fordonet i närheten av lätt brännbart eller lättantändligt material. Lägg inte några föremål över det driftsvarma fordonet. Vänta alltid tills fordonet har svalnat.

- 
- Stäng av motorn och dra ut tändningsnyckeln.
  - Säkra motorcykeln med spännband eller andra lämpliga fästordningar så att den inte kan ramla omkull eller rulla bort.

## Miljö

Mc-sporten är underbar och vi önskar förstås att du kan njuta av den i fulla drag. Ändå kan den leda till problem för miljön samt orsaka konflikter med andra personer. Men genom ansvarsfullt bruk av motorcykeln kan man förhindra att dessa problem och konflikter uppstår. För att säkerställa motorcykelsportens framtid ska man alltid förvissa sig om att man använder motorcykeln enligt gällande bestämmelser, visa miljömedvetande och respektera andra människors rättigheter.

## Hänvisningar/varningar

Beakta alltid hänvisningar/varningar.



### Info

På fordonet finns olika hänvisnings-/varnings skyltar. Ta inte bort några hänvisnings-/varnings skyltar. Om skyltarna saknas kan du eller andra personer inte uppfatta farliga situationer och risk för skador föreligger.

## Risknivåer



### Fara

Kännetecknar en risk som direkt eller med säkerhet leder till dödsfall eller svåra, kvarstående skador om inte lämpliga åtgärder vidtas.



### Varning

Kännetecknar en risk som sannolikt leder till dödsfall eller svåra skador om inte lämpliga åtgärder vidtas.



### Försiktigt

Kännetecknar en risk som kan leda till lätta skador om inte lämpliga åtgärder vidtas.

## Observera

Kännetecknar en risk som leder till avsevärda maskin- och materialskador om inte lämpliga åtgärder vidtas.



### Varning

Kännetecknar en risk som kan leda till miljöskador om inte lämpliga åtgärder vidtas.

## Bruksanvisning

- Denna bruksanvisning ska läsas noggrant och fullständigt innan den första turen med motorcykeln görs. Den innehåller mycket information och många tips för en enklare körning och hantering av motorcykeln. Endast genom att läsa bruksanvisningen vet du hur du bäst kan trimma motorcykeln efter dina behov och hur du kan skydda dig mot skador. Dessutom innehåller bruksanvisningen viktig information om motorcykelns underhåll.
- Bruksanvisningen är en viktig del av motorcykeln och måste överlämnas till den nya ägaren när motorcykeln säljs.

Fordonsbild, sett framifrån, vänster sida (översikt)



1	Kombinationsinstrument (☛ s 24)
2	Backspegel
3	Kopplingshandtag (☛ s 19)
4	Sadel
5	Handtag (☛ s 35)
6	Gaffel inställning av kompressionsdämpning
7	Bränslekranar (☛ s 33)
8	Växelspak (☛ s 36)
9	Motornummer (☛ s 16)
10	Sidostöd (☛ s 38)

Fordonsbild, sett bakifrån, höger sida (översikt)



---

1	Sadellås (☛ s 34)
2	Ljusomkopplare (☛ s 20)
2	Knapp för ljustuta (☛ s 21)
2	Blinkersomkopplare (☛ s 21)
2	Signalhornsknapp (☛ s 22)
3	Tanklock
4	Nödavstängningsknapp (☛ s 22)
4	Elstartknapp (☛ s 23)
5	Bromshandtag (☛ s 19)
6	Chassinummer/typskylt (☛ s 16)
7	Passagerarfotpinne (☛ s 36)
8	<b>Map-Select</b> omkopplare
9	Fotbromspedal (☛ s 37)
10	Synglas motorolja

---

## Chassinummer/typskylt

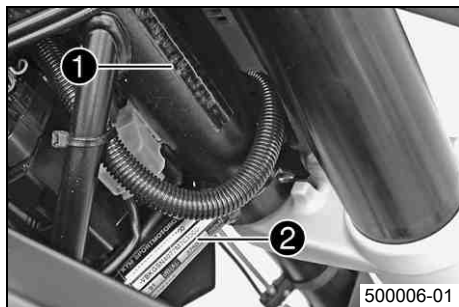

Chassinumret ❶ är instansat på styrhuvudets högra sida.  
Typskylten ❷ sitter på ramens högra sida efter styrhuvudet.

## Motornummer

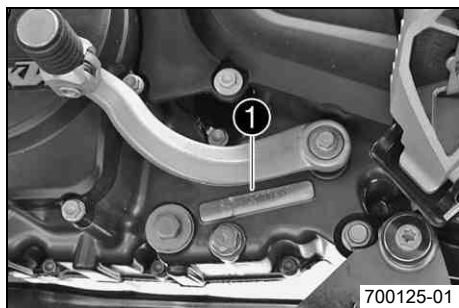

Motornumret ❶ är instansat på motorns vänstra sida under framdrevet.

## Nyckelnummer

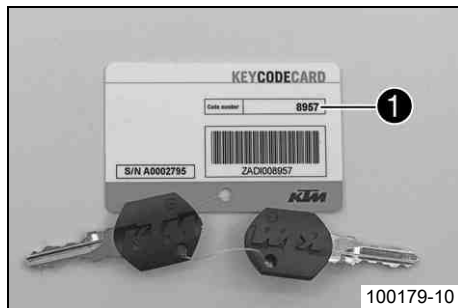

Nyckelnumret ❶ anges på KEYCODECARD.



### Info

Du behöver nyckelnumret om du vill beställa en reservnyckel. Förvara KEYCODECARD på ett säkert ställe.

## Gaffelns artikelnummer



Gaffelns artikelnummer ❶ är instansat på axelklämmans insida.

## Fjäderbenets artikelnummer

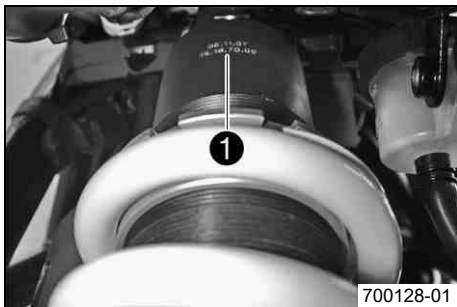

Fjäderbenets artikelnummer ❶ är instansat på fjäderbenets överdel över ställringen vid bakänden.

## Kopplingshandtag

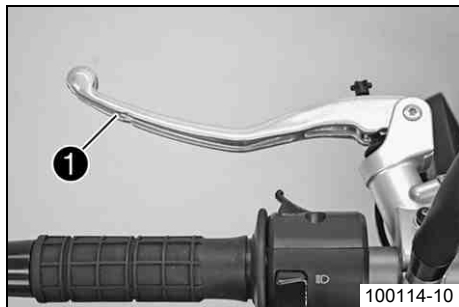

Kopplingshandtaget ❶ sitter till vänster på styret.  
Kopplingen manövreras hydrauliskt och efterjusteras automatiskt.

## Bromshandtag

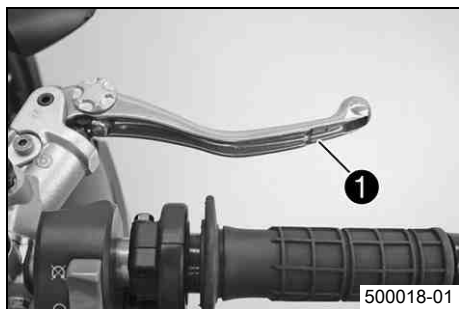

Bromshandtaget ❶ sitter till höger på styret.  
Med bromshandtaget manövreras frambromsen.

## Gashandtag

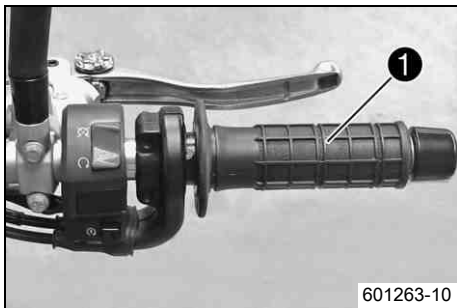

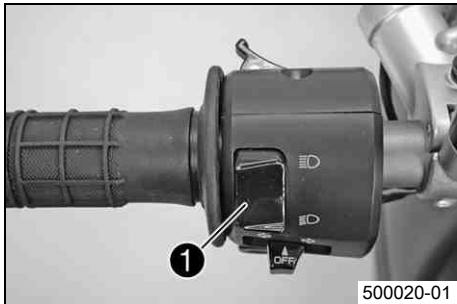

Gashandtaget ❶ sitter till höger på styret.

## Ljusomkopplare



Ljusomkopplaren ❶ sitter till vänster på styret.

### Möjliga tillstånd

	Halvljus på – Ljusomkopplaren är tryckt nedåt. I detta läge är halvljus och bakljus tända.
	Helljus på – Ljusomkopplaren är tryckt uppåt. I detta läge är helljus och bakljus tända.

## Knapp för ljustuta

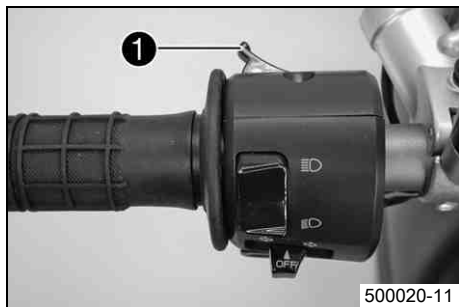

Knappen för ljustutan ❶ sitter till vänster på styret.

### Möjliga tillstånd

- Knappen för ljustutan i utgångsläge
- Knappen för ljustutan intryckt – I detta läge manövreras ljustutan (helljus).

## Blinkersomkopplare



Blinkersomkopplaren ❶ sitter till vänster på styret.

### Möjliga tillstånd

	Körriktningsvisaren avstängd
↶	Vänster körriktningsvisare på – Blinkersomkopplaren tryckt åt vänster. Blinkersomkopplaren går tillbaka till mittläget igen efter manövreringen.
↷	Höger körriktningsvisare på – Blinkersomkopplaren tryckt åt höger. Blinkersomkopplaren går tillbaka till mittläget igen efter manövreringen.

Stäng av körriktningsvisaren genom att trycka blinkersomkopplaren mot höljet.

## Signalhornsknapp

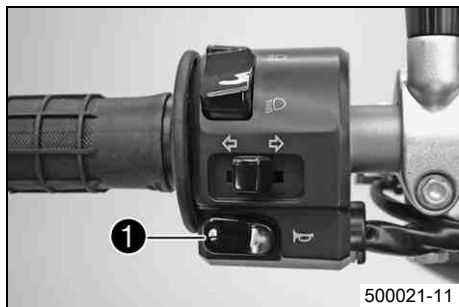

Signalhornsknappen ❶ sitter till vänster på styret.

### Möjliga tillstånd

- Signalhornsknapp ➤ i utgångsläge
- Signalhornsknapp ➤ nedtryckt – I detta läge hörs signalhornet.

## Nödavstängningsknapp



Nödavstängningsknappen ❶ sitter till höger på styret.

### Möjliga tillstånd

	Nödavstängningsknapp av – I detta läge är tändningsströmkretsen bruten. Den gående motorn stängs av, motorn kan inte startas.
	Nödavstängningsknapp på – Detta läge behövs för körningen, tändningsströmkretsen är sluten.

## Elstartknapp



Elstartknappen ❶ sitter till höger på styret.

### Möjliga tillstånd

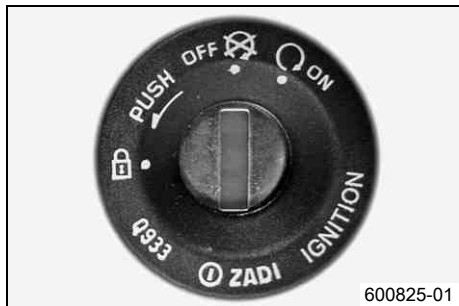

- Elstartknappen ❸ i utgångsläget
- Elstartknappen ❸ nedtryckt – I detta läge manövreras elstartmotorn.

## Tändnings-/styrlås



Tändnings-/styrlåset ❶ sitter framför den övre gaffelkronan.

### Möjliga tillstånd

	Tändning av <b>OFF</b> – I detta läge är tändningsströmkretsen bruten. En motor som är igång stängs av, en avstängd motor startar inte. Tändningsnyckeln kan dras ut.
	Tändning på <b>ON</b> – i detta läge är tändningsströmkretsen sluten och motorn kan startas.
	Styrningen är blockerad – I detta läge är tändningsströmkretsen bruten och styrningen blockerad. Tändningsnyckeln kan dras ut.

## Kombinationsinstrument

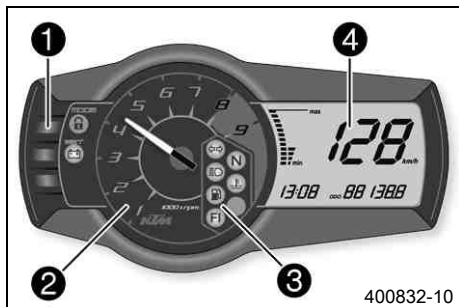

Kombinationsinstrumentet sitter framför styret.

Kombinationsinstrumentet är uppdelat i 4 funktionsområden.

- ❶ Funktionsknappar
- ❷ Varvtalsmätare
- ❸ Kontrollampor
- ❹ Display

## Kombinationsinstrument - funktionsknappar

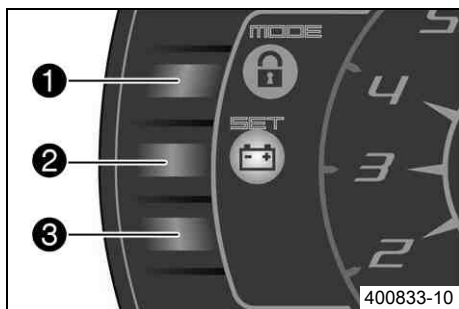

Med **MODE** ❶ kan man skifta visningsläge.

Möjliga visningslägen är körd vägsträcka (**ODO**), tripmaster 1 (**TRIP 1**) och tripmaster 2 (**TRIP 2**).

Med **SET** ❷ återställs funktionen tripmaster 1 (**TRIP 1**) och tripmaster 2 (**TRIP 2**) till 0.0.

Knapp ❸ har ingen funktion.

## Kombinationsinstrument - varvtalsmätare

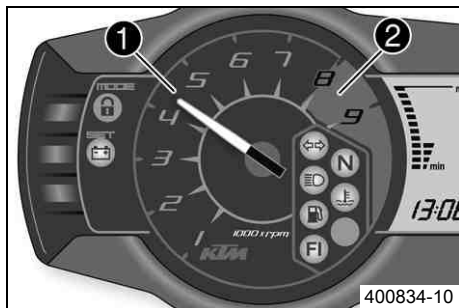



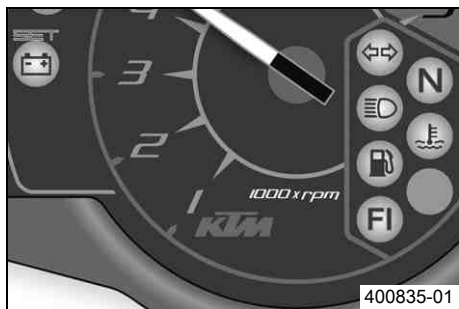

Varvtalsmätaren ❶ visar motorns varvtal i varv per minut.  
Den röda markeringen ❷ visar inom vilket område motorns varvtal är för högt.



## Kombinationsinstrument - kontrolllampor



Kontrolllamporna ger extra information om motorcykelns status.

### Möjliga tillstånd

	Kontrolllampan för körriktningvisarna blinkar med grönt ljus i en blinkningsrytm – Körriktningvisaren är påslagen.
	Kontrolllampan för tomgång lyser med grönt ljus – Växellådan ligger i friläge.
	Kontrolllampan för helljus lyser med blått ljus – Helljuset är tätt.
	Temperaturvarningslampan lyser med rött ljus – Kylvätsketemperaturen har nått ett kritiskt värde.
	Bränslevarningslampan lyser med orangefärgat ljus – Bränslenivån har nått reservmärket. Displayen kopplas om till <b>TRIP F</b> .

	<b>FI</b> varningslampan ( <b>MIL</b> ) lyser/blinkar med orangefärgat ljus – Fordonets diagnossystem har identifierat ett emissions- och säkerhetsrelaterat fel.
	Batterivarningslampan lyser med rött ljus – För låg spänning i elsystemet.

## Kombinationsinstrument - display



När tändningen slås på tänds alla displaysegment under en sekund för ett funktionstest.

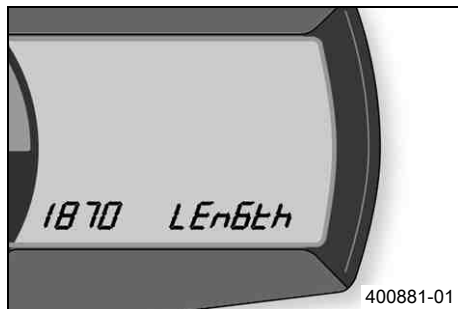

### LEnGth

Efter funktionstestet av displayen visas hjulomkretsen **LEnGth** under en sekund.



### Info

1870 motsvarar omkretsen för 17" framhjulet med seriedäck.

Därefter skiftar displayen till det senaste aktiva visningsläget.

## Kombinationsinstrument - hastighetsmätare



Hastigheten ❶ visas som kilometer i timmen (**km/h**) eller engelska mil i timmen (**mph**).

## Ställa in kilometer/engelsk mil

### **i** Info

När man byter enhet raderas inte värdet **ODO** utan det räknas om till den nya enheten.  
Genomför nationella inställningar.

### **Krav**

Motorcykeln står.

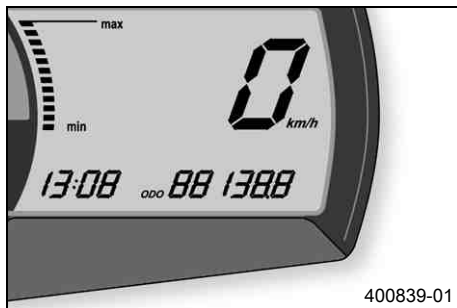

- Slå på tändningen genom att vrida tändningsnyckeln till läget  $\odot$ .
- Tryck på **MODE** flera gånger tills visningsläget **ODO** har aktiverats.
- Håll **MODE** intryckt tills visningsläget ändras från **km/h** till **mph** eller från **mph** till **km/h**.

## Kombinationsinstrument - klocka



Klockan visas vid **1** på displayen.



### Info

Klockan måste ställas in om batteriet har varit bortkopplat eller om säkringen har varit urmonterad.

## Ställa in klockan

### Krav

Motorcykeln står.



- Slå på tändningen genom att vrida tändningsnyckeln till läget  $\odot$ .
- Tryck på **MODE** flera gånger tills visningsläget **ODO** har aktiverats.
- Håll **MODE** och **SET** intryckta samtidigt.
  - ✓ Klockan börjar blinka.
- Ställ in timmarna med **MODE**.
- Ställ in minuterna med **SET**.
- Håll **MODE** och **SET** intryckta samtidigt.
  - ✓ Klockan har ställts.

## Kombinationsinstrument - visningsläge ODO

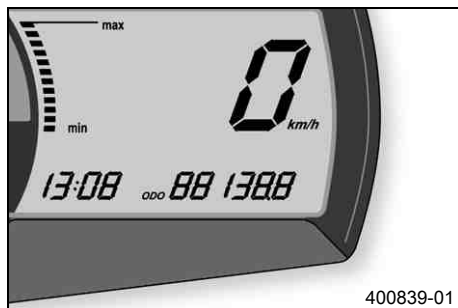

I visningsläget **ODO** visas den körda vägsträckan i kilometer eller engelska mil.



### Info

Detta värde bibehålls även när batteriet lossas och/eller när en säkring går sönder.

## Kombinationsinstrument - visningsläge TRIP 1 ställa in/återställa



### Info

Mätaren för körd dagssträcka **TRIP 1** går alltid och räknar till **999.9**.

Mätaren för körd dagssträcka kan användas för att mäta sträckan under en åktur eller avståndet mellan två mackstopp. Om värdet **999.9** överskrids börjar mätaren om på **0.0**.

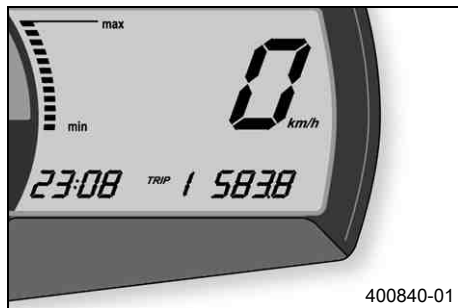

- Slå på tändningen genom att vrida tändningsnyckeln till läget  $\odot$ .
- Tryck på **MODE** flera gånger tills visningsläget **TRIP 1** har aktiverats.
- Håll **SET** intryckt.
- ✓ Visningsläget **TRIP 1** står på **0.0**.

## Kombinationsinstrument - visningsläge TRIP 2 ställa in/återställa

### **i** Info

Mätaren för körd dagssträcka **TRIP 2** går alltid och räknar till **999.9**.

Mätaren för körd dagssträcka kan användas för att mäta sträckan under en åktur eller avståndet mellan två mackstopp. Om värdet **999.9** överskrids börjar mätaren om på **0.0**.

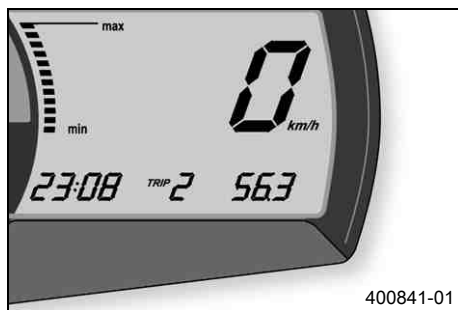

- Slå på tändningen genom att vrida tändningsnyckeln till läget  $\odot$ .
- Tryck på **MODE** flera gånger tills visningsläget **TRIP 2** har aktiverats.
- Håll **SET** intryckt.
- ✓ Visningsläget **TRIP 2** står på **0.0**.

## Kombinationsinstrument - visningsläge TRIP F

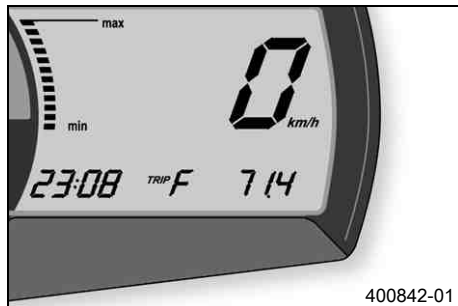

När bränslenivån når reservmärket skiftar visningsläget automatiskt till **TRIP F** och börjar att räkna från **0.0** oberoende av vilket visningsläge som var aktiverat innan.



### Info

Samtidigt som **TRIP F** visas tänds bränslevarningslampan.

## Kombinationsinstrument - temperaturmätare för kylvätskan

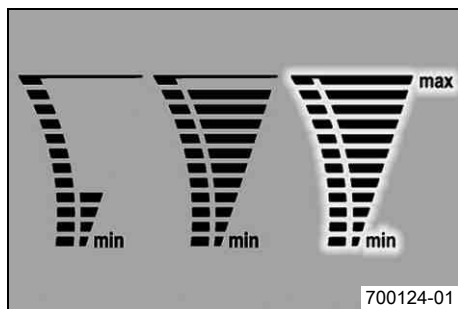

Temperaturmätaren på displayen har tolv liggande staplar. Ju fler staplar som lyser desto varmare är kylvätskan. När den översta stapeln tänds börjar alla staplar att blinka och temperaturvarningslampan tänds.

### Möjliga tillstånd

- Motorn är kall – Upp till fyra staplar lyser.
- Motorn är driftsvarm – Fem till elva staplar lyser.
- Motorn är het – Alla tolv staplarna blinkar.

## Öppna tanklock



### Fara

**Brandrisk** Bränslet är lättantändligt.

- Fyll inte på bränsle i närheten av öppen eld eller brinnande cigaretter. Stäng alltid av motorn när du ska fylla på bränsle. Se till att inget bränsle spills på heta fordonsdelar. Torka genast bort utspillt bränsle.
- Bränslet i bränsletanken utvidgas när det blir varmt och kan tränga fram vid överfyllning. Följ tankningsanvisningarna.



### Varning

**Risk för förgiftning** Bränsle är giftigt och hälsovådligt.

- Låt inte huden, ögonen och kläderna komma i kontakt med bränslet. Andas inte in bränsleångor. Vid kontakt med ögonen, spola med vatten och kontakta läkare omedelbart. Vid hudkontakt ska huden rengöras omedelbart med tvål och vatten. Om bränsle har svalts, kontakta läkare omedelbart. Kläder som har kommit i kontakt med bränsle ska bytas. Förvara bränslet korrekt i en lämplig behållare och utom räckhåll för barn.



### Varning

**Risk för miljöskador** Icke fackmässig hantering av bränsle innebär risk för miljöskador.

- Bränslet får inte hamna i grundvattnet, marken eller avloppssystemet.



- Fäll upp skyddet på tanklocket ❶ och sätt i tändningsnyckeln.
- Vrid tändningsnyckeln 90° motsols och ta av tanklocket.



### Info

Tanklocket har ett tankventilationssystem.

## Stänga tanklock



- Sätt på tanklocket och vrid tändningsnyckeln 90° medsols.
- Dra ut tändningsnyckeln och fäll ned skyddet.

## Bränslekranar

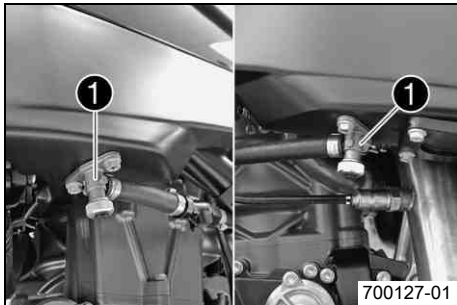

Bränslekranarna ❶ sitter på bränsletankens undersida, på vänster resp höger sida.

### Möjliga tillstånd

- Bränslekranarna stängda – De räfflade skruvarna har vridits medsols till stoppläget. Nivån kan inte utjämnas och bränslet kan inte rinna från bränsletanken.
- Bränslekranarna är öppna – De räfflade skruvarna har vridits motsols till stoppläget. Nivån kan utjämnas och bränslet kan rinna från bränsletanken.

## Sadellås

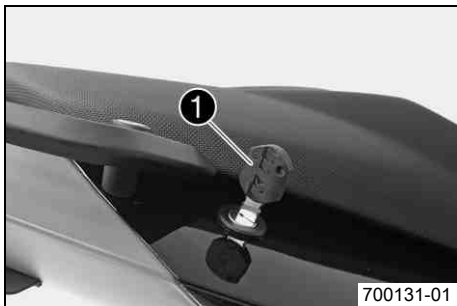

Sadellåset ❶ sitter till höger om sadeln.  
Det kan låsas med tändningsnyckeln.

## Bruksanvisning

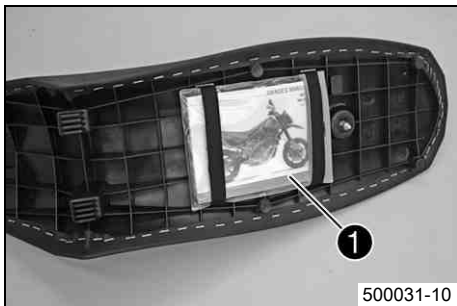

Bruksanvisningen ❶ finns i skyddshöljet under sadeln.

## Verktyg som följer med fordonet

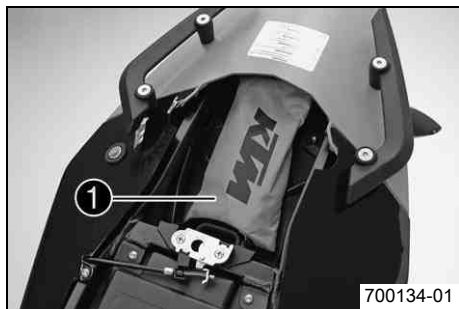

I förvaringsfacket under sadeln finns fordonets verktyg ❶.

## Handtag



Handtagen ❶ används när motorcykeln ska förflyttas i trånga utrymmen. En passagerare kan använda handtagen under körning.

## Passagerarfotpinne

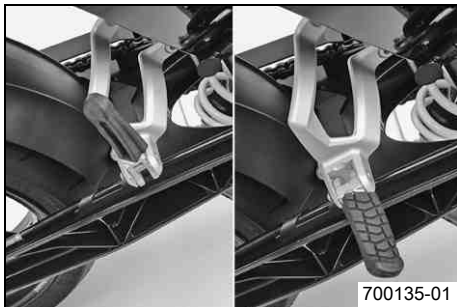

Passagerarfotpinnarna är in- och utfällbara.

### Möjliga tillstånd

- Passagerarfotpinnarna är infällda – För körning utan passagerare.
- Passagerarfotpinnarna är utfällda – För körning med passagerare.

## Växelspak

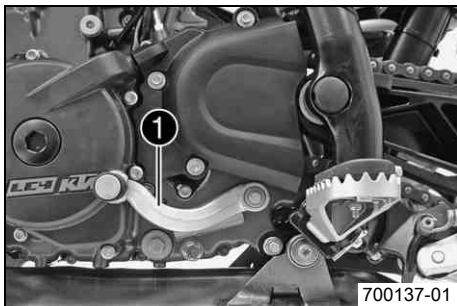

Växelspaken ❶ är monterad till vänster på motorn.

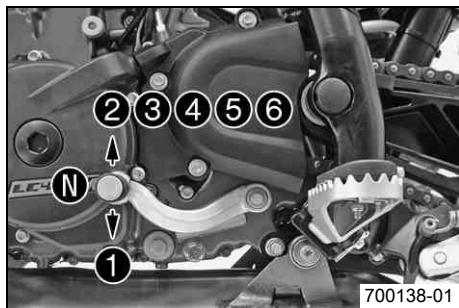

De olika växlarnas lägen framgår av bilden.  
Neutral- eller friläget är mellan 1:ans och 2:ans växel.

## Fotbromspedal



Fotbromspedalen ❶ sitter framför den högra fotpinnen.  
Med fotbromspedalen manövreras bakbromsen.

## Sidostöd

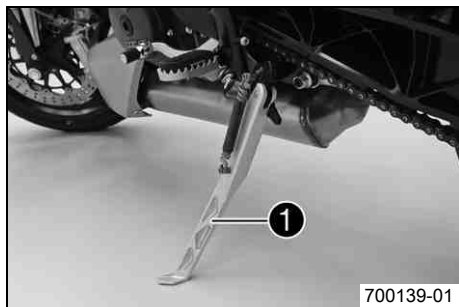

Sidostödet ❶ sitter på vänster sida om fordonet.  
Sidostödet fungerar som stöd när motorcykeln parkeras.



### Info

Under körning måste sidostödet vara uppfällt.

Sidostödet är sammankopplat med säkerhetsstartsystemet, beakta köranvisningarna.

### Möjliga tillstånd

- Sidostödet nedfällt – Fordonet kan ställas på sidostödet. Säkerhetsstartsystemet är aktivt.
- Sidostödet infällt – Detta läge måste alltid användas under körning. Säkerhetsstartsystemet är inte aktivt.

## Anvisningar för det första idrifttagandet



### Fara

**Risk för olyckshändelser** Risk på grund av nedsatt körförmåga.

- Ta inte fordonet i bruk om du har druckit alkohol, intagit läkemedel eller droger och därmed utgör en trafikfara eller inte är fysiskt eller psykiskt i stånd att framföra fordonet.



### Varning

**Risk för kroppsskador** Att köra utan eller med bristfällig skyddsutrustning innebär en förhöjd säkerhetsrisk.

- Kör inte utan skyddsutrustning (hjälm, kängor, handskar, byxor och jacka med skydd). Se till att skyddsutrustningen alltid är i felfritt skick och uppfyller kraven i gällande bestämmelser.



### Varning

**Risk för omkullkörning** Nedsättning av köregenskaperna p g a olika mönster på fram- och bakhjulets däck.

- Framhjul och bakhjul ska alltid ha däck med likartat mönster. Om däck med olika mönster används kan fordonet bli svårt att kontrollera.



### Varning

**Risk för olyckshändelser** Ej kontrollerbara köregenskaper om hjul/däck används som inte frigivits eller rekommenderats.

- Använd endast hjul/däck som frigivits och rekommenderats av KTM enligt angiven hastighetsindex.



### Varning

**Risk för olyckshändelser** Minskat väggrepp när däcken är nya.

- Nya däck har en slät slitbana och därför inget komplett väggrepp. Slitbanan måste ruggas upp de första 200 kilometrarna. Kör med måttlig hastighet i olika snedlägen. Kompletta väggrepp nås först efter "inkörningen".



## Varning

**Risk för olyckshändelser** Bortfall av bromsverkan.

- Om fotbromspedalen inte släpps nöts bromsbeläggen ner permanent. Bakhjulsbromsen kan sluta fungera helt genom överhettning. Ta bort foten från fotbromspedalen när du inte vill bromsa fordonet.



## Info

Tänk på att andra människor kan störas av överdrivet buller när du använder ditt fordon.

- Kontrollera att en auktoriserad KTM-verkstad har utfört de inspektionsarbeten som måste göras vid leveransen.
  - ✓ Leveransdokumentet och servicehäftet överlämnas till dig tillsammans med fordonet.
- Läs hela bruksanvisningen innan du gör din första åktur med motorcykeln.
- Lär känna manöveranordningarna.
- Ställ in kopplingshandtagets utgångsläge. (☞ s 76)
- Ställ in bromshandtagets utgångsläge. (☞ s 78)
- Ställ in fotbromspedalens utgångsläge. ☞ (☞ s 83)
- Testa att manövrera motorcykeln på en lämplig plats innan du gör en längre åktur. Försök även att köra så långsamt som möjligt för att få bättre känsla för motorcykeln.
- Håll fast i styret med båda händerna när du kör och låt fötterna vila på fotpinnarna.
- Kör in motorn.

## Köra in motorn

- Under inkörningstiden ska de angivna värdena för motorvarvtal och motoreffekt inte överskridas.

## Specifikation

Max motorvarvtal	
Under de första: 1 000 km	6 000 v/min
Efter de första: 1 000 km	7 800 v/min

- Undvik att köra med fullt gaspådrag!

**Lasta fordonet****Varning**

**Risk för olyckshändelser** Ostabila köregenskaper.

- Överskrid aldrig fordonets maximala totalvikt eller axellaster. Totalvikten motsvarar: en driftsklar och fulltankad motorcykel, förare och passagerare med skyddskläder och hjälm, bagage.

**Varning**

**Risk för olyckshändelser** Ostabila köregenskaper om packväskan och/eller tankväskan har monterats fel.

- Montera och säkra packväskan och tankväskan enligt tillverkarens instruktioner.

**Varning**

**Risk för olyckshändelser** Ostadiga köregenskaper vid hög hastighet.

- Anpassa hastigheten till den extra vikten. Kör långsammare om din motorcykel har lastats med väskor eller annat bagage.  
Max hastighet med bagage 130 km/h

**Varning**

**Risk för olyckshändelser** Packväskorna kan gå sönder.

- Om din motorcykel har påmonterade packväskor, se till att följa tillverkarens uppgifter om maximal lastvikt.



## Varning

**Risk för olyckshändelser** Om bagaget förskjuts kan det bli svårare för andra vägtrafikanter att se dig.

- Om bakljuset täcks över kan efterföljande trafikanter inte se dig tydligt, framför allt vid mörkerkörning. Kontrollera regelbundet att bagaget sitter fast.



## Varning

**Risk för olyckshändelser** Förändrade köregenskaper och längre bromssträcka vid tung packning.

- Anpassa hastigheten till den extra vikten.



## Varning

**Risk för olyckshändelser** Ostadiga köregenskaper om bagaget förskjuts.

- Kontrollera regelbundet att bagaget sitter fast.



## Varning

**Risk för brännskador** Ett hett avgassystem kan skada bagaget (brännskador).

- Fäst bagaget så att det inte kan skadas av det heta avgassystemet.

- 
- Om bagage ska tas med: se till att fästa bagaget så nära fordonets mitt som möjligt och att fördela bagaget jämnt mellan framhjulet och bakhjulet.
  - Den maximala totalvikten och de maximala axellasterna får inte överskridas.

### Specifikation

Maximal tillåten totalvikt	350 kg
Maximal tillåten axellast fram	150 kg
Maximal tillåten axellast bak	200 kg

## Kontroll- och skötselarbeten före vaje idrifttagande

### Info

Kontrollera fordonets skick och trafiksäkerhet före varje körning.  
När fordonet används måste det vara i tekniskt felfritt skick.

- Kontrollera motoroljenivån. (☞ s 134)
- Kontrollera bromsvätskenivån för frambromsen. (☞ s 79)
- Kontrollera bromsvätskenivån i bakbromsen. (☞ s 84)
- Kontrollera frambromsens bromsbelägg. (☞ s 81)
- Kontrollera bakbromsens bromsbelägg. (☞ s 86)
- Kontrollera att bromsanläggningen fungerar korrekt.
- Kontrollera kylvätskenivån. (☞ s 125)
- Kontrollera kedjans nedsmutsning. (☞ s 69)
- Kontrollera kedjespänningen. (☞ s 71)
- Kontrollera däckens skick. (☞ s 94)
- Kontrollera lufttrycket i däcken. (☞ s 95)
- Kontrollera att alla manöveranordningar är korrekt inställda och lätta att hantera.
- Kontrollera elsystemets funktion.
- Kontrollera att bagaget sitter fast korrekt.
- Sätt dig på motorcykeln och kontrollera backspegelns inställning.
- Kontrollera bränslenivån.

## Starta motorcykeln



### Fara

**Risk för förgiftning** Motoravgaser är giftiga och kan leda till medvetslöshet och/eller dödsfall.

- När motorn går krävs en tillräckligt kraftig ventilation. Motorn får inte startas eller köras i slutna utrymmen utan lämplig utsugning.



### Försiktigt

**Risk för olyckshändelser** Om fordonet används med urladdat batteri eller utan batteri kan elektroniska komponenter eller säkerhetsutrustning skadas.

- Använd aldrig fordonet med urladdat batteri eller utan batteri.

## Observera

**Motorskada** Höga varvtal vid kall motor minskar motorns livslängd.

- Varmkör alltid motorn med låga varvtal.

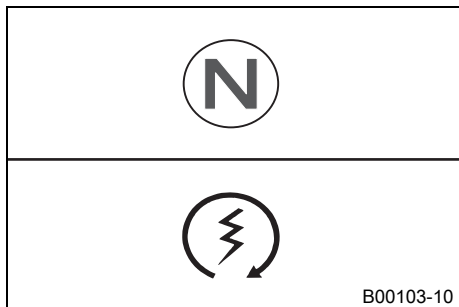

- Skjut nödavstängningsknappen till läget ○.
- Slå på tändningen genom att vrida tändningsnyckeln till läget ○.
  - ✓ Efter att tändningen slagits på hörs bränslepumpen ca 2 sekunder. Samtidigt genomförs ett funktionstest av kombinationsinstrumentet.
- Lägg i växellådans friläge.
  - ✓ Den gröna lampan för tomgångskontrollen N lyser.
- Tryck på elstartknappen Ⓢ.

---

## Info

Tryck inte på elstartknappen förrän funktionstestet av kombinationsinstrumentet avslutats.

**INGET** gaspådrag vid start av motorcykeln. Om gasen dras på under starten sprutar motorstyrningen inte in något bränsle. Motorn kan inte starta.

Starta i maximalt 5 sekunder i sträck. Vänta i minst 5 sekunder innan du upprepar startförsöket.

Denna motorcykel har ett säkerhetsstarts-system. Motorn kan endast startas när växellådans friläge är ilagt eller om kopplingshandtaget har tryckts ned när en växel är ilagd. Om du lägger i en växel med nedfällt sidostöd och släpper upp kopplingshandtaget startar inte motorn.

- 
- Avlasta sidostödet och för det uppåt med foten tills det tar stopp.

## Börja köra

- Dra i kopplingshandtaget, lägg in 1:ans växel, släpp kopplingshandtaget långsamt och gasa samtidigt försiktigt.

## Växla, köra



### Varning

**Risk för olyckshändelser** Vid plötsligt gasuppsläpp/nedbromsning eller gaspådrag kan föraren tappa kontrollen över fordonet.

- Undvik plötsliga gaspådrag/gasuppsläpp och stark nedbromsning, anpassa hastigheten efter förhållandena på körbanan.



### Varning

**Risk för olyckshändelser** Nedväxling vid högt motorvarvtal kan leda till att bakhjulet blockeras.

- Växla inte ner till en lägre växel vid högt motorvarvtal. Motorn går upp för högt i varv och bakhjulet kan blockeras.



### Varning

**Risk för olyckshändelser** Utlösning av funktionsstörningar genom felaktigt tändningsnyckelläge.

- Ändra inte tändningsnyckelns läge under körning.



## Varning

**Risk för olyckshändelser** Distraction i trafiken genom att justeringar utförs på fordonet.

- Utför endast justeringsarbeten när fordonet står stilla.



## Varning

**Risk för kroppsskador** En passagerare måste kunna sitta korrekt på passagerarsätet.

- Passageraren måste hålla sig fast i föraren eller hålla fast i handtagen och sätta fötterna på fotpinnarna. Beakta gällande bestämmelser angående tillåten ålder för passagerare.



## Varning

**Risk för olyckshändelser** Olycksrisk p g a riskabelt körsätt.

- Följ trafikreglerna, kör defensivt och med god framförhållning så att du kan bedöma faror på ett så tidigt stadium som möjligt.



## Varning

**Risk för olyckshändelser** Minskat väggrepp när däcken är kalla.

- Kör alltid försiktigt med måttlig hastighet de första kilometrerna tills däcken nått sin driftstemperatur och väggreppet är optimalt.



## Varning

**Risk för olyckshändelser** Minskat väggrepp när däcken är nya.

- Nya däck har en slät slitbana och därför inget komplett väggrepp. Slitbanan måste ruggas upp de första 200 kilometrerna. Kör med måttlig hastighet i olika snedlägen. Kompletta väggrepp nås först efter "inkörningen".



## Varning

**Risk för olyckshändelser** Ostabila köregenskaper.

- Överskrid aldrig fordonets maximala totalvikt eller axellaster. Totalvikten motsvarar: en driftsklar och fulltankad motorcykel, förare och passagerare med skyddskläder och hjälm, bagage.



## Varning

**Risk för olyckshändelser** Ostadiga köregenskaper om bagaget förskjuts.

- Kontrollera regelbundet att bagaget sitter fast.



## Varning

**Risk för olyckshändelser** Bristande trafiksäkerhet.

- Efter en omkullkörning ska fordonet kontrolleras på samma sätt som inför varje idrifttagande.

## Observera

**Motorskada** Ofiltrerad insugningsluft minskar motorns livslängd.

- Kör aldrig fordonet utan luftfilter eftersom damm och smuts kan hamna i motorn och leda till ökat slitage.

## Observera

**Motorskada** Överhettning av motorn.

- Stanna fordonet när varningslampan för kylväsketemperaturen tänds. Stäng av motorn. Låt motorn svalna och kontrollera kylväskeni-vån i kylaren. Fyll på kylvätska om det behövs. Om körningen fortsätts trots att varningslampan för kylväsketemperaturen lyser skadas motorn.



## Info

Om ovanliga ljud hörs vid körning måste du omedelbart stanna. Stäng av motorn och kontakta en auktoriserad KTM-verkstad.

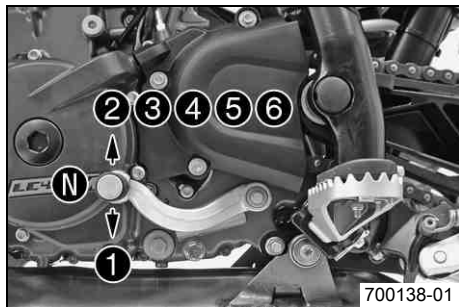

- När situationen (uppförsbacke, körsituation etc) tillåter det kan du lägga i en högre växel.
- Lätta på gashandtaget, dra samtidigt i kopplingshandtaget, lägg i nästa växel, släpp kopplingshandtaget och gasa.

## **i** Info

Läget för de 6 växlarna för körning framåt visas på bilden. Neutral- eller friläget är mellan 1:ans och 2:ans växel. 1:ans växel är start- och bergväxeln. Driftstemperaturen har nåtts när 5 staplar lyser på temperaturmätaren.

- När högsta möjliga hastighet har uppnåtts genom fullt gaspådrag, ska gashandtaget släppas något för  $\frac{3}{4}$  gaspådrag. Hastigheten sjunker knappast, medan bränsleförbrukningen minskar avsevärt.
- Gasa bara så mycket som körbanan och vädret tillåter. Växla inte i kurvor och gasa mycket försiktigt.
- För nedväxling kan man bromsa in motorcykeln och samtidigt lätta på gashandtaget.
- Dra i kopplingshandtaget och lägg i nästa lägre växel. Släpp kopplingshandtaget långsamt och gasa eller upprepa växlingen.
- Om motorn t ex stannar i en korsning, dra bara i kopplingshandtaget och tryck på elstartknappen. Växellådan behöver inte befinna sig i friläget.
- Stäng av motorn i stället för att köra resp stå längre tid på tomgång.
- Om **FI** varningslampan (**MIL**) tänds under körningen, stanna omedelbart. När växellådan befinner sig i friläget börjar **FI** varningslampan (**MIL**) blinka.

## **i** Info

Blinkningens rytm ger en så kallad blinkkod med två siffror. Blinkkoden anger vilken komponent som har drabbats av ett fel.

## Inbromsning



### Varning

**Risk för olyckshändelser** För stark inbromsning låser hjulen.

- Anpassa bromsningen till körsituationen och vägförhållandena.



### Varning

**Risk för olyckshändelser** Minskad bromsverkan p g a våta eller smutsiga bromsar.

- Bromsa försiktigt tills de våta eller nedsmutsade bromsarna är torra resp rena.



### Varning

**Risk för olyckshändelser** Minskad bromsverkan p g a otydlig tryckpunkt för fram- eller bakbromsen.

- Kontrollera bromssystemet, fortsätt inte att köra. (Din auktoriserade KTM-verkstad hjälper gärna till.)



### Varning

**Risk för olyckshändelser** Bortfall av bromsverkan.

- Om fotbromspedalen inte släpps nöts bromsbeläggen ner permanent. Bakhjulsbromsen kan sluta fungera helt genom överhetning. Ta bort foten från fotbromspedalen när du inte vill bromsa fordonet.



### Varning

**Risk för olyckshändelser** Längre bromssträcka vid ökad total vikt.

- Tänk på att bromssträckan blir längre om du har en passagerare eller bagage på motorcykeln.



### Varning

**Risk för olyckshändelser** Fördröjd bromsverkan på vägar med vägsalt.

- Vägsalt kan lägga sig på bromsskivorna. För en få en normal bromsverkan igen måste man bromsa för att rengöra bromsskivorna.

- Bromsa genom att släppa på gasen och bromsa samtidigt fram- och bakbromsen.
- På sandigt, vått eller halt underlag bör framför allt bakbromsen användas.
- Bromsningen bör alltid ha avslutats innan en kurva påbörjas. Lägg i en lägre växel, beroende på hastigheten.
- Använd motorns bromsverkan under längre nedförsbackar (körning i berg). Växla ned ett eller två lägen, se dock till att motorns varvtal inte är för högt. På så sätt behöver du bromsa mindre och bromsarna överhettas inte.

## Stanna, parkera



### Varning

**Risk för stöld** Användning genom obehöriga personer.

- Låt aldrig fordonet stå utan uppsikt när motorn går. Säkra fordonet mot stöld. Om du lämnar fordonet, spärra styrningen och dra ut tändningsnyckeln.



### Varning

**Risk för brännskador** Vissa fordonsdelar blir mycket varma när fordonet är i drift.

- Undvik beröring med heta komponenter som avgassystem, kylare, motor, stötdämpare eller bromsar. Vänta tills komponenterna har svalnat innan du börjar med underhållsarbeten.

## Observera

**Risk för skador** Det parkerade fordonet kan rulla bort eller ramla omkull.

- Parkera alltid fordonet på fast och slät mark.

## Observera

**Brandrisk** Vissa fordonsdelar blir mycket varma när fordonet är i drift.

- Parkera inte fordonet i närheten av lätt brännbart eller lättantändligt material. Lägg inte några föremål över det driftsvarma fordonet. Vänta alltid tills fordonet har svalnat.

## Observera



**Materialskada** Skador och förstörelse av komponenter genom för stor belastning.

- Sidostödet är endast dimensionerat för motorcykelns vikt. Sitt inte på motorcykeln när den vilar på sidostödet. Sidostödet och ramen kan skadas och motorcykeln kan ramla omkull.
- Bromsa ner motorcykeln.
- Lägg i växellådans friläge.
- Stäng av tändningen genom att vrida tändningsnyckeln till läget .



### Info

När motorn stängs av med nödavstängningsknappen stängs tändningen inte av. Strömförsörjningen till de flesta strömförbrukarna avbryts inte och batteriet laddas ur. Stäng därför alltid av motorn med tändningslåset. Nödavstängningsknappen ska bara användas i nödsituationer.

- Parkera motorcykeln på fast mark.
- Fäll ned sidostödet med foten, sväng stödet framåt till stoppläget. Ställ fordonet på stödet.
- Blockera styrningen genom att vrida styret åt vänster. Tryck sedan ned tändningsnyckeln till läget  och vrid den till läget . Rör på styret lite fram och tillbaka för att få styrlåset att haka fast. Dra ut tändningsnyckeln.

## Fylla på bränsle



### Fara

**Brandrisk** Bränslet är lättantändligt.

- Fyll inte på bränsle i närheten av öppen eld eller brinnande cigaretter. Stäng alltid av motorn när du ska fylla på bränsle. Se till att inget bränsle spills på heta fordonsdelar. Torka genast bort utspillt bränsle.
- Bränslet i bränsletanken utvidgas när det blir varmt och kan tränga fram vid överfyllning. Följ tankningsanvisningarna.



## Varning

**Risk för förgiftning** Bränsle är giftigt och hälsovådligt.

- Låt inte huden, ögonen och kläderna komma i kontakt med bränslet. Andas inte in bränsleångor. Vid kontakt med ögonen, spola med vatten och kontakta läkare omedelbart. Vid hudkontakt ska huden rengöras omedelbart med tvål och vatten. Om bränsle har svalts, kontakta läkare omedelbart. Kläder som har kommit i kontakt med bränsle ska bytas.

## Observera

**Materialskada** Igensättning av bränslefiltret.

- I vissa länder och regioner kan den tillgängliga bränslekvaliteten och -renheten eventuellt vara otillräcklig. Detta leder till problem i bränslesystemet. (Din auktoriserade KTM-verkstad hjälper gärna till.)
- Tankta endast rent bränsle som uppfyller angiven standard.



## Varning

**Risk för miljöskador** Icke fackmässig hantering av bränsle innebär risk för miljöskador.

- Bränslet får inte hamna i grundvattnet, marken eller avloppssystemet.



## Info

Denna motorcykel har en reglerad katalysator. Blyhaltigt bränsle förstör katalysatorn. Använd därför bara blyfritt bränsle.

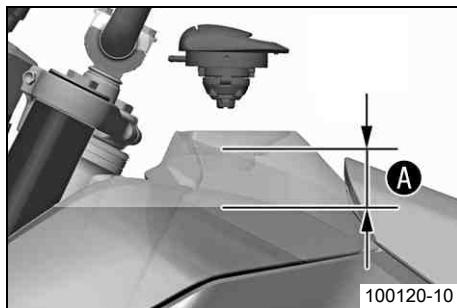

- Stäng av motorn.
- Öppna tanklocket. (☞ s 32)
- Fyll bränsletanken maximalt till mått **A**.

#### Specifikation

Mått <b>A</b>	50 mm
Volym bränsletank, totalt ca	13,5 l
	Högoktanigt bränsle, blyfritt (RON 95) (☞ s 174)

- Stäng tanklocket. (☞ s 33)
  - Tryck på **SET** **2** under två sekunder.
- ✓ Varningslampan för bränslenivån **1** slocknar. **TRIP F** ställs på 0 och det tidigare visningsläget visas.

#### **i** Info

Om **SET** **2** inte trycks görs återställningen automatiskt efter ca 3 minuter.



## Serviceschema

	K10N	K75A	K150A	K300A
Kontrollera elsystemets funktion.	•	•	•	•
Läs av felminnet med KTM-diagnosverktyget. 🛠️	•	•	•	•
Kontrollera mätvärdesblocket Service med KTM:s diagnosverktyg. 🛠️		•	•	•
Byt motorolja och oljefilter, rengör oljesilarna. 🛠️ (🔧 s 135)	•	•	•	•
Kontrollera frambromsens bromsbelägg. (🔧 s 81)	•	•	•	•
Kontrollera bakbromsens bromsbelägg. (🔧 s 86)	•	•	•	•
Kontrollera bromsskivorna. (🔧 s 78)	•	•	•	•
Kontrollera bromskablarna med avseende på skador och täthet.	•	•	•	•
Kontrollera bromsvätskenivån i bakbromsen. (🔧 s 84)	•	•	•	•
Kontrollera fotbromspedalens spel. (🔧 s 82)	•	•	•	•
Smörj bakhjulsfjädringens länkage. 🛠️				•
Kontrollera fjäderben och gaffel med avseende på täthet. Gaffel- och fjäderbensservice allt efter behov och användning.	•	•	•	•
Kontrollera baksvingens lager. 🛠️		•	•	•
Kontrollera hjullagrens spel. 🛠️		•	•	•
Kontrollera däckens skick. (🔧 s 94)	•	•	•	•
Kontrollera lufttrycket i däcken. (🔧 s 95)	•	•	•	•
Kontrollera kedja, bakdrev och framdrev. (🔧 s 74)		•	•	•
Kontrollera kedjespänningen. (🔧 s 71)	•	•	•	•
Smörj alla rörliga delar (t.ex. sidostöd, handtag, kedja, ...) och kontrollera att de kan manövreras lätt. 🛠️	•	•	•	•
Rengör gaffelbenens dammtätningar.		•	•	•

	K10N	K75A	K150A	K300A
Kontrollera bromsvätskenivån för frambromsen. (☞ s 79)	•	•	•	•
Avlufta gaffelbenen. (☞ s 66)		•	•	•
Kontrollera styrhuvudets lagerspel.	•	•	•	•
Byt tändstift.			•	•
Kontrollera ventilspelet. 🐾		•	•	•
Kontrollera att alla slangar (t.ex. bränsle-, kyl-, avluftnings-, dräneringsslangar, ...) och hylsor inte har sprickor, är täta och korrekt dragna. 🐾			•	•
Kontrollera frostskyddet och kylvätskenivån. (☞ s 122)	•	•	•	•
Kontrollera kablarna med avseende på skador och veck. 🐾		•	•	•
Kontrollera att vajrarna inte är skadade och att de är fria från veck. Kontrollera även vajrarnas inställning.	•	•	•	•
Byt ut luftfiltret. Rengör luftfilterboxen. 🐾		•	•	•
Kontrollera bränsletrycket. 🐾		•	•	•
CO-anpassning med KTM:s diagnosverktyg. 🐾		•	•	•
Kontrollera/åtgärda hydraulkopplingens vätskenivå. (☞ s 76)		•	•	•
Kontrollera att skruvarna och muttrarna är fast åtdragna. 🐾	•	•	•	•
Byt ut kylvätskan. 🐾				•
Byt frambromsens bromsvätska. 🐾			•	•
Byt bakbromsens bromsvätska. 🐾			•	•
Kontrollera kopplingen. 🐾			•	•

	K10N	K75A	K150A	K300A
Kontrollera strålkastarens inställning.	•	•	•	•
Kontrollera kylarfläktens funktion. 🛠️	•	•	•	•
Slutkontroll: Kontrollera fordonets trafiksäkerhet och provkör fordonet.	•	•	•	•
Läs av felminnet med KTM-diagnosverktyget efter provkörningen. 🛠️	•	•	•	•
För in servicearbetet i <b>KTM DEALER.NET</b> och i servicehäftet. 🛠️	•	•	•	•

**K10N:** en gång efter 1 000 km

**K75A:** var 7 500:e km eller en gång om året

**K150A:** var 15 000:e km eller vartannat år

**K300A:** var 30 000:e km eller vart fjärde år

## Gaffel/fjäderben

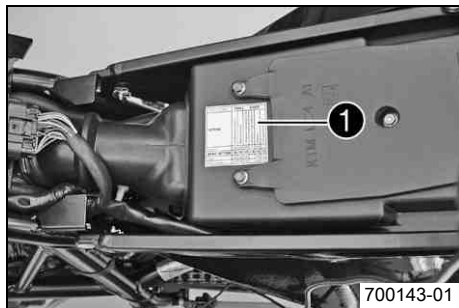

Chassit kan anpassas till körstil och last med hjälp av gaffeln och fjäderbenet.

### **i** Info

För att underlätta anpassningen finns en tabell ❶ med värden. Denna tabell sitter under sadeln på luftfilterboxen.

Dessa inställningsvärden är bara ungefärliga värden och är endast utgångspunkten för din personliga anpassning av chassit. Förändra inte inställningarna godtyckligt (max  $\pm 40\%$ ). Annars försämras köregenskaperna, framför allt vid höga hastigheter.

## Ställa in gaffelns kompressionsdämpning

### **i** Info

Den hydrauliska kompressionsdämpningen avgör hur gaffeln betar sig vid kompression.



- Vrid justerskruvarna ❶ medsols tills det tar stopp.

### **i** Info

Justerskruvarna sitter längst ner på gaffelbenen.  
Ställ in båda gaffelbenen likadant.

- Vrid tillbaka det antal klickningar som motsvarar gaffeltypen motsols.

## Specifikation

Kompressionsdämpning (Duke)	
Komfort	20 klickningar
Standard	15 klickningar
Sport	10 klickningar
Max tillåten lastvikt	10 klickningar
Kompressionsdämpning (Duke R)	
Komfort	20 klickningar
Standard	15 klickningar
Sport	10 klickningar
Max tillåten lastvikt	10 klickningar



### Info

Vridning medsols ger ökad dämpning, vridning motsols ger minskad dämpning vid kompressionsrörelsen.

## Ställa in gaffelns returdämpning



### Info

Den hydrauliska returdämpningen avgör hur gaffeln beter sig vid utfjädringen.

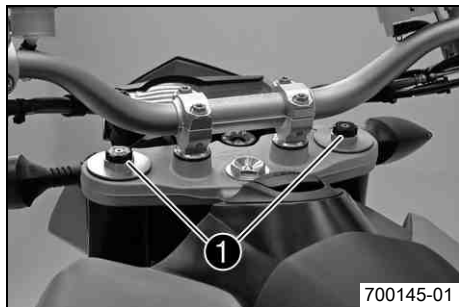

- Vrid justerskruvarna ❶ medsols tills det tar stopp.

**i** **Info**

Justerskruvarna sitter längst upp på gaffelbenen.  
Ställ in båda gaffelbenen likadant.

- Vrid tillbaka det antal klickningar som motsvarar gaffeltypen motsols.

Specifikation

Returdämpning (Duke)	
Komfort	20 klickningar
Standard	15 klickningar
Sport	10 klickningar
Max tillåten lastvikt	10 klickningar
Returdämpning (Duke R)	
Komfort	25 klickningar
Standard	20 klickningar
Sport	15 klickningar
Max tillåten lastvikt	15 klickningar

**i** **Info**

Vridning medsols ger ökad dämpning, vridning motsols ger minskad dämpning vid utfjädringen.

## Kompressionsdämpning fjäderben

Fjäderbenets kompressionsdämpning är indelat i två områden, high speed och low speed.

Låg och hög hastighet gäller bakhjulsfjäderens kompressionshastighet och inte körhastigheten.

Höghastighetsinställningen verkar exempelvis när man landar efter ett hopp och bakhjulsfjäders komprimeras snabbt.

Låghastighetsinställningen verkar exempelvis när man kör över långa gupp i marken och bakhjulsfjäders komprimeras långsamt.

Dessa två områden kan ställas in separat men övergången mellan hög och låg hastighet är flytande. Därför påverkar ändringar i höghastighetsinställningen även låghastighetsområdet och vice versa.

## Ställa in fjäderbenets kompressionsdämpning, låg hastighet

### Försiktigt

**Risk för olyckshändelser** Demontering av trycksatta delar kan leda till skador.

- Fjäderbenet är fyllt med högkomprimerat kväve. Följ den angivna beskrivningen. (Din auktoriserade KTM-verkstad hjälper gärna till.)

### Info

Låghastighetsinställningen gör sig gällande vid långsam eller normal kompression av fjäderbenet.

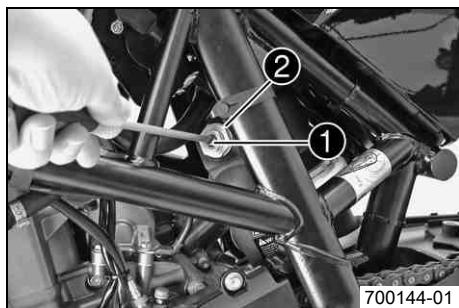

- Vrid justerskruven **1** medsols med en skruvmejsel ända till det sista kännbara klickljudet.

### Info

Lossa inte skruvförbandet **2**!

- Vrid tillbaka det antal klickningar som motsvarar fjäderbenstypen motsols.

## Specifikation

Kompressionsdämpning, låg hastighet (Duke)	
Komfort	20 klickningar
Standard	15 klickningar
Sport	10 klickningar
Max tillåten lastvikt	10 klickningar
Kompressionsdämpning, låg hastighet (Duke R)	
Komfort	20 klickningar
Standard	15 klickningar
Sport	10 klickningar
Max tillåten lastvikt	10 klickningar

**Info**

Vridning medsols ger ökad dämpning, vridning motsols ger minskad dämpning.

## Ställa in fjäderbenets kompressionsdämpning, hög hastighet

**Försiktigt**

**Risk för olyckshändelser** Demontering av trycksatta delar kan leda till skador.

- Fjäderbenet är fyllt med högkomprimerat kväve. Följ den angivna beskrivningen. (Din auktoriserade KTM-verkstad hjälper gärna till.)

**Info**

Höghastighetsinställningen gör sig gällande när fjäderbenet komprimeras snabbt.

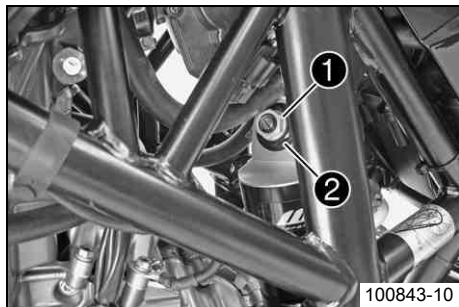

100843-10

- Vrid justerskruven ❶ medsols med en hylsnyckel tills det tar stopp.

## **i** Info

Lossa inte skruvförbandet ❷!

- Vrid tillbaka det antal varv som motsvarar fjäderbenstypen motsols.

## Specifikation

Kompressionsdämpning, hög hastighet (Duke)	
Komfort	2,0 varv
Standard	1,5 varv
Sport	1,0 varv
Max tillåten lastvikt	1,0 varv
Kompressionsdämpning, hög hastighet (Duke R)	
Komfort	2,0 varv
Standard	1,5 varv
Sport	1,0 varv
Max tillåten lastvikt	1,0 varv

## **i** Info

Vridning medsols ger ökad dämpning, vridning motsols ger minskad dämpning.

## Ställa in fjäderbenets returdämpning

### Försiktigt

**Risk för olyckshändelser** Demontering av trycksatta delar kan leda till skador.

- Fjäderbenet är fyllt med högkomprimerat kväve. Följ den angivna beskrivningen. (Din auktoriserade KTM-verkstad hjälper gärna till.)

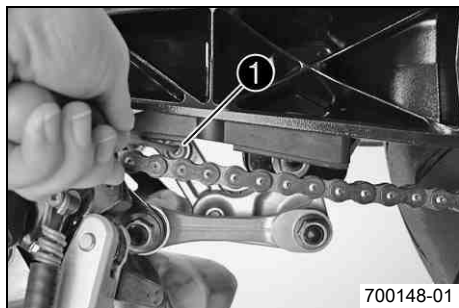

- Vrid justerskruven ① medsols ända till det sista kännbara klickljudet.
- Vrid tillbaka det antal klickningar som motsvarar fjäderbenstypen motsols.

### Specifikation

Returdämpning (Duke)	
Komfort	20 klickningar
Standard	15 klickningar
Sport	10 klickningar
Max tillåten lastvikt	10 klickningar
Returdämpning (Duke R)	
Komfort	20 klickningar
Standard	15 klickningar
Sport	10 klickningar
Max tillåten lastvikt	10 klickningar

### Info

Vridning medsols ger ökad dämpning, vridning motsols ger minskad dämpning vid utfjädringen.

## Lyfta upp motorcykeln med lyftanordningen framtill

### Observera

**Risk för skador** Det parkerade fordonet kan rulla bort eller ramla omkull.

- Parkera alltid fordonet på fast och slät mark.

- Lyft upp motorcykeln med lyftanordningen baktill. (☛ s 65)
- Ställ styret i läget för körning rakt framåt. Justera lyftanordningen framtill i förhållande till gaffelbenen med adaptrarna.

Lyftanordning fram (61029055300)



### Info

Lyft alltid upp motorcykeln bak först.

- Lyft upp motorcykeln fram.



## Ta ned motorcykeln från lyftanordningen framtill

### Observera

**Risk för skador** Det parkerade fordonet kan rulla bort eller ramla omkull.

- Parkera alltid fordonet på fast och slät mark.

- Se till att motorcykeln inte kan falla omkull.
- Ta bort lyftanordningen fram.

## Lyfta upp motorcykeln med lyftanordningen baktill

### Observera

**Risk för skador** Det parkerade fordonet kan rulla bort eller ramla omkull.

- Parkera alltid fordonet på fast och slät mark.

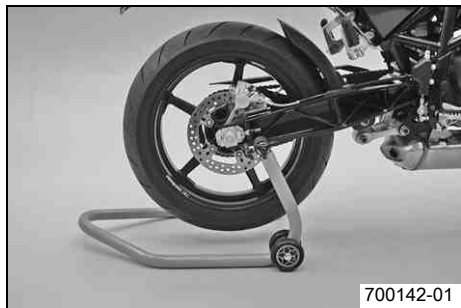

- Sätt in adaptern i lyftanordningen baktill och skruva in på båda sidorna av baksvingen.

Adapter (61029055110)
-----------------------

Lyftanordning bak (61029055100)
---------------------------------

- Ställ motorcykeln vågrätt, justera lyftanordningen och lyft upp motorcykeln.

## Ta ned motorcykeln från lyftanordningen baktill

### Observera

**Risk för skador** Det parkerade fordonet kan rulla bort eller ramla omkull.

- Parkera alltid fordonet på fast och slät mark.
- Se till att motorcykeln inte kan falla omkull.
- Ta bort lyftanordningen bak och ställ fordonet på sidostödet.

## Avlufta gaffelbenen

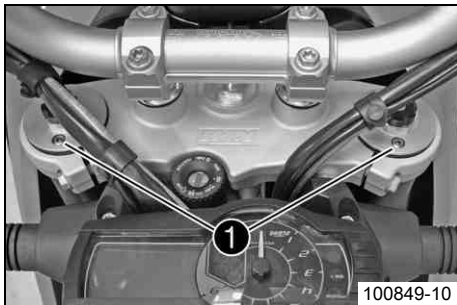

- Ställ motorcykeln på sidostödet.
- Ta bort avluftningskruvarna ❶ en kort stund.
- ✓ Ett eventuellt övertryck i gaffelns insida utjämnas.
- Sätt i och dra åt avluftningskruvarna.



### Info

Genomför arbetet på båda gaffelbenen.

## Ta bort sadeln

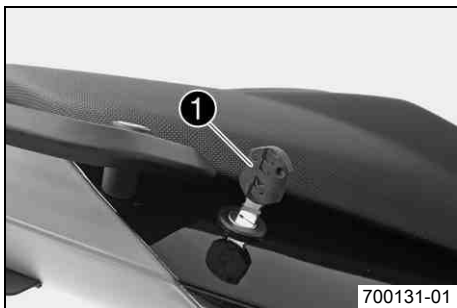

- Stick in tändningsnyckeln i sadellåset ❶ och vrid 45° motsols.
- Lyft upp sadeln baktill, dra den bakåt och ta av den uppåt.

## Montera sadeln

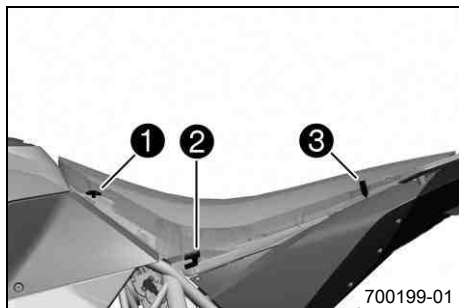

- Haka fast sadeln i skruven ❶, sänk ned sadeln och skjut den samtidigt framåt. Båda piggarna ❷ måste hakas fast i ramen.
- För in låsbulten ❸ i låshuset och tryck sadeln nedåt tills det hörs att låsbulten hakas fast.
- Dra ut tändningsnyckeln ur sadellåset.
- Kontrollera sedan om sadeln monterats korrekt.

## Flytta bränsletanken bakåt



- Ta bort sadeln. (☛ s 66)
- Ta bort skruven ❶.



### Info

Bränslekablarna behöver inte lossas.

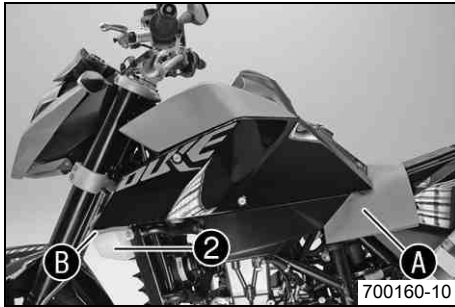

- Lägg en trasa **A** över ramens arm och ställ styret rakt fram.
- Lyft försiktigt upp bränsletanken och flytta den bakåt.
- Sätt ned bränsletanken på fordonet. Den vänstra spoilern ska fortfarande ligga på expansionskärlet **2** (se bilden). Lägg en trasa mellan expansionskärlet och spoilern **B** för att undvika skador.

## Placera bränsletanken i rätt läge



- Ta bort trasan **B** mellan expansionskärlet och spoilern.

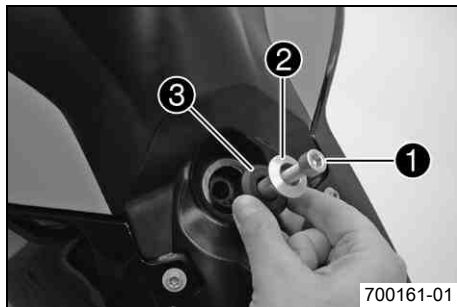

- Rör försiktigt bränsletanken framåt och sänk ned den.
- Sätt i skruven ❶ och lagerhylsan ❷ samt gummibussningen ❸ och dra åt skruven. Kontrollera att bränsletanken sitter fast.

#### Specifikation

Skruv bränsletanklager	M8	15 Nm
------------------------	----	-------

- Kontrollera dragningen av bränsleslangarna.
- Montera sadeln. (☛ s 67)

## Kontrollera kedjans nedsmutsning

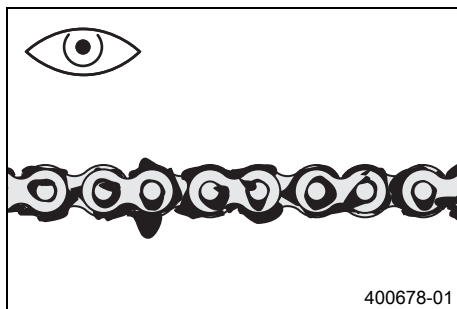

- Kontrollera om kedjan är mycket smutsig.
  - » När kedjan är mycket smutsig:
    - Rengör kedjan. (☛ s 69)

## Rengöra kedjan



### Varning

**Risk för olyckshändelser** Smörjmedel på däcken reducerar deras adhesionskraft.

- Avlägsna smörjmedlet med lämpligt rengöringsmedel.



## Varning

**Risk för olyckshändelser** Minskad bromsverkan om det finns olja eller fett på bromsskivorna.

- Det är viktigt att bromsskivorna alltid är fria från olja eller fett. Rengör bromsskivorna med bromsrengöringsmedel vid behov.



## Varning

**Risk för miljöskador** Miljöfarliga ämnen orsakar miljöskador.

- Oljor, fetter, filter, bränsle, rengöringsmedel, bromsvätska etc ska alltid tas omhand och lämnas in för avfallshantering enligt gällande bestämmelser.



## Info

Kedjans livslängd beror till stor del på hur den sköts.

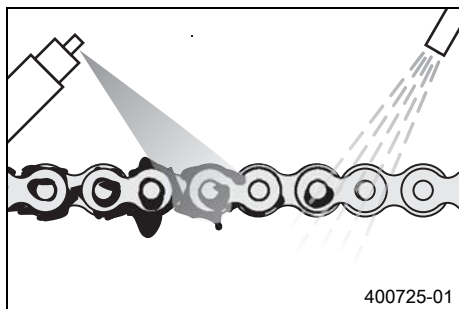

- Rengör kedjan regelbundet.
- Spola bort grov smuts med en mjuk vattenstråle.
- Ta bort smörjmedelsrester med kedjerengöringsmedel.

Kedjerengöringsmedel (☛ s 177)

- Spruta på kedjesprej efter torkningen.

Kedjesprej Onroad (☛ s 177)

## Kontrollera kedjespänningen

### Varning

**Risk för olyckshändelser** Risk för olyckshändelse p g a felaktig kedjespänning.

- Om kedjan är för starkt spänd ökar belastningen på de komponenter som ingår i kraftöverföringen (kedja, framdrev, bakdrev, lager i växellådan och i bakhjulet). Förutom ökat slitage finns det risk för att kedjan i extrema fall kan gå av eller att växellådans utgående axel bryts av. Om kedjan är för slak kan den hoppa av från framdrevet resp bakdrevet och låsa bakhjulet eller skada motorn. Se till att kedjan är korrekt spänd. Justera kedjespänningen vid behov.

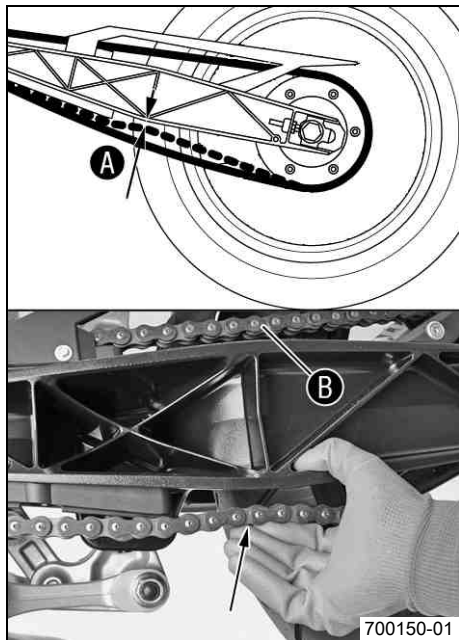

- Ställ motorcykeln på sidostödet.
- Lägg i växellådans friläge.
- Tryck kedjan uppåt vid den lodräta skenan på baksvingen och mät kedjespänningen **A**.

### Info

Kedjans övre del **B** ska vara spänd.

Kedjor slits inte alltid jämnt. Upprepa därför mätningen på olika delar av kedjan.

Kedjespänning	5 mm
---------------	------

- » Om kedjespänningen inte överensstämmer med specifikationen:
  - Ställ in kedjespänningen. (☛ s 72)

## Ställa in kedjespänningen



### Varning

**Risk för olyckshändelser** Risk för olyckshändelse p g a felaktig kedjespänning.

- Om kedjan är för starkt spänd ökar belastningen på de komponenter som ingår i kraftöverföringen (kedja, framdrev, bakdrev, lager i växellådan och i bakhjulet). Förutom ökat slitage finns det risk för att kedjan i extrema fall kan gå av eller att växellådans utgående axel bryts av. Om kedjan är för slak kan den hoppa av från framdrevet resp bakdrevet och låsa bakhjulet eller skada motorn. Se till att kedjan är korrekt spänd. Justera kedjespänningen vid behov.

- Kontrollera kedjespänningen. (☛ s 71)

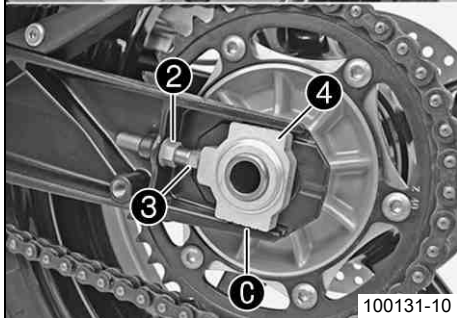
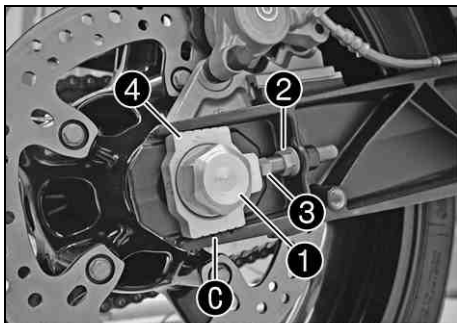

- Lossa muttern ❶.
- Lossa muttrarna ❷.
- Justera kedjans spänning genom att vrida på justerskruvarna ❸ till vänster och höger.

#### Specifikation

Kedjespänning	5 mm
Vrid justerskruvarna ❸ till vänster och höger så att märkena på vänster och höger kedjespännare ❹ står i samma position i förhållande till referensmärkena ❷. Bakhjulet är nu korrekt inriktat.	

#### **i** Info

Kedjans övre del ska vara spänd.  
Kedjor slits inte alltid jämnt. Kontrollera därför inställningen på olika delar av kedjan.

- Dra åt muttrarna ❷.
- Se till att kedjespännarna ❹ ligger an mot justerskruvarna ❸.
- Dra åt muttern ❶.

#### Specifikation

Mutter hjulaxel bak	M25x1,5	90 Nm
---------------------	---------	-------

#### **i** Info

Tack vare kedjespännarens stora justeringsområde (30 mm) kan olika sekundära utväxlingsförhållanden köras med samma kedjelängd.  
Kedjespännarna ❹ kan vridas 180°.

## Kontrollera kedja, bakdrev och framdrev

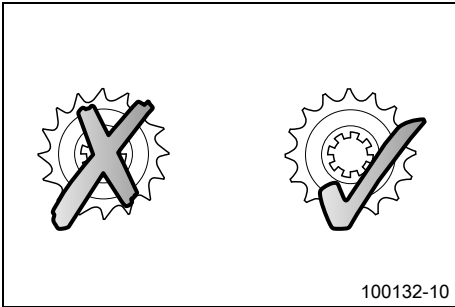

- Kontrollera om bakdrevet och framdrevet är nedslitna.
  - » Om bakdrevet eller framdrevet är nedslitna:
    - Byt bakdrev/framdrev. 🛠️



### Info

Framdrev, bakdrev och kedja bör alltid bytas ut samtidigt.

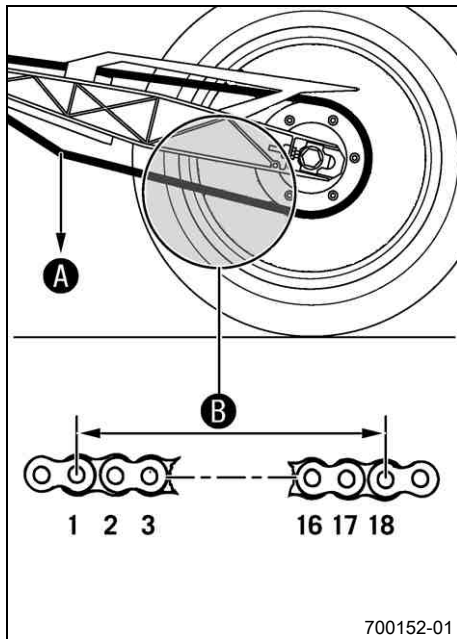

- Lägg i växellådans friläge, dra i den nedre kedjedelen med angiven vikt **A**.

### Specifikation

Vikt, mätning av kedjans slitage	15 kg
----------------------------------	-------

- Mät avståndet **B** mellan 18 kedjelänkar på kedjans nedre del.

### **i** Info

Kedjor slits inte alltid jämnt. Upprepa därför mätningen på olika delar av kedjan.

Maximalt avstånd <b>B</b> på kedjans längsta del	272 mm
--	--------

- » Om avståndet **B** är större än det angivna måttet:

- Byt ut kedjan.

### **i** Info

När en ny kedja monteras bör även bakdrevet och framdrevet bytas ut. Nya kedjor slits snabbare när de går på gamla bakdrev/framdrev. Av säkerhetsskäl har kedjan ingen låslänk.

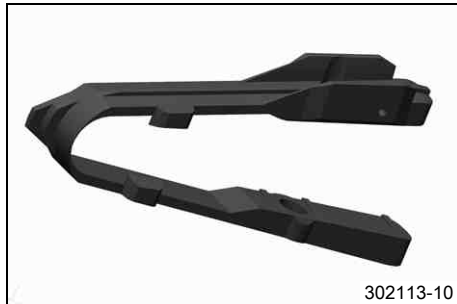

- Kontrollera om kedjeskyddet är slitet.
  - » Om kedjeskyddet är slitet:
    - Byt ut kedjeskyddet.
- Kontrollera att kedjeskyddet sitter fast ordentligt.
  - » Om kedjeskyddet sitter löst:
    - Skruva fast kedjeskyddet.

### Specifikation

Skruv kedjeskydd	M6	10 Nm	Loctite® 243™
------------------	----	-------	---------------

## Ställa in kopplingshandtagets utgångsläge

### **i** Info

När justerskruven vrids medsols ökar avståndet mellan kopplingshandtaget och styret.  
När justerskruven vrids motsols minskar avståndet mellan kopplingshandtaget och styret.  
Inställningsområdet är begränsat.  
Vrid endast justerskruven för hand och använd inte våld.  
Justeringen får inte utföras under körning.

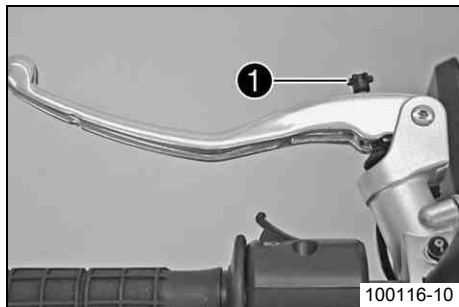

- Anpassa kopplingshandtagets utgångsläge till handens storlek genom att vrida på justerskruven ①.

## Kontrollera/åtgärda hydraulkopplingens vätskenivå

### **i** Info

Vätskenivån stiger när kopplingens lamellbelägg slits ner.  
Använd inte bromsvätska.

- Placera hydraulkopplingens behållare i horisontellt läge. Behållaren sitter på styret.

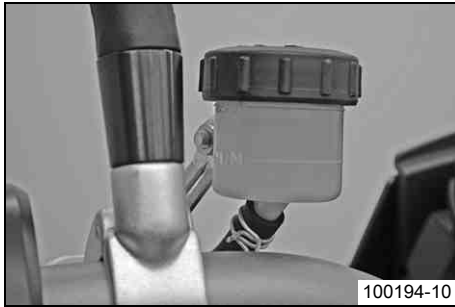

- Kontrollera vätskenivån.

Vätskenivån måste befinna sig mellan **MIN** och **MAX**.

- » Om vätskenivån inte överensstämmer med specifikationen:

- Ta bort skruvlocket och membranet.
- Korrigera vätskenivån i hydraulkopplingen.

Hydraulolja (15) (☛ s 173)

- Montera skruvlocket och membranet.

## Ställa in bromshandtagets utgångsläge

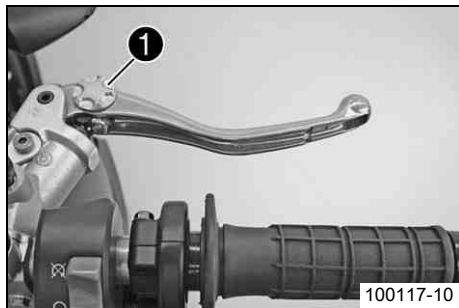

- Anpassa bromshandtagets utgångsläge till handens storlek genom att vrida på justerhjulet ❶.

### Info

Dra bromshandtaget framåt och vrid på justerhjulet. Justeringen får inte utföras under körning.

## Kontrollera bromsskivorna

### Varning

**Risk för olyckshändelser** Nedsatt bromsverkan på grund av slitna bromsskivor.

- Slitna bromsskivor ska bytas omedelbart. (Din auktoriserade KTM-verkstad hjälper gärna till.)

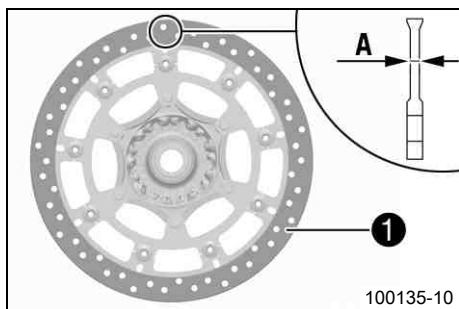

- Kontrollera mått A för bromsskivans tjocklek (fram och bak) på flera ställen på bromsskivan.

### Info

Genom slitage blir bromsskivan tunnare inom det område där bromsbeläggen ligger an ❶.

#### Bromsskivor, slitagegräns

fram	3,6 mm
bak	4,5 mm

- » Om bromsskivans tjocklek är lägre än det angivna värdet.
  - Byt bromsskiva.
- Kontrollera bromsskivan framtill och baktill med avseende på skador, sprickor och deformation.
  - » Om skador, sprickor eller deformation upptäcks:
    - Byt bromsskiva.

### Kontrollera bromsvätskenivån för frambromsen



#### Varning

**Risk för olyckshändelser** Bortfall av bromsverkan.

- Om bromsvätskenivån sjunker under **MIN**-märket kan läckage i bromssystemet eller helt slitna bromsbelägg vara orsaken. Kontrollera bromssystemet, fortsatt inte att köra. (Din auktoriserade KTM-verkstad hjälper gärna till.)



#### Varning

**Risk för olyckshändelser** Nedsatt bromseffekt p g a gammal bromsvätska.

- Byt bromsvätska i fram- och bakbromsen enligt serviceschemat. (Din auktoriserade KTM-verkstad hjälper gärna till.)

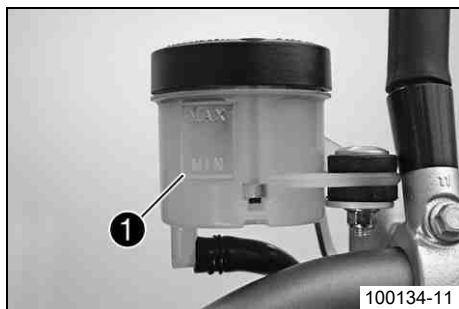

- Ställ bromsvätskebehållaren som sitter på styret i horisontellt läge.
- Kontrollera bromsvätskenivån i synglaset ❶.
  - » Om bromsvätskan har sjunkit under **MIN**-märket:
    - Fyll på frambromsens bromsvätska. 🛠️ (📄 s 80)

## Fylla på frambromsens bromsvätska ↩



### Varning

**Risk för olyckshändelser** Bortfall av bromsverkan.

- Om bromsvätskenivån sjunker under **MIN**-märket kan läckage i bromssystemet eller helt slitna bromsbelägg vara orsaken. Kontrollera bromssystemet, fortsätt inte att köra. (Din auktoriserade KTM-verkstad hjälper gärna till.)



### Varning

**Hudirritationer** Hudkontakt med bromsvätskan kan orsaka hudirritationer.

- Undvik kontakt med huden eller ögonen. Förvara bromsvätskan utom räckhåll för barn.
- Använd lämpliga skyddskläder och skyddsglasögon.
- Om ögonen kommer i kontakt med bromsvätska, spola noggrant med vatten och kontakta läkare omedelbart.



### Varning

**Risk för olyckshändelser** Nedsatt bromseffekt p g a gammal bromsvätska.

- Byt bromsvätska i fram- och bakbromsen enligt serviceschemat. (Din auktoriserade KTM-verkstad hjälper gärna till.)



### Varning

**Risk för miljöskador** Miljöfarliga ämnen orsakar miljöskador.

- Oljor, fetter, filter, bränsle, rengöringsmedel, bromsvätska etc ska alltid tas omhand och lämnas in för avfallshantering enligt gällande bestämmelser.



### Info

Använd aldrig bromsvätska DOT 5. Denna är silikonoljebaserad och är purpurfärgad. Tätningar och bromskablar är inte gjorda för bromsvätska typ DOT 5.

Se till att bromsvätskan inte kommer i kontakt med lackerade komponenter. Bromsvätskan skadar lacken!

Använd endast ren bromsvätska som förvarats i en tättslutande behållare!

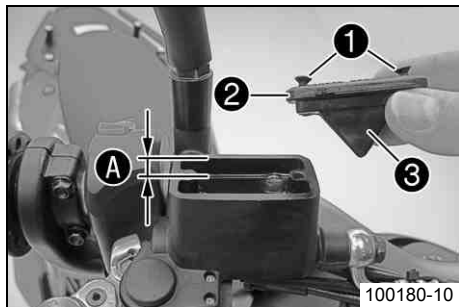

- Placera bromsvätskebehållaren i horisontellt läge. Behållaren sitter på styret.

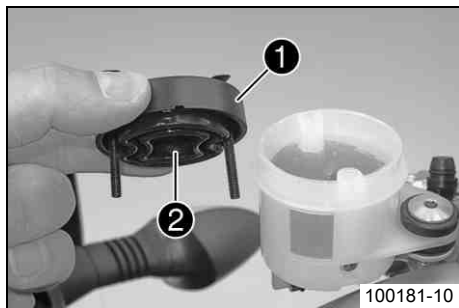

- Ta bort skruvarna.
- Ta bort locket ❶ och membranet ❷.
- Fyll på bromsvätska upp till **MAX**-märket.

Bromsvätska DOT 4 / DOT 5.1 (☞ s 173)

- Placera locket med membran i rätt läge. Sätt i och dra åt skruvarna.



### Info

Spilld bromsvätska eller vätska som runnit ut ska tvättas bort omedelbart med vatten.

## Kontrollera frambromsens bromsbelägg



### Varning

**Risk för olyckshändelser** Nedsatt bromsverkan på grund av slitna bromsbelägg.

- Slitna bromsbelägg måste bytas ut omedelbart. (Din auktoriserade KTM-verkstad hjälper gärna till.)

## Observera

**Risk för olyckshändelser** Nedsatt bromsverkan p g a defekta bromsskivor.

- Om bromsbeläggen byts ut för sent skrapar bromsbelägghållaren av stål mot bromsskivorna. Bromsverkan reduceras mycket och bromsskivorna förstörs. Kontrollera bromsbeläggen regelbundet.

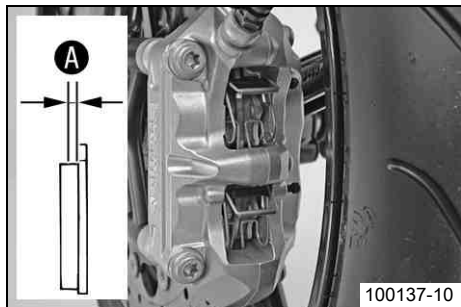

- Kontrollera om bromsbeläggen fortfarande har minimitjocklek **A**.

Minsta tillåtna beläggjtjocklek <b>A</b>	$\geq 1 \text{ mm}$
--	---------------------

- » Om den minsta tillåtna beläggjtjockleken underskrids:
  - Byt frambromsens bromsbelägg. 🔧
- Kontrollera bromsbeläggen med avseende på skador och sprickor.
  - » Om skador eller sprickor föreligger:
    - Byt frambromsens bromsbelägg. 🔧

## Kontrollera fotbromspedalens spel



### Varning

**Risk för olyckshändelser** Bortfall av bromsverkan.

- När det inte finns något spel för fotbromspedalen utövas tryck på bakhjulsbromsen inom bromssystemet. Bakhjulsbromsen kan sluta fungera helt genom överhettning. Justera fotbromspedalens spel enligt angivna värden.

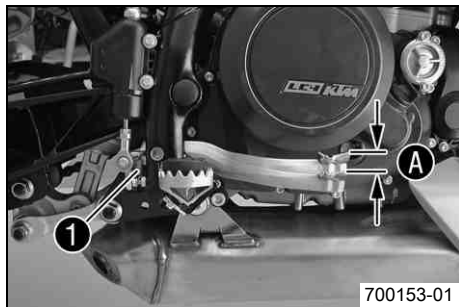

- Haka loss fjädern ❶.
- Manövrera fotbromspedalen fram och tillbaka mellan stoppläget och anliggningsläge mot fotbromsens cylinderkolv och kontrollera spelet ❸.

#### Specifikation

Fotbromspedalens spel	3... 5 mm
-----------------------	-----------

- » Om spelet inte överensstämmer med specifikationen:
  - Ställ in fotbromspedalens utgångsläge. 🛠️ (☞ s 83)
- Haka fast fjädern ❶.

### Ställa in fotbromspedalens utgångsläge 🛠️



#### Varning

**Risk för olyckshändelser** Bortfall av bromsverkan.

- När det inte finns något spel för fotbromspedalen utövas tryck på bakhjulsbromsen inom bromssystemet. Bakhjulsbromsen kan sluta fungera helt genom överhettning. Justera fotbromspedalens spel enligt angivna värden.

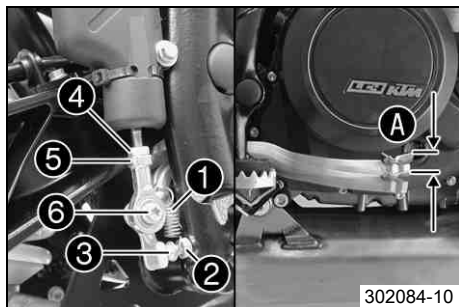

- Haka loss fjädern ❶.
- Ta bort skruven ❷.
- Lossa muttern ❹ och vrid tillbaka den med kulloden ❺ tills max spel nås.
- För individuell anpassning av fotbromspedalens utgångsläge, lossa muttern ❷ och vrid skruven ❸ tills önskat läge har uppnåtts.



#### Info

Inställningsområdet är begränsat.

- Vrid kulloden ❺ tills spelet ❸ nås. Anpassa fotbromspedalens utgångsläge om det behövs.

## Specifikation

Fotbromspedalens spel	3... 5 mm
-----------------------	-----------

- Håll emot skruven ❸ och dra åt muttern ❷.

## Specifikation

Övriga muttrar chassi	M6	15 Nm
-----------------------	----	-------

- Håll emot kullleden ❺ och dra åt muttern ❹.

## Specifikation

Övriga muttrar chassi	M6	15 Nm
-----------------------	----	-------

- Sätt i och dra åt skruven ❻.

## Specifikation

Skruv kuller tryckstång på fotbromscylindern	M6	10 Nm	Loctite® 243™
--	----	-------	---------------

- Haka fast fjädern ❶.

## Kontrollera bromsvätskenivån i bakbromsen



### Varning

**Risk för olyckshändelser** Bortfall av bromsverkan.

- Om bromsvätskenivån sjunker under **MIN**-märket kan läckage i bromssystemet eller helt slitna bromsbelägg vara orsaken. Kontrollera bromssystemet, fortsätt inte att köra. (Din auktoriserade KTM-verkstad hjälper gärna till.)



### Varning

**Risk för olyckshändelser** Nedsatt bromseffekt p g a gammal bromsvätska.

- Byt bromsvätska i fram- och bakbromsen enligt serviceschemat. (Din auktoriserade KTM-verkstad hjälper gärna till.)

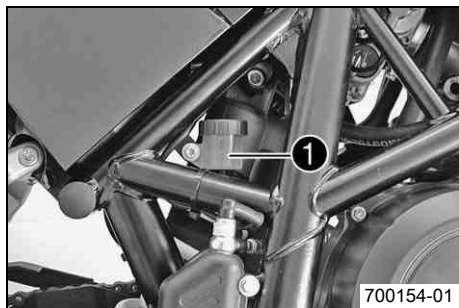

- Ställ upp fordonet vertikalt.
- Kontrollera bromsvätskenivån på bromsvätskebehållaren.
  - » Om vätskenivån nått **MIN**-märket ❶:
    - Fyll på bakbromsens bromsvätska. 🛠️ (👉 s 85)

## Fylla på bakbromsens bromsvätska 🛠️



### Varning

**Risk för olyckshändelser** Bortfall av bromsverkan.

- Om bromsvätskenivån sjunker under **MIN**-märket kan läckage i bromssystemet eller helt slitna bromsbelägg vara orsaken. Kontrollera bromssystemet, fortsätt inte att köra. (Din auktoriserade KTM-verkstad hjälper gärna till.)



### Varning

**Hudirritationer** Hudkontakt med bromsvätskan kan orsaka hudirritationer.

- Undvik kontakt med huden eller ögonen. Förvara bromsvätskan utom räckhåll för barn.
- Använd lämpliga skyddskläder och skyddsglasögon.
- Om ögonen kommer i kontakt med bromsvätska, spola noggrant med vatten och kontakta läkare omedelbart.



### Varning

**Risk för olyckshändelser** Nedsatt bromseffekt p g a gammal bromsvätska.

- Byt bromsvätska i fram- och bakbromsen enligt serviceschemat. (Din auktoriserade KTM-verkstad hjälper gärna till.)



### Varning

**Risk för miljöskador** Miljöfarliga ämnen orsakar miljöskador.

- Oljor, fetter, filter, bränsle, rengöringsmedel, bromsvätska etc ska alltid tas omhand och lämnas in för avfallshantering enligt gällande bestämmelser.



### Info

Använd aldrig bromsvätska DOT 5. Denna är silikonoljebaserad och är purpurfärgad. Tätningar och bromskablar är inte gjorda för bromsvätska typ DOT 5.

Se till att bromsvätskan inte kommer i kontakt med lackerade komponenter. Bromsvätskan skadar lacken!

Använd endast ren bromsvätska som förvarats i en tättslutande behållare!

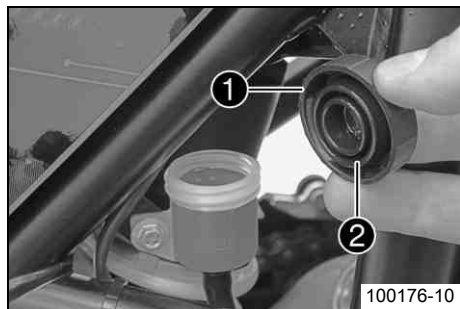

- Ställ upp fordonet lodrätt.
- Ta av skruvlocket ① och brickan samt membranet ②.
- Fyll på bromsvätska upp till **MAX**-märket.

Bromsvätska DOT 4 / DOT 5.1 (☞ s 173)

- Montera skruvlocket och brickan samt membranet.



### Info

Spilld bromsvätska eller vätska som runnit ut ska tvättas bort omedelbart med vatten.

## Kontrollera bakbromsens bromsbelägg



### Varning

**Risk för olyckshändelser** Nedsatt bromsverkan på grund av slitna bromsbelägg.

- Slitna bromsbelägg måste bytas ut omedelbart. (Din auktoriserade KTM-verkstad hjälper gärna till.)

## Observera

**Risk för olyckshändelser** Nedsatt bromsverkan p g a defekta bromsskivor.

- Om bromsbeläggen byts ut för sent skrapar bromsbelägghållaren av stål mot bromsskivorna. Bromsverkan reduceras mycket och bromsskivorna förstörs. Kontrollera bromsbeläggen regelbundet.

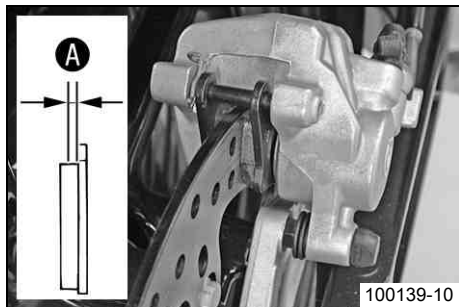

- Kontrollera om bromsbeläggen fortfarande har minimitjocklek **A**.

Minsta tillåtna beläggjtjocklek <b>A</b>	$\geq 1 \text{ mm}$
--	---------------------

- » Om den minsta tillåtna beläggjtjockleken underskrids:
  - Byt bakbromsens bromsbelägg. 🛠️
- Kontrollera bromsbeläggen med avseende på skador och sprickor.
  - » Om skador eller sprickor föreligger:
    - Byt bakbromsens bromsbelägg. 🛠️

## Demontera framhjulet 🛠️

- Lyft upp motorcykeln med lyftanordningen baktill. (🔧 s 65)
- Lyft upp motorcykeln med lyftanordningen framtill. (🔧 s 64)
- Ta bort skruvarna ❶ och distanshylsorna ❷.
- Tryck tillbaka bromsbeläggen genom att luta bromsoket något på bromsskivan. Dra försiktigt bromsoket bakåt bort från bromsskivan och låt det hänga ned på sidan.

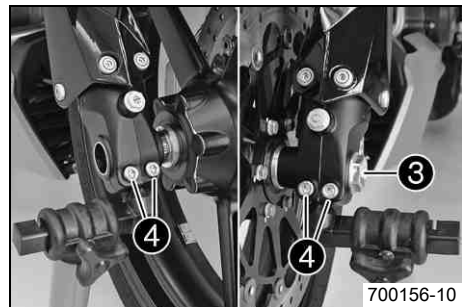
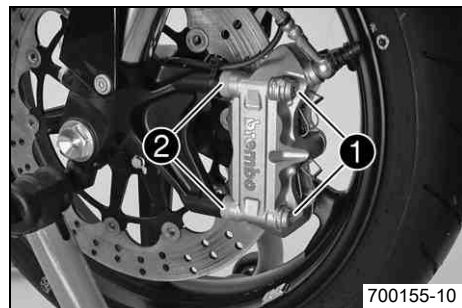

- Lossa skruven ❸ och skruvarna ❹.
- Skruva ur skruven ❸ ca 6 varv, tryck handen mot skruven för att skjuta ut hjulaxeln ur axelklämman. Ta bort skruven ❸.



### Varning

**Risk för olyckshändelser** Nedsatt bromseffekt p g a defekta bromsskivor.

- Lägg alltid ner hjulet så att bromsskivan inte skadas.
- 
- Håll fast framhjulet och dra ut hjulaxeln. Ta ut framhjulet ur gaffeln.

## Montera framhjulet 🛠️



### Varning

**Risk för olyckshändelser** Minskad bromsverkan om det finns olja eller fett på bromsskivorna.

- Det är viktigt att bromsskivorna alltid är fria från olja eller fett. Rengör bromsskivorna med bromsrengöringsmedel vid behov.

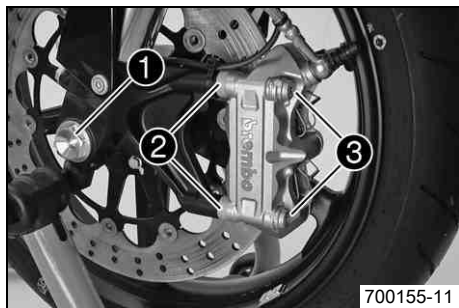

- Kontrollera om hjullagret är skadat eller slitet.
  - » Om hjullagret är skadat eller slitet:
    - Byt ut hjullagret. 🛠️
- Rengör och fetta in hjulaxelns gänga och skruven ❶.

Långtidsfett (☞ s 177)

- Lyft in framhjulet i gaffeln, placera det i korrekt läge och sätt i hjulaxeln. Sätt i och dra åt skruven ❶.

#### Specifikation

Skruv hjulaxel fram	M24x1,5	40 Nm
---------------------	---------	-------

- Positionera bromsoket, se till att bromsbeläggen sitter korrekt.
- Placera distanshylsorna ❷ i rätt läge. Sätt i skruvarna ❸ utan att dra åt dem.
- Dra i bromshandtaget flera gånger tills bromsbeläggen ligger an mot bromsskivan och en tydlig tryckpunkt känns. Fixera bromshandtaget i manövrerat läge.

✓ Bromsoket justeras.

- Dra åt skruvarna ❸.

#### Specifikation

Skruv bromsok fram	M10x1,25	45 Nm	Loctite® 243™
--------------------	----------	-------	---------------

- Upphäv fixeringen av bromshandtaget.

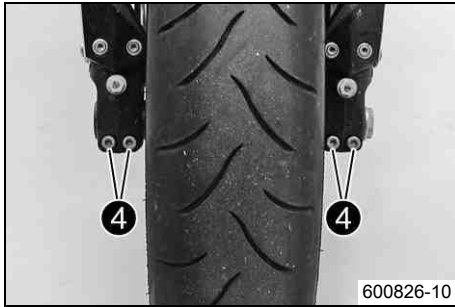

- Ta ned motorcykeln från lyftanordningen framtill. (☛ s 64)
- Dra åt frambromsen och komprimera gaffeln kraftigt flera gånger så att gaffelbenen kan justeras in.
- Dra åt skruvarna ④.

### Specifikation

Skruv axelklämma	M8	15 Nm
------------------	----	-------

- Ta ned motorcykeln från lyftanordningen baktill. (☛ s 65)

## Demontera bakhjulet ☛

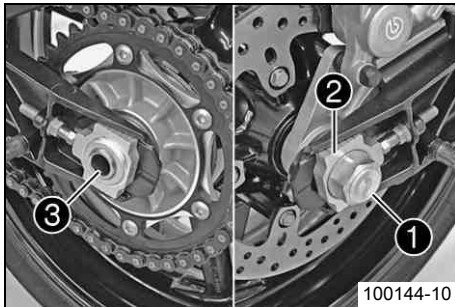

- Lyft upp motorcykeln med lyftanordningen baktill. (☛ s 65)
- Ta bort muttern ①. Ta av kedjespännaren ②. Håll fast bakhjulet och dra ut hjulaxeln ③.
- Skjut bakhjulet så långt fram som möjligt och ta av kedjan från bakdrevet.

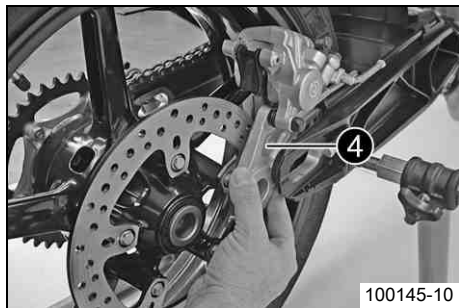

- Dra bakhjulet och bromsokshållaren ④ bakåt tills bromsokshållaren kan vridas åt sidan.



## Varning

**Risk för olyckshändelser** Nedsatt bromseffekt p g a defekta bromsskivor.

- Lägg alltid ner hjulet så att bromsskivan inte skadas.

- Ta ut bakhjulet ur baksvingen.



## Info

Använd inte fotbromsen när bakhjulet är demonterat.

## Montera bakhjulet 🛠️



## Varning

**Risk för olyckshändelser** Minskad bromsverkan om det finns olja eller fett på bromsskivorna.

- Det är viktigt att bromsskivorna alltid är fria från olja eller fett. Rengör bromsskivorna med bromsrengöringsmedel vid behov.



## Varning

**Risk för olyckshändelser** Ingen bromsverkan när du bromsar med bakbromsen.

- Efter inmontering av bakhjulet måste du bromsa med bromspedalen tills en tydlig tryckpunkt känns.

- Kontrollera bakhjulsnavets gummidämpare. 🛠️ (🔧 s 93)

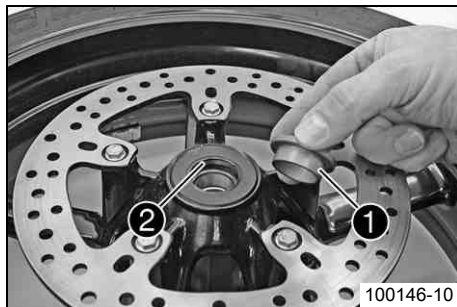

- Kontrollera om hjullagret är skadat eller slitet.
  - » Om hjullagret är skadat eller slitet:
    - Byt ut hjullagret. 🛠️
- Ta bort hylsan ❶. Rengör och fetta in hylsans och axeltätningssringens löpytor ❷.

Långtidsfett (🛠️ s 177)

- Rengör och fetta in hjulaxelns gänga och muttern ❸.

Långtidsfett (🛠️ s 177)

- Rengör festsättningsställena på bromsokshållaren och baksvingen.
- Montera gummidämparna och bakdrevets hållare i bakhjulet.
- Ställ bakhjulet i baksvingen och stick på bromsoket på bromsskivan.
- För in stöden för bromsokshållaren och baksvingen ❹. Lägg kedjan på bakdrevet och montera hjulaxeln.

## Info

Montera kedjespännaren ❸ till vänster och höger i samma läge.

- Tryck bakhjulet framåt så att kedjespännarna ligger an mot spännskruvarna och dra åt muttern ❹.

## Specifikation

För bakhjulets korrekta läge måste märkena på kedjespännaren till vänster och höger stå i samma position i förhållande till referensmärkena ❺.

Mutter hjulaxel bak	M25x1,5	90 Nm
---------------------	---------	-------

- Trampa ned fotbromspedalen flera gånger tills bromsbeläggen ligger an mot bromsskivan och en tydlig tryckpunkt känns.
- Ta ned motorcykeln från lyftanordningen baktill. (🛠️ s 65)

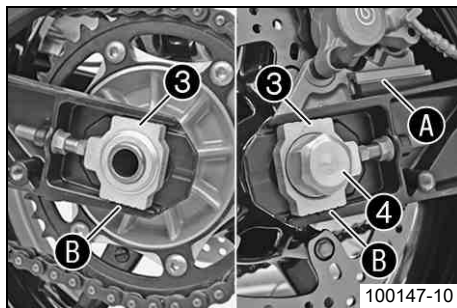

## Kontrollera bakhjulsnavets gummidämpare 🛠️

### **i** Info

Motorns kraft överförs från bakdrevet till bakhjulet via 6 gummidämpare. De slits ned under körning. Om gummidämparna inte byts ut i tid skadas bakdrevets hållare och bakhjulsnavet.

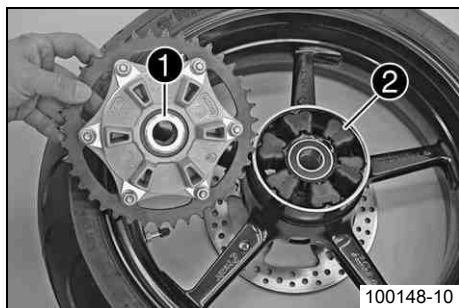

100148-10

- Demontera bakhjulet. 🛠️ (☞ s 90)
- Kontrollera lagret ❶.
  - » Om lagret är skadat eller slitet:
    - Byt ut lagret. 🛠️
- Kontrollera om bakhjulsnavets gummidämpare ❷ är skadade eller slitna.
  - » Om bakhjulsnavets gummidämpare är skadade eller slitna:
    - Byt ut bakhjulsnavets alla gummidämpare.

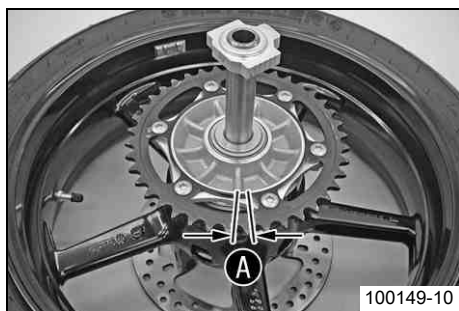

100149-10

- Lägg bakhjulet på en arbetsbänk med bakdrevet uppåt. Stick in hjulaxeln i navet.
- Kontrollera spelet A genom att hålla fast bakhjulet och försöka vrida bakdrevet.

### **i** Info

Spelet mäts på bakdrevets utsida.

Spelet gummidämpare bakhjul	≤ 5 mm
-----------------------------	--------

- » Om spelet A är större än det angivna värdet:
  - Byt ut bakhjulsnavets alla gummidämpare.
- Montera bakhjulet. 🛠️ (☞ s 91)

## Kontrollera däckens skick



### Varning

**Risk för olyckshändelser** Köregenskaperna kan inte kontrolleras om du får punktering.

- Skadade eller nedslitna däck ska för säkerhets skull bytas omedelbart. (Din auktoriserade KTM-verkstad hjälper gärna till.)



### Varning

**Risk för omkullkörning** Nedsättning av köregenskaperna p g a olika mönster på fram- och bakhjulets däck.

- Framhjul och bakhjul ska alltid ha däck med likartat mönster. Om däck med olika mönster används kan fordonet bli svårt att kontrollera.



### Varning

**Risk för olyckshändelser** Ej kontrollerbara köregenskaper om hjul/däck används som inte frigivits eller rekommenderats.

- Använd endast hjul/däck som frigivits och rekommenderats av KTM enligt angiven hastighetsindex.



### Varning

**Risk för olyckshändelser** Minskat väggrepp när däcken är nya.

- Nya däck har en slät slitbana och därför inget komplett väggrepp. Slitbanan måste ruggas upp de första 200 kilometrarna. Kör med måttlig hastighet i olika snedlägen. Kompletta väggrepp nås först efter "inkörningen".



### Info

Däckens typ, skick och lufttryck påverkar motorcykelns köregenskaper.

Slitna däck påverkar köregenskaperna negativt, i synnerhet på våt körbana.

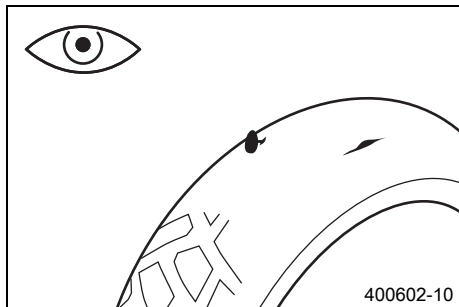

- Kontrollera fram- och bakhjulets däck med avseende på snittskador, föremål som fastnat eller andra skador.
  - » Om däckets har snittskador, om föremål fastnat eller om det har andra skador:
    - Byt däck.
- Kontrollera mönsterdjupet.

## **i** Info

Beakta gällande bestämmelser angående mönsterdjupet.

Minsta mönsterdjup	$\geq 2$ mm
--------------------	-------------

- » Om mönsterdjupet är för litet:
  - Byt däck.
- Kontrollera däckens ålder.

## **i** Info

Däckens tillverkningsdatum anges för det mesta på däckets med hjälp av de fyra sista siffrorna i **DOT** beteckningen. De två första siffrorna anger tillverkningsveckan och de två sista tillverkningsåret. KTM rekommenderar ett däckbyte senast efter 5 år, oberoende av däckets slitage.

- » Om däckets är äldre än 5 år:
  - Byt däck.

## Kontrollera lufttrycket i däckets

### **i** Info

För lågt däcktryck ökar däckets slitage och leder till överhettning. Korrekt däcktryck säkerställer bästa möjliga körkomfort och ökar däckets livslängd.

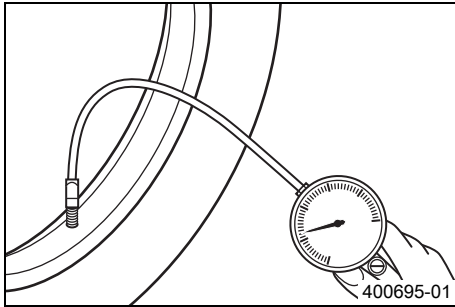

- Ta bort dammskyddet.
- Kontrollera lufttrycket när däcken är kalla.

Däcktryck utan passagerare	
fram	2,0 bar
bak	2,0 bar

Däcktryck med passagerare/max tillåten lastvikt	
fram	2,0 bar
bak	2,2 bar

- » Om däcktrycket inte överensstämmer med specifikationen:
  - Korrigera däcktrycket.
- Montera dammskyddet.

## Demontera batteriet ↩



## Varning

**Risk för kroppsskador** Batterisyra och batterigaser kan ge svåra frätskador.

- Förvara batterier utom räckhåll för barn.
- Använd lämpliga skyddskläder och skyddsglasögon.
- Undvik kontakt med batterisyra och batterigaser.
- Se till att det inte uppstår gnistor eller finns en öppen låga i närheten av batteriet. Ladda endast batterier i lokaler med god ventilation.
- Spola med mycket vatten vid hudkontakt. Om batterisyran kommer i kontakt med ögonen, spola med vatten i minst 15 minuter och kontakta läkare.

- Ta bort sadeln. (☛ s 66)
- Flytta bränsletanken bakåt. (☛ s 67)
- Lossa batteriets minuskabel ❶.
- Haka loss gummibandet ❷.

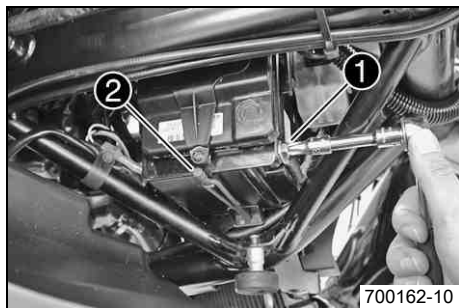

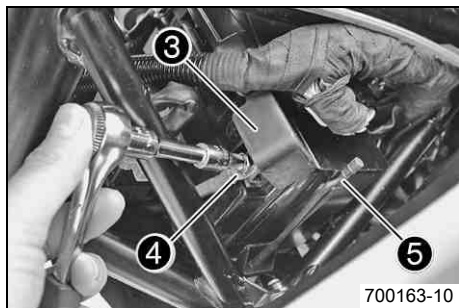

- Fäll upp pluspolens polskydd ③.
- Lossa batteriets pluskabel ④.
- Haka loss gummibandet ⑤.

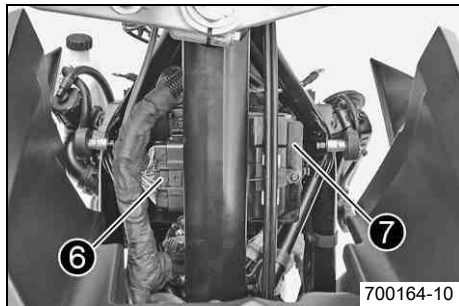

- Lossa stickanslutningen ⑥.
- Ta bort skyddet ⑦.



- Dra ut batteriet ⑧ uppåt ur batterihållaren. Ta ut batteriet ur ramen på höger sida.

**i** **Info**

Använd aldrig motorcykeln med urladdat batteri eller utan batteri. I båda fallen kan elektriska komponenter och säkerhetsanordningar skadas. Fordonet är inte längre i trafiksäkert skick.

## Montera batteriet 🛠️



- Skjut in batteriet ❶ i ramen från höger sida. Placera batteriet i rätt läge i batterihållaren.



### Info

Batteripolerna måste sitta framåt.

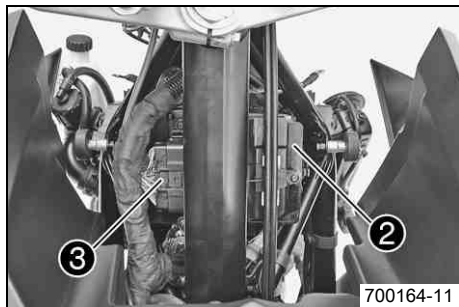

- Placera skyddet ❷ i rätt läge.
- Anslut stickanslutningen ❸.

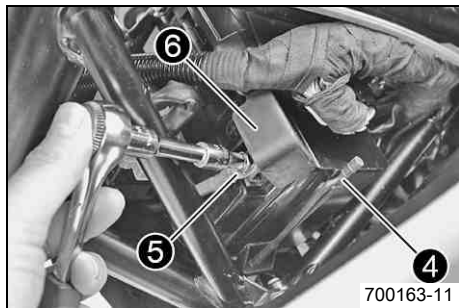

- Fäst skyddet med gummibandet ④.
- Anslut pluskabeln ⑤. Placera pluspolens polskydd ⑥ i rätt läge.

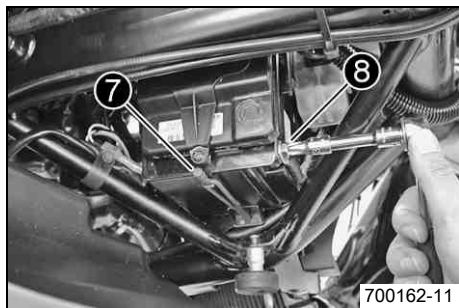

- Fäst skyddet med gummibandet ⑦.
- Anslut minuskabeln ⑧.
- Placera bränsletanken i rätt läge. (☛ s 68)
- Montera sadeln. (☛ s 67)
- Ställ in klockan. (☛ s 28)

**Ladda batteriet** **Varning**

**Risk för kroppsskador** Batterisyra och batterigaser kan ge svåra frätskador.

- Förvara batterier utom räckhåll för barn.
- Använd lämpliga skyddskläder och skyddsglasögon.
- Undvik kontakt med batterisyra och batterigaser.
- Se till att det inte uppstår gnistor eller finns en öppen låga i närheten av batteriet. Ladda endast batterier i lokaler med god ventilation.
- Spola med mycket vatten vid hudkontakt. Om batterisyrans kommer i kontakt med ögonen, spola med vatten i minst 15 minuter och kontakta läkare.

**Varning**

**Risk för miljöskador** Batteriets komponenter och syra är miljöskadliga.

- Batterier är inte hushållsavfall. Se till att ett defekt batteri tas omhand. Lämna in batteriet hos din KTM-försäljare eller till en insamlingsstation.

**Varning**

**Risk för miljöskador** Miljöfarliga ämnen orsakar miljöskador.

- Oljor, fetter, filter, bränsle, rengöringsmedel, bromsvätska etc ska alltid tas omhand och lämnas in för avfallshantering enligt gällande bestämmelser.

**i** Info

Batteriets laddningsnivå sjunker även när batteriet inte belastas.

Laddningsnivå och laddningstyp är mycket viktiga för batteriets livslängd.

Snabb uppladdning med hög laddningsström minskar livslängden.

När laddningsström, laddningsspänning och laddningstid överskrider läcker elektrolyt ut via säkerhetsventilerna. Detta gör att batteriets kapacitet sjunker.

När batteriet tömts genom startförsök ska det laddas direkt.

Om batteriet står urladdat under en längre tid utsätts det för en djup urladdning och sulfatering. Batteriet förstörs.

Batteriet är underhållsfritt. Det innebär att syranivån inte behöver kontrolleras.

- 
- Stäng av alla strömbrytare och motorn.
  - Flytta bränsletanken bakåt. (☛ s 67)
  - Lossa minuskabeln från batteriet för att undvika skador på elsystemet.

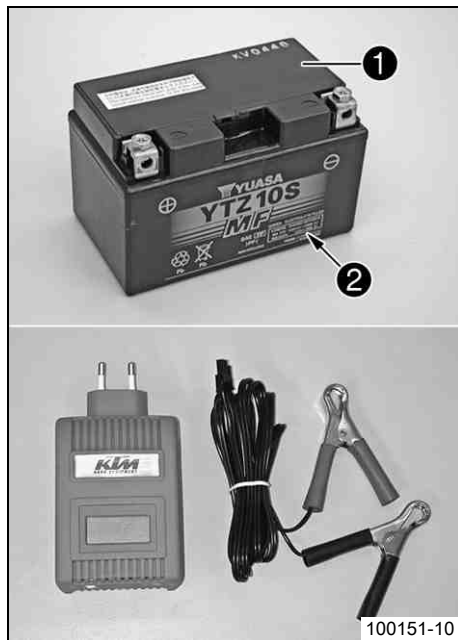

- Anslut laddaren till batteriet. Slå på laddaren.

Batteriladdare (58429074000)

Laddaren kan även användas för att testa vilospänningen, batteriets startförmåga och generatoren. Det är inte möjligt att överladda batteriet med denna laddare.

### **i** Info

Ta aldrig bort locket ❶.

Ladda batteriet med max 10% av den kapacitet som är angiven på batterihöljet ❷.

- Stäng av laddaren efter laddningen. Anslut batteriet.

### Specifikation

Laddningsström, laddningsspänning och laddningstid får inte överskridas.

Ladda upp batteriet med jämna mellanrum om motorcykeln inte körs

3 månader

- Placera bränsletanken i rätt läge. (☛ s 68)
- Montera sadeln. (☛ s 67)
- Ställ in klockan. (☛ s 28)

## Byta huvudsäkring



### Varning

**Brandrisk** När felaktiga säkringar används kan elsystemet överbelastas.

- Använd endast säkringar med korrekt amperetal. Säkringar får aldrig förbikopplas eller repareras.

**i** Info

Alla strömförbrukare i fordonet är säkrade via huvudsäkringen. Den sitter i startreläets hölje bredvid batteriet.

- Stäng av alla strömbrytare och motorn.
- Ta bort sadeln. (☞ s 66)
- Flytta bränsletanken bakåt. (☞ s 67)
- Ta av skyddshättan ❶.

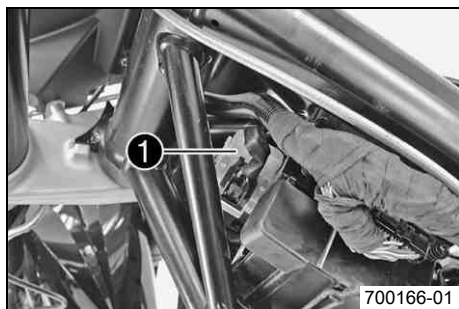

- Ta bort en trasig huvudsäkring ❷ med en spetsig tång.
- Sätt i en ny huvudsäkring.

Säkring (58011109130) (☞ s 162)

**i** Info

Inne i startreläet finns en reservsäkring ❸.

- Stick på skyddshättan.
- Placera bränsletanken i rätt läge. (☞ s 68)
- Montera sadeln. (☞ s 67)
- Ställ in klockan. (☞ s 28)

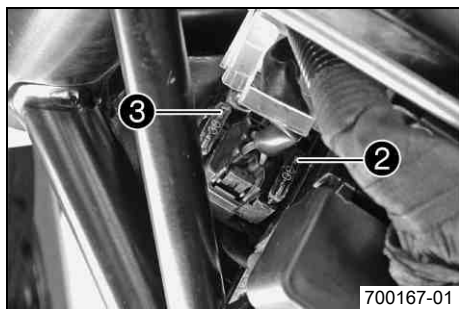

## Byta de enskilda förbrukarnas säkringar



### Info

Säkringslådan med de enskilda förbrukarnas säkringar sitter under sadeln.

- Stäng av alla strömbrytare och motorn.
- Ta bort sadeln. (☛ s 66)
- Öppna säkringslådans lock ❶.

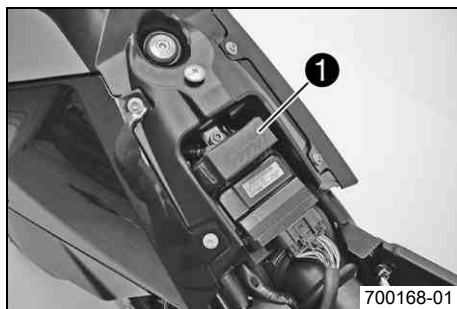



100154-10

- Ta bort den defekta säkringen.

### Specifikation

Säkring 1 - 10 A - tändning, kombinationsinstrument, larm (tillval)
Säkring 2 - 10 A - klocka, tändning (EFI-styrdon)
Säkring 3 - 10 A - styrdon gasspjäll
Säkring 4 - 10 A - bränslepump
Säkring 5 - 10 A - kylarfläkt
Säkring 6 - 10 A - signalhorn, bromsljus, körriktningsvisare, larm (tillval)
Säkring 7 - 15 A - helljus, halvljus, positionsljus, bakljus, nummerskyltsbelysning
Säkring 8 - 10 A - för extra utrustning (med lastbrytare, kopplat plus)
Säkring 9 - 10 A - för extra utrustning (konstant plus)
Säkring 10 - används ej
Säkring SPARE - 10 A/15 A - reservsäkringar



### Info

När smälttråden **A** är bruten är säkringen defekt.



### Varning

**Brandrisk** När felaktiga säkringar används kan elsystemet överbelastas.

- Använd endast säkringar med korrekt amperetal. Säkringar får aldrig förbi-kopplas eller repareras.
- Sätt i en reservsäkring med passande amperetal.

Säkring (75011088010) (☛ s 162)

Säkring (75011088015) (☛ s 162)

**i Tips**

Sätt i en ny reservsäkring i säkringslådan så att den finns till hands vid behov.

- Kontrollera förbrukarens funktion.
- Stäng säkringslådans lock.
- Montera sadeln. (☛ s 67)

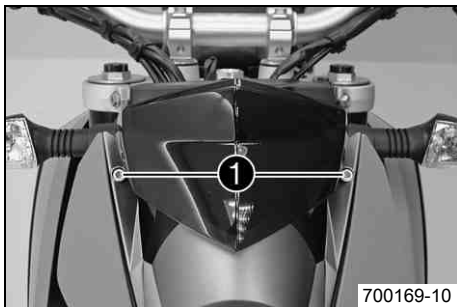
**Demontera strålkastarmasken och strålkastaren**

- Ta bort skruvarna ❶.



- Vrid strålkastarmasken framåt.

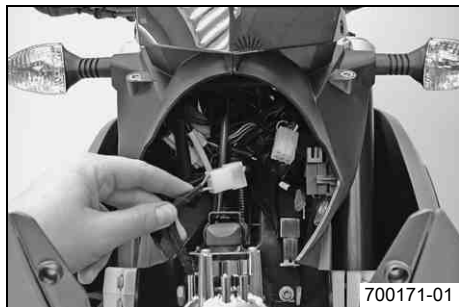

- Lossa stickanslutningen.

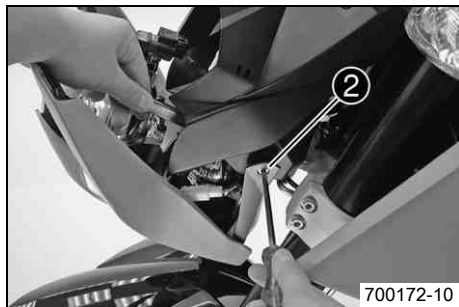

- Ta bort skruvförbandet ② på båda sidorna.
- Lägg ned strålkastarmasken.

## Montera strålkastarmasken och strålkastaren

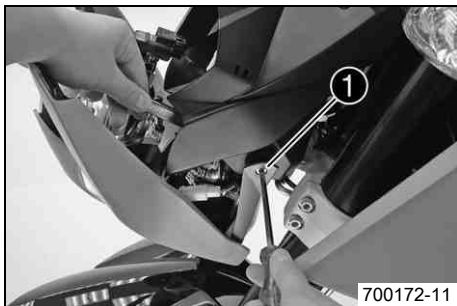

- Placera strålkastarmasken i rätt läge. Sätt i och dra åt skruvarna ❶ på båda sidorna.

Specifikation

Skruv strålkastarmask	M6	5 Nm
-----------------------	----	------



- Anslut stickanslutningen.



- Vrid strålkastarmasken uppåt.

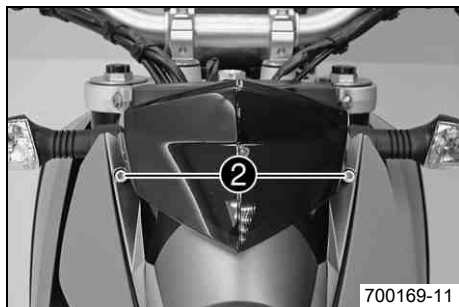

- Placera strålkastarmasken i rätt läge. Sätt i och dra åt skruvarna ②.

#### Specifikation

Skruv strålkastarmask	M6	5 Nm
-----------------------	----	------

- Kontrollera att belysningen fungerar korrekt.

## Byta halvljuslampa

### Observera

**Skador på reflektorn** Minskad lyskraft.

- Fett på lampans glaskolv förångas i värmen och fastnar på reflektorn. Gör rent glaskolven innan den monteras och se till att den hålls fri från fett.

- Stäng av alla strömbrytare och motorn.

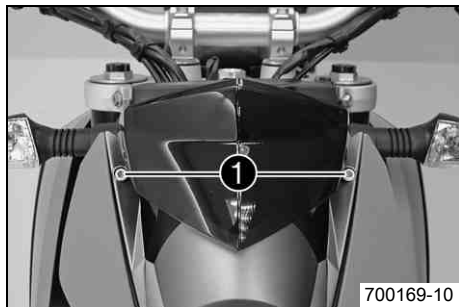

- Ta bort skruvarna ❶.



- Vrid strålkastarmasken framåt.



- Vrid strålkastarlampan ② motsols och ta av den. Dra av stickkontakten.
- Placera den nya strålkastarlampan i strålkastarhuset. Anslut stickkontakten.

Halvljus/helljus (HB3 / sockel P20d) (☛ s 162)

**i** Info

Se till att piggarna hakas fast i urtagen när strålkastarlampan sätts i.



600828-10

- Vrid strålkastarmasken uppåt.



700170-11

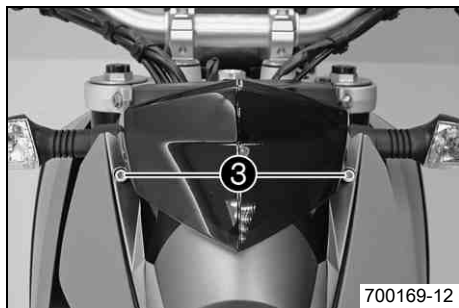

- Placera strålkastarmasken i rätt läge. Sätt i och dra åt skruvarna ③.

Specifikation

Skruv strålkastarmask	M6	5 Nm
-----------------------	----	------

- Kontrollera att belysningen fungerar korrekt.

## Byta helljuslampa

### Observera

**Skador på reflektorn** Minskad lyskraft.

- Fett på lampans glaskolv förångas i värmen och fastnar på reflektorn. Gör rent glaskolven innan den monteras och se till att den hålls fri från fett.

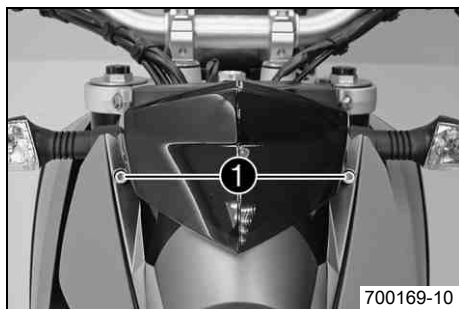

- Stäng av alla strömbrytare och motorn.
- Ta bort skruvarna ①.



- Vrid strålkastarmasken framåt.



- Vrid strålkastarlampan ② motsols och ta av den. Dra av stickkontakten.
- Placera den nya strålkastarlampan i strålkastarhuset. Anslut stickkontakten.

Halvljus/helljus (HB3 / sockel P20d) (☛ s 162)



### Info

Se till att piggarna hakas fast i urtagen när strålkastarlampan sätts i.





- Vrid strålkastarmasken uppåt.

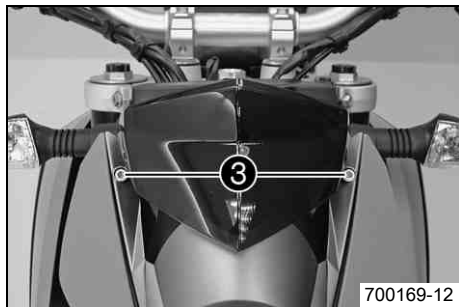

- Placera strålkastarmasken i rätt läge. Sätt i och dra åt skruvarna ③.

Specifikation

Skruv strålkastarmask	M6	5 Nm
-----------------------	----	------

- Kontrollera att belysningen fungerar korrekt.

## Byta lampa för positionsljuset

### Observera

**Skador på reflektorn** Minskad lyskraft.

- Fett på lampans glaskolv förångas i värmen och fastnar på reflektorn. Gör rent glaskolven innan den monteras och se till att den hålls fri från fett.

- Stäng av alla strömbrytare och motorn.

- Demontera strålkastarmasken och strålkastaren. (☛ s 107)
- Lägg ned strålkastarmasken enligt bilden och luta försiktigt helljuslampan mot halv-ljuslampan.
- Vrid lamphållaren ① ca 30° motsols och ta av den.

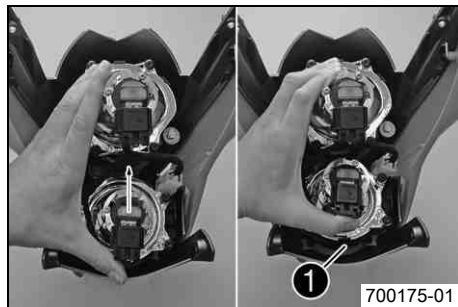

- Dra ut lampan för positionsljuset ur hållaren.
- Sätt i en ny lampa för positionsljuset i hållaren.

Positionsljus (W5W / sockel W2,1x9,5d) (☛ s 162)

- Placera lamphållaren i rätt läge och vrid den medsols tills det tar stopp.
- Montera strålkastarmasken och strålkastaren. (☛ s 109)



## Byta lampa för körriktningvisaren

### Observera

**Skador på reflektorn** Minskad lyskraft.

- Fett på lampans glaskolv förångas i värmen och fastnar på reflektorn. Gör rent glaskolven innan den monteras och se till att den hålls fri från fett.



100160-10

- Ta bort skruven på blinkerhöljets baksida.
- Vrid strålkastarglasat ① försiktigt framåt och ta av det.
- Tryck in lampan lätt i hållaren, vrid den ca 30° motsols och dra ut den ur hållaren.

## **i** Info

Rör inte reflektorn med händerna och se till att den är fri från fett.

- Tryck in en ny lampa lätt i hållaren och vrid den medsols tills det tar stopp.

Körriktningsvisare (RY10W / sockel BAU15s) (☛ s 162)
--

- Placera strålkastarglasat i rätt läge.
- Sätt i skruven och vrid den först motsols tills den placeras i gängans spår med ett ryck. Dra åt skruven lätt.
- Kontrollera blinkerssystemets funktion.

## Kontrollera strålkastarinställningen för halvljus

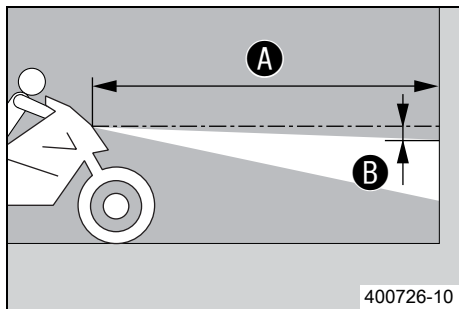

400726-10

- Ställ fordonet på ett vågrätt underlag framför en ljus mur och rita ett märke i höjd med strålkastarens (halvljusets) mitt.
- Rita ett annat märke på avstånd ② under det första märket.

### Specifikation

Avstånd ②	5 cm
-----------	------

- Ställ fordonet rakt upp med avstånd ① framför muren och tänd halvljus.

### Specifikation

Avstånd ①	5 m
-----------	-----

- Nu sätter sig föraren på motorcykeln, vid behov med packning och passagerare.
- Kontrollera strålkastarinställningen för halvljus.

För en motorcykel med förare och ev. packning och passagerare ska gränsen mellan ljust och mörkt område befinna sig exakt på det nedre märket.

- » Om gränsen mellan ljust och mörkt område inte överensstämmer med specifikationen:
  - Ställ in strålkastarens räckvidd för halvljus. (☛ s 119)

### Kontrollera strålkastarinställningen för helljuset

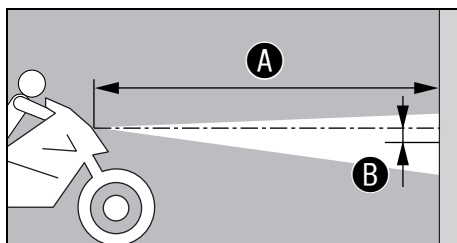

- Ställ fordonet på ett vågrätt underlag framför en ljus mur och rita ett märke i höjd med strålkastarens (helljusets) mitt.
- Rita ett annat märke på avstånd **B** under det första märket.

Specifikation

Avstånd <b>B</b>	5 cm
------------------	------

- Ställ fordonet rakt upp med avstånd **A** framför muren och tänd helljuset.

Specifikation

Avstånd <b>A</b>	5 m
------------------	-----

- Nu sätter sig föraren på motorcykeln, vid behov med packning och passagerare.
- Kontrollera strålkastarinställningen för helljuset.

För en motorcykel med förare och ev. packning och passagerare ska ljuskägls centrum befinna sig exakt på det nedre märket.

- » Om ljuskägls mitt inte överensstämmer med specifikationen:
  - Ställ in strålkastarens räckvidd för helljuset. (☛ s 120)

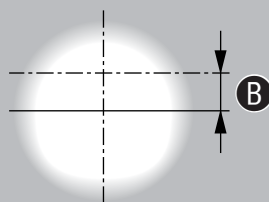

400575-10

## Ställa in strålkastarens räckvidd för halvljuset

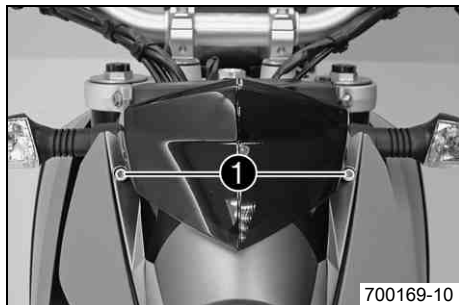

- Kontrollera strålkastarinställningen för halvljuset. (☞ s 117)
- Ta bort skruvarna ❶.
- Vrid strålkastarmasken framåt.

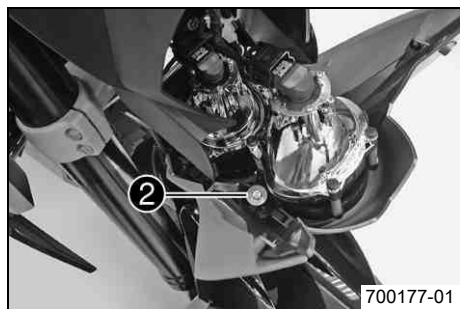

- Ställ in strålkastarens räckvidd med skruven ❷.

### Specifikation

För en motorcykel med förare ska gränsen mellan ljust och mörkt område befinna sig exakt på det nedre märket (enligt avsnittet Kontrollera strålkastarens inställning).

### **i** Info

Vridning medsols ger längre räckvidd, vridning motsols ger kortare räckvidd. Om motorcykeln har monterad packning måste strålkastarens räckvidd eventuellt korrigeras.

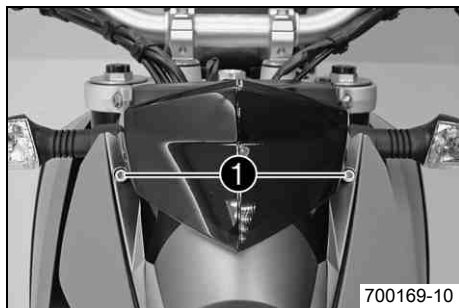

- Vrid strålkastarmasken uppåt.
- Placera strålkastarmasken i rätt läge. Sätt i och dra åt skruvarna ❶.

Specifikation

Skruv strålkastarmask	M6	5 Nm
-----------------------	----	------

## Ställa in strålkastarens räckvidd för helljuset

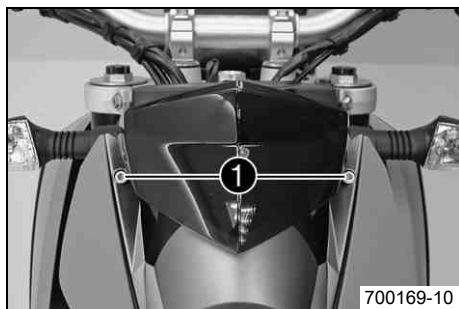

- Kontrollera strålkastarinställningen för helljuset. (☞ s 118)
- Ta bort skruvarna ❶.
- Vrid strålkastarmasken framåt.



700178-01

- Ställ in strålkastarens räckvidd med skruven ❷.

#### Specifikation

För en motorcykel med förare ska ljuskäglans mitt befinna sig exakt på det nedre märket (enligt avsnittet Kontrollera strålkastarens inställning).



#### Info

Vridning medsols reducerar räckvidden, vridning motsols ökar räckvidden. Om motorcykeln har monterad packning måste strålkastarens räckvidd eventuellt korrigeras.

- Vrid strålkastarmasken uppåt.
- Placera strålkastarmasken i rätt läge. Sätt i och dra åt skruvarna ❶.

#### Specifikation

Skruv strålkastarmask	M6	5 Nm
-----------------------	----	------

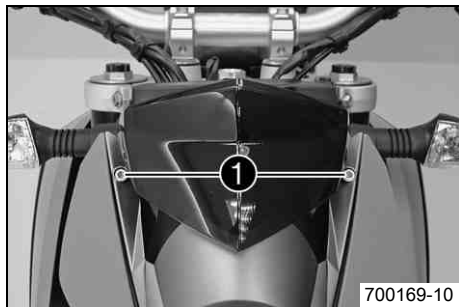

700169-10

## Kylsystem



Vattenpumpen ❶ i motorn sörjer för en tvångscirkulation av kylvätskan. Vid uppvärmning stiger trycket i kylsystemet. Detta tryck regleras av en ventil i kylarlocket ❷. Genom värmeutvidgningen leds den överflödiga kylvätskan till expansionskärlet ❸. När temperaturen sjunker sugas denna del tillbaka till kylsystemet. Den angivna kylvätsketemperaturen kan därför tillätas utan att funktionsstörningar uppstår.

125 °C

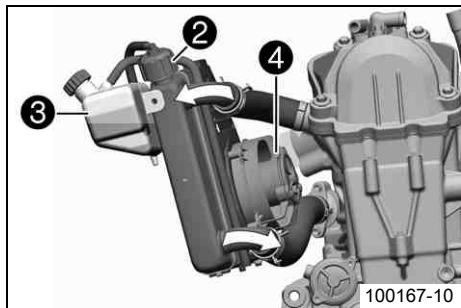

Kylningen fås av fartvinden och en kylarfläkt ❹ som styrs via en termostatströmställare. Lägre körhastighet ger lägre kyleffekt. Smutsiga kylameller minskar också kyleffekten.

## Kontrollera frostskyddet och kylvätskenivån



### Varning

**Risk för skällskador** När motorcykeln körs blir kylvätskan mycket varm och dessutom trycksatt.

- Öppna inte kylare, kylarslangar eller andra komponenter i kylsystemet när motorn är driftsvarm. Vänta tills motorn och kylsystemet har svalnat. Om skällskador uppstår ska de drabbade ställena spolas med ljummet vatten.

**Varning**

**Risk för förgiftning** Kylvätska är giftig och hälsovådlig.

- Låt inte huden, ögonen och kläderna komma i kontakt med kylvätskan. Vid kontakt med ögonen, spola med vatten och kontakta läkare omedelbart. Vid hudkontakt ska huden rengöras omedelbart med tvål och vatten. Om kylvätska har svalts, kontakta läkare omedelbart. Kläder som har kommit i kontakt med kylvätska ska bytas. Förvara kylvätskan utom räckhåll för barn.

**Krav**

Motorn är kall.

- Ta bort sadeln. (☞ s 66)
- Flytta bränsletanken bakåt. (☞ s 67)
- Ställ motorcykeln på en vågrät yta.
- Ta av locket på expansionskärlet ❶.
- Kontrollera kylvätskans frostskydd.

–25... –45 °C

- » Om kylvätskans frostskydd inte överensstämmer med specifikationen:
  - Korrigera kylvätskans frostskydd.
- Kontrollera kylvätskenivån i expansionskärlet.

Kylvätskenivån måste befinna sig mellan **MIN** och **MAX**.

- » Om kylvätskenivån inte överensstämmer med specifikationen:
  - Korrigera kylvätskenivån.

**Alternativ 1**

Kylvätska (☞ s 174)

**Alternativ 2**

Kylvätska (färdigblandad) (☞ s 174)

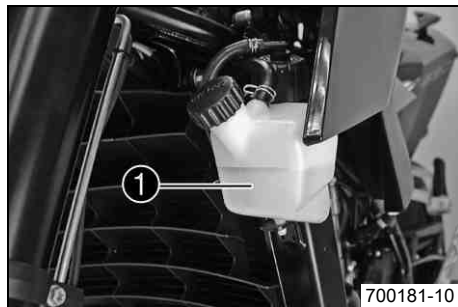

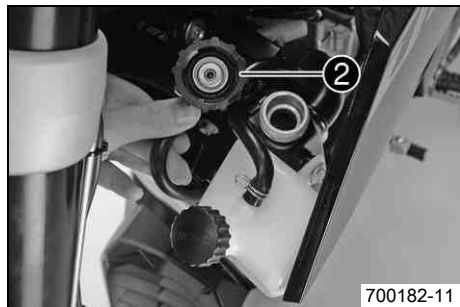

- Montera locket på expansionskärlet.
- Skruva av kylarlocket ②.
- Kontrollera kylvätskans frostskydd.

-25... -45 °C

- » Om kylvätskans frostskydd inte överensstämmer med specifikationen:
  - Korrigera kylvätskans frostskydd.

- Kontrollera kylvätskenivån i kylaren.

Kylaren måste vara helt påfylld.

- » Om kylvätskenivån inte överensstämmer med specifikationen:
  - Korrigera kylvätskenivån och ta reda på orsaken till förlusten.

### Alternativ 1

Kylvätska (☞ s 174)

### Alternativ 2

Kylvätska (färdigblandad) (☞ s 174)

- » Om mer kylvätska behöver fyllas på än angiven specifikation:
  - > 0,50 l
  - Fyll på/avlufva kylsystemet. ☞ (☞ s 127)

- Montera kylarlocket.
- Placera bränsletanken i rätt läge. (☞ s 68)
- Montera sadeln. (☞ s 67)

## Kontrollera kylvätskenivån

### Varning

**Risk för skållskador** När motorcykeln körs blir kylvätskan mycket varm och dessutom trycksatt.

- Öppna inte kylare, kylarslangar eller andra komponenter i kylsystemet när motorn är driftsvarm. Vänta tills motorn och kylsystemet har svalnat. Om skållskador uppstår ska de drabbade ställena spolras med ljummet vatten.

### Varning

**Risk för förgiftning** Kylvätska är giftig och hälsovadlig.

- Låt inte huden, ögonen och kläderna komma i kontakt med kylvätskan. Vid kontakt med ögonen, spola med vatten och kontakta läkare omedelbart. Vid hudkontakt ska huden rengöras omedelbart med tvål och vatten. Om kylvätska har svalts, kontakta läkare omedelbart. Kläder som har kommit i kontakt med kylvätska ska bytas. Förvara kylvätskan utom räckhåll för barn.

- Ta bort sadeln. (☛ s 66)
- Flytta bränsletanken bakåt. (☛ s 67)
- Ställ motorcykeln på en vågrät yta.
- Kontrollera kylvätskenivån i expansionskärlet ❶.

Kylvätskenivån måste befinna sig mellan **MIN** och **MAX**.

» Om kylvätskenivån inte överensstämmer med specifikationen:

- Korrigera kylvätskenivån.

#### Alternativ 1

Kylvätska (☛ s 174)

#### Alternativ 2

Kylvätska (färdigblandad) (☛ s 174)



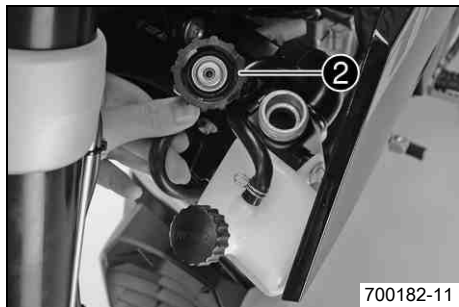

- Skruva av kylarlocket ② och kontrollera kylvätskenivån i kylaren.

Kylaren måste vara helt påfylld.

- » Om kylvätskenivån inte överensstämmer med specifikationen:
  - Korrigera kylvätskenivån och ta reda på orsaken till förlusten.

#### Alternativ 1

Kylvätska (☞ s 174)

#### Alternativ 2

Kylvätska (färdigblandad) (☞ s 174)

- » Om mer kylvätska behöver fyllas på än angiven specifikation:
  - > 0,50 l
    - Fyll på/avlufva kylsystemet. ☞ (☞ s 127)
- Montera kylarlocket.
- Placera bränsletanken i rätt läge. (☞ s 68)
- Montera sadeln. (☞ s 67)

## Tappa av kylvätskan ☞



### Varning

**Risk för skållskador** När motorcykeln körs blir kylvätskan mycket varm och dessutom trycksatt.

- Öppna inte kylare, kylarslangar eller andra komponenter i kylsystemet när motorn är driftsvarm. Vänta tills motorn och kylsystemet har svalnat. Om skållskador uppstår ska de drabbade ställena spolras med ljummet vatten.



## Varning

**Risk för förgiftning** Kylvätska är giftig och hälsovådlig.

- Låt inte huden, ögonen och kläderna komma i kontakt med kylvätskan. Vid kontakt med ögonen, spola med vatten och kontakta läkare omedelbart. Vid hudkontakt ska huden rengöras omedelbart med tvål och vatten. Om kylvätska har svalts, kontakta läkare omedelbart. Kläder som har kommit i kontakt med kylvätska ska bytas. Förvara kylvätskan utom räckhåll för barn.

- Ta bort sadeln. (☛ s 66)
- Flytta bränsletanken bakåt. (☛ s 67)
- Ställ upp motorcykeln lodrätt.
- Ställ en lämplig behållare under motorn.
- Ta bort skruven ❶. Ta bort kylarlocket.
- Låt kylvätskan rinna ut helt.
- Sätt i skruven ❶ och en ny tätningring och dra åt den.

### Specifikation

Låsskruv vattenpumpens avtappningshål (Duke)	M10x1	15 Nm
Låsskruv vattenpumpens avtappningshål (Duke R)	M10x1	15 Nm

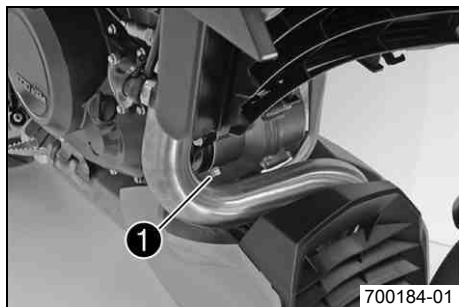

## Fylla på/avlufva kylsystemet ☞



## Varning

**Risk för förgiftning** Kylvätska är giftig och hälsovådlig.

- Låt inte huden, ögonen och kläderna komma i kontakt med kylvätskan. Vid kontakt med ögonen, spola med vatten och kontakta läkare omedelbart. Vid hudkontakt ska huden rengöras omedelbart med tvål och vatten. Om kylvätska har svalts, kontakta läkare omedelbart. Kläder som har kommit i kontakt med kylvätska ska bytas. Förvara kylvätskan utom räckhåll för barn.

## Krav

Bränsletanken har flyttats bakåt eller så har den demonterats.

- Ta av kylarlocket ❶.



700182-10

- Ta bort avluftningsskruven ❷.
- Luta fordonet något åt höger.
- Fyll på kylvätska tills den rinner ut ur avluftningsöppningen utan bubblor. Sätt genast i avluftningsskruven och dra åt den.

### Alternativ 1

Kylvätska (☞ s 174)

### Alternativ 2

Kylvätska (färdigblandad) (☞ s 174)

- Fyll kylaren helt med kylvätska. Montera kylarlocket.
- Ställ fordonet mot sidostödet.

### Bränsletanken har flyttats bakåt.

- Skjut fram bränsletanken.

### Bränsletanken är demonterad.

- Anslut bränsletanken och placera den i rätt läge.

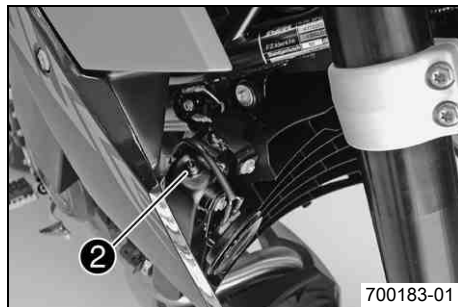

700183-01



## Fara

**Risk för förgiftning** Motoravgaser är giftiga och kan leda till medvetslöshet och/eller dödsfall.

- När motorn går krävs en tillräckligt kraftig ventilation. Motorn får inte startas eller köras i slutna utrymmen utan lämplig utsugning.

- Starta motorn och låt den gå tills den blir varm, tills den femte stapeln på temperaturmätaren lyser.
- Stäng av motorn och låt den svalna.
- Låt motorn svalna och kontrollera sedan kylvätskenivån i kylaren igen. Fyll på kylvätska om det behövs.
- Ta bort locket på expansionskärlet ③ och fyll på kylvätska upp till **MAX** märket.
- Montera locket på expansionskärlet.

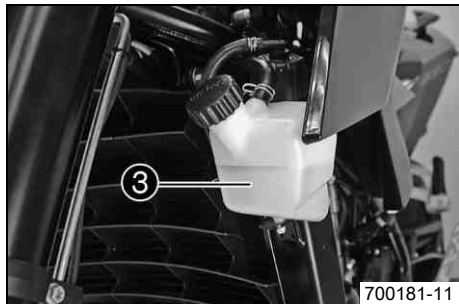

700181-11

## Kontrollera gasvajers spel

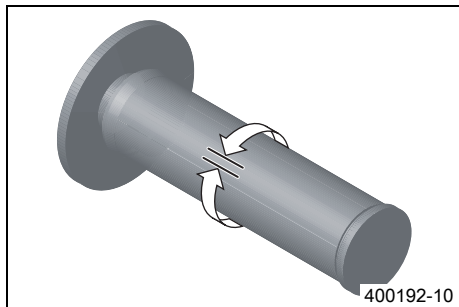

- Ställ styret i läget för körning rakt framåt. Vrid gashandtaget lätt fram och tillbaka för att bestämma gasvajers spel.

Gasvajerspel	3... 5 mm
--------------	-----------

» Om gasvajers spel inte överensstämmer med specifikationen:

- Ställ in gasvajers spel. 🛠️ (☞ s 131)



### Fara

**Risk för förgiftning** Motoravgaser är giftiga och kan leda till medvetslöshet och/eller dödsfall.

- När motorn går krävs en tillräckligt kraftig ventilation. Motorn får inte startas eller köras i slutna utrymmen utan lämplig utsugning.

- Starta motorn och låt den gå på tomgång. Vrid styret fram och tillbaka över hela styrområdet.

Tomgångsvarvtalet får inte förändras.
---------------------------------------

» Om tomgångsvarvtalet förändras:

- Ställ in gasvajers spel. 🛠️ (☞ s 131)

## Ställa in gasvajers spel ↩

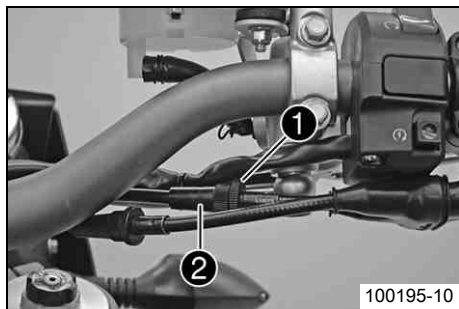

- Ställ styret i läget för körning rakt framåt.
- Använd KTM-diagnosverktyget och ställ gasspjälldonet i utgångsläget.
- Lossa låsmuttern ❶.
- Ställ in gasvajers spel med justerskruven ❷.

### Specifikation

Gasvajerspel	3... 5 mm
--------------	-----------

- Dra åt låsmuttern ❶.

## Ställa in motorkonfigurationen

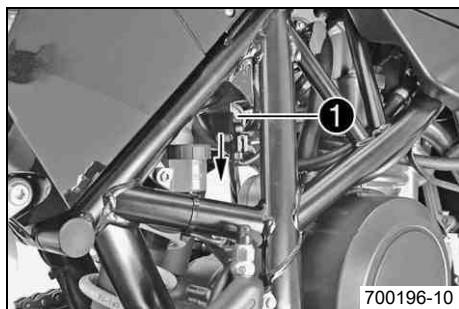

- Stäng av tändningen genom att vrida tändningsnyckeln till läget ☒.
- Dra av **Map-Select**-omkopplaren och hållaren ❶ nedåt, bort från fästplåten.

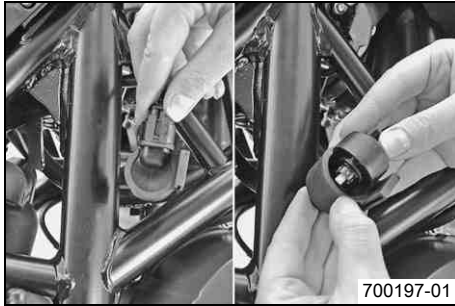

- Dra **Map-Select**-omkopplaren utåt genom ramen.
- Dra ut **Map-Select**-omkopplaren ur hållaren.

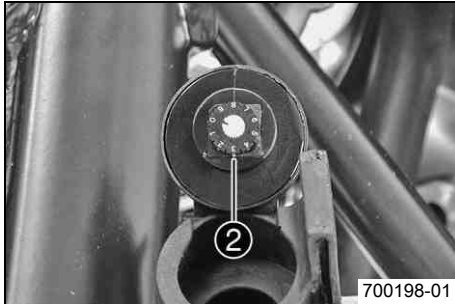

- Vrid justerhjulet tills önskad siffra ligger an mot märket ②.

### Ställ in **Map-Select**-omkopplaren på **soft**.

- Ställ in justerhjulet på läget 1.
  - ✓ Soft – reducerad homologerad toppeffekt för bättre köregenskaper

### Ställ in **Map-Select**-omkopplaren på **advanced**.

- Ställ in justerhjulet på läget 2.
  - ✓ Advanced – homologerad effekt med mycket direkt respons

### Ställ in **Map-Select**-omkopplaren på **standard**.

- Ställ in justerhjulet på läget 3, 4, 5, 6, 7, 8, 9 eller 0.
  - ✓ Standard – homologerad effekt med balanserad respons

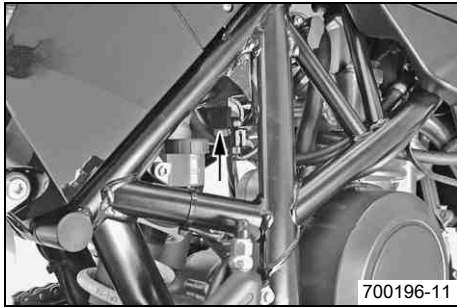

- Positionera **Map-Select**-omkopplaren i hållaren.
- Skjut på **Map-Select**-omkopplaren och hållaren uppåt på fästplåten.

## Kontrollera motoroljenivån



### Info

Motoroljans nivå ska kontrolleras när motorn är driftsvarm.

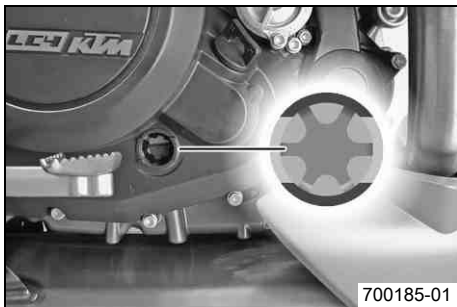

### Krav

Motorn är driftsvarm.

- Ställ motorcykeln på en vågrät yta.
- Kontrollera motoroljenivån.



### Info

Stäng av motorn och vänta en minut. Genomför sedan kontrollen.

Motoroljan måste befinna sig mellan synglasets nedre och övre kant.

- » Om motoroljenivån inte befinner sig inom det angivna området:
  - Fyll på motorolja. (☛ s 141)

## Byta motorolja och oljefilter, rengöra oljesilarna 🛠️



- Tappa av motoroljan. 🛠️ (☞ s 135)
- Demontera oljefiltret. 🛠️ (☞ s 136)
- Rengör oljesilarna. 🛠️ (☞ s 138)
- Montera oljefiltret. 🛠️ (☞ s 138)
- Fyll på motorolja. 🛠️ (☞ s 140)

## Tappa av motoroljan 🛠️



### Varning

**Risk för skållskador** Motoroljan och växellådsoljan blir mycket varma när motorcykeln körs.

- Använd lämpliga skyddskläder och skyddshandskar. Om skållskador uppstår ska de drabbade ställena spolas med ljummet vatten.



### Varning

**Risk för miljöskador** Miljöfarliga ämnen orsakar miljöskador.

- Oljor, fetter, filter, bränsle, rengöringsmedel, bromsvätska etc ska alltid tas omhand och lämnas in för avfallshantering enligt gällande bestämmelser.



### Info

Motoroljan ska tappas av när motorn är driftvarm.

- Ställ upp motorcykeln mot sidostödet på en vågrät yta.
- Ställ en lämplig behållare under motorn.
- Ta bort oljeavtappningsskruven ❶ samt magnet och tätningring.
- Låt motoroljan rinna ut helt.

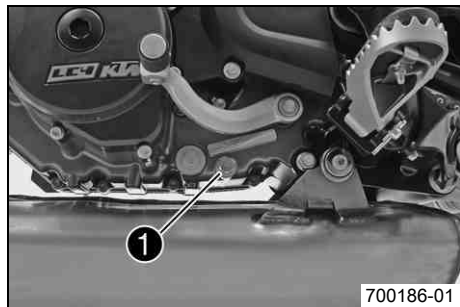

- Rengör oljeavtappningsskruven samt magneten noggrant.
- Sätt i oljeavtappningsskruven samt magnet och tätningring och dra åt skruven.

#### Specifikation

Oljeavtappningsskruv med magnet (Duke)	M12x1,5	20 Nm
Oljeavtappningsskruv med magnet (Duke R)	M12x1,5	20 Nm

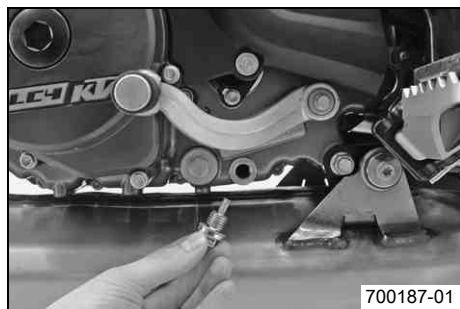

## Demontera oljefiltret 🛠️



### Varning

**Risk för skållskador** Motoroljan och växellådsoljan blir mycket varma när motorcykeln körs.

- Använd lämpliga skyddskläder och skyddshandskar. Om skållskador uppstår ska de drabbade ställena spolas med ljummet vatten.



## Varning

**Risk för miljöskador** Miljöfarliga ämnen orsakar miljöskador.

- Oljor, fetter, filter, bränsle, rengöringsmedel, bromsvätska etc ska alltid tas omhand och lämnas in för avfallshantering enligt gällande bestämmelser.

- Ställ en lämplig behållare under motorn.
- Ta bort skruvarna ①. Ta bort oljefiltrets lock ② med O-ring.
- Dra ut oljefiltret ③ ur oljefiltrets hölje.

Låsringtång omvänd (51012011000)

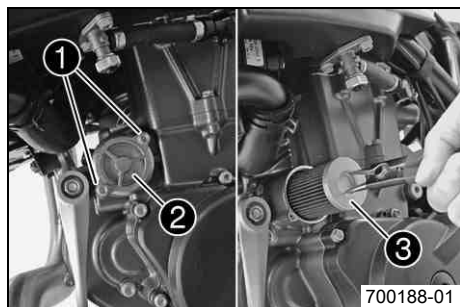

- Ta bort skruvarna ④. Ta av oljefiltret ⑤ och O-ringen.
- Dra ut oljefiltret ⑥ ur oljefiltrets hölje.

Låsringtång omvänd (51012011000)

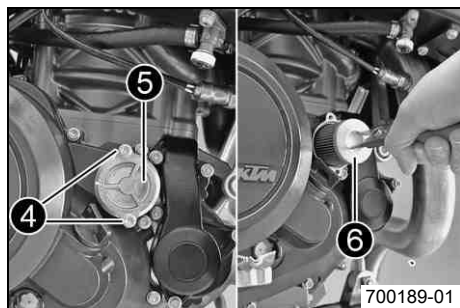

- Låt motoroljan rinna ut helt.
- Rengör noggrant delarna och tätningsytan.

## Montera oljefiltret

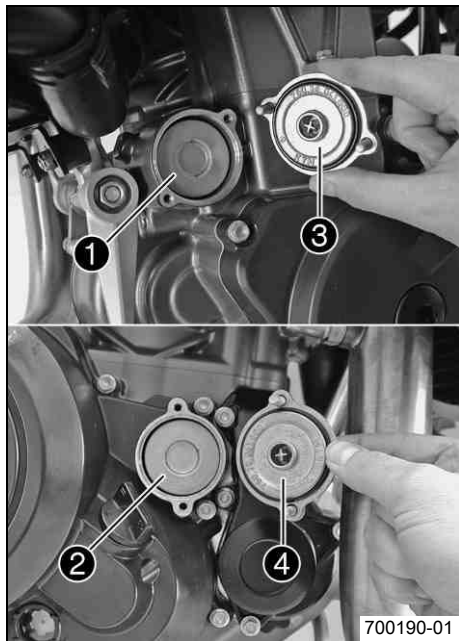

- Sätt i oljefiltren ❶ och ❷.
- Smörj in oljefilterlockens O-ringar. Montera oljefilterlocken ❸ och ❹.
- Sätt i och dra åt skruvarna.

### Specifikation

Skruv oljefilterlock (Duke)	M5	6 Nm
Skruv oljefilterlock (Duke R)	M5	6 Nm

## Rengöra oljesilarna



### Varning

**Risk för skållskador** Motoroljan och växellådsoljan blir mycket varma när motorcykeln körs.

- Använd lämpliga skyddskläder och skyddshandskar. Om skållskador uppstår ska de drabbade ställena spolas med ljummet vatten.



## Varning

**Risk för miljöskador** Miljöfarliga ämnen orsakar miljöskador.

- Oljor, fetter, filter, bränsle, rengöringsmedel, bromsvätska etc ska alltid tas omhand och lämnas in för avfallshantering enligt gällande bestämmelser.

- Ställ en lämplig behållare under motorn.
- Ta bort låsskruven ❶ samt oljesilen ❷ och O-ringarna.

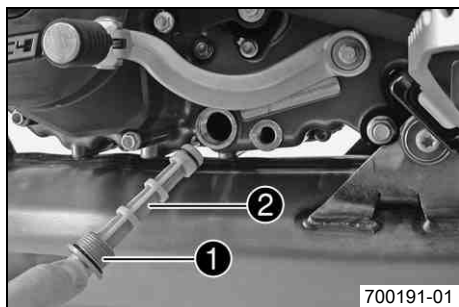

- Ta bort låsskruven ❸ samt oljesilen ❹ och O-ringarna.
- Låt övrig motorolja rinna ut.
- Rengör noggrant delarna och tätningssytan.

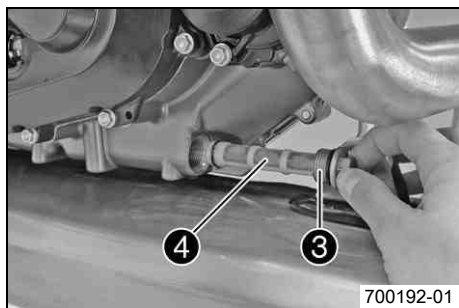

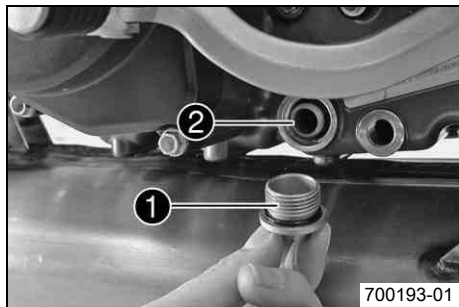

- Placera oljesilen ② och O-ringarna i korrekt läge.
- Sätt i låsskruven ① samt O-ringen och dra åt skruven.

### Specifikation

Låsskruv oljesil (Duke)	M20x1,5	15 Nm
Låsskruv oljesil (Duke R)	M20x1,5	15 Nm

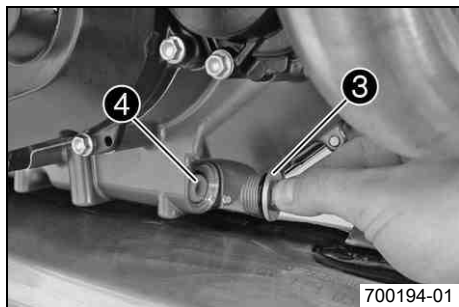

- Placera oljesilen ④ och O-ringarna i korrekt läge.
- Sätt i låsskruven ③ samt O-ringen och dra åt skruven.

### Specifikation

Låsskruv oljesil (Duke)	M20x1,5	15 Nm
Låsskruv oljesil (Duke R)	M20x1,5	15 Nm

## Fylla på motorolja 🛠️



### Info

För litet motorolja eller lågkvalitativ motorolja leder till ökat slitage av motorn.

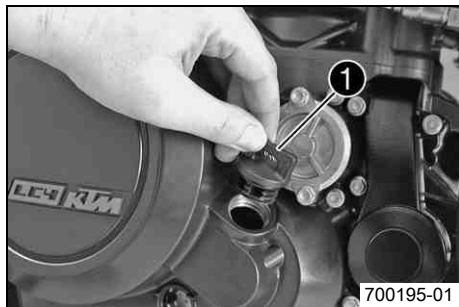

- Ta bort oljepåfyllningskruven samt O-ringen ❶ från kopplingslocket och fyll på motorolja.

Motorolja	1,70 l	Motorolja (SAE 10W/60) (00062010035) (☛ s 175)
		Alternativ motorolja Motorolja (SAE 10W/50) (☛ s 175)

- Sätt i och dra åt oljepåfyllningskruven med O-ring ❶.



## Fara

**Risk för förgiftning** Motoravgaser är giftiga och kan leda till medvetslöshet och/eller dödsfall.

- När motorn går krävs en tillräckligt kraftig ventilation. Motorn får inte startas eller köras i slutna utrymmen utan lämplig utsugning.

- Starta motorn och kontrollera att den är tät.
- Kontrollera motoroljenivån. (☛ s 134)

## Fylla på motorolja



### Info

För litet motorolja eller lågkvalitativ motorolja leder till ökat slitage av motorn.

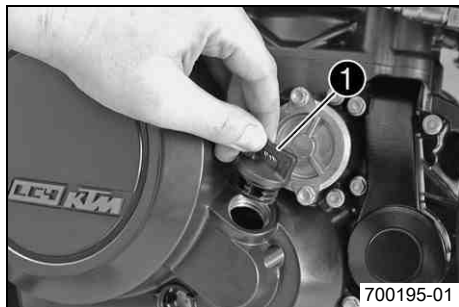

- Ta bort oljepåfyllningsskruven med O-ring ❶ från kopplingslocket och fyll på motorolja.

Motorolja (SAE 10W/60) (00062010035) (☛ s 175)
--

Motorolja (SAE 10W/50) (☛ s 175)
----------------------------------

## Info

För en optimal effekt bör inte olika motoroljor blandas.  
Vid behov bör ett byte av motorolja göras.

- Sätt i och dra åt oljepåfyllningsskruven med O-ring ❶.

## Fara

**Risk för förgiftning** Motoravgaser är giftiga och kan leda till medvetslöshet och/eller dödsfall.

- När motorn går krävs en tillräckligt kraftig ventilation. Motorn får inte startas eller köras i slutna utrymmen utan lämplig utsugning.
- 
- Starta motorn och kontrollera att den är tät.
  - Kontrollera motoroljenivån. (☛ s 134)

## Rengöra motorcykeln

### Observera

**Materialskada** Skador och förstöring av komponenter genom högtryckstvätt.

- Rengör aldrig fordonet med en högtryckstvätt eller en kraftig vattenstråle. Genom det höga trycket kan vatten hamna i elektriska komponenter, kontakter, vajrar, lager m m och orsaka störningar. Komponenterna kan förstöras.



### Varning

**Risk för miljöskador** Miljöfarliga ämnen orsakar miljöskador.

- Oljor, fetter, filter, bränsle, rengöringsmedel, bromsvätska etc ska alltid tas omhand och lämnas in för avfallshantering enligt gällande bestämmelser.



### Info

Rengör motorcykeln med jämna mellanrum. På så sätt behåller den sitt värde och utseende under en lång tid. Undvik direkt solinstrålning på motorcykeln när du rengör den.

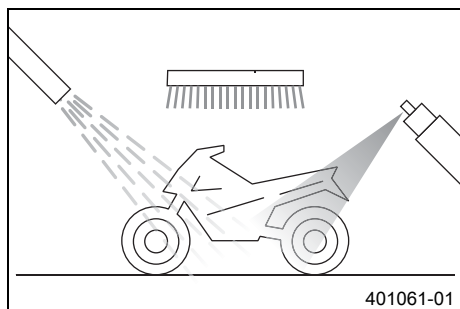

- Tätat avgassystemet för att förhindra att vatten tränger in.
- Börja med att ta bort grov smuts med en mjuk vattenstråle.
- Mycket smutsiga ställen ska sprejas in med vanligt rengöringsmedel för motorcyklar och bearbetas med en pensel.

Rengöringsmedel för motorcykel (☛ s 178)



### Info

Tvätta fordonet med varmt vatten, vanligt rengöringsmedel för motorcyklar och en mjuk svamp.

När fordonet har körts på saltade vägar ska det rengöras med kallt vatten. Varmt vatten förstärker saltets frätande effekt.

- Spola av motorcykeln ordentligt med en mjuk vattenstråle och låt den torka ordentligt.



## Varning

**Risk för olyckshändelser** Minskad bromsverkan p g a våta eller smutsiga bromsar.

- Bromsa försiktigt tills de våta eller nedsmutsade bromsarna är torra resp rena.

- Efter rengöring ska motorcykeln köras en kort sträcka tills motorn har nått drifttemperatur. Använd också bromsarna under körningen.



## Info

Tack vare värmen försvinner vattnet även från oåtkomliga ställen på motorn och bromsarna.

- För tillbaka skyddshättorna från styrets armaturer så att vatten som trängt in kan avdunsta.
- När motorcykeln har svalnat ska alla glid- och lagerställen smörjas.
- Rengör kedjan. (☛ s 69)
- Blanka metalldelar (utom bromsskivan och avgassystemet) ska behandlas med korrosionsskyddsmedel.

Rengörings- och skyddsmedel för metall och gummi (☛ s 178)

- Alla lackerade delar ska behandlas med ett mildt lackskyddsmedel.

Höglanspolityr för lacker (☛ s 177)

- Behandla alla plastdelar och delar med pulverbeläggning med mildt rengöringsmedel och skyddsmedel.

Rengöringsmedel och polermedel för glänsande och matta lacker, metall- och plastytor (☛ s 178)

- Smörj in tändnings-/styrlåset.

Universal oljesprej (☛ s 178)

## Skydd inför vinterkörning

### **i** Info

Om motorcykeln används vintertid bör man tänka på saltet som strös ut på gatorna. Motorcykeln bör skyddas mot det aggressiva saltet.

När fordonet har körts på saltade vägar ska det rengöras med kallt vatten. Varmt vatten förstärker saltets frätande effekt.

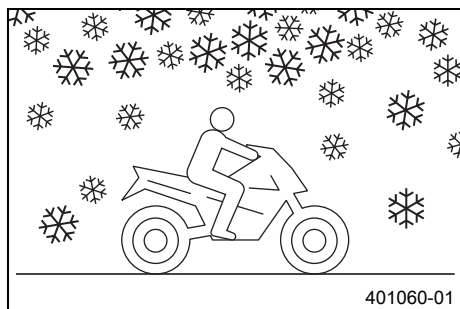

- Rengör motorcykeln. (☛ s 143)
- Behandla motorn, baksvingen och alla övriga blanka eller förzinkade delar (utom bromsskivorna) med vaxbaserat korrosionsskyddsmedel.

### **i** Info

Se till att korrosionsskyddsmedlet inte hamnar på bromsskivorna eftersom bromsverkan reduceras avsevärt.

När motorcykeln har körts på saltade vägar ska den tvättas noggrant med kallt vatten och torkas av.

- Rengör kedjan. (☛ s 69)

## Förvaring

**i** Info

När motorcykeln inte ska användas under en längre tid bör du utföra eller låta utföra följande åtgärder: Kontrollera motorcykelns alla delar med avseende på funktion och slitage innan du ställer undan den. Eventuella underhållsarbeten, reparationer eller ombyggnader bör utföras under avställningstiden. Verkstäderna har då mindre att göra. På så sätt slipper du långa väntetider inför säsongstarten.

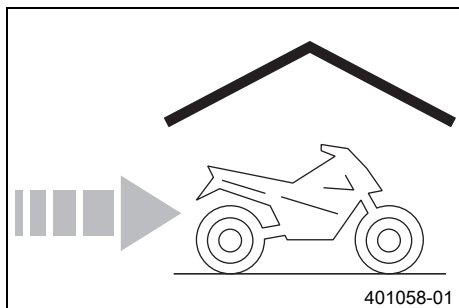

- Kör till bränsletanken är nästan tom så att du kan fylla på nytt bränsle när du börjar använda motorcykeln igen.
- Rengör motorcykeln. (☞ s 143)
- Byt motorolja och oljefilter, rengör oljesilarna. 🛠️ (☞ s 135)
- Kontrollera frostskyddet och kylvätskenivån. (☞ s 122)
- Kontrollera lufttrycket i däcken. (☞ s 95)
- Demontera batteriet. 🛠️ (☞ s 97)
- Ladda batteriet. 🛠️ (☞ s 101)

## Specifikation

Förvaringstemperatur batteri utan direkt solinstrålning	0... 35 °C
---	------------

- Parkera fordonet på en torr plats med jämn temperatur.

**i** Info

KTM rekommenderar att lyfta upp motorcykeln.

- Lyft upp motorcykeln med lyftanordningen baktill. (☞ s 65)
- Lyft upp motorcykeln med lyftanordningen framtill. (☞ s 64)

- Täck över motorcykeln med en luftgenomsläpplig presenning eller ett luftgenomsläppligt täcke.

## **i** Info

Använd inte lufttätt material som hindrar fukt från att avdunsta och gynnar korrosion.

Under avställningstiden bör motorn inte gå under kortare perioder. Motorn värms inte upp tillräckligt. Vattenångan som bildas vid förbränningen kondenseras och gör att ventiler och avgasröret rostar.

## Idrifttagande efter förvaring

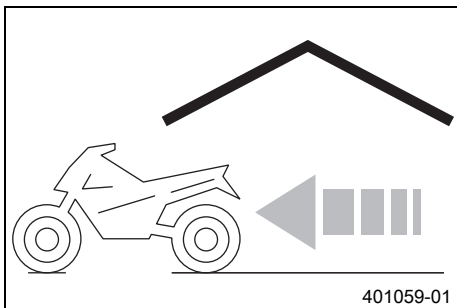











- Ta ned motorcykeln från lyftanordningen framtill. (☞ s 64)
- Ta ned motorcykeln från lyftanordningen baktill. (☞ s 65)
- Ladda batteriet. ⚡ (☞ s 101)
- Montera batteriet. ⚡ (☞ s 99)
- Ställ in klockan. (☞ s 28)
- Fyll på bränsle. (☞ s 51)
- Utför kontroll- och skötselarbeten före varje idrifttagande. (☞ s 43)
- Provkör fordonet.

Fel	Möjlig orsak	Åtgärd
Motorn roterar ej när elstartknappen trycks	Handhavandefel	– Utför arbetsmomenten för start av motorcykeln. (☞ s 44)
	Batteriet urladdat	– Ladda batteriet. 🛠️ (☞ s 101)
	Säkring 1, 2, 3 eller 4 har gått sönder	– Byt de enskilda förbrukarnas säkringar. (☞ s 105)
	Huvudsäkringen har gått sönder	– Byt huvudsäkring. (☞ s 103)
	Det saknas jordanslutning.	– Kontrollera jordanslutningen.
Motorn roterar bara när kopplingshandtaget används	En växel är ilagd	– Lägg i växellådans friläge.
	En växel är ilagd och sidostödet har fällts ned	– Lägg i växellådans friläge.
Motorn roterar, men startar inte	Handhavandefel	– Utför arbetsmomenten för start av motorcykeln. (☞ s 44)
	Säkring 4 har gått sönder	– Byt de enskilda förbrukarnas säkringar. (☞ s 105)
	Kopplingen för bränsleslangen är inte ansluten	– Anslut kopplingen för bränsleslangen.
	Kabelhärkans stickanslutning har oxiderat	– Rengör stickanslutningen och behandla den med kontaktsprej.
	Fel i bränsleinsprutningssystemet	– Läs av felminnet med KTM-diagnosverktyget. 🛠️
Motorn har för lite effekt	Luftfiltret mycket smutsigt	– Demontera luftfiltret. 🛠️ – Montera luftfiltret. 🛠️
	Bränslefiltret mycket smutsigt	– Kontrollera bränsletrycket. 🛠️
	Fel i bränsleinsprutningssystemet	– Läs av felminnet med KTM-diagnosverktyget. 🛠️
Motorn blir ovanligt varm	För lite kylvätska i kylsystemet	– Kontrollera att kylsystemet är tätt. – Kontrollera kylvätskenivån. (☞ s 125)

Fel	Möjlig orsak	Åtgärd
Motorn blir ovanligt varm	Kylarens lameller mycket smutsiga	– Rengör kylarens lameller.
	Skumbildning i kylsystemet	– Tappa av kylvätskan. 🛠️ (☞ s 126) – Fyll på/avlufva kylsystemet. 🛠️ (☞ s 127)
	Vikt eller skadad kylarslang	– Byt ut kylarslangen. 🛠️
	Termostat defekt	– Kontrollera termostaten. 🛠️
	Säkring <b>5</b> har gått sönder	– Byt de enskilda förbrukarnas säkringar. (☞ s 105)
	Defekt på kylarfläktsystemet	– Kontrollera kylarfläktsystemet. 🛠️
	Luft i kylsystemet	– Fyll på/avlufva kylsystemet. 🛠️ (☞ s 127)
<b>FI</b> varningslampan ( <b>MIL</b> ) lyser eller blinkar	Fel i bränsleinsprutningssystemet	– Läs av felminnet med KTM-diagnosverktyget. 🛠️
Motorn får motorstopp under körningen	Bränslebrist	– Fyll på bränsle. (☞ s 51)
	Säkring <b>1</b> , <b>2</b> eller <b>4</b> har gått sönder	– Byt de enskilda förbrukarnas säkringar. (☞ s 105)
Hög oljeförbrukning	Veck i motoravlufningsslangen	– Dra avluftningsslangen utan veck eller byt ut slangen.
	Motoroljenivå för hög	– Kontrollera motoroljenivån. (☞ s 134)
	Motoroljan för tunnflytande (viskositet)	– Byt motorolja och oljefilter, rengör oljesilarna. 🛠️ (☞ s 135)
Strålkastare och positionsljus fungerar inte	Säkring <b>7</b> har gått sönder	– Byt de enskilda förbrukarnas säkringar. (☞ s 105)
Körriktningvisare, bromsljus och signalhorn fungerar inte	Säkring <b>6</b> har gått sönder	– Byt de enskilda förbrukarnas säkringar. (☞ s 105)

Fel	Möjlig orsak	Åtgärd
Tiden visas inte eller visas fel	Säkring <b>2</b> har gått sönder	<ul style="list-style-type: none"> <li>– Byt de enskilda förbrukarnas säkringar. (☞ s 105)</li> <li>– Ställ in klockan. (☞ s 28)</li> </ul>
Batteriet urladdat	Tändningen inte avstängd när fordonet parkerades	– Ladda batteriet. ☞ (☞ s 101)
	Batteriet laddas inte från generatorn	<ul style="list-style-type: none"> <li>– Kontrollera laddspänningen. ☞</li> <li>– Kontrollera vilostrommen. ☞</li> </ul>
Kombinationsinstrumentet visar inget på displayen	Säkring <b>1</b> har gått sönder	– Byt de enskilda förbrukarnas säkringar. (☞ s 105)
Hastighetsmätaren på kombinationsinstrumentet fungerar inte	Kabelhärvan för hastighetsmätaren skadad eller stickanslutningen oxide-rad	– Kontrollera kabelhärvan och stickanslutningen.

Blinkkod FI varningslampa (MIL)	 02 FI varningslampan (MIL) blinkar 2 ggr kort
Villkor för sättning av fel	Pulsgivare - funktionsfel i kopplingskretsen
Blinkkod FI varningslampa (MIL)	 06 FI varningslampan (MIL) blinkar 6 ggr kort
Villkor för sättning av fel	Gasspjällsensor krets A - för låg ingångssignal
	Gasspjällsensor krets A - för hög ingångssignal
Blinkkod FI varningslampa (MIL)	 08 FI varningslampan (MIL) blinkar 8 ggr kort
Villkor för sättning av fel	Sensor för gashandtaget - för låg ingångssignal
	Sensor för gashandtaget - för hög ingångssignal
Blinkkod FI varningslampa (MIL)	 09 FI varningslampan (MIL) blinkar 9 ggr kort
Villkor för sättning av fel	Insugningsrörets trycksensor cylinder 1 - för låg ingångssignal
	Insugningsrörets trycksensor cylinder 1 - för hög ingångssignal
Blinkkod FI varningslampa (MIL)	 12 FI varningslampan (MIL) blinkar 1 gg långt, 2 ggr kort
Villkor för sättning av fel	Temperatursensor/kylvätska - för låg ingångssignal
	Temperatursensor/kylvätska - för hög ingångssignal

Blinkkod FI varningslampa (MIL)	 <p>13 FI varningslampan (MIL) blinkar 1 gg långt, 3 ggr kort</p>
Villkor för sättning av fel	Temperatursensor/insugningsluft - för låg ingångssignal
	Temperatursensor/insugningsluft - för hög ingångssignal
Blinkkod FI varningslampa (MIL)	 <p>14 FI varningslampan (MIL) blinkar 1 gg långt, 4 ggr kort</p>
Villkor för sättning av fel	Trycksensor/omgivningsluft - för låg ingångssignal
	Trycksensor/omgivningsluft - för hög ingångssignal
Blinkkod FI varningslampa (MIL)	 <p>15 FI varningslampan (MIL) blinkar 1 gg långt, 5 ggr kort</p>
Villkor för sättning av fel	Lutningssensor - för låg ingångssignal
	Lutningssensor - för hög ingångssignal
Blinkkod FI varningslampa (MIL)	 <p>17 FI varningslampan (MIL) blinkar 1 gg långt, 7 ggr kort</p>
Villkor för sättning av fel	Syresensor cylinder 1, sensor 1 - funktionsfel i kopplingskretsen
Blinkkod FI varningslampa (MIL)	 <p>24 FI varningslampan (MIL) blinkar 2 ggr långt, 4 ggr kort</p>
Villkor för sättning av fel	Spänningsförsörjning - funktionsfel i kopplingskretsen

Blinkkod FI varningslampa (MIL)	 25 FI varningslampan (MIL) blinkar 2 ggr långt, 5 ggr kort
Villkor för sättning av fel	Sidostödsbrytare - funktionsfel i kopplingskretsen
Blinkkod FI varningslampa (MIL)	 26 FI varningslampan (MIL) blinkar 2 ggr långt, 6 ggr kort
Villkor för sättning av fel	Gasspjälldonets hallgivare - funktionsfel i kopplingskretsen
Blinkkod FI varningslampa (MIL)	 37 FI varningslampan (MIL) blinkar 3 ggr långt, 7 ggr kort
Villkor för sättning av fel	Tändspole cylinder 1 - funktionsfel i kopplingskretsen
Blinkkod FI varningslampa (MIL)	 41 FI varningslampan (MIL) blinkar 4 ggr långt, 1 ggr kort
Villkor för sättning av fel	Bränslepumpstyrning - avbrott/kortslutning mot jord
	Bränslepumpstyrning - för hög ingångssignal
Blinkkod FI varningslampa (MIL)	 45 FI varningslampan (MIL) blinkar 4 ggr långt, 5 ggr kort
Villkor för sättning av fel	Uppvärmning av syresensor cylinder 1, sensor 1 - avbrott/kortslutning mot jord
	Uppvärmning av syresensor cylinder 1, sensor 1 - för hög ingångssignal

Blinkkod FI varningslampa (MIL)	 54 FI varningslampan (MIL) blinkar 5 ggr långt, 4 ggr kort
Villkor för sättning av fel	Sekundärluftventil - avbrott/kortslutning mot jord
Blinkkod FI varningslampa (MIL)	 58 FI varningslampan (MIL) blinkar 5 ggr långt, 8 ggr kort
Villkor för sättning av fel	Gasspjälldon i EPT-läge - signalfel
Blinkkod FI varningslampa (MIL)	 60 FI varningslampan (MIL) blinkar 6 ggr långt
Villkor för sättning av fel	Gasspjälldon - funktionsfel i kopplingskretsen
Blinkkod FI varningslampa (MIL)	 90 FI varningslampan (MIL) blinkar 9 ggr långt
Villkor för sättning av fel	Gasspjällets läge - funktionsfel i kopplingskretsen
Blinkkod FI varningslampa (MIL)	 91 FI varningslampan (MIL) blinkar 9 ggr långt, 1 gg kort
Villkor för sättning av fel	Funktionsfel CAN-buss kommunikation

Blinkkod FI varningslampa (MIL)	 92 FI varningslampan (MIL) blinkar 9 ggr långt, 2 ggr kort
Villkor för sättning av fel	Spänningsförsörjning gasspjällstyrdon (internt) - funktionsfel i kopplingskretsen

Typ	1-cylinder 4-takts bensinmotor, vätskekyld
Cylindervolym (Duke)	654 cm <sup>3</sup>
Cylindervolym (Duke R)	690 cm <sup>3</sup>
Slag (Duke)	80 mm
Slag (Duke R)	84,5 mm
Diameter	102 mm
Kompression (Duke)	11,8:1
Kompression (Duke R)	12,5:1
Styrning	OHC, 4 ventiler styrda via vipparmar, drivning via kedja
Ventildiameter insugning	40 mm
Ventildiameter utblåsning	34 mm
Ventilspelet kallt	0,07... 0,13 mm
Vevaxellager	2 cylindriska rullager
Vevstakslager	Nållager
Kolv tappslager (Duke)	Bronshylsa
Kolv tappslager (Duke R)	Kolvbult med <b>DLC</b> beläggning
Kolv	Lättmetall, smidd
Kolvringar	1 L-ring, 1 övre kompressionsring, 1 oljering
Motorsmörjning	Semi-torrsumpsmörjning med 2 rotorpumpar
Primärutväxling	36:79
Koppling	<b>APT<sup>TM</sup></b> slirkoppling i oljebad/hydrauliskt manövrerad
Transmission	6-växlad, klokoppling
Utväxlingsförhållande	
1:ans växel	14:35

2:ans växel	16:28
3:ans växel	21:28
4:ans växel	21:23
5:ans växel	23:22
6:ans växel	23:20
Beredning av bränsleluftblandningen	Elektroniskt styrd bränsleinsprutning
Tändsystem	Kontaktfritt styrt helelektroniskt tändsystem med digital tändningsreglering
Generator	12 V, 224 W
Tändstift	NGK LKAR 8AI - 9
Elektroavstånd tändstift	0,9 mm
Kylning	Vätskekylning, permanent cirkulation av kylvätskan genom vattenpump
Starthjälp	Elstartmotor, automatisk dekompression

## Påfyllningsvolym - motorolja

Motorolja	1,70 l	Motorolja (SAE 10W/60) (00062010035) (☛ s 175)	
		Alternativ motorolja	Motorolja (SAE 10W/50) (☛ s 175)

## Påfyllningsvolym - kylvätska

Kylvätska	1,20 l	Kylvätska (☛ s 174)
		Kylvätska (färdigblandad) (☛ s 174)

# TEKNISK INFORMATION - ÅTDRAGNINGSMOMENT MOTOR 158

Låsskruv oljeborrhål	Självgångande	9 Nm	Loctite® 243™
Skruv membranfäste	M3	2,5 Nm	Loctite® 243™
Oljemunstycke för smörjning av vevstaken	M4	2 Nm	Loctite® 243™
Slangklämma insugningsfläns	M4	1,5 Nm	–
Skruv kopplingsfjäder	M5	6 Nm	–
Skruv lagersäkring	M5	6 Nm	Loctite® 243™
Skruv luftningslock på ventillocket	M5	3 Nm	Loctite® 243™
Skruv oljefilterlock	M5	6 Nm	–
Skruv oljepumplock	M5	6 Nm	Loctite® 243™
Skruv täckplåt för oljereturen	M5	6 Nm	–
Skruv växelavkänningsgivare	M5	5 Nm	Loctite® 243™
Låsskruv vakuumanslutning	M6	10 Nm	Loctite® 243™
Skruv arreteringsspak	M6	10 Nm	Loctite® 243™
Skruv axialsäkring för kamaxel	M6	10 Nm	Loctite® 243™
Skruv bildekoration	M6	3... 4 Nm	Loctite® 243™
Skruv cylinder	M6	10 Nm	Loctite® 243™
Skruv cylinderhuvud	M6	10 Nm	Loctite® 243™
Skruv generatorlock	M6	10 Nm	–
Skruv generatorlock (genomgående borrhål kedjeschakt)	M6	10 Nm	Loctite® 243™
Skruv kopplingens slavcylinder	M6x20	10 Nm	Loctite® 243™
Skruv kopplingens slavcylinder	M6x35	10 Nm	–
Skruv kopplingslock	M6	10 Nm	–
Skruv motorhölje	M6	10 Nm	–

# TEKNISK INFORMATION - ÅTDRAGNINGSMOMENT MOTOR 159

Skruv pulsgivare	M6	10 Nm	Loctite® 243™
Skruv spännskena för kamkedjan	M6	10 Nm	Loctite® 243™
Skruv startmotor	M6	10 Nm	Loctite® 243™
Skruv statorinfästning	M6	10 Nm	Loctite® 243™
Skruv styrskena för kamkedjan	M6	10 Nm	Loctite® 243™
Skruv termostathölje	M6	10 Nm	Loctite® 243™
Skruv vattenpumphjul	M6	10 Nm	Loctite® 243™
Skruv vattenpumplock	M6	10 Nm	–
Skruv ventillock	M6	10 Nm	–
Skruv vipparmsaxel	M6	12 Nm	–
Skruv växelspak	M6	10 Nm	Loctite® 222
Skruv växlingsarretering	M6	10 Nm	Loctite® 243™
Oljemunstycke för kylning av kolven	M6x0,75	4 Nm	Loctite® 243™
Låsskruv vevaxelns fixering	M8	20 Nm	–
Stiftskruv avgasröfläns	M8	10 Nm	Loctite® 243™
Skruv cylinderhuvud	M10	Åtdragningsföljd: Dra åt korsvis, börja med den bakre skruven på kedjeschaktet. 1:a steget 15 Nm 2:a steget 30 Nm 3:e steget 45 Nm 4:a steget 60 Nm	Smord med motorolja

# TEKNISK INFORMATION - ÅTDRAGNINGSMOMENT MOTOR 160

Låsskruv oljeborrhål	M10x1	15 Nm	Loctite® 243™
Låsskruv oljeborrhål för oljekylaren	M10x1	15 Nm	–
Låsskruv vattenpumpens avtappningshål	M10x1	15 Nm	–
Skruv upplåsning av styrkedjans spännare	M10x1	10 Nm	–
Tändstift	M12x1,25	17 Nm	–
Låsskruv reglerventil oljetryck	M12x1,5	20 Nm	–
Oljeavtappningsskruv med magnet	M12x1,5	20 Nm	–
Temperatursensor för kylvätska på cylinderhuvudet	M12x1,5	12 Nm	–
Låsskruv oljeborrhål	M14x1,5	15 Nm	Loctite® 243™
Inskruvningsstuts motorhölje	M16x1,5	25 Nm	Loctite® 243™
Mutter rotor	M18x1,5	100 Nm	–
Låsskruv oljesil	M20x1,5	15 Nm	–
Låsskruv styrkedjespännare	M20x1,5	25 Nm	–
Mutter framdrev	M20x1,5	60 Nm	Loctite® 243™
Mutter kopplingsmedbringare	M20x1,5	100 Nm	Loctite® 243™
Mutter primärhjul	M20LHx1,5	90 Nm	Loctite® 243™
Låsskruv oljetermostat	M24x1,5	15 Nm	–
Skruv i generatorlocket	M24x1,5	8 Nm	–

Ram	Ramrör av krom-molybden-stålrör, med pulverbeläggning
Gaffel	<b>WP Suspension</b> Up Side Down 4860 ROMA
Fjäderben	<b>WP Suspension</b> 4618 med <b>Pro-Lever</b> länkage
Fjädersväg	
fram	140 mm
bak	140 mm
Bromsanläggning	
fram	Skivbroms med radiellt fastskruvat bromsok med fyra kolvar, bromsskivan flytande lagrad
bak	Skivbroms med bromsok med en kolv, flytande lagrad
Bromsskivor - diameter	
fram	320 mm
bak	240 mm
Bromsskivor, slitagegräns	
fram	3,6 mm
bak	4,5 mm
Däcktryck utan passagerare	
fram	2,0 bar
bak	2,0 bar
Däcktryck med passagerare/max tillåten lastvikt	
fram	2,0 bar
bak	2,2 bar
Sekundärutväxling	16:40
Kedja	5/8 x 1/4" X-ring

Styrhuvudvinkel	63,5°
Hjulbas	1 472±15 mm
Sitthöjd utan last	865 mm
Markfrigång utan last	155 mm
Vikt utan bränsle ca	148,5 kg
Maximal tillåten axellast fram	150 kg
Maximal tillåten axellast bak	200 kg
Maximal tillåten totalvikt	350 kg

Batteri	YTZ10S	Batterispänning: 12 V Märkkapacitet: 8,6 Ah underhållsfri
Säkring	58011109130	30 A
Säkring	75011088015	15 A
Säkring	75011088010	10 A

## Lampor

Halvljus/helljus	HB3 / sockel P20d	12 V 60 W
Positionsljus	W5W / sockel W2,1x9,5d	12 V 5 W
Instrumentbelysning och kontrollampor	LED	
Körriktningsvisare	RY10W / sockel BAU15s	12 V 10 W
Broms-/bakljus	LED	

Nummerskyltsbelysning	W5W / sockel W2,1x9,5d	12 V 5 W
-----------------------	------------------------	-------------

## Däck

Däck, fram	Däck, bak
120/70 ZR 17 M/C 58W TL Michelin Pilot Power	160/60 ZR 17 M/C 69W TL Michelin Pilot Power
För ytterligare information, se avsnittet Service på: <a href="http://www.ktm.com">http://www.ktm.com</a>	

## Påfyllningsvolym - bränsle

Volym bränsletank, totalt ca	13,5 l	Högoktanigt bränsle, blyfritt (RON 95) (☛ s 174)
Bränslereserv ca	2,5 l	

## Duke

Gaffelns artikelnummer	14.18.7K.09	
Gaffel	<b>WP Suspension Up Side Down 4860 ROMA</b>	
Kompressionsdämpning		
Komfort	20 klickningar	
Standard	15 klickningar	
Sport	10 klickningar	
Max tillåten lastvikt	10 klickningar	
Returdämpning		
Komfort	20 klickningar	
Standard	15 klickningar	
Sport	10 klickningar	
Max tillåten lastvikt	10 klickningar	
Fjäderlängd med förspänningshylsa/förspänningshylsor	352 mm	
Fjäderkonstant		
Genomsnittlig (standard)	6,5 N/mm	
Luftkammarlängd	110 $\pm$ 20 mm	
Gaffellängd	850 mm	
Gaffelolja per gaffelben	775 ml	Gaffelolja (SAE 5) (☛ s 173)

## Duke R

Gaffelns artikelnummer	14.18.7K.46	
Gaffel	<b>WP Suspension Up Side Down 4860 ROMA</b>	
Kompressionsdämpning		
Komfort	20 klickningar	
Standard	15 klickningar	
Sport	10 klickningar	
Max tillåten lastvikt	10 klickningar	
Returdämpning		
Komfort	25 klickningar	
Standard	20 klickningar	
Sport	15 klickningar	
Max tillåten lastvikt	15 klickningar	
Fjäderlängd med förspänningshylsa/förspänningshylsor	352 mm	
Fjäderkonstant		
Genomsnittlig (standard)	7,5 N/mm	
Luftkammarlängd	120 <sup>+10</sup> <sub>-30</sub> mm	
Gaffellängd	850 mm	
Gaffelolja per gaffelben	760 ml	Gaffelolja (SAE 5) (☛ s 173)

## Duke

Fjäderbenets artikelnummer	15.18.7J.09
Fjäderben	<b>WP Suspension 4618 med Pro-Lever</b> länkage
Kompressionsdämpning, hög hastighet	
Komfort	2,0 varv
Standard	1,5 varv
Sport	1,0 varv
Max tillåten lastvikt	1,0 varv
Kompressiondämpning, låg hastighet	
Komfort	20 klickningar
Standard	15 klickningar
Sport	10 klickningar
Max tillåten lastvikt	10 klickningar
Returdämpning	
Komfort	20 klickningar
Standard	15 klickningar
Sport	10 klickningar
Max tillåten lastvikt	10 klickningar
Fjäderförspanning	
Komfort	12 mm
Standard	12 mm
Sport	12 mm
Max tillåten lastvikt	15 mm
Fjäderkonstant	

Genomsnittlig (standard)	70 N/mm
Hård	75 N/mm
Fjäderlängd	185 mm
Gastryck	10 bar
Statiskt häng	25 mm
Häng under körning	60... 65 mm
Monteringslängd	376 mm
Stötdämparolja	Stötdämparolja (SAE 2,5) (50180342S1) (☛ s 176)

## Duke R

Fjäderbenets artikelnummer	15.18.7J.46
Fjäderben	<b>WP Suspension 4618 med Pro-Lever</b> länkage
Kompressionsdämpning, hög hastighet	
Komfort	2,0 varv
Standard	1,5 varv
Sport	1,0 varv
Max tillåten lastvikt	1,0 varv
Kompressiondämpning, låg hastighet	
Komfort	20 klickningar
Standard	15 klickningar
Sport	10 klickningar
Max tillåten lastvikt	10 klickningar
Returdämpning	
Komfort	20 klickningar

Standard	15 klickningar
Sport	10 klickningar
Max tillåten lastvikt	10 klickningar
Fjäderförspänning	
Komfort	12 mm
Standard	12 mm
Sport	12 mm
Max tillåten lastvikt	15 mm
Fjäderkonstant	
Genomsnittlig (standard)	70 N/mm
Hård	75 N/mm
Fjäderlängd	185 mm
Gastryck	10 bar
Statiskt häng	25 mm
Häng under körning	60... 65 mm
Monteringslängd	376 mm
Stötdämparolja	Stötdämparolja (SAE 2,5) (50180342S1) (☛ s 176)

# TEKNISK INFORMATION - ÅTDRAGNINGSMOMENT CHASSI 169

Skruv kombinationsinstrument	EJOT	1 Nm	–
Skruv kombinationsinstrumenthållare	EJOT	1 Nm	–
Skruv sidostödsbrytare	M4	2 Nm	Loctite® 243™
Övriga skruvar chassi	M4	4 Nm	–
Skruv bränslenivågivare	M5	3 Nm	–
Skruv bränslepump	M5	4 Nm	–
Skruv fotbromspedalens trampyta	M5	6 Nm	Loctite® 243™
Skruv plastklämma för bromskabeln på gaffelbenet	M5	2 Nm	–
Skruv sadellås	M5	3 Nm	Loctite® 222
Skruv sidobeklädnad	M5	2 Nm	–
Skruv startkabel till startmotorn	M5	3 Nm	–
Skruv tryckregulator	M5	4 Nm	–
Övriga skruvar chassi	M5	5 Nm	–
Mutter kylarfäste nedtill	M6	5 Nm	–
Skruv bakbromsens bromsvätskebehållare	M6	5 Nm	–
Skruv batterihållare	M6	3 Nm	–
Skruv bränslekran	M6	Åtdragningsföljd: Dras åt parallellt 6 Nm	–
Skruv fotbromscyliner	M6	10 Nm	Loctite® 243™
Skruv framspoiler	M6	7 Nm	–
Skruv kedjeskydd	M6	10 Nm	Loctite® 243™

# TEKNISK INFORMATION - ÅTDRAGNINGSMOMENT CHASSI 170

Skruv kullad tryckstång på fotbromscylindern	M6	10 Nm	Loctite® 243™
Skruv kylarfäste nedtill	M6	5 Nm	–
Skruv magnethållare på sidostödet	M6	12 Nm	Loctite® 243™
Skruv nummerskyltshållare	M6	8 Nm	–
Skruv sidostödets konsol	M6	10 Nm	Loctite® 243™
Skruv signalhorn	M6	6 Nm	Loctite® 243™
Skruv SLS-ventil	M6	6 Nm	–
Skruv strålkastarmask	M6	5 Nm	–
Skruv styrdonshållare	M6	3 Nm	–
Skruv till spänningsregulatorn	M6	8 Nm	–
Övriga muttrar chassi	M6	15 Nm	–
Övriga skruvar chassi	M6	10 Nm	–
Övriga skruvar på bränsletanken	M6	6 Nm	–
Mutter bakdrevsskriv	M8	35 Nm	Loctite® 243™
Mutter grenrör på cylinderhuvudet	M8	25 Nm	Kopparpasta
Skriv axelklämma	M8	15 Nm	–
Skriv bromsskiva bak	M8	30 Nm	Loctite® 243™
Skriv bromsskiva fram	M8	30 Nm	Loctite® 243™
Skriv bränsletanklager	M8	15 Nm	–
Skriv fjäderhållare på sidostödets konsol	M8	15 Nm	Loctite® 243™
Skriv fotpinnsfäste bak	M8	25 Nm	Loctite® 243™
Skriv förbindelsestycke motorfäste fram	M8	25 Nm	Loctite® 243™

# TEKNISK INFORMATION - ÅTDRAGNINGSMOMENT CHASSI 171

Skruv gaffelrör	M8	20 Nm	–
Skruv grenrör på sluddämparen	M8	25 Nm	Kopparpasta
Skruv handtag	M8	6 Nm	–
Skruv nedre gaffelkrona	M8	15 Nm	–
Skruv sidostödets konsol	M8	28 Nm	Loctite® 243™
Skruv sluddämparfäste	M8	25 Nm	–
Skruv styrets klämelement	M8	20 Nm	–
Skruv tändningslås	M8		Loctite® 243™
Skruv övre gaffelkrona	M8	12 Nm	–
Skruv övre ramarm	M8	35 Nm	Loctite® 243™
Övriga muttrar chassi	M8	30 Nm	–
Övriga skruvar chassi	M8	25 Nm	–
Skruv fjäderben nedtill	M10	45 Nm	Loctite® 243™
Skruv fjäderben upptill	M10	45 Nm	Loctite® 243™
Skruv fotbromspedal	M10	25 Nm	–
Skruv motorfäste	M10	45 Nm	Loctite® 243™
Skruv sidostöd	M10	35 Nm	Loctite® 243™
Skruv styrhållare	M10	20 Nm	–
Övriga muttrar chassi	M10	50 Nm	–
Övriga skruvar chassi	M10	45 Nm	–
Skruv bromsok fram	M10x1,25	45 Nm	Loctite® 243™
Skruv nedre ramarm	M10x1,25	45 Nm	Loctite® 243™
Syresensor	M12x1,25	25 Nm	Kopparpasta
Mutter länk på vinkelarmen	M14x1,5	100 Nm	–

# TEKNISK INFORMATION - ÅTDRAGNINGSMOMENT CHASSI 172

Mutter ram vid länken	M14x1,5	100 Nm	-
Mutter vinkelarm på svingarmen	M14x1,5	100 Nm	-
Mutter baksvingsbult	M16x1,5	100 Nm	-
Skruv styrhuvud	M20x1,5	12 Nm	-
Skruv hjulaxel fram	M24x1,5	40 Nm	-
Ställring baksvingslager	M24x1,5	25 Nm	-
Mutter hjulaxel bak	M25x1,5	90 Nm	-

## Bromsvätska DOT 4 / DOT 5.1

enligt

- DOT

**Specifikation**

- Använd endast bromsvätska som motsvarar den angivna standarden (se uppgifter på behållaren) och har motsvarande egenskaper. KTM rekommenderar produkter från **Castrol** och **Motorex®**.

**Leverantör**

**Castrol**

- RESPONSE BRAKE FLUID SUPER DOT 4

**Motorex®**

- Brake Fluid DOT 5.1

## Gaffelolja (SAE 5)

enligt

- SAE (☛ s 179) (SAE 5)

**Specifikation**

- Använd endast oljor som uppfyller angivna standarder (se uppgifter på behållaren) och har motsvarande egenskaper. KTM rekommenderar produkter från **Motorex®**.

**Leverantör**

**Motorex®**

- Racing Fork Oil

## Hydraulolja (15)

enligt

- ISO VG (15)

## Specifikation

- Använd endast hydraulolja som motsvarar den angivna standarden (se uppgifter på behållaren) och har motsvarande egenskaper. KTM rekommenderar produkter från **Motorex®**.

## Leverantör

### Motorex®

- Hydraulic Fluid 75

## Högoktanigt bränsle, blyfritt (RON 95)

### enligt

- DIN EN 228 (RON 95)

## Kylvätska

### Specifikation

- Använd endast lämplig kylvätska (även i varma länder). Dåliga frostskyddsmedel kan förorsaka korrosion och skumbildning. KTM rekommenderar produkter från **Motorex®**.

### Blandningsförhållande

Frostskydd: -25... -45 °C	50 % korrosions-/frostskyddsmedel 50 % destillerat vatten
---------------------------	--

## Kylvätska (färdigblandad)

Frostskydd	-40 °C
------------	--------

## Leverantör

### Motorex®

- Anti Freeze

## Motorolja (SAE 10W/60) (00062010035)

### enligt

- JASO T903 MA (☛ s 179)
- SAE (☛ s 179) (SAE 10W/60)
- KTM LC4 2007+

### Specifikation

- Använd endast motoroljor som motsvarar angivna standarder (se uppgifter på behållaren) och har motsvarande egenskaper. KTM rekommenderar produkter från **Motorex®**.

Helsyntetisk motorolja

### Leverantör

#### Motorex®

- **Motorex®** KTM Cross Power 4T

## Motorolja (SAE 10W/50)

### enligt

- JASO T903 MA (☛ s 179)
- SAE (☛ s 179) (SAE 10W/50)

### Specifikation

- Använd endast motoroljor som motsvarar angivna standarder (se uppgifter på behållaren) och har motsvarande egenskaper. KTM rekommenderar produkter från **Motorex®**.

Helsyntetisk motorolja

### Leverantör

#### Motorex®

- **Power Synt 4T**

## Stötdämparolja (SAE 2,5) (50180342S1)

enligt

- SAE (☛ s 179) (SAE 2,5)

**Specifikation**

- Använd endast oljor som uppfyller angivna standarder (se uppgifter på behållaren) och har motsvarande egenskaper.

## Höglanspolityr för lacker

### Specifikation

- KTM rekommenderar produkter från **Motorex®**.

### Leverantör

**Motorex®**

- Moto Polish

## Kedjerengöringsmedel

### Specifikation

- KTM rekommenderar produkter från **Motorex®**.

### Leverantör

**Motorex®**

- Chain Clean

## Kedjesprej Onroad

### Specifikation

- KTM rekommenderar produkter från **Motorex®**.

### Leverantör

**Motorex®**

- Chainlube Road

## Långtidsfett

### Specifikation

- KTM rekommenderar produkter från **Motorex®**.

### Leverantör

**Motorex®**

- Bike Grease 2000

## Rengörings- och skyddsmedel för metall och gummi

### Specifikation

- KTM rekommenderar produkter från **Motorex®**.

### Leverantör

#### Motorex®

- **Protect & Shine**

## Rengöringsmedel för motorcykel

### Specifikation

- KTM rekommenderar produkter från **Motorex®**.

### Leverantör

#### Motorex®

- **Moto Clean 900**

## Rengöringsmedel och polermedel för glänsande och matta lacker, metall- och plastytor

### Specifikation

- KTM rekommenderar produkter från **Motorex®**.

### Leverantör

#### Motorex®

- **Clean & Polish**

## Universal oljesprej

### Specifikation

- KTM rekommenderar produkter från **Motorex®**.

### Leverantör

#### Motorex®

- **Joker 440 Synthetic**

## SAE

SAE-viskositetsklasserna har framtagits av Society of Automotive Engineers och delar in oljor efter deras viskositet. Viskositeten beskriver bara en oljas egenskap och ger ingen upplysning om kvaliteten.

## JASO T903 MA

Olika tekniska utvecklingstendenser ledde till en egen specifikation för fyrtaktsmotorcyklar - standarden JASO T903 MA. I fyrtaktsmotorcyklar användes tidigare motorolja för personbilar eftersom det saknades en egen specifikation för motorcyklar. För bilmotorer är långa underhållsintervaller viktiga. För motorcykelmotorer är högt effektutbyte och höga varvtal viktigt. I de flesta motorcyklarna används motorolja för smörjning av transmissionen och kopplingen. Standarden JASO MA tar hänsyn till dessa speciella krav.

<b>A</b>	
Arbetsregler	9
Avsedd användning	8
<b>B</b>	
Bagage	41
Bakdrev	
kontroll	74
Bakhjul	
demontering	90
montering	91
Batteri	
demontering	97
laddning	101
montering	99
Blinkersomkopplare	21
Blinkkod	151-155
Bromsar	49
Bromsbelägg	
kontroll av bakbromsens belägg	86
kontroll av frambromsens belägg	81
Bromshandtag	19
inställning av utgångsläge	78
Bromsskivor	
kontroll	78
Bromsvätska	
påfyllning av bakbromsen	85
påfyllning av frambromsen	80
<b>Bromsvätskans nivå</b>	
kontroll av bakbromsen	84
<b>Bromsvätskenivå</b>	
frambromskontroll	79
<b>Bruksanvisning</b>	11, 34
<b>Bränslekranar</b>	33
<b>Bränslen, vätskor och oljor</b>	8
<b>Bränsletank</b>	
flyttning bakåt	67
placering i rätt läge	68
<b>C</b>	
<b>Chassinummer</b>	16
<b>D</b>	
<b>Display</b>	26
<b>Däckens skick</b>	
kontroll	94
<b>Däcktryck</b>	
kontroll	95
<b>E</b>	
<b>Elstartknapp</b>	23
<b>F</b>	
<b>Felsökning</b>	148-150
<b>Fjäderben</b>	57
inställning av kompressionsdämpning, hög hastighet	61

inställning av kompressionsdämpning, låg hastighet . . . . .	60	<b>Gasvajer, spel</b>	
inställning av returdämpning . . . . .	63	inställning . . . . .	131
kompressionsdämpning allmänt . . . . .	60	kontroll . . . . .	130
<b>Fjäderbenets artikelnummer</b> . . . . .	18	<b>Gummidämpare bakhjulsnav</b>	
<b>Fordonsbild</b>		kontroll . . . . .	93
sett bakifrån, höger sida . . . . .	14	<b>H</b>	
sett framifrån, vänster sida . . . . .	12	<b>Halvljuslampa</b>	
<b>Fotbromspedal</b> . . . . .	37	byte . . . . .	110
inställning av utgångsläge . . . . .	83	<b>Handtag</b> . . . . .	35
kontroll av spel . . . . .	82	<b>Helljuslampa</b>	
<b>Framdrev</b>		byte . . . . .	113
kontroll . . . . .	74	<b>Huvudsäkring</b>	
<b>Framhjul</b>		byte . . . . .	103
demontering . . . . .	88	<b>I</b>	
montering . . . . .	89	<b>Idrifttagande</b>	
<b>Frostskydd</b>		anvisningar för det första idrifttagandet . . . . .	39
kontroll . . . . .	122	efter förvaring . . . . .	147
<b>Förvaring</b> . . . . .	146	kontroll- och skötselarbeten före vaje idrifttagande . . . . .	43
<b>G</b>		<b>Inbromsning</b> . . . . .	49
<b>Gaffel</b> . . . . .	57	<b>K</b>	
avluftning av gaffelbenen . . . . .	66	<b>Kedja</b>	
inställning av kompression . . . . .	57	kontroll . . . . .	74
inställning av returdämpning . . . . .	58	kontroll av nedsmutsning . . . . .	69
<b>Gaffelns artikelnummer</b> . . . . .	17	rengöring . . . . .	69
<b>Garanti</b> . . . . .	8		
<b>Gashandtag</b> . . . . .	20		

<b>Kedjespänning</b>	
inställning	72
kontroll	71
<b>Knapp för ljusstuta</b>	21
<b>Kombinationsinstrument</b>	<b>24</b>
display	26
display ODO	29
display TRIP F	31
funktionsknappar	24
hastighetsmätare	27
inställning av kilometer/engelsk mil	27
inställning av klockan	28
klocka	28
kontrollampor	25
temperaturmätare för kylvätskan	31
varvtalsmätare	25
visningsläge TRIP 1 ställa in/återställa	29
visningsläge TRIP 2 ställa in/återställa	30
<b>Kontrollampor</b>	25
<b>Koppling</b>	
kontroll/åtgärd av vätskenivå	76
<b>Kopplingshandtag</b>	<b>19</b>
inställning av utgångsläge	76
<b>Kylsystem</b>	<b>122</b>
påfyllning/avlufning	127
<b>Kylvätska</b>	
avtappning	126
<b>Kylvätskenivå</b>	
kontroll	122, 125
<b>Körning</b>	<b>45</b>
börja köra	45
<b>L</b>	
<b>Lampa för körriktningvisare</b>	
byte	116
<b>Lampa för positionsljuset</b>	
byte	115
<b>Lasta fordonet</b>	41
<b>Ljusomkopplare</b>	20
<b>M</b>	
<b>Miljö</b>	10
<b>Motor</b>	
inkörning	40
<b>Motorcykel</b>	
lyftning med lyftanordning bak	65
lyftning med lyftanordning fram	64
nedtagning från lyftanordning bak	65
nedtagning från lyftanordning fram	64
rengöring	143
<b>Motorkonfiguration</b>	
inställning	131
<b>Motornummer</b>	16

<b>Motorolja</b>	
avtappning	135
byte	135
påfyllning	140-141
<b>Motoroljenivå</b>	
kontroll	134
<b>N</b>	
<b>Nyckelnummer</b>	17
<b>Nödavstängningsknapp</b>	22
<b>O</b>	
<b>Oljefilter</b>	
byte	135
demontering	136
montering	138
<b>Oljesilar</b>	
rengöring	135, 138
<b>P</b>	
<b>Parkera</b>	50
<b>Passagerarfotpinne</b>	36
<b>R</b>	
<b>Reservdelar</b>	8
<b>S</b>	
<b>Sadel</b>	
borttagning	66
montering	67
<b>Sadellås</b>	34
<b>Service</b>	8
<b>Serviceschema</b>	54-56
<b>Sidostöd</b>	38
<b>Signalhornsknapp</b>	22
<b>Skydd inför vinterkörning</b>	145
<b>Stanna</b>	50
<b>Starta motorcykeln</b>	44
<b>Strålkastarinställning</b>	
inställning av halvljuset	119
inställning av helljuset	120
kontroll av halvljuset	117
kontroll av helljuset	118
<b>Strålkastarmask med strålkastare</b>	
demontering	107
montering	109
<b>Styrlås</b>	23
<b>Säkring</b>	
byte för enskilda förbrukare	105
<b>T</b>	
<b>Tanka</b>	
bränsle	51
<b>Tanklock</b>	
stängning	33
öppning	32

## Teknisk information

chassi . . . . .	161-163
fjäderben . . . . .	166-168
gaffel . . . . .	164-165
motor . . . . .	156-157
åtdragningsmoment chassi . . . . .	169-172
åtdragningsmoment motor . . . . .	158-160
<b>Tillbehör . . . . .</b>	<b>8</b>
<b>Transport . . . . .</b>	<b>9</b>
<b>Typskylt . . . . .</b>	<b>16</b>
<b>Tändningslås . . . . .</b>	<b>23</b>
<b>V</b>	
<b>Varvtalsmätare . . . . .</b>	<b>25</b>
<b>Verktyg som följer med fordonet . . . . .</b>	<b>35</b>
<b>Växelspak . . . . .</b>	<b>36</b>
<b>Växla . . . . .</b>	<b>45</b>



3211664sv



10/2010 Foto: Mitterbauer



**KTM-Sportmotorcycle AG**  
5230 Mattighofen/Österreich  
<http://www.ktm.com>