

BRUKSANVISNING 2012

690 Duke EU

690 Duke AUS/UK

Art.nr 3211788sv



KTM

Vi gratulerar dig till ditt köp av en KTM motorcykel. Du äger nu en modern, sportig motorcykel som du kommer ha mycket glädje av om du tar hand om den och sköter den på rätt sätt.

Vi önskar dig mycket nöje!

Notera ditt fordonets serienummer.

Chassinummer/typskylt (☛ s 16)	Återförsäljarens stämpel
Motornummer (☛ s 16)	
Nyckelnummer (☛ s 17)	

Vid tryck motsvarade bruksanvisningen seriens senaste version. Små avvikelser p.g.a. vidareutveckling av motorcyklarnas konstruktion kan ej helt uteslutas.

Samtliga uppgifter är ej bindande. KTM-Sportmotorcycle AG förbehåller sig framför allt rätten att ändra och/eller stryka teknisk information, priser, färger, former, material, service, konstruktioner, utrustning och dyl utan ersättning eller förvarning, samt att anpassa dessa till lokala företeelser och ställa in tillverkningen av en viss modell utan förvarning. KTM ansvarar ej för leveransmöjligheter, avvikelser från bilder och beskrivningar eller för tryckfel och andra fel. De avbildade modellerna innehåller delvis speciell utrustning som ej ingår i standardleveransen.

© 2011 KTM-Sportmotorcycle AG, Mattighofen Österrike

Alla rättigheter förbehållna

Eftertryck, helt eller delvis, samt all typ av flerfaldigande är endast tillåtet efter upphosvrättsinnehavarens skriftliga medgivande.



ISO 9001(12 100 6061)

KTM använder kvalitetsstyrningsrutiner enligt kvalitetsstandarden ISO 9001 för att uppnå högsta möjliga produktkvalitet.

Utfärdat av: TÜV Management Service

REG.NO. 12 100 6061

KTM-Sportmotorcycle AG
5230 Mattighofen, Österrike

FRAMSTÄLLNINGSMEDEL	6	Ställa in kilometer/engelsk mil	27
VIKTIG UPPLYSNING	7	Kombinationsinstrument - klocka	28
FORDONSBILD	12	Ställa in klockan	29
Fordon, sett framifrån, vänster sida (översikt)	12	Kombinationsinstrument - visningsläge ODO	29
Fordon, sett bakifrån, höger sida (översikt)	14	Kombinationsinstrument - visningsläge TRIP 1 ställa in/återställa	30
SERIENUMMER	16	Kombinationsinstrument - visningsläge TRIP 2 ställa in/återställa	30
Chassinummer/typskylt	16	Kombinationsinstrument - visningsläge TRIP F	31
Motornummer	16	Kombinationsinstrument - visningsläge GEAR	32
Nyckelnummer	17	Kombinationsinstrument - temperaturmätare för kylvätskan	32
Gaffelns artikelnummer	17	Öppna tanklocket	33
Fjäderbenets artikelnummer	18	Stänga tanklocket	34
MANÖVERANORDNINGAR	19	Sadellås	34
Kopplingshandtag	19	Verktyg som följer med fordonet	35
Bromshandtag	19	Handtag	35
Gashandtag	20	Passagerarfotpinne	36
Ljusomkopplare	20	Växelspak	36
Knapp för ljustuta	21	Fotbromspedal	37
Blinkersomkopplare	21	Sidostöd	38
Signalhornsknapp	22	IDRIFTTAGANDE	39
Nödavstängningsknapp	22	Anvisningar för det första idrifttagandet	39
Elstartknapp	23	Köra in motorn	40
Tändnings-/styrlås	23	Lasta fordonet	41
Kombinationsinstrument	24	KÖRANVISNING	43
Kombinationsinstrument - funktionsknappar	24	Kontroll- och skötselarbeten före vaje idrifttagande	43
Kombinationsinstrument - varvtalsmätare	25	Starta motorcykeln	44
Kombinationsinstrument - kontrollampor	25	Börja köra	45
Kombinationsinstrument - display	26		
Kombinationsinstrument - hastighetsmätare	27		

Växla, köra	46	Kontrollera frambromsens bromsbelägg.....	74
Bromsa in.....	49	Kontrollera fotbromspedalens spel	74
Stanna, parkera	51	Ställa in fotbromspedalens utgångsläge 🛠️	75
Fylla på bränsle	52	Kontrollera bromsvätskenivån för bakbromsen	76
SERVICESHEMA	54	Fylla på bakbromsens bromsvätska 🛠️.....	77
Serviceschema	54	Kontrollera bakbromsens bromsbelägg	78
INSTÄLLNING AV CHASSIT	56	HJUL, DÄCK	80
Ställa in fjäderbenets fjäderförspänning 🛠️.....	56	Demontera framhjulet 🛠️.....	80
SERVICEARBETEN PÅ CHASSIT	57	Montera framhjulet 🛠️	81
Lyfta upp motorcykeln med lyftanordningen framtill	57	Demontera bakhjulet 🛠️	83
Ta ned motorcykeln från lyftanordningen framtill.....	57	Montera bakhjulet 🛠️.....	84
Lyfta upp motorcykeln med lyftanordningen baktill.....	58	Kontrollera bakhjulsnavets gummidämpare 🛠️.....	87
Ta ned motorcykeln från lyftanordningen baktill	58	Kontrollera däckens skick	88
Ta bort passagerarsadel.....	59	Kontrollera lufttrycket i däcken.....	89
Montera passagerarsadel	60	ELSYSTEM	91
Kontrollera kedjans nedsmutsning.....	60	Demontera batteri 🛠️.....	91
Rengöra kedjan	61	Montera batteri 🛠️	92
Kontrollera kedjespänningen	62	Ladda batteriet 🛠️	93
Ställa in kedjespänningen.....	63	Byta huvudsäkring	96
Kontrollera kedja, bakdrev och framdrev	65	Byta säkringar ABS.....	98
Ställa in kopplingshandtagets utgångsläge	67	Byta säkringar till de enskilda strömförbrukarna.....	99
Kontrollera/åtgärda hydraulkopplingens vätskenivå	67	Demontera strålkastarmasken med strålkastaren	102
BROMSAR	69	Montera strålkastarmasken med strålkastaren.....	103
ABS / låsningsfritt bromssystem	69	Byta strålkastarlampa	103
Ställa in bromshandtagets utgångsläge.....	70	Byta positionsljuslampa	105
Kontrollera bromsskivorna	70	Byta lampa för körriktningsvisaren.....	106
Kontrollera bromsvätskenivån i frambromsen	71	Kontrollera strålkastarinställningen.....	107
Fylla på frambromsens bromsvätska 🛠️.....	72	Ställa in strålkastarens räckvidd	107

KYLSYSTEM.....	109	TEKNISK INFORMATION - CHASSI	146
Kylsystem	109	Lampor.....	147
Kontrollera frostskyddet och kylvätskenivån.....	109	Däck.....	148
Kontrollera kylvätskenivån i expansionskärlet	112	Påfyllningsvolym - bränsle	148
Tappa av kylvätska 🛠️.....	113	TEKNISK INFORMATION - GAFFEL.....	149
Fylla på/avlufva kylsystemet 🛠️	114	TEKNISK INFORMATION - FJÄDERBEN	150
INSTÄLLNING AV MOTORN	116	TEKNISK INFORMATION - ÅTDRAGNINGSMOMENT	
Ställa in motorkonfigurationen	116	CHASSI	151
Kontrollera växelspakens utgångsläge	117	BRÄNSLEN, VÄTSKOR OCH OLJOR.....	155
Ställa in växelspakens utgångsläge 🛠️	117	ÖVRIGA MEDEL	159
SERVICEARBETEN PÅ MOTORN.....	119	STANDARDER.....	161
Byta motorolja och oljefilter, rengöra oljesilarna 🛠️.....	119	INDEXFÖRTECKNING	162
Kontrollera motoroljenivån	123		
Fylla på motorolja	123		
RENGÖRING, SKÖTSEL.....	125		
Rengöra motorcykeln.....	125		
Kontroll- och skötselarbeten inför vinterkörning.....	127		
FÖRVARING	128		
Förvaring.....	128		
Idrifttagande efter förvaring.....	129		
FELSÖKNING	130		
BLINKKOD	133		
TEKNISK INFORMATION - MOTOR	140		
Påfyllningsvolym - motorolja	141		
Påfyllningsvolym - kylvätska	141		
TEKNISK INFORMATION - ÅTDRAGNINGSMOMENT			
MOTOR.....	142		

Symboler

Nedan förklaras symbolerna som används i bruksanvisningen.



Betecknar en väntad reaktion (t ex ett arbetssteg eller en funktion).



Betecknar en oväntad reaktion (t ex ett arbetssteg eller en funktion).



Alla arbeten med den här symbolen kräver expertis och tekniskt kunnande. För din egen säkerhet, överlåt dessa arbeten till en auktoriserad KTM-verkstad! Där servas din motorcykel av skolad personal med specialverktyg på bästa sätt.



Betecknar en sidhänvisning (mer information finns att läsa på den sidan).

Format

Nedan beskrivs de typsnittsformat som används i bruksanvisningen.

Egennamn

Betecknar ett egennamn.

Namn®

Betecknar ett registrerat namn.

Varumärke™

Betecknar ett varumärke.

Användningsdefinition

KTM sportmotorcyklar är designade och konstruerade för normal körning på allmänna vägar. De är dock inte konstruerade för tävlingsbanor och körning på offroadvägar.



Info

Motorcykeln är endast godkänd för allmän vägtrafik i ett homologerat utförande.

Service

För att fordonet ska fungera felfritt och för att undvika ökat slitage ska anvisningarna i bruksanvisningen angående service, skötsel, anpassning av motor och chassi beaktas. Dålig anpassning av chassit kan leda till skador och brott på chassits komponenter. Extremt tuffa förhållanden som t ex mycket smutsiga och våta vägar kan leda till att vissa komponenter som drivsystemet eller bromsarna slits mer än normalt. Detta innebär att servicearbete eller byte av slitdetaljer ibland måste göras före angivet intervall i serviceschemat. Följ alltid de föreskrivna inkörningstiderna och serviceintervallen. Detta förlänger din motorcykels livslängd.

Garanti

Arbetena i serviceschemat ska utföras på en auktoriserad KTM-verkstad och kvitteras både i servicehäftet och i **KTM dealer.net**, annars upphör all form av garanti att gälla. Skador och följdskador som är försakade av manipulation och/eller ombyggnad av fordonet täcks inte av garantin.

Drivmedel

Använd endast bränslen och andra tillsatsmedel och vätskor som anges i bruksanvisningen enligt specifikation.

Reservdelar, tillbehör

För din egen säkerhets skull: Använd alltid sådana reservdelar och tillbehör som har godkänts eller rekommenderas av KTM. Låt en auktoriserad KTM-verkstad montera reservdelar och tillbehör. KTM ansvarar inte för andra produkter eller för skador som uppstår p g a att andra produkter används.

Vissa reservdelar och tillbehör står angivna inom parentes vid respektive beskrivning. Kontakta din KTM-återförsäljare för mer information.

De aktuella **KTM PowerParts** för ditt fordon hittar du på KTM:s webbsida.
Internationell KTM-webbsida: <http://www.ktm.com>

Arbetsregler

Vissa arbeten kräver specialverktyg. Dessa följer inte med fordonet, men kan beställas med hjälp av de nummer som står inom parantes.
Ex.: Tappnyckel (T106S)

Vid montering ska ej återanvändbara detaljer (t ex självlåsande skruvar och muttrar, tätningar, tätningsringar, O-ringar, splintar, låsbrickor) ersättas med nya.

Om skruvlåsningemedel (t ex **Loctite**®) används i ett skruvförband ska tillverkarens anvisningar följas.

Detaljer som ska återanvändas efter isärtagningen ska rengöras och kontrolleras så att de inte är skadade eller slitna. Skadade eller slitna detaljer ska ersättas med nya.

Efter reparations- resp underhållsarbetena ska fordonets trafiksäkerhet säkerställas.

Transport

Observera

Risk för skador Det parkerade fordonet kan rulla bort eller ramla omkull.

- Parkera alltid fordonet på fast och slät mark.

Observera

Brandrisk Vissa fordonsdelar blir mycket varma när fordonet är i drift.

- Parkera inte fordonet i närheten av lätt brännbart eller lättantändligt material. Lägg inte några föremål över det driftsvarma fordonet. Vänta alltid tills fordonet har svalnat.

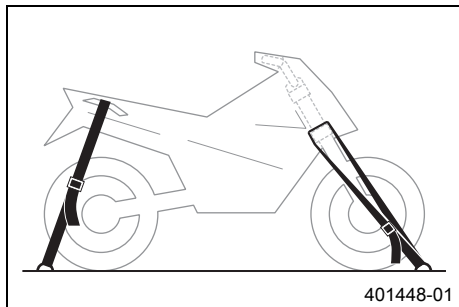

- Stäng av motorn och dra ut tändningsnyckeln.
- Säkra motorcykeln med spännband eller andra lämpliga fästeanordningar så att den inte kan ramla omkull eller rulla bort.

Miljö

Mc-sporten är underbar och vi önskar förstås att du kan njuta av den i fulla drag. Ändå kan den leda till problem för miljön samt orsaka konflikter med andra personer. Men genom ansvarsfullt bruk av motorcykeln kan man förhindra att dessa problem och konflikter uppstår. För att säkerställa motorcykelsportens framtid ska man alltid förvissa sig om att man använder motorcykeln enligt gällande bestämmelser, visa miljömedvetande och respektera andra människors rättigheter.

Hänvisningar/varningar

Beakta alltid hänvisningar/varningar.



Info

På fordonet finns olika hänvisnings-/varningsskyltar. Ta inte bort några hänvisnings-/varningsskyltar. Om skyltarna saknas kan du eller andra personer inte uppfatta farliga situationer och risk för skador föreligger.

Risknivåer



Fara

Kännetecknar en risk som direkt eller med säkerhet leder till dödsfall eller svåra, kvarstående skador om inte lämpliga åtgärder vidtas.



Varning

Kännetecknar en risk som sannolikt leder till dödsfall eller svåra skador om inte lämpliga åtgärder vidtas.

Observera

Kännetecknar en risk som leder till avsevärda maskin- och materialskador om inte lämpliga åtgärder vidtas.



Varning

Kännetecknar en risk som kan leda till miljöskador om inte lämpliga åtgärder vidtas.

Bruksanvisning

- Denna bruksanvisning ska läsas noggrant och fullständigt innan den första turen med motorcykeln görs. Den innehåller mycket information och många tips för en enklare körning och hantering av motorcykeln. Endast genom att läsa bruksanvisningen vet du hur du bäst kan trimma motorcykeln efter dina behov och hur du kan skydda dig mot skador. Dessutom innehåller bruksanvisningen viktig information om motorcykelns underhåll.
- Bruksanvisningen är en viktig del av motorcykeln och måste överlämnas till den nya ägaren när motorcykeln säljs.

Fordon, sett framifrån, vänster sida (översikt)



1	Kombinationsinstrument (☛ s 24)
2	Backspegel
3	Kopplingshandtag (☛ s 19)
4	Sadel
5	Passagerarsadel
6	Handtag (☛ s 35)
7	Sadellås (☛ s 34)
8	Motornummer (☛ s 16)
9	Växelspak (☛ s 36)
10	Sidostöd (☛ s 38)

Fordon, sett bakifrån, höger sida (översikt)



1 Verktyg som följer med fordonet (☛ s 35)

1 **Map-Select** Brytare

2 Ljusomkopplare (☛ s 20)

2 Knapp för ljustuta (☛ s 21)

2 Blinkersomkopplare (☛ s 21)

2 Signalthornsknapp (☛ s 22)

3 Tanklock

4 Tändnings-/styrlås (☛ s 23)

5 Nödavstängningsknapp (☛ s 22)

5 Elstartknapp (☛ s 23)

6 Bromshandtag (☛ s 19)

7 Chassinummer/typskylt (☛ s 16)

8 Säkringslåda

9 Passagerarfotpinne (☛ s 36)

10 Fotbromspedal (☛ s 37)

11 Synglas motorolja

Chassinummer/typskylt

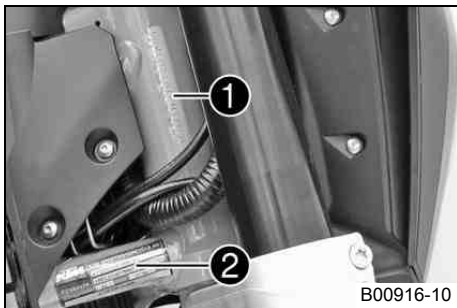

Chassinumret ❶ är instansat på styrhuvudets högra sida.
Typskylten ❷ sitter på ramens högra sida efter styrhuvudet.

Motornummer

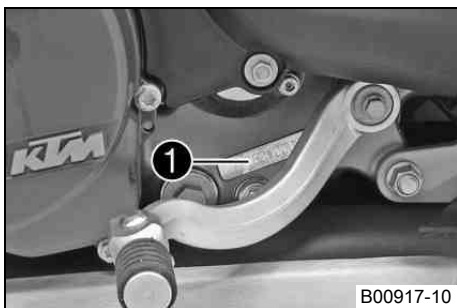

Motornumret ❶ är instansat på motorns vänstra sida under framdrevet.

Nyckelnummer



Nyckelnumret ❶ anges på KEYCODECARD.



Info

Du behöver nyckelnumret om du vill beställa en reservnyckel. Förvara KEYCODECARD på ett säkert ställe.

Gaffelns artikelnummer

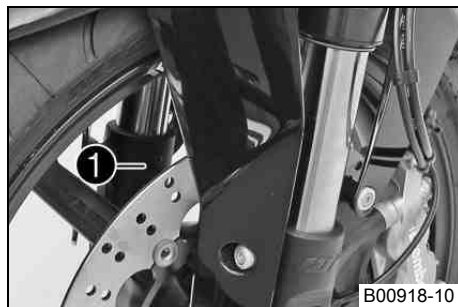

Gaffelns artikelnummer ❶ är instansat på axelklämmans insida.

Fjäderbenets artikelnummer

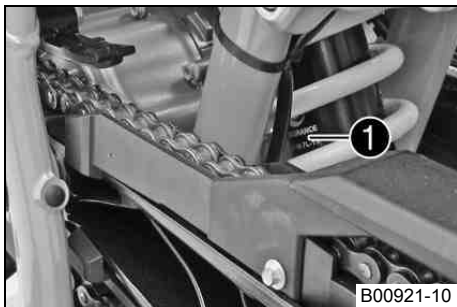

Fjäderbenets artikelnummer ❶ står på en dekal på fjäderbenshuset.

Kopplingshandtag

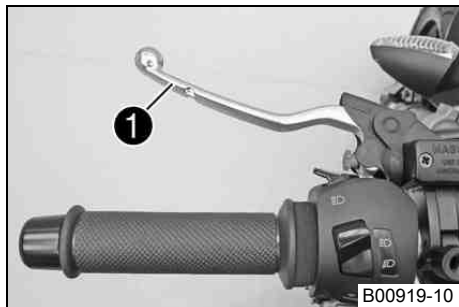

Kopplingshandtaget ❶ sitter till vänster på styret.
Kopplingen är hydraulisk och återgår automatiskt till utgångsläget.

Bromshandtag

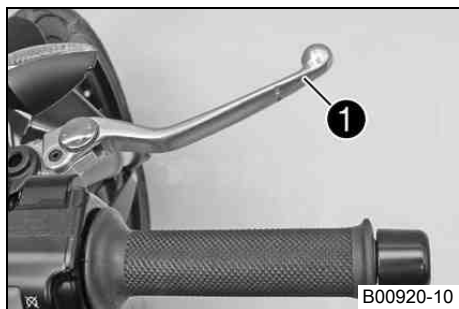

Bromshandtaget ❶ sitter till höger på styret.
Med bromshandtaget manövreras frambromsen.

Gashandtag

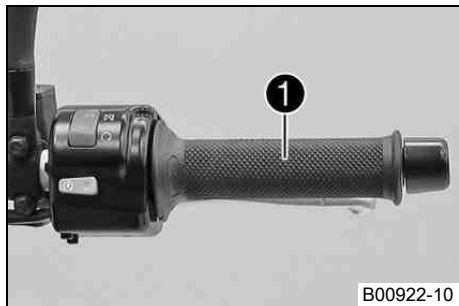

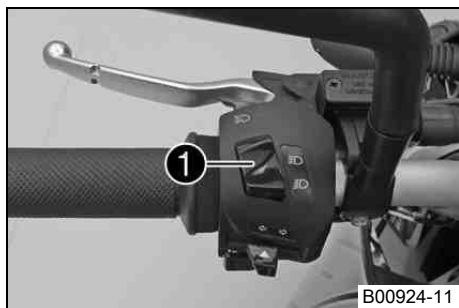

Gashandtaget ❶ sitter till höger på styret.

Ljusomkopplare



Ljusomkopplaren ❶ sitter till vänster på styret.

Möjliga tillstånd

	Halvljus på – Ljusomkopplaren är tryckt nedåt. I detta läge är halvljus och bakljus tända.
	Helljus på – Ljusomkopplaren är tryckt uppåt. I detta läge är helljus och bakljus tända.

Knapp för ljustuta

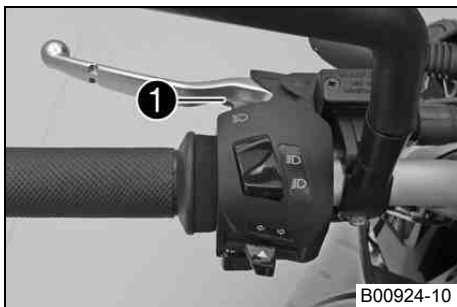

Knappen för ljustutan ❶ sitter till vänster på styret.

Möjliga tillstånd

- Knappen för ljustutan i utgångsläge
- Knappen för ljustutan intryckt – I detta läge manövreras ljustutan (helljus).

Blinkersomkopplare

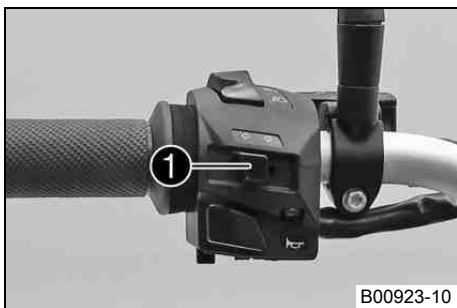

Blinkersomkopplaren ❶ sitter till vänster på styret.

Möjliga tillstånd

	Körriktningsvisaren avstängd
↶	Vänster körriktningsvisare på – Blinkersomkopplaren tryckt åt vänster. Blinkersomkopplaren går tillbaka till mittläget igen efter manövreringen.
↷	Höger körriktningsvisare på – Blinkersomkopplaren tryckt åt höger. Blinkersomkopplaren går tillbaka till mittläget igen efter manövreringen.

Stäng av körriktningsvisaren genom att trycka blinkersomkopplaren mot höljet.

Signalhornsknapp

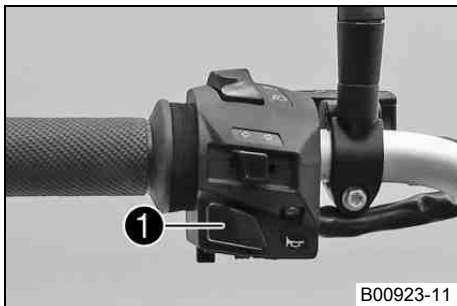

Signalhornsknappen ❶ sitter till vänster på styret.

Möjliga tillstånd

- Signalhornsknapp ⇨ i utgångsläge
- Signalhornsknapp ⇨ nedtryckt – I detta läge hörs signalhornet.

Nödavstängningsknapp



Nödavstängningsknappen ❶ sitter till höger på styret.

Möjliga tillstånd



Nödavstängningsknapp av – I detta läge är tändningsströmkretsen bruten. Den gående motorn stängs av, motorn kan inte startas.



Nödavstängningsknapp på – Detta läge behövs för körningen, tändningsströmkretsen är sluten.

Elstartknapp



B00998-10

Elstartknappen ❶ sitter till höger på styret.

Möjliga tillstånd

- Elstartknappen ❸ i utgångsläget
- Elstartknappen ❸ nedtryckt – I detta läge manövreras elstartmotorn.

Tändnings-/styrlås



B00925-01

Tändnings-/styrlåset ❶ sitter framför den övre gaffelkronan.

Möjliga tillstånd

	Tändningen av – I detta läge är tändkretsen bruten. Om motorn är igång stängs den av, om den är avstängd går den inte att starta. Tändningsnyckeln kan dras ut.
	Tändningen på – I detta läge är tändningsströmkretsen sluten och motorn kan startas.
	Styrningen är blockerad – I detta läge är tändningströmkretsen bruten och styrningen blockerad. Tändningsnyckeln kan dras ut.

Kombinationsinstrument

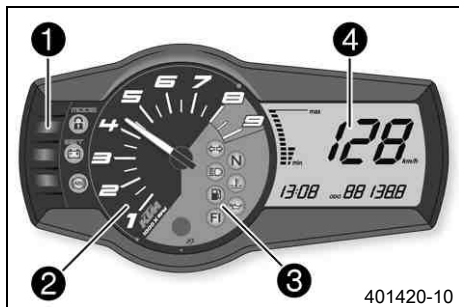

Kombinationsinstrumentet sitter framför styret.
Kombinationsinstrumentet är indelat i fyra funktionsområden.

- ❶ Funktionsknappar (☞ s 24)
- ❷ Varvtalsmätare (☞ s 25)
- ❸ Kontrollampor (☞ s 25)
- ❹ Display (☞ s 26)

Kombinationsinstrument - funktionsknappar

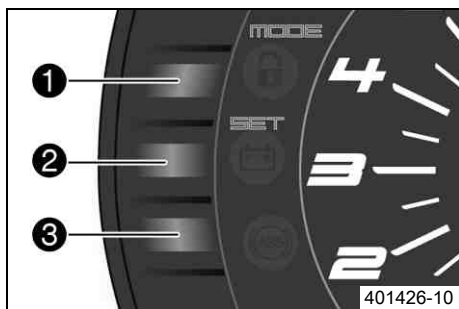

Med **MODE** ❶ kan man skifta visningsläge.

Alternativa visningslägen är tillryggalagd sträcka (**ODO**), trippmätare 1 (**TRIP 1**), trippmätare 2 (**TRIP 2**) och växelindikering (**GEAr**).

Med **SET** ❷ återställs funktionen trippmätare 1 (**TRIP 1**) och trippmätare 2 (**TRIP 2**) till **0.0**.

Med knappen ❸ kan man stänga av **ABS**.

Kombinationsinstrument - varvtalsmätare

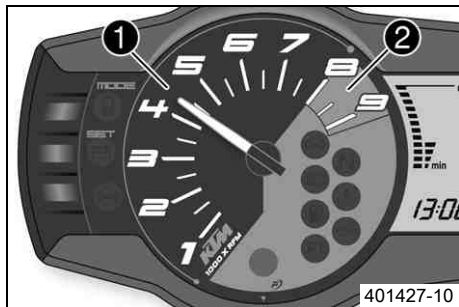

Varvtalsmätaren ❶ visar motorvarvtalet i varv per minut.
Den orange markeringen ❷ visar när motorn går på övervarv.

401427-10

Kombinationsinstrument - kontrolllampor







Kontrolllamporna ger extra information om motorcykelns status.

Möjliga tillstånd

	Kontrolllampan för körriktningvisare blinkar grönt – Körriktningvisaren är påslagen.
	Kontrolllampan för tomgång lyser grönt – Växellådan ligger i friläge.
	Kontrolllampan för helljus lyser blått – Helljuset är tätt.
	Temperaturvarningslampan lyser rött – Kylvätsketemperaturen har nått ett kritiskt värde.
	Bränslevarningslampan lyser orange – Bränslenivån har nått reservmarkeringen. Displayen kopplas om till TRIP F .

401428-01

	Oljetrycksvarningslampan lyser rött – Oljetrycket är för lågt.
	FI varningslampan (MIL) lyser/blinkar orange – Fordonets diagnosystem har identifierat ett emissions- och säkerhetsrelaterat fel.
	Batterivarningslampan lyser rött – För låg spänning i elsystemet.
	ABS-varningslampan lyser/blinkar rött – Status- eller felmeddelande vid ABS (låsningsfritt bromssystem).

Kombinationsinstrument - display

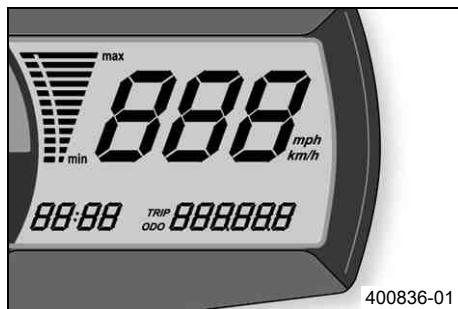

När tändningen slås på tänds alla displaysegment under en sekund för ett funktionstest.

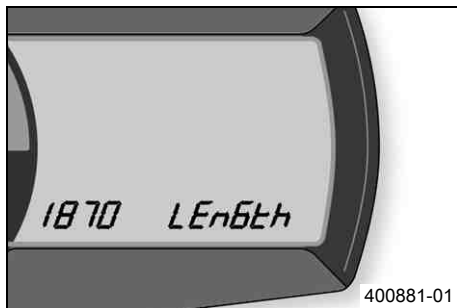

LEnGth

Efter funktionstestet av displayen visas hjulomkretsen **LEnGth** under en sekund.



Info

1870 motsvarar omkretsen för 17" framhjulet med seriedäck.

Därefter skiftar displayen till det senaste aktiva visningsläget.

Kombinationsinstrument - hastighetsmätare

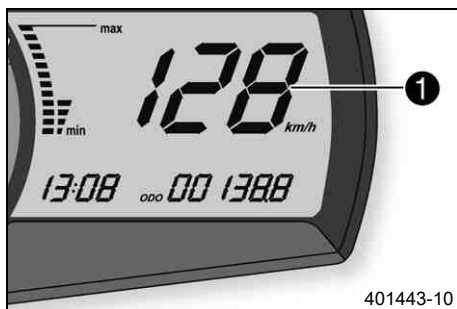

Hastigheten ① visas som kilometer i timmen (**km/h**) eller engelska mil i timmen (**mph**).

Ställa in kilometer/engelsk mil



Info

När man byter enhet raderas inte värdet **ODO** utan det räknas om till den nya enheten.
Genomför nationella inställningar.

Krav

Motorcykeln står.

- Slå på tändningen genom att vrida tändningsnyckeln till läget \odot .
- Tryck på **MODE** flera gånger tills visningsläget **ODO** har aktiverats.
- Håll **MODE** intryckt tills visningsläget ändras från **km/h** till **mph** eller från **mph** till **km/h**.

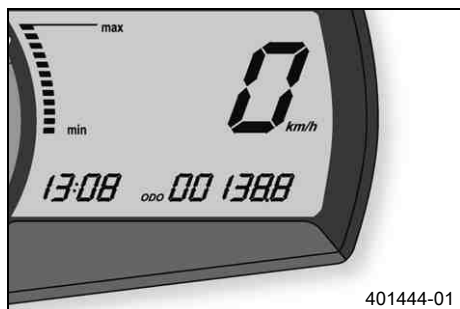

Kombinationsinstrument - klocka

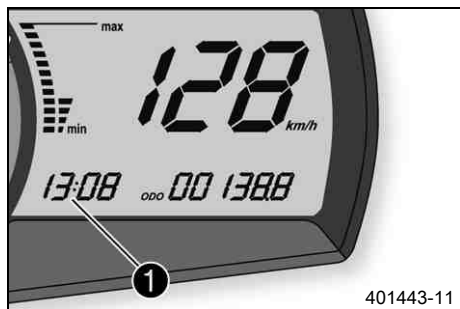

Klockan visas vid ❶ på displayen.



Info

Klockan måste ställas in om batteriet har varit bortkopplat eller om säkringen har varit urmonterad.

Ställa in klockan

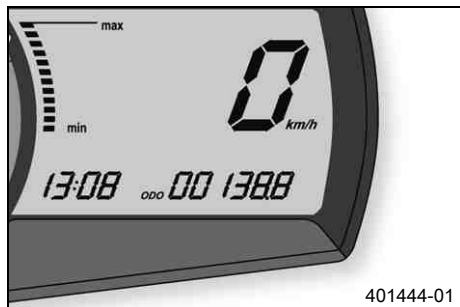

Krav

Motorcykeln står.

- Slå på tändningen genom att vrida tändningsnyckeln till läget \odot .
- Tryck på **MODE** flera gånger tills visningsläget **ODO** har aktiverats.
- Håll **MODE** och **SET** intryckta samtidigt.
 - ✓ Klockan börjar blinka.
- Ställ in timmarna med **MODE**.
- Ställ in minuterna med **SET**.
- Håll **MODE** och **SET** intryckta samtidigt.
 - ✓ Klockan har ställts.

Kombinationsinstrument - visningsläge ODO

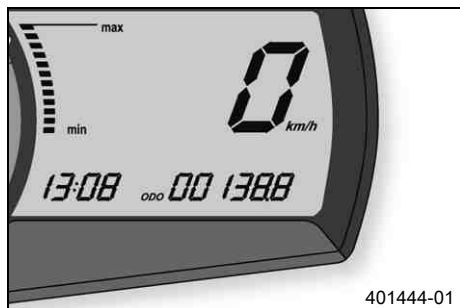

I visningsläget **ODO** visas den körda vägsträckan i kilometer eller engelska mil.



Info

Detta värde bibehålls även när batteriet lossas och/eller när en säkring går sönder.

Kombinationsinstrument - visningsläge TRIP 1 ställa in/återställa

i Info

Mätaren för körd dagssträcka **TRIP 1** går alltid och räknar till **999.9**.

Mätaren för körd dagssträcka kan användas för att mäta sträckan under en åktur eller avståndet mellan två mackstopp. Om värdet **999.9** överskrids börjar mätaren om på **0.0**.

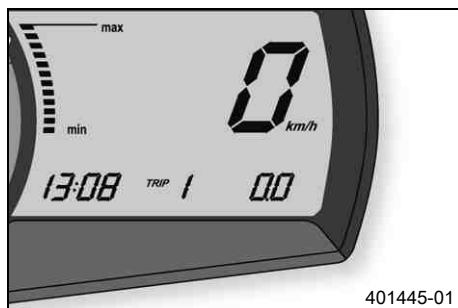

- Slå på tändningen genom att vrida tändningsnyckeln till läget \odot .
- Tryck på **MODE** flera gånger tills visningsläget **TRIP 1** har aktiverats.
- Håll **SET** intryckt.
 - ✓ Visningsläget **TRIP 1** står på **0.0**.

Kombinationsinstrument - visningsläge TRIP 2 ställa in/återställa

i Info

Mätaren för körd dagssträcka **TRIP 2** går alltid och räknar till **999.9**.

Mätaren för körd dagssträcka kan användas för att mäta sträckan under en åktur eller avståndet mellan två mackstopp. Om värdet **999.9** överskrids börjar mätaren om på **0.0**.

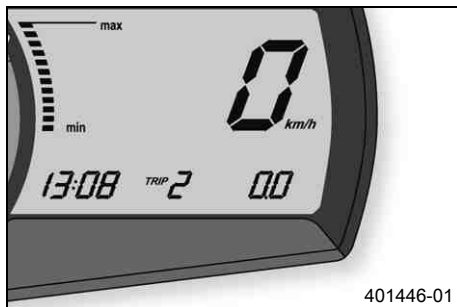

- Slå på tändningen genom att vrida tändningsnyckeln till läget \odot .
- Tryck på **MODE** flera gånger tills visningsläget **TRIP 2** har aktiverats.
- Håll **SET** intryckt.
 - ✓ Visningsläget **TRIP 2** står på **0.0**.

Kombinationsinstrument - visningsläge TRIP F

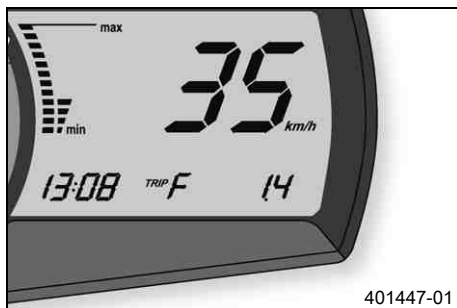

När bränslenivån når reservmärket skiftar visningsläget automatiskt till **TRIP F** och börjar att räkna från **0.0** oberoende av vilket visningsläge som var aktiverat innan.



Info

Samtidigt som **TRIP F** visas tänds bränslevarningslampan.

Kombinationsinstrument - visningsläge GEAR

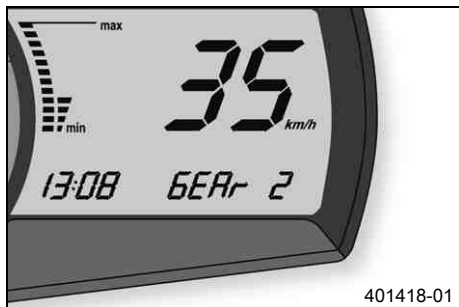

I visningsläget **GEAR** visas vilken växel som är ilagd.

Kombinationsinstrument - temperaturmätare för kylvätskan

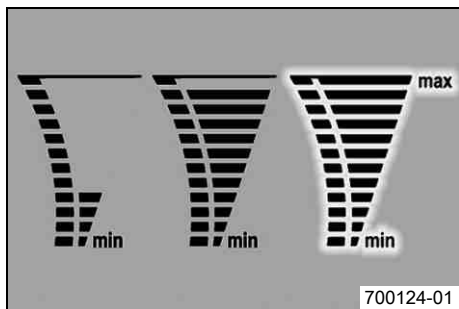

Temperaturmätaren på displayen har tolv liggande staplar. Ju fler staplar som lyser desto varmare är kylvätskan. När den översta stapeln tänds börjar alla staplar att blinka och temperaturvarningslampan tänds.

Möjliga tillstånd

- Motorn är kall – Upp till fyra staplar lyser.
- Motorn är driftsvarm – Fem till elva staplar lyser.
- Motorn är het – Alla tolv staplarna blinkar.

Öppna tanklocket



Fara

Brandrisk Bränslet är lättantändligt.

- Fyll inte på bränsle i närheten av öppen eld eller brinnande cigaretter. Stäng alltid av motorn när du ska fylla på bränsle. Se till att inget bränsle spills på heta fordonsdelar. Torka genast bort utspillt bränsle.
- Bränslet i bränsletanken utvidgas när det blir varmt och kan tränga fram vid överfyllning. Följ tankningsanvisningarna.



Varning

Risk för förgiftning Bränsle är giftigt och hälsovådligt.

- Låt inte huden, ögonen och kläderna komma i kontakt med bränslet. Andas inte in bränsleångor. Vid kontakt med ögonen, spola med vatten och kontakta läkare omedelbart. Vid hudkontakt ska huden rengöras omedelbart med tvål och vatten. Om bränsle har svalts, kontakta läkare omedelbart. Kläder som har kommit i kontakt med bränsle ska bytas. Förvara bränslet korrekt i en lämplig behållare och utom räckhåll för barn.



Varning

Risk för miljöskador Icke fackmässig hantering av bränsle innebär risk för miljöskador.

- Bränslet får inte hamna i grundvattnet, marken eller avloppssystemet.

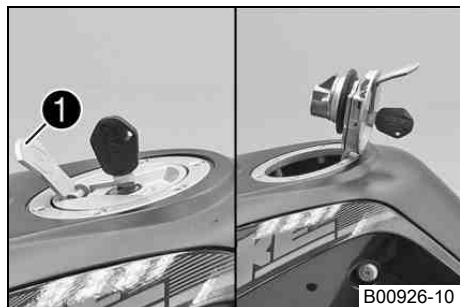

- Fäll upp skyddet ❶ på tanklocket och stick in tändningsnyckeln i låset.

Obs!

Risk för materiella skador Tändningsnyckeln går av.

- Tryck på tanklocket för att avlasta tändningsnyckeln. Om tändningsnyckeln är skadad måste den bytas ut.
- Vrid tändningsnyckeln 90° medsols.
- Fäll upp tanklocket.

Stänga tanklocket

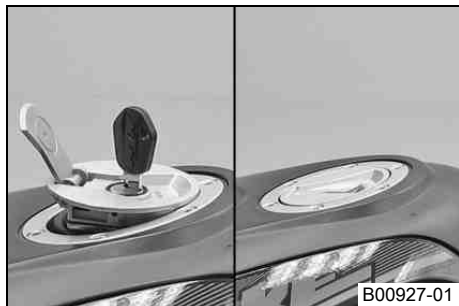

- Fäll ned tanklocket.
- Vrid tändningsnyckeln 90° medsols.
- Tryck ned tanklocket, vrid tillbaka tändningsnyckeln tills det går i lås.



Varning

Brandfara Bränslet är lättantändligt, giftigt och hälsovådligt.

- Kontrollera att tanklocket är ordentligt låst när du har stängt det. Byt kläder som kommit i kontakt med bränslet. Tvätta genast av hudområden med tvål och vatten.
-
- Dra ut tändningsnyckeln och fäll ned skyddet.

Sadellås

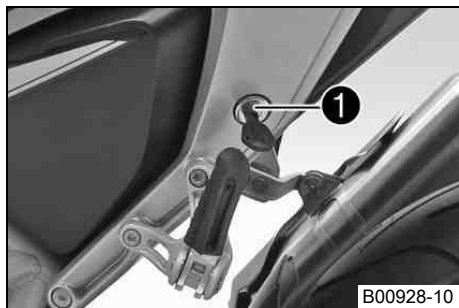

Sadellåset ❶ sitter på fordonets vänstra sida.
Det kan låsas med tändningsnyckeln.

Verktyg som följer med fordonet

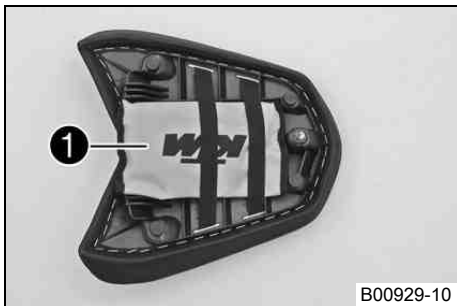

I passagerarsadeln finns fordonets verktyg ❶.

Handtag

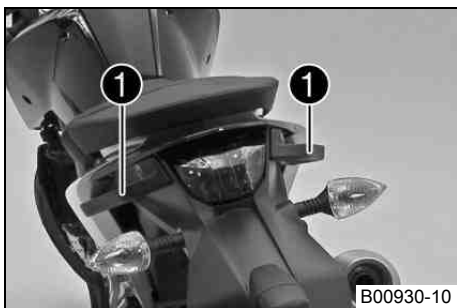

Handtagen ❶ används när motorcykeln ska förflyttas i trånga utrymmen. En passagerare kan använda handtagen under körning.

Passagerarfotpinne

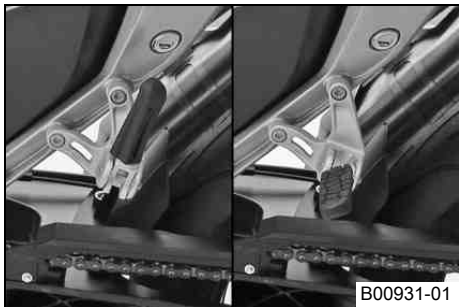

Passagerarfotpinnarna är in- och utfällbara.

Möjliga tillstånd

- Passagerarfotpinnarna är infällda – För körning utan passagerare.
- Passagerarfotpinnarna är utfällda – För körning med passagerare.

Växelspak

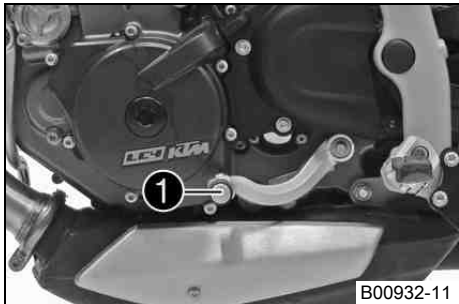

Växelspaken ❶ är monterad till vänster på motorn.

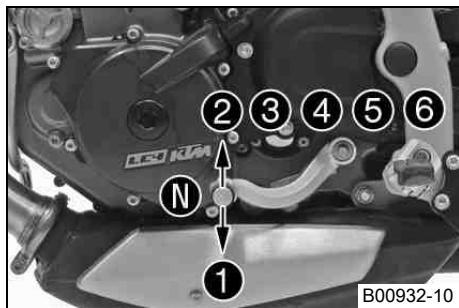

De olika växlarnas lägen framgår av bilden.
Neutral- eller friläget är mellan 1:ans och 2:ans växel.

Fotbromspedal

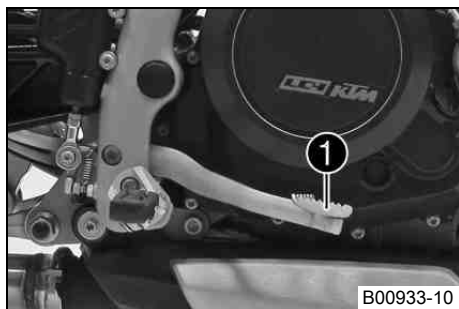

Fotbromspedalen ❶ sitter framför den högra fotpinnen.
Med fotbromspedalen manövreras bakbromsen.

Sidostöd

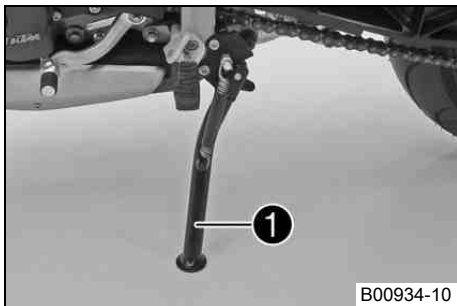

Sidostödet ❶ sitter på vänster sida om fordonet.
Sidostödet fungerar som stöd när motorcykeln parkeras.



Info

Under körning måste sidostödet vara uppfällt.

Sidostödet är sammankopplat med säkerhetsstartsystemet, beakta köranvisningarna.

Möjliga tillstånd

- Sidostödet nedfällt – Fordonet kan ställas på sidostödet. Säkerhetsstartsystemet är aktivt.
- Sidostödet infällt – Detta läge måste alltid användas under körning. Säkerhetsstartsystemet är inte aktivt.

Anvisningar för det första idrifttagandet



Fara

Risk för olyckor Risk på grund av nedsatt körförmåga.

- Ta inte fordonet i bruk om du har druckit alkohol, intagit läkemedel eller droger och därmed utgör en trafikfara eller inte är fysiskt eller psykiskt i stånd att framföra fordonet.



Varning

Risk för kroppsskador Att köra utan eller med bristfällig skyddsutrustning innebär en förhöjd säkerhetsrisk.

- Kör inte utan skyddsutrustning (hjälm, kängor, handskar, byxor och jacka med skydd). Se till att skyddsutrustningen alltid är i felfritt skick och uppfyller kraven i gällande bestämmelser.



Varning

Risk för omkullkörning Nedsättning av köregenskaperna p g a olika mönster på fram- och bakhjulets däck.

- Framhjul och bakhjul ska alltid ha däck med likartat mönster. Om däck med olika mönster används kan fordonet bli svårt att kontrollera.



Varning

Risk för olyckor Ej kontrollerbara köregenskaper om hjul/däck används som inte frigivits eller rekommenderats.

- Använd endast hjul/däck som frigivits och rekommenderats av KTM enligt angiven hastighetsindex.



Varning

Risk för olyckor Minskat väggrepp när däcken är nya.

- Nya däck har en slät slitbana och därför inget komplett väggrepp. Slitbanan måste ruggas upp de första 200 kilometrarna. Kör med måttlig hastighet i olika snedlägen. Kompletet väggrepp nås först efter "inkörningen".



Varning

Risk för olyckor Bortfall av bromsverkan.

- Om fotbromspedalen inte släpps nöts bromsbeläggen ner permanent. Bakhjulsbromsen kan sluta fungera helt genom överhettning. Ta bort foten från fotbromspedalen när du inte vill bromsa fordonet.



Info

Tänk på att andra människor kan störas av överdrivet buller när du använder ditt fordon.

- Kontrollera att en auktoriserad KTM-verkstad har utfört de inspektionsarbeten som måste göras vid leveransen.
 - ✓ Leveransdokumentet och servicehäftet överlämnas till dig tillsammans med fordonet.
- Läs hela bruksanvisningen innan du gör din första åktur med motorcykeln.
- Lär känna manöveranordningarna.
- Ställ in kopplingshandtagets utgångsläge. (☞ s 67)
- Ställ in bromshandtagets utgångsläge. (☞ s 70)
- Ställ in fotbromspedalens utgångsläge. ☞ (☞ s 75)
- Testa att manövrera motorcykeln på en lämplig plats innan du gör en längre åktur. Försök även att köra så långsamt som möjligt för att få bättre känsla för motorcykeln.
- Håll fast i styret med båda händerna när du kör och låt fötterna vila på fotpinnarna.
- Kör in motorn. (☞ s 40)

Köra in motorn

- Under inkörningstiden får det angivna motorvarvtalet inte överskridas.

Specifikation

Max motorvarvtal	
Under de första: 1 000 km	6 000 v/min
Efter de första: 1 000 km	7 800 v/min

- Undvik att köra med fullt gaspådrag!

Lasta fordonet



Varning

Risk för olyckor Ostabila köregenskaper.

- Överskrid aldrig fordonets maximala totalvikt eller axellaster. Totalvikten motsvarar: en driftsklar och fulltankad motorcykel, förare och passagerare med skyddskläder och hjälm, packning.



Varning

Risk för olyckor Ostabila köregenskaper om packväskan och/eller tankväskan har monterats fel.

- Montera och säkra packväskan och tankväskan enligt tillverkarens instruktioner.



Varning

Risk för olyckshändelser Ostadiga köregenskaper vid hög hastighet.

- Anpassa hastigheten till den extra vikten. Kör långsammare om din motorcykel har lastats med väskor eller annat bagage.
Max hastighet med bagage 130 km/h



Varning

Risk för olyckshändelser Packväskorna kan gå sönder.

- Om din motorcykel har påmonterade packväskor, se till att följa tillverkarens uppgifter om maximal lastvikt.



Varning

Risk för olyckor Om packningen förskjuts kan det bli svårare för andra vägtrafikanter att se dig.

- Om bakljuset täcks över kan efterföljande trafikanter inte se dig tydligt, framför allt vid mörkerkörning. Kontrollera regelbundet att packningen sitter fast.



Varning

Risk för olyckor Förändrade köregenskaper och längre bromssträcka vid tung packning.

- Anpassa hastigheten till packningen.



Varning

Risk för olyckor Ostadiga köregenskaper om packningen förskjuts.

- Kontrollera regelbundet att packningen sitter fast.



Varning

Risk för brännskador Ett hett avgassystem kan skada bagaget (brännskador).

- Fäst bagaget så att det inte kan skadas av det heta avgassystemet.

-
- Om bagage ska tas med: se till att fästa bagaget så nära fordonets mitt som möjligt och att fördela bagaget jämnt mellan framhjulet och bakhjulet.
 - Den maximala totalvikten och de maximala axellasterna får inte överskridas.

Specifikation

Maximal tillåten totalvikt	350 kg
Maximal tillåten axellast fram	150 kg
Maximal tillåten axellast bak	220 kg

Kontroll- och skötselarbeten före varje idrifttagande

Info

Kontrollera fordonets skick och trafiksäkerhet före varje körning.
När fordonet används måste det vara i tekniskt felfritt skick.

- Kontrollera motoroljenivån. (☞ s 123)
- Kontrollera bromsvätskenivån i frambromsen. (☞ s 71)
- Kontrollera bromsvätskenivån för bakbromsen. (☞ s 76)
- Kontrollera frambromsens bromsbelägg. (☞ s 74)
- Kontrollera bakbromsens bromsbelägg. (☞ s 78)
- Kontrollera att bromsanläggningen fungerar korrekt.
- Kontrollera kylvätskenivån i expansionskärlet. (☞ s 112)
- Kontrollera kedjans nedsmutsning. (☞ s 60)
- Kontrollera kedjespänningen. (☞ s 62)
- Kontrollera däckens skick. (☞ s 88)
- Kontrollera lufttrycket i däcken. (☞ s 89)
- Kontrollera att alla manöveranordningar är korrekt inställda och går lätt.
- Kontrollera elsystemets funktion.
- Kontrollera att bagaget sitter fast korrekt.
- Sätt dig på motorcykeln och kontrollera backspegelns inställning.
- Kontrollera bränslenivån.

Starta motorcykeln



Fara

Risk för förgiftning Motoravgaser är giftiga och kan leda till medvetslöshet och/eller dödsfall.

- När motorn går krävs en tillräckligt kraftig ventilation. Motorn får inte startas eller köras i slutna utrymmen utan lämplig utsugning.

Observera

Motorskada Höga varvtal vid kall motor minskar motorns livslängd.

- Varmkör alltid motorn med låga varvtal.

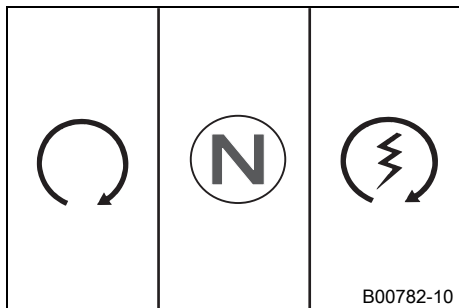

- Skjut nödavstängningsknappen till läget ○.
- Slå på tändningen genom att vrida tändningsnyckeln till läget ○.
 - ✓ Efter att tändningen slagits på hörs bränslepumpen ca 2 sekunder. Samtidigt genomförs ett funktionstest av kombinationsinstrumentet.
 - ✓ ABS-varningslampan tänds och släcks igen när man börjat köra.
- Lägg i växellådans friläge.
 - ✓ Den gröna lampan för tomgångskontrollen **N** lyser.
- Tryck på elstartknappen Ⓢ.

i Info

Tryck inte på elstartknappen förrän funktionstestet av kombinationsinstrumentet avslutats.

INGET gaspådrag vid start av motorcykeln. Om gasen dras på under starten sprutar motorstyrningen inte in något bränsle. Motorn kan inte starta.

Starta i maximalt 5 sekunder i sträck. Vänta i minst 5 sekunder innan du upprepar startförsöket.

Denna motorcykel har ett säkerhetsstarts-system. Motorn kan endast startas när växellådans friläge är ilagt eller om kopplingshandtaget har tryckts ned när en växel är ilagd. Om du lägger i en växel och släpper kopplingshandtaget när sidostödet är utfällt stannar motorn.

- Avlasta sidostödet och för det uppåt med foten tills det tar stopp.

Avstängning av ABS

KTM rekommenderar att alltid ha ABS aktiverat när man kör. Det kan dock finnas kör-situationer när man inte önskar ABS.

Krav

Fordonet står still, motorn går.

- Tryck ned knappen **1** i 3 - 5 sekunder.
- ✓ ABS-varningslampan börjar blinka, ABS är avaktiverat.

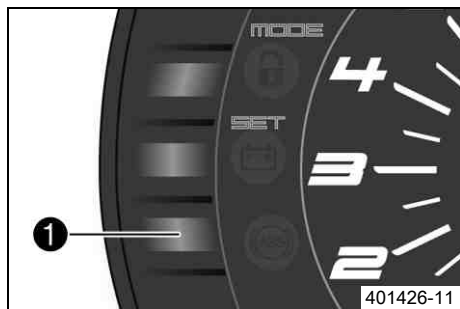

Börja köra

- Dra i kopplingshandtaget, lägg in 1:ans växel, släpp kopplingshandtaget långsamt och gasa samtidigt försiktigt.

Växla, köra



Varning

Risk för olyckor Vid plötsligt gasuppsläpp/nedbromsning eller gaspådrag kan föraren tappa kontrollen över fordonet.

- Undvik plötsliga gaspådrag/gasuppsläpp och stark nedbromsning, anpassa hastigheten efter förhållandena på körbanan.



Varning

Risk för olyckor Nedväxling vid högt motorvarvtal kan leda till att bakhjulet blockeras.

- Växla inte ner till en lägre växel vid högt motorvarvtal. Motorn går upp för högt i varv och bakhjulet kan blockeras.



Varning

Risk för olyckor Utlösning av funktionsstörningar genom felaktigt tändningsnyckelläge.

- Ändra inte tändningsnyckelns läge under körning.



Varning

Risk för olyckor Distraction i trafiken genom att justeringar utförs på fordonet.

- Utför endast justeringsarbeten när fordonet står stilla.



Varning

Risk för personskador Passageraren kan falla av.

- Passageraren måste klara av att hålla sig fast ordentligt på passagerarsätet, i föraren eller i handtagen och kunna sätta fötterna på passagerarfotpinnarna. Följ bestämmelserna om passagerares minimiålder som gäller i ditt land.



Varning

Risk för olyckor Olycksrisk p g a riskabelt körsätt.

- Följ trafikreglerna, kör defensivt och med god framförhållning så att du kan bedöma faror på ett så tidigt stadium som möjligt.



Varning

Risk för olyckor Minskat väggrepp när däcken är kalla.

- Kör alltid försiktigt med måttlig hastighet de första kilometrarna tills däcken nått sin driftstemperatur och väggreppet är optimalt.



Varning

Risk för olyckor Minskat väggrepp när däcken är nya.

- Nya däck har en slät slitbana och därför inget komplett väggrepp. Slitbanan måste ruggas upp de första 200 kilometrarna. Kör med måttlig hastighet i olika snedlägen. Kompletta väggrepp nås först efter "inkörningen".



Varning

Risk för olyckor Ostabila köregenskaper.

- Överskrid aldrig fordonets maximala totalvikt eller axellaster. Totalvikten motsvarar: en driftsklar och fulltankad motorcykel, förare och passagerare med skyddskläder och hjälm, packning.



Varning

Risk för olyckor Ostadiga köregenskaper om packningen förskjuts.

- Kontrollera regelbundet att packningen sitter fast.



Varning

Risk för olyckor Bristande trafiksäkerhet.

- Efter en omkullkörning ska fordonet kontrolleras på samma sätt som inför varje idrifttagande.

Observera

Motorskada Ofiltrerad insugningsluft minskar motorns livslängd.

- Kör aldrig fordonet utan luftfilter eftersom damm och smuts kan hamna i motorn och leda till ökat slitage.

Observera

Motorskada Överhettning av motorn.

- Stanna fordonet när varningslampan för kylväsketemperaturen tänds. Stäng av motorn. Låt motorn svalna och kontrollera kylväskenvån i kylaren. Fyll på kylvätska om det behövs. Om körningen fortsätts trots att varningslampan för kylväsketemperaturen lyser skadas motorn.



Info

Om det uppstår ovanliga ljud under körning måste man genast stanna, stänga av motorn, parkera fordonet korrekt och ta kontakt med en auktoriserad KTM-verkstad.

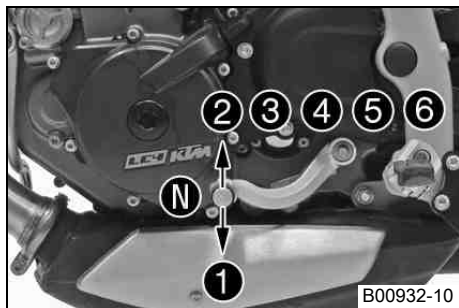

- När situationen (uppförsbacke, körsituation etc) tillåter det kan du lägga i en högre växel.
- Lätta på gashandtaget, dra samtidigt i kopplingshandtaget, lägg i nästa växel, släpp kopplingshandtaget och gasa.



Info

Läget för de 6 växlarna för körning framåt visas på bilden. Neutral- eller friläget är mellan 1:ans och 2:ans växel. 1:ans växel är start- och bergväxeln. Drifttemperaturen har nåtts när 5 staplar lyser på temperaturmätaren.

- När högsta möjliga hastighet har uppnåtts genom fullt gaspådrag, ska gashandtaget släppas något för $\frac{3}{4}$ gaspådrag. Hastigheten sjunker knappast, medan bränsleförbrukningen minskar avsevärt.
- Gasa bara så mycket som körbanan och vädret tillåter. Växla inte i kurvor och gasa mycket försiktigt.
- För nedväxling kan man bromsa in motorcykeln och samtidigt lätta på gashandtaget.
- Dra i kopplingshandtaget och lägg i nästa lägre växel. Släpp kopplingshandtaget långsamt och gasa eller upprepa växlingen.

- Om motorn t ex stannar i en korsning, dra bara i kopplingshandtaget och tryck på elstartknappen. Växellådan behöver inte befinna sig i friläget.
- Stäng av motorn i stället för att köra resp stå längre tid på tomgång.
- Om **FI** varningslampan (**MIL**) tänds under körningen, stanna omedelbart. När växellådan befinner sig i friläget börjar **FI** varningslampan (**MIL**) blinka.



Info

Blinkningens rytm ger en så kallad blinkkod med två siffror. Blinkkoden anger vilken komponent som berörs av felet. (Din auktoriserade KTM-verkstad hjälper gärna till.)

Bromsa in



Varning

Risk för olyckor Minskad bromsverkan p g a våta eller smutsiga bromsar.

- Bromsa försiktigt tills de våta eller nedsmutsade bromsarna är torra resp rena.



Varning

Risk för olyckor Minskad bromsverkan p g a otydlig tryckpunkt för fram- eller bakbromsen.

- Kontrollera bromssystemet, fortsätt inte att köra. (Din auktoriserade KTM-verkstad hjälper gärna till.)



Varning

Risk för olyckor Bortfall av bromsverkan.

- Om fotbromspedalen inte släpps nöts bromsbeläggen ner permanent. Bakhjulsbromsen kan sluta fungera helt genom överhettning. Ta bort foten från fotbromspedalen när du inte vill bromsa fordonet.



Varning

Risk för olyckor Längre bromssträcka vid ökad total vikt.

- Tänk på att bromssträckan blir längre om du har en passagerare eller packning på motorcykeln.



Varning

Risk för olyckor Fördröjd bromsverkan på vägar med vägsalt.

- Vägsalt kan lägga sig på bromsskivorna. För en få en normal bromsverkan igen måste man bromsa för att rengöra bromsskivorna.



Varning

Risk för olyckor Längre bromssträcka på gata ABS.

- Anpassa bromsningen till körsituationen och vägförhållandena.



Varning

Risk för olyckor För stark inbromsning låser hjulen.

- ABS-funktionen garanteras endast om den är tillkopplad.



Varning

Risk för olyckor Blockering av hjulet genom motorns bromsverkan.

- Dra i kopplingen vid nödbromsningar, tvärbromsningar och inbromsningar på halt underlag.

-
- Bromsa genom att släppa på gasen och bromsa samtidigt fram- och bakbromsen.



Info

Med ABS kan du använda hela bromskraften, både vid tvärbromsning och vid dåligt väggrepp på sandigt, regnvått eller halt underlag utan risk för att hjulen låser sig.



Varning

Risk för olyckor Minskat väggrepp vid inbromsning i lutande läge eller vid inbromsning på underlag som lutar i sidled.

- Avsluta inbromsningen innan kurvan börjar.

-
- Bromsningen bör alltid ha avslutats innan en kurva påbörjas. Lägg i en lägre växel, beroende på hastigheten.

- Använd motorns bromsverkan under längre nedförsbackar. Växla ned ett eller två lägen, se dock till att motorns varvtal inte är för högt. På så sätt behöver du bromsa mindre och bromsarna överhettas inte.

Stanna, parkera



Varning

Risk för stöld Användning genom obehöriga personer.

- Låt aldrig fordonet stå utan uppsikt när motorn går. Säkra fordonet mot stöld. Om du lämnar fordonet, spärra styrningen och dra ut tändningsnyckeln.



Varning

Risk för brännskador Vissa fordonsdelar blir mycket varma när fordonet är i drift.

- Undvik beröring med heta komponenter som avgassystem, kylare, motor, stötdämpare eller bromsar. Vänta tills komponenterna har svalnat innan du börjar med underhållsarbeten.

Observera

Risk för skador Det parkerade fordonet kan rulla bort eller ramla omkull.

- Parkera alltid fordonet på fast och slät mark.

Observera

Brandrisk Vissa fordonsdelar blir mycket varma när fordonet är i drift.

- Parkera inte fordonet i närheten av lätt brännbart eller lättantändligt material. Lägg inte några föremål över det driftsvarma fordonet. Vänta alltid tills fordonet har svalnat.

Observera

Materialskada Skador och förstörelse av komponenter genom för stor belastning.

- Sidostödet är endast dimensionerat för motorcykelns vikt. Sitt inte på motorcykeln när den vilar på sidostödet. Sidostödet och ramen kan skadas och motorcykeln kan ramla omkull.

- Bromsa ner motorcykeln.
- Lägg i växellådans friläge.
- Stäng av tändningen genom att vrida tändningsnyckeln till läget ☒.

Info

När motorn stängs av med nödavstängningsknappen stängs tändningen inte av. Strömförsörjningen till de flesta strömförbrukarna avbryts inte och batteriet laddas ur. Stäng därför alltid av motorn med tändningslåset. Nödavstängningsknappen ska bara användas i nödsituationer.

- Parkera motorcykeln på fast mark.
- Fäll ned sidostödet med foten, sväng stödet framåt till stoppläget. Ställ fordonet på stödet.
- Blockera styrningen genom att vrida styret åt vänster. Tryck sedan ned tändningsnyckeln till läget ☒ och vrid den till läget ☒. Rör på styret lite fram och tillbaka för att få styrlåset att haka fast. Dra ut tändningsnyckeln.

Fylla på bränsle

Fara

Brandrisk Bränslet är lättantändligt.

- Fyll inte på bränsle i närheten av öppen eld eller brinnande cigaretter. Stäng alltid av motorn när du ska fylla på bränsle. Se till att inget bränsle spills på heta fordonsdelar. Torka genast bort utspillt bränsle.
- Bränslet i bränsletanken utvidgas när det blir varmt och kan tränga fram vid överfyllning. Följ tankningsanvisningarna.

Varning

Risk för förgiftning Bränsle är giftigt och hälsovådligt.

- Låt inte huden, ögonen och kläderna komma i kontakt med bränslet. Andas inte in bränsleångor. Vid kontakt med ögonen, spola med vatten och kontakta läkare omedelbart. Vid hudkontakt ska huden rengöras omedelbart med tvål och vatten. Om bränsle har svalts, kontakta läkare omedelbart. Kläder som har kommit i kontakt med bränsle ska bytas.

Observera

Materialskada Igensättning av bränslefiltret.

- I vissa länder och regioner kan den tillgängliga bränslekvaliteten och -renheten eventuellt vara otillräcklig. Detta leder till problem i bränslesystemet. (Din auktoriserade KTM-verkstad hjälper gärna till.)
- Tanka endast rent bränsle som uppfyller angiven standard.



Varning

Risk för miljöskador Icke fackmässig hantering av bränsle innebär risk för miljöskador.

- Bränslet får inte hamna i grundvattnet, marken eller avloppssystemet.

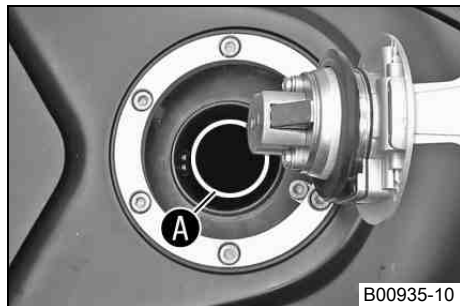

B00935-10

- Stäng av motorn.
- Öppna tanklocket. (☛ s 33)
- Fyll på bränsle i bränsletanken, max upp till nedre kanten **A** av påfyllningsstutsen.

Volym bränsletank, totalt ca	14 l	Högoktanigt bränsle, blyfritt (RON 95) (☛ s 156)
------------------------------	------	---

- Stäng tanklocket. (☛ s 34)

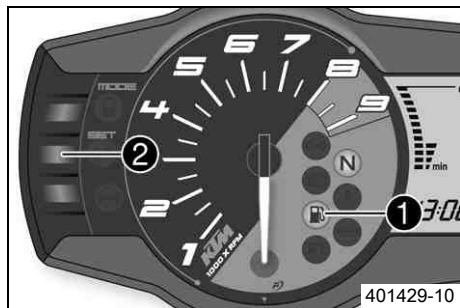

401429-10

- Tryck på **SET** **2** under två sekunder.
- ✓ Varningslampan för bränslenivån **1** slocknar. **TRIP F** ställs på 0 och det tidigare visningsläget visas.



Info

Om **SET** **2** inte trycks görs återställningen automatiskt efter ca 3 minuter.

Serviceschema

	K10N	K100A	K200A
Kontrollera elsystemets funktion.	•	•	•
Läs av felminnet med KTM-diagnosverktyget. 🛠️	•	•	•
Kontrollera mätvärdesblocket för service med KTM-diagnosverktyget. 🛠️		•	•
Byt motorolja och oljefilter, rengör oljesilarna. 🛠️ (☞ s 119)	•	•	•
Kontrollera frambromsens bromsbelägg. (☞ s 74)	•	•	•
Kontrollera bakbromsens bromsbelägg. (☞ s 78)	•	•	•
Kontrollera bromsskivorna. (☞ s 70)	•	•	•
Kontrollera att bromsledningarna är täta och oskadade.	•	•	•
Kontrollera bromsvätskenivån för bakbromsen. (☞ s 76)	•	•	•
Kontrollera fotbromspedalens spel. (☞ s 74)	•	•	•
Kontrollera att fjäderbenet och gaffeln är täta.	•	•	•
Kontrollera baksvingens lager. 🛠️		•	•
Kontrollera hjullagrens spel. 🛠️		•	•
Kontrollera däckens skick. (☞ s 88)	•	•	•
Kontrollera lufttrycket i däcken. (☞ s 89)	•	•	•
Kontrollera kedja, bakdrev och framdrev. (☞ s 65)		•	•
Kontrollera kedjespänningen. (☞ s 62)	•	•	•
Smörj alla rörliga delar (t ex sidostöd, handspak och kedja) och kontrollera att de går lätt. 🛠️	•	•	•
Rengör gaffelbenens dammtätningar.		•	•
Kontrollera bromsvätskenivån i frambromsen. (☞ s 71)	•	•	•
Kontrollera styrhuvudets lagerspel.	•	•	•

	K10N	K100A	K200A
Byt tändstiften.			•
Kontrollera ventilspelet. 🛠️		•	•
Kontrollera att alla slangar (t ex bränsle-, kyl-, avluftnings- och dräneringsslangar) och hylsor inte har sprickor, är täta och korrekt dragna. 🛠️			•
Kontrollera frostskyddet och kylvätskenivån. (🔧 s 109)	•	•	•
Kontrollera att kablarna inte är skadade eller vikta. 🛠️		•	•
Byt ut luftfiltret. Rengör luftfilterboxen. 🛠️		•	•
Kontrollera bränsletrycket. 🛠️		•	•
Kontrollera CO-anpassningen med KTM-diagnosverktyget. 🛠️		•	•
Kontrollera/åtgärda hydraulkopplingens vätskenivå. (🔧 s 67)		•	•
Kontrollera att skruvarna och muttrarna är fast åtdragna. 🛠️	•	•	•
Byt frambromsens bromsvätska. 🛠️			•
Byt bakbromsens bromsvätska. 🛠️			•
Kontrollera kopplingen. 🛠️			•
Kontrollera strålkastarinställningen. (🔧 s 107)	•	•	•
Kontrollera kylarfläktens funktion. 🛠️	•	•	•
Slutkontroll: Kontrollera fordonets trafiksäkerhet och provkör fordonet.	•	•	•
Läs av felminnet med KTM-diagnosverktyget efter provkörningen. 🛠️	•	•	•
För in servicearbetet i KTM DEALER.NET och i servicehäftet. 🛠️	•	•	•

K10N: en gång efter 1 000 km

K100A: var 10 000:e km eller en gång om året

K200A: var 20 000:e km eller vartannat år

Ställa in fjäderbenets fjäderförspänning ↩



Varning

Risk för olyckor Förändringar på chassit kan ha stor inverkan på köregenskaperna.

- Efter ev. förändringar får man först bara köra långsamt så att man kan bedöma köregenskaperna.



Info

Fjäderförspänningen bestämmer fjädringens utgångsläge på fjäderbenet.

En optimalt inställd fjäderförspänning är anpassad till förarens vikt och eventuell packning och passagerare och ger motorcykeln en väl avvägd kombination av hanterbarhet och stabilitet.

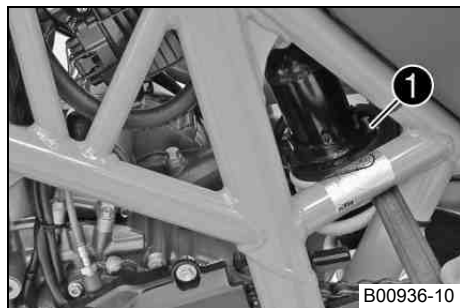

- Ställ in fjäderspänningen genom att vrida på inställningsanordningen ①.

Specifikation

Fjäderförspänning	
Standard	4 klickningar
Tapnyckel (T106S)	



Info

Fjäderspänningen kan ställas in på tio olika positioner.

Lyfta upp motorcykeln med lyftanordningen framtill

Observera

Risk för skador Det parkerade fordonet kan rulla bort eller ramla omkull.

- Parkera alltid fordonet på fast och slät mark.

Förarbete

- Lyft upp motorcykeln med lyftanordningen baktill. (☛ s 58)

Huvudarbete

- Ställ styret i läget för körning rakt framåt. Sätt fast depåstödet vid gaffelröret.

Adapter (61029955620)

Lyftanordning fram (61029055500)



Info

Lyft alltid upp motorcykeln bak först.

- Lyft upp motorcykeln fram.

Ta ned motorcykeln från lyftanordningen framtill

Observera

Risk för skador Det parkerade fordonet kan rulla bort eller ramla omkull.

- Parkera alltid fordonet på fast och slät mark.

- Se till att motorcykeln inte kan falla omkull.
- Ta bort lyftanordningen fram.

Lyfta upp motorcykeln med lyftanordningen baktill

Observera

Risk för skador Det parkerade fordonet kan rulla bort eller ramla omkull.

- Parkera alltid fordonet på fast och slät mark.

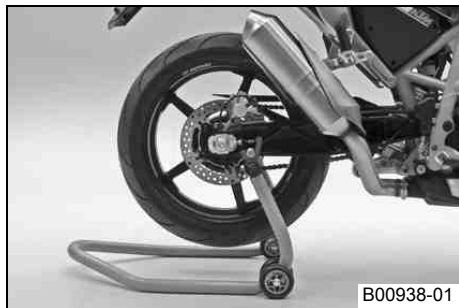

- Montera fästena till depåstödet.
- Sätt in adaptern i depåstödet bak.

Adapter (61029055120)

Depåstöd bak (61029055400)

- Ställ motorcykeln lodrätt, justera depåstödet i förhållande till svingen och adaptrarna och palla upp motorcykeln.

Ta ned motorcykeln från lyftanordningen baktill

Observera

Risk för skador Det parkerade fordonet kan rulla bort eller ramla omkull.

- Parkera alltid fordonet på fast och slät mark.



- Se till att motorcykeln inte kan falla omkull.
- Ta bort lyfanordningen bak och ställ fordonet på sidostödet.

Ta bort passagerarsadel

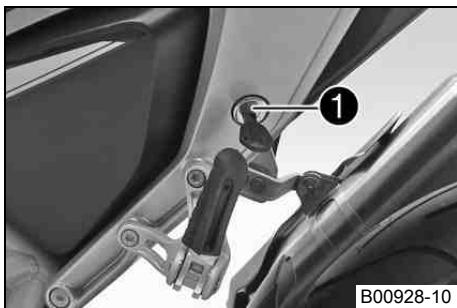

- Sätt i tändningsnyckeln i sadellåset ❶ och vrid den medsols.
- Lyft upp passagerarsadeln baktill, skjut den mot bakpartiet och ta av den genom att lyfta uppåt.
- Dra ut tändningsnyckeln ur sadellåset.

Montera passagerarsadel

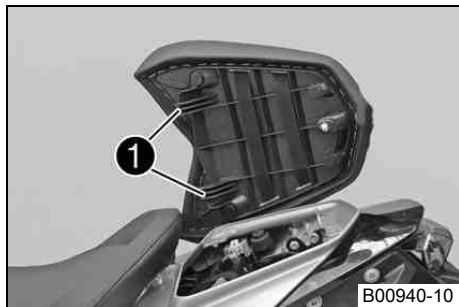

- Haka på passagerarsadeln med flikarna ❶ på förvarningsfacket, sänk ned den baktill och skjut den samtidigt framåt.
- Tryck ned passagerarsadeln och låt den gå i lås.



Varning

Risk för olyckshändelser Om passagerarsadeln är felmonterad kan den hoppa ur sitt fäste.

- Efter monteringen: Kontrollera att passagerarsadeln är låst genom att dra den uppåt.
-
- Kontrollera sedan att passagerarsadeln är korrekt monterad.

Kontrollera kedjans nedsmutsning

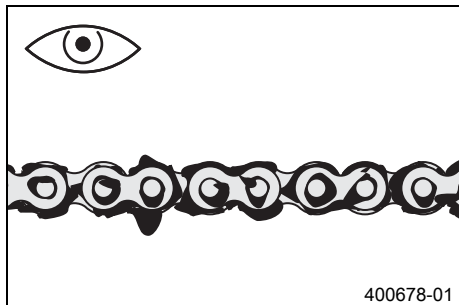

- Kontrollera om kedjan är mycket smutsig.
 - » När kedjan är mycket smutsig:
 - Rengör kedjan. (☛ s 61)

Rengöra kedjan

Varning

Risk för olyckor Smörjmedel på däcken reducerar deras adhesionskraft.

- Avlägsna smörjmedlet med lämpligt rengöringsmedel.

Varning

Risk för olyckor Minskad bromsverkan om det finns olja eller fett på bromsskivorna.

- Det är viktigt att bromsskivorna alltid är fria från olja eller fett. Rengör bromsskivorna med bromsrengöringsmedel vid behov.

Varning

Risk för miljöskador Miljöfarliga ämnen orsakar miljöskador.

- Oljor, fetter, filter, bränsle, rengöringsmedel, bromsvätska etc ska alltid tas omhand och lämnas in för avfallshantering enligt gällande bestämmelser.

Info

Kedjans livslängd beror till stor del på hur den sköts.

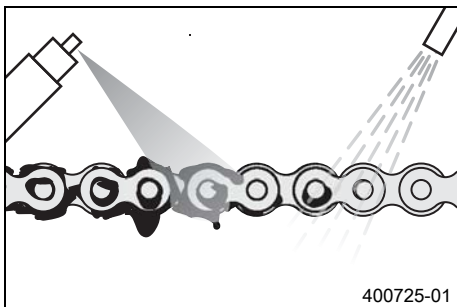

- Rengör kedjan regelbundet.
- Spola bort grov smuts med en mjuk vattenstråle.
- Ta bort smörjmedelsrester med kedjerengöringsmedel.

Kedjerengöringsmedel (☛ s 159)

- Spruta på kedjesprej efter torkningen.

Kedjesprej Onroad (☛ s 159)

Kontrollera kedjespänningen

Varning

Risk för olyckor Risk för olyckshändelse p g a felaktig kedjespänning.

- Om kedjan är för starkt spänd ökar belastningen på de komponenter som ingår i kraftöverföringen (kedja, framdrev, bakdrev, lager i växellådan och i bakhjulet). Förutom ökat slitage finns det risk för att kedjan i extrema fall kan gå av eller att växellådans utgående axel bryts av. Om kedjan är för slak kan den hoppa av från framdrevet resp bakdrevet och låsa bakhjulet eller skada motorn. Se till att kedjan är korrekt spänd. Justera kedjespänningen vid behov.

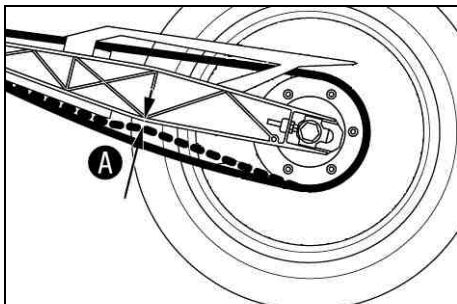

- Ställ motorcykeln på sidostödet.
- Lägg i växellådans friläge.
- Tryck kedjan uppåt vid den lodräta skenan på baksvingen och mät kedjespänningen **A**.

Info

Kedjans övre del **B** ska vara spänd.

Kedjeslitaget är inte alltid jämnt. Upprepa mätningen på olika ställen på kedjan.

Kedjespänning	5 mm
---------------	------

- » Om kedjespänningen inte överensstämmer med specifikationen:
 - Ställ in kedjespänningen. (☛ s 63)

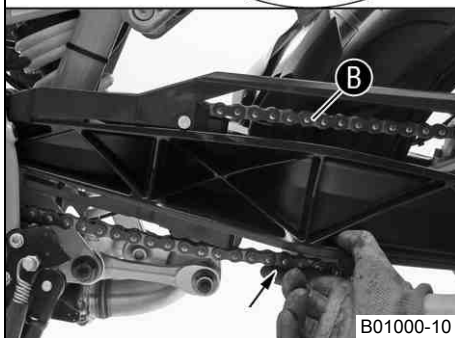

Ställa in kedjespänningen



Varning

Risk för olyckor Risk för olyckshändelse p g a felaktig kedjespänning.

- Om kedjan är för starkt spänd ökar belastningen på de komponenter som ingår i kraftöverföringen (kedja, framdrev, bakdrev, lager i växellådan och i bakhjulet). Förutom ökat slitage finns det risk för att kedjan i extrema fall kan gå av eller att växellådans utgående axel bryts av. Om kedjan är för slak kan den hoppa av från framdrevet resp bakdrevet och låsa bakhjulet eller skada motorn. Se till att kedjan är korrekt spänd. Justera kedjespänningen vid behov.

Förarbete

- Kontrollera kedjespänningen. (☛ s 62)

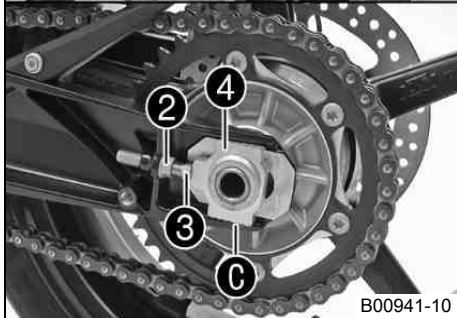
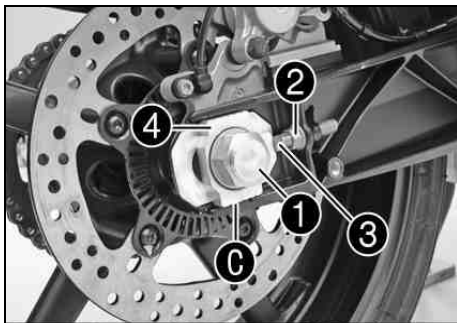

Huvudarbete

- Lossa muttern ❶.
- Lossa muttrarna ❷.
- Justera kedjans spänning genom att vrida på justerskruvarna ❸ till vänster och höger.

Specifikation

Kedjespänning	5 mm
Vrid justerskruvarna ❸ till vänster och höger så att märkena på vänster och höger kedjespännare ❹ står i samma position i förhållande till referensmärkena C. Bakhjulet är nu korrekt inriktat.	

i Info

Kedjans övre del ska vara spänd.

Kedjeslitaget är inte alltid jämnt. Upprepa mätningen på olika ställen på kedjan.

- Dra åt muttrarna ❷.
- Se till att kedjespännarna ❹ ligger an mot justerskruvarna ❸.
- Dra åt muttern ❶.

Specifikation

Mutter hjulaxel bak	M25x1,5	90 Nm
---------------------	---------	-------

Kontrollera kedja, bakdrev och framdrev

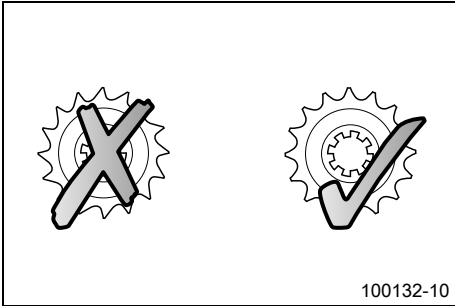

- Kontrollera om bakdrevet och framdrevet är nedslitna.
 - » Om bakdrevet eller framdrevet är nedslitna:
 - Byt bakdrev/framdrev. 🛠️



Info

Framdrev, bakdrev och kedja bör alltid bytas ut samtidigt.

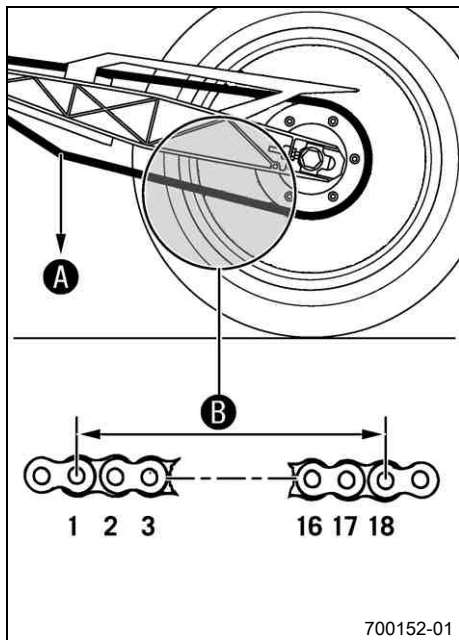

700152-01

- Lägg i växellådans friläge.
- Dra i kedjans nedre del med den angivna vikten **A**.

Specifikation

Vikt, mätning av kedjans slitage	15 kg
----------------------------------	-------

- Mät avståndet **B** mellan 18 kedjelänkar på kedjans nedre del.

i Info

Kedjeslitaget är inte alltid jämnt. Upprepa mätningen på olika ställen på kedjan.

Maximalt avstånd B på kedjans längsta del	272 mm
--	--------

- » Om avståndet **B** är större än det angivna måttet:

- Byt ut kedjan. 🛠️

i Info

När en ny kedja monteras bör även bakdrevet och framdrevet bytas ut. Nya kedjor slits snabbare när de går på gamla bakdrev/framdrev. Av säkerhetsskäl har kedjan ingen låslänk.

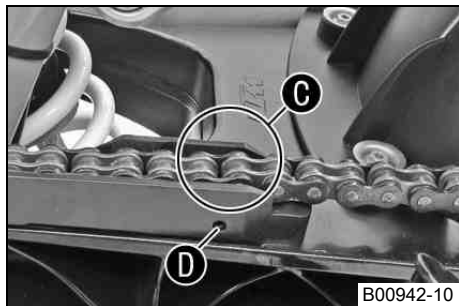

B00942-10

- Kontrollera om kedjeskyddet är slitet.
 - » När det genom kedjeskyddet vid **C** går att se hålet **D**:
 - Byt ut kedjeskyddet. 🛠️
- Kontrollera att kedjeskyddet sitter fast ordentligt.
 - » Om kedjeskyddet sitter löst:
 - Skruva fast kedjeskyddet.

Specifikation

Skruv kedjeskydd	M6	10 Nm	Loctite® 243™
------------------	----	-------	---------------

Ställa in kopplingshandtagets utgångsläge

i Info

När justerskruven vrids medsols ökar avståndet mellan kopplingshandtaget och styret.
När justerskruven vrids motsols minskar avståndet mellan kopplingshandtaget och styret.
Inställningsområdet är begränsat.
Vrid endast justerskruven för hand och använd inte våld.
Justeringen får inte utföras under körning.

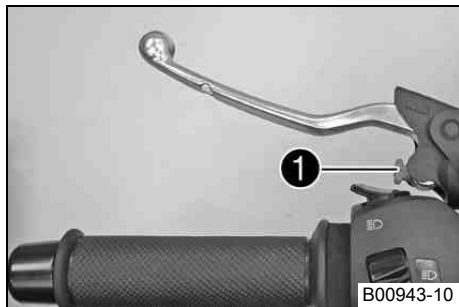

- Anpassa kopplingshandtagets utgångsläge till handens storlek genom att vrida på justerskruven ①.

Kontrollera/åtgärda hydraulkopplingens vätskenivå

i Info

Vätskenivån stiger när kopplingens lamellbelägg slits ner.
Använd inte bromsvätska.

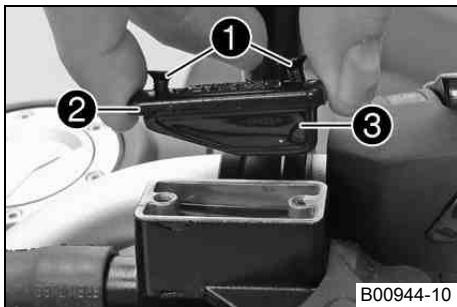

- Placera hydraulkopplingens behållare i horisontellt läge. Behållaren sitter på styret.
- Ta bort skruvarna ❶.
- Ta bort locket ❷ och membranet ❸.
- Kontrollera vätskenivån.

Vätskenivå under behållarens övre kant	4 mm
--	------

- » Om vätskenivån inte överensstämmer med specifikationen:
 - Korrigera vätskenivån i hydraulkopplingen.

Hydraulolja (15) (☛ s 155)

- Placera locket med membran i rätt läge. Sätt i och dra åt skruvarna.

ABS / låsningsfritt bromssystem

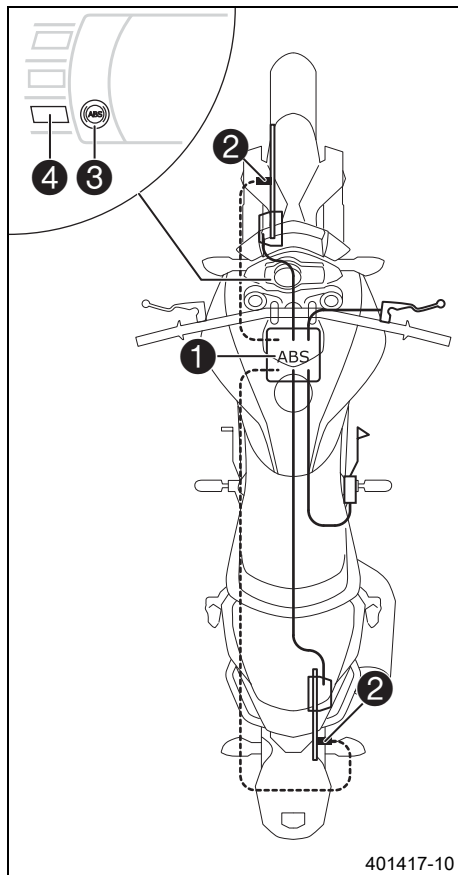

ABS-enheten ❶ består av hydraulenhet, ABS-styrdon och returpump och är monterad under bränsletanken. Det sitter en hjulvarvtalsgivare ❷ på framhjulet och en på bakhjulet.

**Varning****Risk för olyckor** Begränsad ABS-funktion

- Vid modifikationer som förkortade eller förlängda fjädersvägar, andra fälgdiametrar, andra däck, fel däcktryck, andra bromsbelägg etc. fungerar ABS inte längre optimalt.
- Den optimala ABS-funktionen kan endast garanteras om enbart reservdelar och däck som godkänts och/eller rekommenderats av KTM används på bromssystemet.
- Underhållsarbeten och reparationer måste utföras professionellt. (Din auktoriserade KTM-verkstad hjälper gärna till.)

ABS är ett säkerhetssystem som förhindrar att hjulen låser sig vid körning rakt fram utan inverkan från sidokrafter.

ABS arbetar med två av varandra oberoende bromskretsar (fram- och bakbroms). I normal drift fungerar bromssystemet som ett vanligt bromssystem utan ABS. När ABS-styrdonet registrerar en tendens till låsning på något av hjulen börjar ABS arbeta genom att reglera bromstrycket. Regleringen känns av genom ett lätt pulserande på bromshandtaget eller fotbromspedalen.

ABS-varningslampan ❸ ska tändas när tändningen slås på och släcks när man har börjat köra. Om den inte släcks när man har börjat köra eller tänds under körningen indikerar detta att det är fel på ABS-systemet. ABS är då inte längre aktivt och hjulen kan låsa sig vid inbromsning. Bromssystemet i sig fungerar, det är bara ABS-regleringen som är ur funktion.

ABS-varningslampan kan även tändas i extrema körsituationer då skillnaden i varvtal mellan fram- och bakhjul är stor, t.ex. vid wheelie eller spinnande bakhjul. Det gör att ABS stängs av.

För att ABS ska kunna aktiveras igen måste fordonet stannas och tändningen slås av. När fordonet startas igen aktiveras ABS igen. ABS-varningslampan slocknar när man börjat köra.

Med knappen ④ kan ABS stängas av manuellt (se Starta motorcykeln).

Ställa in bromshandtagets utgångsläge

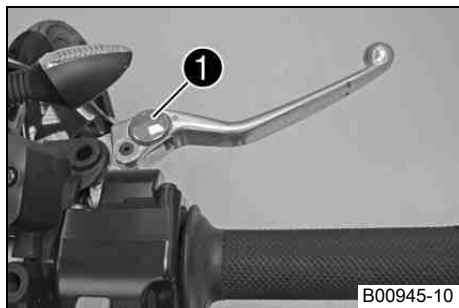

- Anpassa bromshandtagets utgångsläge till handens storlek genom att vrida på justeringshjulet ①.



Info

Dra bromshandtaget framåt och skruva på justeringshjulet. Justeringen får inte utföras under körning.

Kontrollera bromsskivorna



Varning

Risk för olyckor Nedsatt bromsverkan på grund av slitna bromsskivor.

- Slitna bromsskivor ska bytas omedelbart. (Din auktoriserade KTM-verkstad hjälper gärna till.)

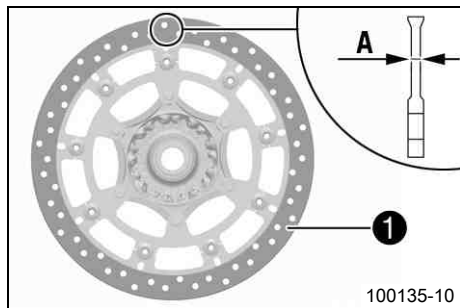

- Kontrollera mått **A** för bromsskivans tjocklek (fram och bak) på flera ställen på bromsskivan.

i Info

Genom slitage blir bromsskivan tunnare inom det område där bromsbeläggen ligger an **1**.

Bromsskivor, slitagegräns	
fram	3,6 mm
bak	4,5 mm

- » Om bromsskivans tjocklek är lägre än det angivna värdet.
 - Byt bromsskiva.
- Kontrollera bromsskivan framtill och baktill med avseende på skador, sprickor och deformation.
 - » Om skador, sprickor eller deformation upptäcks:
 - Byt bromsskiva.

Kontrollera bromsvätskenivån i frambromsen



Varning

Risk för olyckshändelser Bortfall av bromsverkan.

- Om bromsvätskenivån sjunker under den angivna markeringen eller värdet är detta ett tecken på att bromssystemet inte är tätt eller att bromsbeläggen är helt nedslitna. Kontrollera bromssystemet, fortsatt inte att köra. (Din auktoriserade KTM-verkstad hjälper gärna till.)



Varning

Risk för olyckor Nedsatt bromseffekt p g a gammal bromsvätska.

- Byt bromsvätska i fram- och bakbromsen enligt serviceschemat. (Din auktoriserade KTM-verkstad hjälper gärna till.)

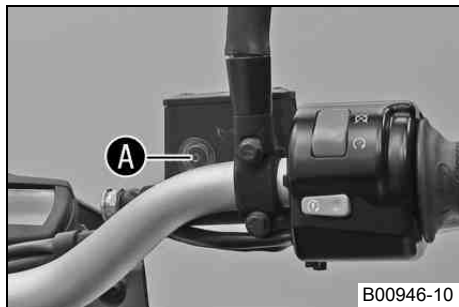

- Placera bromsvätskebehållaren i horisontellt läge. Behållaren sitter på styret.
- Kontrollera bromsvätskenivån i synglaset.
 - » Om bromsvätskan har sjunkit under markeringen **A**:
 - Fyll på frambromsens bromsvätska. 🛠️ (👉 s 72)

Fylla på frambromsens bromsvätska 🛠️



Varning

Risk för olyckshändelser Bortfall av bromsverkan.

- Om bromsvätskenivån sjunker under den angivna markeringen eller värdet är detta ett tecken på att bromssystemet inte är tätt eller att bromsbeläggen är helt nedslitna. Kontrollera bromssystemet, fortsatt inte att köra. (Din auktoriserade KTM-verkstad hjälper gärna till.)



Varning

Hudirritationer Hudkontakt med bromsvätskan kan orsaka hudirritationer.

- Undvik kontakt med huden eller ögonen. Förvara bromsvätskan utom räckhåll för barn.
- Använd lämpliga skyddskläder och skyddsglasögon.
- Om ögonen kommer i kontakt med bromsvätska, spola noggrant med vatten och kontakta läkare omedelbart.



Varning

Risk för olyckor Nedsatt bromseffekt p g a gammal bromsvätska.

- Byt bromsvätska i fram- och bakbromsen enligt serviceschemat. (Din auktoriserade KTM-verkstad hjälper gärna till.)



Varning

Risk för miljöskador Miljöfarliga ämnen orsakar miljöskador.

- Oljor, fetter, filter, bränsle, rengöringsmedel, bromsvätska etc ska alltid tas omhand och lämnas in för avfallshantering enligt gällande bestämmelser.



Info

Använd aldrig bromsvätska DOT 5. Denna är silikonoljebaserad och är purpurfärgad. Tätningar och bromskablar är inte gjorda för bromsvätska typ DOT 5.

Se till att bromsvätskan inte kommer i kontakt med lackerade komponenter. Bromsvätskan skadar lacken!

Använd endast ren bromsvätska som förvarats i en tättslutande behållare!

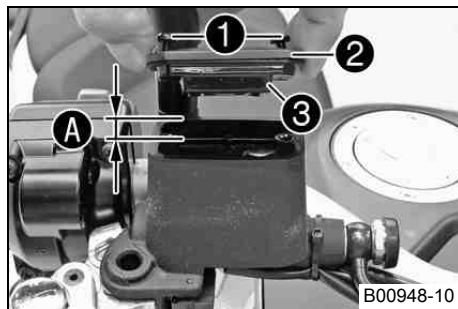

- Placera bromsvätskebehållaren i horisontellt läge. Behållaren sitter på styret.
- Ta bort skruvarna ①.
- Ta bort locket ② och membranet ③.
- Fyll på bromsvätska upp till måttet A.

Specifikation

Mått A (bromsvätskenivå under behållarens övre kant)	5 mm
--	------

Bromsvätska DOT 4 / DOT 5.1 (☞ s 155)

- Placera locket med membran i rätt läge. Sätt i och dra åt skruvarna.



Info

Spilld bromsvätska eller vätska som runnit ut ska tvättas bort omedelbart med vatten.

Kontrollera frambromsens bromsbelägg

Varning

Risk för olyckor Nedsatt bromsverkan på grund av slitna bromsbelägg.

- Slitna bromsbelägg måste bytas ut omedelbart. (Din auktoriserade KTM-verkstad hjälper gärna till.)

Observera

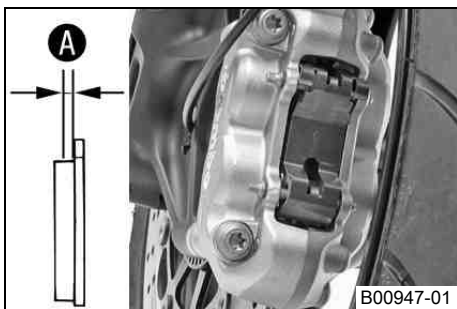

Risk för olyckor Nedsatt bromsverkan p g a defekta bromsskivor.

- Om bromsbeläggen byts ut för sent skrapar bromsbelägghållaren av stål mot bromsskivorna. Bromsverkan reduceras mycket och bromsskivorna förstörs. Kontrollera bromsbeläggen regelbundet.



- Kontrollera om bromsbeläggen fortfarande har minimitjocklek **A**.

Minsta tillåtna beläggjtjocklek A	$\geq 1 \text{ mm}$
--	---------------------

- » Om den minsta tillåtna beläggjtjockleken underskrids:
 - Byt frambromsens bromsbelägg. 
- Kontrollera bromsbeläggen med avseende på skador och sprickor.
 - » Om skador eller sprickor föreligger:
 - Byt frambromsens bromsbelägg. 

Kontrollera fotbromspedalens spel

Varning

Risk för olyckor Bortfall av bromsverkan.

- När det inte finns något spel för fotbromspedalen utövas tryck på bakhjulsbromsen inom bromssystemet. Bakhjulsbromsen kan sluta fungera helt genom överhettning. Justera fotbromspedalens spel enligt angivna värden.

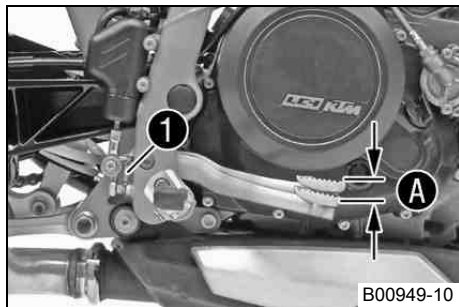

- Haka loss fjädern ❶.
- Manövrera fotbromspedalen fram och tillbaka mellan stoppläget och anliggnig mot fotbromsens cylinderkolv och kontrollera spelet ❸.

Specifikation

Fotbromspedalens spel	3... 5 mm
-----------------------	-----------

- » Om spelet inte överensstämmer med specifikationen:
 - Ställ in fotbromspedalens utgångsläge. 🛠️ (☞ s 75)
- Haka fast fjädern ❶.

Ställa in fotbromspedalens utgångsläge 🛠️



Varning

Risk för olyckor Bortfall av bromsverkan.

- När det inte finns något spel för fotbromspedalen utövas tryck på bakhjulsbromsen inom bromssystemet. Bakhjulsbromsen kan sluta fungera helt genom överhettning. Justera fotbromspedalens spel enligt angivna värden.

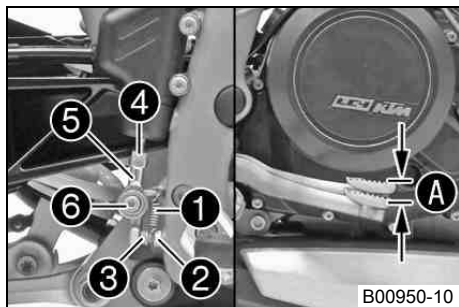

- Haka loss fjädern ❶.
- Ta bort skruven ❸.
- Lossa muttern ❹ och vrid tillbaka den med kulloden ❺ tills max spel nås.
- För individuell anpassning av fotbromspedalens utgångsläge, lossa muttern ❷ och vrid skruven ❹ tills önskat läge har uppnåtts.



Info

Inställningsområdet är begränsat.

- Vrid kulloden ❺ tills spelet ❸ nås. Anpassa fotbromspedalens utgångsläge om det behövs.

Specifikation

Fotbromspedalens spel	3... 5 mm
-----------------------	-----------

- Håll emot skruven ❸ och dra åt muttern ❷.

Specifikation

Övriga muttrar chassi	M6	10 Nm
-----------------------	----	-------

- Håll emot kulleleden ❹ och dra åt muttern ❸.

Specifikation

Övriga muttrar chassi	M6	10 Nm
-----------------------	----	-------

- Sätt i och dra åt skruven ❹.

Specifikation

Skruv kulleled tryckstång på fotbromscylinern	M6	10 Nm	Loctite® 243™
---	----	-------	---------------

- Haka fast fjädern ❶.

Kontrollera bromsvätskenivån för bakbromsen



Varning

Risk för olyckor Bortfall av bromsverkan.

- Om bromsvätskenivån sjunker under **MIN**-märket kan läckage i bromssystemet eller helt slitna bromsbelägg vara orsaken. Kontrollera bromssystemet, fortsätt inte att köra. (Din auktoriserade KTM-verkstad hjälper gärna till.)



Varning

Risk för olyckor Nedsatt bromseffekt p g a gammal bromsvätska.

- Byt bromsvätska i fram- och bakbromsen enligt serviceschemat. (Din auktoriserade KTM-verkstad hjälper gärna till.)

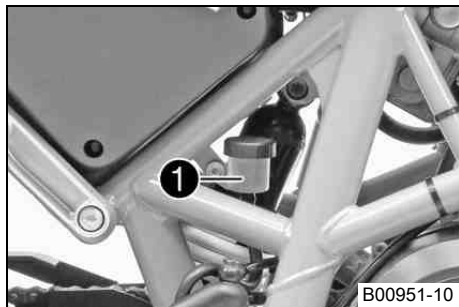

- Ställ upp fordonet lodrätt.
- Kontrollera bromsvätskenivån på bromsvätskebehållaren.
 - » Om vätskenivån nått **MIN**-märket ❶:
 - Fyll på bakbromsens bromsvätska. 🛠️ (👉 s 77)

Fylla på bakbromsens bromsvätska 🛠️



Varning

Risk för olyckor Bortfall av bromsverkan.

- Om bromsvätskenivån sjunker under **MIN**-märket kan läckage i bromssystemet eller helt slitna bromsbelägg vara orsaken. Kontrollera bromssystemet, fortsätt inte att köra. (Din auktoriserade KTM-verkstad hjälper gärna till.)



Varning

Hudirritationer Hudkontakt med bromsvätskan kan orsaka hudirritationer.

- Undvik kontakt med huden eller ögonen. Förvara bromsvätskan utom räckhåll för barn.
- Använd lämpliga skyddskläder och skyddsglasögon.
- Om ögonen kommer i kontakt med bromsvätska, spola noggrant med vatten och kontakta läkare omedelbart.



Varning

Risk för olyckor Nedsatt bromseffekt på gammal bromsvätska.

- Byt bromsvätska i fram- och bakbromsen enligt serviceschemat. (Din auktoriserade KTM-verkstad hjälper gärna till.)



Varning

Risk för miljöskador Miljöfarliga ämnen orsakar miljöskador.

- Oljor, fetter, filter, bränsle, rengöringsmedel, bromsvätska etc ska alltid tas omhand och lämnas in för avfallshantering enligt gällande bestämmelser.



Info

Använd aldrig bromsvätska DOT 5. Denna är silikonoljebaserad och är purpurfärgad. Tätningar och bromskablar är inte gjorda för bromsvätska typ DOT 5.

Se till att bromsvätskan inte kommer i kontakt med lackerade komponenter. Bromsvätskan skadar lacken!

Använd endast ren bromsvätska som förvarats i en tättslutande behållare!

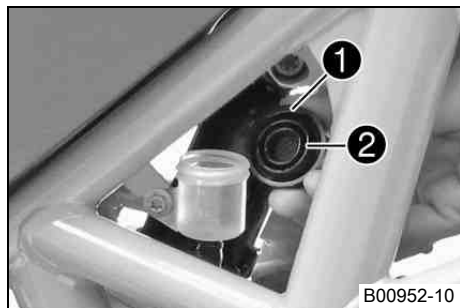

B00952-10

- Ställ upp fordonet lodrätt.
- Ta av skruvlocket ① och brickan samt membranet ②.
- Fyll på bromsvätska upp till **MAX**-märket.

Bromsvätska DOT 4 / DOT 5.1 (☞ s 155)

- Montera skruvlocket och brickan samt membranet.



Info

Spilld bromsvätska eller vätska som runnit ut ska tvättas bort omedelbart med vatten.

Kontrollera bakbromsens bromsbelägg



Varning

Risk för olyckor Nedsatt bromsverkan på grund av slitna bromsbelägg.

- Slitna bromsbelägg måste bytas ut omedelbart. (Din auktoriserade KTM-verkstad hjälper gärna till.)

Observera

Risk för olyckor Nedsatt bromsverkan p g a defekta bromsskivor.

- Om bromsbeläggen byts ut för sent skrapar bromsbeläggållaren av stål mot bromsskivorna. Bromsverkan reduceras mycket och bromsskivorna förstörs. Kontrollera bromsbeläggen regelbundet.

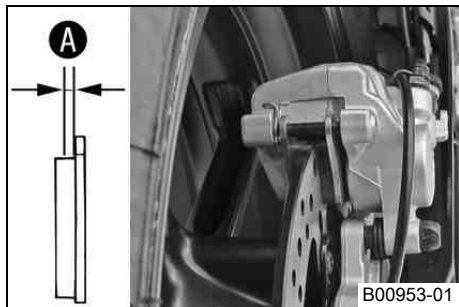

- Kontrollera om bromsbeläggen fortfarande har minimitjocklek **A**.

Minsta tillåtna beläggjtjocklek A	$\geq 1 \text{ mm}$
--	---------------------

- » Om den minsta tillåtna beläggjtjockleken underskrids:
 - Byt bakbromsens bromsbelägg. 🛠️
- Kontrollera bromsbeläggen med avseende på skador och sprickor.
 - » Om skador eller sprickor föreligger:
 - Byt bakbromsens bromsbelägg. 🛠️

Demontera framhjulet 🛠️

Förarbete

- Lyft upp motorcykeln med lyftanordningen baktill. (👉 s 58)
- Lyft upp motorcykeln med lyftanordningen framtill. (👉 s 57)

Huvudarbete

- Ta bort skruven ❶ och dra ut hjulvarvtalsgivaren ❷ ur hålet.
- Ta bort skruvarna ❸ och distanshylsorna ❹.
- Tryck tillbaka bromsbeläggen genom att luta bromsoket något på bromsskivan. Dra försiktigt bromsoket bakåt bort från bromsskivan och låt det hänga ned på sidan.

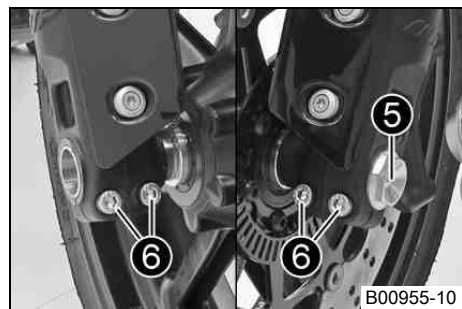
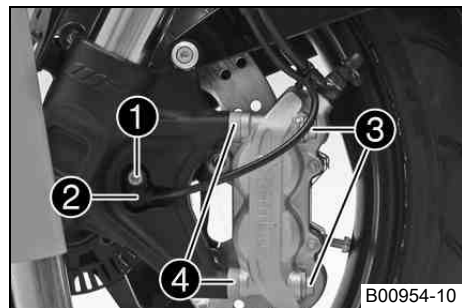

i Info

Manövrera inte bromshandtaget när bromsoket är demonterat.

- Lossa skruven ❺ och skruvarna ❻.
- Skruva ur skruven ❺ ca 6 varv, tryck handen mot skruven för att skjuta ut hjulaxeln ur axelklämman. Ta bort skruven ❺.

⚠️ Varning

Risk för olyckshändelser Nedsatt bromseffekt p g a defekta bromsskivor.

- Lägg alltid ner hjulet så att bromsskivorna inte skadas.
- Håll fast framhjulet och dra ut hjulaxeln. Ta ut framhjulet ur gaffeln.

Montera framhjulet 🛠️



Varning

Risk för olyckor Minskad bromsverkan om det finns olja eller fett på bromsskivorna.

- Det är viktigt att bromsskivorna alltid är fria från olja eller fett. Rengör bromsskivorna med bromsrengöringsmedel vid behov.

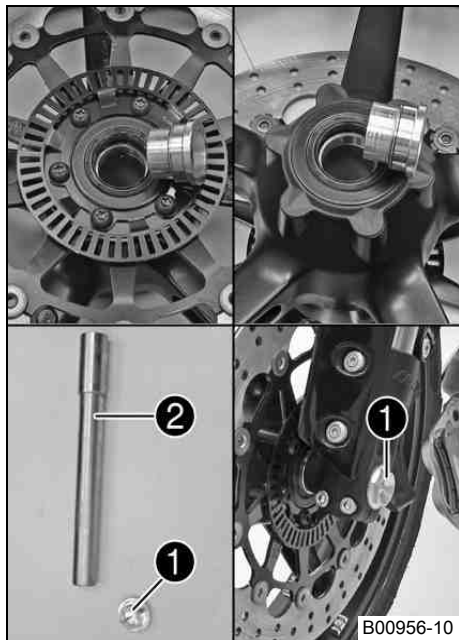

- Kontrollera om hjullagret är skadat eller slitet.
 - » Om hjullagret är skadat eller slitet:
 - Byt ut hjullagret. 🛠️
- Rengör, smörj in och sätt dit vänster och höger distanshylsa samt axeltätningarna.

Långtidsfett (🛠️ s 159)

- Rengör skruven ❶ och hjulaxeln ❷.
- Lyft in framhjulet i gaffeln, placera det i korrekt läge och sätt i hjulaxeln.
 - ✓ Pilen på ekern pekar i löpriktningen.
- Sätt i och dra åt skruven ❶.

Specifikation

Skruv hjulaxel fram

M24x1,5

45 Nm

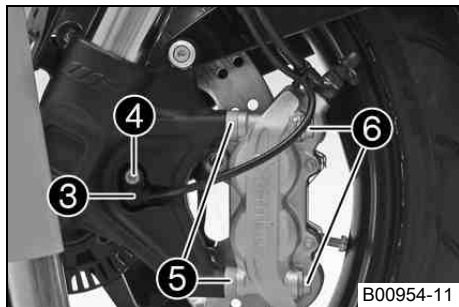

- Stick in hjulets varvtalsgivare ③ i hålet. Sätt i och dra åt skruven ④.

Specifikation

Övriga skruvar chassi	M6	10 Nm
-----------------------	----	-------

- Positionera bromsoket, se till att bromsbeläggen sitter korrekt.
- Placera distanshylsorna ⑤ i rätt läge. Sätt i skruvarna ⑥ utan att dra åt dem.
- Dra i bromshandtaget flera gånger tills bromsbeläggen ligger an mot bromsskivan och en tydlig tryckpunkt känns. Fixera bromshandtaget i manövrerat läge.
- ✓ Bromsoken justeras.
- Dra åt skruvarna ⑥.

Specifikation

Skruv bromsok fram	M10x1,25	45 Nm	Loctite® 243™
--------------------	----------	-------	---------------

- Upphäv fixeringen av bromshandtaget.
- Ta ned motorcykeln från lyftanordningen framtill. (☛ s 57)
- Ta ned motorcykeln från lyftanordningen baktill. (☛ s 58)
- Dra i frambromsen och komprimera gaffeln ordentligt några gånger.
- ✓ Gaffelbenen justeras.
- Dra åt skruvarna ⑦.

Specifikation

Skruv axelklämma	M8	15 Nm
------------------	----	-------

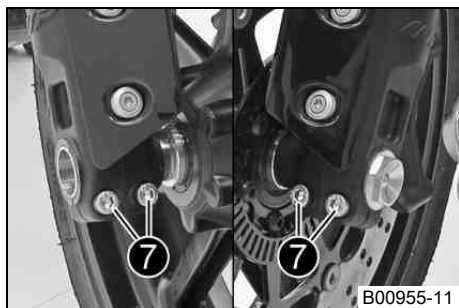

Demontera bakhjulet 🛠️

Förarbete

- Lyft upp motorcykeln med lyftanordningen baktill. (👉 s 58)

Huvudarbete

- Ta bort skruven ❶ och dra ut hjulvarvtalsgivaren ❷ ur hålet.
- Ta bort muttern ❸. Ta av kedjespännaren ❹.
- Dra ut hjulaxeln ❺ så långt att kedjespännaren inte längre ligger an mot justerskruven.

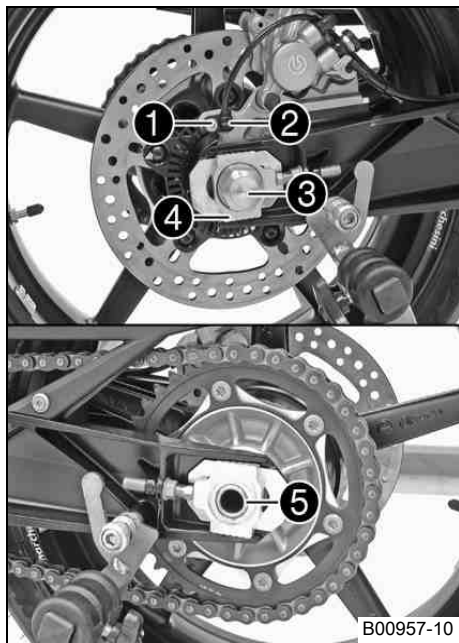



- Skjut bakhjulet så långt fram som möjligt och ta av kedjan från bakdrevet.
- Dra ut hjulaxeln.
- Dra bakhjulet bakåt tills bromsokshållaren hänger fritt mellan bromsskivan och fälgen.



Varning

Risk för olyckor Nedsatt bromsverkan p g a defekta bromsskivor.

- Lägg alltid ner hjulet så att bromsskivorna inte kan skadas.

- Ta försiktigt ut bakhjulet ur baksvingen utan att skada fälgen och/eller bromsskivan.



Info

Använd inte fotbromsen när bakhjulet är demonterat.

Montera bakhjulet 🛠️



Varning

Risk för olyckor Minskad bromsverkan om det finns olja eller fett på bromsskivorna.

- Det är viktigt att bromsskivorna alltid är fria från olja eller fett. Rengör bromsskivorna med bromsrengöringsmedel vid behov.



Varning

Risk för olyckor Ingen bromsverkan när du bromsar med bakbromsen.

- Efter inmontering av bakhjulet måste du bromsa med bromspedalen tills en tydlig tryckpunkt känns.

Huvudarbete

- Kontrollera bakhjulsnavets gummidämpare. 🛠️ (👉 s 87)

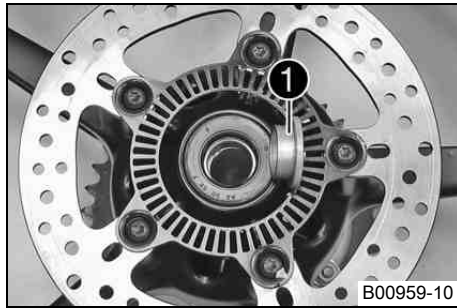

- Kontrollera om hjullagret är skadat eller slitet.
 - » Om hjullagret är skadat eller slitet:
 - Byt ut hjullagret. 🛠️
- Ta bort hylsan ❶. Rengör och fetta in hylsans och axeltättningsringens löpytor.

Långtidsfett (🛠️ s 159)

- Montera bussningen.
- Rengör och fetta in hjulaxelns gänga och muttern.

Långtidsfett (🛠️ s 159)

- Rengör fastsättningsställena på bromsokshållaren och baksvingen.

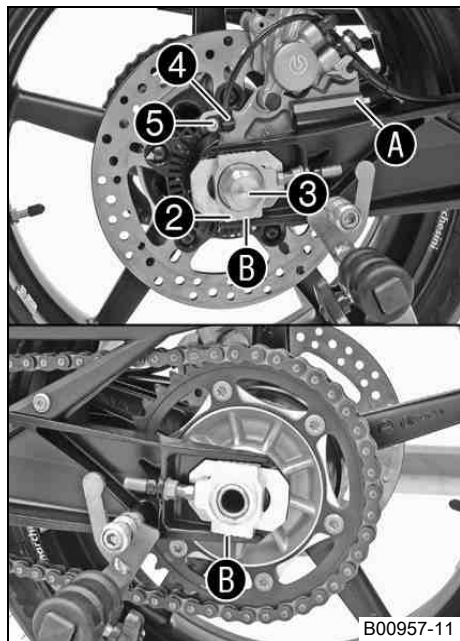

- För samman motlagret på bromsokshållaren **A** och baksvingen. Lyft försiktigt upp bakhjulet i baksvingen och placera bromsskivan så att den greppar. Lägg kedjan på bakdrevet och montera hjulaxeln.
- Montera kedjespännaren **2** och muttern **3**.

i Info

Montera kedjespännaren till vänster och höger i samma läge.

- Tryck bakhjulet framåt så att kedjespännarna ligger an mot spännskruvarna och dra åt muttern.

Specifikation

För bakhjulets korrekta läge måste märkena på kedjespännaren till vänster och höger stå i samma position i förhållande till referensmärkena **B**.

Mutter hjulaxel bak	M25x1,5	90 Nm
---------------------	---------	-------

- Stick in hjulets varvtalsgivare **4** i hålet. Sätt i och dra åt skruven **5**.

Specifikation

Övriga skruvar chassi	M6	10 Nm
-----------------------	----	-------

- Manövrera fotbromspedalen flera gånger tills bromsbeläggen ligger an mot bromsskivan och en tydlig tryckpunkt känns.

Efterarbete

- Ta ned motorcykeln från lyftanordningen baktill. (☛ s 58)
- Kontrollera kedjespänningen. (☛ s 62)

Kontrollera bakhjulsnavets gummidämpare 🛠️

i Info

Motorns kraft överförs från bakdrevet till bakhjulet via 6 gummidämpare. De slits ned under körning. Om gummidämparna inte byts ut i tid skadas bakdrevets hållare och bakhjulsnavet.

Förarbete

- Lyft upp motorcykeln med lyftanordningen baktill. (🔧 s 58)
- Demontera bakhjulet. 🛠️ (🔧 s 83)

Huvudarbete

- Kontrollera lagret ❶.
 - » Om lagret är skadat eller slitet:
 - Byt ut lagret. 🛠️
- Kontrollera om bakhjulsnavets gummidämpare ❷ är skadade eller slitna.
 - » Om bakhjulsnavets gummidämpare är skadade eller slitna:
 - Byt ut bakhjulsnavets alla gummidämpare.

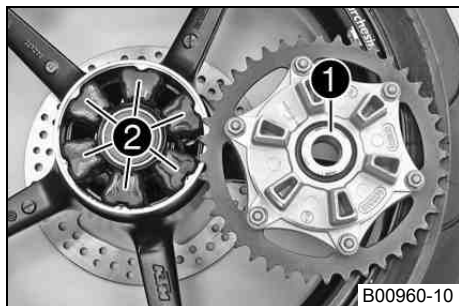

B00960-10

- Lägg bakhjulet på en arbetsbänk med bakdrevet uppåt. Stick in hjulaxeln i navet.
- Kontrollera spelet **A** genom att hålla fast bakhjulet och försöka vrida bakdrevet.

i Info

Spelet mäts på bakdrevets utsida.

Spel gummidämpare bakhjul	≤ 5 mm
---------------------------	--------

- » Om spelet **A** är större än det angivna värdet:
 - Byt ut bakhjulsnavets alla gummidämpare.

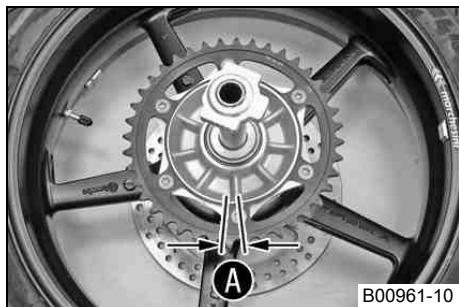

B00961-10

Efterarbete

- Montera bakhjulet.  (☞ s 84)
- Ta ned motorcykeln från lyftanordningen baktill. (☞ s 58)
- Kontrollera kedjespänningen. (☞ s 62)

Kontrollera däckens skick



Varning

Risk för olyckor Köregenskaperna kan inte kontrolleras om du får punktering.

- Skadade eller nedslitna däck ska för säkerhets skull bytas omedelbart. (Din auktoriserade KTM-verkstad hjälper gärna till.)



Varning

Risk för omkullkörning Nedsättning av köregenskaperna p g a olika mönster på fram- och bakhjulets däck.

- Framhjul och bakhjul ska alltid ha däck med likartat mönster. Om däck med olika mönster används kan fordonet bli svårt att kontrollera.



Varning

Risk för olyckor Ej kontrollerbara köregenskaper om hjul/däck används som inte frigivits eller rekommenderats.

- Använd endast hjul/däck som frigivits och rekommenderats av KTM enligt angiven hastighetsindex.



Varning

Risk för olyckor Minskat väggrepp när däcken är nya.

- Nya däck har en slät slitbana och därför inget komplett väggrepp. Slitbanan måste ruggas upp de första 200 kilometrarna. Kör med måttlig hastighet i olika snedlägen. Kompletet väggrepp nås först efter "inkörningen".



Info

Däckens typ, skick och lufttryck påverkar motorcykelns köregenskaper. Slitna däck påverkar köregenskaperna negativt, i synnerhet på våt körbana.

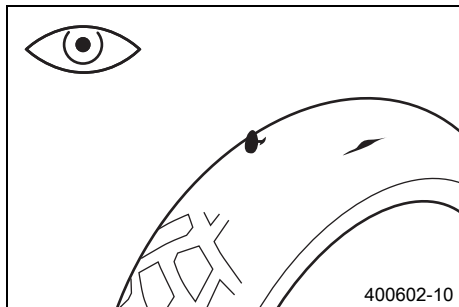

- Kontrollera fram- och bakhjulets däck med avseende på snittskador, föremål som fastnat eller andra skador.
 - » Om däckets har snittskador, om föremål fastnat eller om det har andra skador:
 - Byt däck.
- Kontrollera mönsterdjupet.

i Info

Beakta gällande bestämmelser angående mönsterdjupet.

Minsta mönsterdjup	≥ 2 mm
--------------------	-------------

- » Om mönsterdjupet är för litet:
 - Byt däck.
- Kontrollera däckens ålder.

i Info

Däckens tillverkningsdatum anges för det mesta på däckets med hjälp av de fyra sista siffrorna i **DOT** beteckningen. De två första siffrorna anger tillverkningsveckan och de två sista tillverkningsåret. KTM rekommenderar ett däckbyte senast efter 5 år, oberoende av däckets slitage.

- » Om däckets är äldre än 5 år:
 - Byt däck.

Kontrollera lufttrycket i däckets

i Info

För lågt däcktryck ökar däckets slitage och leder till överhettning. Korrekt däcktryck säkerställer bästa möjliga körkomfort och ökar däckets livslängd.

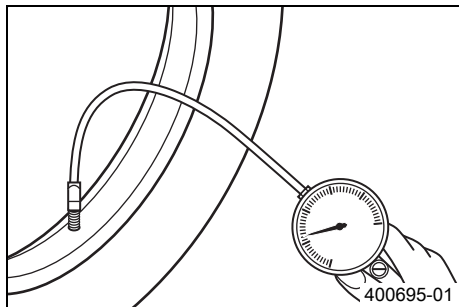

- Ta bort dammskyddet.
- Kontrollera lufttrycket när däcken är kalla.

Däcktryck utan passagerare	
fram	2,0 bar
bak	2,0 bar

Däcktryck med passagerare/max tillåten lastvikt	
fram	2,0 bar
bak	2,2 bar

- » Om däcktrycket inte överensstämmer med specifikationen:
 - Korrigera däcktrycket.
- Montera dammskyddet.

Demontera batteri 🛠️



Varning

Risk för kroppsskador Batterisyra och batterigaser kan ge svåra frätskador.

- Förvara batterier utom räckhåll för barn.
- Använd lämpliga skyddskläder och skyddsglasögon.
- Undvik kontakt med batterisyra och batterigaser.
- Se till att det inte uppstår gnistor eller finns en öppen låga i närheten av batteriet. Ladda endast batterier i lokaler med god ventilation.
- Spola med mycket vatten vid hudkontakt. Om batterisyran kommer i kontakt med ögonen, spola med vatten i minst 15 minuter och kontakta läkare.

Förarbete

- Stäng av alla strömförbrukare och motorn.
- Ta bort passagerarsadeln. (🛠️ s 59)

Huvudarbete

- Lossa batteriets minuskabel ❶.

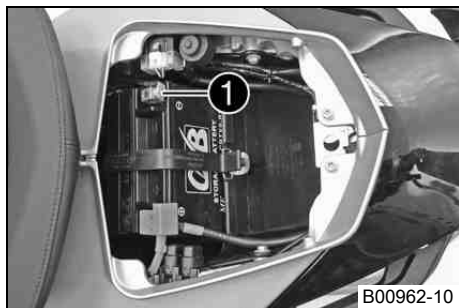

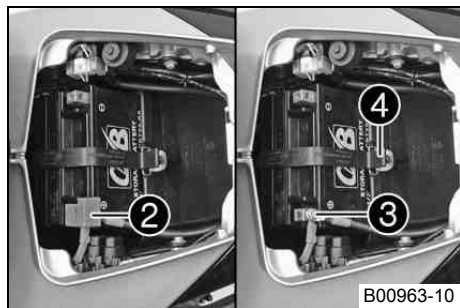

B00963-10

- Ta bort pluspolsskyddet ②.
- Lossa batteriets pluskabel ③.
- Haka av gummibandet ④.
- Dra upp batteriet ur batterihållaren.

Montera batteri ↗

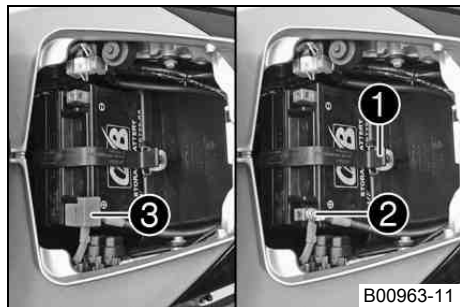

B00963-11

Huvudarbete

- Placera batteriet i batterihållaren.

Info

Batteripolerna måste peka i färdriktningen.

- Haka i gummibandet ①.
- Kläm fast batteriets pluskabel ②.

Specifikation

Skruv batteripol	M6	2,2 Nm
------------------	----	--------

- Sätt pluspolsskyddet ③ i rätt läge.

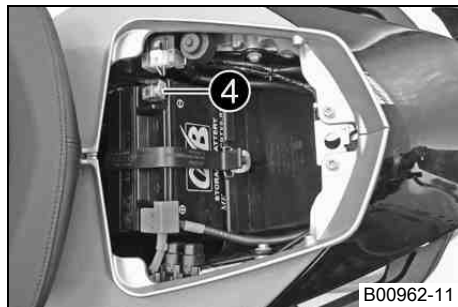

- Kläm fast batteriets minuskabel ④.

Specifikation

Skruv batteripol	M6	2,2 Nm
------------------	----	--------

Efterarbete

- Montera passagerarsadeln. (☛ s 60)
- Ställ in klockan. (☛ s 29)

Ladda batteriet ☛



Varning

Risk för kroppsskador Batterisyra och batterigaser kan ge svåra frätskador.

- Förvara batterier utom räckhåll för barn.
- Använd lämpliga skyddskläder och skyddsglasögon.
- Undvik kontakt med batterisyra och batterigaser.
- Se till att det inte uppstår gnistor eller finns en öppen låga i närheten av batteriet. Ladda endast batterier i lokaler med god ventilation.
- Spola med mycket vatten vid hudkontakt. Om batterisyran kommer i kontakt med ögonen, spola med vatten i minst 15 minuter och kontakta läkare.



Varning

Miljörisker Batteriets komponenter och beståndsdelar skadar miljön.

- Släng inte batterier i hushållssoporna. Defekta batterier måste kasserars med hänsyn till miljön. Lämna in batteriet till din KTM-återförsäljare eller till återvinningscentralen.



Varning

Risk för miljöskador Miljöfarliga ämnen orsakar miljöskador.

- Oljor, fetter, filter, bränsle, rengöringsmedel, bromsvätska etc ska alltid tas omhand och lämnas in för avfallshantering enligt gällande bestämmelser.



Info

Batteriets laddningsnivå sjunker även när batteriet inte belastas.

Laddningsnivå och laddningssätt är mycket viktiga för batteriets livslängd.

Snabb uppladdning med hög laddningsström minskar livslängden.

När laddningsström, laddningsspänning och laddningstid överskrider läcker elektrolyt ut via säkerhetsventilerna. Detta gör att batteriets kapacitet sjunker.

När batteriet tömts genom startförsök ska det laddas direkt.

Om batteriet står urladdat under en längre tid utsätts det för en djup urladdning och sulfatering. Batteriet förstörs.

Batteriet är underhållsfritt. Det innebär att syranivån inte behöver kontrolleras.

Förarbete

- Stäng av alla strömförbrukare och motorn.
- Ta bort passagerarsadeln. (☛ s 59)
- Lossa batteriets minuskabel så att inte fordonets elsystem skadas.



Huvudarbete

- Kläm fast laddaren på batteriet. Slå på laddaren.

Batteriladdare (58429074000)

Laddaren kan även användas för att testa vilospänningen, batteriets startförmåga och generatoren. Batteriet kan inte överladdas med denna laddare.



Info

Ta aldrig bort locket ❶.

- Stäng av laddaren efter laddningen. Anslut batteriet.

Specifikation

Laddningsström, laddningsspänning och laddningstid får inte överskridas.
--

Ladda upp batteriet med jämna mellanrum om motorcykeln inte körs
--

3 månader

Efterarbete

- Montera passagerarsadeln. (☛ s 60)
- Ställ in klockan. (☛ s 29)

Byta huvudsäkring



Varning

Brandrisk När felaktiga säkringar används kan elsystemet överbelastas.

- Använd endast säkringar med korrekt amperetal. Säkringar får aldrig förbikopplas eller repareras.
-



Info

Alla strömförbrukare i fordonet är säkrade via huvudsäkringen. Huvudsäkringen sitter under passagerarsadeln.

Förarbete

- Stäng av alla strömförbrukare och motorn.
- Ta bort passagerarsadeln. (☛ s 59)

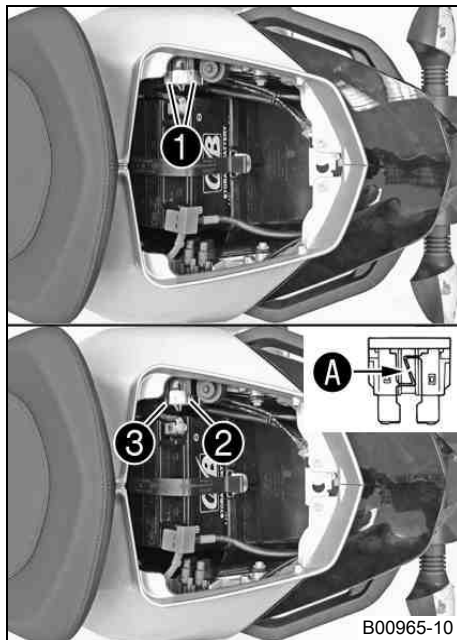

Huvudarbete

- Ta bort skyddshättorna ❶.
- Ta bort den defekta huvudsäkringen ❷.

i Info

När smältråden ❸ är bruten är säkringen defekt.
Inne i startreläet finns en reservsäkring ❸.

- Sätt i en ny huvudsäkring.

Säkring (58011109130) (☞ s 147)

i Tips

Sätt i en ny reservsäkring i startreläet så att den finns till hands vid behov.

- Sätt på skyddshättorna ❶.

Efterarbete

- Montera passagerarsadeln. (☞ s 60)
- Ställ in klockan. (☞ s 29)

Byta säkringar ABS



Varning

Brandrisk När felaktiga säkringar används kan elsystemet överbelastas.

- Använd endast säkringar med korrekt amperetal. Säkringar får aldrig förbikopplas eller repareras.



Info

Två säkringar för ABS sitter under sadeln. Med dessa båda säkringar skyddas ABS-systemets returpump och hydraulenhet. Den tredje säkringen som skyddar ABS-styrdonet sitter i säkringslådan.

Förarbete

- Stäng av alla strömförbrukare och motorn.
- Ta bort passagerarsadeln. (☞ s 59)

Byta säkring för ABS-hydraulenheten:

- Ta bort skyddshättan och ta bort säkringen ❶.
- Sätt i en ny säkring.

Säkring (58011109115) (☞ s 147)

- Sätt tillbaka skyddshättan.

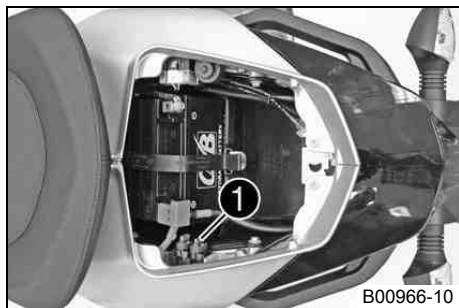

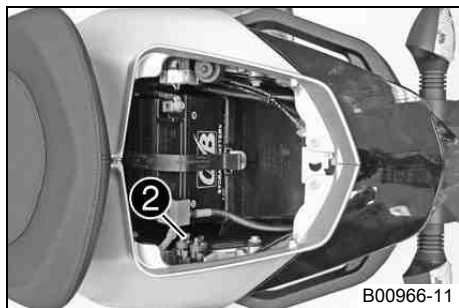

B00966-11

Byta säkring för ABS-returpumpen:

- Ta bort skyddshättan och ta bort säkringen ❷.
- Sätt i en ny säkring.

Säkring (58011109125) (☛ s 147)

- Sätt tillbaka skyddshättan.

Efterarbete

- Montera passagerarsadeln. (☛ s 60)

Byta säkringar till de enskilda strömförbrukarna



Info

Säkringslådan med de enskilda förbrukarnas säkringar sitter till höger under bränsletanken.

Förarbete

- Stäng av alla strömförbrukare och motorn.

Huvudarbete

- Ta bort skruven ❶.
- Ta av skyddet ❷.

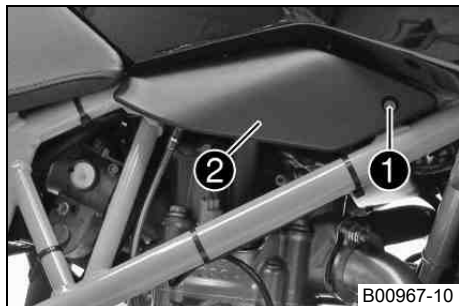

B00967-10

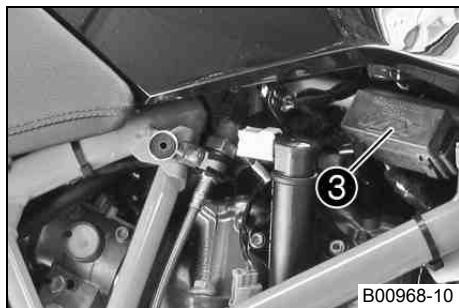

- Öppna säkringslådans lock ③.

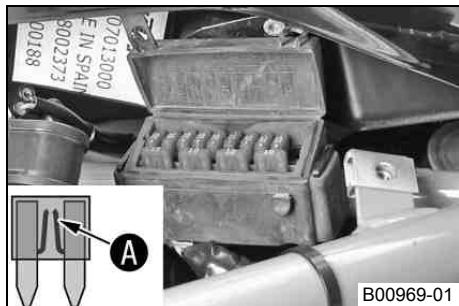

- Ta bort den defekta säkringen.

Specifikation

Säkring 1 - 10 A - tändning, kombinationsinstrument, klocka, (EFI-styrdon), larm (tillval)
Säkring 2 - 10 A - tändning, kombinationsinstrument (EFI-styrdon)
Säkring 3 - 10 A - bränslepump
Säkring 4 - 10 A - kylarfläkt
Säkring 5 - 10 A - signalhorn, bromsljus, körriktningsvisare, larm (tillval)
Säkring 6 - 15 A - helljus, halvljus, positionsljus, bakljus, nummerskyltsbelysning
Säkring 7 - 10 A - för extra utrustning (konstant plus)
Säkring 8 - 10 A - för extra utrustning (med lastbrytare, kopplat plus)
Säkring 9 - 10 A - ABS
Säkring 10 - används ej
Säkring SPARE - 10 A/15 A - reservsäkringar



Info

När smälttråden **A** är bruten är säkringen defekt.

**Varning**

Brandrisk När felaktiga säkringar används kan elsystemet överbelastas.

- Använd endast säkringar med korrekt amperetal. Säkringar får aldrig förbi-kopplas eller repareras.

- Sätt i en reservsäkring med passande amperetal.

Säkring (75011088010) (☛ s 147)

Säkring (75011088015) (☛ s 147)

**Tips**

Sätt i en ny reservsäkring i säkringslådan så att den finns till hands vid behov.

- Kontrollera att förbrukaren fungerar.
- Stäng säkringslådans lock.
- Sätt skyddet ② på plats.
- Sätt i och dra åt skruven ①.

Specifikation

Övriga skruvar chassi	M6	10 Nm
-----------------------	----	-------

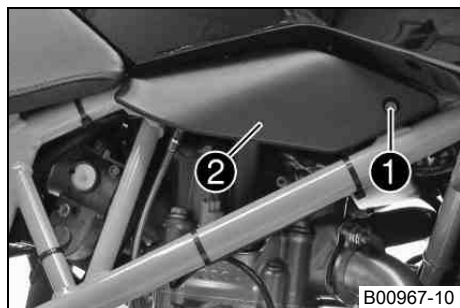

Demontera strålkastarmasken med strålkastaren

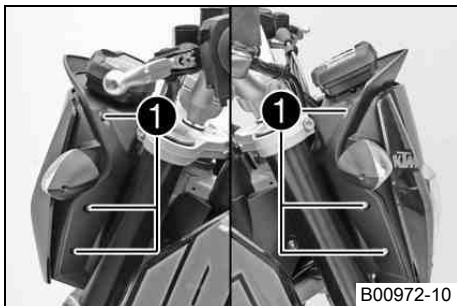

- Stäng av alla strömförbrukare och motorn.
- Ta bort skruvarna ❶.

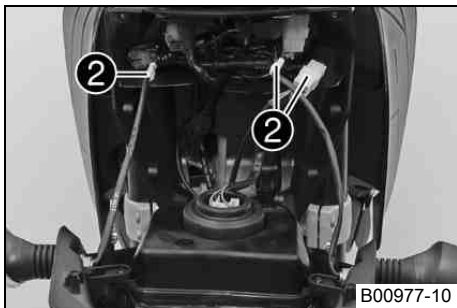

- Fäll strålkastarmasken framåt.
- Lossa stickkontakten ❷.
- Lägg undan strålkastarmasken.

Montera strålkastarmasken med strålkastaren

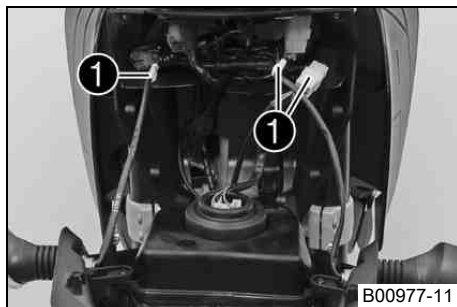

- Anslut stickkontakten ❶.

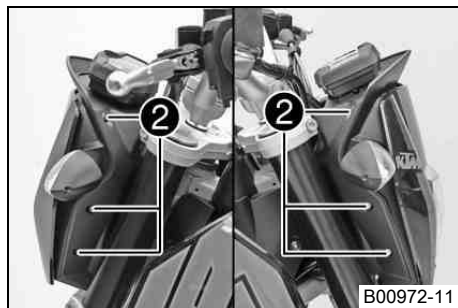

- Placera strålkastarmasken i rätt läge.
- Sätt i och dra åt skruvarna ❷.

Specifikation

Skruv strålkastare	EJOT	2 Nm
Övriga skruvar chassi	M5	5 Nm

- Kontrollera att belysningen fungerar korrekt.

Byta strålkastarlampa

Observera

Skador på reflektorn Minskad lyskraft.

- Fett på lampans glaskolv förångas i värmen och fastnar på reflektorn. Gör rent glaskolven innan den monteras och se till att den hålls fri från fett.

Förarbete

- Demontera strålkastarmasken med strålkastaren. (☛ s 102)

Huvudarbete

- Lossa stickkontakten ❶.
- Ta av gummihättan ❷.



- Haka av bygeln ❸.
- Ta bort lampan ❹.
- Sätt den nya lampan i rätt läge i strålkastarhuset.

Strålkastare (H4 / sockel P43t) (☛ s 147)

i Info

Sätt in strålkastarlampan så att klackarna hakar i ursparingarna.

- Haka fast bygeln ❸.

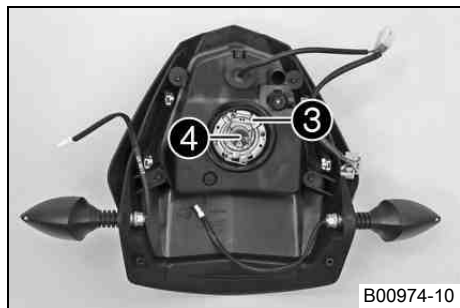

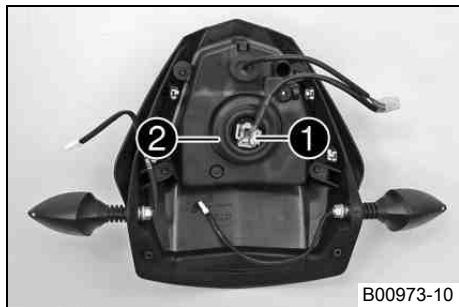

- Montera gummihättan ②.
- Anslut stickkontakten ①.
- Montera strålkastarmasken med strålkastaren. (☛ s 103)

Byta positionsljuslampa

Observera

Skador på reflektorn Minskad lyskraft.

- Fett på lampans glaskolv förångas i värmen och fastnar på reflektorn. Gör rent glaskolven innan den monteras och se till att den hålls fri från fett.

Förarbete

- Demontera strålkastarmasken med strålkastaren. (☛ s 102)

Huvudarbete

- Dra försiktigt ut positionsljusets kabelgenomföring ① och hållare ② ur huset.
- Ta ut lampan.
- Sätt en ny lampa på plats i hållaren.

Positionsljus (W5W / sockel W2,1x9,5d) (☛ s 147)

- Sätt försiktigt in hållaren tillsammans med lampan ② i huset.
- Montera kabelgenomföringen ①.

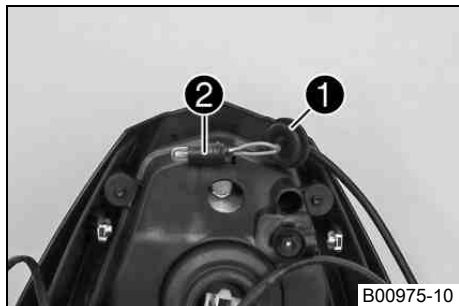

Efterarbete

- Montera strålkastarmasken med strålkastaren. (☛ s 103)

Byta lampa för körriktungsvisaren**Observera**

Skador på reflektorn Minskad lyskraft.

- Fett på lampans glaskolv förångas i värmen och fastnar på reflektorn. Gör rent glaskolven innan den monteras och se till att den hålls fri från fett.



- Ta bort skruven på körriktungsvisarens baksida.
- Ta bort strålkastarglasets ❶.
- Tryck in lampan lätt i hållaren, vrid ca 30° motsols och dra ut den ur hållaren.

i Info

Vidrör inte reflektorn med fingrarna och se till att det inte kommer fett på den.

- Tryck in en ny lampa lätt i hållaren och vrid den medsols tills det tar stopp.

Körriktungsvisare (RY10W / sockel BAU15s) (☛ s 147)

- Placera strålkastarglasets i korrekt läge.
- Sätt dit skruven och skruva den först moturs tills den hakar i gängorna med ett litet hopp. Dra åt skruven lätt.
- Kontrollera att körriktungsvisarna fungerar.

Kontrollera strålkastarinställningen

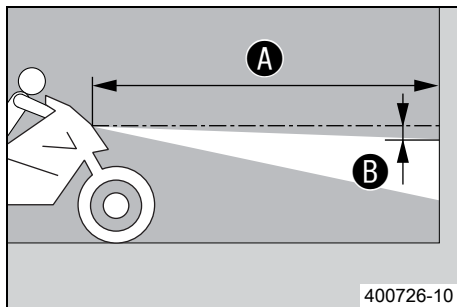

- Ställ fordonet på ett vågrätt underlag framför en ljus mur och rita ett märke i höjd med strålkastarens mitt.
- Rita ett annat märke på avstånd **B** under det första märket.

Specifikation

Avstånd B	5 cm
------------------	------

- Ställ fordonet rakt upp med avstånd **A** framför muren och tänd halvljuset.

Specifikation

Avstånd A	5 m
------------------	-----

- Nu sätter sig föraren på motorcykeln, vid behov med packning och passagerare.
- Kontrollera strålkastarinställningen.

För en motorcykel med förare och ev. packning och passagerare ska gränsen mellan ljust och mörkt område befinna sig exakt på det nedre märket.
--

- » Om gränsen mellan ljust och mörkt område inte överensstämmer med specifikationen:
 - Ställ in strålkastarens räckvidd för halvljuset.

Ställa in strålkastarens räckvidd

Förarbete

- Kontrollera strålkastarinställningen. (☛ s 107)



Huvudarbete

- Ställ in strålkastarens räckvidd genom att vrida på skruven ❶.

Specifikation

För en motorcykel med förare och ev. packning och passagerare ska gränsen mellan ljust och mörkt område befinna sig exakt på det nedre märket (enligt avsnittet Kontrollera strålkastarens inställning).



Info

Vridning motsols ger längre räckvidd, vridning medsols ger kortare räckvidd. Extra vikt kan eventuellt leda till att strålkastarens räckvidd måste korrigeras.

Kylsystem

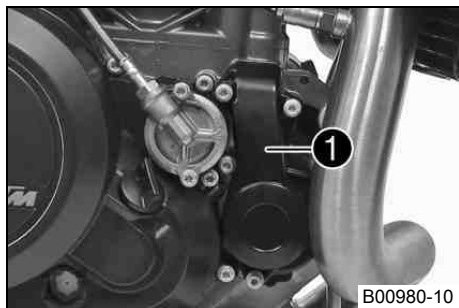

Vattenpumpen ❶ i motorn sörjer för en tvångscirkulation av kylvätskan. Vid uppvärmning stiger trycket i kylsystemet. Detta tryck regleras av en ventil i kylarlocket ❷. Genom värmeutvidgningen leds den överflödiga kylvätskan till expansionskärlet ❸. När temperaturen sjunker sugas denna del tillbaka till kylsystemet. Den angivna kylvätsketemperaturen kan därför tillåtas utan att funktionsstörningar uppstår.

125 °C

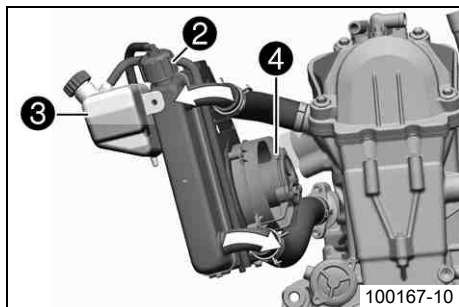

Kylningen fås av fartvinden och en kylarfläkt ❹ som styrs via en termostatströmställare. Lägre körhastighet ger lägre kyleffekt. Smutsiga kylameller minskar också kyleffekten.

Kontrollera frostskyddet och kylvätskenivån



Varning

Risk för skällskador När motorcykeln körs blir kylvätskan mycket varm och dessutom trycksatt.

- Öppna inte kylare, kylarslangar eller andra komponenter i kylsystemet när motorn är driftsvarm. Vänta tills motorn och kylsystemet har svalnat. Om skällskador uppstår ska de drabbade ställena spolas med ljummet vatten.



Varning

Brandrisk Kylvätskan är giftig och hälsovådlig.

- Låt inte huden, ögonen och kläderna komma i kontakt med kylvätskan. Vid kontakt med ögonen, spola med vatten och kontakta läkare omedelbart. Vid hudkontakt ska huden rengöras omedelbart med tvål och vatten. Om kylvätska har svalt, kontakta läkare omedelbart. Kläder som har kommit i kontakt med kylvätska ska bytas. Förvara kylvätskan utom räckhåll för barn.

Krav

Motorn är kall.

Förarbete

- Ställ motorcykeln på en vågrät yta.

Huvudarbete

- Ta bort kylarlocket ❶ och locket till ❷ expansionskärlet.
- Kontrollera kylvätskans frostskydd.

-25... -45 °C

- » Om kylvätskans frostskydd inte överensstämmer med specifikationen:
 - Korrigera kylvätskans frostskydd.

- Kontrollera kylvätskenivån i expansionskärlet.

Kylvätskenivån måste vara vid markeringen **MIN**.

- » Om kylvätskenivån i expansionskärlet inte stämmer med specifikationen, men utan att vara helt slut:
 - Fyll på kylvätska upp till markeringen **MIN**.

Alternativ 1

Kylvätska (☞ s 156)

Alternativ 2

Kylvätska (färdigblandad) (☞ s 156)

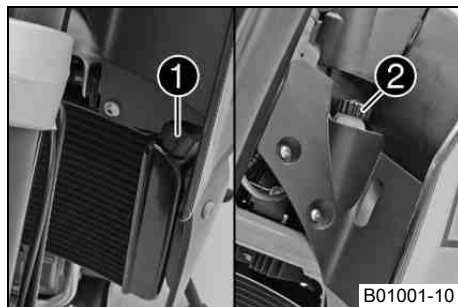

» Om det inte finns någon kylvätska i expansionskärlet:

- Kontrollera att kylsystemet är tätt. 🛠️



Info

Starta inte motorcykeln!

- Fyll på/avluftra kylsystemet. 🛠️ (👉 s 114)
- Montera locket ② på expansionskärlet.
- Kontrollera kylvätskenivån i kylaren.

Kylaren måste vara helt påfylld.

» Om kylvätskenivån inte överensstämmer med specifikationen:

- Korrigera kylvätskenivån och ta reda på orsaken till förlusten.

Alternativ 1

Kylvätska (👉 s 156)

Alternativ 2

Kylvätska (färdigblandad) (👉 s 156)

» Om mer kylvätska behöver fyllas på än angiven specifikation:
> 0,50 l

- Fyll på/avluftra kylsystemet. 🛠️ (👉 s 114)
- Montera kylarlocket ①.

Kontrollera kylvätskenivån i expansionskärlet

Varning

Risk för skållskador När motorcykeln körs blir kylvätskan mycket varm och dessutom trycksatt.

- Öppna inte kylare, kylarslangar eller andra komponenter i kylsystemet när motorn är driftsvarm. Vänta tills motorn och kylsystemet har svalnat. Om skållskador uppstår ska de drabbade ställena spolras med ljummet vatten.

Varning

Brandrisk Kylvätskan är giftig och hälsovådlig.

- Låt inte huden, ögonen och kläderna komma i kontakt med kylvätskan. Vid kontakt med ögonen, spola med vatten och kontakta läkare omedelbart. Vid hudkontakt ska huden rengöras omedelbart med tvål och vatten. Om kylvätska har svalts, kontakta läkare omedelbart. Kläder som har kommit i kontakt med kylvätska ska bytas. Förvara kylvätskan utom räckhåll för barn.

Krav

Motorn är kall.

Kylaren är helt full.

Förarbete

- Ställ motorcykeln på en vågrät yta.

Huvudarbete

- Kontrollera kylvätskenivån i expansionskärlet ❶.

Kylvätskenivån måste vara vid markeringen **MIN**.

- » Om kylvätskenivån i expansionskärlet inte stämmer med specifikationen, men utan att vara helt slut:

- Ta bort locket från expansionskärlet.
- Fyll på kylvätska upp till markeringen **MIN**.

Alternativ 1

Kylvätska (☛ s 156)

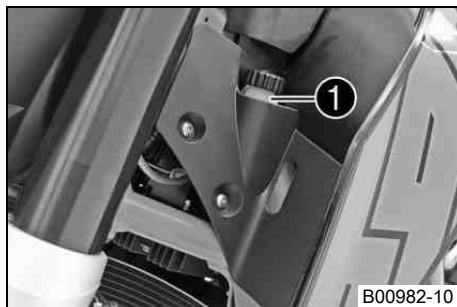

Alternativ 2

Kylvätska (färdigblandad) (☞ s 156)

- Montera locket på expansionskärlet.
- » Om det inte finns någon kylvätska i expansionskärlet:
 - Kontrollera att kylsystemet är tätt. ☞

**Info**

Starta inte motorcykeln!

- Fyll på/avlufva kylsystemet. ☞ (☞ s 114)

Tappa av kylvätska ☞**Varning**

Risk för skållskador När motorcykeln körs blir kylvätskan mycket varm och dessutom trycksatt.

- Öppna inte kylare, kylarslangar eller andra komponenter i kylsystemet när motorn är driftsvarm. Vänta tills motorn och kylsystemet har svalnat. Om skållskador uppstår ska de drabbade ställena spolas med ljummet vatten.

**Varning**

Brandrisk Kylvätskan är giftig och hälsovådlig.

- Låt inte huden, ögonen och kläderna komma i kontakt med kylvätskan. Vid kontakt med ögonen, spola med vatten och kontakta läkare omedelbart. Vid hudkontakt ska huden rengöras omedelbart med tvål och vatten. Om kylvätska har svalts, kontakta läkare omedelbart. Kläder som har kommit i kontakt med kylvätska ska bytas. Förvara kylvätskan utom räckhåll för barn.

Krav

Motorn är kall.

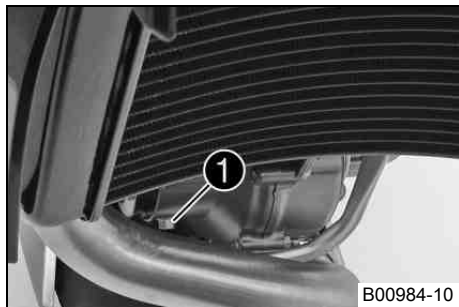

- Ställ upp motorcykeln lodrätt.
- Ställ en lämplig behållare under motorn.
- Ta bort skruven ❶. Ta bort kylarlocket.
- Låt kylvätskan rinna ut helt.
- Sätt i skruven ❶ och en ny tätningring och dra åt den.

Specifikation

Låsskruv vattenpumpens avtappningshål	M10x1	15 Nm
---------------------------------------	-------	-------

Fylla på/avlufva kylsystemet ↩



Varning

Brandrisk Kylvätskan är giftig och hälsovådlig.

- Låt inte huden, ögonen och kläderna komma i kontakt med kylvätskan. Vid kontakt med ögonen, spola med vatten och kontakta läkare omedelbart. Vid hudkontakt ska huden rengöras omedelbart med tvål och vatten. Om kylvätska har svalts, kontakta läkare omedelbart. Kläder som har kommit i kontakt med kylvätska ska bytas. Förvara kylvätskan utom räckhåll för barn.

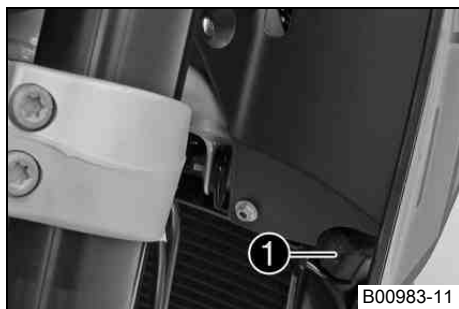

- Ta bort kylarlocket ❶.

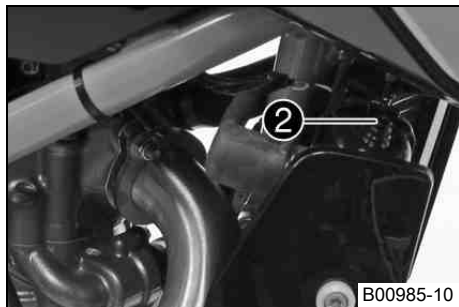

- Ta bort avluftningsskruven ❷.
- Luta fordonet lätt åt höger.
- Fyll på kylvätska tills den kommer ut genom avluftningsskruven utan bubblor och sätt dit och dra åt avluftningsskruven ❷ genast.

Alternativ 1

Kylvätska (☞ s 156)

Alternativ 2

Kylvätska (färdigblandad) (☞ s 156)

- Fyll kylaren helt med kylvätska. Montera kylarlocket ❶.
- Ställ fordonet mot sidostödet.
- Kontrollera kylvätskenivån i expansionskärlet. (☞ s 112)



Fara

Risk för förgiftning Motoravgaser är giftiga och kan leda till medvetslöshet och/eller dödsfall.

- När motorn går krävs en tillräckligt kraftig ventilation. Motorn får inte startas eller köras i slutna utrymmen utan lämplig utsugning.
-
- Starta motorn och låt den gå varm tills temperaturmätaren visar 5 streck.
 - Stäng av motorn och låt den svalna.
 - Låt motorn svalna och kontrollera sedan kylvätskenivån i kylaren igen. Fyll på kylvätska om det behövs.
 - Kontrollera kylvätskenivån i expansionskärlet. (☞ s 112)

Ställa in motorkonfigurationen

Förarbete

- Stäng av tändningen genom att vrida tändningsnyckeln till läget ☒.
- Ta bort passagerarsadeln. (☛ s 59)

Huvudarbete

- Dra av **Map-Select**-omkopplaren med hållaren ❶ från fästplåten.
- Dra ut **Map-Select**-omkopplaren ur hållaren.

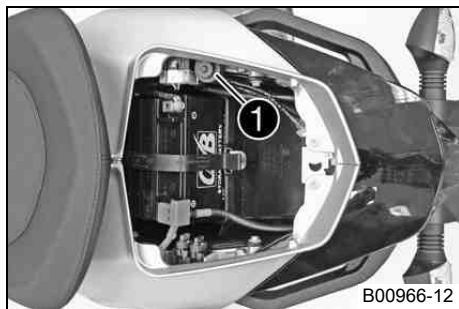

- Vrid justerhjulet tills önskad siffra ligger an mot märket ❷.

Ställ in Map-Select-omkopplaren på soft.

- Ställ in justerhjulet på läget 1.
 - ✓ Soft – Homologerad effekt med mycket mjuka reaktionsegenskaper

Ställ in Map-Select-omkopplaren på advanced.

- Ställ in justerhjulet på läget 2.
 - ✓ Advanced – Homologerad effekt med mycket direkta reaktionsegenskaper

Ställ in Map-Select-omkopplaren på standard.

- Ställ in justerhjulet på läget 3, 4, 5, 6, 7, 8, 9 eller 0.
 - ✓ Standard – Homologerad effekt med jämna reaktionsegenskaper
- Positionera **Map-Select**-omkopplaren i hållaren.
- Skjut på **Map-Select**-omkopplaren och hållaren på fästplåten.

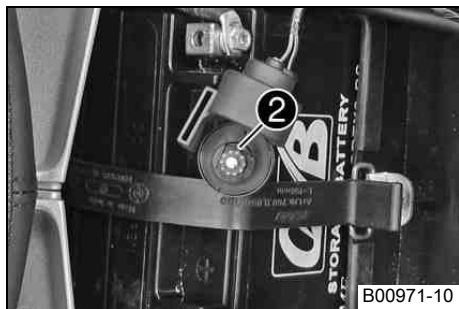

Efterarbete

- Montera passagerarsadeln. (☞ s 60)

Kontrollera växelspakens utgångsläge

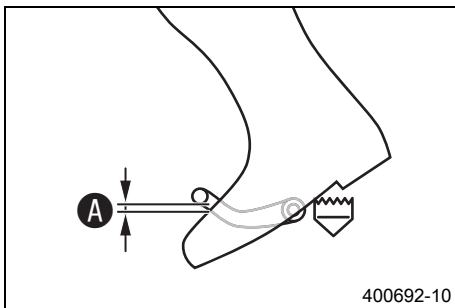

- Sätt dig på fordonet i körposition och mät avstånd **A** mellan stövelns övre kant och växelspaken.

Avstånd mellan växelspaken och stövelns övre kant	10... 20 mm
---	-------------

- » Om avståndet inte överensstämmer med specifikationen:
 - Ställ in växelspakens utgångsläge. ☞ (☞ s 117)

Ställa in växelspakens utgångsläge ☞

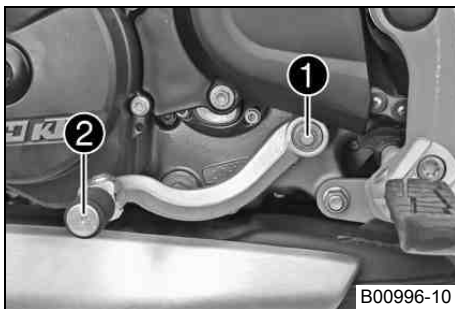

- Ta bort skruven **1** och ta av växelspaken **2**.

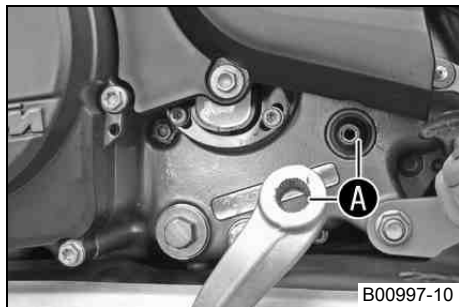

- Gör rent kuggarna **A** på växelspaken och kopplingsaxeln.
- Placera växelspaken i önskat läge på kopplingsaxeln och se till att kuggarna greppar.



Info

Inställningsområdet är begränsat.

Växelspaken får inte beröra någon av fordonets komponenter vid växling.

- Sätt i och dra åt skruven.

Specifikation

Skruv växelspak	M6	14 Nm	Loctite® 222
-----------------	----	-------	--------------

Byta motorolja och oljefilter, rengöra oljesilarna 🛠️



Varning

Risk för skållskador Motoroljan och växellådsoljan blir mycket varma när motorcykeln körs.

- Använd lämpliga skyddskläder och skyddshandskar. Om skållskador uppstår ska de drabbade ställena spolas med ljummet vatten.



Varning

Risk för miljöskador Miljöfarliga ämnen orsakar miljöskador.

- Oljor, fetter, filter, bränsle, rengöringsmedel, bromsvätska etc ska alltid tas omhand och lämnas in för avfallshantering enligt gällande bestämmelser.



Info

Motoroljan ska tappas av när motorn är driftvarm.

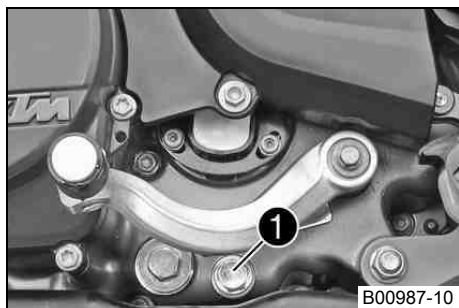

Huvudarbete

- Ställ upp motorcykeln mot sidostödet på en vågrät yta.
- Ställ en lämplig behållare under motorn.
- Ta bort oljeavtappningsskruven ❶ samt magnet och tätningssring.
- Låt motoroljan rinna ut helt.
- Rengör oljvattningsskruven samt magneten noggrant.

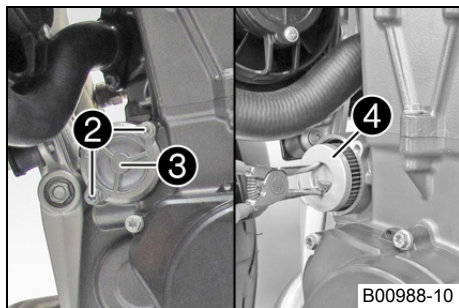

- Ta bort skruvarna ②. Ta bort oljefiltrets lock ③ med O-ring.
- Dra ut oljefiltret ④ ur oljefiltrets hölje.

Låsringtång omvänd (51012011000)

- Låt motoroljan rinna ut helt.
- Rengör noggrant delarna och tätningssytan.

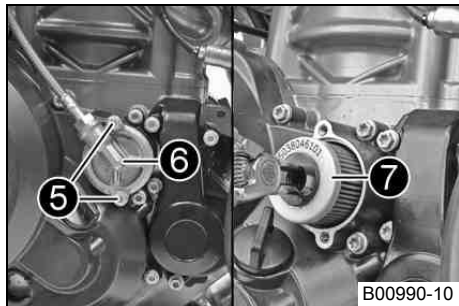

- Ta bort skruvarna ⑤. Ta bort oljefiltrets lock ⑥ med O-ring.
- Dra ut oljefiltret ⑦ ur oljefiltrets hölje.

Låsringtång omvänd (51012011000)

- Låt motoroljan rinna ut helt.
- Rengör noggrant delarna och tätningssytan.

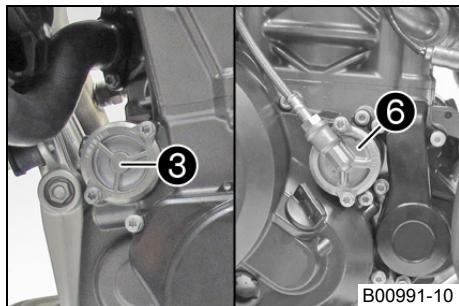

- Sätt in oljefiltret.
- Smörj in oljefilterlockens O-ringar. Montera oljefilterlocken ③ och ⑥.
- Sätt i och dra åt skruvarna.

Specifikation

Skruv oljefilterlock

M5x16

6 Nm

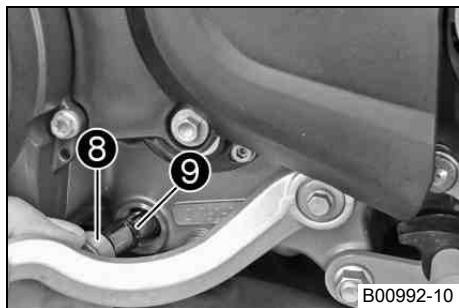

- Ta bort låsskruven ⑧ samt oljesilen ⑨ och O-ringarna.
- Låt övrig motorolja rinna ut.
- Rengör noggrant delarna och tätningssytan.

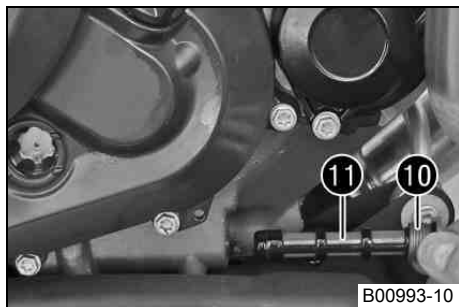

- Ta bort låsskruven ⑩ samt oljesilen ⑪ och O-ringarna.
- Låt övrig motorolja rinna ut.
- Rengör noggrant delarna och tätningssytan.

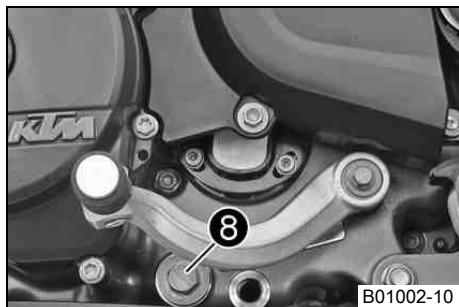

- Placera oljesilen och O-ringarna i korrekt läge.
- Sätt i låsskruven ⑧ samt O-ringens och dra åt skruven.

Specifikation

Låsskruv oljesil	M20x1,5	15 Nm
------------------	---------	-------

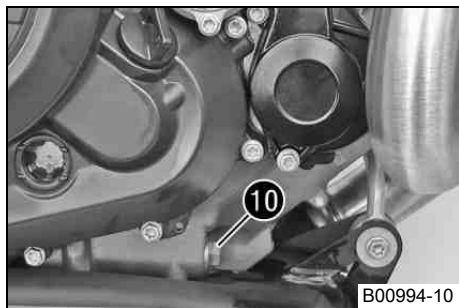

- Placera oljesilen och O-ringarna i korrekt läge.
- Sätt i låsskruven 10 samt O-ring och dra åt skruven.

Specifikation

Låsskruv oljesil	M20x1,5	15 Nm
------------------	---------	-------

- Sätt i oljeavtappningsskruven med magnet och tätningssring och dra åt skruven.

Specifikation

Oljeavtappningsskruv med magnet	M12x1,5	20 Nm
---------------------------------	---------	-------

i Info

För litet motorolja eller lågkvalitativ motorolja leder till ökat slitage av motorn.

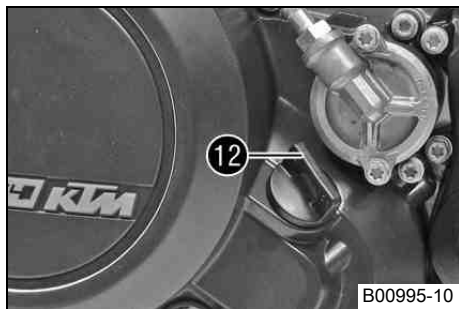

- Ta bort oljepåfyllningsskruven 12 med O-ring på kopplingslocket och fyll på motorolja.

Motorolja	1,70 l	Motorolja (SAE 10W/60) (00062010035) (☛ s 157)
		Alternativ motorolja Motorolja (SAE 10W/50) (☛ s 157)

- Sätt i oljepåfyllningsskruven samt O-ring och dra åt skruven.



Fara

Risk för förgiftning Motoravgaser är giftiga och kan leda till medvetslöshet och/eller dödsfall.

- När motorn går krävs en tillräckligt kraftig ventilation. Motorn får inte startas eller köras i slutna utrymmen utan lämplig ut sugning.

- Starta motorn och kontrollera tätheten.

Efterarbete

- Kontrollera motoroljenivån. (☛ s 123)

Kontrollera motoroljenivån



Info

Motoroljenivån måste kontrolleras när motorn är driftsvarm.

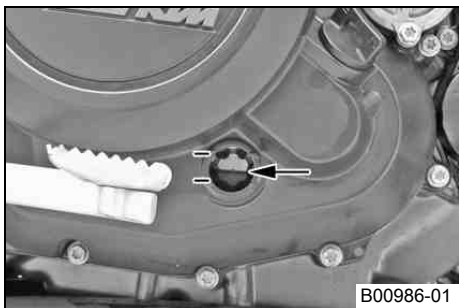

Krav

Motorn är driftsvarm.

- Ställ motorcykeln på en vågrät yta.
- Kontrollera motoroljenivån.



Info

Stäng av motorn och vänta en minut. Genomför sedan kontrollen.

Motoroljenivån måste vara mellan synglasets nedre och övre kant.

- » Om motoroljenivån inte befinner sig inom det angivna området:
 - Fyll på motorolja. (☛ s 123)

Fylla på motorolja



Info

För litet motorolja eller lågkvalitativ motorolja leder till ökat slitage av motorn.

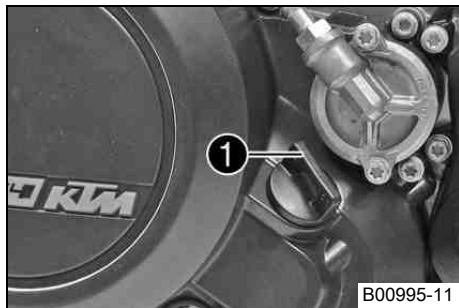

Huvudarbete

- Ta bort oljepåfyllningsskruven ❶ med O-ringen på kopplingslocket och fyll på motorolja.

Motorolja (SAE 10W/60) (00062010035) (☞ s 157)
--

Motorolja (SAE 10W/50) (☞ s 157)

Info

För en optimal effekt bör inte olika motoroljor blandas.
Vid behov bör ett byte av motorolja göras.

- Sätt i oljepåfyllningsskruven ❶ samt O-ringen och dra åt skruven.



Fara

Risk för förgiftning Motoravgaser är giftiga och kan leda till medvetslöshet och/eller dödsfall.

- När motorn går krävs en tillräckligt kraftig ventilation. Motorn får inte startas eller köras i slutna utrymmen utan lämplig utsugning.

- Starta motorn och kontrollera att den är tät.

Efterarbete

- Kontrollera motoroljenivån. (☞ s 123)

Rengöra motorcykeln

Observera

Materialskada Skador och förstöring av komponenter genom högtrycksvätt.

- Rengör aldrig fordonet med en högtrycksvätt eller en kraftig vattenstråle. Genom det höga trycket kan vatten hamna i elektriska komponenter, kontakter, vajrar, lager m m och orsaka störningar. Komponenterna kan förstöras.



Varning

Risk för miljöskador Miljöfarliga ämnen orsakar miljöskador.

- Oljor, fetter, filter, bränsle, rengöringsmedel, bromsvätska etc ska alltid tas omhand och lämnas in för avfallshantering enligt gällande bestämmelser.



Info

Rengör motorcykeln med jämna mellanrum. På så sätt behåller den sitt värde och utseende under en lång tid. Undvik direkt solljus på motorcykeln när du rengör den.

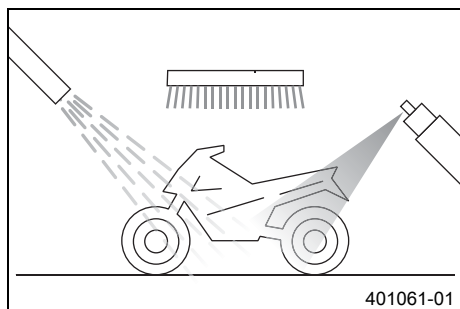

- Förslut avgassystemet så att det inte kommer in vatten.
- Börja med att ta bort grov smuts med en mjuk vattenstråle.
- Mycket smutsiga ställen ska sprejas in med vanligt rengöringsmedel för motorcyklar och bearbetas med en pensel.

Rengöringsmedel för motorcykel (☛ s 160)



Info

Gör rent fordonet med mjuk svamp och vatten med vanligt rengöringsmedel för motorcyklar.

När fordonet har körts på saltade vägar ska det rengöras med kallt vatten. Varmt vatten förstärker saltets frätande effekt.

- När motorcykeln har spolats av noggrant med en mjuk vattenstråle bör den torka ordentligt.



Varning

Risk för olyckor Minskad bromsverkan p g a våta eller smutsiga bromsar.

- Bromsa försiktigt tills de våta eller nedsmutsade bromsarna är torra resp rena.

- Efter rengöring ska motorcykeln köras en kort sträcka tills motorn har nått driftstemperatur. Använd också bromsarna under körningen.



Info

Tack vare värmen försvinner vattnet även från oåtkomliga ställen på motorn och bromsarna.

- Smörj alla glid- och lagerställen när motorcykeln har svalnat.
- Rengör kedjan. (☛ s 61)
- Blanka metalldelar (utom bromsskivan och avgassystemet) ska behandlas med korrosionsskyddsmedel.

Rengörings- och skyddsmedel för metall och gummi (☛ s 160)

- Alla lackerade delar ska behandlas med ett mildt lackskyddsmedel.

Höglanspolityr för lacker (☛ s 159)

- Alla delar av plast eller med pulverbeläggning ska behandlas med milda rengöringsmedel och vårdande medel.

Rengöringsmedel och polermedel för glänsande och matta lacker, metall- och plastytor (☛ s 160)

- Olja in tändnings-/styrlåset.

Universal oljesprej (☛ s 160)

Kontroll- och skötselarbeten inför vinterkörning

i Info

Om motorcykeln används vintertid bör man tänka på saltet som strös ut på gatorna. Motorcykeln bör skyddas mot det aggressiva saltet.

När fordonet har körts på saltade vägar ska det rengöras med kallt vatten efteråt. Varmt vatten förstärker saltets frätande effekt.

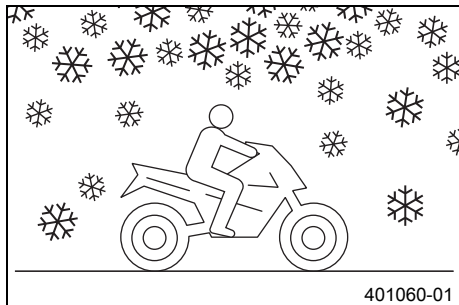

- Rengör motorcykeln. (☛ s 125)
- Gör rent bromsarna.

i Info

Efter **ALL** körning på saltade vägar ska bromsoken och bromsbeläggen göras rent ordentligt med kallt vatten och därefter torka. Komponenterna ska ha svalnat och behöver inte demonteras.

När motorcykeln har körts på saltade vägar ska den tvättas noggrant med kallt vatten och torkas av.

- Behandla motorn, baksvingen och alla övriga blanka eller förzinkade delar (utom bromsskivorna) med vaxbaserat korrosionsskyddsmedel.

i Info

Se till att korrosionsskyddsmedlet inte hamnar på bromsskivorna eftersom bromsverkan reduceras avsevärt.

- Rengör kedjan. (☛ s 61)

Förvaring

i Info

När motorcykeln inte ska användas under en längre tid bör du utföra eller låta utföra följande åtgärder: Kontrollera motorcykelns alla delar med avseende på funktion och slitage innan du ställer undan den. Eventuella underhållsarbeten, reparationer eller ombyggnader bör utföras under avställningstiden. Verkstäderna har då mindre att göra. På så sätt slipper du långa väntetider inför säsongstarten.

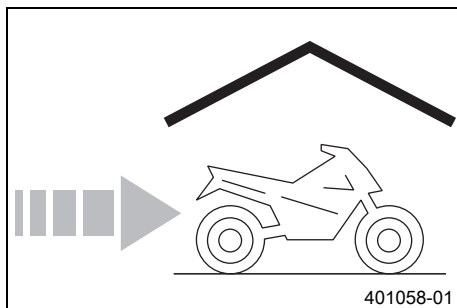

- Kör till bränsletanken är nästan tom så att du kan fylla på nytt bränsle när du börjar använda motorcykeln igen.
- Rengör motorcykeln. (☞ s 125)
- Byt motorolja och oljefilter, rengör oljesilarna. 🛠️ (☞ s 119)
- Kontrollera frostskyddet och kylvätskenivån. (☞ s 109)
- Kontrollera lufttrycket i däcken. (☞ s 89)
- Demontera batteriet. 🛠️ (☞ s 91)
- Ladda batteriet. 🛠️ (☞ s 93)

Specifikation

Förvaringstemperatur batteri utan direkt solinstrålning	0... 35 °C
---	------------

- Parkera fordonet på en torr plats med jämn temperatur.

i Info

KTM rekommenderar att lyfta upp motorcykeln.

- Lyft upp motorcykeln med lyftanordningen baktill. (☞ s 58)
- Lyft upp motorcykeln med lyftanordningen framtill. (☞ s 57)
- Täck över motorcykeln med en luftgenomsläpplig presenning eller ett luftgenomsläppligt täcke.

**Info**

Använd inte lufttätt material som hindrar fukt från att avdunsta och gynnar korrosion.

Under avställningstiden bör motorn inte gå under kortare perioder. Motorn värms inte upp tillräckligt. Vattenångan som bildas vid förbränningen kondenseras och gör att ventiler och avgasröret rostar.

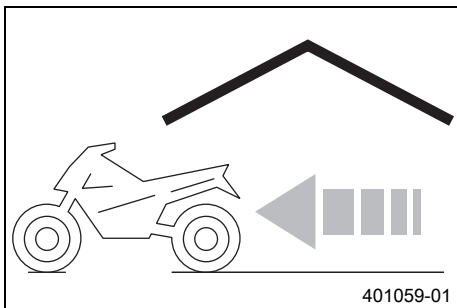



Idrifttagande efter förvaring

- Ta ned motorcykeln från lyftanordningen framtill. (☞ s 57)
- Ta ned motorcykeln från lyftanordningen baktill. (☞ s 58)
- Ladda batteriet. 🔌 (☞ s 93)
- Montera batteriet. 🔌 (☞ s 92)
- Ställ in klockan. (☞ s 29)
- Fyll på bränsle. (☞ s 52)
- Utför kontroll- och skötselarbeten före vaje idrifttagande. (☞ s 43)
- Provkör fordonet.

Fel	Möjlig orsak	Åtgärd
Motorn roterar ej när elstartknappen trycks	Handhavandefel	– Utför arbetsmomenten för start av motorcykeln. (☛ s 44)
	Batteriet urladdat	– Ladda batteriet. 🛠️ (☛ s 93)
	Säkring 1, 2 eller 3 har gått	– Byt säkringar till de enskilda strömförbrukarna. (☛ s 99)
	Huvudsäkringen har gått sönder	– Byt huvudsäkring. (☛ s 96)
	Det saknas jordanslutning.	– Kontrollera jordanslutningen.
Motorn roterar bara när kopplingshandtaget används	En växel är ilagd	– Lägg i växellådans friläge.
	En växel är ilagd och sidostödet har fällts ned	– Lägg i växellådans friläge.
Motorn roterar, men startar inte	Handhavandefel	– Utför arbetsmomenten för start av motorcykeln. (☛ s 44)
	Säkring 3 har gått	– Byt säkringar till de enskilda strömförbrukarna. (☛ s 99)
	Kopplingen för bränsleslangen är inte ansluten	– Anslut kopplingen för bränsleslangen.
	Fel i bränsleinsprutningssystemet	– Läs av felminnet med KTM-diagnosverktyget. 🛠️
	Gashandtaget drogs vid starten	– INGET gaspådrag vid start av motorcykeln – Utför arbetsmomenten för start av motorcykeln. (☛ s 44)
Motorn har för lite effekt	Lufffiltret mycket smutsigt	– Demontera lufffiltret. 🛠️ – Montera lufffiltret. 🛠️
	Bränslefiltret mycket smutsigt	– Kontrollera bränsletrycket. 🛠️
	Fel i bränsleinsprutningssystemet	– Läs av felminnet med KTM-diagnosverktyget. 🛠️
	Map-Select -omkopplaren är felinställd	– Ställ in motorkonfigurationen. (☛ s 116)





Fel	Möjlig orsak	Åtgärd
Motorn blir ovanligt varm	För lite kylvätska i kylsystemet	<ul style="list-style-type: none"> – Kontrollera att kylsystemet är tätt. – Kontrollera kylvätskenivån i expansionskärlet. (☞ s 112)
	Kylarens lameller mycket smutsiga	– Rengör kylarens lameller.
	Skumbildning i kylsystemet	<ul style="list-style-type: none"> – Tappa av kylvätskan. 🐛 (☞ s 113) – Fyll på/avlufva kylsystemet. 🐛 (☞ s 114)
	Vikt eller skadad kylarslang	– Byt ut kylarslangen. 🐛
	Termostat defekt	– Kontrollera termostaten. 🐛
	Säkring 4 har gått sönder	– Byt säkringar till de enskilda strömförbrukarna. (☞ s 99)
	Defekt på kylarfläktsystemet	– Kontrollera kylarfläktsystemet. 🐛
FI varningslampan (MIL) lyser eller blinkar	Fel i bränsleinsprutningssystemet	– Läs av felminnet med KTM-diagnosverktyget. 🐛
N tomgångskontrolllampan lyser inte när växellådan går på tomgång	Växelidentifieringssensorn är inte programmerad	– Läs av felminnet med KTM-diagnosverktyget. 🐛
Motorn får motorstopp under körningen	Bränslebrist	– Fyll på bränsle. (☞ s 52)
	Säkring 1, 2 eller 3 har gått	– Byt säkringar till de enskilda strömförbrukarna. (☞ s 99)
ABS-varningslampan lyser	Säkringen ABS har gått	– Byt säkringar ABS. (☞ s 98)
	Hjulvarvtalet på fram- och bakhjul skiljer sig kraftigt åt	– Stanna, slå av tändningen och starta om.
	Funktionsfel i ABS	– Läs av ABS-felminnet med KTM-diagnosverktyget. 🐛
Hög oljeförbrukning	Veck i motoravlufningsslangen	– Dra avluftningsslangen utan veck eller byt ut slangen.

Fel	Möjlig orsak	Åtgärd
Hög oljeförbrukning	Motoroljenivå för hög	– Kontrollera motoroljenivån. (☞ s 123)
	Motoroljan för tunnflytande (viskositet)	– Byt motorolja och oljefilter, rengör oljesilarna. ☞ (☞ s 119)
Strålkastare och positionsljus fungerar inte	Säkring 6 har gått sönder	– Byt säkringar till de enskilda strömförbrukarna. (☞ s 99)
Körriktningsvisare, bromsljus och signalhorn fungerar inte	Säkring 5 har gått sönder	– Byt säkringar till de enskilda strömförbrukarna. (☞ s 99)
Klockan går fel eller visas inte längre	Säkring 1 har gått	– Byt säkringar till de enskilda strömförbrukarna. (☞ s 99)
		– Ställ in klockan. (☞ s 29)
Batteriet urladdat	Tändningen inte avstängd när fordonet parkerades	– Ladda batteriet. ☞ (☞ s 93)
	Batteriet laddas inte från generatorn	– Kontrollera laddspänningen. ☞ – Kontrollera vilostrommen. ☞
Kombinationsinstrumentet visar inget på displayen	Säkring 1 eller 2 har gått	– Byt säkringar till de enskilda strömförbrukarna. (☞ s 99)
		– Ställ in klockan. (☞ s 29)

Blinkkod FI varningslampa (MIL)	 02 FI varningslampan (MIL) blinkar 2 ggr kort
Villkor för sättning av fel	Pulsgivare - funktionsfel i kopplingskretsen
Blinkkod FI varningslampa (MIL)	 09 FI varningslampan (MIL) blinkar 9 ggr kort
Villkor för sättning av fel	Insugningsrörets trycksensor cylinder 1 - för låg insignal
	Insugningsrörets trycksensor cylinder 1 - för hög insignal
Blinkkod FI varningslampa (MIL)	 12 FI varningslampan (MIL) blinkar 1 gg långt, 2 ggr kort
Villkor för sättning av fel	Temperatursensor/kylvätska - för låg insignal
	Temperatursensor/kylvätska - för hög insignal
Blinkkod FI varningslampa (MIL)	 13 FI varningslampan (MIL) blinkar 1 gg långt, 3 ggr kort
Villkor för sättning av fel	Temperatursensor/insugningsluft - för låg insignal
	Temperatursensor/insugningsluft - för hög insignal
Blinkkod FI varningslampa (MIL)	 14 FI varningslampan (MIL) blinkar 1 gg långt, 4 ggr kort
Villkor för sättning av fel	Trycksensor/omgivningsluft - för låg insignal
	Trycksensor/omgivningsluft - för hög insignal



Blinkkod FI varningslampa (MIL)	 <p>15 FI varningslampan (MIL) blinkar 1 gg långt, 5 ggr kort</p>
Villkor för sättning av fel	<p>Lutningssensor - för låg insignal</p> <p>Lutningssensor - för hög insignal</p>
Blinkkod FI varningslampa (MIL)	 <p>17 FI varningslampan (MIL) blinkar 1 gg långt, 7 ggr kort</p>
Villkor för sättning av fel	<p>Syresensor cylinder 1, sensor 1 - funktionsfel i kopplingskretsen</p>
Blinkkod FI varningslampa (MIL)	 <p>22 FI varningslampan (MIL) blinkar 2 gg långt, 2 ggr kort</p>
Villkor för sättning av fel	<p>Växelidentifieringssensor - funktionsfel i kopplingskretsen</p>
Blinkkod FI varningslampa (MIL)	 <p>24 FI varningslampan (MIL) blinkar 2 ggr långt, 4 ggr kort</p>
Villkor för sättning av fel	<p>Spänningsförsörjning - funktionsfel i kopplingskretsen</p>
Blinkkod FI varningslampa (MIL)	 <p>25 FI varningslampan (MIL) blinkar 2 ggr långt, 5 ggr kort</p>
Villkor för sättning av fel	<p>Sidostödsbrytare - funktionsfel i kopplingskretsen</p>

Blinkkod FI varningslampa (MIL)	 27 FI varningslampan (MIL) blinkar 2 ggr långt, 7 ggr kort
Villkor för sättning av fel	Sensorspänning - funktionsfel i kopplingskretsen
Blinkkod FI varningslampa (MIL)	 33 FI varningslampan (MIL) blinkar 3 ggr långt, 3 ggr kort
Villkor för sättning av fel	Insprutningsventil cylinder 1 - funktionsfel i kopplingskretsen
Blinkkod FI varningslampa (MIL)	 37 FI varningslampan (MIL) blinkar 3 ggr långt, 7 ggr kort
Villkor för sättning av fel	Tändspole 1, cylinder 1 - funktionsfel i kopplingskretsen
Blinkkod FI varningslampa (MIL)	 39 FI varningslampan (MIL) blinkar 3 ggr långt, 9 ggr kort
Villkor för sättning av fel	Tändspole 2, cylinder 1 - funktionsfel i kopplingskretsen
Blinkkod FI varningslampa (MIL)	 41 FI varningslampan (MIL) blinkar 4 ggr långt, 1 gg kort
Villkor för sättning av fel	Bränslepumpstyrning - avbrott/kortslutning mot jord
	Bränslepumpstyrning - för hög insignal

Blinkkod FI varningslampa (MIL)	 45 FI varningslampan (MIL) blinkar 4 ggr långt, 5 ggr kort
Villkor för sättning av fel	Uppvärmning av syresensor cylinder 1, sensor 1 - avbrott/kortslutning mot jord Uppvärmning av syresensor cylinder 1, sensor 1 - för hög insignal
Blinkkod FI varningslampa (MIL)	 54 FI varningslampan (MIL) blinkar 5 ggr långt, 4 ggr kort
Villkor för sättning av fel	Sekundärluftventil - avbrott/kortslutning mot jord Sekundärluftventil - kortslutning mot plus
Blinkkod FI varningslampa (MIL)	 65 FI varningslampan (MIL) blinkar 6 ggr långt, 5 ggr kort
Villkor för sättning av fel	E²PROM Fel
Blinkkod FI varningslampa (MIL)	 82 FI varningslampan (MIL) blinkar 8 ggr långt, 2 ggr kort
Villkor för sättning av fel	Gasspjällsensor krets A - för hög insignal Gasspjällsensor krets A - för låg insignal
Blinkkod FI varningslampa (MIL)	 83 FI varningslampan (MIL) blinkar 8 ggr långt, 3 ggr kort
Villkor för sättning av fel	Sensor för gashandtaget - för låg insignal Sensor för gashandtaget - för hög insignal

Blinkkod FI varningslampa (MIL)	 84 FI varningslampan (MIL) blinkar 8 ggr långt, 4 ggr kort
Villkor för sättning av fel	Gasspjällssensor krets A och B - rimlighetsfel
Blinkkod FI varningslampa (MIL)	 85 FI varningslampan (MIL) blinkar 8 ggr långt, 5 ggr kort
Villkor för sättning av fel	Gashandtagssensor krets A - för låg insignal
	Gashandtagssensor krets A - för hög insignal
Blinkkod FI varningslampa (MIL)	 86 FI varningslampan (MIL) blinkar 8 ggr långt, 6 ggr kort
Villkor för sättning av fel	Gashandtagssensor krets A - för hög insignal
Blinkkod FI varningslampa (MIL)	 87 FI varningslampan (MIL) blinkar 8 ggr långt, 7 ggr kort
Villkor för sättning av fel	Gashandtagssensor krets A och B - rimlighetsfel
Blinkkod FI varningslampa (MIL)	 88 FI varningslampan (MIL) blinkar 8 ggr långt, 8 ggr kort
Villkor för sättning av fel	DBW gasspjällsposition - funktionsfel i kopplingskretsen

Blinkkod FI varningslampa (MIL)	 89 FI varningslampan (MIL) blinkar 8 ggr långt, 9 ggr kort
Villkor för sättning av fel	DBW gasspjällets återställningsfjäder - funktionsfel
Blinkkod FI varningslampa (MIL)	 90 FI varningslampan (MIL) blinkar 9 ggr långt
Villkor för sättning av fel	DBW internt spänningshuvudrelä - inaktiv har fastnat
	DBW internt spänningshuvudrelä - aktiv har fastnat
Blinkkod FI varningslampa (MIL)	 92 FI varningslampan (MIL) blinkar 9 ggr långt, 2 ggr kort
Villkor för sättning av fel	DBW drivrutin - funktionsfel
Blinkkod FI varningslampa (MIL)	 93 FI varningslampan (MIL) blinkar 9 ggr långt, 3 ggr kort
Villkor för sättning av fel	Motorelektronik KHRS - funktionsfel i co-processorn
Blinkkod FI varningslampa (MIL)	 94 FI varningslampan (MIL) blinkar 9 ggr långt, 4 ggr kort
Villkor för sättning av fel	DBW systemfel - funktionsfel A

Blinkkod FI varningslampa (MIL)	 95 FI varningslampan (MIL) blinkar 9 ggr långt, 5 ggr kort
Villkor för sättning av fel	DBW systemfel - funktionsfel B
Blinkkod FI varningslampa (MIL)	 96 FI varningslampan (MIL) blinkar 9 ggr långt, 6 ggr kort
Villkor för sättning av fel	Systemspänning - för låg insignal
	Systemspänning - för hög insignal

Typ	1-cylinder 4-takts bensinmotor, vätskekyld
Cylindervolym	690 cm ³
Slag	84,5 mm
Diameter	102 mm
Kompression	12,6:1
Styrning	OHC, 4 ventiler styrda via vipparmar, drivning via kedja
Ventildiameter insugning	40 mm
Ventildiameter utblåsning	34 mm
Ventilspelet kallt	0,07... 0,13 mm
Vevaxellager	2 cylindriska rullager
Vevstakslager	Nållager
Kolvstakslager	Kolvbult med DLC beläggning
Kolv	Lättmetall, smidd
Kolvringar	1 L-ring, 1 övre kompressionsring, 1 oljering
Motorsmörjning	Semi-torrsumpsmörjning med 2 rotorpumpar
Primärutväxling	36:79
Koppling	APTC™ Antihopping-koppling med oljebad/hydraulstyrd
Växellåda	6-växlad, klokoppling
Utväxlingsförhållande	
1:ans växel	14:35
2:ans växel	16:28
3:ans växel	21:28
4:ans växel	21:23
5:ans växel	23:22

6:ans växel	23:20
Beredning av bränsleluftblandningen	Elektroniskt styrd bränsleinsprutning
Tändsystem	Helelektroniskt tändsystem med digital tändningsreglering och kontaktfri styrning
Generator	12 V, 224 W
Tändstift	
Inre tändstift	NGK LKAR8BI-9
Yttre tändstift	NGK LMAR7A-9
Elektrodstånd tändstift	0,9 mm
Kylning	Vätskekyllning, permanent cirkulation av kylvätskan genom vattenpump
Tomgångsvarvtal	1 550... 1 650 v/min
Starthjälp	Elstartmotor, automatisk dekompressor

Påfyllningsvolym - motorolja

Motorolja	1,70 l	Motorolja (SAE 10W/60) (00062010035) (☛ s 157)	
		Alternativ motorolja	Motorolja (SAE 10W/50) (☛ s 157)

Påfyllningsvolym - kylvätska

Kylvätska	1,20 l	Kylvätska (☛ s 156)
		Kylvätska (färdigblandad) (☛ s 156)

TEKNISK INFORMATION - ÅTDRAGNINGSMOMENT MOTOR 142

Låsskruv oljeborrhål	EJOT	9 Nm	Loctite® 243™
Skruv membranfäste	M3	2,5 Nm	Loctite® 243™
Oljemunstycke för vevstakslagersmörjning	M4	2 Nm	Loctite® 243™
Slangklämma insugningsfläns	M4	1,5 Nm	–
Skruv kopplingsfjäder	M5x25	6 Nm	–
Skruv lagersäkring	M5	6 Nm	Loctite® 243™
Skruv luftningslock på ventillocket	M5	3 Nm	Loctite® 243™
Skruv oljefilterlock	M5x16	6 Nm	–
Skruv oljepumplock upptill	M5	6 Nm	Loctite® 243™
Skruv täckplåt för oljereturen	M5	6 Nm	–
Skruv växelidentifieringssensor	M5x12	6 Nm	Loctite® 243™
Låsskruv vakuumanlutning	M6	10 Nm	Loctite® 243™
Skruv arreteringspak	M6x20	10 Nm	Loctite® 243™
Skruv axialsäkring för kamaxel	M6	10 Nm	Loctite® 243™
Skruv bildekoration	M6	3... 4 Nm	Loctite® 243™
Skruv cylinder	M6	10 Nm	Loctite® 243™
Skruv generatorlock	M6x25	10 Nm	–
Skruv generatorlock (genomgående borrhål kedjeschakt)	M6x25	10 Nm	Loctite® 243™
Skruv kopplingens slavcylinder	M6x20	10 Nm	Loctite® 243™
Skruv kopplingens slavcylinder	M6x35	10 Nm	–
Skruv kopplingslock	M6	10 Nm	–
Skruv motorhölje	M6	10 Nm	–
Skruv oljepumplock nedtill	M6	10 Nm	–

TEKNISK INFORMATION - ÅTDRAGNINGSMOMENT MOTOR 143

Skruv pulsgivare	M6x16	10 Nm	Loctite® 243™
Skruv startmotor	M6x20	10 Nm	Loctite® 243™
Skruv stator	M6	10 Nm	Loctite® 243™
Skruv styrkedjans spännskena	M6x30	10 Nm	Loctite® 243™
Skruv styrkedjans styrskena	M6x30	10 Nm	Loctite® 243™
Skruv termostathus	M6x20	10 Nm	Loctite® 243™
Skruv topplock	M6x25	10 Nm	Loctite® 243™
Skruv tändspole	M6	10 Nm	–
Skruv vattenpumphjul	M6x15	10 Nm	Loctite® 243™
Skruv vattenpumplock	M6x30	10 Nm	–
Skruv ventillock	M6	10 Nm	–
Skruv vipparmsaxel	M6x30	12 Nm	–
Skruv växelspak	M6	14 Nm	Loctite® 222
Skruv växlingsarretering	M6x30	10 Nm	Loctite® 243™
Övriga skruvar motor	M6	10 Nm	–
Oljemunstycke för kylning av kolven	M6x0,75	4 Nm	Loctite® 243™
Låsskruv vevaxelns fixering	M8	20 Nm	–
Stiftskruv avgasrörfläns	M8	10 Nm	Loctite® 243™

TEKNISK INFORMATION - ÅTDRAGNINGSMOMENT MOTOR 144

Skruv topplock	M10	Åtdragningsföljd: Dra åt korsvis, börja med den bakre skruven på kedjeschaktet. 1:a steget 15 Nm 2:a steget 30 Nm 3:e steget 45 Nm 4:e steget 60 Nm	Smord med motorolja
Låsskruv oljeborrhål	M10x1	15 Nm	Loctite® 243™
Låsskruv oljeborrhål för oljekylaren	M10x1	15 Nm	–
Låsskruv vattenpumpens avtappningshål	M10x1	15 Nm	–
Oljeledning för oljetryckvakt	M10x1	10 Nm	–
Oljetryckvakt	M10x1	10 Nm	–
Skruv upplåsning av styrkedjans spännare	M10x1	10 Nm	–
Yttre tändstift	M10x1	11 Nm	–
Inre tändstift	M12x1,25	18 Nm	–
Låsskruv reglerventil oljetryck	M12x1,5	20 Nm	–
Oljeavtappningsskruv med magnet	M12x1,5	20 Nm	–
Temperatursensor för kylvätska på cylinderhuvudet	M12x1,5	12 Nm	–
Låsskruv oljeborrhål	M14x1,5	15 Nm	Loctite® 243™

TEKNISK INFORMATION - ÅTDRAGNINGSMOMENT MOTOR 145

Inskruvningsstuts motorhölje	M16x1,5	25 Nm	Loctite® 243™
Mutter rotor	M18x1,5	100 Nm	–
Låsskruv oljesil	M20x1,5	15 Nm	–
Låsskruv styrkedjespännare	M20x1,5	25 Nm	–
Mutter framdrev	M20x1,5	80 Nm	Loctite® 243™
Mutter kopplingsmedbringare	M20x1,5	100 Nm	Loctite® 243™
Mutter primärhjul	M20LHx1,5	90 Nm	Loctite® 243™
Låsskruv oljetermostat	M24x1,5	15 Nm	–
Skruv i generatorlocket	M24x1,5	8 Nm	–

Ram	Ramrör av krom-molybden-stålrör, med pulverbeläggning
Gaffel	WP Suspension Up Side Down 4357 ROMA
Fjäderben	WP Suspension 4618 med Pro-Lever omklänkning
Fjädersväg	
fram	135 mm
bak	135 mm
Bromsanläggning	
fram	Skivbroms med radiellt fastskruvat bromsok med fyra kolvar, bromsskivan flytande lagrad
bak	Skivbroms med bromsok med en kolv, flytande lagrad
Bromsskivor - diameter	
fram	320 mm
bak	240 mm
Bromsskivor, slitagegräns	
fram	3,6 mm
bak	4,5 mm
Däcktryck utan passagerare	
fram	2,0 bar
bak	2,0 bar
Däcktryck med passagerare/max tillåten lastvikt	
fram	2,0 bar
bak	2,2 bar
Sekundärutväxling	16:40
Kedja	5/8 x 1/4" (520) X-ring

Styrhuvudvinkel	63,5°
Hjulbas	1 466±15 mm
Sitthöjd utan last	835 mm
Markfrigång utan last	192 mm
Vikt utan bränsle ca	149,5 kg
Maximal tillåten axellast fram	150 kg
Maximal tillåten axellast bak	220 kg
Maximal tillåten totalvikt	350 kg

Batteri	CBTX9-BS	Batterispänning: 12 V Märkkapacitet: 8 Ah underhållsfri
Säkring	58011109115	15 A
Säkring	58011109125	25 A
Säkring	58011109130	30 A
Säkring	75011088015	15 A
Säkring	75011088010	10 A

Lampor

Strålkastare	H4 / sockel P43t	12 V 60/55 W
Positionsljus	W5W / sockel W2,1x9,5d	12 V 5 W
Instrumentbelysning och kontrollampor	LED	
Körriktningsvisare	RY10W / sockel BAU15s	12 V 10 W

Broms-/bakljus	LED
Nummerskyltsbelysning	LED

Däck

Däck, fram	Däck, bak
120/70 ZR 17 M/C 58W TL Michelin Pilot Power	160/60 ZR 17 M/C 69W TL Michelin Pilot Power
För ytterligare information, se avsnittet Service på: http://www.ktm.com	

Påfyllningsvolym - bränsle

Volym bränsletank, totalt ca	14 l	Högoktanigt bränsle, blyfritt (RON 95) (☛ s 156)
Bränslereserv ca	3,2 l	

Gaffelns artikelnummer	05.18.7L.19	
Gaffel	WP Suspension Up Side Down 4357 ROMA	
Gaffellängd	816±3 mm	
Gaffelolja per gaffelben	480 ml	Gaffelolja (SAE 5) (☛ s 155)

Fjäderbenets artikelnummer	01.18.7L.19
Fjäderben	WP Suspension 4618 med Pro-Lever omklänkning
Fjäderförspänning	
Standard	4 klickningar
Statiskt häng	20 mm
Häng under körning	45... 50 mm
Monteringslängd	365 mm

TEKNISK INFORMATION - ÅTDRAGNINGSMOMENT CHASSI 151

Skruv kombinationsinstrument	EJOT	1 Nm	–
Skruv strålkastare	EJOT	2 Nm	–
Skruv strålkastarmask	EJOT	1 Nm	–
Skruv sidostödsbrytare	M4	2 Nm	Loctite® 243™
Skruv bränslenivågivare	M5	3 Nm	–
Skruv bränslepump	M5	4 Nm	–
Skruv fotbromspedalens trampyta	M5	6 Nm	Loctite® 243™
Skruv fäste ljusomkopplare och nödavsstängningsknapp	M5	3,5 Nm	–
Skruv kabel till startmotor	M5	3 Nm	–
Skruv luftfilterbox	M5	3 Nm	–
Skruv plastklämma för bromskabeln på gaffelbenet	M5	2 Nm	–
Skruv tryckregulator	M5	4 Nm	–
Skruv värmeskyddsplåt	M5	5 Nm	Loctite® 243™
Övriga skruvar chassi	M5	5 Nm	–
Bult strålkastarmask	M6	6,3 Nm	Loctite® 243™
Skruv bakbromsens bromsvätskebehållare	M6	5 Nm	–
Skruv batteripol	M6	2,2 Nm	–
Skruv fotbromscyliner	M6	10 Nm	Loctite® 243™
Skruv kedjeskydd	M6	10 Nm	Loctite® 243™
Skruv klämma avgasrör	M6	8 Nm	Kopparpasta
Skruv kulled tryckstång på fotbromscylindern	M6	10 Nm	Loctite® 243™

TEKNISK INFORMATION - ÅTDRAGNINGSMOMENT CHASSI 152

Skruv kylarfäste nedtill	M6	5 Nm	–
Skruv magnethållare på sidostödet	M6	10 Nm	Loctite® 243™
Skruv sadellås	M6	10 Nm	Loctite® 222
Skruv skydd bakljus	M6	8 Nm	–
Skruv styrdonshållare	M6	3 Nm	–
Skruv tankspoiler	M6	3 Nm	–
Skruv till spänningsregulatorn	M6	8 Nm	–
Övriga muttrar chassi	M6	10 Nm	–
Övriga skruvar chassi	M6	10 Nm	–
Mutter bakdrevsskruv	M8	35 Nm	Loctite® 2701
Mutter grenrör på cylinderhuvudet	M8	20 Nm	Kopparpasta
Skruv avgassystem	M8	25 Nm	–
Skruv axelklämma	M8	15 Nm	–
Skruv bromsskiva bak	M8	30 Nm	Loctite® 243™
Skruv bromsskiva fram	M8	30 Nm	Loctite® 243™
Skruv fjäderhållare på sidostödets konsol	M8	25 Nm	Loctite® 243™
Skruv fotpinnsfäste bak	M8	25 Nm	Loctite® 243™
Skruv fotpinnsfäste fram	M8	25 Nm	Loctite® 243™
Skruv förbindelsestycke motorfäste fram	M8	25 Nm	Loctite® 243™
Skruv handtag	M8	18 Nm	Loctite® 243™
Skruv nedre gaffelkrona	M8	15 Nm	–
Skruv nummerskyltshållare	M8	18 Nm	Loctite® 243™
Skruv sidostödets konsol	M8	25 Nm	Loctite® 243™

TEKNISK INFORMATION - ÅTDRAGNINGSMOMENT CHASSI 153

Skruv slutdämparfäste	M8	25 Nm	–
Skruv styrets klämelement	M8	20 Nm	–
Skruv tändningslås (engångsskruv)	M8		Loctite® 243™
Skruv övre gaffelkrona	M8	12 Nm	–
Övriga muttrar chassi	M8	25 Nm	–
Övriga skruvar chassi	M8	25 Nm	–
Skruv fjäderben nedtill	M10	50 Nm	Loctite® 243™
Skruv fjäderben upptill	M10	50 Nm	Loctite® 243™
Skruv fotbromspedal	M10	25 Nm	–
Skruv motorfäste	M10	45 Nm	Loctite® 243™
Skruv ramarm	M10	45 Nm	Loctite® 243™
Skruv sidostöd	M10	35 Nm	Loctite® 243™
Skruv styrhållare	M10	20 Nm	–
Övriga muttrar chassi	M10	45 Nm	–
Övriga skruvar chassi	M10	45 Nm	–
Hålskruv bromsledning	M10x1	22 Nm	–
Skruv bromsok fram	M10x1,25	45 Nm	Loctite® 243™
Syresensor	M12x1,25	25 Nm	–
Mutter länk på vinkelarmen	M14x1,5	100 Nm	–
Mutter ram vid länken	M14x1,5	100 Nm	–
Mutter vinkelarm på svingarmen	M14x1,5	100 Nm	–
Mutter baksvingbult	M16x1,5	100 Nm	–
Skruv styrhuvud	M20x1,5	40 Nm	–
Skruv hjulaxel fram	M24x1,5	45 Nm	–

TEKNISK INFORMATION - ÅTDRAGNINGSMOMENT CHASSI 154

Ställring baksvinglager	M24x1,5	25 Nm	-
Mutter hjulaxel bak	M25x1,5	90 Nm	-
Styrhuvudmutter	M28x1	12 Nm	-

Bromsvätska DOT 4 / DOT 5.1

enligt

- DOT

Specifikation

- Använd endast bromsvätska som motsvarar den angivna standarden (se uppgifter på behållaren) och har motsvarande egenskaper. KTM rekommenderar produkter från **Castrol** och **Motorex®**.

Leverantör

Castrol

- RESPONSE BRAKE FLUID SUPER DOT 4

Motorex®

- Brake Fluid DOT 5.1

Gaffelolja (SAE 5)

enligt

- SAE (☛ s 161) (SAE 5)

Specifikation

- Använd endast oljor som uppfyller angivna standarder (se uppgifter på behållaren) och har motsvarande egenskaper. KTM rekommenderar produkter från **Motorex®**.

Leverantör

Motorex®

- Racing Fork Oil

Hydraulolja (15)

enligt

- ISO VG (15)

Specifikation

- Använd endast hydraulolja som motsvarar den angivna standarden (se uppgifter på behållaren) och har motsvarande egenskaper. KTM rekommenderar produkter från **Motorex®**.

Leverantör

Motorex®

- Hydraulic Fluid 75

Högoktanigt bränsle, blyfritt (RON 95)

enligt

- DIN EN 228 (RON 95)

Specifikation

- Använd endast blyfri bensin som motsvarar den angivna standarden eller är likvärdig med denna.
- En etanolhalt på max. 10 % (E10-bensin) är helt ofarlig.



Info

Använd **inte** bränsle av metanol (t.ex. M15, M85, M100) eller med en etanolhalt på över 10 % (t.ex. E15, E25, E85, E100).

Kylvätska

Specifikation

- Använd endast lämplig kylvätska (även i varma länder). Dåliga frostskyddsmedel kan förorsaka korrosion och skumbildning. KTM rekommenderar produkter från **Motorex®**.

Blandningsförhållande

Frotskydd: -25... -45 °C	50 % korrosions-/frotskyddsmedel 50 % destillerat vatten
--------------------------	---

Kylvätska (färdigblandad)

Frotskydd	-40 °C
-----------	--------

Leverantör

Motorex®

- COOLANT G48

Motorolja (SAE 10W/60) (00062010035)

enligt

- JASO T903 MA (☞ s 161)
- SAE (☞ s 161) (SAE 10W/60)
- KTM LC4 2007+

Specifikation

- Använd endast motoroljor som motsvarar angivna standarder (se uppgifter på behållaren) och har motsvarande egenskaper. KTM rekommenderar produkter från **Motorex®**.

Helsyntetisk motorolja

Leverantör

Motorex®

- Motorex® KTM Cross Power 4T

Motorolja (SAE 10W/50)

enligt

- JASO T903 MA (☞ s 161)
- SAE (☞ s 161) (SAE 10W/50)

Specifikation

- Använd endast motoroljor som motsvarar angivna standarder (se uppgifter på behållaren) och har motsvarande egenskaper. KTM rekommenderar produkter från **Motorex®**.

Helsyntetisk motorolja

Leverantör

Motorex®

– Power Synt 4T

Höglanspolityr för lacker

Specifikation

- KTM rekommenderar produkter från **Motorex®**.

Leverantör

Motorex®

- Moto Polish

Kedjerengöringsmedel

Specifikation

- KTM rekommenderar produkter från **Motorex®**.

Leverantör

Motorex®

- Chain Clean

Kedjesprej Onroad

Specifikation

- KTM rekommenderar produkter från **Motorex®**.

Leverantör

Motorex®

- Chainlube Road

Långtidsfett

Specifikation

- KTM rekommenderar produkter från **Motorex®**.

Leverantör

Motorex®

- Bike Grease 2000

Rengörings- och skyddsmedel för metall och gummi

Specifikation

- KTM rekommenderar produkter från **Motorex®**.

Leverantör

Motorex®

- **Protect & Shine**

Rengöringsmedel för motorcykel

Specifikation

- KTM rekommenderar produkter från **Motorex®**.

Leverantör

Motorex®

- **Moto Clean 900**

Rengöringsmedel och polermedel för glänsande och matta lacker, metall- och plastytor

Specifikation

- KTM rekommenderar produkter från **Motorex®**.

Leverantör

Motorex®

- **Clean & Polish**

Universal oljesprej

Specifikation

- KTM rekommenderar produkter från **Motorex®**.

Leverantör

Motorex®

- **Joker 440 Synthetic**

SAE

SAE-viskositetsklasserna har framtagits av Society of Automotive Engineers och delar in oljor efter deras viskositet. Viskositeten beskriver bara en oljas egenskap och ger ingen upplysning om kvaliteten.

JASO T903 MA

Olika tekniska utvecklingstendenser ledde till en egen specifikation för fyrtaktsmotorcyklar - standarden JASO T903 MA. I fyrtaktsmotorcyklar användes tidigare motorolja för personbilar eftersom det saknades en egen specifikation för motorcyklar. För bilmotorer är långa underhållsintervaller viktiga. För motorcykelmotorer är högt effektutbyte och höga varvtal viktigt. I de flesta motorcyklarna används motorolja för smörjning av transmissionen och kopplingen. Standarden JASO MA tar hänsyn till dessa speciella krav.

A		Bromsvätska
ABS	69	påfyllning av bakbromsen
Arbetsregler	8	påfyllning för frambromsen
Avsedd användning	7	Bromsvätskans nivå
B		kontroll av frambroms
Bagage	41	Bromsvätskenivå
Bakdrev		kontroll av bakbromsen
kontroll	65	Bruksanvisning
Bakhjul		Bränslen, vätskor och oljor
demontering	83	C
montering	84	Chassinummer
Batteri		D
demontering	91	Display
laddning	93	Däckens skick
montering	92	kontroll
Blinkersomkopplare	21	Däcktryck
Blinkkod	133-139	kontroll
Bromsar	49	E
Bromsbelägg		Elstartknapp
kontroll av bakbromsens belägg	78	F
kontroll av frambromsens belägg	74	Felsökning
Bromshandtag	19	130-132
inställning av utgångsläge	70	Fjäderben
Bromsskivor		inställning av fjäderförspänning
kontroll	70	Fjäderbenets artikelnummer
		18

Fordonsbild

bakifrån, höger sida	14
framifrån, vänster sida	12

Fotbromspedal

inställning av utgångsläge	75
kontroll av spel	74

Framdrev

kontroll	65
----------	----

Framhjul

demontering	80
montering	81

Frostskydd

kontroll	109
----------	-----

Förvaring

	128
--	-----

G

Gaffelns artikelnummer

	17
--	----

Garanti

	7
--	---

Gashandtag

	20
--	----

Gummidämpare bakhjulsnav

kontroll	87
----------	----

H

Handtag

	35
--	----

Huvudsäkring

byte	96
------	----

I

Idrifttagande

anvisningar för det första idrifttagandet	39
efter förvaring	129
kontroll- och skötselarbeten före vaje idrifttagande	43

Inbromsning

	49
--	----

K

Kedja

kontroll	65
kontroll av nedsmutsning	60
rengöring	61

Kedjespänning

inställning	63
kontroll	62

Knapp för ljusstuta

	21
--	----

Kombinationsinstrument

display	26
display ODO	29
display TRIP F	31
funktionsknappar	24
hastighetsmätare	27
inställning av kilometer/engelsk mil	27
inställning av klockan	29
klocka	28
kontrolllampor	25
temperaturmätare för kylvätskan	32

varvtalsmätare	25
visningsläge GEAr	32
visningsläge TRIP 1 ställa in/återställa	30
visningsläge TRIP 2 ställa in/återställa	30
Kontrollampor	25
Koppling	
kontroll/åtgärd av vätskenivå	67
Kopplingshandtag	19
inställning av utgångsläge	67
Kylsystem	109
påfyllning/avlufning	114
Kylvätska	
avtappning	113
Kylvätskenivå	
kontroll	109
kontroll i expansionskärlet	112
Körning	46
börja köra	45
L	
Lampa för körriktningsvisare	
byte	106
Lasta fordonet	41
Ljusomkopplare	20
Låsningfritt bromssystem	69

M	
Miljö	9
Motor	
inkörning	40
Motorcykel	
lyftning med lyftanordning bak	58
lyftning med lyftanordning fram	57
nedtagning från lyftanordning bak	58
nedtagning från lyftanordning fram	57
rengöring	125
Motorkonfiguration	
inställning	116
Motornummer	16
Motorolja	
byte	119
påfyllning	123
Motoroljenivå	
kontroll	123
N	
Nyckelnummer	17
Nödavstängningsknapp	22
O	
Oljefilter	
byte	119

Oljesilar	
rengöring	119
P	
Parkera	51
Passagerarfotpinne	36
Passagerarsadel	
borttagning	59
montering	60
Positionsljuslampa	
byte	105
R	
Reservdelar	7
S	
Sadellås	34
Service	7
Serviceschema	54-55
Sidostöd	38
Signalhornsknapp	22
Stanna	51
Starta motorcykeln	44
Strålkastarinställning	
inställning	107
kontroll	107
Strålkastarlampa	
byte	103
Strålkastarmask med strålkastare	
demontering	102
montering	103
Styrlås	23
Säkring	
byte av enskilda förbrukare	99
Säkringar ABS	
byte	98
T	
Tanka	
bränsle	52
Tanklock	
stängning	34
öppning	33
Teknisk information	
chassi	146-148
fjäderben	150
gaffel	149
motor	140-141
åtdragningsmoment chassi	151-154
åtdragningsmoment motor	142-145
Tillbehör	7
Transport	8
Typskylt	16
Tändningslås	23

V

Varvtalsmätare	25
Verktyg som följer med fordonet	35
Vinterkörning	
kontroll- och skötselarbeten	127
Växelspak	36
inställning av utgångsläge	117
kontroll av utgångsläget	117
Växla	46



3211788sv



01/2012 Foto: Mitterbauer



KTM-Sportmotorcycle AG
5230 Mattighofen/Österreich
<http://www.ktm.com>