



125 SX EU
125 SX USA
150 SX EU
150 SX USA
250 SX EU
250 SX USA
150 XC-F USA
250 XC-F USA
300 XC-F USA

Art.nr 3211857sv

KTM

Vi gratulerar dig till ditt köp av en KTM motorcykel. Du äger nu en modern, sportig motorcykel som du kommer ha mycket glädje av om du tar hand om den och sköter den på rätt sätt.

Vi önskar dig mycket nöje med den!

Notera ditt fordons serienummer.

Chassinummer (☛ s 11)	Återförsäljarens stämpel
Motornummer (☛ s 11)	

Vid tryck motsvarade bruksanvisningen seriens senaste version. Små avvikelser p.g.a. vidareutveckling av motorcyklarnas konstruktion kan ej helt uteslutas.

Samtliga uppgifter är ej bindande. KTM-Sportmotorcycle AG förbehåller sig framför allt rätten att ändra och/eller stryka teknisk information, priser, färger, former, material, service, konstruktioner, utrustning och dyl utan ersättning eller förvarning, samt att anpassa dessa till lokala företeelser och ställa in tillverkningen av en viss modell utan förvarning. KTM ansvarar ej för leveransmöjligheter, avvikelser från bilder och beskrivningar eller för tryckfel och andra fel. De avbildade modellerna innehåller delvis speciell utrustning som ej ingår i standardleveransen.

© 2012 KTM-Sportmotorcycle AG, Mattighofen Österrike

Alla rättigheter förbehållna

Eftertryck, helt eller delvis, samt all typ av flerfaldigande är endast tillåtet efter upphosvrättsinnehavarens skriftliga medgivande.





ISO 9001(12 100 6061)

KTM använder kvalitetsstyrningsrutiner enligt kvalitetsstandarden ISO 9001 för att uppnå högsta möjliga produktkvalitet.

Utfärdat av: TÜV Management Service

REG.NO. 12 100 6061

KTM-Sportmotorcycle AG
5230 Mattighofen, Österrike

1	FRAMSTÄLLNINGSMEDEL	5	8	KÖRANVISNING	23
1.1	Symboler.....	5	8.1	Kontroll- och skötselarbeten inför varje idrifttagande	23
1.2	Format.....	5	8.2	Starta motorcykeln	23
2	SÄKERHETSANVISNINGAR.....	6	8.3	Börja köra.....	24
2.1	Användningsdefinition – ändamålsenlig användning	6	8.4	Växla, köra	24
2.2	Säkerhetsanvisningar	6	8.5	Bromsa.....	24
2.3	Riskenivåer och symboler.....	6	8.6	Stanna, parkera	25
2.4	Varning för manipulationer.....	6	8.7	Transport.....	25
2.5	Säker drift.....	7	8.8	Fylla på bränsle	26
2.6	Skyddsutrustning	7	9	SERVICESHEMA	27
2.7	Arbetsregler	7	9.1	alla SX modeller.....	27
2.8	Miljö.....	7	9.1.1	Serviceschema.....	27
2.9	Bruksanvisning	7	9.1.2	Sevicearbeten (som extra uppdrag).....	28
3	VIKTIG INFORMATION	8	9.2	alla XC-modeller	28
3.1	Garanti, reklamationsrätt	8	9.2.1	Serviceschema.....	28
3.2	Drivmedel, tillsatsmedel.....	8	9.2.2	Sevicearbeten (som extra uppdrag).....	29
3.3	Reservdelar, tillbehör.....	8	10	INSTÄLLNING AV CHASSIT	30
3.4	Service	8	10.1	Kontrollera chassits grundinställning med aktuell förarvikt.....	30
3.5	Bilder.....	8	10.2	Kompressionsdämpning fjäderben	30
3.6	Kundtjänst.....	8	10.3	Ställa in fjäderbenets kompressionsdämpning, låg hastighet	30
4	FORDON.....	9	10.4	Ställa in fjäderbenets kompressionsdämpning, hög hastighet	31
4.1	Fordonet sett framifrån, vänster sida (översikt)	9	10.5	Ställa in fjäderbenets returdämpning	32
4.2	Fordonet sett bakifrån, höger sida (översikt)	10	10.6	Bestämma måttet för det avlastade bakhjulet.....	33
5	SERIENUMMER	11	10.7	Kontrollera fjäderbenets statiska häng	34
5.1	Chassinummer.....	11	10.8	Kontrollera fjäderbenets häng under körning.....	34
5.2	Typskylt.....	11	10.9	Ställa in fjäderbenets fjäderförspänning 	35
5.3	Motornummer	11	10.10	Ställa in hängets under körning 	35
5.4	Gaffelns artikelnummer.....	11	10.11	Kontrollera gaffelns grundinställning.....	36
5.5	Fjäderbenets artikelnummer	11	10.12	Ställa in gaffelns kompressionsdämpning	37
6	MANÖVERANORDNINGAR	12	10.13	Ställa in gaffelns returdämpning	37
6.1	Kopplingshandtag	12	10.14	Styrets läge.....	38
6.2	Bromshandtag	12	10.15	Ställa in styrets läge 	38
6.3	Gashandtag	12	11	SERVICEARBETEN PÅ CHASSIT	40
6.4	Kortslutningsknapp	12	11.1	Palla upp motorcykeln på mc-lyften.....	40
6.5	Elstartknapp (250/300 XC)	13	11.2	Ta bort motorcykeln från mc-lyften	40
6.6	Öppna tanklocket.....	13	11.3	Avlufta gaffelbenen	41
6.7	Stänga tanklocket	14	11.4	Rengöra gaffelbenens dammtätningar	41
6.8	Bränslekran (alla SX modeller)	14	11.5	Lossa gaffelskyddet	41
6.9	Bränslekran (alla XC-modeller).....	15	11.6	Placera gaffelskyddet i rätt läge.....	42
6.10	Choke.....	15	11.7	Demontera gaffelbenen 	42
6.11	Växelspak	15	11.8	Montera gaffelbenen 	42
6.12	Kickstart	16	11.9	Demontera gaffelskyddet 	43
6.13	Fotbromspedal.....	16	11.10	Montera gaffelskyddet 	43
6.14	Plug-in-stöd (alla SX modeller)	16	11.11	Demontera den nedre gaffelkronan 	43
6.15	Sidostöd (alla XC-modeller).....	16	11.12	Montera den nedre gaffelkronan 	44
7	IDRIFTTAGANDE	18	11.13	Kontrollera styrhuvudets lagerspel	46
7.1	Anvisningar för det första idrifttagandet.....	18	11.14	Ställa in styrhuvudets lagerspel 	46
7.2	Köra in motorn	19	11.15	Smörja styrhuvudets lager 	47
7.3	Förbereda fordonet på svåra körförhållanden	19	11.16	Demontera startnummerskylten.....	47
7.4	Förberedelser inför körning i torr sand.....	20	11.17	Montera startnummerskylten	47
7.5	Förberedelser inför körning i våt sand	20	11.18	Demontera framskärmen	47
7.6	Förberedelser inför körning på vått underlag och i lerig terräng	21	11.19	Montera framskärmen.....	48
7.7	Förberedelser inför körning vid höga temperaturer och långsam körning	21	11.20	Demontera fjäderbenet 	48
7.8	Förberedelser inför körning vid låg temperatur eller snö	22	11.21	Montera fjäderbenet 	49
			11.22	Ta bort sadeln.....	49
			11.23	Montera sadeln	49

11.24	Demontera luftfilterboxens skydd	50	15.3	Demontera kylarskärmen (alla SX modeller)	80
11.25	Montera luftfilterboxens skydd	50	15.4	Montera kylarskärmen (alla SX modeller).....	81
11.26	Demontera luftfiltret 🐾	50	15.5	Kontrollera frostskyddet och kylvätskenivån.....	81
11.27	Montera luftfiltret 🐾	51	15.6	Kontrollera kylvätskenivån	82
11.28	Rengöra luftfiltret och luftfilterboxen 🐾	51	15.7	Tappa av kylvätska 🐾	83
11.29	Sätta fast luftfilterboxens skydd 🐾	52	15.8	Fylla på kylvätska 🐾	83
11.30	Täta luftfilterboxen 🐾	52	16	INSTÄLLNING AV MOTORN	85
11.31	Demontera sluddämparen	52	16.1	Kontrollera gasvajerns spel	85
11.32	Montera sluddämparen	53	16.2	Ställa in gasvajerns spel 🐾	85
11.33	Byta sluddämparens glasfibergarnstoppning 🐾	53	16.3	Förgasare - tomgång	85
11.34	Demontera bränsletanken 🐾	53	16.4	Förgasare - ställa in tomgång 🐾	86
11.35	Montera bränsletanken 🐾	54	16.5	Tömma förgasarens flottörkammare 🐾	87
11.36	Kontrollera kedjans nedsmutsning	55	16.6	Stickanslutning tändkurva	88
11.37	Rengöra kedjan	55	16.7	Ändra tändkurvan	88
11.38	Kontrollera kedjespänning	56	16.8	Kontrollera växelspakens utgångsläge	88
11.39	Ställa in kedjespänningen	56	16.9	Ställa in växelspakens utgångsläge 🐾	88
11.40	Kontrollera kedja, bakdrev, framdrev och kedjestyrning	57	16.10	Motorkarakteristik - hjälpfjäder (alla 250/300 modeller)	89
11.41	Ställa in kedjestyrningen 🐾	59	16.11	Motorkarakteristik - inställning av hjälpfjäder 🐾 (alla 250/300 modeller)	89
11.42	Kontrollera ramen 🐾	59	17	SERVICEARBETEN PÅ MOTORN	91
11.43	Kontrollera baksvingen 🐾	59	17.1	Kontrollera oljenivån i växellådan	91
11.44	Kontrollera gasvajerns dragning	59	17.2	Byta växellådsolja 🐾	91
11.45	Kontrollera gummihandtaget	61	17.3	Tappa av växellådsolja 🐾	92
11.46	Sätta fast gummihandtag, extra säkerhetsåtgärd	61	17.4	Fylla på växellådsolja 🐾	93
11.47	Ställa in kopplingshandtagets utgångsläge	61	17.5	Fylla på växellådsolja 🐾	93
11.48	Kontrollera/åtgärda hydraulkopplingens vätskenivå	62	18	RENGÖRING, SKÖTSEL	95
11.49	Byta vätska i hydraulkopplingen 🐾	63	18.1	Rengöra motorcykeln	95
12	BROMSSYSTEM	65	19	FÖRVARING	96
12.1	Kontrollera bromshandtagets spel	65	19.1	Förvaring	96
12.2	Ställa in bromshandtagets utgångsläge	65	19.2	Idrifttagande efter förvaring	96
12.3	Kontrollera bromsskivorna	65	20	FELSÖKNING	97
12.4	Kontrollera bromsvätskenivån i frambromsen	66	21	TEKNISK INFORMATION	99
12.5	Fylla på bromsvätska i frambromsen 🐾	66	21.1	Motor	99
12.6	Kontrollera frambromsens bromsbelägg	67	21.1.1	125 SX EU, 125 SX USA	99
12.7	Byta frambromsens bromsbelägg 🐾	67	21.1.2	150 SX EU, 150 SX USA	99
12.8	Kontrollera fotbromspedalens spel	69	21.1.3	250 SX EU, 250 SX USA	100
12.9	Ställa in fotbromspedalens utgångsläge 🐾	69	21.1.4	150 XC-F USA	100
12.10	Kontrollera bromsvätskenivån i bakbromsen	70	21.1.5	250 XC-F USA	101
12.11	Fylla på bromsvätska i bakbromsen 🐾	70	21.1.6	300 XC-F USA	102
12.12	Kontrollera bakbromsens bromsbelägg	71	21.2	Åtdragningsmoment motor	102
12.13	Byta bakbromsens bromsbelägg 🐾	71	21.2.1	alla 125/150 modeller	102
13	HJUL, DÄCK	73	21.2.2	250 SX EU, 250 SX USA	103
13.1	Demontera framhjulet 🐾	73	21.2.3	250/300 XC	104
13.2	Montera framhjulet 🐾	73	21.3	Förgasare	105
13.3	Demontera bakhjulet 🐾	74	21.3.1	125 SX EU, 125 SX USA	105
13.4	Montera bakhjulet 🐾	74	21.3.2	Förgasare - grundinställning sandsträcker (125 SX EU, 125 SX USA)	105
13.5	Kontrollera däckens skick	75	21.3.3	Förgasarinställning (125 SX EU, 125 SX USA)	106
13.6	Kontrollera lufttrycket i däcken	76	21.3.4	150 SX EU, 150 SX USA	107
13.7	Kontrollera ekrarnas spänning	76	21.3.5	Förgasare - grundinställning sandsträcker (150 SX EU, 150 SX USA)	107
14	ELSYSTEM	77	21.3.6	Förgasarinställning (150 SX EU, 150 SX USA)	108
14.1	Demontera batteriet 🐾 (250/300 XC)	77	21.3.7	250 SX EU, 250 SX USA	109
14.2	Montera batteriet 🐾 (250/300 XC)	77	21.3.8	Förgasare - grundinställning sandsträcker (250 SX EU, 250 SX USA)	109
14.3	Ladda batteriet 🐾 (250/300 XC)	78	21.3.9	Förgasarinställning (250 SX EU, 250 SX USA)	110
14.4	Byta huvudsäkkring (250/300 XC)	79	21.3.10	150 XC-F USA	111
15	KYLSYSTEM	80			
15.1	Kylsystem	80			
15.2	Kylarskärm (alla SX modeller)	80			

21.3.11	Förgasarinställning (150 XC-F USA).....	111
21.3.12	250 XC-F USA.....	112
21.3.13	Förgasarinställning (250 XC-F USA).....	113
21.3.14	300 XC-F USA.....	114
21.3.15	Förgasarinställning (300 XC-F USA) 🐛.....	114
21.4	Volymer.....	115
21.4.1	Växellådsolja.....	115
21.4.2	kylvätska.....	115
21.4.3	Bränsle.....	115
21.5	Chassi.....	115
21.6	Elsystem.....	116
21.7	Däck.....	116
21.8	Gaffel.....	117
21.8.1	125 SX EU, 150 SX EU.....	117
21.8.2	125 SX USA, 150 SX USA.....	117
21.8.3	250 SX EU.....	117
21.8.4	250 SX USA.....	118
21.8.5	150 XC-F USA.....	118
21.8.6	250/300 XC.....	119
21.9	Fjäderben.....	119
21.9.1	125 SX EU, 150 SX EU.....	119
21.9.2	125 SX USA, 150 SX USA.....	120
21.9.3	250 SX EU.....	120
21.9.4	250 SX USA.....	121
21.9.5	150 XC-F USA.....	121
21.9.6	250/300 XC.....	122
21.10	Åtdragningsmoment chassi.....	123
22	BRÄNSLEN, VÄTSKOR OCH OLJOR.....	124
23	ÖVRIGA MEDEL.....	127
24	STANDARDER.....	129
	INDEXFÖRTECKNING.....	130

1.1 Symboler

Nedan förklaras symbolerna som används i bruksanvisningen.



Betecknar en väntad reaktion (t ex ett arbetssteg eller en funktion).



Betecknar en oväntad reaktion (t ex ett arbetssteg eller en funktion).



Alla arbeten med den här symbolen kräver expertis och tekniskt kunnande. För din egen säkerhet, överlåt dessa arbeten till en auktoriserad KTM-verkstad! Där servas din motorcykel av utbildad personal med specialverktyg på bästa sätt.



Betecknar en sidhänvisning (mer information finns att läsa på den sidan).

1.2 Format

Nedan beskrivs de typsnittsformat som används i bruksanvisningen.

Egennamn Betecknar ett egennamn.

Namn® Betecknar ett registrerat namn.

Varumärke™ Betecknar ett varumärke.

2.1 Användningsdefinition – ändamålsenlig användning

(alla SX modeller)

KTM sportmotorcyklar är designade och konstruerade för normala påfrestningar under reguljära tävlingssituationer. Motorcyklarna uppfyller de högsta internationella motorsportförbundens aktuella regler och kategorier.



Info

Motorcykeln får endast köras på spärrade vägar utanför den allmänna vägtrafiken.

(alla XC-modeller)

KTM sportmotorcyklar är designade och konstruerade för normala påfrestningar under reguljära tävlingssituationer. Motorcyklarna uppfyller de högsta internationella motorsportförbundens aktuella regler och kategorier.



Info

Motorcykeln är framtagen för längre tävlingskörning i terräng (enduro) och inte i första hand för motocross.

2.2 Säkerhetsanvisningar

För säker hantering av fordonet måste några säkerhetsanvisningar observeras. Läs därför igenom denna anvisning noggrant. Säkerhetsanvisningarna är tydligt utmärkta i texten och det finns länkar till de berörda avsnitten.



Info

På fordonet finns olika informations- och varningsdekaler fastsatta på väl synliga ställen. Ta inte bort några informations-/varningsdekaler. Om dessa saknas kan du själv eller andra personer missa faror och skada sig på grund av detta.

2.3 Risknivåer och symboler



Fara

Kännetecknar en risk som direkt eller med säkerhet leder till dödsfall eller svåra, kvarstående skador om inte lämpliga åtgärder vidtas.



Varning

Kännetecknar en risk som sannolikt leder till dödsfall eller svåra skador om inte lämpliga åtgärder vidtas.



Försiktigt

Kännetecknar en risk som kan leda till lätta skador om inte lämpliga åtgärder vidtas.

Observera

Kännetecknar en risk som leder till avsevärda maskin- och materialskador om inte lämpliga åtgärder vidtas.



Varning

Kännetecknar en risk som kan leda till miljöskador om inte lämpliga åtgärder vidtas.

2.4 Varning för manipulationer

Det är förbjudet att göra ändringar på ljuddämpande komponenter. Det är förbjudet enligt lag att vidta följande åtgärder eller att ändra till något av nedanstående tillstånd:

- 1 Borttagning eller upphävande av funktionen av ljuddämpande utrustning eller komponenter på ett nytt fordon innan det säljs eller levereras till kunden eller under fordonets bruksperiod för andra ändamål än för service, reparation eller byte samt
- 2 användning av fordonet efter att sådan utrustning eller komponent har tagits bort eller tagits ur funktion.

Exempel på olaglig manipulation:

- 1 Borttagning eller borring av hål i sluddämpare, stötplåtar, grenrör eller andra avgasledande komponenter.
- 2 Borttagning eller borring av hål i samtliga delar av insugningssystemet.
- 3 Användning i felaktigt underhållsskick.
- 4 Att byta rörliga delar på fordonet eller delar av avgassystemet eller insugningssystemet mot delar som inte godkänts av tillverkararen.

2.5 Säker drift



Fara

Risk för olyckor Risk på grund av nedsatt körförmåga.

- Ta inte fordonet i bruk om du har druckit alkohol, intagit läkemedel eller droger och därmed utgör en trafikfara eller inte är fysiskt eller psykiskt i stånd att framföra fordonet.



Fara

Risk för förgiftning Avgaser är giftiga och kan leda till medvetslöshet och dödsfall.

- När motorn går krävs en tillräckligt kraftig ventilation. Motorn får inte startas eller köras i slutna utrymmen utan lämplig utsugning.



Varning

Risk för brännskador Vissa fordonsdelar blir mycket varma när fordonet är i drift.

- Undvik beröring med heta komponenter som avgassystem, kylare, motor, stötdämpare och bromssystem. Vänta tills komponenterna har svalnat innan du börjar med underhållsarbeten.

Fordonet får endast användas i tekniskt felfritt skick och för avsedd användning samt med hänsyn till säkerhet och miljö.

Fordonet får endast användas av personer med rätt kunskaper.

Störningar som kan äventyra säkerheten ska omedelbart åtgärdas i en auktoriserad KTM-verkstad.

Observera de informations- och varningsdekaler som sitter på fordonet.

2.6 Skyddsutrustning



Varning

Risk för kroppsskador Att köra utan eller med bristfällig skyddsutrustning innebär en ökad säkerhetsrisk.

- Kör inte utan skyddsutrustning (hjälm, kängor, handskar, byxor och jacka med skydd). Se till att skyddsutrustningen alltid är i felfritt skick och uppfyller kraven i gällande bestämmelser.

För din egen säkerhets skull rekommenderar KTM att skyddsutrustning alltid ska användas vid körning.

2.7 Arbetsregler

Vissa arbeten kräver specialverktyg. Dessa följer inte med fordonet, men kan beställas med hjälp av de nummer som står inom parantes. Exempel: lagerurdragare (15112017000)

Vid montering ska ej återanvändbara detaljer (t ex självlåsand skruvar och muttrar, tätningar, tätningssringar, O-ringar, splintar, låsbrickor) ersättas med nya.

Till vissa skruvar krävs det skruvlåsningsmedel (t ex **Loctite®**). I dessa fall ska tillverkarens anvisningar följas vid användningen.

Detaljer som ska återanvändas efter isärtagningen ska rengöras och kontrolleras så att de inte är skadade eller slitna. Skadade eller slitna detaljer ska ersättas med nya.

Efter reparations- och servicearbeten ska fordonets driftsäkerhet säkerställas.

2.8 Miljö

Genom ansvarsfullt bruk av motorcykeln kan man förhindra att problem och konflikter uppstår. För att säkerställa motorcyklismens framtid ska man alltid förvissa sig om att man använder motorcykeln lagligt, visar miljömedvetande och respekterar andra människors rättigheter.

Vid återvinning och hantering av spillolja, reservdelar och övriga drivmedel och tillsatsmedel ska det aktuella landets gällande lagar och bestämmelser alltid följas.

Eftersom motorcyklar inte berörs av EU-direktivet för skrotning av fordon finns det inga lagar som reglerar hur skrotningen av motorcyklar ska gå till. Din auktoriserade KTM-återförsäljare hjälper gärna till.

2.9 Bruksanvisning

Denna bruksanvisning ska läsas noggrant och fullständigt innan den första turen med motorcykeln görs. Bruksanvisningen innehåller mycket information och många tips som underlättar vid körning, hantering och service. Endast genom att läsa bruksanvisningen vet du hur du bäst kan ställa in fordonet efter dina behov och hur du kan skydda dig mot skador.

Förvara alltid bruksanvisningen lättillgängligt, så att den finns till hands när du måste slå upp något.

Om du vill veta mer om fordonet eller om du har frågor om bruksanvisningen är du välkommen att kontakta en auktoriserad KTM-återförsäljare.

Bruksanvisningen är en viktig del av fordonet och måste överlämnas till den nya ägaren om fordonet säljs.

3.1 Garanti, reklamationsrätt

Arbetena i serviceschemat ska utföras på en auktoriserad KTM-verkstad och kvitteras i servicehäftet och i **KTM dealer.net** eftersom all garanti annars upphör att gälla. Skador och följskador som beror på manipulation eller ombyggnad av fordonet täcks inte av garantin.

Mer information om garanti och reklamationsrätt samt hur dessa anspråk hanteras står i servicehäftet.

3.2 Drivmedel, tillsatsmedel



Varning

Risk för miljöskador Icke fackmässig hantering av bränsle innebär risk för miljöskador.

- Bränslet får inte hamna i grundvattnet, marken eller avloppssystemet.

Använd endast drivmedel och tillsatsmedel (t ex bränslen och smörjmedel) enligt specifikationen i bruksanvisningen.

3.3 Reservdelar, tillbehör

För din egen säkerhets skull: Använd alltid sådana reservdelar och tillbehör som har godkänts eller rekommenderas av KTM. Låt en auktoriserad KTM-verkstad montera reservdelar och tillbehör. KTM ansvarar inte för andra produkter eller för skador som uppstår på andra produkter används.

Vissa reservdelar och tillbehör står angivna inom parantes vid respektive beskrivning. Kontakta din KTM-återförsäljare för mer information.

De aktuella **KTM PowerParts** för ditt fordon hittar du på KTM:s webbsida.

Internationell KTM-webbsida: <http://www.ktm.com>

3.4 Service

För att fordonet ska fungera felfritt och för att undvika ökat slitage ska anvisningarna i bruksanvisningen angående service, skötsel samt anpassning av motor och chassi följas. Felaktig anpassning av chassit kan leda till skador och brott på chassits komponenter. När fordonet körs på svåra sträckor, t ex i sand, i våt eller lerig terräng kan en del av komponenterna slitas mer (t ex drivlinan, bromssystemet eller fjädringens komponenter). Därför kan vissa komponenter behöva kontrolleras eller bytas ut tidigare än nästa föreskrivna servicetillfälle.

De föreskrivna inkörningstiderna samt serviceintervallerna måste hållas. Detta förlänger din motorcykels livslängd.

3.5 Bilder

Bilderna i denna instruktion visar i vissa fall fordon med specialutrustning.

För att förtydliga beskrivningen och förklaringen kan vissa delar vara demonterade eller saknas på bilden. Det är inte alltid nödvändigt att demontera delen för att kunna följa beskrivningen. Följ anvisningarna i texten.

3.6 Kundtjänst

Om du har frågor om ditt fordon eller om KTM hjälper din auktoriserade KTM-återförsäljare gärna till.

En lista över auktoriserade KTM-återförsäljare finns på KTM:s webbplats.

Internationell KTM-webbsida: <http://www.ktm.com>

4.1 Fordonet sett framifrån, vänster sida (översikt)



- | | |
|---|--------------------------------------|
| 1 | Bromshandtag (☛ s 12) |
| 2 | Kortslutningsknapp (☛ s 12) |
| 3 | Kopplingshandtag (☛ s 12) |
| 4 | Luftfilterboxens skydd |
| 5 | Gaffel, inställning av returdämpning |
| 6 | Bränslekran |
| 7 | Choke (☛ s 15) |
| 8 | Växelspak (☛ s 15) |
| 9 | Kedjestyrning |

4.2 Fordonet sett bakifrån, höger sida (översikt)



101650-10

1	Sadel
2	Tanklock
3	Styrskydd
4	Gashandtag (☛ s 12)
5	Gaffel, inställning av kompressionsdämpning
6	Fjäderben, inställning av returdämpning
7	Synglas, bromsvätska bak
8	Fjäderben, inställning av kompressionsdämpning
9	Fotbromspedal (☛ s 16)
10	Kickstart (☛ s 16)

5.1 Chassinummer

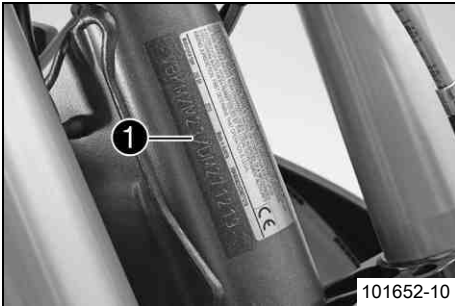

Chassinumret ❶ är instansat på styrhuvudets högra sida.

5.2 Typskylt

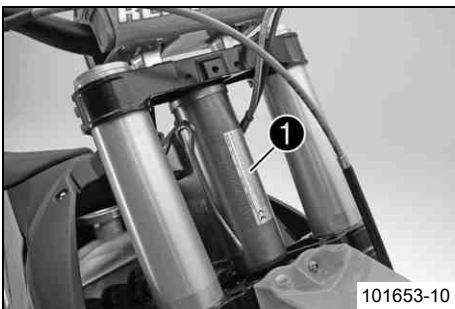

Typskylten ❶ är fäst framtill på styrhuvudet.

5.3 Motornummer

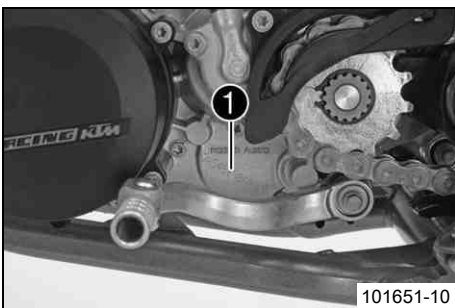

Motornumret ❶ är instansat på motorns vänstra sida under framdrevet.

5.4 Gaffelns artikelnummer

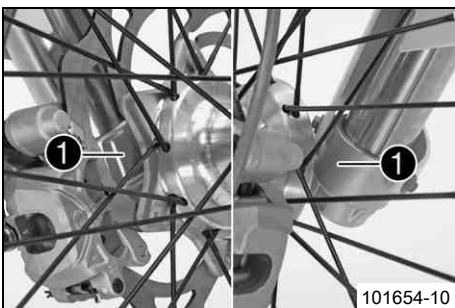

Gaffelns artikelnummer ❶ är instansat på axelklämmans insida.

5.5 Fjäderbenets artikelnummer

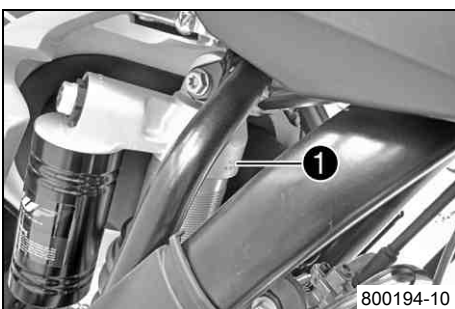

Fjäderbenets artikelnummer ❶ är instansat på fjäderbenets övre del ovanför ställringen på motorsidan.

6.1 Kopplingshandtag

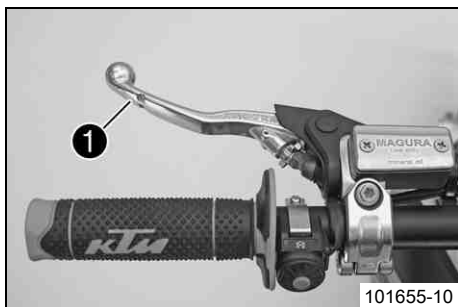

(alla 125/150 modeller)

Kopplingshandtaget ❶ sitter till vänster på styret.
Kopplingen manövreras hydrauliskt och efterjusteras automatiskt.



(alla 250/300 modeller)

Kopplingshandtaget ❶ sitter till vänster på styret.
Kopplingen manövreras hydrauliskt och efterjusteras automatiskt.

6.2 Bromshandtag

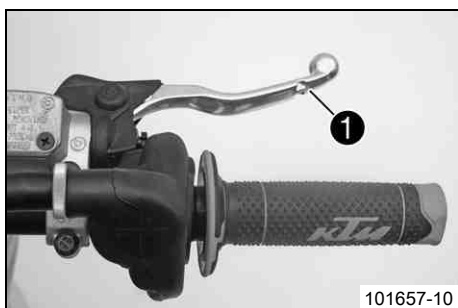

Bromshandtaget ❶ sitter till höger på styret.
Med bromshandtaget manövreras frambromsen.

6.3 Gashandtag



Gashandtaget ❶ sitter till höger på styret.

6.4 Kortslutningsknapp

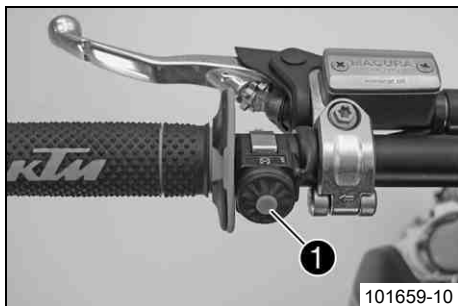

Kortslutningsknappen ❶ sitter till vänster på styret.

Möjliga tillstånd

- Kortslutningsknapp ☒ i utgångsläge – I detta läge är tändningsströmkretsen sluten och motorn kan startas.
- Kortslutningsknappen ☒ nedtryckt – I detta läge är tändningsströmkretsen bruten. En motor som är igång stängs av, en avstängda motor startas inte.

6.5 Elstartknapp (250/300 XC)

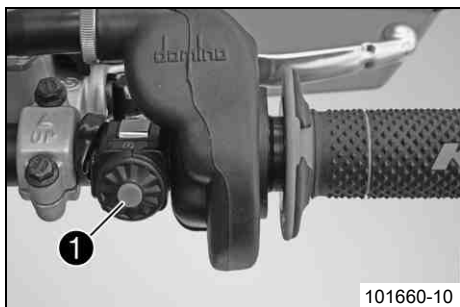

Elstartknappen ❶ sitter till höger på styret.

Möjliga tillstånd

- Elstartknappen ❷ i utgångsläget
- Elstartknappen ❸ nedtryckt – i detta läge aktiveras elstartmotorn.

6.6 Öppna tanklocket

**Fara**

Brandrisk Bränslet är lättantändligt.

- Fyll inte på bränsle i närheten av öppen eld eller brinnande cigaretter. Stäng alltid av motorn när du ska fylla på bränsle. Se till att inget bränsle spills på heta fordonsdelar. Torka genast bort utspillt bränsle.
- Bränslet i bränsletanken utvidgas när det blir varmt och kan tränga fram vid överfyllning. Följ tankningsanvisningarna.

**Varning**

Risk för förgiftning Bränsle är giftigt och hälsovådligt.

- Låt inte huden, ögonen och kläderna komma i kontakt med bränslet. Andas inte in bränsleångor. Vid kontakt med ögonen, spola med vatten och kontakta läkare omedelbart. Vid hudkontakt ska huden rengöras omedelbart med tvål och vatten. Om bränsle har svalts, kontakta läkare omedelbart. Kläder som har kommit i kontakt med bränsle ska bytas. Förvara bränslet korrekt i en lämplig behållare och utom räckhåll för barn.

**Varning**

Risk för miljöskador Icke fackmässig hantering av bränsle innebär risk för miljöskador.

- Bränslet får inte hamna i grundvattnet, marken eller avloppssystemet.

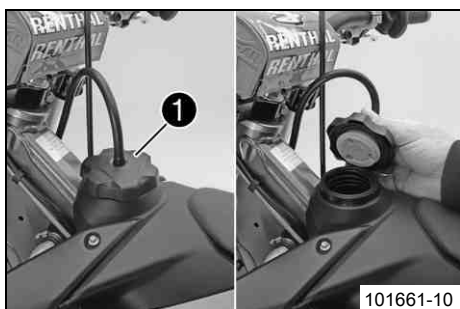
**(alla SX modeller)**

- Vrid tanklocket ❶ motsols och ta av det uppåt.

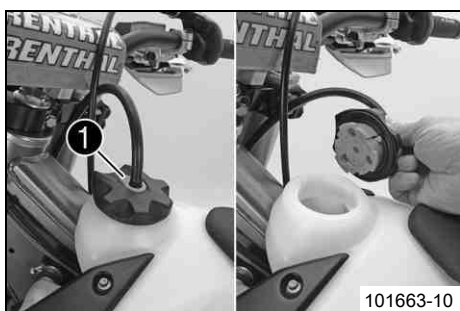
**(alla XC-modeller)**

- Tryck på låsknappen ❶, vrid tanklocket motsols och lyft av det.

6.7 Stänga tanklocket

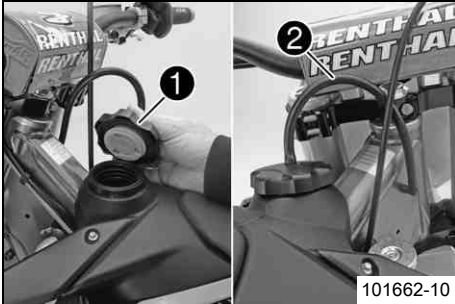

101662-10

(alla SX modeller)

- Sätt på tanklocket ① och vrid det medsols tills tanken är helt stängd.

**Info**

Tankavluftningens ② slang ska dras utan veck.

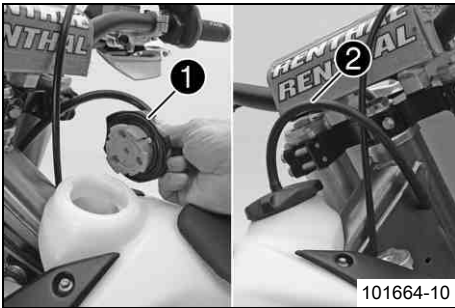

101664-10

(alla XC-modeller)

- Sätt på tanklocket ① och vrid det medsols tills låsknappen hakar i.

**Info**

Tankavluftningens ② slang ska dras utan veck.

6.8 Bränslekran (alla SX modeller)



Bränslekranen sitter på vänster sida av bränsletanken.

Med vredet ① på bränslekranen kan man öppna och stänga bränsletillförseln till förgasaren.

Möjliga tillstånd

- Bränsletillförseln stängd **OFF** – Det kan inte rinna något bränsle från bränsletanken till förgasaren.
- Bränsletillförseln öppen **ON** – Bränslet kan rinna från bränsletanken till förgasaren. Bränsletanken töms helt.

ON**OFF**

601185-10

6.9 Bränslekran (alla XC-modeller)

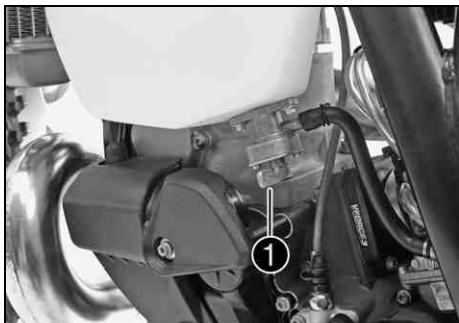

Bränslekranen sitter på vänster sida av bränsletanken.

Med vredet ❶ på bränslekranen kan man öppna och stänga bränsletillförseln till förgasaren.

Möjliga tillstånd

- Bränsletillförseln stängd **OFF** – Det kan inte rinna något bränsle från bränsletanken till förgasaren.
- Bränsletillförseln öppen **ON** – Bränslet kan rinna från bränsletanken till förgasaren. Bränsletanken töms ned till reservnivån.
- Bränslereservtillförseln öppen **RES** – Bränslet kan rinna från bränsletanken till förgasaren. Bränsletanken töms helt.

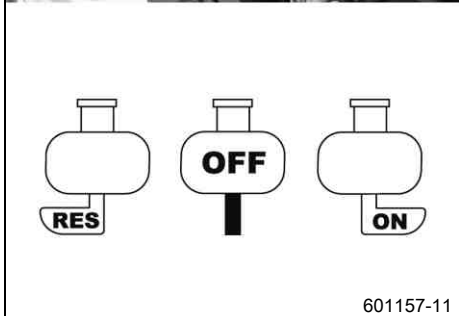

601157-11

6.10 Choke

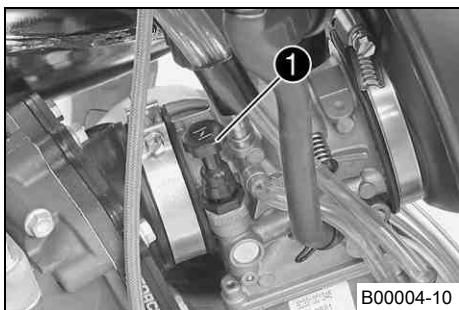

Chokeknappen ❶ sitter till vänster på förgasaren.

När chokefunktionen aktiveras öppnas ett hål i förgasaren så att motorn kan suga in extra bränsle. På så sätt blir bränsleluftblandningen fetare, vilket behövs vid kallstart.

**Info**

När motorn är driftsvarm måste chokefunktionen vara avaktiverad.

Möjliga tillstånd

- Chokefunktionen är aktiverad – Chokeknappen är helt utdragen.
- Chokefunktionen är avstängd – Chokeknappen är helt intryckt.

6.11 Växelspak

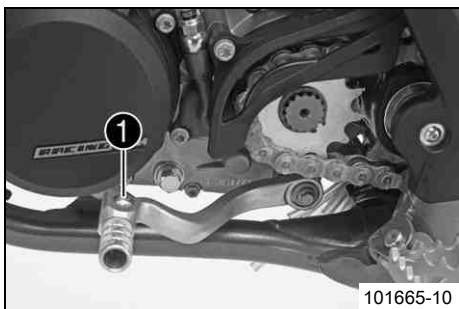

Växelspaken ❶ är monterad till vänster på motorn.

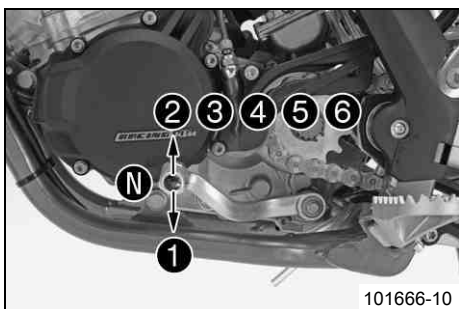

(alla 125/150 modeller, alla XC-modeller)

De olika växlarnas lägen framgår av bilden.

Neutral- eller tomgångsläget är mellan 1:ans och 2:ans växel.

101666-10

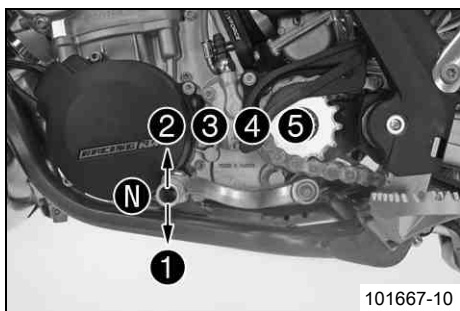

(250 SX EU, 250 SX USA)

De olika växlarnas lägen framgår av bilden.

Neutral- eller tomgångsläget är mellan 1:ans och 2:ans växel.

6.12 Kickstart

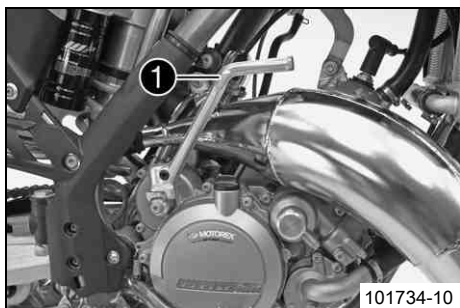

Kickstarten ❶ sitter till höger på motorn. Överdelen är utfällbar.

6.13 Fotbromspedal

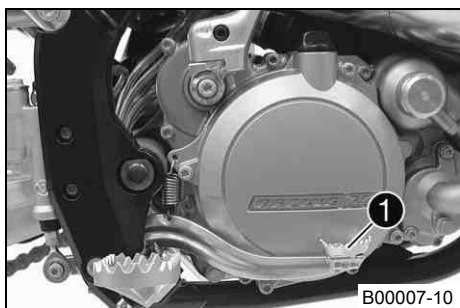

Fotbromspedalen ❶ sitter framför höger fotpinne. Med fotbromspedalen manövreras bakbromsen.

6.14 Plug-in-stöd (alla SX modeller)

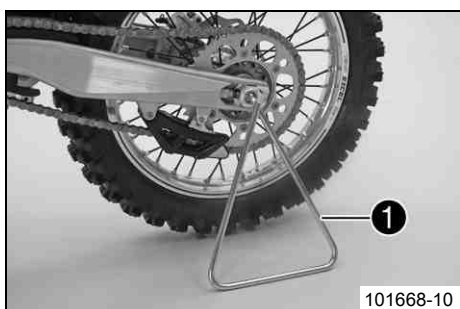

Fästet för plug-in-stödet ❶ sitter på vänster sida om hjulaxeln. Plug-in-stödet är till för att motorcykeln ska kunna parkeras.

i Info

Ta bort plug-in-stödet innan du kör iväg.

6.15 Sidostöd (alla XC-modeller)

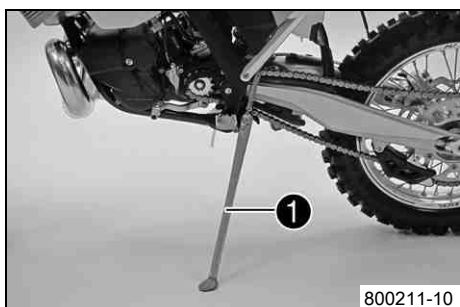

Sidostödet ❶ sitter på fordonets vänstra sida.

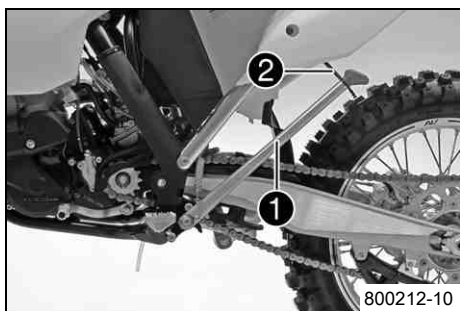









Motorcykeln parkeras på sidostödet.



Info

Under körning ska sidostödet ❶ vara uppfällt och säkrat med gummibandet ❷.

7.1 Anvisningar för det första idrifttagandet

-  **Fara**
Risk för olyckor Risk på grund av nedsatt körförmåga.
- Ta inte fordonet i bruk om du har druckit alkohol, intagit läkemedel eller droger och därmed utgör en trafikfara eller inte är fysiskt eller psykiskt i stånd att framföra fordonet.
-  **Varning**
Risk för kroppsskador Att köra utan eller med bristfällig skyddsutrustning innebär en ökad säkerhetsrisk.
- Kör inte utan skyddsutrustning (hjälm, kängor, handskar, byxor och jacka med skydd). Se till att skyddsutrustningen alltid är i felfritt skick och uppfyller kraven i gällande bestämmelser.
-  **Varning**
Risk för omkullkörning Nedsättning av köregenskaperna p g a olika mönster på fram- och bakhjulets däck.
- Framhjul och bakhjul ska alltid ha däck med likartat mönster. Om däck med olika mönster används kan fordonet bli svårt att kontrollera.
-  **Varning**
Risk för olyckor Farligt körsätt p g a bristfällig anpassning till den aktuella situationen.
- Kör inte snabbare än vad som är lämpligt med avseende på körbanan och ditt eget kunnande.
-  **Varning**
Risk för olyckor Risk för olyckor när en passagerare tas med.
- Fordonet är inte avsett för att ta med passagerare. Ta aldrig med passagerare.
-  **Varning**
Risk för olyckor Bortfall av bromsverkan.
- Om fotbromspedalen inte släpps nöts bromsbeläggen ner permanent. Bakhjulsbromsen kan sluta fungera helt genom överhettning. Ta bort foten från fotbromspedalen när du inte vill bromsa fordonet.
-  **Varning**
Risk för olyckshändelser Osäker körning
- Överskrid aldrig fordonets maximala tillåtna totalvikt eller axellaster.
-  **Varning**
Risk för stöld Användning genom obehöriga personer
- Låt aldrig fordonet stå utan uppsikt när motorn går. Säkra fordonet mot stöld.

 **Info**
Tänk på att andra människor känner sig besvärade av överdrivet buller när du använder din motorcykel.

- Kontrollera att en auktoriserad KTM-verkstad har utfört de inspektionsarbeten som måste göras vid leveransen.
 - ✓ Leveransdokumentet och servicehäftet överlämnas till dig tillsammans med fordonet.
- Läs hela bruksanvisningen innan du gör din första åktur.
- Lär känna manöveranordningarna.
- Ställ in kopplingshandtagets utgångsläge. (☞ s 61)
- Ställ in bromshandtagets utgångsläge. (☞ s 65)
- Ställ in fotbromspedalens utgångsläge. ☞ (☞ s 69)
- Ställ in växelspakens utgångsläge. ☞ (☞ s 88)
- Lär dig hantera motorcykeln genom att öva på ett lämpligt område.

 **Info**
Motorcykeln är inte godkänd för allmän vägtrafik.
I terrängen är det bäst att vara tillsammans med en annan person på ett eget fordon så att man kan hjälpa varandra.

- Försök också att köra så långsamt som möjligt och att åka stående för att få bättre känsla för motorcykeln.
- Kör inte i terräng som kräver mer kunnande och erfarenhet än vad du har.

- Håll fast i styret med båda händerna när du kör och låt fötterna vila på fotpinnarna.
- Ta inte med något bagage.
- Den tillåtna maximala totalvikten och de tillåtna maximala axellasterna får inte överskridas.

Specifikation

Maximal tillåten totalvikt	335 kg
Maximal tillåten axellast fram	145 kg
Maximal tillåten axellast bak	190 kg

- Kontrollera ekrarnas spänning. (☞ s 76)

**Info**

Ekerspänningen måste kontrolleras efter en halvtimmes körning.

- Kör in motorn. (☞ s 19)

7.2 Köra in motorn

- Under inkörningstiden får den angivna motoreffekten inte överskridas.

Specifikation

Max motoreffekt	
under de första 3 driftstimmarna	< 70 %
under de första 5 driftstimmarna	< 100 %

- Undvik att köra med fullt gaspådrag!

7.3 Förbereda fordonet på svåra körförhållanden

**Info**

När fordonet körs på svåra sträckor, t ex i sand, i våt eller lerig terräng kan en del av komponenterna slitas mer (t ex drivlinan, bromssystemet eller fjädringens komponenter). Därför kan vissa komponenter behöva kontrolleras eller bytas ut tidigare än nästa föreskrivna servicetillfälle.

- Täta luftfilterboxen. ☞ (☞ s 52)
- Sätt fast luftfilterboxens skydd. ☞ (☞ s 52)
- Rengör luftfiltret och luftfilterboxen. ☞ (☞ s 51)

**Info**

Kontrollera luftfiltret ca var 30:e minut.

- Sätt fast gummihandtagen med extra säkerhetsåtgärd. (☞ s 61)
- Kontrollera att elektriska kontakter sitter ordentligt och inte är fuktiga och korroderade.
 - » Om de är fuktiga, korroderade eller skadade:
 - Gör rent och torka kontakterna, byt ut dem vid behov.

Svåra körförhållanden är:

- Körning i torr sand. (☞ s 20)
- Körning i våt sand. (☞ s 20)
- Körning på vått underlag och i lerig terräng. (☞ s 21)
- Körning vid höga temperaturer och långsam körning. (☞ s 21)
- Körning vid låg temperatur eller snö. (☞ s 22)

7.4 Förberedelser inför körning i torr sand



600872-10

- Kontrollera kylarlocket.

Värde på kylarlocket	1,8 bar
----------------------	---------

- » Om det visade värdet inte motsvarar börvärdet:

**Varning**

Risk för skållskador När motorcykeln körs blir kylvätskan mycket varm och dessutom trycksatt.

- Öppna inte kylare, kylarslangar eller andra komponenter i kylsystemet när motorn är driftsvarm. Vänta tills motorn och kylsystemet har svalnat. Om skållskador uppstår ska de drabbade ställena spolas med ljummet vatten.

- Byt ut kylarlocket.

- Montera dammskyddet för luftfiltret.

Dammskydd för luftfilter (59006019000)
--

**Info**

Läs igenom montageinstruktionen för **KTM PowerParts**.



B00435-01

- Montera sandskyddet för luftfiltret.

Sandskydd för luftfilter (59006022000)
--

**Info**

Läs igenom montageinstruktionen för **KTM PowerParts**.

- Anpassa förgasarens munstycken och inställning.

**Info**

Rekommendationer för förgasaranpassningen finns hos varje auktoriserad KTM-verkstad.



B00436-01

- Rengör kedjan.

Kedjerengöringsmedel (☞ s 127)

- Montera bakdrevet av stål.

**Tips**

Smörj inte kedjan.

- Rengör kylarens lameller.
- Rikta försiktigt böjda kylarlameller.
- Vid regelbunden körning i sand – byt kolv var 10:e driftimme.



600868-01

7.5 Förberedelser inför körning i våt sand



600872-10

- Kontrollera kylarlocket.

Värde på kylarlocket	1,8 bar
----------------------	---------

- » Om det visade värdet inte motsvarar börvärdet:

**Varning**

Risk för skållskador När motorcykeln körs blir kylvätskan mycket varm och dessutom trycksatt.

- Öppna inte kylare, kylarslangar eller andra komponenter i kylsystemet när motorn är driftsvarm. Vänta tills motorn och kylsystemet har svalnat. Om skållskador uppstår ska de drabbade ställena spolas med ljummet vatten.



- Byt ut kylarlocket.
- Montera vattenskyddet för luftfiltret.

Vattenskydd för luftfilter (59006021000)
--

i Info
Läs igenom montageinstruktionen för **KTM PowerParts**.

- Anpassa förgasarens munstycken och inställning.

i Info
Rekommendationer för förgasaranpassningen finns hos varje auktoriserad KTM-verkstad.



- Rengör kedjan.

Kedjerengöringsmedel (☞ s 127)

- Montera bakdrevet av stål.

i Tips
Smörj inte kedjan.

- Rengör kylarens lameller.
- Rikta försiktigt böjda kylarlameller.
- Vid regelbunden körning i sand – byt kolv var 10:e drifttimme.

7.6 Förberedelser inför körning på vått underlag och i lerig terräng



- Montera vattenskyddet för luftfiltret.

Vattenskydd för luftfilter (59006021000)
--

i Info
Läs igenom montageinstruktionen för **KTM PowerParts**.

- Anpassa förgasarens munstycken och inställning.

i Info
Rekommendationer för förgasaranpassningen finns hos varje auktoriserad KTM-verkstad.



- Montera bakdrevet av stål.
- Rengör motorcykeln. (☞ s 95)
- Rikta försiktigt böjda kylarlameller.

7.7 Förberedelser inför körning vid höga temperaturer och långsam körning



- Kontrollera kylarlocket.

Värde på kylarlocket	1,8 bar
----------------------	---------

- » Om det visade värdet inte motsvarar börvärdet:



Varning

Risk för skällskador När motorcykeln körs blir kylvätskan mycket varm och dessutom trycksatt.

- Öppna inte kylare, kylarslangar eller andra komponenter i kylsystemet när motorn är driftsvarm. Vänta tills motorn och kylsystemet har svalnat. Om skällskador uppstår ska de drabbade ställena spolas med ljummet vatten.



600868-01

- Byt ut kylarlocket.
- Anpassa sekundärutväxlingen till sträckan.

i Info

Motoroljan blir snabbt varm om man måste dra i kopplingen för ofta p g a för lång sekundärutväxling.

- Rengör kedjan.

Kedjerengöringsmedel (☞ s 127)

- Rengör kylarens lameller.
- Rikta försiktigt böjda kylarlameller.
- Kontrollera kylvätskenivån. (☞ s 82)

7.8 Förberedelser inför körning vid låg temperatur eller snö



B00437-01

- Montera vattenskyddet för luftfiltret.

Vattenskydd för luftfilter (59006021000)

i Info

Läs igenom montageinstruktionen för **KTM PowerParts**.

- Anpassa förgasarens munstycken och inställning.

i Info

Rekommendationer för förgasaranpassningen finns hos varje auktoriserad KTM-verkstad.

8.1 Kontroll- och skötselarbeten inför varje idrifttagande

Info

Kontrollera alltid fordonet samt dess driftsäkerhet innan du påbörjar en körning. Fordonet måste vara i tekniskt felfritt skick när det används.

- Kontrollera oljenivån i växellådan. (☞ s 91)
- Kontrollera bromsvätskenivån i frambromsen. (☞ s 66)
- Kontrollera bromsvätskenivån i bakbromsen. (☞ s 70)
- Kontrollera frambromsens bromsbelägg. (☞ s 67)
- Kontrollera bakbromsens bromsbelägg. (☞ s 71)
- Kontrollera att bromsanläggningen fungerar korrekt.
- Kontrollera kylvätskenivån. (☞ s 82)
- Kontrollera kedjans nedsmutsning. (☞ s 55)
- Kontrollera kedja, bakdrev, framdrev och kedjestyrning. (☞ s 57)
- Kontrollera kedjespänningen. (☞ s 56)
- Kontrollera däckens skick. (☞ s 75)
- Kontrollera lufttrycket i däcken. (☞ s 76)
- Kontrollera ekrarnas spänning. (☞ s 76)
- Rengör gaffelbenens dammtätningar. (☞ s 41)
- Avlufta gaffelbenen. (☞ s 41)
- Kontrollera luftfiltret.
- Kontrollera att alla manöveranordningar är korrekt inställda och går lätt.
- Kontrollera med jämna mellanrum att alla skruvar, muttrar och slangklämmor är fast åtdragna.
- Kontrollera bränslenivån.

8.2 Starta motorcykeln

Fara

Risk för förgiftning Avgaser är giftiga och kan leda till medvetslöshet och dödsfall.

- När motorn går krävs en tillräckligt kraftig ventilation. Motorn får inte startas eller köras i slutna utrymmen utan lämplig utsugning.

Observera

Motorskada Höga varvtal vid kall motor minskar motorns livslängd.

- Varmkör alltid motorn med låga varvtal.

Info

Om motorcykeln är svårstartad kan det bero på att det finns gammalt bränsle i flottörkammaren. De lättantändliga delarna av bränslet avdunstar om motorcykeln inte används på länge. När flottörkammaren fylls med nytt, antändligt bränsle startar motorn direkt.

Om motorcykeln står still i mer än en vecka

- Töm förgasarens flottörkammare. ☞ (☞ s 87)

(alla SX modeller)

- Vrid vredet ① på bränslekranen till läget **ON**. (Bild 601185-10 ☞ s 14)
- ✓ Bränslet kan rinna från bränsletanken till förgasaren.

(alla XC-modeller)

- Vrid vredet ① på bränslekranen till läget **ON**. (Bild 601157-11 ☞ s 15)
- ✓ Bränslet kan rinna från bränsletanken till förgasaren.

- Ta ner motorcykeln från stödet.
- Lägg i växellådans friläge.

Motorn är kall

- Dra ut chokeknappen tills det tar stopp.

(150 XC, alla SX-modeller)

- Trampa ned kickstarten helt med kraft.



Info

Inget gaspådrag.

(250/300 XC)

- Tryck på elstartknappen eller trampa ned kickstarten helt.



Info

Inget gaspådrag.

8.3 Börja köra



Info

Innan man kör iväg måste plug-in-stödet tas bort. Under körning ska sidostödet vara uppfällt och säkrat med gummibandet.

- Dra i kopplingshandtaget, lägg i ettans växel, släpp kopplingshandtaget långsamt och gasa samtidigt försiktigt.

8.4 Växla, köra



Varning

Risk för olyckor Nedväxling vid högt motorvarvtal kan leda till att bakhjulet blockeras.

- Växla inte ner till en lägre växel vid högt motorvarvtal. Motorn går upp för högt i varv och bakhjulet kan blockeras.



Info

Om ovanliga ljud hörs vid körning måste du omedelbart stanna. Stäng av motorn och kontakta en auktoriserad KTM-verkstad. 1:ans växel är start- och bergväxeln.

- När situationen (uppförsbacke, körsituation etc) tillåter det kan du lägga in högre växlar. Lätta på gashandtaget, dra samtidigt i kopplingshandtaget, lägg i nästa växel, släpp kopplingshandtaget och gasa.
- Om chokefunktionen är aktiverad ska denna stängas av när motorn har blivit varm.
- När högsta möjliga hastighet har uppnåtts genom fullt gaspådrag, ska gashandtaget släppas något för $\frac{3}{4}$ gaspådrag. Hastigheten sjunker knappast, medan bränsleförbrukningen minskar avsevärt.
- Kör inte med mer gas än vad motorn kan utnyttja. Plötsligt gaspådrag i handtaget ökar bränsleförbrukningen.
- För nedväxling måste du bromsa motorcykeln och lätta på gashandtaget.
- Dra i kopplingshandtaget och lägg i nästa lägre växel. Släpp kopplingshandtaget långsamt och gasa eller upprepa växlingen.
- Stäng av motorn i stället för att låta den gå på tomgång eller stå stilla längre tid.

Specifikation

≥ 2 min

- Undvik upprepad eller lång slirning av kopplingen. Motoroljan och därmed även motorn och kylsystemet blir heta.
- Kör hellre med lågt varvtal istället för högt varvtal och slirande koppling.

8.5 Bromsa



Varning

Risk för olyckshändelser För stark inbromsning låser hjulen.

- Anpassa bromsningen till körsituationen och vägförhållandena.



Varning

Risk för olyckor Minskad bromsverkan p g a otydlig tryckpunkt för fram- eller bakbromsen.

- Kontrollera bromssystemet, fortsätt inte att köra. (Din auktoriserade KTM-verkstad hjälper gärna till.)



Varning

Risk för olyckor Minskad bromsverkan p g a väta eller smuts i bromssystemet.

- Bromsa försiktigt tills det våta eller smutsiga bromssystemet är torrt och rent.

- På sandigt, vått eller halt underlag bör framför allt bakbromsen användas.
- Bromsningen bör alltid ha avslutats innan en kurva påbörjas. Lägg i en lägre växel, beroende på hastigheten.
- Använd motorns bromsverkan under längre nedförsbackar. Växla ned en eller två växlar men utan att motorn går på för högt varvtal. På så sätt behöver du bromsa mindre och bromssystemet överhettas inte.

8.6 Stanna, parkera



Varning

Risk för stöld Användning genom obehöriga personer

- Låt aldrig fordonet stå utan uppsikt när motorn går. Säkra fordonet mot stöld.



Varning

Risk för brännskador Vissa fordonsdelar blir mycket varma när fordonet är i drift.

- Undvik beröring med heta komponenter som avgassystem, kylare, motor, stötdämpare och bromssystem. Vänta tills komponenterna har svalnat innan du börjar med underhållsarbeten.

Observera

Risk för skador Det parkerade fordonet kan rulla bort eller ramla omkull.

- Parkera alltid fordonet på fast och slät mark.

Observera

Brandrisk Vissa fordonsdelar blir mycket varma när fordonet är i drift.

- Parkera inte fordonet i närheten av lätt brännbart eller lättantändligt material. Lägg inte några föremål över det driftsvarma fordonet. Vänta alltid tills fordonet har svalnat.

Observera

Materialskada Skador och förstöring av komponenter genom för stor belastning.



- Sidostödet är endast dimensionerat för motorcykelns vikt. Sitt inte på motorcykeln när den vilar på sidostödet. Sidostödet och ramen kan skadas och motorcykeln kan ramla omkull.

- Bromsa in motorcykeln.
- Lägg i växellådans friläge.
- Tryck på kortslutningsknappen  när motorn går på tomgångsvarvtal tills motorn står stilla.

(alla SX modeller)

- Vrid vredet  på bränslekranen till läget **OFF**. (Bild 601185-10  s 14)

(alla XC-modeller)

- Vrid vredet  på bränslekranen till läget **OFF**. (Bild 601157-11  s 15)
- Ställ fordonet på sidostödet.

8.7 Transport

Observera

Risk för skador Det parkerade fordonet kan rulla bort eller ramla omkull.

- Parkera alltid fordonet på fast och slät mark.

Observera

Brandrisk Vissa fordonsdelar blir mycket varma när fordonet är i drift.

- Parkera inte fordonet i närheten av lätt brännbart eller lättantändligt material. Lägg inte några föremål över det driftsvarma fordonet. Vänta alltid tills fordonet har svalnat.

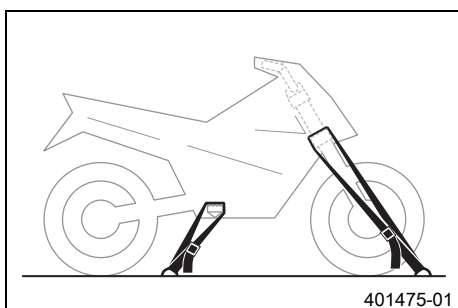

- Stäng av motorn.
- Fixera motorcykeln med spännband eller andra lämpliga fästordningar så att den inte kan ramla omkull eller rulla bort.

8.8 Fylla på bränsle

**Fara****Brandrisk** Bränslet är lättantändligt.

- Fyll inte på bränsle i närheten av öppen eld eller brinnande cigaretter. Stäng alltid av motorn när du ska fylla på bränsle. Se till att inget bränsle spills på heta fordonsdelar. Torka genast bort utspillt bränsle.
- Bränslet i bränsletanken utvidgas när det blir varmt och kan tränga fram vid överfyllning. Följ tankningsanvisningarna.

**Varning****Risk för förgiftning** Bränsle är giftigt och hälsovådligt.

- Låt inte huden, ögonen och kläderna komma i kontakt med bränslet. Andas inte in bränsleångor. Vid kontakt med ögonen, spola med vatten och kontakta läkare omedelbart. Vid hudkontakt ska huden rengöras omedelbart med tvål och vatten. Om bränsle har svalts, kontakta läkare omedelbart. Kläder som har kommit i kontakt med bränsle ska bytas.

**Varning****Risk för miljöskador** Icke fackmässig hantering av bränsle innebär risk för miljöskador.

- Bränslet får inte hamna i grundvattnet, marken eller avloppssystemet.

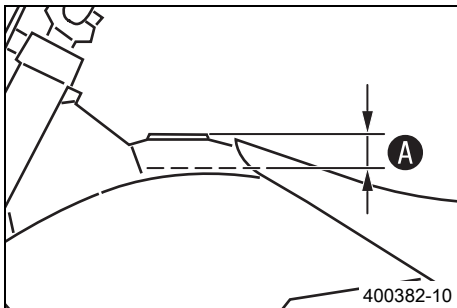

- Stäng av motorn.
- Öppna tanklocket. (☛ s 13)
- Fyll bränsletanken maximalt upp till mått **A**.

Specifikation

Mått A	35 mm	
Volym bränsletank, totalt ca	7,5 l	Blyfri bensin (98 oktan) blandad med tvätaktolja (1:40) (☛ s 124) (125/150 SX)
		Blyfri bensin (95 oktan) blandad med tvätaktolja (1:60) (☛ s 124) (250 SX EU, 250 SX USA)
Volym bränsletank, totalt ca	10 l	Blyfri bensin (95 oktan) blandad med tvätaktolja (1:40) (☛ s 124) (150 XC-F USA)
		Blyfri bensin (95 oktan) blandad med tvätaktolja (1:60) (☛ s 124) (250/300 XC)
Tvätaktmotorolja (☛ s 126)		

- Stäng tanklocket. (☛ s 14)

9.1 alla SX modeller

9.1.1 Serviceschema

	S10A	S20A	S30A
Byt växellådsolja. 🛠️ (125/150 SX)	•	•	•
Byt växellådsolja. 🛠️ (250 SX EU, 250 SX USA)		•	
Kontrollera frambromsens bromsbelägg. (☞ s 67)	•	•	•
Kontrollera bakbromsens bromsbelägg. (☞ s 71)	•	•	•
Kontrollera bromsskivorna. (☞ s 65)	•	•	•
Kontrollera att bromsledningarna är täta och oskadade.	•	•	•
Kontrollera bromsvätskenivån i bakbromsen. (☞ s 70)	•	•	•
Byt tätningshylsor för fotbromscylindern. 🛠️		•	
Kontrollera fotbromspedalens spel. (☞ s 69)	•	•	•
Kontrollera ramen och baksvingen. 🛠️	•	•	•
Kontrollera baksvingens lager. 🛠️		•	
Kontrollera fjäderbensleden. 🛠️	•	•	•
Genomför liten gaffelservice. 🛠️	•	•	•
Genomför stor gaffelservice. 🛠️			•
Kontrollera däckens skick. (☞ s 75)	•	•	•
Kontrollera lufttrycket i däcken. (☞ s 76)	•	•	•
Kontrollera hjullagrens spel. 🛠️	•	•	•
Kontrollera hjulnaven. 🛠️	•	•	•
Kontrollera fälgarnas slag. 🛠️	•	•	•
Kontrollera ekrarnas spänning. (☞ s 76)	•	•	•
Kontrollera kedja, bakdrev, framdrev och kedjestyrning. (☞ s 57)	•	•	•
Kontrollera kedjespänningen. (☞ s 56)	•	•	•
Smörj alla rörliga delar (t ex handspak, kedja) och kontrollera att de går lätt. 🛠️	•	•	•
Kontrollera/åtgärda hydraulkopplingens vätskenivå. (☞ s 62)	•	•	•
Kontrollera bromsvätskenivån i frambromsen. (☞ s 66)	•	•	•
Kontrollera bromshandtagets spel. (☞ s 65)	•	•	•
Kontrollera styrhuvudets lagerspel. (☞ s 46)	•	•	•
Byt kolv och kontrollera cylindern. 🛠️		•	
Byt kolv och kontrollera slitage på cylindern. (vid svåra körförhållanden) 🛠️	•	•	•
Byt tändstift och tändstiftskabelsko. 🛠️ (125/150 SX)	•	•	•
Byt tändstift och tändstiftskabelsko. 🛠️ (250 SX EU, 250 SX USA)		•	
Kontrollera inloppsmembranet. 🛠️	•	•	•
Kontrollera att utblåsningskontrollen fungerar och går lätt. 🛠️		•	
Kontrollera kopplingen. 🛠️	•	•	•
Kontrollera alla slangar (t ex bränsle-, kyl-, urluftning-, dräneringsslangar, ...) och hylsor avseende sprickor, täthet och korrekt dragning. 🛠️	•	•	•
Kontrollera frostskyddet och kylvätskenivån. (☞ s 81)	•	•	•
Kontrollera att kablarna inte är skadade eller vikta. 🛠️	•	•	•
Kontrollera att vajrarna inte är skadade eller vikta. Kontrollera även vajrarnas inställning.	•	•	•
Rengör luftfiltret och luftfilterboxen. 🛠️ (☞ s 51)	•	•	•
Byt slutdämparens glasfibergarnstoppling. 🛠️ (☞ s 53)		•	
Kontrollera att skruvar och muttrar sitter fast ordentligt. 🛠️	•	•	•
Kontrollera tomgången. 🛠️	•	•	•
Slutkontroll: Kontrollera fordonets driftsäkerhet och provkör fordonet.	•	•	•
För in servicearbetet i KTM DEALER.NET och i servicehäftet. 🛠️	•	•	•

S10A: var 10:e drifttimme - motsvarar ca 70 liter bränsle / efter varje tävling

S20A: var 20:e drifttimme - motsvarar ca 140 liter bränsle

S30A: var 30:e drifttimme - motsvarar ca 210 liter bränsle

9.1.2 Servicearbeten (som extra uppdrag)

	S20N	S40A	J1A
Byt frambromsens bromsvätska. 🛠️			•
Byt bakbromsens bromsvätska. 🛠️			•
Byt vätska i hydraulkopplingen. 🛠️ (☞ s 63)			•
Smörj styrhuvudets lager. 🛠️ (☞ s 47)			•
Kontrollera/ställ in förgasarens komponenter. 🛠️		•	•
Genomför fjäderbensservice. 🛠️	•	•	
Byt vevstake, vevstakslager och vevtapp. 🛠️		•	
Kontrollera växellådan och transmissionen. 🛠️		•	
Byt alla motorlager. 🛠️		•	

S20N: en gång efter 20 drifttimmar - motsvarar ca 140 liter bränsle

S40A: var 40:e drifttimme - motsvarar ca 280 liter bränsle

J1A: varje år

9.2 alla XC-modeller

9.2.1 Serviceschema

	S20A	S40A
Kontrollera och ladda batteriet. 🛠️ (250/300 XC)	•	•
Byt växellådsolja. 🛠️	•	•
Kontrollera frambromsens bromsbelägg. (☞ s 67)	•	•
Kontrollera bakbromsens bromsbelägg. (☞ s 71)	•	•
Kontrollera bromsskivorna. (☞ s 65)	•	•
Kontrollera att bromsledningarna är täta och oskadade.	•	•
Kontrollera bromsvätskenivån i bakbromsen. (☞ s 70)	•	•
Kontrollera fotbromspedalens spel. (☞ s 69)	•	•
Kontrollera ramen och baksvingen. 🛠️	•	•
Kontrollera baksvingens lager. 🛠️		•
Kontrollera fjäderbensleden. 🛠️	•	•
Genomför liten gaffelservice. 🛠️	•	•
Kontrollera däckens skick. (☞ s 75)	•	•
Kontrollera lufttrycket i däcken. (☞ s 76)	•	•
Kontrollera hjullagrets spel. 🛠️	•	•
Kontrollera hjulnaven. 🛠️	•	•
Kontrollera fälgarnas slag. 🛠️	•	•
Kontrollera ekrarnas spänning. (☞ s 76)	•	•
Kontrollera kedja, bakdrev, framdrev och kedjestyrning. (☞ s 57)	•	•
Kontrollera kedjespänningen. (☞ s 56)	•	•
Smörj alla rörliga delar (t ex handspak, kedja, ...) och kontrollera att de går lätt. 🛠️	•	•
Kontrollera/åtgärda hydraulkopplingens vätskenivå. (☞ s 62)	•	•
Kontrollera bromsvätskenivån i frambromsen. (☞ s 66)	•	•
Kontrollera bromshandtagets spel. (☞ s 65)	•	•
Kontrollera styrhuvudets lagerspel. (☞ s 46)	•	•
Byt tändstift och tändstiftskabelsko. 🛠️	•	•
Kontrollera inloppsmembranet. 🛠️	•	•
Kontrollera att utblåsningskontrollen fungerar och går lätt. 🛠️		•
Kontrollera kopplingen. 🛠️		•
Kontrollera alla slangar (t ex bränsle-, kyl-, urluftning-, dräneringsslangar, ...) och hylsor avseende sprickor, täthet och korrekt dragning. 🛠️	•	•
Kontrollera frostskyddet och kylvätskenivån. (☞ s 81)	•	•
Kontrollera att kablarna inte är skadade eller vikta. 🛠️	•	•

	S20A	S40A
Kontrollera att vajrarna har dragits rakt och inte är skadade. Kontrollera även vajrarnas inställning.	•	•
Rengör luftfiltret och luftfilterboxen. 🛠️ (☞ s 51)	•	•
Byt slutdämparens glasfibergarnstoppling. 🛠️ (☞ s 53)	•	•
Kontrollera att skruvar och muttrar sitter fast ordentligt. 🛠️	•	•
Kontrollera tomgången. 🛠️	•	•
Slutkontroll: kontrollera att fordonet är driftsäkert och genomför en provkörning.	•	•
För in servicearbetet på KTM DEALER.NET och i servicehäftet. 🛠️	•	•

S20A: var 20:e drifttimme - motsvarar ca 140 liter bränsle

S40A: var 40:e drifttimme - motsvarar ca 280 liter bränsle / efter varje tävling

9.2.2 Servicearbeten (som extra uppdrag)

	S40A	S80A	J1A
Byt frambromsens bromsvätska. 🛠️			•
Byt bakbromsens bromsvätska. 🛠️			•
Byt vätska i hydraulkopplingen. 🛠️ (☞ s 63)			•
Smörj styrhuvudets lager. 🛠️ (☞ s 47)			•
Kontrollera/ställ in förgasarens komponenter. 🛠️		•	•
Genomför stor gaffelservice. 🛠️	•	•	
Genomför fjäderbensservice. 🛠️	•	•	
Kontrollera startmotorns drivenhet. 🛠️ (250/300 XC)	•	•	
Byt kolv och kontrollera slitage på cylindern. 🛠️ (150 XC-F USA)	•	•	
Byt vevstake, vevstakslager och vevtapp. 🛠️		•	
Kontrollera växellådan och transmissionen. 🛠️		•	
Byt alla motorlager. 🛠️		•	

S40A: var 40:e drifttimme - motsvarar ca 280 liter bränsle

S80A: var 80:e drifttimme - motsvarar ca 560 liter bränsle / var 40:e drifttimme vid sportkörning - motsvarar ca 280 liter bränsle

J1A: varje år

10.1 Kontrollera chassits grundinställning med aktuell förarvikt



Info

Börja grundinställningen med att ställa in fjäderbenet och ställ därefter in gaffeln.

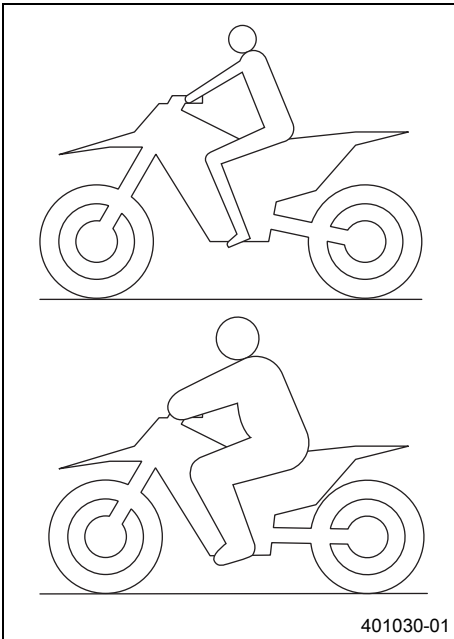

- För att uppnå optimala köregenskaper samt för att undvika skador på gaffel, fjäderben, baksving och ram måste fjädringskomponenterna anpassas till förarens vikt.
- Vid leverans är KTMs offroad-motorcyklar inställda på standardförarvikt (med komplett skyddsutrustning).

Specifikation

Standard förarvikt	75... 85 kg
--------------------	-------------

- Om föraren väger mer eller mindre än standardvikten måste fjäderkomponenternas grundinställning anpassas.
- Mindre avvikelser i vikten kan kompenseras genom ändring av fjäderns förspänning. Vid större avvikelser ska lämpliga fjädrar monteras.

10.2 Kompressionsdämpning fjäderben

Fjäderbenets kompressionsdämpning är uppdelad i två områden, hög hastighet och låg hastighet.

Hög och låg hastighet betecknar här bakhjulets infjädringshastighet, inte körhastigheten.

Höghastighetsinställningen är t ex aktiv när man landar efter ett hopp. Bakhjulet komprimeras då snabbt.

Låghastighetsinställningen är t ex aktiv när man kör över längre gupp. Bakhjulet komprimeras då långsamt.

Dessa två områden kan ställas in separat, övergången mellan hög och låg hastighet är dock flytande. En ändring av höghastighetsinställningen för kompressionen påverkar även låghastighetsområdet och vice versa.

10.3 Ställa in fjäderbenets kompressionsdämpning, låg hastighet



Försiktigt

Risk för olyckor Demontering av trycksatta delar kan leda till skador.

- Fjäderbenet är fyllt med högkomprimerat kväve. Följ den angivna beskrivningen. (Din auktoriserade KTM-verkstad hjälper gärna till.)



Info

Låghastighetsinställningen gör sig gällande vid långsam eller normal kompression av fjäderbenet.

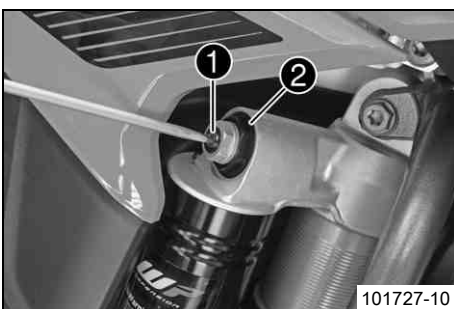

- Vrid justerskraven ❶ medsols med en skruvmejsel ända till det sista kännbara klickljudet.



Info

Lossa inte skruvförbandet ❷!

- Vrid tillbaka ett antal klickningar motsvarande fjäderbenstypen motsols.

Specifikation

Kompressionsdämpning låg hastighet (125 SX EU, 150 SX EU)	
Komfort	17 klickningar
Standard	15 klickningar
Sport	13 klickningar
Kompressionsdämpning låg hastighet (125 SX USA, 150 SX USA)	
Komfort	17 klickningar
Standard	15 klickningar
Sport	13 klickningar
Kompressionsdämpning låg hastighet (250 SX EU)	
Komfort	17 klickningar
Standard	15 klickningar
Sport	13 klickningar
Kompressionsdämpning låg hastighet (250 SX USA)	
Komfort	17 klickningar
Standard	15 klickningar
Sport	13 klickningar
Kompressionsdämpning låg hastighet (150 XC-F USA)	
Komfort	17 klickningar
Standard	15 klickningar
Sport	13 klickningar
Kompressionsdämpning låg hastighet (250/300 XC)	
Komfort	17 klickningar
Standard	15 klickningar
Sport	13 klickningar

**Info**

Vridning medsols ger ökad dämpning, vridning motsols ger minskad dämpning.

10.4 Ställa in fjäderbenets kompressionsdämpning, hög hastighet

**Försiktigt**

Risk för olyckor Demontering av trycksatta delar kan leda till skador.

- Fjäderbenet är fyllt med högkomprimerat kväve. Följ den angivna beskrivningen. (Din auktoriserade KTM-verkstad hjälper gärna till.)

**Info**

Höghastighetsinställningen gör sig gällande när fjäderbenet komprimeras snabbt.

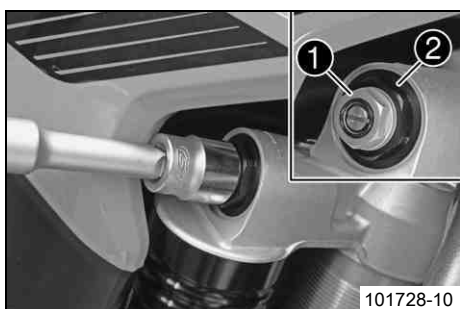

- Vrid justerskruven ① medsols med en hylsnyckel tills det tar stopp.

**Info**

Lossa inte skruvförbandet ②!

- Vrid tillbaka ett antal varv motsvarande fjäderbenstypen motsols.

Specifikation

Kompressionsdämpning hög hastighet (125 SX EU, 150 SX EU)	
Komfort	2,5 varv
Standard	2 varv
Sport	1,5 varv
Kompressionsdämpning hög hastighet (125 SX USA, 150 SX USA)	
Komfort	2,5 varv
Standard	2 varv
Sport	1,5 varv
Kompressionsdämpning hög hastighet (250 SX EU)	
Komfort	2,5 varv
Standard	2 varv
Sport	1,5 varv
Kompressionsdämpning hög hastighet (250 SX USA)	
Komfort	2,5 varv
Standard	2 varv
Sport	1,5 varv
Kompressionsdämpning hög hastighet (150 XC-F USA)	
Komfort	2,5 varv
Standard	2 varv
Sport	1,5 varv
Kompressionsdämpning hög hastighet (250/300 XC)	
Komfort	2,5 varv
Standard	2 varv
Sport	1,5 varv

**Info**

Vridning medsols ger ökad dämpning, vridning motsols ger minskad dämpning.

10.5 Ställa in fjäderbenets returdämpning

**Försiktigt**

Risk för olyckor Demontering av trycksatta delar kan leda till skador.

- Fjäderbenet är fyllt med högkomprimerat kväve. Följ den angivna beskrivningen. (Din auktoriserade KTM-verkstad hjälper gärna till.)

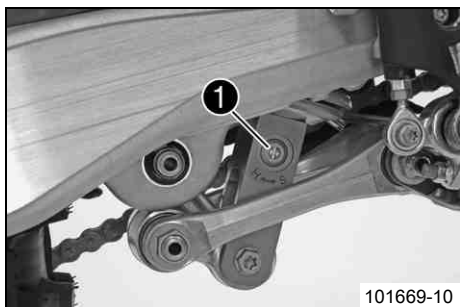

- Vrid justerskruven ① medsols ända till det sista kännbara klickljudet.
- Vrid tillbaka ett antal klickningar motsvarande fjäderbenstypen motsols.

Specifikation

Returdämpning (125 SX EU, 150 SX EU)	
Komfort	17 klickningar
Standard	15 klickningar
Sport	13 klickningar
Returdämpning (125 SX USA, 150 SX USA)	
Komfort	17 klickningar
Standard	15 klickningar
Sport	13 klickningar
Returdämpning (250 SX EU)	
Komfort	17 klickningar
Standard	15 klickningar
Sport	13 klickningar
Returdämpning (250 SX USA)	
Komfort	17 klickningar
Standard	15 klickningar
Sport	13 klickningar
Returdämpning (150 XC-F USA)	
Komfort	17 klickningar
Standard	15 klickningar
Sport	13 klickningar
Returdämpning (250/300 XC)	
Komfort	17 klickningar
Standard	15 klickningar
Sport	13 klickningar

**Info**

Vridning medsols ger ökad dämpning, vridning motsols ger minskad dämpning vid utfjädringen.

10.6 Bestämma måttet för det avlastade bakhjulet

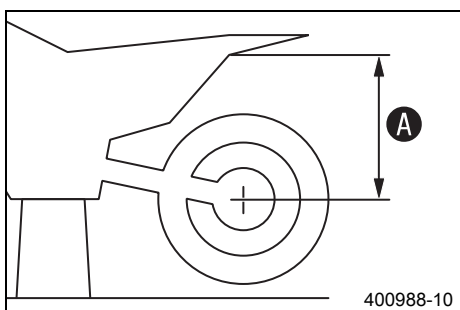
**Förarbete**

- Palla upp motorcykeln på mc-lyften. (☛ s 40)

Huvudarbete

- Mät helst ett vertikalt avstånd mellan bakaxeln och en fixpunkt, t ex ett märke på sidokåpan.
- Anteckna värdet som mått **A**.

Efterarbete

- Ta bort motorcykeln från mc-lyften. (☛ s 40)

10.7 Kontrollera fjäderbenets statiska häng

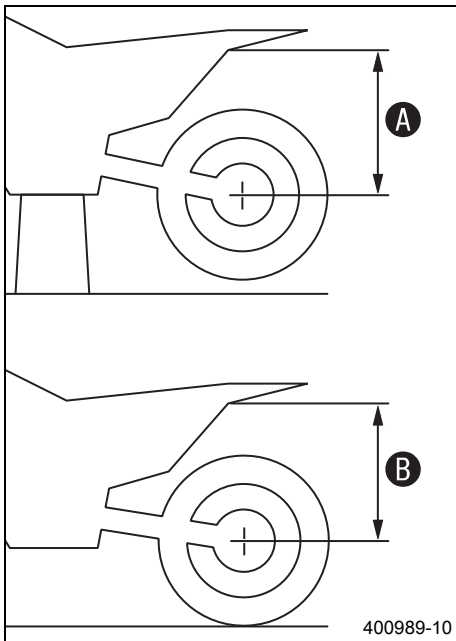

- Bestäm mått **A** för det avlastade bakhjulet. (☞ s 33)
- En annan person ska hålla motorcykeln i vertikalt läge.
- Mät avståndet mellan bakaxeln och fixpunkten igen.
- Anteckna värdet som mått **B**.

Info

Differensen mellan mått **A** och **B** är det statiska hänget.

- Kontrollera det statiska hänget.

Statiskt häng (125 SX EU, 150 SX EU)	30 mm
Statiskt häng (125 SX USA, 150 SX USA)	30 mm
Statiskt häng (250 SX EU)	30 mm
Statiskt häng (250 SX USA)	30 mm
Statiskt häng (150 XC-F USA)	30 mm
Statiskt häng (250/300 XC)	30 mm

- » Om det statiska hänget är större eller mindre än det angivna måttet:
 - Ställ in fjäderbenets fjäderförspänning. ☞ (☞ s 35)

10.8 Kontrollera fjäderbenets häng under körning

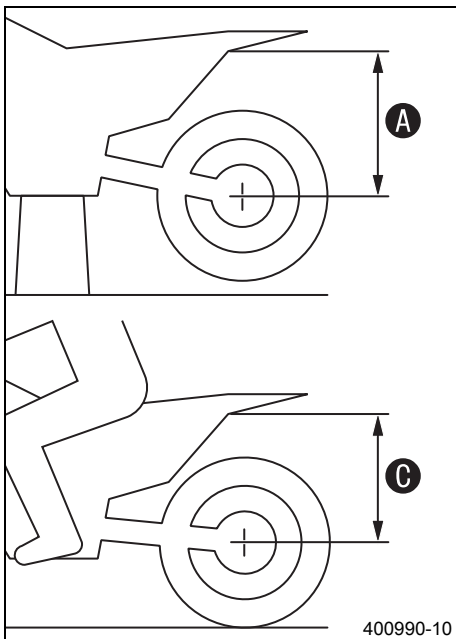

- Bestäm mått **A** för det avlastade bakhjulet. (☞ s 33)
- En annan person ska hålla fast motorcykeln. Föraren sätter sig på motorcykeln med komplett skyddsutrustning och intar normal sittposition med fötterna på fotpinnarna. Föraren gungar några gånger upp och ner.
 - ✓ Bakhjulets upphängning stabiliseras.
- En medhjälpare mäter nu avståndet mellan bakhjulsaxeln och fixpunkten igen.
- Anteckna värdet som mått **C**.

Info

Differensen mellan mått **A** och **C** är hänget under körning.

- Kontrollera hänget under körning.

Specifikation

Häng under körning (125 SX EU, 150 SX EU)	90 mm
Häng under körning (125 SX USA, 150 SX USA)	100 mm
Häng under körning (250 SX EU)	90 mm
Häng under körning (250 SX USA)	100 mm
Häng under körning (150 XC-F USA)	100 mm
Häng under körning (250/300 XC)	100 mm

- » Om hänget under körning avviker från det angivna måttet:
 - Ställ in hänget under körning. ☞ (☞ s 35)





10.9 Ställa in fjäderbenets fjäderförspänning  **Försiktigt****Risk för olyckor** Demontering av trycksatta delar kan leda till skador.

- Fjäderbenet är fyllt med högkomprimerat kväve. Följ den angivna beskrivningen. (Din auktoriserade KTM-verkstad hjälper gärna till.)

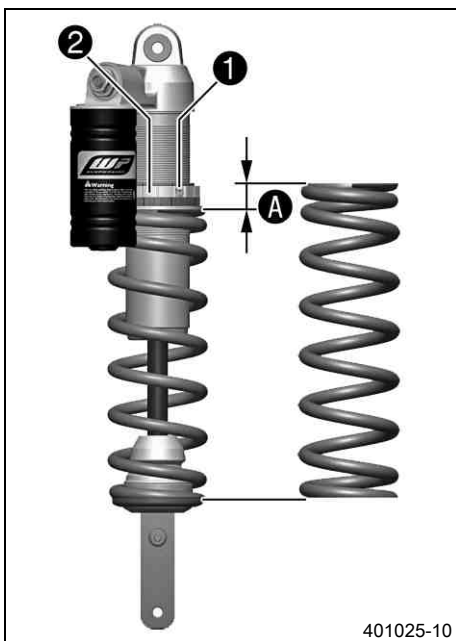

 **Info**

Innan fjäderns förspänning ändras ska den aktuella inställningen noteras, t ex mätning av fjäderlängden.



**Förarbete**

- Palla upp motorcykeln på mc-lyften. ( s 40)
- Demontera sluddämparen. ( s 52)
- Demontera fjäderbenet.  ( s 48)
- Rengör noggrant det demonterade fjäderbenet.

Huvudarbete

- Lossa skruven .
- Vrid ställringen  tills fjädern inte längre är spänd.

Tappnyckel (T106S)

- Mät den ospända fjäderns totala längd.
- Spänn fjädern genom att vrida ställringen  tills det specificerade måttet  har uppnåtts.

Specifikation

Fjäderförspänning (125 SX EU, 150 SX EU)	9 mm
Fjäderförspänning (125 SX USA, 150 SX USA)	12 mm
Fjäderförspänning (250 SX EU)	8 mm
Fjäderförspänning (250 SX USA)	12 mm
Fjäderförspänning (150 XC-F USA)	12 mm
Fjäderförspänning (250/300 XC)	12 mm

 **Info**





Beroende på det statiska hänget resp hänget under körning kan högre eller lägre fjäderförspänning behöva väljas.

- Dra åt skruven .





Specifikation

Skruv ställring fjäderben	M5	5 Nm
---------------------------	----	------

Efterarbete

- Montera fjäderbenet.  ( s 49)
- Montera sluddämparen. ( s 53)
- Ta bort motorcykeln från mc-lyften. ( s 40)

10.10 Ställa in hänget under körning **Förarbete**

- Palla upp motorcykeln på mc-lyften. ( s 40)
- Demontera sluddämparen. ( s 52)
- Demontera fjäderbenet.  ( s 48)
- Rengör noggrant det demonterade fjäderbenet.

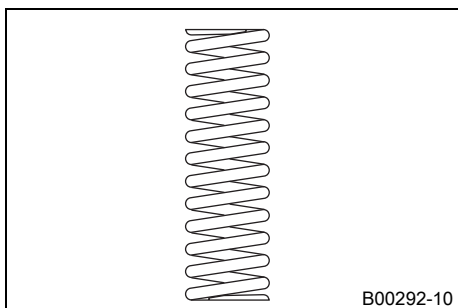
**Huvudarbete**

- Välj och montera en lämplig fjäder.

Specifikation

Fjäderkonstant (125 SX EU, 150 SX EU)	
Vikt förare: 65... 75 kg	45 N/mm
Vikt förare: 75... 85 kg	48 N/mm
Vikt förare: 85... 95 kg	51 N/mm
Fjäderkonstant (125 SX USA, 150 SX USA)	
Vikt förare: 65... 75 kg	45 N/mm
Vikt förare: 75... 85 kg	48 N/mm
Vikt förare: 85... 95 kg	51 N/mm
Fjäderkonstant (250 SX EU)	
Vikt förare: 65... 75 kg	51 N/mm
Vikt förare: 75... 85 kg	54 N/mm
Vikt förare: 85... 95 kg	57 N/mm
Fjäderkonstant (250 SX USA)	
Vikt förare: 65... 75 kg	51 N/mm
Vikt förare: 75... 85 kg	54 N/mm
Vikt förare: 85... 95 kg	57 N/mm
Fjäderkonstant (150 XC-F USA)	
Vikt förare: 65... 75 kg	45 N/mm
Vikt förare: 75... 85 kg	48 N/mm
Vikt förare: 85... 95 kg	51 N/mm
Fjäderkonstant (250/300 XC)	
Vikt förare: 65... 75 kg	51 N/mm
Vikt förare: 75... 85 kg	54 N/mm
Vikt förare: 85... 95 kg	57 N/mm

**Info**

Fjäderkonstanten anges på fjäderns utsida.

Efterarbete

- Montera fjäderbenet. (☞ s 49)
- Montera sl addedämparen. (☞ s 53)
- Ta bort motorcykeln från mc-lyften. (☞ s 40)
- Kontrollera fjäderbenets statiska häng. (☞ s 34)
- Kontrollera fjäderbenets häng under körning. (☞ s 34)
- Ställ in fjäderbenets returdämpning. (☞ s 32)

10.11 Kontrollera gaffelns grundinställning**Info**

Av olika skäl kan man inte definiera ett visst exakt häng under körning för gaffeln.

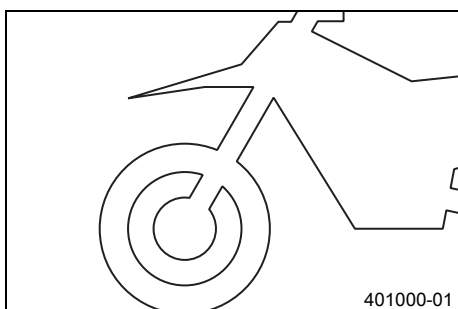

- Mindre avvikelser av förarvikten kan kompenseras genom justering av fjäderförspänningen på samma sätt som för fjäderbenet.
- Om gaffeln ofta slår igenom (hårt dunk vid kompression) är det absolut nödvändigt att montera hårdare gaffelfjädrar för att undvika skador på gaffeln och ramen.

10.12 Ställa in gaffelns kompressionsdämpning

i **Info**

Den hydrauliska kompressionsdämpningen avgör hur gaffeln beter sig vid kompression.

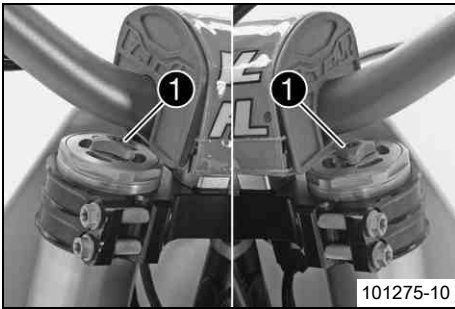

- Vrid justerskruvorna ① medsols tills det tar stopp.

i **Info**

Justerskruvorna ① sitter längst upp på gaffelbenen. Ställ in båda gaffelbenen likadant.

- Vrid tillbaka motsols det antal klickningar som motsvarar gaffeltypen.

Specifikation

Kompressionsdämpning (125 SX EU, 150 SX EU)	
Komfort	14 klickningar
Standard	12 klickningar
Sport	10 klickningar
Kompressionsdämpning (125 SX USA, 150 SX USA)	
Komfort	14 klickningar
Standard	12 klickningar
Sport	10 klickningar
Kompressionsdämpning (250 SX EU)	
Komfort	14 klickningar
Standard	12 klickningar
Sport	10 klickningar
Kompressionsdämpning (250 SX USA)	
Komfort	14 klickningar
Standard	12 klickningar
Sport	10 klickningar
Kompressionsdämpning (150 XC-F USA)	
Komfort	14 klickningar
Standard	12 klickningar
Sport	10 klickningar
Kompressionsdämpning (250/300 XC)	
Komfort	14 klickningar
Standard	12 klickningar
Sport	10 klickningar

i **Info**

Vridning medsols ger ökad dämpning, vridning motsols ger minskad dämpning vid kompressionsrörelsen.

10.13 Ställa in gaffelns returdämpning

i **Info**

Den hydrauliska returdämpningen avgör hur gaffeln beter sig vid utfjädringen.

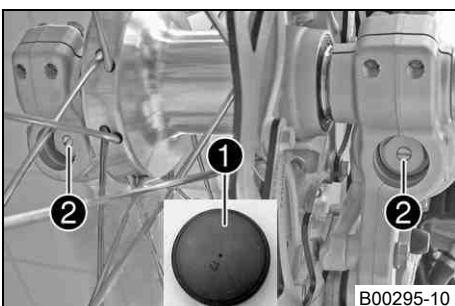

- Ta bort skyddshättorna ①.
- Vrid justerskruvorna ② medsols tills det tar stopp.

i **Info**

Justerskruvorna ② sitter längst ner på gaffelbenen. Ställ in båda gaffelbenen likadant.

- Vrid tillbaka motsols det antal klickningar som motsvarar gaffeltypen.

Specifikation

Returdämpning (125 SX EU, 150 SX EU)	
Komfort	14 klickningar
Standard	12 klickningar
Sport	10 klickningar
Returdämpning (125 SX USA, 150 SX USA)	
Komfort	14 klickningar
Standard	12 klickningar
Sport	10 klickningar
Returdämpning (250 SX EU)	
Komfort	14 klickningar
Standard	12 klickningar
Sport	10 klickningar
Returdämpning (250 SX USA)	
Komfort	14 klickningar
Standard	12 klickningar
Sport	10 klickningar
Returdämpning (150 XC-F USA)	
Komfort	14 klickningar
Standard	12 klickningar
Sport	10 klickningar
Returdämpning (250/300 XC)	
Komfort	14 klickningar
Standard	12 klickningar
Sport	10 klickningar

i Info
Vridning medsols ger ökad dämpning, vridning motsols ger minskad dämpning vid utfjädringen.

- Montera skyddshättorna ❶.

10.14 Styrets läge

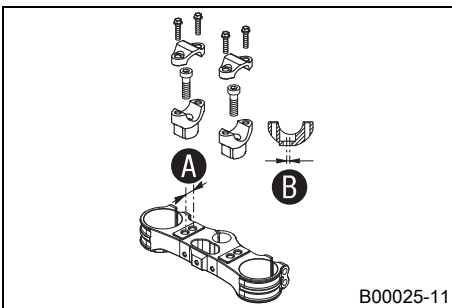

På den övre gaffelkronan finns 2 borrhål med avstånd ❶.

Borrhålsavstånd A	15 mm
-------------------	-------

Borrhålen i styrhållaren är förskjutna med avstånd ❷ i förhållande till centrum.

Borrhålsavstånd B	3,5 mm
-------------------	--------

Styret kan monteras i 4 olika positioner. Föraren kan välja den mest bekväma positionen.

10.15 Ställa in styrets läge

⚠ Varning
Risk för olyckshändelser Styret kan brytas sönder.

- Om styret böjs eller riktas försvagas materialet och styret kan brytas av. Byt alltid styre.

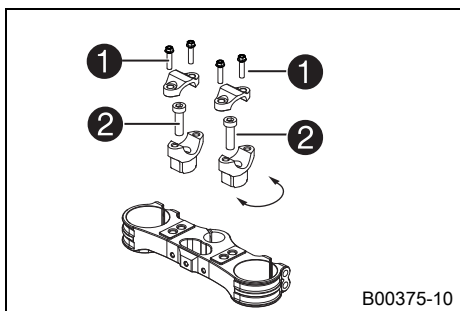

- Ta bort skruvarna ❶. Ta bort klämelementen som håller fast styret. Ta bort styret och lägg det åt sidan.

i Info

Skydda motorcykeln och komponenter mot skador med hjälp av en presenning. Vecka inte kablar och ledningar.

- Ta bort skruvarna ❷. Ta bort styrhållaren.
- Placera styrhållaren i önskat läge. Sätt i och dra åt skruvarna ❷.

Specifikation

Skruv styrhållare	M10	40 Nm	Loctite® 243™
-------------------	-----	-------	---------------

i Info

Placera vänster och höger styrhållare i samma läge.

- Placera styret i rätt läge.

i Info

Se till att kablarna och ledningarna ligger rätt.

- Placera styrets klämelement i rätt läge. Sätt i och dra åt skruvarna ❶ lika mycket.

Specifikation

Skruv klämelement	M8	20 Nm	
-------------------	----	-------	--

11.1 Palla upp motorcykeln på mc-lyften



(alla 125/150 modeller)

Observera

Risk för skador Det parkerade fordonet kan rulla bort eller ramla omkull.

- Parkera alltid fordonet på fast och slät mark.

- Lyft upp motorcykeln på ramen under motorn.

Mc-lyft (54829055000)

- ✓ Hjulen får inte längre ha kontakt med marken.
- Se till att motorcykeln inte kan falla omkull.



(alla 250/300 modeller)

Observera

Risk för skador Det parkerade fordonet kan rulla bort eller ramla omkull.

- Parkera alltid fordonet på fast och slät mark.

- Lyft upp motorcykeln på ramen under motorn.

Mc-lyft (54829055000)

- ✓ Hjulen får inte längre ha kontakt med marken.
- Se till att motorcykeln inte kan falla omkull.

11.2 Ta bort motorcykeln från mc-lyften

Observera

Risk för skador Det parkerade fordonet kan rulla bort eller ramla omkull.

- Parkera alltid fordonet på fast och slät mark.

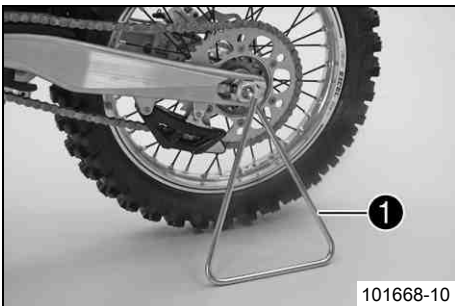

(alla SX modeller)

- Ta bort motorcykeln från mc-lyften.
- Ta bort mc-lyften.
- Om motorcykeln ska parkeras måste plug-in-stödet ❶ sättas in i hjulaxeln på vänster sida.



Info

Ta bort plug-in-stödet innan du kör iväg.

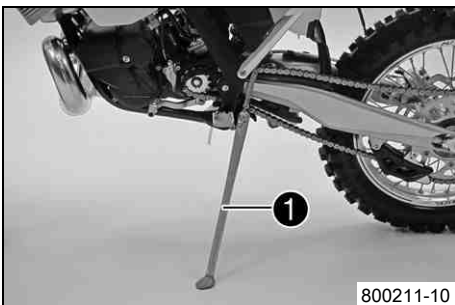

(alla XC-modeller)

- Ta bort motorcykeln från mc-lyften.
- Ta bort mc-lyften.
- För att parkera motorcykeln, fäll ut sidostödet ❶ ner mot marken med foten och låt motorcykeln vila på det.



Info

Under körning ska sidostödet vara uppfällt och säkrat med gummibandet.

11.3 Avlufta gaffelbenen

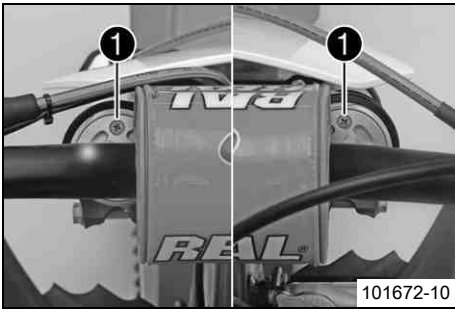

Förarbete

- Palla upp motorcykeln på mc-lyften. (☛ s 40)

Huvudarbete

- Ta bort avluftningsskruvarna ❶ en kort stund.
 - ✓ Ett eventuellt övertryck inuti gaffeln utjämnas.
- Sätt i och dra åt avluftningsskruvarna.

Efterarbete

- Ta bort motorcykeln från mc-lyften. (☛ s 40)

11.4 Rengöra gaffelbenens dammtätningar

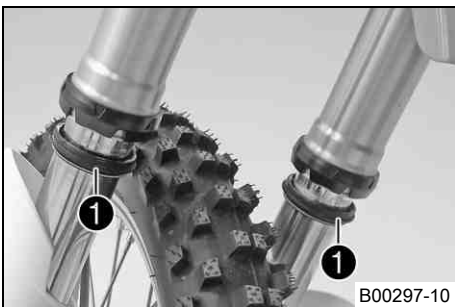

Förarbete

- Palla upp motorcykeln på mc-lyften. (☛ s 40)
- Lossa gaffelskyddet. (☛ s 41)

Huvudarbete

- Skjut ner båda gaffelbenens dammtätningar ❶.



Info

Dammtätningarna stryker av damm och grov smuts från gaffelbenen. Med tiden kan smuts samla sig bakom dammtätningarna. Om denna smuts inte avlägsnas kan de bakomliggande oljeringarna bli otäta.



Varning

Risk för olyckor Minskad bromsverkan om det finns olja eller fett på bromsskivorna.

- Det är viktigt att bromsskivorna alltid är fria från olja eller fett. Rengör bromsskivorna med bromsrengöringsmedel vid behov.

- Rengör och olja in dammtätning och gaffelns innerrör på båda gaffelbenen.

Universal oljesprej (☛ s 128)

- Tryck tillbaka dammtätningen till monteringsläget.
- Torka bort överflödiga olja.

Efterarbete

- Placera gaffelskyddet i rätt läge. (☛ s 42)
- Ta bort motorcykeln från mc-lyften. (☛ s 40)

11.5 Lossa gaffelskyddet

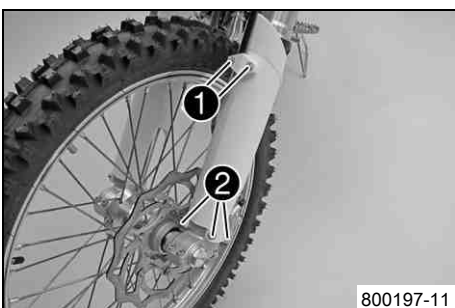

- Ta bort skruvarna ❶ och klämman.
- Ta bort skruvarna ❷ på det vänstra gaffelbenet. Skjut ner gaffelskyddet.
- Ta bort skruvarna på det högra gaffelbenet. Skjut ner gaffelskyddet.

11.6 Placera gaffelskyddet i rätt läge

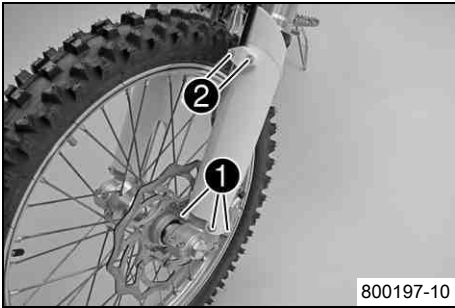

- Placera gaffelskyddet i rätt läge på vänster gaffelben. Sätt i och dra åt skruvarna ①.

Specifikation

Övriga skruvar chassi	M6	10 Nm
-----------------------	----	-------

- Placera bromsledningen i rätt läge. Sätt dit klämman, montera och dra åt skruvarna ②.

- Positionera gaffelskyddet på det högra gaffelbenet. Sätt i och dra åt skruvarna.

Specifikation

Övriga skruvar chassi	M6	10 Nm
-----------------------	----	-------

11.7 Demontera gaffelbenen

Förarbete

- Palla upp motorcykeln på mc-lyften. (☛ s 40)
- Demontera framhjulet. ☛ (☛ s 73)

Huvudarbete

- Ta bort skruvarna ① och klämman.
- Ta bort skruvarna ② och bromsoket.
- Häng bromsoket med bromsledningen åt sidan utan att den spänns.

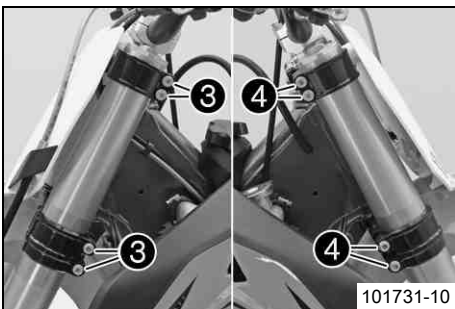
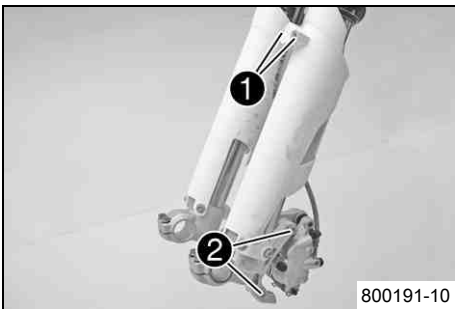

- Lossa skruvarna ③. Ta bort vänster gaffelben.
- Lossa skruvarna ④. Ta bort höger gaffelben.

11.8 Montera gaffelbenen

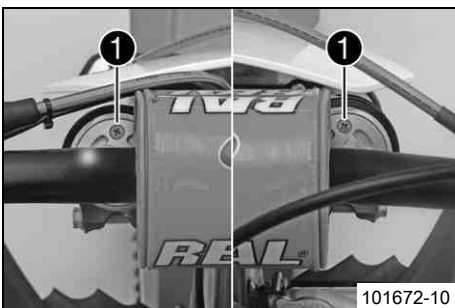

Huvudarbete

- Placera gaffelbenen i rätt läge.



Info

På övre delen av gaffelbenen finns det infrästa spår på sidan. Det andra (uppifrån sett) infrästa spåret i gaffelbenet måste vara i jämnhöjd med den övre gaffelkronans övre kant.

Avluftningsskruvarna ① ska vara vända framåt.

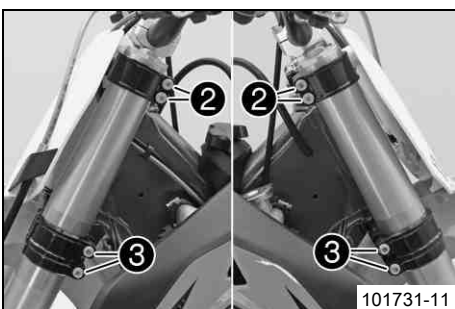

- Dra åt skruvarna ②.

Specifikation

Skruv gaffelkrona upptill	M8	17 Nm
---------------------------	----	-------

- Dra åt skruvarna ③.

Specifikation

Skruv gaffelkrona nedtill	M8	12 Nm
---------------------------	----	-------

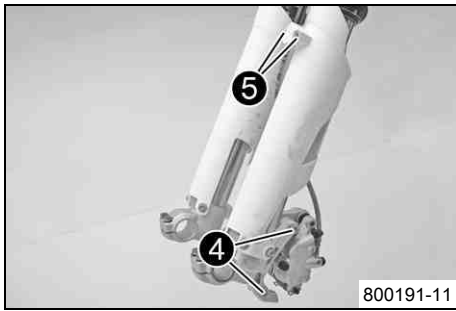

- Placera bromsoket i rätt läge, sätt i och dra åt skruvarna ④.

Specifikation

Skruv bromsok framtill	M8	25 Nm	Loctite® 243™
------------------------	----	-------	---------------

- Placera bromsledningen i rätt läge. Sätt dit klämman, sätt i och dra åt skruvarna ⑤.

Efterarbete

- Montera framhjulet. 🛠️ (☞ s 73)

11.9 Demontera gaffelskyddet 🛠️

Förarbete

- Palla upp motorcykeln på mc-lyften. (☞ s 40)
- Demontera framhjulet. 🛠️ (☞ s 73)
- Demontera gaffelbenen. 🛠️ (☞ s 42)

Huvudarbete

- Ta bort skruvarna ① på det vänstra gaffelbenet. Ta av gaffelskyddet uppåt.
- Ta bort skruvarna på det högra gaffelbenet. Ta av gaffelskyddet uppåt.

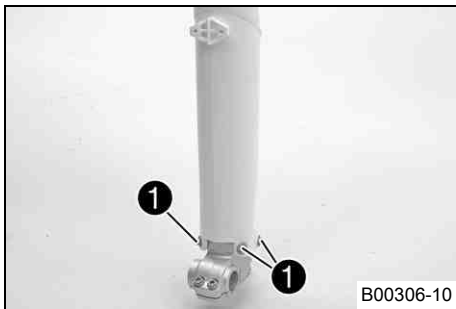

11.10 Montera gaffelskyddet 🛠️

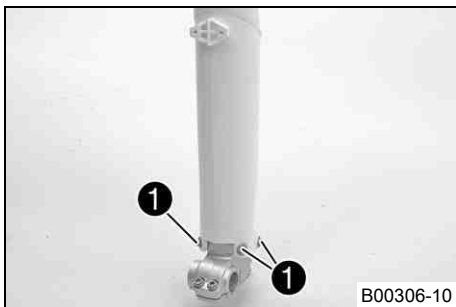

Huvudarbete

- Placera gaffelskyddet i rätt läge på vänster gaffelben. Sätt i och dra åt skruvarna ①.

Specifikation

Övriga skruvar chassi	M6	10 Nm
-----------------------	----	-------

- Positionera gaffelskyddet på det högra gaffelbenet. Sätt i och dra åt skruvarna.

Specifikation

Övriga skruvar chassi	M6	10 Nm
-----------------------	----	-------

Efterarbete

- Montera gaffelbenen. 🛠️ (☞ s 42)
- Montera framhjulet. 🛠️ (☞ s 73)

11.11 Demontera den nedre gaffelkronan 🛠️

Förarbete

- Palla upp motorcykeln på mc-lyften. (☞ s 40)
- Demontera framhjulet. 🛠️ (☞ s 73)
- Demontera gaffelbenen. 🛠️ (☞ s 42)
- Demontera startnummerskylten. (☞ s 47)
- Demontera framskärmen. (☞ s 47)
- Ta av styrskydden.

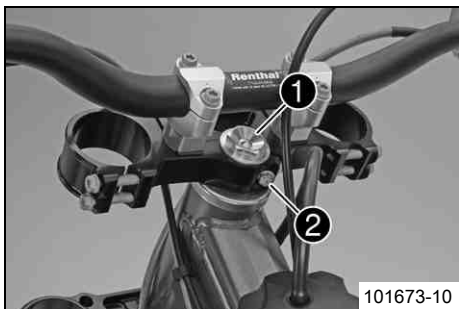

101673-10

Huvudarbete

- Ta bort skruven ❶.
- Ta bort skruven ❷.
- Ta av den övre gaffelkronan och styret och lägg dem åt sidan.



Info

Skydda motorcykeln och dess komponenter mot skador med hjälp av en presenning.

Se till att kablar och ledningar inte viks.

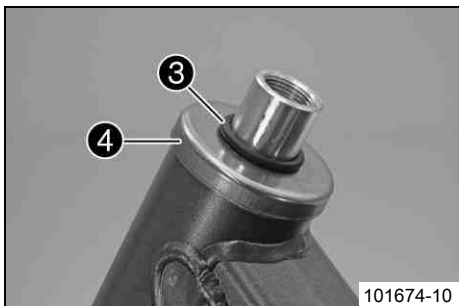

101674-10

- Ta bort o-ringen ❸. Ta bort skyddsringen ❹.
- Ta bort den nedre gaffelkronan med gaffelröret.
- Ta bort det övre lagret på styrhuvudet.

11.12 Montera den nedre gaffelkronan

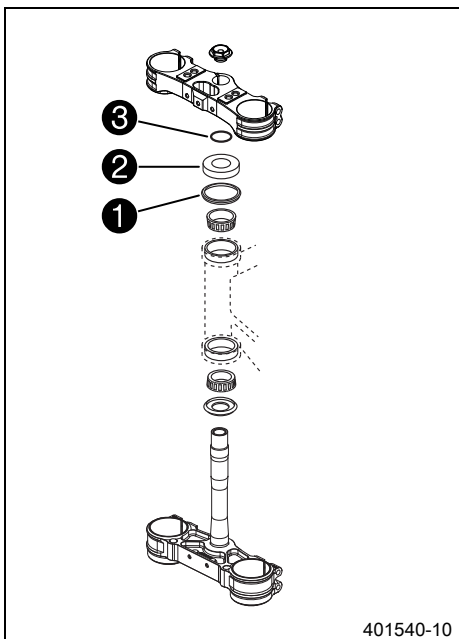

401540-10

Huvudarbete

- Gör rent lagren och tätningselementen, kontrollera att de inte är skadade och smörj in dem.

Högvisköst smörjfett (☛ s 127)

- Sätt in den nedre gaffelkronan med gaffelröret. Montera styrhuvudets övre lager.
- Kontrollera att styrhuvudets övre tätning ❶ sitter rätt.
- Skjut på skyddsringen ❷ och O-ringen ❸.



101678-10

- Sätt den övre gaffelkronan och styret i rätt läge.
- Sätt i skruven ❹ utan att dra åt den.

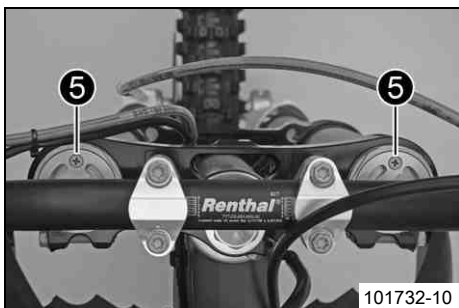

101732-10

- Sätt gaffelbenen i rätt läge.



Info

På övre delen av gaffelbenen finns det infrästa spår på sidan. Det andra (uppifrån sett) infrästa spåret i gaffelbenet måste vara i jämnhöjd med den övre gaffelkronans övre kant.

Sätt avluftningsskruvarna ❺ i rätt läge framåt.

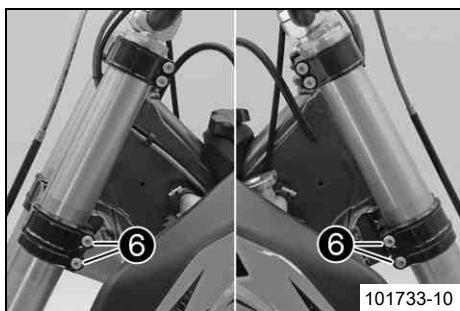

- Dra åt skruvarna ⑥.

Specifikation

Skruv gaffelkrona nedtill	M8	12 Nm
---------------------------	----	-------



- Dra åt skruven ④.

Specifikation

Skruv styrhuvud upptill	M20x1,5	12 Nm
-------------------------	---------	-------



- Sätt i och dra åt skruven ⑦.

Specifikation

Skruv gaffelrör upptill	M8	17 Nm	Loctite® 243™
-------------------------	----	-------	---------------

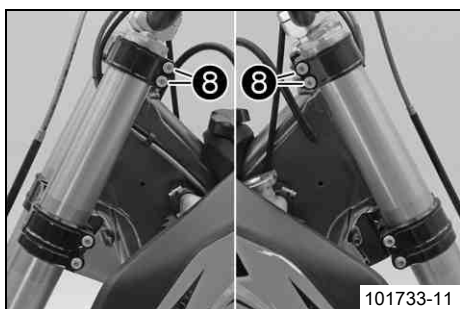

- Dra åt skruvarna ⑧.

Specifikation

Skruv gaffelkrona upptill	M8	17 Nm
---------------------------	----	-------

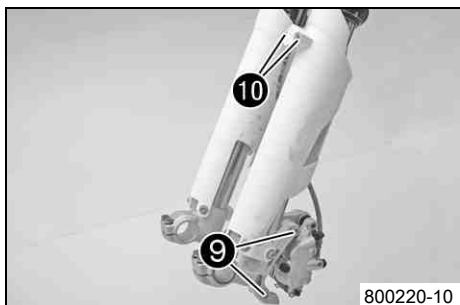

- Placera bromsoket i rätt läge. Sätt i och dra åt skruvarna ⑨.

Specifikation

Skruv bromsok framtill	M8	25 Nm	Loctite® 243™
------------------------	----	-------	---------------

- Placera bromskablarna och klämman i rätt läge. Sätt i och dra åt skruvarna ⑩.

Efterarbete

- Kontrollera att kabelhärvan, vajrarna, broms- och kopplingsledningarna sitter rätt och inte är inklämda.
- Montera framskärmen. (☞ s 48)
- Montera framhjulet. (☞ s 73)
- Kontrollera styrhuvudets lagerspel. (☞ s 46)
- Ta bort motorcykeln från mc-lyften. (☞ s 40)
- Montera startnummerskylten. (☞ s 47)
- Montera styrskydden.

11.13 Kontrollera styrhuvudets lagerspel



Varning

Risk för olyckshändelser Osäker körning p g a felaktigt lagerspel i styrhuvudet.

- Ställ omedelbart in styrhuvudets lagerspel. (Din auktoriserade KTM-verkstad hjälper gärna till.)



Info

Om man under längre tid kör med spel i styrhuvudets lager kommer lagren och därefter även ramens lagersäten att skadas.

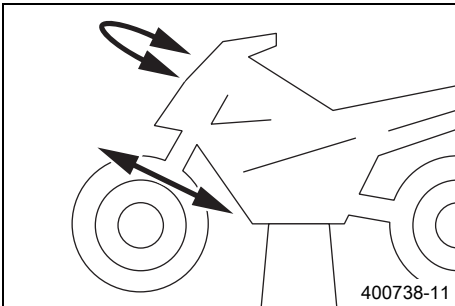

Förarbete

- Palla upp motorcykeln på mc-lyften. (☞ s 40)

Huvudarbete

- Ställ styret i läget för körning rakt framåt. Skjut gaffelbenen fram och tillbaka i färdriktning.

Det får inte finnas något spel i styrhuvudets lager.

» Om det finns ett märkbart spel:

- Ställ in styrhuvudets lagerspel. ☞ (☞ s 46)
- Vrid styret fram och tillbaka över hela styrområdet.

Styret ska kunna vridas lätt över hela styrområdet. Inga kännbara rasterlägen får finnas.

» Om rasterlägen finns:

- Ställ in styrhuvudets lagerspel. ☞ (☞ s 46)
- Kontrollera styrhuvudets lager. Byt lager vid behov.

Efterarbete

- Ta bort motorcykeln från mc-lyften. (☞ s 40)

11.14 Ställa in styrhuvudets lagerspel ☞

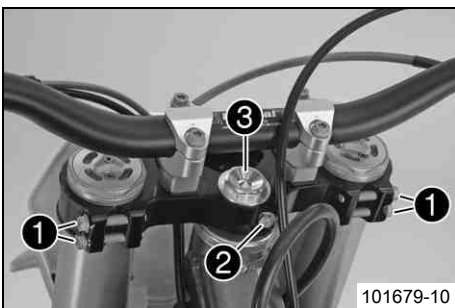

Förarbete

- Palla upp motorcykeln på mc-lyften. (☞ s 40)
- Ta bort styrskydden.

Huvudarbete

- Lossa skruvarna ❶. Ta bort skruven ❷.
- Lossa skruven ❸ och dra åt den igen.

Specifikation

Skruv styrhuvud upptill	M20x1,5	12 Nm
-------------------------	---------	-------

- Knacka lätt på den övre gaffelkronan med en plasthammare för att undvika spänningar.

- Dra åt skruvarna ❶.

Specifikation

Skruv gaffelkrona upptill	M8	17 Nm
---------------------------	----	-------

- Montera och dra åt skruven ❷.

Specifikation

Skruv gaffelrör upptill	M8	17 Nm	Loctite® 243™
-------------------------	----	-------	---------------

Efterarbete

- Kontrollera styrhuvudets lagerspel. (☞ s 46)
- Ta bort motorcykeln från mc-lyften. (☞ s 40)
- Montera styrskydden.

11.15 Smörja styrhuvudets lager

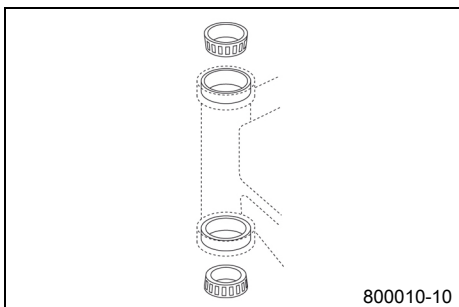

- Demontera den nedre gaffelkronan. (☞ s 43)
- Montera den nedre gaffelkronan. (☞ s 44)

11.16 Demontera startnummerskylten

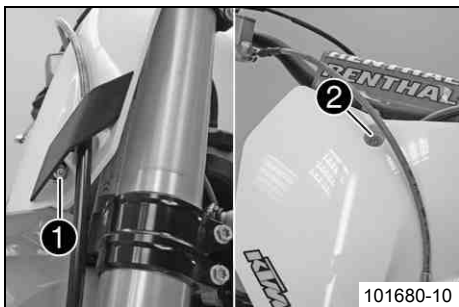

- Ta bort skruven ❶ och klämman.
- Ta bort skruven ❷. Ta bort startnummerskylten.

11.17 Montera startnummerskylten

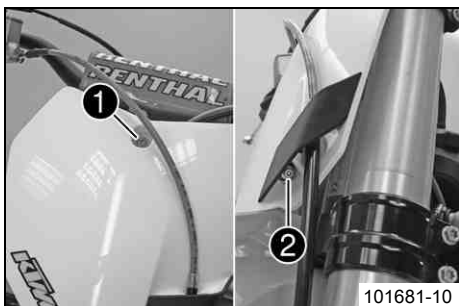

- Placera startnummerskylten i rätt läge. Montera och dra åt skruven ❶.
- Specifikation

Övriga skruvar chassi	M6	10 Nm
-----------------------	----	-------

i Info
Se till att piggarna sitter fast i framskärmen.

- Placera bromsledningen i rätt läge. Sätt dit klämman, sätt i och dra åt skruven ❷.

11.18 Demontera framskärmen

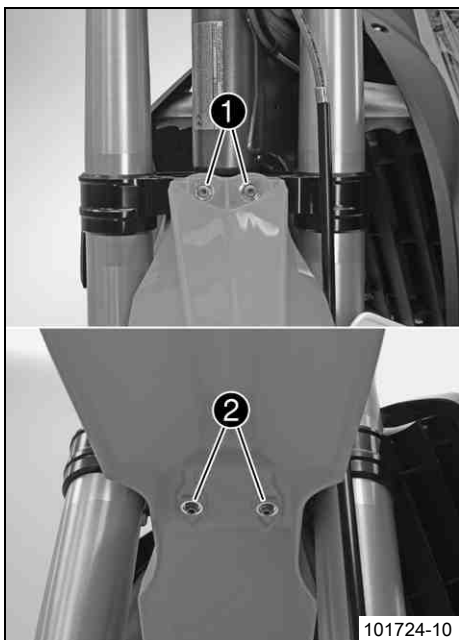

Förarbete

- Demontera startnummerskylten. (☞ s 47)

Huvudarbete

- Ta bort skruvarna ❶ och ❷. Ta av framskärmen.

11.19 Montera framskärmen

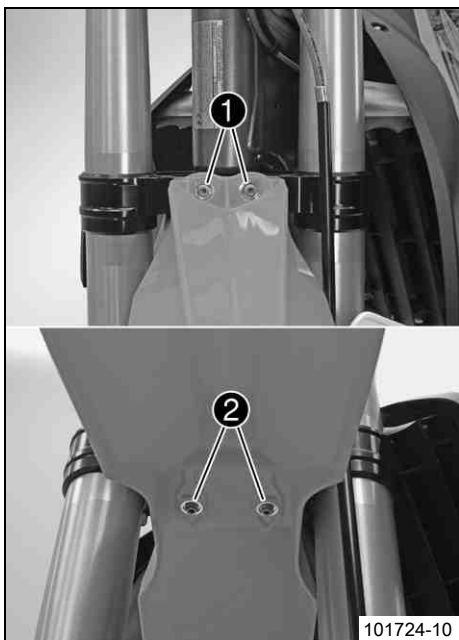

Huvudarbete

- Sätt framskärmen i rätt läge. Sätt i och dra åt skruvarna ❶ och ❷.

Specifikation

Övriga skruvar chassi	M6	10 Nm
-----------------------	----	-------

Efterarbete

- Montera startnummerskylten. (☛ s 47)

11.20 Demontera fjäderbenet

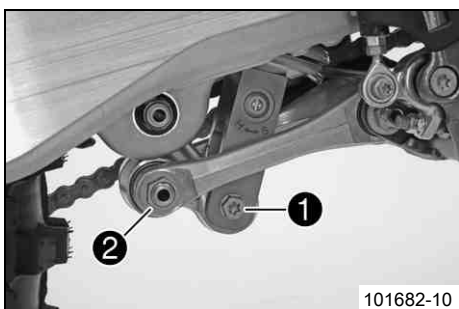

Förarbete

- Palla upp motorcykeln på mc-lyften. (☛ s 40)
- Demontera sluddämparen. (☛ s 52)

Huvudarbete

- Ta bort skruven ❶.
- Ta bort skruvförbandet ❷.

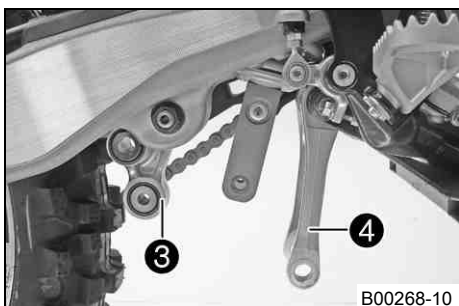

- Tryck vinkelarmen ❸ bakåt.
- Tryck förbindelsearmen ❹ nedåt.

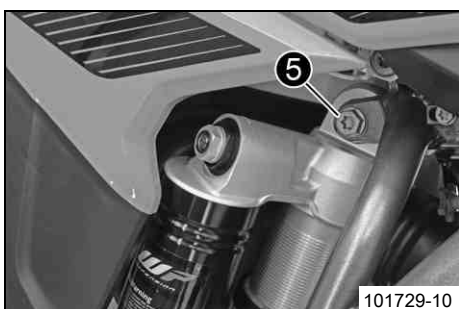

- Ta bort skruven ❺.
- Ta bort fjäderbenet genom att dra det uppåt.

11.21 Montera fjäderbenet ↩

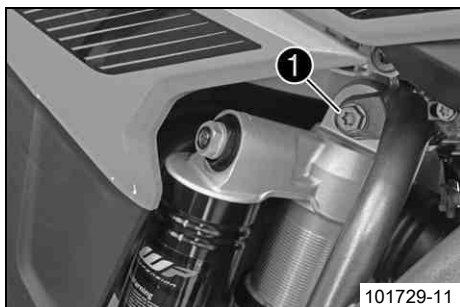

Huvudarbete

- Trä på fjäderbenet ovanifrån.
- Sätt fjäderbenet i rätt läge.
- Sätt i och dra åt skruven ❶.

Specifikation

Skruv fjäderben upptill	M10	60 Nm	Loctite® 2701
-------------------------	-----	-------	---------------

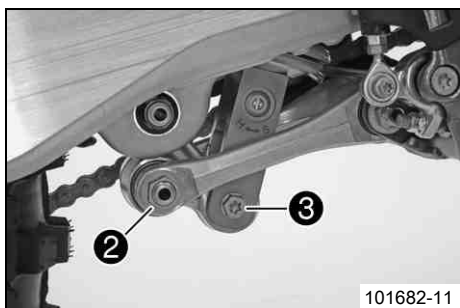

- Sätt vinkelarmen och förbindelsearmen i rätt läge.
- Sätt dit och dra åt skruvförbandet ❷.

Specifikation

Mutter förbindelsearm mot vinkelarm	M14x1,5	80 Nm	
-------------------------------------	---------	-------	--

- Sätt i och dra åt skruven ❸.

Specifikation

Skruv fjäderben nedtill	M10	60 Nm	Loctite® 2701
-------------------------	-----	-------	---------------

Efterarbete

- Montera sluddämparen. (↩ s 53)
- Ta bort motorcykeln från mc-lyften. (↩ s 40)

11.22 Ta bort sadeln

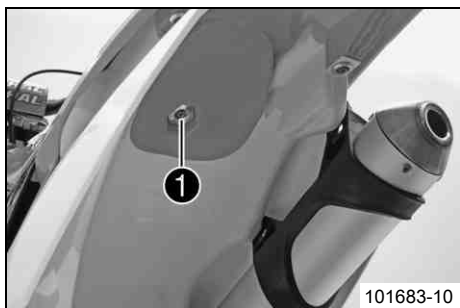

- Ta bort skruven ❶. Lyft upp sadeln baktill, dra den bakåt och ta sedan av den uppåt.

11.23 Montera sadeln



- Fäst sadeln framtill i förbindningshylsan för bränsletanken, sänk ned sadeln baktill och skjut den samtidigt framåt.
- Se till att sadeln hakas fast ordentligt.

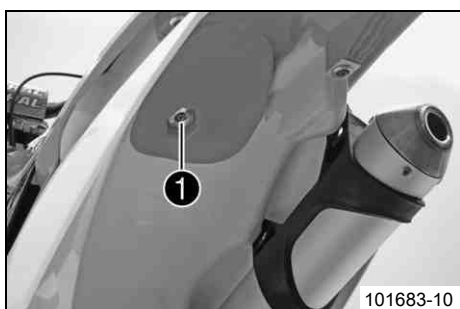

- Sätt i skruven ❶ för fastsättning av sadeln och dra åt skruven.

Specifikation

Övriga skruvar chassi	M6	10 Nm	
-----------------------	----	-------	--

11.24 Demontera luftfilterboxens skydd

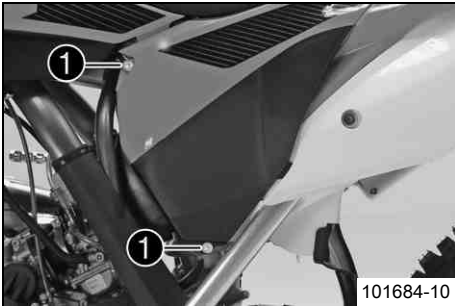

101684-10

Villkor

Luftfilterboxens skydd fasthakat.

- Ta bort skruvarna ❶.

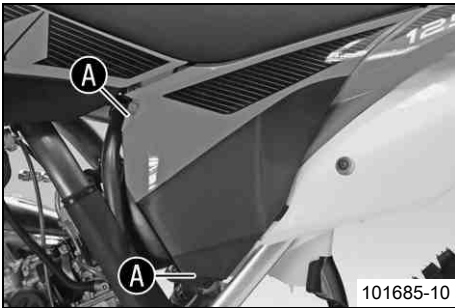

101685-10

- Dra av luftfilterboxens skydd i sidled vid området ❶ och ta av det framåt.

11.25 Montera luftfilterboxens skydd

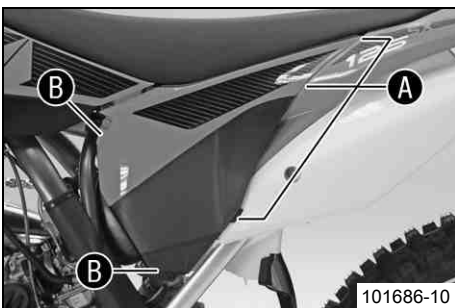

101686-10

- Haka fast luftfilterboxens skydd i det bakre området ❶ och sedan i det främre området ❷.

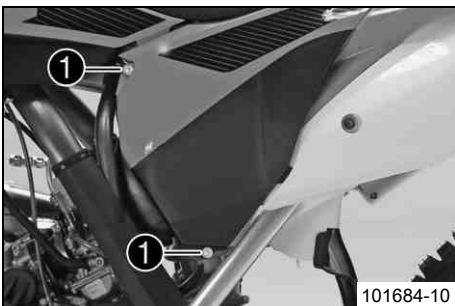

101684-10

Villkor

Luftfilterboxens skydd fasthakat.

- Sätt i och dra åt skruvarna ❶.

Specifikation

Skruv luftfilterboxens skydd	EJOT PT® K60x20-Z	3 Nm	EJOT PT skruv (0017060204)
------------------------------	----------------------	------	-------------------------------

11.26 Demontera luftfiltret 🗑️

Observera

Motorskada Ofiltrerad insugningsluft minskar motorns livslängd.

- Kör aldrig fordonet utan luftfilter eftersom damm och smuts kan hamna i motorn och leda till ökat slitage.



Varning

Risk för miljöskador Miljöfarliga ämnen orsakar miljöskador.

- Oljor, fetter, filter, bränsle, rengöringsmedel, bromsvätska etc ska alltid tas omhand och lämnas in för avfallshantering enligt gällande bestämmelser.

Förarbete

- Demontera luftfilterboxens skydd. (🗑️ s 50)

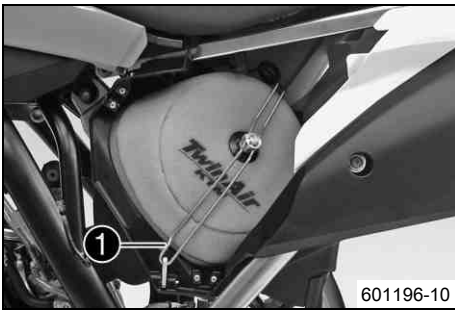

Huvudarbete

- Haka ur luftfiltrets fästbygel ❶ nedtill och sväng den åt sidan. Ta bort luftfiltret samt dess hållare.
- Ta bort luftfiltret från hållaren.

11.27 Montera luftfiltret 🛠️

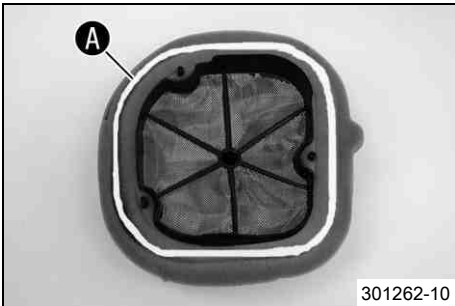

Huvudarbete

- Montera ett rent luftfilter i luftfilterhållaren.
- Smörj in luftfiltret i området ❶.

Långtidsfett (☞ s 127)



- Sätt i båda delarna tillsammans, placera dem i rätt läge och fixera dem med fästbygeln ❶.



Info

Om luftfiltret inte monterats korrekt kan damm och smuts hamna i motorn och förstöra den.

Efterarbete

- Montera luftfilterboxens skydd. (☞ s 50)

11.28 Rengöra luftfiltret och luftfilterboxen 🛠️



Varning

Risk för miljöskador Miljöfarliga ämnen orsakar miljöskador.

- Oljor, fetter, filter, bränsle, rengöringsmedel, bromsvätska etc ska alltid tas omhand och lämnas in för avfallshantering enligt gällande bestämmelser.



Info

Gör inte rent luftfiltret med bränsle eller fotogen eftersom dessa medel kan angripa skumplasten.

Förarbete

- Demontera luftfilterboxens skydd. (☞ s 50)
- Demontera luftfiltret. 🛠️ (☞ s 50)

Huvudarbete

- Tvätta luftfiltret i speciell rengöringsvätska och låt det torka noggrant.

Rengöringsmedel för luftfilter (☞ s 128)



Info

Luftfiltret får bara pressas ur, inte vridas ur.

- Smörj det torra luftfiltret med högkvalitativ filterolja.

Olja för luftfilter av skumplast (☞ s 127)



- Rengör luftfilterboxen.
- Rengör insugningsröret. Kontrollera att insugningsröret är intakt och sitter fast.

Efterarbete

- Montera luftfiltret. (☞ s 51)
- Montera luftfilterboxens skydd. (☞ s 50)

11.29 Sätta fast luftfilterboxens skydd ☞

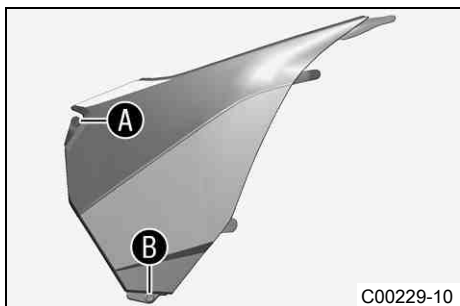

Förarbete

- Demontera luftfilterboxens skydd. (☞ s 50)

Huvudarbete

- Borra ett hål vid markeringarna **A** och **B**.

Specifikation

Diameter	6 mm
----------	------

Efterarbete

- Montera luftfilterboxens skydd. (☞ s 50)

11.30 Täta luftfilterboxen ☞

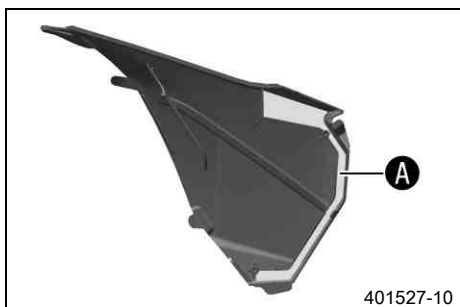

- Täta luftfilterboxen vid de markerade områdena **A**.

11.31 Demontera slutdämparen



Varning

Risk för brännskador Avgassystemet blir mycket varmt under drift.

- Vänta tills avgassystemet har svalnat. Undvik beröring med heta delar.

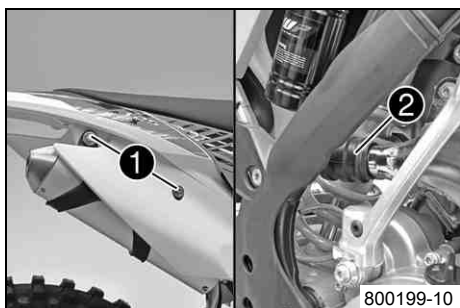

- Ta bort skruvarna **1**.
- Dra av slutdämparen vid gummimuffen **2** från grenröret.

11.32 Montera sluddämparen

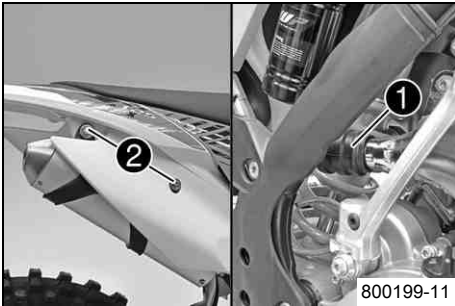

- Montera sluddämparen med gummimuffen ❶.
- Sätt i och dra åt skruvarna ❷.

Specifikation

Övriga skruvar chassi	M6	10 Nm
-----------------------	----	-------

11.33 Byta sluddämparens glasfibergarnstoppling



Varning

Risk för brännskador Avgassystemet blir mycket varmt under drift.

- Vänta tills avgassystemet har svalnat. Undvik beröring med heta delar.



Info

Med tiden försvinner glasfibergarnets fibrer ut i luften, en "utbränning" sker i dämparen. Detta leder både till högre ljudnivå och förändrad prestanda.

Förarbete

- Demontera sluddämparen. (☛ s 52)

Huvudarbete

- Ta bort skruvarna ❶. Dra ut innerröret ❷.
- Dra ut glasfibergarnstopplingen ❸ ur innerröret.
- Gör rent de delar som ska monteras tillbaka.
- Montera ny glasfibergarnstoppling ❸ på det inre röret.
- Skjut yterröret ❹ över innerröret tillsammans med den nya glasfibergarnstopplingen.
- Sätt i och dra åt alla skruvar ❶.

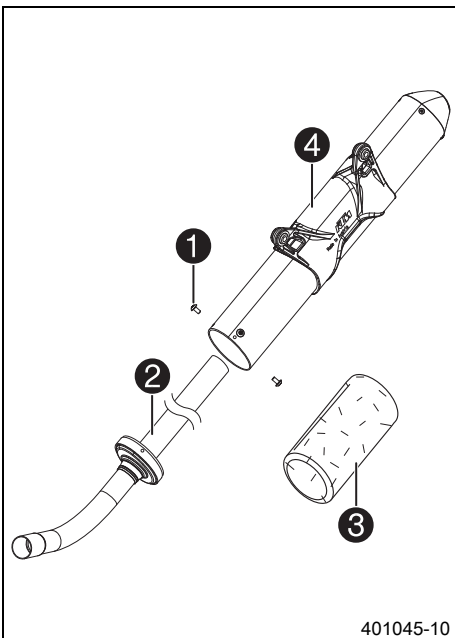

Efterarbete

- Montera sluddämparen. (☛ s 53)

11.34 Demontera bränsletanken



Fara

Brandrisk Bränslet är lättantändligt.

- Fyll inte på bränsle i närheten av öppen eld eller brinnande cigaretter. Stäng alltid av motorn när du ska fylla på bränsle. Se till att inget bränsle spillts på heta fordonsdelar. Torka genast bort utspillt bränsle.
- Bränslet i bränsletanken utvidgas när det blir varmt och kan tränga fram vid överfyllning. Följ tankningsanvisningarna.



Varning

Risk för förgiftning Bränsle är giftigt och hälsovådligt.

- Låt inte huden, ögonen och kläderna komma i kontakt med bränslet. Andas inte in bränsleångor. Vid kontakt med ögonen, spola med vatten och kontakta läkare omedelbart. Vid hudkontakt ska huden rengöras omedelbart med tvål och vatten. Om bränsle har svalts, kontakta läkare omedelbart. Kläder som har kommit i kontakt med bränsle ska bytas. Förvara bränslet korrekt i en lämplig behållare och utom räckhåll för barn.

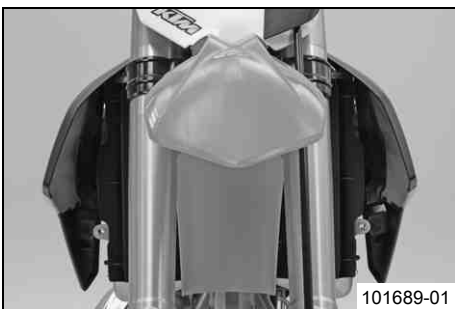
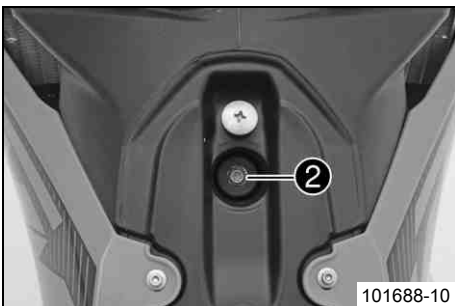
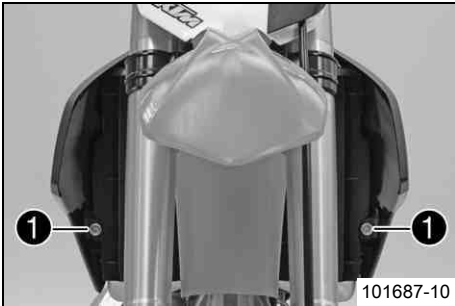

Förarbete

- Ta bort sadeln. (☞ s 49)

Huvudarbete

- Stäng bränslekranen.
- Dra av bränsleslangen.



Info

Lite restbränsle kan rinna ut ur bränsleslangen.

- Ta bort skruvarna ❶ med flänshylsa.
- Ta bort skruven ❷ med flänshylsa.
- Dra av bränsletankavluftningens slang.
- Dra av båda spoilrarna från kylarfästets sidor och ta av bränsletanken uppåt.

11.35 Montera bränsletanken 🛠️



Fara

Brandrisk Bränslet är lättantändligt.

- Fyll inte på bränsle i närheten av öppen eld eller brinnande cigaretter. Stäng alltid av motorn när du ska fylla på bränsle. Se till att inget bränsle spills på heta fordonsdelar. Torka genast bort utspillt bränsle.
- Bränslet i bränsletanken utvidgas när det blir varmt och kan tränga fram vid överfyllning. Följ tankningsanvisningarna.



Varning

Risk för förgiftning Bränsle är giftigt och hälsovådligt.

- Låt inte huden, ögonen och kläderna komma i kontakt med bränslet. Andas inte in bränsleångor. Vid kontakt med ögonen, spola med vatten och kontakta läkare omedelbart. Vid hudkontakt ska huden rengöras omedelbart med tvål och vatten. Om bränsle har svalts, kontakta läkare omedelbart. Kläder som har kommit i kontakt med bränsle ska bytas.

Förarbete

- Ta bort sadeln. (☞ s 49)
- Demontera bränsletanken. 🛠️ (☞ s 53)
- Kontrollera gasvajerns dragning. (☞ s 59)

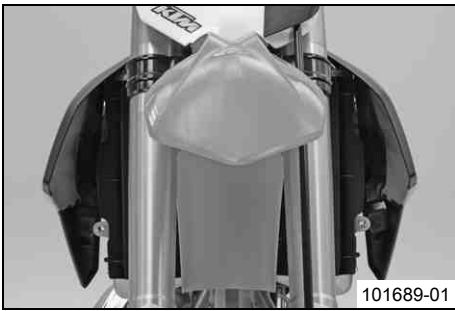

Huvudarbete

- Placera bränsletanken i rätt läge och haka fast båda spoilerarna på kylarfästets sidor.
- Se till att inget kabel eller vajer kläms fast eller skadas.

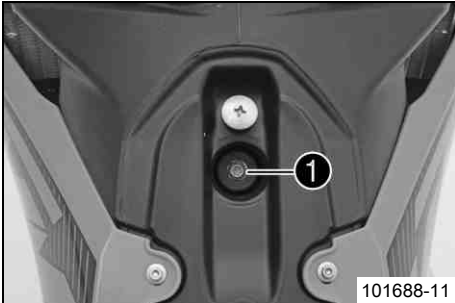

- Sätt på bränsletankavluftningens slang.
- Sätt dit skruven ① med flänshylsa och dra åt skruven.

Specifikation

Övriga skruvar chassi	M6	10 Nm
-----------------------	----	-------

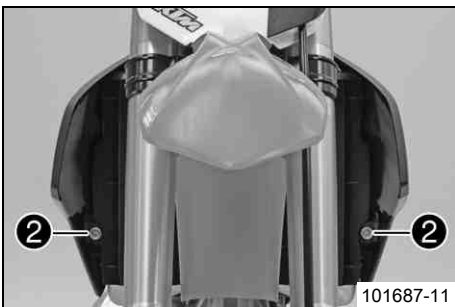

- Sätt dit skruvarna ② med flänshylsa och dra åt skruvarna.

Specifikation

Övriga skruvar chassi	M6	10 Nm
-----------------------	----	-------

- Anslut bränsleslangen.

Efterarbete

- Montera sadeln. (☛ s 49)

11.36 Kontrollera kedjans nedsmutsning

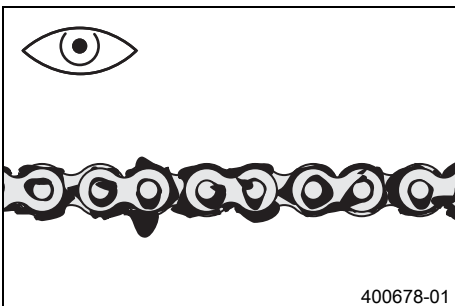

- Kontrollera om kedjan är mycket smutsig.
 - » Om kedjan är mycket smutsig:
 - Rengör kedjan. (☛ s 55)

11.37 Rengöra kedjan



Varning

Risk för olyckor Smörjmedel på däcken reducerar deras adhesionskraft.

- Avlägsna smörjmedlet med lämpligt rengöringsmedel.



Varning

Risk för olyckor Minskad bromsverkan om det finns olja eller fett på bromsskivorna.

- Det är viktigt att bromsskivorna alltid är fria från olja eller fett. Rengör bromsskivorna med bromsrengöringsmedel vid behov.



Varning

Risk för miljöskador Miljöfarliga ämnen orsakar miljöskador.

- Oljor, fetter, filter, bränsle, rengöringsmedel, bromsvätska etc ska alltid tas omhand och lämnas in för avfallshantering enligt gällande bestämmelser.

Info

Kedjans livslängd beror till stor del på hur den sköts.

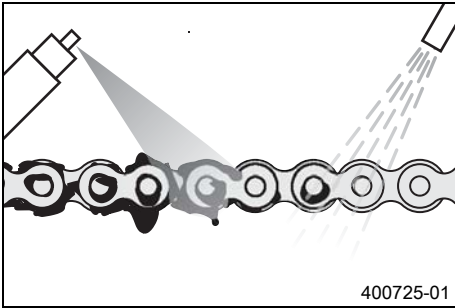

- Rengör kedjan med jämna mellanrum. Efter rengöringen ska kedjan behandlas med kedjesprej.

Kedjerengöringsmedel (☞ s 127)

Kedjesprej offroad (☞ s 127)

11.38 Kontrollera kedjespänning

Varning

Risk för olyckor Risk för olyckor p g a felaktig kedjespänning.

- Om kedjan är för starkt spänd ökar belastningen på de komponenter som ingår i kraftöverföringen (kedja, framdrev, bakdrev, lager i växellådan och i bakhjulet). Förutom ökat slitage finns det risk för att kedjan i extrema fall kan gå av eller att växellådans utgående axel bryts av. Om kedjan är för slak kan den hoppa av från framdrevet resp bakdrevet och låsa bakhjulet eller skada motorn. Se till att kedjan är korrekt spänd. Justera kedjespänningen vid behov.

Förarbete

- Palla upp motorcykeln på mc-lyften. (☞ s 40)

Huvudarbete

- Tryck kedjan uppåt vid kedjegliddelens ände och bestäm kedjespänningen **A**.

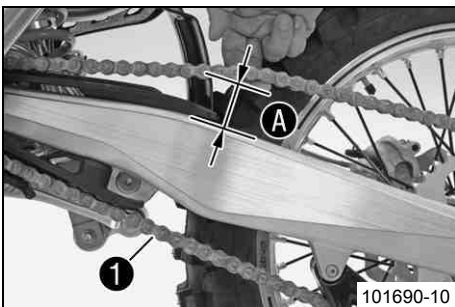
Info

Kedjans nedre del **1** ska vara spänd.

Kedjor slits inte alltid jämnt. Upprepa därför mätningen på olika delar av kedjan.

Kedjespänning	55... 58 mm
---------------	-------------

- » Om kedjespänningen inte överensstämmer med specifikationen:

- Ställ in kedjespänningen. (☞ s 56)

Efterarbete

- Ta bort motorcykeln från mc-lyften. (☞ s 40)

11.39 Ställa in kedjespänningen

Varning

Risk för olyckor Risk för olyckor p g a felaktig kedjespänning.

- Om kedjan är för starkt spänd ökar belastningen på de komponenter som ingår i kraftöverföringen (kedja, framdrev, bakdrev, lager i växellådan och i bakhjulet). Förutom ökat slitage finns det risk för att kedjan i extrema fall kan gå av eller att växellådans utgående axel bryts av. Om kedjan är för slak kan den hoppa av från framdrevet resp bakdrevet och låsa bakhjulet eller skada motorn. Se till att kedjan är korrekt spänd. Justera kedjespänningen vid behov.

Förarbete

- Palla upp motorcykeln på mc-lyften. (☞ s 40)

- Kontrollera kedjespänningen. (☞ s 56)

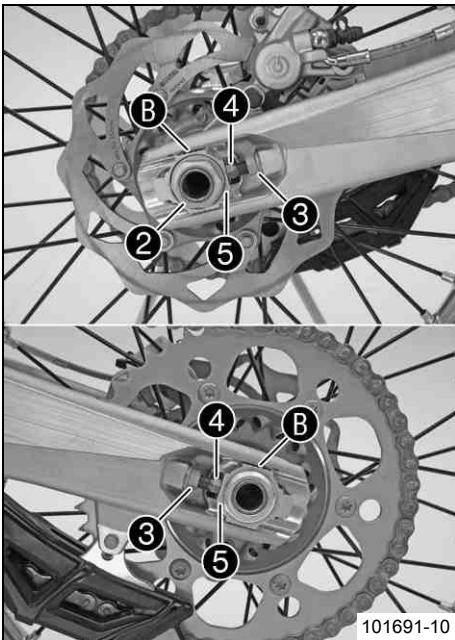

Huvudarbete

- Lossa muttern ②.
- Lossa muttrarna ③.
- Justera kedjans spänning genom att vrida på justerskruvarna ④ till vänster och höger.

Specifikation

Kedjespänning	55... 58 mm
Vrid justerskruvarna ④ till vänster och höger så att märkena på vänstra och högra kedjespännarna står i samma position i förhållande till referensmärkena ⑥. Bakhjulet är nu korrekt inriktat.	

- Dra åt muttrarna ③.
- Se till att kedjespännarna ⑤ ligger an mot justerskruvarna ④.
- Dra åt muttern ②.

Specifikation

Mutter hjulaxel bak	M25x1,5	80 Nm
---------------------	---------	-------



Info

Tack vare kedjespännarnas stora justeringsområde (32 mm) kan olika sekundära utväxlingsförhållanden köras med samma kedjelängd. Kedjespännarna ⑤ kan vridas 180°.

Efterarbete

- Ta bort motorcykeln från mc-lyften. (☛ s 40)

11.40 Kontrollera kedja, bakdrev, framdrev och kedjestyrning

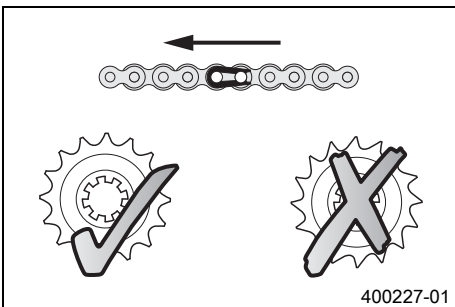

Förarbete

- Palla upp motorcykeln på mc-lyften. (☛ s 40)

Huvudarbete

- Lägg i växellådans friläge.
- Kontrollera bakdrevet och framdrevet avseende slitage.
 - » När bakdrevet resp framdrevet är nedslitna:
 - Byt bakdrev resp framdrev. ☛



Info

Framdrev, bakdrev och kedja bör alltid bytas ut samtidigt.

- Dra i kedjans övre del med angiven vikt ①.

Specifikation

Vikt, mätning av kedjans slitage	10... 15 kg
----------------------------------	-------------

- Mät avståndet ② mellan 18 kedjelänkar på kedjans nedre del.



Info

Kedjor slits inte alltid jämnt. Upprepa därför mätningen på olika delar av kedjan.

Maximalt avstånd ② på kedjans längsta del	272 mm
---	--------

- » Om avståndet ② är större än det angivna måttet:
 - Byt kedja. ☛



Info

När en ny kedja monteras bör även bakdrev och framdrev bytas. Nya kedjor slits snabbare när de går på gamla bakdrev och framdrev.

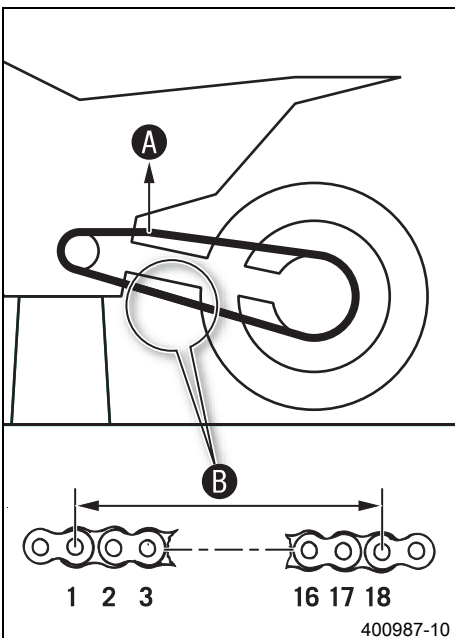



- Kontrollera om kedjeskyddet är slitet.
 - » När kedjebultens undre kant befinner sig i höjd med kedjeskyddet eller under kedjeskyddet:
 - Byt kedjeskydd. 🛠️
- Kontrollera att kedjeskyddet sitter fast ordentligt.
 - » Om kedjeskyddet sitter löst:
 - Dra åt kedjeskyddet.

Specifikation

Skruv kedjeskydd	M6	6 Nm	Loctite® 243™
------------------	----	------	---------------



- Kontrollera om kedjegliddelen är sliten.
 - » När kedjebultens undre kant befinner sig i höjd med kedjegliddelen eller under kedjegliddelen:
 - Byt kedjegliddel. 🛠️
- Kontrollera att kedjegliddelen sitter fast ordentligt.
 - » Om kedjegliddelen sitter löst:
 - Dra åt kedjegliddelen.

Specifikation

Skruv kedjegliddel	M8	15 Nm
--------------------	----	-------

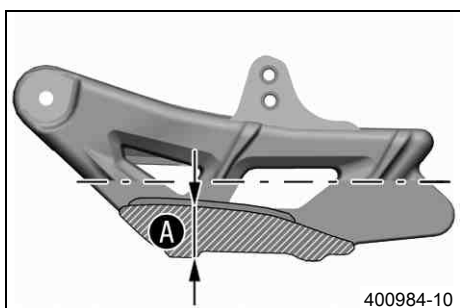

- Mät materialtjockleken **A** på kedjestyrningens undersida.

Min. avstånd A vid det djupaste stället	12 mm
--	-------

- » Om avstånd **A** är mindre än det angivna måttet:
 - Byt kedjestyrning. 🛠️

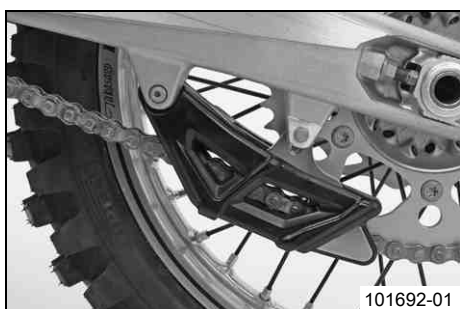

- Kontrollera att kedjestyrningen sitter fast ordentligt.
 - » Om kedjestyrningen sitter löst:
 - Dra åt kedjestyrningen.

Specifikation

Övriga skruvar chassi	M6	10 Nm
-----------------------	----	-------

Efterarbete

- Ta bort motorcykeln från mc-lyften. (🔧 s 40)

11.41 Ställa in kedjestyrningen

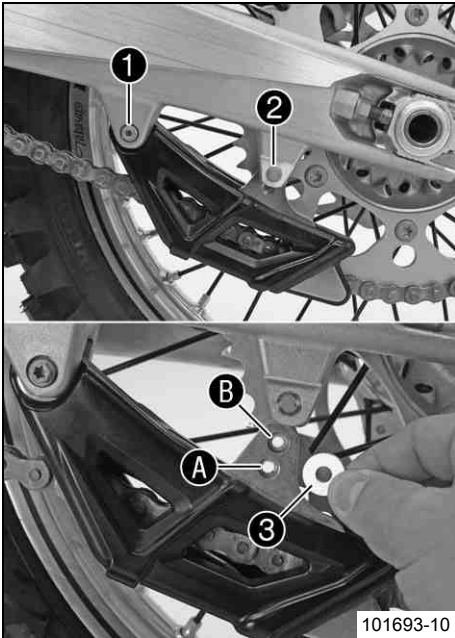

- Lossa skruven ❶. Ta bort skruven ❷. Sväng kedjestyrningen nedåt.

Krav

Kuggantal: ≤ 44 kuggar

- Stick in flänshylsan ❸ i hålet ❹. Placera kedjestyraren i rätt läge.
- Montera och dra åt skruven ❷. Dra åt skruven ❶.

Specifikation

Övriga skruvar chassi	M6	10 Nm
-----------------------	----	-------

Krav

Kuggantal: ≥ 45 kuggar

- Stick in flänshylsan ❸ i hålet ❹. Placera kedjestyraren i rätt läge.
- Montera och dra åt skruven ❷. Dra åt skruven ❶.

Specifikation

Övriga skruvar chassi	M6	10 Nm
-----------------------	----	-------

11.42 Kontrollera ramen

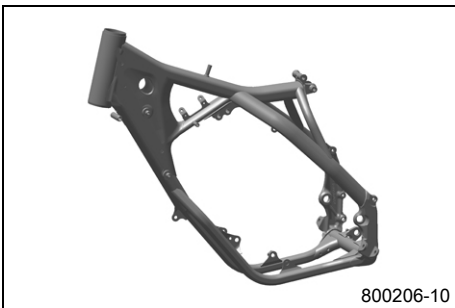

- Kontrollera att ramen inte har sprickor eller deformationer.
 - » Om ramen uppvisar sprickor eller deformationer p g a mekanisk kraftinverkan:
 - Byt ut ramen.



Info

En ram som skadats genom mekanisk kraftinverkan måste alltid bytas ut. KTM tillåter inte att ramen repareras.

11.43 Kontrollera baksvingen



- Kontrollera att baksvingen inte har skador, sprickor eller deformationer.
 - » Om skador, sprickor eller deformation upptäcks på baksvingen:
 - Byt ut baksvingen.



Info

En skadad baksving måste alltid bytas ut. KTM tillåter inte att baksvingen repareras.

11.44 Kontrollera gasvajerns dragning

Förarbete

- Ta bort sadeln. (☞ s 49)
- Demontera bränsletanken. (☞ s 53)



Huvudarbete (125/150 SX)

- Kontrollera gasvajerns dragning.

Gasvajern måste dras längs styrets baksida, till höger om ramen, under bränsletanklagret och till förgasaren.

- » Om gasvajrarna inte är dragna som de ska:
 - Rätta till dragningen av gasvajrarna.



(150 XC-F USA)

- Kontrollera gasvajerns dragning.

Gasvajern måste dras längs styrets baksida, till höger om ramen, under bränsletanklagret och till förgasaren.

- » Om gasvajrarna inte är dragna som de ska:
 - Rätta till dragningen av gasvajrarna.



(250 SX EU, 250 SX USA)

- Kontrollera gasvajerns dragning.

Gasvajern måste dras längs styrets baksida, till höger om ramen, under bränsletanklagret och till förgasaren.

- » Om gasvajrarna inte är dragna som de ska:
 - Rätta till dragningen av gasvajrarna.



(250/300 XC)

- Kontrollera gasvajerens dragning.

Gasvajern måste dras längs styrets baksida, till höger om ramen, under bränsletanklagret och till förgasaren.

- » Om gasvajerarna inte är dragna som de ska:
 - Rätta till dragningen av gasvajerarna.

Efterarbete

- Montera bränsletanken. (☛ s 54)
- Montera sadeln. (☛ s 49)

11.45 Kontrollera gummihandtaget

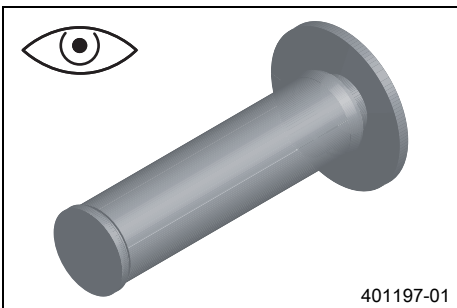

- Kontrollera att gummihandtagen på styret inte är skadade, slitna eller lösa.
 - » Om ett gummihandtag är skadat, slitet eller löst:
 - Byt ut gummihandtaget och sätt fast det ordentligt.

Gummihandtagslim (00062030051) (☛ s 127)

11.46 Sätta fast gummihandtag, extra säkerhetsåtgärd

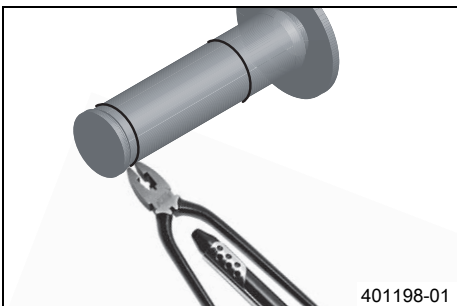

Förarbete

- Kontrollera gummihandtaget. (☛ s 61)

Huvudarbete

- Fäst gummihandtagen med låstråd på två ställen.

Låstråd (54812016000)

Trådtång (U6907854)

- ✓ De ihoptvinnade trådändarna vrids bort från handflatan och böjs in mot gummihandtaget.

11.47 Ställa in kopplingshandtagets utgångsläge

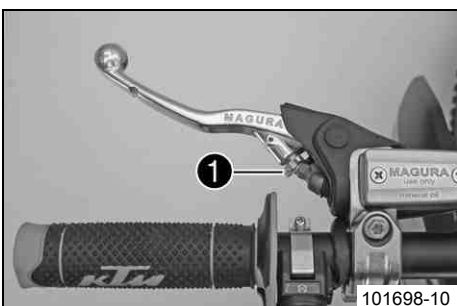

(alla 125/150 modeller)

- Anpassa kopplingshandtagets utgångsläge till handens storlek genom att vrida på justerskruven ❶.

i Info
 När justerskruven vrids motsols ökar avståndet mellan kopplingshandtaget och styret.
 När justerskruven vrids medsols minskar avståndet mellan kopplingshandtaget och styret.
 Inställningsområdet är begränsat.
 Vrid endast justerskruven för hand och använd inte våld.
 Justeringen får inte utföras under körning.

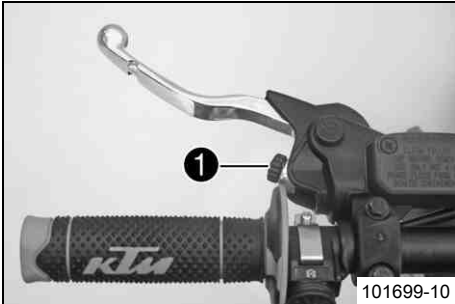

(alla 250/300 modeller)

- Anpassa kopplingshandtagets utgångsläge till handens storlek genom att vrida på justerskruven ①.

i Info
 När justerskruven vrids motsols minskar avståndet mellan kopplingshandtaget och styret.
 När justerskruven vrids medsols ökar avståndet mellan kopplingshandtaget och styret.
 Inställningsområdet är begränsat.
 Vrid endast justerskruven för hand och använd inte våld.
 Justeringen får inte utföras under körning.

11.48 Kontrollera/åtgärda hydraulkopplingens vätskenivå

i Info
 Vätskenivån stiger när kopplingens lamellbelägg slits ner.

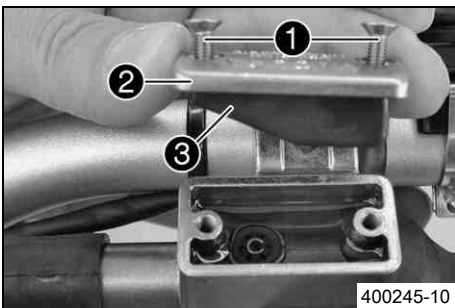

(alla 125/150 modeller)

- Ställ hydraulkopplingens förrådsbehållare (som sitter på styret) i horisontellt läge.
- Ta bort skruvarna ①.
- Ta bort locket ② med membran ③.
- Kontrollera vätskenivån.

Vätskenivå nedanför behållarens övre kant	4 mm
---	------

- » Om vätskenivån inte överensstämmer med specifikationen:
 - Korrigera vätskenivån i hydraulkopplingen.

Hydraulolja (15) (☛ s 125)

- Placera locket med membran i rätt läge. Sätt i och dra åt skruvarna.

(alla 250/300 modeller)

- Ställ hydraulkopplingens förrådsbehållare (som sitter på styret) i horisontellt läge.
- Ta bort skruvarna ①.
- Ta bort locket ② med membran ③.
- Kontrollera vätskenivån.

Vätskenivå nedanför behållarens övre kant	4 mm
---	------

- » Om vätskenivån inte överensstämmer med specifikationen:
 - Korrigera vätskenivån i hydraulkopplingen.

Bromsvätska DOT 4 / DOT 5.1 (☛ s 124)

- Placera locket med membran i rätt läge. Sätt i och dra åt skruvarna.

i Info
 Utspild bromsvätska eller vätska som runnit ut ska tvättas bort omedelbart med vatten.

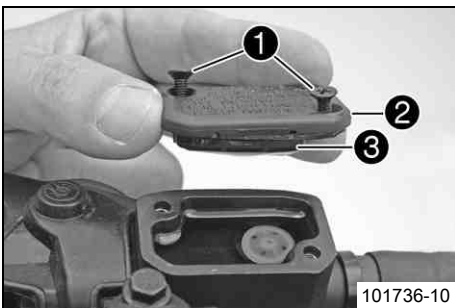

11.49 Byta vätska i hydraulkopplingen 🐘



Varning

Risk för miljöskador Miljöfarliga ämnen orsakar miljöskador.

- Oljor, fetter, filter, bränsle, rengöringsmedel, bromsvätska etc ska alltid tas omhand och lämnas in för avfallshantering enligt gällande bestämmelser.

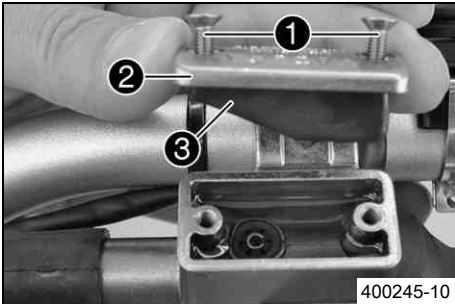

(alla 125/150 modeller)

- Placera hydraulkopplingens behållare, som sitter på styret, i horisontellt läge.
- Ta bort skruvarna ❶.
- Ta bort locket ❷ och membranet ❸.

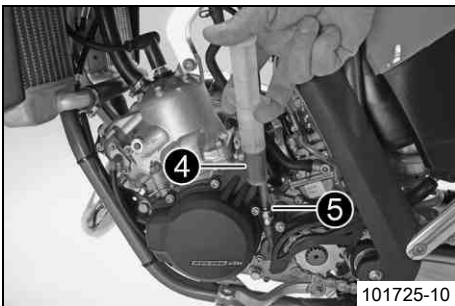

- Fyll avluftningssprutan ❷ med lämplig vätska.

Avluftningsspruta (50329050000)

Hydraulolja (15) (☞ s 125)

- Ta bort avluftningsskruven ❸ på kopplingens slavcylinder och montera avluftningssprutan ❷.

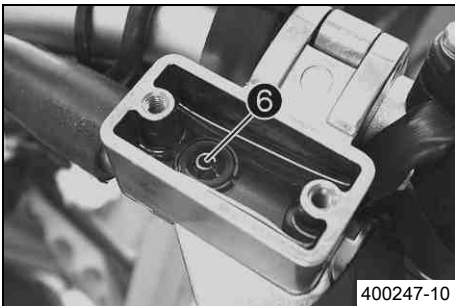

- Tryck in vätska i systemet tills den rinner ut utan luftbubblor ur hålet på kopplingens manövercylinder ❹.
- Sug ibland ut vätska ur manövercylinderns förrådsbehållare för att undvika att vätskan rinner över.
- Ta bort avluftningssprutan. Sätt i och dra åt avluftningsskruven.
- Korrigera vätskenivån i hydraulkopplingen.

Specifikation

Vätskenivå under behållarens övre kant	4 mm
--	------

- Placera locket med membran i rätt läge. Sätt i och dra åt skruvarna.

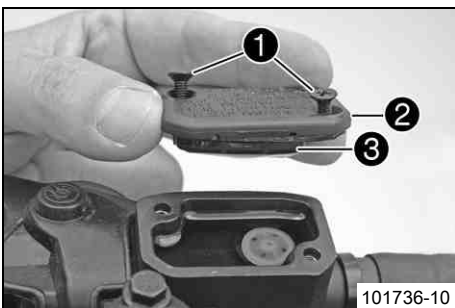

(250 SX EU, 250 SX USA)

- Placera hydraulkopplingens behållare, som sitter på styret, i horisontellt läge.
- Ta bort skruvarna ❶.
- Ta bort locket ❷ och membranet ❸.

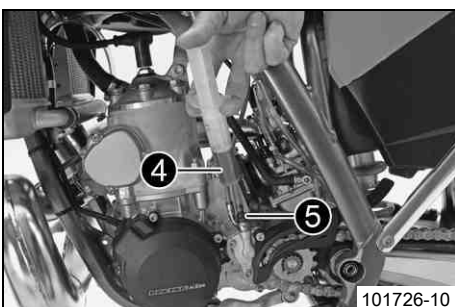

- Fyll avluftningssprutan ❷ med lämplig vätska.

Avluftningsspruta (50329050000)

Bromsvätska DOT 4 / DOT 5.1 (☞ s 124)

- Ta bort avluftningsskruven ❸ på kopplingens slavcylinder och montera avluftningssprutan ❷.

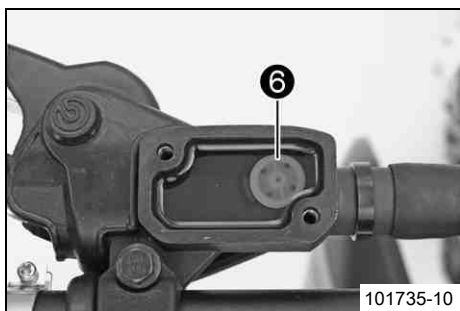

- Tryck in vätska i systemet tills den rinner ut utan luftbubblor ur hålet på kopplingens manövercylinder ⑥.
- Sug ibland ut vätska ur manövercylinderns förrådsbehållare för att undvika att vätskan rinner över.
- Ta bort avluftningssprutan. Sätt i och dra åt avluftningsskruven.
- Korrigera vätskenivån i hydraulkopplingen.

Specifikation

Vätskenivå under behållarens övre kant	4 mm
--	------

- Placera locket med membran i rätt läge. Sätt i och dra åt skruvarna.

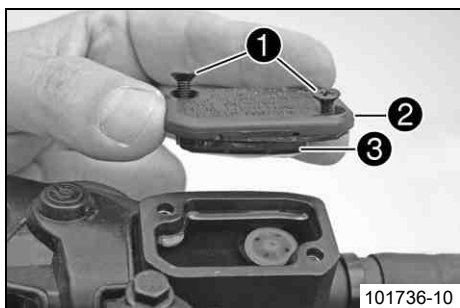

(250/300 XC)

- Placera hydraulkopplingens behållare, som sitter på styret, i horisontellt läge.
- Ta bort skruvarna ①.
- Ta bort locket ② och membranet ③.

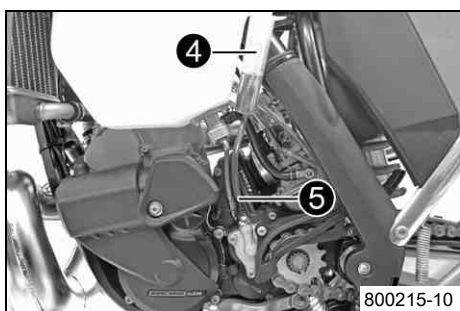

- Fyll avluftningssprutan ④ med lämplig vätska.

Avluftningsspruta (50329050000)
Bromsvätska DOT 4 / DOT 5.1 (☞ s 124)

- Ta bort avluftningsskruven ⑤ på kopplingens slavcylinder och montera avluftningssprutan ④.

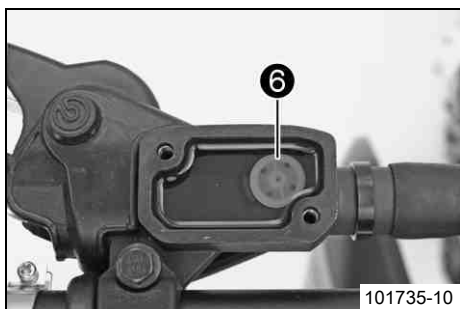

- Tryck in vätska i systemet tills den rinner ut utan luftbubblor ur hålet på kopplingens manövercylinder ⑥.
- Sug ibland ut vätska ur manövercylinderns förrådsbehållare för att undvika att vätskan rinner över.
- Ta bort avluftningssprutan. Sätt i och dra åt avluftningsskruven.
- Korrigera vätskenivån i hydraulkopplingen.

Specifikation

Vätskenivå under behållarens övre kant	4 mm
--	------

- Placera locket med membran i rätt läge. Sätt i och dra åt skruvarna.

12.1 Kontrollera bromshandtagets spel

Varning

Risk för olyckshändelser Bortfall av bromsverkan.

- När det inte finns något spel för bromshandtaget utövar bromssystemet tryck på framhjulsbromsen. Framhjulsbromsen kan sluta fungera helt genom överhettning. Justera bromshandtagets spel enligt angivna värden.

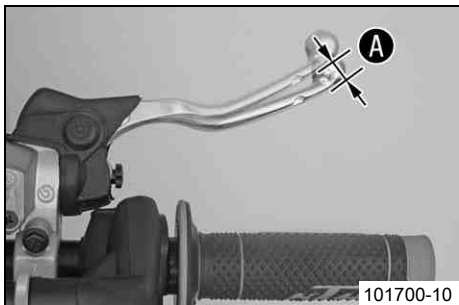

- Tryck bromshandtaget framåt och kontrollera spelet **A**.

Bromshandtagets spel	≥ 3 mm
----------------------	--------

- » Om spelet inte överensstämmer med specifikationen:
 - Ställ in bromshandtagets utgångsläge. (☛ s 65)

12.2 Ställa in bromshandtagets utgångsläge

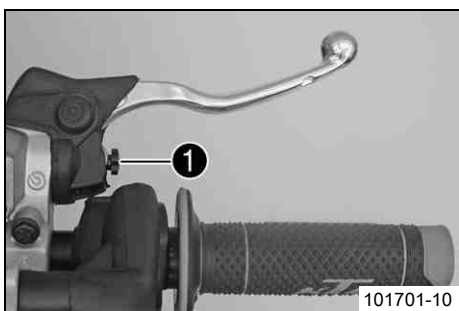

- Kontrollera bromshandtagets spel. (☛ s 65)
- Anpassa bromshandtagets utgångsläge till handens storlek genom att vrida på justerskruven **1**.

Info

När justerskruven vrids medsols ökar avståndet mellan bromshandtaget och styret.
 När justerskruven vrids motsols minskar avståndet mellan bromshandtaget och styret.
 Inställningsområdet är begränsat.
 Vrid endast justerskruven för hand och använd inte våld.
 Justeringen får inte utföras under körning.

12.3 Kontrollera bromsskivorna

Varning

Risk för olyckor Nedsatt bromsverkan på grund av slitna bromsskivor.

- Slitna bromsskivor ska bytas omedelbart. (Din auktoriserade KTM-verkstad hjälper gärna till.)

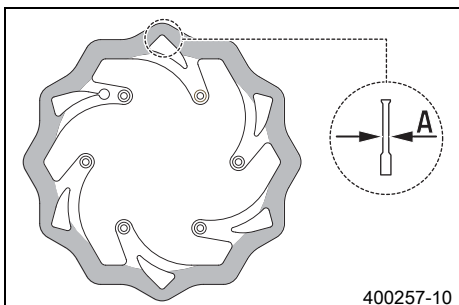

- Kontrollera mått **A** för bromsskivans tjocklek (fram och bak) på flera ställen på bromsskivan.

Info

Genom slitage blir bromsskivan tunnare inom det område där bromsbeläggningen ligger an.

Bromsskivor, slitagegräns	
fram	2,5 mm
bak	3,5 mm

- » Om bromsskivans tjocklek är lägre än det angivna värdet:
 - Byt bromsskiva.
- Kontrollera bromsskivorna framtill och baktill med avseende på skador, sprickor och deformation.
 - » Om skador, sprickor eller deformation upptäcks:
 - Byt bromsskiva.

12.4 Kontrollera bromsvätskenivån i frambromsen

Varning**Risk för olyckor** Bortfall av bromsverkan.

- Om bromsvätskenivån sjunker under **MIN**-märket kan läckage i bromssystemet eller helt slitna bromsbelägg vara orsaken. Kontrollera bromssystemet, fortsätt inte att köra. (Din auktoriserade KTM-verkstad hjälper gärna till.)

Varning**Risk för olyckor** Nedsatt bromseffekt p g a gammal bromsvätska.

- Byt bromsvätska i fram- och bakbromsen enligt serviceschemat. (Din auktoriserade KTM-verkstad hjälper gärna till.)

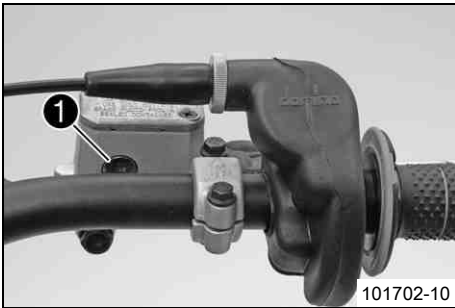

- Placera bromsvätskebehållaren i horisontellt läge. Behållaren sitter på styret.
- Kontrollera bromsvätskenivån i synglaset ❶.
 - » Om bromsvätskenivån har sjunkit under **MIN**-markeringen:
 - Fyll på bromsvätska i frambromsen. 🛠️ (s 66)

12.5 Fylla på bromsvätska i frambromsen 🛠️

Varning**Risk för olyckor** Bortfall av bromsverkan.

- Om bromsvätskenivån sjunker under **MIN**-märket kan läckage i bromssystemet eller helt slitna bromsbelägg vara orsaken. Kontrollera bromssystemet, fortsätt inte att köra. (Din auktoriserade KTM-verkstad hjälper gärna till.)

Varning**Hudirritationer** Hudkontakt med bromsvätskan kan orsaka hudirritationer.

- Undvik kontakt med huden eller ögonen. Förvara bromsvätskan utom räckhåll för barn.
- Använd lämpliga skyddskläder och skyddsglasögon.
- Om ögonen kommer i kontakt med bromsvätska, spola noggrant med vatten och kontakta läkare omedelbart.

Varning**Risk för olyckor** Nedsatt bromseffekt p g a gammal bromsvätska.

- Byt bromsvätska i fram- och bakbromsen enligt serviceschemat. (Din auktoriserade KTM-verkstad hjälper gärna till.)

Varning**Risk för miljöskador** Miljöfarliga ämnen orsakar miljöskador.

- Oljor, fetter, filter, bränsle, rengöringsmedel, bromsvätska etc ska alltid tas omhand och lämnas in för avfallshantering enligt gällande bestämmelser.

i Info

Använd aldrig bromsvätska DOT 5. Denna är silikonoljebaserad och är purpurfärgad. Tätningar och bromsledningar är inte gjorda för bromsvätska typ DOT 5.

Se till att bromsvätskan inte kommer i kontakt med lackerade komponenter. Bromsvätskan skadar lacken!

Använd endast ren bromsvätska som förvarats i en tättslutande behållare!

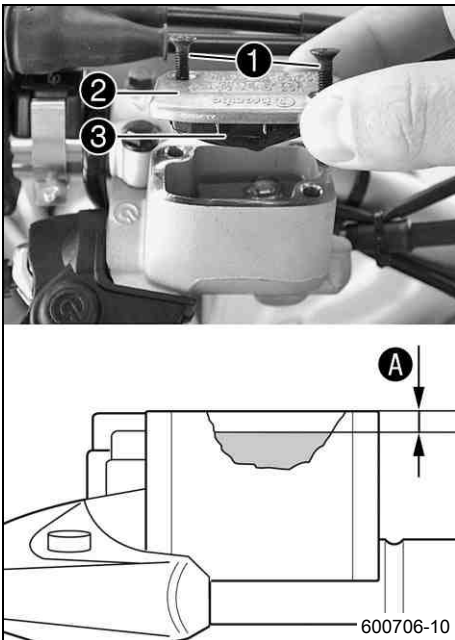

- Placera bromsvätskebehållaren i horisontellt läge. Behållaren sitter på styret.
- Ta bort skruvarna ❶.
- Ta bort locket ❷ och membranet ❸.
- Fyll på bromsvätska upp till måttet A.

Specifikation

Mått A (bromsvätskenivå under behållarens övre kant)	5 mm
--	------

Bromsvätska DOT 4 / DOT 5.1 (☞ s 124)

- Placera locket med membran i rätt läge. Sätt i och dra åt skruvarna.

i Info
 Utspilld bromsvätska eller vätska som runnit ut ska tvättas bort omedelbart med vatten.

12.6 Kontrollera frambromsens bromsbelägg

Varning
Risk för olyckor Nedsatt bromsverkan på grund av slitna bromsbelägg.

- Slitna bromsbelägg måste bytas ut omedelbart. (Din auktoriserade KTM-verkstad hjälper gärna till.)

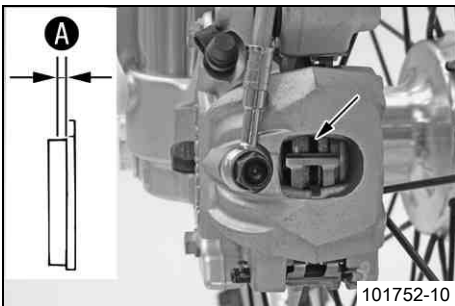

- Kontrollera om bromsbeläggen fortfarande har minimitjocklek A.

Minsta tillåtna beläggjtjocklek A	≥ 1 mm
-----------------------------------	--------

- » Om den minsta tillåtna beläggjtjockleken underskrids:
 - Byt frambromsens bromsbelägg. ☞ (☞ s 67)
- Kontrollera bromsbeläggen med avseende på skador och sprickor.
 - » Om skador eller sprickor upptäcks:
 - Byt frambromsens bromsbelägg. ☞ (☞ s 67)

12.7 Byta frambromsens bromsbelägg ☞

Varning
Risk för olyckor Bortfall av bromsverkan.

- Underhåll och reparationer måste utföras med fackkunskaper. (Din auktoriserade KTM-verkstad hjälper gärna till.)

Varning
Hudirritationer Hudkontakt med bromsvätskan kan orsaka hudirritationer.

- Undvik kontakt med huden eller ögonen. Förvara bromsvätskan utom räckhåll för barn.
- Använd lämpliga skyddskläder och skyddsglasögon.
- Om ögonen kommer i kontakt med bromsvätska, spola noggrant med vatten och kontakta läkare omedelbart.

Varning
Risk för olyckor Nedsatt bromseffekt p g a gammal bromsvätska.

- Byt bromsvätska i fram- och bakbromsen enligt serviceschemat. (Din auktoriserade KTM-verkstad hjälper gärna till.)

Varning
Risk för olyckor Minskad bromsverkan om det finns olja eller fett på bromsskivorna.

- Det är viktigt att bromsskivorna alltid är fria från olja eller fett. Rengör bromsskivorna med bromsrengöringsmedel vid behov.



Varning

Risk för olyckshändelser Nedsatt bromsverkan om ej tillåtna bromsbelägg används.

- De bromsbelägg som kan köpas i handeln är oftast inte testade och godkända för användning i KTM-fordon. Bromsbeläggens struktur och friktionsvärde och därmed deras bromsverkan kan avvika avsevärt från KTM-originalbromsbelägg. Om bromsbelägg används som avviker från originalutrustningen är det inte säkert att bromsbeläggen motsvarar det ursprungliga typgodkännandet. Fordonet motsvarar då inte längre leveranstillståndet och garantin upphör att gälla.



Varning

Risk för miljöskador Miljöfarliga ämnen orsakar miljöskador.

- Oljor, fetter, filter, bränsle, rengöringsmedel, bromsvätska etc ska alltid tas omhand och lämnas in för avfallshantering enligt gällande bestämmelser.



Info

Använd aldrig bromsvätska DOT 5. Denna är silikonoljebaserad och är purpurfärgad. Tätningar och bromsledningar är inte gjorda för bromsvätska typ DOT 5.

Se till att bromsvätskan inte kommer i kontakt med lackerade komponenter. Bromsvätskan skadar lacken!

Använd endast ren bromsvätska som förvarats i en tättslutande behållare!

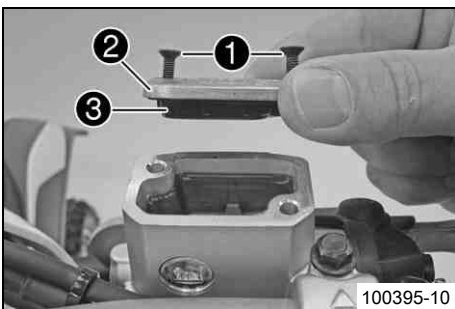

- Placera bromsvätskebehållaren i horisontellt läge. Behållaren är fäst vid styret.
- Ta bort skruvarna ①.
- Ta bort locket ② med membran ③.
- Tryck bromsoket för hand mot bromsskivan så att bromskolvorna trycks tillbaka. Se till att ingen bromsvätska rinner ut ur bromsvätskebehållaren, sug upp den vid behov.



Info

Se till att bromsoket inte pressas mot ekrarna när bromskolvorna trycks tillbaka.

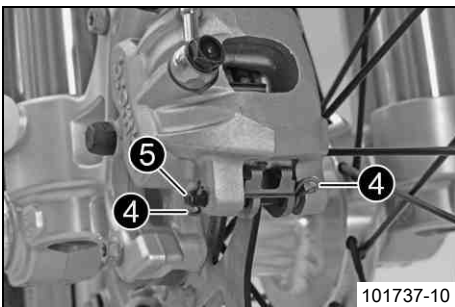

- Ta bort saxpinnarna ④, dra ut bulten ⑤ och ta bort bromsbeläggen.
- Rengör bromsok och bromsokshållare.

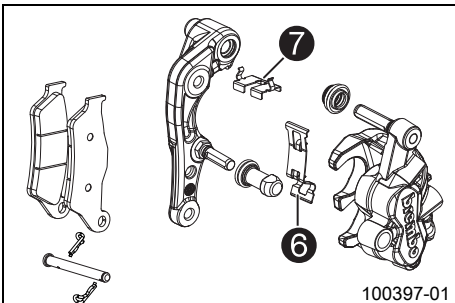

- Kontrollera att bladfjädern ⑥ sitter korrekt i bromsoket och att glidplåten ⑦ sitter korrekt i bromsokshållaren.

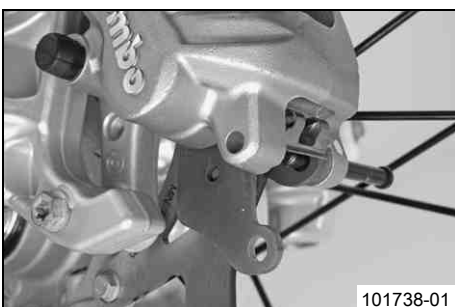

- Sätt i bromsbeläggen. Sätt i bulten och montera saxpinnen.
- Manövrera bromshandtaget flera gånger tills bromsbeläggen ligger an mot bromsskivan och en tydlig tryckpunkt känns.

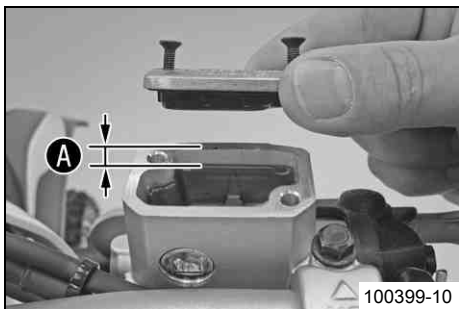

- Korrigera bromsvätskenivån så att den överensstämmer med mått **A**.

Specifikation

Mått A (bromsvätskenivå under behållarens övre kant)	5 mm
---	------

Bromsvätska DOT 4 / DOT 5.1 (☞ s 124)

- Placera locket med membran i rätt läge. Sätt dit och dra åt skruvarna.

i Info
Spilld bromsvätska eller vätska som runnit ut ska tvättas bort omedelbart med vatten.

12.8 Kontrollera fotbromspedalens spel

! Varning

Risk för olyckor Bortfall av bromsverkan.

- När det inte finns något spel för fotbromspedalen utövar bromssystemet tryck på bakhjulsbromsen. Bakhjulsbromsen kan sluta fungera helt genom överhettning. Justera fotbromspedalens spel enligt angivna värden.

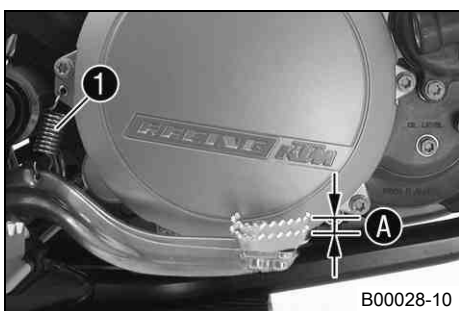

- Haka av fjädern **1**.
- Manövrera fotbromspedalen fram och tillbaka mellan stoppläget och anliggning mot fotbromsens cylinderkolv och kontrollera spelet **A**.

Specifikation

Fotbromspedalens spel	3... 5 mm
-----------------------	-----------

- » Om spelet inte överensstämmer med specifikationen:
 - Ställ in fotbromspedalens utgångsläge. ☞ (☞ s 69)
- Haka i fjädern **1**.

12.9 Ställa in fotbromspedalens utgångsläge ☞

! Varning

Risk för olyckor Bortfall av bromsverkan.

- När det inte finns något spel för fotbromspedalen utövar bromssystemet tryck på bakhjulsbromsen. Bakhjulsbromsen kan sluta fungera helt genom överhettning. Justera fotbromspedalens spel enligt angivna värden.

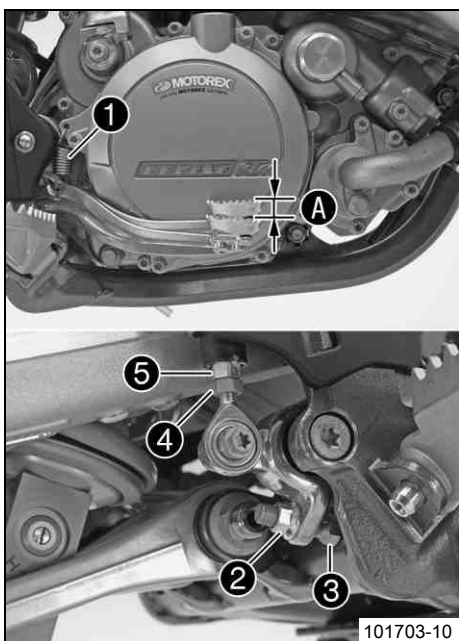

- Haka av fjädern **1**.
- Lossa muttern **4** och vrid tillbaka den med tryckstången **5** tills max. spel uppnås.
- För individuell anpassning av fotbromspedalens utgångsläge, lossa muttern **2** och vrid skruven **3** tills önskat läge har uppnåtts.

i Info
Inställningsområdet är begränsat.

- Vrid tryckstången **5** tills önskat spel **A** finns. Vid behov ska fotbromspedalens utgångsläge anpassas.

Specifikation

Fotbromspedalens spel	3... 5 mm
-----------------------	-----------

- Håll fast skruven **3** och dra åt muttern **2**.

Specifikation

Mutter bromspedalstopp	M8	20 Nm
------------------------	----	-------

- Håll fast tryckstången **5** och dra åt muttern **4**.

Specifikation

Övriga muttrar chassi	M6	10 Nm
-----------------------	----	-------

- Haka i fjädern **1**.

12.10 Kontrollera bromsvätskenivån i bakbromsen

Varning**Risk för olyckor** Bortfall av bromsverkan.

- Om bromsvätskenivån sjunker under **MIN**-märket kan läckage i bromssystemet eller helt slitna bromsbelägg vara orsaken. Kontrollera bromssystemet, fortsatt inte att köra. (Din auktoriserade KTM-verkstad hjälper gärna till.)

Varning**Risk för olyckor** Nedsatt bromseffekt p g a gammal bromsvätska.

- Byt bromsvätska i fram- och bakbromsen enligt serviceschemat. (Din auktoriserade KTM-verkstad hjälper gärna till.)

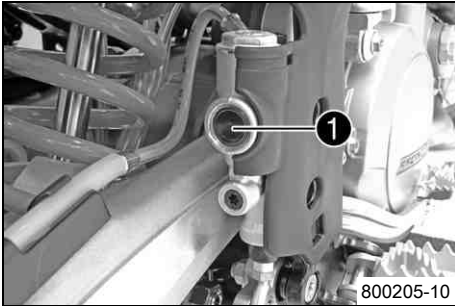

- Ställ upp fordonet lodrätt.
- Kontrollera bromsvätskenivån i synglaset ❶.
 - » Om en luftbubbla syns i synglaset ❶:
 - Fyll på bromsvätska i bakbromsen. ↩ (☞ s 70)

12.11 Fylla på bromsvätska i bakbromsen ↩

Varning**Risk för olyckor** Bortfall av bromsverkan.

- Om bromsvätskenivån sjunker under **MIN**-märket kan läckage i bromssystemet eller helt slitna bromsbelägg vara orsaken. Kontrollera bromssystemet, fortsatt inte att köra. (Din auktoriserade KTM-verkstad hjälper gärna till.)

Varning**Hudirritationer** Hudkontakt med bromsvätskan kan orsaka hudirritationer.

- Undvik kontakt med huden eller ögonen. Förvara bromsvätskan utom räckhåll för barn.
- Använd lämpliga skyddskläder och skyddsglasögon.
- Om ögonen kommer i kontakt med bromsvätska, spola noggrant med vatten och kontakta läkare omedelbart.

Varning**Risk för olyckor** Nedsatt bromseffekt p g a gammal bromsvätska.

- Byt bromsvätska i fram- och bakbromsen enligt serviceschemat. (Din auktoriserade KTM-verkstad hjälper gärna till.)

Varning**Risk för miljöskador** Miljöfarliga ämnen orsakar miljöskador.

- Oljor, fetter, filter, bränsle, rengöringsmedel, bromsvätska etc ska alltid tas omhand och lämnas in för avfallshantering enligt gällande bestämmelser.

i Info

Använd aldrig bromsvätska DOT 5. Denna är silikonoljebaserad och är purpurfärgad. Tätningar och bromsledningar är inte gjorda för bromsvätska typ DOT 5.

Se till att bromsvätskan inte kommer i kontakt med lackerade komponenter. Bromsvätskan skadar lacken!

Använd endast ren bromsvätska som förvarats i en tättslutande behållare!

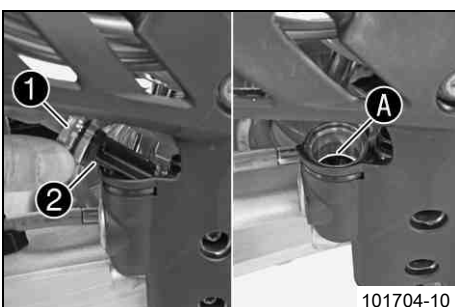

- Ställ upp fordonet lodrätt.
- Ta bort skruvlocket ❶ med membran ❷ och o-ring.
- Fyll på bromsvätska upp till märket A.

Bromsvätska DOT 4 / DOT 5.1 (☞ s 124)

- Montera skruvlocket med membran och o-ring.

i Info

Utspild bromsvätska eller vätska som runnit ut ska tvättas bort omedelbart med vatten.

12.12 Kontrollera bakbromsens bromsbelägg

Varning

Risk för olyckor Nedsatt bromsverkan på grund av slitna bromsbelägg.

- Slitna bromsbelägg måste bytas ut omedelbart. (Din auktoriserade KTM-verkstad hjälper gärna till.)

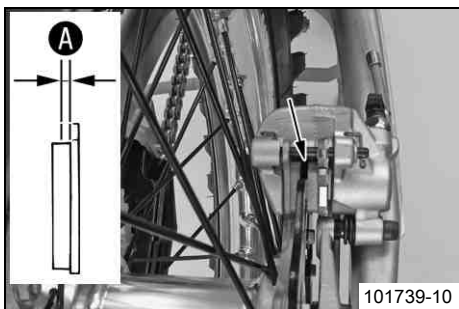

- Kontrollera om bromsbeläggen fortfarande har minimitjocklek **A**.

Minsta tillåtna beläggjtjocklek A	≥ 1 mm
--	--------

- » Om den minsta tillåtna beläggjtjockleken underskrids:
 - Byt bakbromsens bromsbelägg. ↘ (s 71)
- Kontrollera bromsbeläggen med avseende på skador och sprickor.
 - » Om skador eller sprickor upptäcks:
 - Byt bakbromsens bromsbelägg. ↘ (s 71)

12.13 Byta bakbromsens bromsbelägg ↘

Varning

Hudirritationer Hudkontakt med bromsvätskan kan orsaka hudirritationer.

- Undvik kontakt med huden eller ögonen. Förvara bromsvätskan utom räckhåll för barn.
- Använd lämpliga skyddskläder och skyddsglasögon.
- Om ögonen kommer i kontakt med bromsvätska, spola noggrant med vatten och kontakta läkare omedelbart.

Varning

Risk för olyckor Nedsatt bromseffekt p g a gammal bromsvätska.

- Byt bromsvätska i fram- och bakbromsen enligt serviceschemat. (Din auktoriserade KTM-verkstad hjälper gärna till.)

Varning

Risk för miljöskador Miljöfarliga ämnen orsakar miljöskador.

- Oljor, fetter, filter, bränsle, rengöringsmedel, bromsvätska etc ska alltid tas omhand och lämnas in för avfallshantering enligt gällande bestämmelser.

Info

Använd aldrig bromsvätska DOT 5. Denna är silikonoljebaserad och är purpurfärgad. Tätningar och bromsledningar är inte gjorda för bromsvätska typ DOT 5.

Se till att bromsvätskan inte kommer i kontakt med lackerade komponenter. Bromsvätskan skadar lacken!

Använd endast ren bromsvätska som förvarats i en tättslutande behållare!

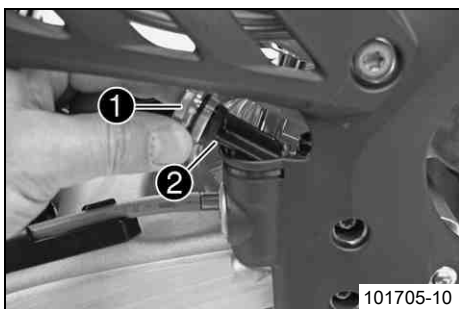

- Ställ upp fordonet lodrätt.
- Ta bort skruvlocket **1** med membran **2** och o-ring.

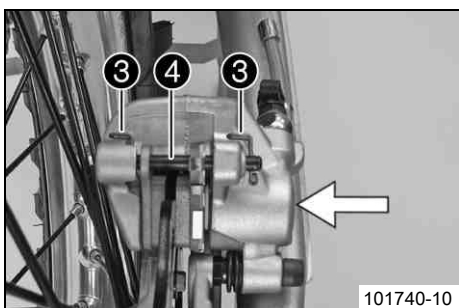

- Tryck bromsoket för hand mot bromsskivan för att trycka tillbaka bromskolven och kontrollera att ingen bromsvätska har runnit ut från bromsvätskebehållaren, sug upp vid behov.

Info

Se till att bromsoket inte pressas mot ekrarna när bromskolven trycks tillbaka.

- Ta bort saxpinnarna ③, dra ut bulten ④ och ta bort bromsbeläggen.
- Rengör bromsok och bromsokshållare.
- Kontrollera att bladfjädern ⑤ sitter korrekt i bromsoket och att glidplåten ⑥ sitter korrekt i bromsokshållaren.

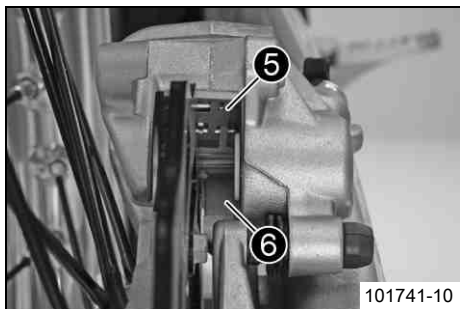

101741-10



Info

Pilen på bladfjädern pekar i bromsskivans rotationsriktning.

- Sätt i bromsbeläggen. Sätt i bulten ④ och montera saxpinnen ③.

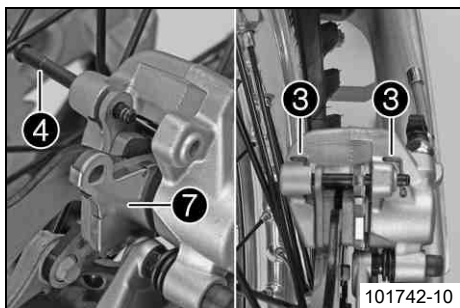

101742-10



Info

Se till att urkopplingsplåten ⑦ har monterats på bromsbelägget på kolvsidan.

- Manövrera fotbromspedalen flera gånger tills bromsbeläggen ligger an mot bromsskivan och en tydlig tryckpunkt känns.

- Fyll på bromsvätska upp till märket A.

Bromsvätska DOT 4 / DOT 5.1 (☞ s 124)

- Montera skruvlocket ① med membran ② och o-ring och dra åt det.

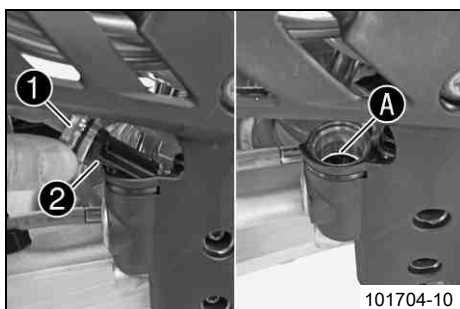

101704-10



Info

Utspild bromsvätska eller vätska som runnit ut ska tvättas bort omedelbart med vatten.

13.1 Demontera framhjulet 🛠️

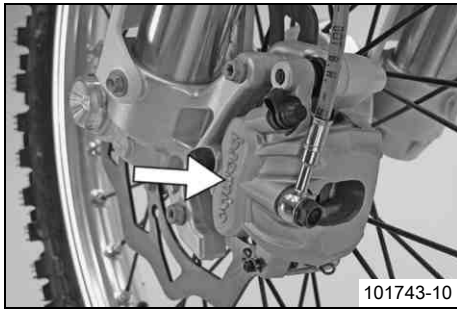
**Förarbete**

- Palla upp motorcykeln på mc-lyften. (☛ s 40)

Huvudarbete

- Tryck bromsoket för hand mot bromsskivan så att bromskolvorna trycks tillbaka.

**Info**

Se till att bromsoket inte pressas mot ekrarna när bromskolvorna trycks tillbaka.

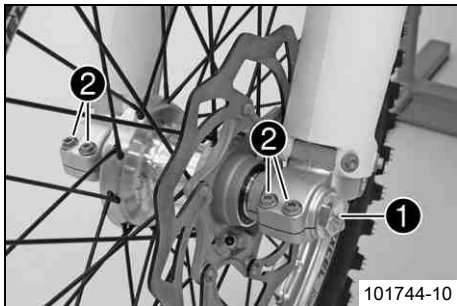

- Ta bort skruven ❶.
- Lossa skruvarna ❷.

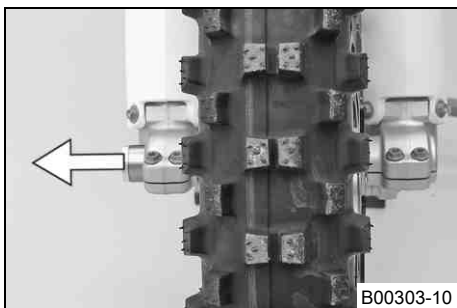

- Håll fast framhjulet och dra ut hjulaxeln. Ta ut framhjulet ur gaffeln.

**Info**

Manövrera inte bromshandtaget när framhjulet är demonterat. Lägg alltid ner hjulet så att bromsskivan inte skadas.

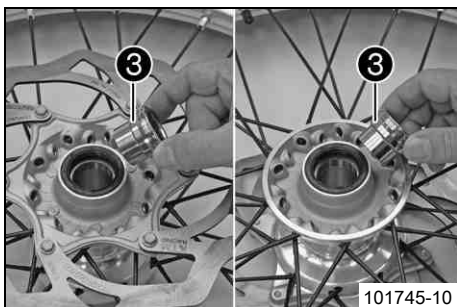

- Ta bort distanshylsorna ❸.

13.2 Montera framhjulet 🛠️

**Varning**

Risk för olyckor Minskad bromsverkan om det finns olja eller fett på bromsskivorna.

- Det är viktigt att bromsskivorna alltid är fria från olja eller fett. Rengör bromsskivorna med bromsrengöringsmedel vid behov.

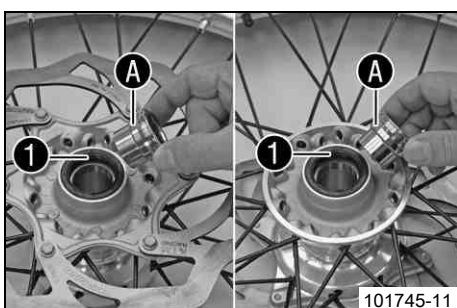

- Kontrollera hjullagret avseende skador och slitage.
 - » Om hjullagret är skadat eller slitet:
 - Byt hjullager. 🛠️
- Rengör och fetta in distanshylsornas axeltättningsringar ❶ och löpyta A.

Långtidsfett (☛ s 127)

- Sätt i distanshylsorna.

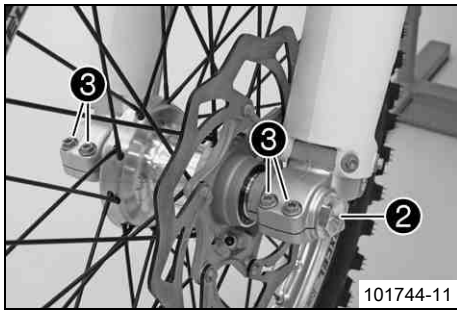

- Lyft in framhjulet i gaffeln, placera det i rätt läge och sätt i hjulaxeln.
- Montera och dra åt skruven ②.

Specifikation

Skruv hjulaxel fram	M24x1,5	45 Nm
---------------------	---------	-------

- Manövrera bromshandtaget flera gånger tills bromsbeläggen ligger an mot bromsskivan.
- Ta bort motorcykeln från mc-lyften. (☛ s 40)
- Dra åt frambromsen och komprimera gaffeln kraftigt flera gånger så att gaffelbenen kan justeras in.
- Dra åt skruvarna ③.

Specifikation

Skruv axelklämma	M8	15 Nm
------------------	----	-------

13.3 Demontera bakhjulet ☛

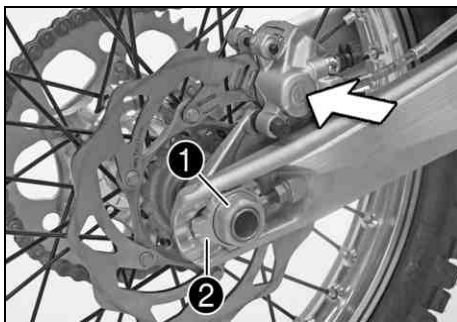

Förarbete

- Palla upp motorcykeln på mc-lyften. (☛ s 40)

Huvudarbete

- Tryck bromsoket för hand mot bromsskivan så att bromskolven trycks tillbaka.

i Info
Se till att bromsoket inte pressas mot ekrarna när bromskolven trycks tillbaka.

- Ta bort muttern ①.
- Ta bort kedjespännaren ②. Dra endast ut hjulaxeln ③ så långt att bakhjulet kan skjutas framåt.
- Skjut bakhjulet framåt så långt som möjligt. Ta bort kedjan från bakdrevet.
- Håll fast bakhjulet och dra ut hjulaxeln. Ta ut bakhjulet ur baksvingen.

i Info
Manövrera inte fotbromspedalen när bakhjulet är demonterat. Lägg alltid ner hjulet så att bromsskivan inte skadas.

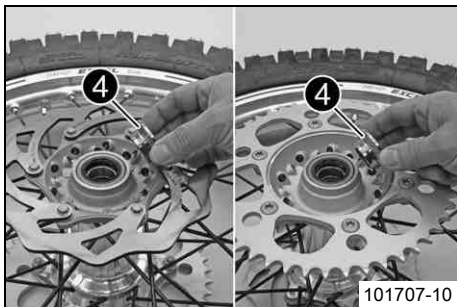
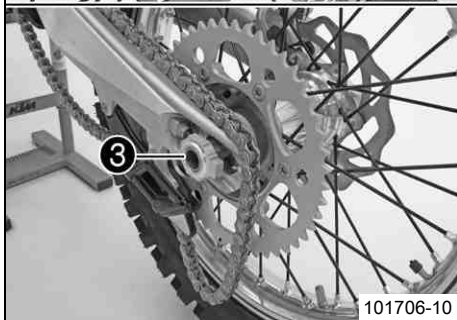

- Ta bort distanshylsorna ④.

13.4 Montera bakhjulet ☛



Varning

Risk för olyckor Minskad bromsverkan om det finns olja eller fett på bromsskivorna.

- Det är viktigt att bromsskivorna alltid är fria från olja eller fett. Rengör bromsskivorna med bromsrengöringsmedel vid behov.

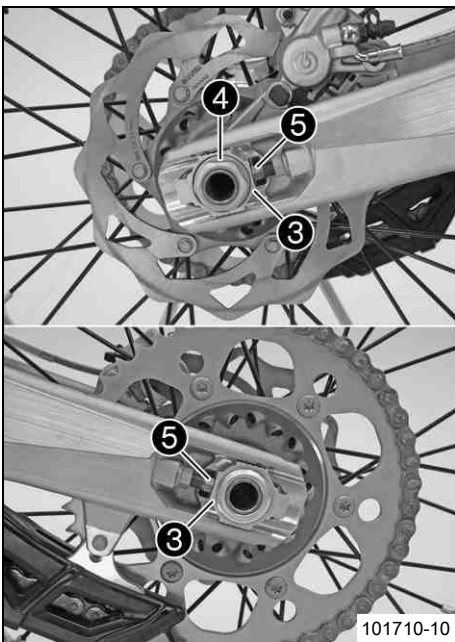
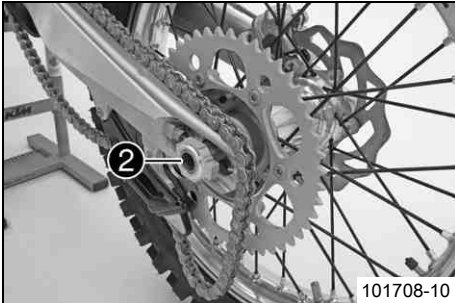
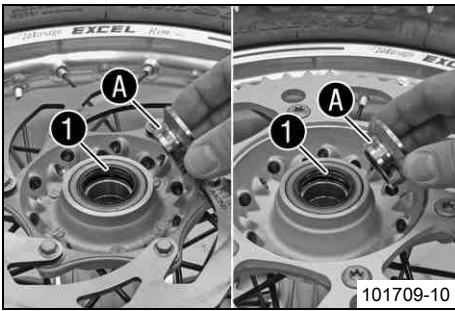

Huvudarbete

- Kontrollera hjullagret avseende skador och slitage.
 - » Om hjullagret är skadat eller slitet:
 - Byt hjullager. 🛠️
- Rengör och fetta in distanshylsornas axeltätningssringar ❶ och löpyta ❷.

Långtidsfett (☞ s 127)

- Sätt i distanshylsorna.
- Lyft in bakhjulet i baksvingen, placera det i rätt läge det och sätt i hjulaxeln ❷.
- Lägg på kedjan.

- Placera kedjespännaren ❸ i rätt läge. Montera muttern ❹ utan att dra åt den.
- Se till att kedjespännarna ❸ ligger an mot justerskruvarna ❺.
- Kontrollera kedjespänningen. (☞ s 56)
- Dra åt muttern ❹.

Specifikation

Mutter hjulaxel bak	M25x1,5	80 Nm
---------------------	---------	-------

Info

Tack vare kedjespännarnas stora justeringsområde (32 mm) kan olika sekundära utväxlingsförhållanden köras med samma kedjelängd. Kedjespännarna ❸ kan vridas 180°.

- Manövrera fotbromspedalen flera gånger tills bromsbeläggen ligger an mot bromsskivan och en tydlig tryckpunkt känns.

Efterarbete

- Ta bort motorcykeln från mc-lyften. (☞ s 40)

13.5 Kontrollera däckens skick

Info

Montera endast däck som godkänts och/eller rekommenderats av KTM. Andra däck kan minska köregenskaperna. Däckens typ, skick och lufttryck påverkar motorcykelns köregenskaper. Fram- och bakhjul ska alltid ha däck med likartat profilmönster. Slitna däck påverkar köregenskaperna negativt, i synnerhet på våt körbana.

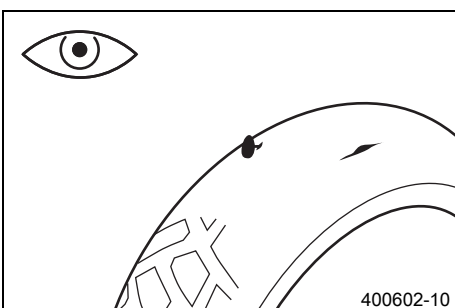

- Kontrollera fram- och bakhjulets däck med avseende på snittskador, föremål som fastnat eller andra skador.
 - » Om däckets har snittskador, om föremål fastnat eller om det har andra skador:
 - Byt däck.
- Kontrollera mönsterdjupet.

Info

Beakta de nationella kraven angående mönsterdjupet.

Minsta mönsterdjup	≥ 2 mm
--------------------	--------

- » Om mönsterdjupet är underskridet:
 - Byt däck.
- Kontrollera däckens ålder.

i Info
 Däckens tillverkningsdatum ingår vanligtvis i texten på däcken. Det är de sista fyra siffrorna i **DOT** beteckningen. De första två siffrorna anger tillverkningsveckan och de två sista anger tillverkningsåret.
 KTM rekommenderar ett däckbyte senast efter 5 år, oberoende av däckens slitage.

- » Om däcket är äldre än 5 år:
 - Byt däck.

13.6 Kontrollera lufttrycket i däcken

i Info
 För lågt däcktryck ökar däckets slitage och leder till överhettning.
 Korrekt däcktryck säkerställer bästa möjliga körkomfort och ökar däckens livslängd.

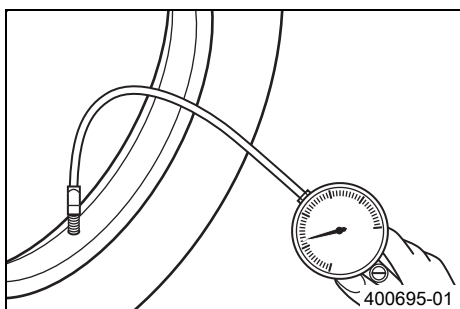

- Ta bort dammskyddet.
- Kontrollera lufttrycket på det kalla däcket.

Däcktryck terräng	
fram	1,0 bar
bak	1,0 bar

- » Om däcktrycket inte överensstämmer med specifikationen:
 - Korrigera däcktrycket.
- Montera dammskyddet.

13.7 Kontrollera ekrarnas spänning

! Varning
Risk för olyckshändelser Instabila köregenskaper på grund av felaktig ekerspänning.

- Se till att ekerspänningen är korrekt. (Din auktoriserade KTM-verkstad hjälper gärna till.)

i Info
 En lös eker gör att hjulet kommer ur balans. Inom kort tid kommer ytterligare ekrar att lossna.
 Om ekrarna är för hårt spända kan de gå av på grund av lokal överbelastning.
 Kontrollera ekerspänningen regelbundet, i synnerhet på en ny motorcykel.

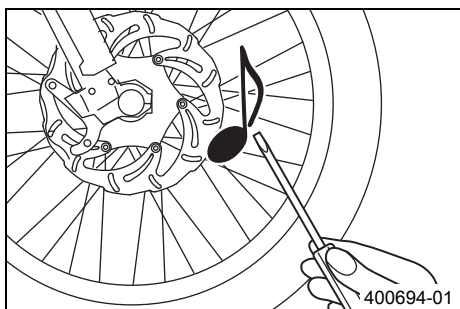

- Slå en gång på varje eker med klingan på en skruvmejsel.

i Info
 Ljudfrekvensen beror på ekerns längd och diameter.
 Olika ljudfrekvenser från ekrar med samma längd och tjocklek tyder på olika spänningar.

Ett ljusst ljud ska höras.

- » Om ekerspänningen är olika:
 - Korrigera ekerspänningen. 🗨️
- Kontrollera ekrarnas åtdragningsmoment.

Specifikation

Ekernippel framhjul	M4,5	5... 6 Nm
Ekernippel bakhjul	M4,5	5... 6 Nm

Momentnyckel med flera insatser i en sats (58429094000)

14.1 Demontera batteriet ↻ (250/300 XC)

- Varning**
Risk för kroppsskador Batterisyra och batterigaser kan ge svåra frätskador.
- Förvara batterier utom räckhåll för barn.
 - Använd lämpliga skyddskläder och skyddsglasögon.
 - Undvik kontakt med batterisyra och batterigaser.
 - Se till att det inte uppstår gnistor eller finns en öppen låga i närheten av batteriet. Ladda endast batterier i lokaler med god ventilation.
 - Spola med mycket vatten vid hudkontakt. Om batterisyran kommer i kontakt med ögonen, spola med vatten i minst 15 minuter och kontakta läkare.

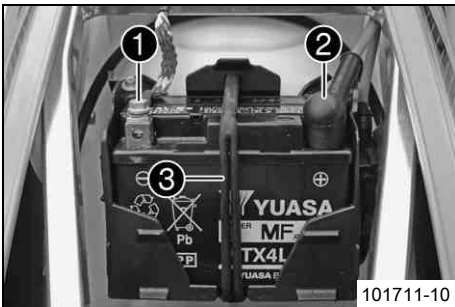

101711-10

Förarbete

- Stäng av alla strömbrytare och motorn.
- Ta bort sadeln. (↻ s 49)

Huvudarbete

- Lossa batteriets minuskabel ❶.
- Dra tillbaka pluspolens polskydd ❷ och lossa pluskabeln från batteriet.
- Haka loss gummibandet ❸ nedtill.
- Lyft ut batteriet uppåt.

14.2 Montera batteriet ↻ (250/300 XC)

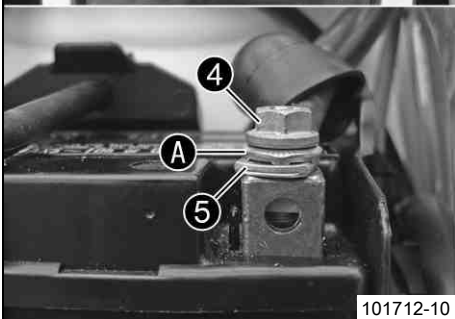
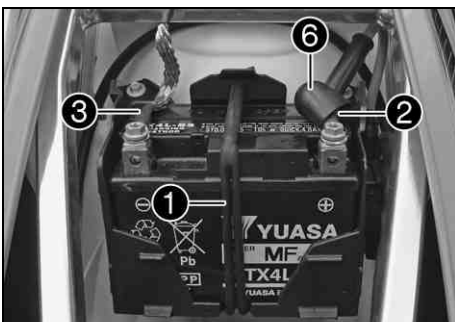

101712-10

Huvudarbete

- Sätt in batteriet i batterifacket med polerna framåt.

Batteri (YTX4L-BS) (↻ s 116)

- Haka fast gummibandet ❶.
- Anslut pluskabeln ❷ och minuskabeln ❸.

Specifikation

Skruv batteripol	M5	2,5 Nm
------------------	----	--------

Info

Kontaktbrickorna ❶ måste monteras mellan skruvarna ❷ och kabelskorna ❸ med klorna nedåt.

- Skjut pluspolsskyddet ❹ över pluspolen.

Efterarbete

- Montera sadeln. (↻ s 49)

14.3 Ladda batteriet ↘ (250/300 XC)

- Varning**
Risk för kroppsskador Batterisyra och batterigaser kan ge svåra frätskador.
- Förvara batterier utom räckhåll för barn.
 - Använd lämpliga skyddskläder och skyddsglasögon.
 - Undvik kontakt med batterisyra och batterigaser.
 - Se till att det inte uppstår gnistor eller finns en öppen låga i närheten av batteriet. Ladda endast batterier i lokaler med god ventilation.
 - Spola med mycket vatten vid hudkontakt. Om batterisyran kommer i kontakt med ögonen, spola med vatten i minst 15 minuter och kontakta läkare.

- Varning**
Miljörisker Batteriets komponenter och beståndsdelar skadar miljön.
- Släng inte batterier i hushållsoporna. Defekta batterier måste kasserars med hänsyn till miljön. Lämna in batteriet till din KTM-återförsäljare eller till återvinningscentralen.

- Varning**
Risk för miljöskador Miljöfarliga ämnen orsakar miljöskador.
- Oljor, fetter, filter, bränsle, rengöringsmedel, bromsvätska etc ska alltid tas omhand och lämnas in för avfallshantering enligt gällande bestämmelser.

- i Info**
 Batteriets laddningsnivå sjunker även när batteriet inte belastas. Laddningsnivå och laddningstyp är mycket viktiga för batteriets livslängd. Snabb uppladdning med hög laddningsström minskar livslängden. När laddningsström, laddningsspänning och laddningstid överskrids läcker elektrolyt ut via säkerhetsventilerna. Detta gör att batteriets kapacitet sjunker. När batteriet tömts genom startförsöken ska det laddas direkt. Om batteriet står urladdat under en längre tid utsätts det för en djup urladdning och sulfatering. Batteriet förstörs. Batteriet är underhållsfritt. Det innebär att syranivån inte behöver kontrolleras.

**Förarbete**

- Stäng av alla strömbrytare och motorn.
- Ta bort sadeln. (↘ s 49)
- Dra av batteriets minuskabel för att undvika skador på fordonets elektroniska utrustning.

Huvudarbete

- Anslut laddaren till batteriet. Slå på laddaren.

Batteriladdare (58429074000)

Dessutom kan laddaren användas för att testa vilospänningen, batteriets startförmåga och generatorm. Det är inte möjligt att överladda batteriet med denna laddare.

- i Info**
 Ta aldrig bort locket ❶.
 Ladda batteriet med max 10 % av den kapacitet som är angiven på batterihöljet ❷.

- Stäng av laddaren efter uppladdningen. Anslut batteriet.

Specifikation

Laddningsström, laddningsspänning och laddningstid får inte överskridas.

Ladda upp batteriet med jämna mellanrum om motorcykeln inte körs	3 månader
--	-----------

Efterarbete

- Montera sadeln. (↘ s 49)

14.4 Byta huvudsäkring (250/300 XC)

**Varning****Brandrisk** När felaktiga säkringar används kan elsystemet överbelastas.

- Använd endast säkringar med korrekt amperetal. Säkringar får aldrig förbikopplas eller repareras.

**Info**

Huvudsäkringens skyddar alla elektriska förbrukare i fordonet. Den sitter i startreläets hus under luftfilterboxens skydd.

Förarbete

- Stäng av alla strömbrytare och motorn.
- Demontera luftfilterboxens skydd. (☛ s 50)

Huvudarbete

- Ta bort skruven ①.

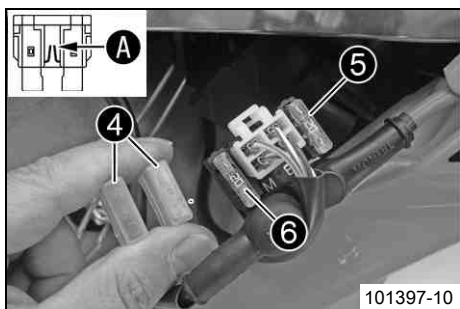
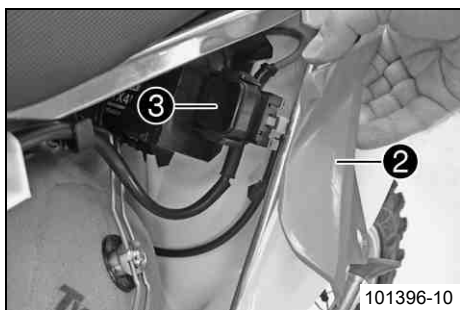
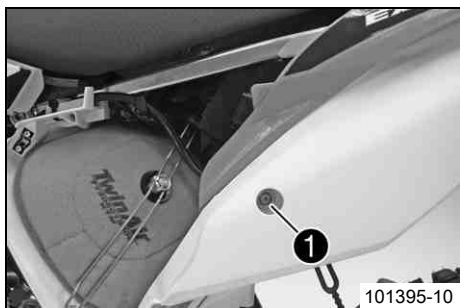

- Lyft upp inklädnaden bak ② något och dra av startreläet ③ från hållaren.

- Ta bort skyddshättorna ④.
- Ta bort den trasiga huvudsäkring ⑤.

**Info**

Säkring är trasig om smältråden A har gått av. Inne i startreläet finns en reservsäkring ⑥.

- Sätt i en ny huvudsäkring.

Säkring (58011109110)

- Kontrollera att elsystemet fungerar korrekt.

**Tips**

Sätt i en ny reservsäkring så att en sådan finns till hands.

- Stick på skyddshättorna.
- Stick på startreläet på hållaren och dra kabeln.
- Sätt inklädnaden bak på plats. Sätt dit och dra åt skruven.

Specifikation

Övriga skruvar chassi	M6	10 Nm
-----------------------	----	-------

Efterarbete

- Montera luftfilterboxens skydd. (☛ s 50)

15.1 Kylsystem

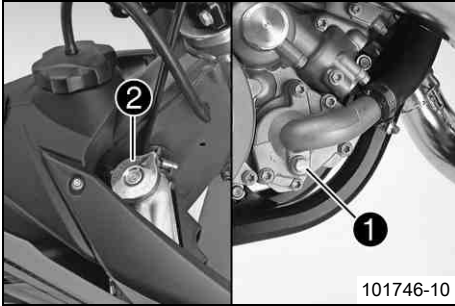

101746-10

(alla 125/150 modeller)

Vattenpumpen ① i motorn sörjer för en tvångscirkulation av kylvätskan.

Vid uppvärmning stiger trycket i kylsystemet. Detta tryck regleras av en ventil i kylarlocket ②. Den angivna kylvätsketemperaturen kan därför tillåtas utan att funktionsstörningar uppstår.

120 °C

Kylningen fås av fartvinden.

Lägre körhastighet ger lägre kyleffekt. Smutsiga kylarlameller minskar också kyleffekten.

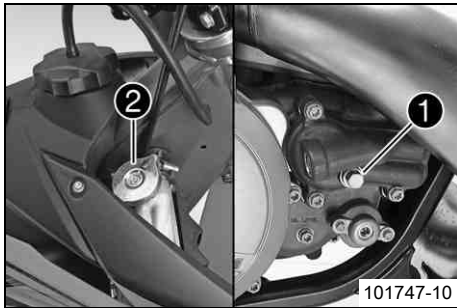

101747-10

(alla 250/300 modeller)

Vattenpumpen ① i motorn sörjer för en tvångscirkulation av kylvätskan.

Vid uppvärmning stiger trycket i kylsystemet. Detta tryck regleras av en ventil i kylarlocket ②. Den angivna kylvätsketemperaturen kan därför tillåtas utan att funktionsstörningar uppstår.

120 °C

Kylningen fås av fartvinden.

Lägre körhastighet ger lägre kyleffekt. Smutsiga kylarlameller minskar också kyleffekten.

15.2 Kylarskärm (alla SX modeller)

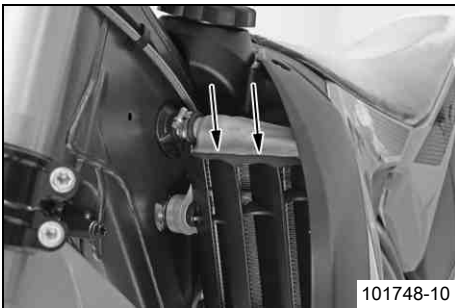

101748-10

Kylarskärmen monteras framför vänster kylare, mellan kylarskyddet och kylaren.

Tack vare kylarskärmen hålls kylvätsketemperaturen på en optimal nivå.

Kylvätsketemperatur	65... 70 °C
---------------------	-------------

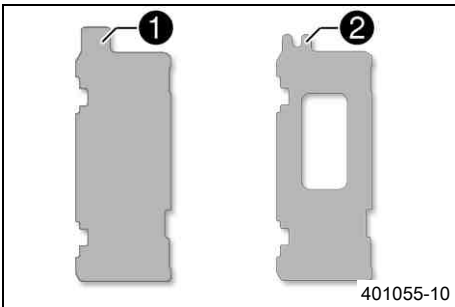

401055-10

Kylarskärmen monteras framför vänster kylare beroende på omgivningstemperaturen.

Kylarskärm ① utan skåra	< 7 °C
-------------------------	--------

Kylarskärm ② med skåra	7... 16 °C
------------------------	------------

Utan kylarskärm	> 16 °C
-----------------	---------



Info

Använd inte båda kylarskärmarna samtidigt!

15.3 Demontera kylarskärmen (alla SX modeller)

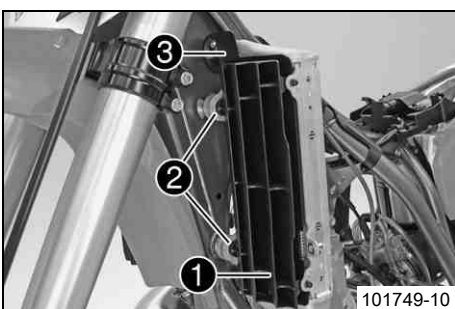

101749-10

Förarbete

- Ta bort sadeln. (☞ s 49)
- Demontera bränsletanken. ☞ (☞ s 53)

Huvudarbete

- Haka av kylarskyddet ① från monteringspunkterna ② och ta bort det. Ta av kylarskärmen ③.

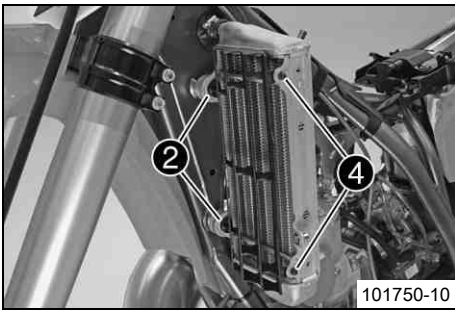

- Haka i kylarskyddet på piggarna ④. Haka i monteringspunkterna ② på kylaren.

Efterarbete

- Montera bränsletanken. (☞ s 54)
- Montera sadeln. (☞ s 49)

15.4 Montera kylarskärmen (alla SX modeller)

Förarbete

- Ta bort sadeln. (☞ s 49)
- Demontera bränsletanken. (☞ s 53)

Huvudarbete

- Haka av kylarskyddet ① från monteringspunkterna ② och ta bort det.

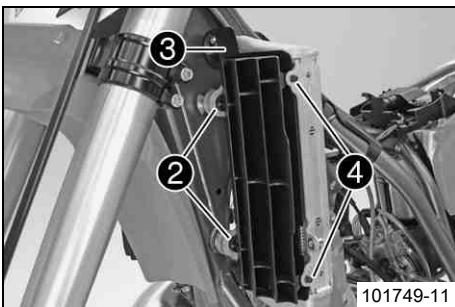
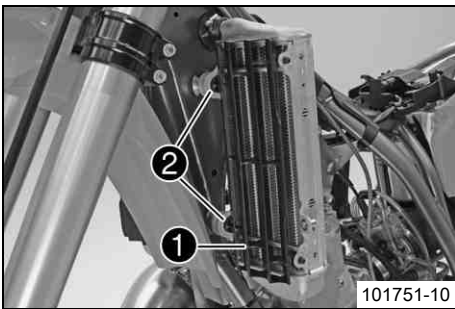

- Sätt önskad kylarskärm ③ i rätt läge och haka på kylarskyddet på piggarna ④. Haka i monteringspunkterna ② på kylaren.

Efterarbete

- Montera bränsletanken. (☞ s 54)
- Montera sadeln. (☞ s 49)

15.5 Kontrollera frostskyddet och kylvätskenivån

⚠ Varning

Risk för skållskador När motorcykeln körs blir kylvätskan mycket varm och dessutom trycksatt.

- Öppna inte kylare, kylarslangar eller andra komponenter i kylsystemet när motorn är driftsvarm. Vänta tills motorn och kylsystemet har svalnat. Om skållskador uppstår ska de drabbade ställena spolas med ljummet vatten.

⚠ Varning

Brandrisk Kylvätskan är giftig och hälsovådlig.

- Låt inte huden, ögonen och kläderna komma i kontakt med kylvätskan. Vid kontakt med ögonen, spola med vatten och kontakta läkare omedelbart. Vid hudkontakt ska huden rengöras omedelbart med tvål och vatten. Om kylvätska har svalt, kontakta läkare omedelbart. Kläder som har kommit i kontakt med kylvätska ska bytas. Förvara kylvätskan utom räckhåll för barn.

Krav

Motorn är kall.

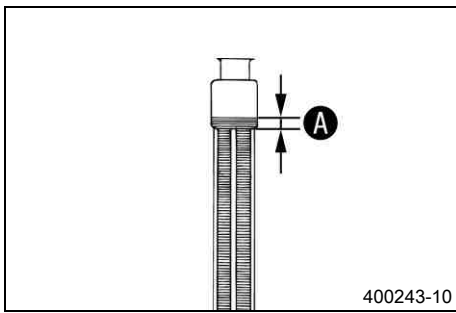

- Ställ motorcykeln på en vågrät yta.
- Ta bort kylarlocket.
- Kontrollera kylvätskans frostskydd.

-25... -45 °C

- » Om kylvätskans frostskydd inte överensstämmer med specifikationen:
 - Korrigera kylvätskans frostskydd.

- Kontrollera kylvätskenivån i kylaren.

Kylvätskans nivå A över kylarlamellerna.	10 mm
---	-------

- » Om kylvätskenivån inte överensstämmer med specifikationen:
 - Korrigera kylvätskenivån.

Alternativ 1

Kylvätska (☞ s 125)

Alternativ 2

Kylvätska (färdigblandad) (☞ s 125)

- Montera kylarlocket.

15.6 Kontrollera kylvätskenivån



Varning

Risk för skällskador När motorcykeln körs blir kylvätskan mycket varm och dessutom trycksatt.

- Öppna inte kylare, kylarslangar eller andra komponenter i kylsystemet när motorn är driftsvarm. Vänta tills motorn och kylsystemet har svalnat. Om skällskador uppstår ska de drabbade ställena spolas med ljummet vatten.



Varning

Brandrisk Kylvätskan är giftig och hälsovådlig.

- Låt inte huden, ögonen och kläderna komma i kontakt med kylvätskan. Vid kontakt med ögonen, spola med vatten och kontakta läkare omedelbart. Vid hudkontakt ska huden rengöras omedelbart med tvål och vatten. Om kylvätska har svalts, kontakta läkare omedelbart. Kläder som har kommit i kontakt med kylvätska ska bytas. Förvara kylvätskan utom räckhåll för barn.

Krav

Motorn är kall.

- Ställ motorcykeln på en vågrät yta.
- Ta bort kylarlocket.
- Kontrollera kylvätskenivån i kylaren.

Kylvätskans nivå A över kylarlamellerna.	10 mm
---	-------

- » Om kylvätskenivån inte överensstämmer med specifikationen:
 - Korrigera kylvätskenivån.

Alternativ 1

Kylvätska (☞ s 125)

Alternativ 2

Kylvätska (färdigblandad) (☞ s 125)

- Montera kylarlocket.

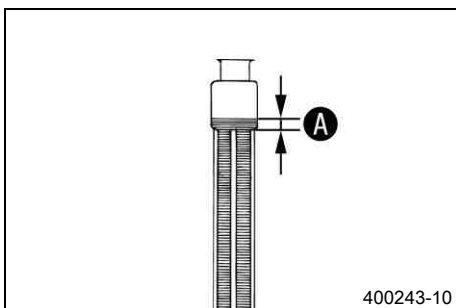

15.7 Tappa av kylvätska 🐾

Varning

Risk för skållskador När motorcykeln körs blir kylvätskan mycket varm och dessutom trycksatt.

- Öppna inte kylare, kylarslangar eller andra komponenter i kylsystemet när motorn är driftsvarm. Vänta tills motorn och kylsystemet har svalnat. Om skållskador uppstår ska de drabbade ställena spolras med ljummet vatten.

Varning

Brandrisk Kylvätskan är giftig och hälsovådlig.

- Låt inte huden, ögonen och kläderna komma i kontakt med kylvätskan. Vid kontakt med ögonen, spola med vatten och kontakta läkare omedelbart. Vid hudkontakt ska huden rengöras omedelbart med tvål och vatten. Om kylvätska har svalts, kontakta läkare omedelbart. Kläder som har kommit i kontakt med kylvätska ska bytas. Förvara kylvätskan utom räckhåll för barn.

Krav

Motorn är kall.

- Ställ upp motorcykeln lodrätt.
- Ställ en lämplig behållare under vattenpumpens lock.

(alla 125/150 modeller)

- Ta bort skruven ❶. Ta bort kylarlocket ❷.
- Låt kylvätskan rinna ut helt.
- Sätt i skruven ❶ och en ny tätningssring och dra åt den.

Specifikation

Avtappningsskruv vattenpumplock	M10x1	15 Nm
---------------------------------	-------	-------

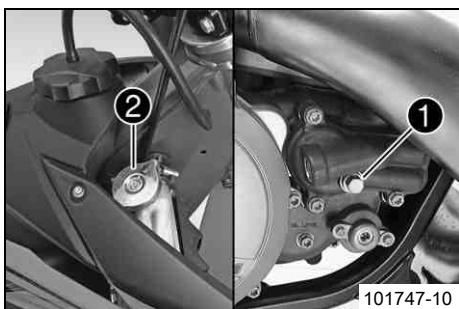
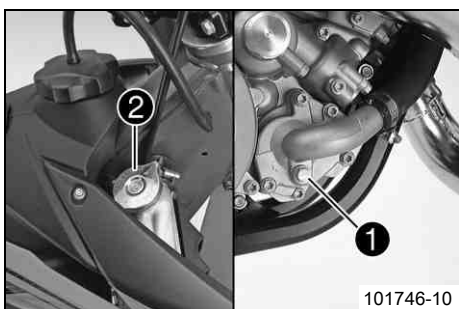
**(alla 250/300 modeller)**

- Ta bort skruven ❶. Ta bort kylarlocket ❷.
- Låt kylvätskan rinna ut helt.
- Sätt i skruven ❶ och en ny tätningssring och dra åt den.

Specifikation

Avtappningsskruv vattenpumplock	M10x1	15 Nm
---------------------------------	-------	-------

15.8 Fylla på kylvätska 🐾

Varning

Brandrisk Kylvätskan är giftig och hälsovådlig.

- Låt inte huden, ögonen och kläderna komma i kontakt med kylvätskan. Vid kontakt med ögonen, spola med vatten och kontakta läkare omedelbart. Vid hudkontakt ska huden rengöras omedelbart med tvål och vatten. Om kylvätska har svalts, kontakta läkare omedelbart. Kläder som har kommit i kontakt med kylvätska ska bytas. Förvara kylvätskan utom räckhåll för barn.

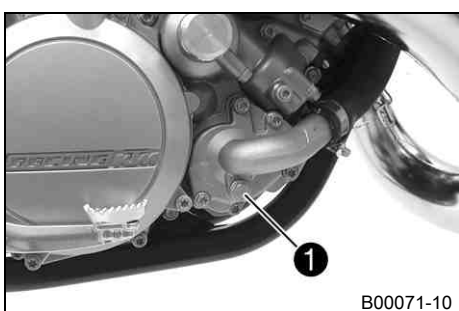
**(alla 125/150 modeller)**

- Se till att skruven ❶ är fast åtdragen.

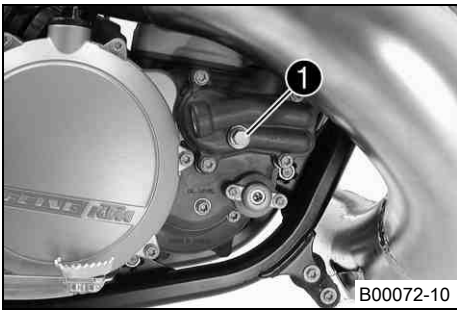

B00072-10

(alla 250/300 modeller)

- Se till att skruven ❶ är fast åtdragen.

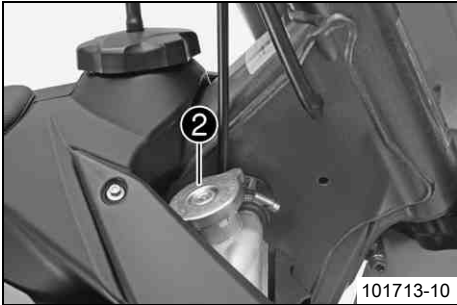

101713-10

- Ställ upp motorcykeln lodrätt.
- Fyll kylaren helt med kylvätska.

Kylvätska	1,2 l	Kylvätska (☞ s 125)
		Kylvätska (färdigblandad) (☞ s 125)

- Montera kylarlocket ❷.
- Låt motorn gå varm.
- Kontrollera kylvätskenivån. (☞ s 82)

16.1 Kontrollera gasvajerns spel

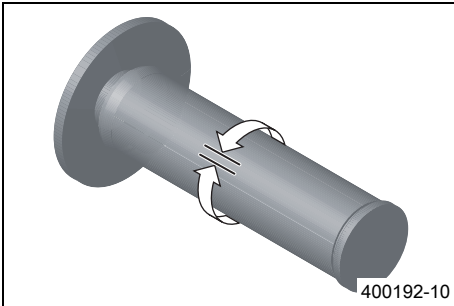

- Kontrollera att gashandtaget går lätt.
- Ställ styret i läget för körning rakt framåt. Vrid gashandtaget lätt fram och tillbaka för att bestämma gasvajerns spel.

Gasvajer, spel	2... 3 mm
----------------	-----------

- » Om gasvajerns spel inte överensstämmer med specifikationen:
 - Ställ in gasvajerns spel. 🗑️ (☞ s 85)



Fara

Risk för förgiftning Avgaser är giftiga och kan leda till medvetslöshet och dödsfall.

- När motorn går krävs en tillräckligt kraftig ventilation. Motorn får inte startas eller köras i slutna utrymmen utan lämplig utsugning.

- Starta motorn och låt den gå på tomgång. Vrid styret fram och tillbaka över hela styrområdet.

Tomgångsvarvtalet får inte förändras.

- » Om tomgångsvarvtalet förändras:
 - Ställ in gasvajerns spel. 🗑️ (☞ s 85)

16.2 Ställa in gasvajerns spel 🗑️

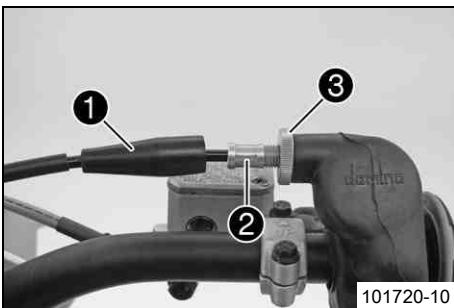

Huvudarbete

- Ställ styret i läget för körning rakt framåt.
- Skjut tillbaka dammtätningen ❶.
- Se till att gasvajerns hölje är inskjutet i justerskruven ❷ så långt det går.
- Lossa muttern ❸.

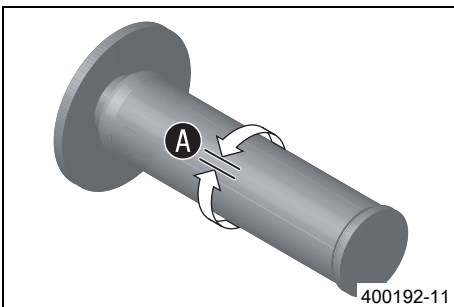

- Vrid justerskruven ❷ så att gasvajern har spel vid gashandtaget ❹.

Specifikation

Gasvajer, spel	2... 3 mm
----------------	-----------

- Dra åt muttern ❸.
- Skjut på skyddshylsan ❶.

Efterarbete

- Kontrollera att gashandtaget går lätt.

16.3 Förgasare - tomgång

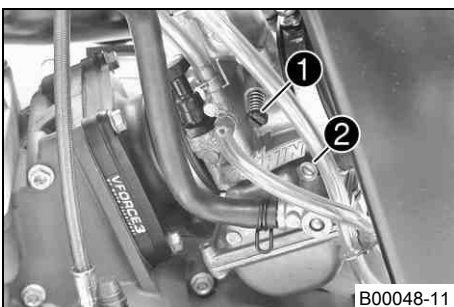

Förgasarens tomgångsinställning har stor betydelse för startegenskaperna, för en stabil tomgång och för reaktionen vid gaspådrag. Detta innebär att en motor med rätt inställd tomgång går lättare att starta än en motor med felinställd tomgång.



Info

Förgasaren och tillhörande komponenter slits extra hårt slitage p g a motorvibrationen. Detta slitage kan leda till funktionsfel.

Vid leveransen är förgasaren inställd på följande värden.

(125/150 SX)

Höjd över havet	500 m
Omgivningstemperatur	20 °C
Blyfri bensin (98 oktan) blandad med tvåtaktsolja (1:40) (☞ s 124)	

(150 XC-F USA)

Höjd över havet	500 m
Omgivningstemperatur	20 °C
Blyfri bensin (95 oktan) blandad med tvåtaktsolja (1:40) (☛ s 124)	

(alla 250/300 modeller)

Höjd över havet	500 m
Omgivningstemperatur	20 °C
Blyfri bensin (95 oktan) blandad med tvåtaktsolja (1:60) (☛ s 124)	

Tomgångsvarvtalet ställs in med justerskruven ❶.

Tomgångsblandningen ställs in med reglerskruven för tomgångsluft ❷.

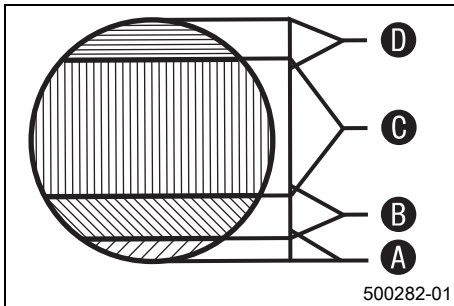
**Tomgångsområde A**

Körning med stängd gasventil. Detta område påverkas av justerskruven ❶ och reglerskruven för tomgångsluft ❷.

Övergångsområde B

Motorns beteende när gasventilen öppnas. Detta område påverkas av tomgångsmunstycket och gasventilens form.

Om motorn hackar och ryker när gasventilen öppnas vid start trots bra tomgångs- och dellastinställning och om motorn får full effekt abrupt när varvtalet ökar är förgasarens blandning för fet. Flottörnivån kan även vara för hög eller flottörnålventilen otät.

Dellastområde C

Körning med delvis öppen gasventil. Detta område påverkas av munstycksnålen (form och läge). I det nedre området påverkar tomgångsinställningen motorn. I det övre området påverkar huvudmunstycket motorn.

Om motorn hackar vid acceleration med delvis öppen gasventil måste munstycksnålen sänkas ett steg. Om det hörs ett ringande ljud från motorn när den accelererar upp till full effekt inom varvtalsområdet måste munstycksnålen höjas. Om felet ovan uppstår vid tomgång eller precis över tomgång: ställ in en magrare blandning om motorn hackar och en fetare om det uppstår ringande ljud i motorn.

Fullastområde D

Körning med öppen gasventil (fullgas). Detta område påverkas av huvudmunstycket och munstycksnålen.

Om ett nytt tändstifts isolator blir mycket ljus eller vit efter en kort körning med fullt gaspådrag eller om det hörs ett ringande ljud från motorn måste ett större huvudmunstycke monteras. Om isolatorn är mörkbrun eller sotig måste ett mindre huvudmunstycke monteras.

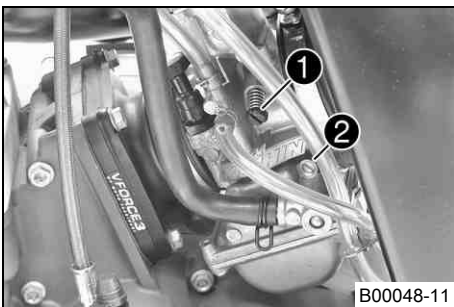
16.4 Förgasare - ställa in tomgång ☛

- Skruva in reglerskruven för tomgångsluft ❷ tills det tar stopp och vrid till den specificerade grundinställningen.

Specifikation

Reglerskruv för tomgångsluft (125 SX EU, 125 SX USA)	
öppen	1,5 varv
Reglerskruv för tomgångsluft (150 SX EU, 150 SX USA)	
öppen	2 varv
Reglerskruv för tomgångsluft (150 XC-F USA)	
öppen	1,5 varv
Reglerskruv för tomgångsluft (250 SX EU, 250 SX USA)	
öppen	2 varv
Reglerskruv för tomgångsluft (250 XC-F USA)	
öppen	1,5 varv
Reglerskruv för tomgångsluft (300 XC-F USA)	
öppen	2 varv

- Kör motorn varm.

Specifikation

Varmkörningstid	≥ 5 min
-----------------	---------

**Fara**

Risk för förgiftning Avgaser är giftiga och kan leda till medvetslöshet och dödsfall.

- När motorn går krävs en tillräckligt kraftig ventilation. Motorn får inte startas eller köras i slutna utrymmen utan lämplig utsugning.

- Ställ in tomgångsvarvtalet med justerskruven ❶.

Specifikation

Chokefunktionen är avstängd – Chokeynappen är helt intryckt. (☛ s 15)	
Tomgångsvarvtal	1 400... 1 500 v/min

- Vrid reglerskruven för tomgångsluft ❷ långsamt medsols tills tomgångsvarvtalet börjar sjunka.
- Notera läget och skruva nu reglerskruven för tomgångsluft långsamt motsols tills tomgångsvarvtalet börjar sjunka igen.
- Ställ in punkten med det högsta tomgångsvarvtalet mellan dessa båda punkter.

**Info**

Om tomgångsvarvtalet ökar avsevärt ska tomgångsvarvtalet reduceras till normal nivå och tidigare arbetssteg upprepas.

Om tillvägagångssättet som beskrivs här inte leder till önskat resultat kan det bero på att tomgångsmunstycket är feldimensionerat.

Om reglerskruven för tomgångsluft kan skruvas i helt utan att varvtalet förändras måste man montera ett mindre tomgångsmunstycke.

Efter ett munstycksbyte måste man göra om inställningarna från början.

Vid större temperaturförändringar och extrema skillnader i höjdförhållanden ska tomgången ställas in på nytt.

16.5 Tömma förgasarens flottörkammare**Fara**

Brandrisk Bränslet är lättantändligt.

- Fyll inte på bränsle i närheten av öppen eld eller brinnande cigaretter. Stäng alltid av motorn när du ska fylla på bränsle. Se till att inget bränsle spills på heta fordonsdelar. Torka genast bort utspillt bränsle.
- Bränslet i bränsletanken utvidgas när det blir varmt och kan tränga fram vid överfyllning. Följ tankningsanvisningarna.

**Varning**

Risk för förgiftning Bränsle är giftigt och hälsovådligt.

- Låt inte huden, ögonen och kläderna komma i kontakt med bränslet. Andas inte in bränsleångor. Vid kontakt med ögonen, spola med vatten och kontakta läkare omedelbart. Vid hudkontakt ska huden rengöras omedelbart med tvål och vatten. Om bränsle har svalts, kontakta läkare omedelbart. Kläder som har kommit i kontakt med bränsle ska bytas. Förvara bränslet korrekt i en lämplig behållare och utom räckhåll för barn.

**Varning**

Risk för miljöskador Icke fackmässig hantering av bränsle innebär risk för miljöskador.

- Bränslet får inte hamna i grundvattnet, marken eller avloppssystemet.

**Info**

Utför dessa arbeten när motorn är kall.
Vatten i flottörkammaren leder till funktionsfel.

Förarbete**(alla SX modeller)**

- Vrid vredet ❶ på bränslekranen till läget **OFF**. (Bild 601185-10☛ s 14)
- ✓ Det rinner inget mer bränsle från bränsletanken till förgasaren.

(alla XC-modeller)

- Vrid vredet ❶ på bränslekranen till läget **OFF**. (Bild 601157-11☛ s 15)
- ✓ Det rinner inget mer bränsle från bränsletanken till förgasaren.

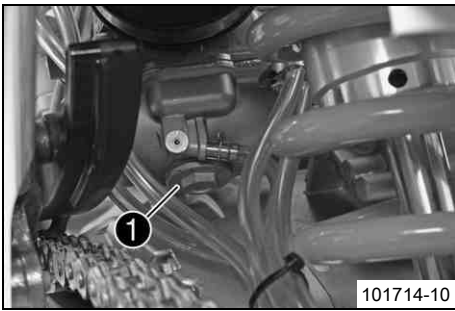

Huvudarbete

- Lägg en trasa under förgasaren för att samla upp bränsle som rinner ut.
- Ta bort skruvlocket ❶.
- Tappa av allt bränsle.
- Sätt i och dra åt skruvlocket.

16.6 Stickanslutning tändkurva

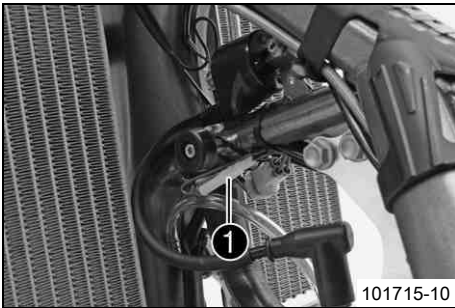

Stickanslutningen ❶ sitter framför bränsletanken på andra sidan av ramen.

Möjliga tillstånd

- Soft – Stickanslutningen är utdragen, därmed ökar körbarheten.
- Performance – Stickanslutningen är instucken, därmed ökar prestandan.

16.7 Ändra tändkurvan

Ställ om tändkurvan från performance till soft.

- Dra ut stickanslutningen ❶. (Bild 101715-10 s 88)
- ✓ Soft – Bättre köregenskaper

Ställ om tändkurvan från soft till performance.

- Sätt i stickanslutningen ❶. (Bild 101715-10 s 88)
- ✓ Performance – Högre effekt

16.8 Kontrollera växelspakens utgångsläge

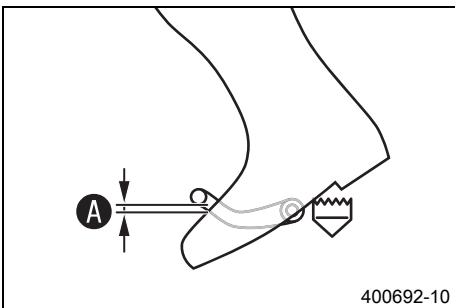

- Sätt dig på fordonet i körposition och mät avstånd A mellan stövelns övre kant och växelspaken.

Avstånd mellan växelspaken och stövelns övre kant	10... 20 mm
---	-------------

- » Om avståndet inte överensstämmer med specifikationen:
 - Ställ in växelspakens utgångsläge. (s 88)

16.9 Ställa in växelspakens utgångsläge

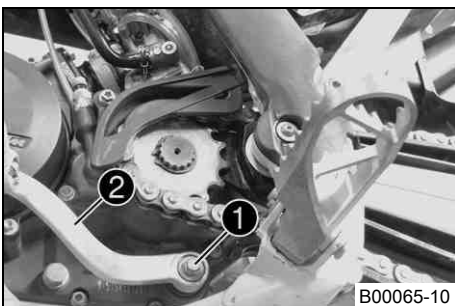

- Ta bort skruven ❶ och ta av växelspaken ❷.

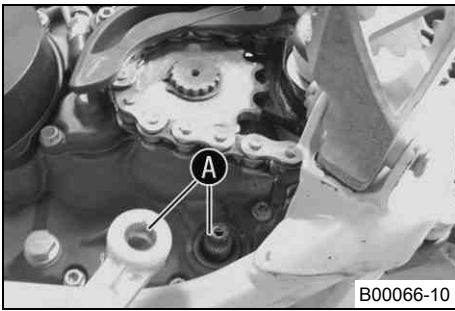

- Gör rent kuggarna **A** på växelspaken och kopplingsaxeln.
- Placera växelspaken i önskat läge på kopplingsaxeln och se till att kuggarna greppar.



Info

Inställningsområdet är begränsat.
Växelspaken får inte beröra någon av fordonets komponenter vid växling.

- Sätt dit och dra åt skruven.

Specifikation

Skruv växelspak	M6	14 Nm	Loctite® 243™
-----------------	----	-------	---------------

16.10 Motorkarakteristik - hjälpfjäder (alla 250/300 modeller)

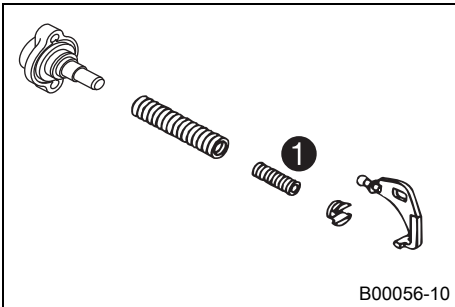

Hjälpfjäders sitter på motorns högra sida under vattenpumpens lock.

Möjliga tillstånd

- Hjälpfjäder med gul färgmarkering – Hjälpfjäders (med mellan Anpassning - standard) för bra köregenskaper är monterad vid leverans.
- Hjälpfjäder med grön färgmarkering – Hjälpfjäder i en bifogad förpackning för en mjukare effekt.
- Hjälpfjäder med röd färgmarkering – Hjälpfjäder i en bifogad förpackning för en aggressivare effekt.

Motorkarakteristiken kan förändras genom att hjälpfjädrarnas fjäderstyrka varieras **1**.

16.11 Motorkarakteristik - inställning av hjälpfjäder (alla 250/300 modeller)



Varning

Risk för brännskador Vissa fordonsdelar blir mycket varma när fordonet är i drift.

- Undvik beröring med heta komponenter som avgassystem, kylare, motor, stötdämpare och bromssystem. Vänta tills komponenterna har svalnat innan du börjar med underhållsarbeten.

Förarbete

- Luta motorcykeln ca 45° åt vänster och fixera den i detta läge så att den inte kan välta.

Huvudarbete

- Ta bort skruvarna **1**.

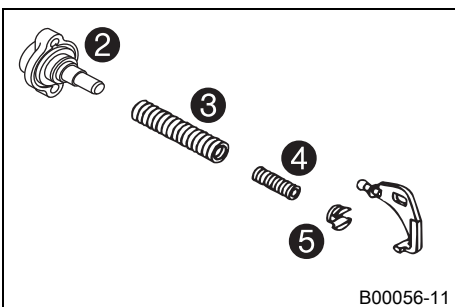
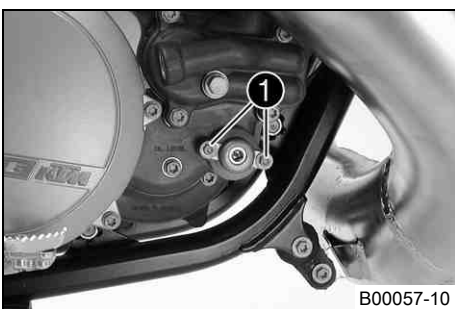

- Ta ut locket **2**, inställningsfjäders **3**, hjälpfjäders **4** och fjäderinsatsen **5** ur kopplingslocket.
- Dra bort båda fjädrarna från fjäderinsatsen.

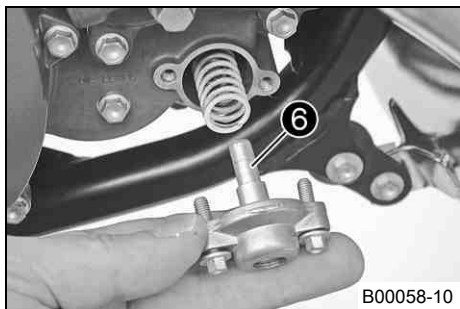

- Montera önskad hjälpfjäder ④ och ställfjäder ③ och skjut in dem tillsammans i kopplingslocket.

Hjälpfjäder med gul färgmarkering (54637072300)
Hjälpfjäder med grön färgmarkering (54837072100)
Hjälpfjäder med röd färgmarkering (54837072000)

- ✓ Fjäderinsatsens ursparing ⑤ hakar i vinkelarmen.



Info

Skruven ⑥ får under inga omständigheter vridas, då försämras motorkarakteristiken.

- Kontrollera o-ringen i locket.
- Sätt locket på plats.
- Sätt i och dra åt skruvarna.

Specifikation

Skruv utblåsningskontroll	M5	6 Nm
---------------------------	----	------

17.1 Kontrollera oljenivån i växellådan



Info

Växellådsolja ska kontrolleras när motorn är kall.

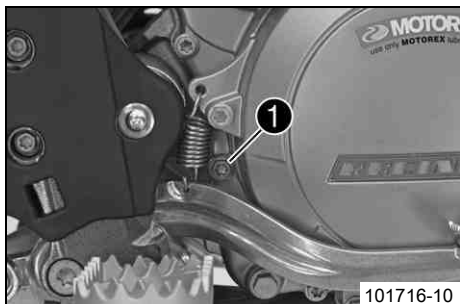

Förarbete

- Ställ motorcykeln på en vågrät yta.

Huvudarbete

(alla 125/150 modeller)

- Ta bort kontrollskruven för växellådans oljenivå ❶.
- Kontrollera oljenivån i växellådan.

Det måste rinna ut lite växellådsolja ur hålet.

» Om ingen växellådsolja rinner ut:

- Fyll på växellådsolja. 🛠️ (s 93)

- Sätt dit och dra åt kontrollskruven för växellådans oljenivå.

Specifikation

Skruv för växellådsoljenivåkontroll	M6	10 Nm
-------------------------------------	----	-------

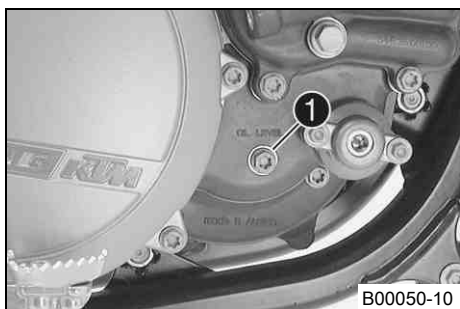

(alla 250/300 modeller)

- Ta bort kontrollskruven för växellådans oljenivå ❶.
- Kontrollera oljenivån i växellådan.

Det måste rinna ut lite växellådsolja ur hålet.

» Om ingen växellådsolja rinner ut:

- Fyll på växellådsolja. 🛠️ (s 93)

- Sätt dit och dra åt kontrollskruven för växellådans oljenivå.

Specifikation

Skruv för växellådsoljenivåkontroll	M6	10 Nm
-------------------------------------	----	-------

17.2 Byta växellådsolja 🛠️

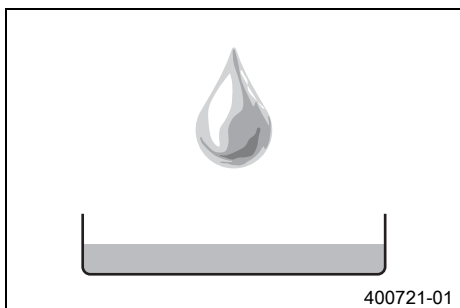

- Tappa av växellådsoljan. 🛠️ (s 92)

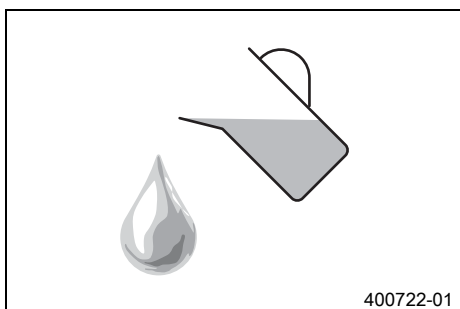

- Fyll på växellådsolja. 🛠️ (s 93)

17.3 Tappa av växellådsolja 🐾

- Varning**
Risk för skållskador Motoroljan och växellådsoljan blir mycket varma när motorcykeln körs.
- Använd lämpliga skyddskläder och skyddshandskar. Om skållskador uppstår ska de drabbade ställena spolas med ljummet vatten.

- Varning**
Risk för miljöskador Miljöfarliga ämnen orsakar miljöskador.
- Oljor, fetter, filter, bränsle, rengöringsmedel, bromsvätska etc ska alltid tas omhand och lämnas in för avfallshantering enligt gällande bestämmelser.

Info
 Växellådsoljan ska tappas av när motorn är driftvarm.

Förarbete

- Ställ motorcykeln på en vågrät yta.
- Ställ en lämplig behållare under motorn.

Huvudarbete

(alla 125/150 modeller)

- Ta bort avtappningsskruven för växellådsoljan samt magneten ❶.
- Ta bort avtappningsskruven för växellådsoljan ❷.
- Tappa av all växellådsolja.
- Gör rent avtappningsskruven för växellådsolja ordentligt.
- Gör rent tätningsytan på motorn.
- Sätt i avtappningsskruven för växellådsoljan tillsammans med magneten ❶ och tätningsringen och dra åt skruven.

Specifikation

Avtappningsskruv för växellådsoljan med magnet	M12x1,5	20 Nm
--	---------	-------

- Sätt i avtappningsskruven för växellådsoljan ❷ med tätningsringen och dra åt.

Specifikation

Avtappningsskruv för växellådsoljan	M10x1	15 Nm
-------------------------------------	-------	-------

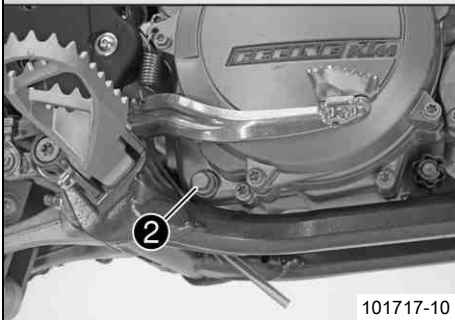
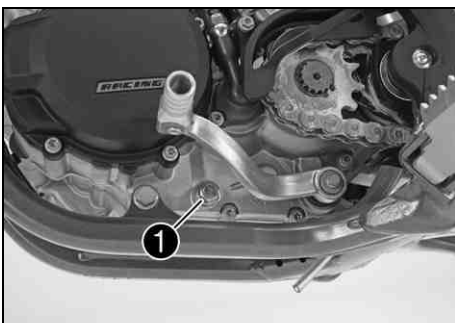

101717-10

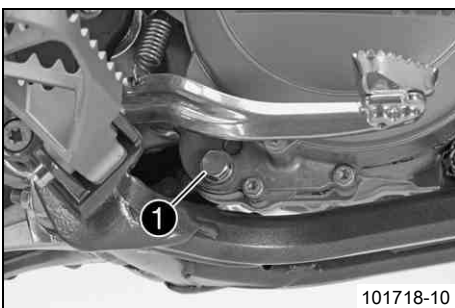

101718-10

(alla 250/300 modeller)

- Ta bort avtappningsskruven för växellådsoljan ❶ samt magneten.
- Tappa av all växellådsolja.
- Rengör avtappningsskruven för växellådsoljan samt magneten noggrant.
- Gör rent tätningsytan på motorn.
- Sätt i avtappningsskruven för växellådsoljan tillsammans med magneten ❶ och tätningsringen och dra åt skruven.

Specifikation

Avtappningsskruv för växellådsoljan med magnet	M12x1,5	20 Nm
--	---------	-------

17.4 Fylla på växellådsolja



Info

För lite växellådsolja eller olja av sämre kvalitet leder till ökat slitage av växellådan.

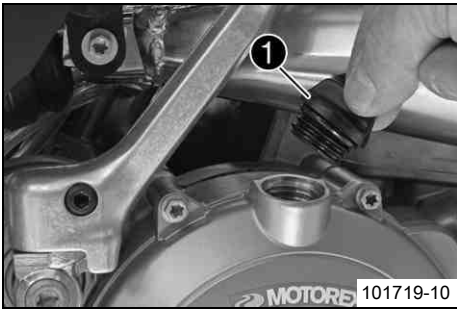

Huvudarbete

- Ta bort skruvförbandet ❶ och fyll på växellådsolja.

Växellådsolja (alla 125/150 modeller)	0,70 l	Motorolja (15W/50) (☛ s 125)
Växellådsolja (alla 250/300 modeller)	0,80 l	Motorolja (15W/50) (☛ s 125)

- Sätt tillbaka och dra åt skruvförbandet.



Fara

Risk för förgiftning Avgaser är giftiga och kan leda till medvetslöshet och dödsfall.

- När motorn går krävs en tillräckligt kraftig ventilation. Motorn får inte startas eller köras i slutna utrymmen utan lämplig utsugning.

- Starta motorn och kontrollera att den är tät.

Efterarbete

- Kontrollera oljenivån i växellådan. (☛ s 91)

17.5 Fylla på växellådsolja



Info

För lite växellådsolja eller olja av sämre kvalitet leder till ökat slitage av växellådan. Växellådsolja ska fyllas på när motorn är kall.

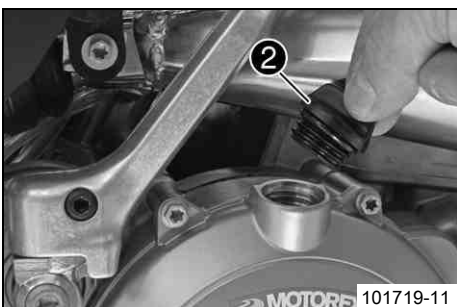
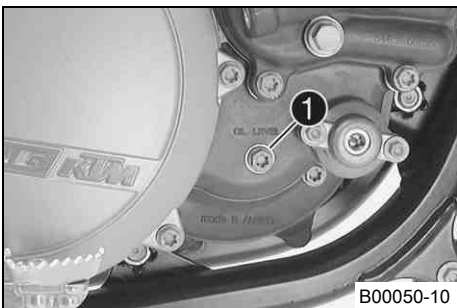
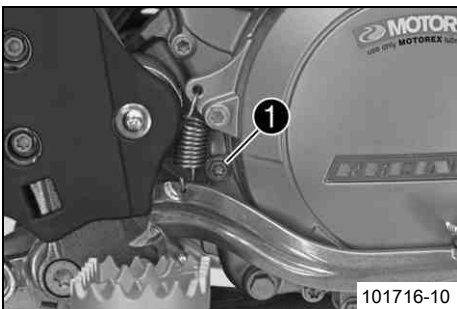

Förarbete

- Ställ motorcykeln på en vågrät yta.

Huvudarbete

(alla 125/150 modeller)

- Ta bort kontrollskruven för växellådans oljenivå ❶.

(alla 250/300 modeller)

- Ta bort kontrollskruven för växellådans oljenivå ❶.

- Ta bort skruvförbandet ❷.

- Fyll på växellådsolja tills det rinner över ur hålet på kontrollskruven för växellådans oljenivån.

Motorolja (15W/50) (☛ s 125)

- Sätt dit och dra åt kontrollskruven för växellådans oljenivå.

Specifikation

(alla 125/150 modeller)

Skruv för växellådsoljenivåkontroll	M6	10 Nm
-------------------------------------	----	-------

(alla 250/300 modeller)

Skruv för växellådsoljenivåkontroll	M6	10 Nm
-------------------------------------	----	-------

- Sätt dit och dra åt skruvförbandet ②.

Efterarbete



Fara

Risk för förgiftning Avgaser är giftiga och kan leda till medvetslöshet och dödsfall.

- När motorn går krävs en tillräckligt kraftig ventilation. Motorn får inte startas eller köras i slutna utrymmen utan lämplig utsugning.
-
- Starta motorn och kontrollera att den är tät.

18.1 Rengöra motorcykeln

Observera

Materialskada Skador och förstöring av komponenter genom högtryckstvätt.

- När fordonet görs rent med högtryckstvätt ska man undvika att rikta strålen mot elektriska komponenter, kontaktdon, vajrar, lager etc. Håll ett avstånd på minst 60 cm mellan högtrycksmunstycket och komponenten. För högt tryck kan leda till att delarna skadas eller förstörs.

**Varning**

Risk för miljöskador Miljöfarliga ämnen orsakar miljöskador.

- Oljor, fetter, filter, bränsle, rengöringsmedel, bromsvätska etc ska alltid tas omhand och lämnas in för avfallshantering enligt gällande bestämmelser.

**Info**

Rengör motorcykeln med jämna mellanrum. På så sätt behåller den sitt värde och utseende under en lång tid. Undvik direkt solinstrålning på motorcykeln när du rengör den.

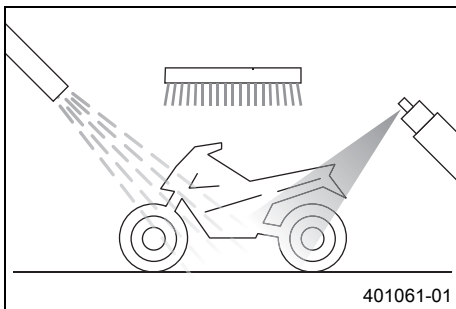

- Stäng till avgassystemet för att skydda det mot vatten.
- Ta bort grov smuts med en mjuk vattenstråle.
- Mycket smutsiga ställen ska sprejas in med vanligt rengöringsmedel för motorcyklar och bearbetas med en pensel.

Rengöringsmedel för motorcykel (☛ s 128)

**Info**

Använd varmt vatten med vanligt rengöringsmedel för motorcyklar och en mjuk svamp. Börja aldrig tvätta fordonet med motorcykelrengöringsmedel, skölj alltid av det med vatten först.

- När motorcykeln har spolats av noggrant med en mjuk vattenstråle bör den torka ordentligt.
- Töm förgasarens flottörkammare. ☛ (☛ s 87)
- Ta bort locket på avgassystemet.

**Varning**

Risk för olyckor Minskad bromsverkan p g a våta eller smuts i bromssystemet.

- Bromsa försiktigt tills det våta eller smutsiga bromssystemet är torrt och rent.

- Kör litet efter rengöringen tills motorn nått driftstemperatur.

**Info**

Tack vare värmen försvinner vattnet även från oåtkomliga ställen på motorn och bromssystemet.

- Skjut tillbaka skyddshättorna på styrets armaturer så att vatten som har trängt in kan torka bort.
- Smörj alla glid- och lagerställen när motorcykeln har svalnat.
- Rengör kedjan. (☛ s 55)
- Blanka metalldelar (utom bromsskivan och avgassystemet) ska behandlas med korrosionsskyddsmedel.

Rengörings- och skyddsmedel för metall och gummi (☛ s 127)

- Alla delar av plast eller med pulverbeläggning ska behandlas med milda rengöringsmedel och vårdande medel.

Rengörings- och skyddsmedel för metall och gummi (☛ s 127)

19.1 Förvaring

**Varning****Risk för förgiftning** Bränsle är giftigt och hälsovådligt.

- Låt inte huden, ögonen och kläderna komma i kontakt med bränslet. Andas inte in bränsleångor. Vid kontakt med ögonen, spola med vatten och kontakta läkare omedelbart. Vid hudkontakt ska huden rengöras omedelbart med tvål och vatten. Om bränsle har svalt, kontakta läkare omedelbart. Kläder som har kommit i kontakt med bränsle ska bytas. Förvara bränslet korrekt i en lämplig behållare och utom räckhåll för barn.

**Info**

När motorcykeln inte ska användas under en längre tid bör du utföra eller låta utföra följande åtgärder: Kontrollera motorcykelns alla delar med avseende på funktion och slitage innan du ställer undan den. Eventuella underhållsarbeten, reparationer eller ombyggnader bör utföras under avställningstiden. Verkstäderna har då mindre att göra. På så sätt slipper du långa väntetider inför säsongstarten.

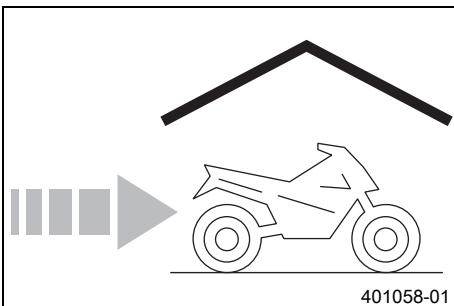

- Rengör motorcykeln. (☞ s 95)
- Byt växellådsolja. 🛢️ (☞ s 91)
- Kontrollera frostskyddet och kylvätskenivån. (☞ s 81)
- Vid sista tankningen innan motorcykeln ställs av ska bränsletillsats blandas i.

Bränsletillsats (☞ s 127)

- Tappa av bränslet från bränsletanken i en lämplig behållare.
- Töm förgasarens flottörkammare. 🛢️ (☞ s 87)
- Kontrollera lufttrycket i däcken. (☞ s 76)
- Ställ fordonet på en torr förvaringsplats. Inga större temperaturväxlingar bör förekomma.

**Info**

KTM rekommenderar att man lyfter upp motorcykeln.

- Palla upp motorcykeln på mc-lyften. (☞ s 40)
- Täck fordonet med en presenning eller ett täcke som är genomtränglig(t) för luften.

**Info**

Använd inte lufttätt material som hindrar fukt från att avdunsta och gynnar korrosion.

Under avställningstiden bör motorn inte gå under kortare perioder. Motorn värms inte upp tillräckligt. Vattenångan som bildas vid förbränningen kondenseras och gör att delar av motorn och avgasröret rostar.

19.2 Idrifttagande efter förvaring

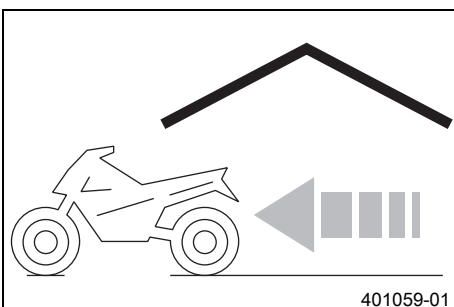

- Ta bort motorcykeln från mc-lyften. (☞ s 40)
- Fyll på bränsle. (☞ s 26)
- Genomför alltid kontroll- och skötselarbetena före idrifttagandet. (☞ s 23)
- Provkör fordonet.

Fel	Möjlig orsak	Åtgärd
Motorn roterar inte (elstartmotor) (250/300 XC)	Handhavandefel	– Utför arbetsmomenten för start av motorcykeln. (☞ s 23)
	Batteriet urladdat	– Ladda batteriet. ☞ (☞ s 78) – Kontrollera laddningsspänningen. ☞ – Kontrollera vilostrommen. ☞ – Kontrollera generatoren. ☞
	Huvudsäkring har gått sönder	– Demontera huvudsäkringen. – Montera huvudsäkringen.
	Startrelä defekt	– Kontrollera startreläet. ☞
	Startmotor defekt	– Kontrollera startmotorn. ☞
Motorn roterar, men startar inte	Handhavandefel	– Utför arbetsmomenten för start av motorcykeln. (☞ s 23)
	Motorcykeln har stått still en längre tid och därför finns det gammalt bränsle i flottörkammaren	– Töm förgasarens flottörkammare. ☞ (☞ s 87)
	Bränsletillförseln är bruten	– Kontrollera tankavluftningen. – Gör rent bränslekranen. – Kontrollera/ställ in förgasarkomponenter.
	Tändstift nedsotat eller vått	– Rengör och torka resp byt ut tändstiftet.
	Tändstiftets elektrodavstånd är för stort	– Ställ in elektrodavståndet. Specifikation (alla 125/150 modeller) Elektrodavstånd tändstift 0,60 mm (alla 250/300 modeller) Elektrodavstånd tändstift 0,60 mm
	Fel i tändsystemet	– Kontrollera tändsystemet. ☞
	Kortslutningskabeln i kabelhärvan är skavd, kortslutningsknappen är defekt	– Kontrollera kortslutningsknappen. ☞
	Kontakten eller tändspolen sitter löst eller har oxiderat	– Rengör kontakten och behandla den med kontaktsprej.
Vatten i förgasaren eller igensatta munstycken	– Kontrollera/ställ in förgasarkomponenter.	
Motorn har ingen tomgång	Tomgångsmunstycket är igensatt	– Kontrollera/ställ in förgasarkomponenter.
	Justerskruven på förgasaren har ställts om	– Förgasare - ställ in tomgång. ☞ (☞ s 86)
	Tändstiftet är defekt	– Byt tändstift.
	Tändsystemet defekt	– Kontrollera tändspolen. ☞ – Kontrollera tändstiftskabelskon. ☞
Motorn kommer inte upp i varvtal	Förgasaren svämmas över p g a smutsig eller sliten flottörnål	– Kontrollera/ställ in förgasarkomponenter.
	Lösa förgasarmunstycken	– Kontrollera/ställ in förgasarkomponenter.
	Fel i tändsystemet	– Kontrollera tändsystemet. ☞
Motorn har för lite effekt	Bränsletillförseln är bruten	– Kontrollera tankavluftningen. – Gör rent bränslekranen. – Kontrollera/ställ in förgasarkomponenter.
	Lufffiltret mycket smutsigt	– Rengör lufffiltret och lufffilterboxen. ☞ (☞ s 51)
	Avgassystemet otätt, deformerat eller för lite glasfibergarnstoppling i slutdämparen	– Kontrollera avgassystemet med avseende på skador. – Byt slutdämparens glasfibergarnstoppling. ☞ (☞ s 53)
	Fel i tändsystemet	– Kontrollera tändsystemet. ☞

Fel	Möjlig orsak	Åtgärd
Motorn har för lite effekt	Membranet eller membranhuset är skadat	– Kontrollera membran och membranhus.
Motorn stannar eller smäller i förgasaren	Bränslebrist	(alla SX modeller) – Vrid vredet ① på bränslekranen till läget ON. (Bild 601185-10 ☞ s 14) (alla XC-modeller) – Vrid vredet ① på bränslekranen till läget ON. (Bild 601157-11 ☞ s 15) – Fyll på bränsle. (☞ s 26)
	Motorn suger in tjuvluft	– Kontrollera att sugflänsen och förgasaren sitter ordentligt.
	Kontakten eller tändspolen sitter löst eller har oxiderat	– Rengör kontakten och behandla den med kontaktsprej.
Motorn blir ovanligt varm	För lite kylvätska i kylsystemet	– Kontrollera att kylsystemet är tätt. – Kontrollera kylvätskenivån. (☞ s 82)
	För svag fartvind	– Stäng av motorn när motorcykeln står stilla.
	Kylarens lameller mycket smutsiga	– Rengör kylarens lameller.
	Skumbildning i kylsystemet	– Tappa av kylvätskan. ☞ (☞ s 83) – Fyll på kylvätska. ☞ (☞ s 83)
	Topplocket eller topplockspackningen skadade	– Kontrollera topplocket eller topplockspackningen.
	Veck i kylarslangen	– Byt kylarslangen. ☞
	Fel tändningsögonblick p g a att startorn sitter löst	– Ställ in tändningen. ☞
Vit rök bildas (ånga i avgaserna)	Topplocket eller topplockspackningen skadade	– Kontrollera topplocket eller topplockspackningen.
Växellådsolja rinner ut ur avluftningskruven	För mycket växellådsolja påfylld	– Kontrollera oljenivån i växellådan. (☞ s 91)
Vatten i växellådsoljan	Axeltättningsringen eller vattenpumpen är skadade	– Kontrollera axeltättningsringen och vattenpumpen.

21.1 Motor

21.1.1 125 SX EU, 125 SX USA

Typ	Encylindrig tvåtakts bensinmotor, vätskekyld, med membraninlopp och utblåsningskontroll
Cylindervolym	124,8 cm ³
Slag	54,5 mm
Diameter	54 mm
Vevaxellager	1 spårkullager / 1 cylindriskt rullager
Vevstakslager	Nållager
Kolv tappslager	Nållager
Kolv	Gjuten aluminium
Kolvringar	2 trapetsformade ringar
X-mått (mellan kolvens övre kant och cylinderns övre kant)	0... 0,10 mm
Z-mått (spjällets höjd)	43,7 mm
Primärutväxling	23:73
Koppling	Lamellkoppling i oljebad / hydraulisk manövrering
Transmission	6-växlad, klockoppling
Utväxlingsförhållande	
1:ans växel	13:32
2:ans växel	15:30
3:ans växel	17:28
4:ans växel	20:28
5:ans växel	19:23
6:ans växel	22:24
Tändsystem	Helelektroniskt tändsystem med digital tändningsreglering och kontaktfri styrning, typ Kokusan
Tändtidpunkt (före ÖD)	1,4 mm
Tändstift	NGK BR9 ECMVX
Elektrodavstånd tändstift	0,60 mm
Starthjälp	Kickstart

21.1.2 150 SX EU, 150 SX USA

Typ	Encylindrig tvåtakts bensinmotor, vätskekyld, med membraninlopp och utblåsningskontroll
Cylindervolym	143,6 cm ³
Slag	58,4 mm
Diameter	56 mm
Vevaxellager	1 spårkullager / 1 cylindriskt rullager
Vevstakslager	Nållager
Kolv tappslager	Nållager
Kolv	Gjuten aluminium
Kolvringar	2 trapetsformade ringar
X-mått (mellan kolvens övre kant och cylinderns övre kant)	0... 0,10 mm
Z-mått (spjällets höjd)	44,3 mm
Primärutväxling	23:73
Koppling	Lamellkoppling i oljebad / hydraulisk manövrering
Transmission	6-växlad, klockoppling
Utväxlingsförhållande	
1:ans växel	13:32
2:ans växel	15:30
3:ans växel	17:28

4:ans växel	20:28
5:ans växel	19:23
6:ans växel	22:24
Tändsystem	Helelektroniskt tändsystem med digital tändningsreglering och kontaktfri styrning, typ Kokusan
Tändtidpunkt (före ÖD)	1,4 mm
Tändstift	NGK BR9 ECMVX
Elektroavstånd tändstift	0,60 mm
Starthjälp	Kickstart

21.1.3 250 SX EU, 250 SX USA

Typ	Encylindrig tvåtakts bensinmotor, vätskekyld, med membraninlopp och utblåsningskontroll
Cylindervolym	249 cm ³
Slag	72 mm
Diameter	66,4 mm
Utblåsningskontroll - justeringsstart	5 600 v/min
Utblåsningskontroll - justeringslut med röd hjälpfjäder	7 200 v/min
Utblåsningskontroll - justeringslut med gul hjälpfjäder	7 900 v/min
Utblåsningskontroll - justeringslut med grön hjälpfjäder	8 400 v/min
Vevaxellager	1 spårkullager / 1 cylindriskt rullager
Vevstakslager	Nållager
Kolv tappslager	Nållager
Kolv	Gjuten aluminium
Kolvringar	2 trapetsformade ringar
X-mått (mellan kolvens övre kant och cylinderns övre kant)	0... 0,10 mm
Z-mått (spjällets höjd)	48 mm
Primärutväxling	26:72
Koppling	Lamellkoppling i oljebad / hydraulisk manövrering
Transmission	5-växlad, klokoppling
Utväxlingsförhållande	
1:ans växel	14:28
2:ans växel	15:24
3:ans växel	18:24
4:ans växel	21:24
5:ans växel	22:21
Tändsystem	Helelektroniskt tändsystem med digital tändningsreglering och kontaktfri styrning, typ Kokusan
Tändtidpunkt (före ÖD)	1,9 mm
Tändstift	NGK BR 8 EG
Elektroavstånd tändstift	0,60 mm
Starthjälp	Kickstart

21.1.4 150 XC-F USA

Typ	Encylindrig tvåtakts bensinmotor, vätskekyld, med membraninlopp och utblåsningskontroll
Cylindervolym	143,6 cm ³
Slag	58,4 mm
Diameter	56 mm
Vevaxellager	1 spårkullager / 1 cylindriskt rullager
Vevstakslager	Nållager
Kolv tappslager	Nållager

Kolv	Gjuten aluminium
Kolringar	2 trapetsformade ringar
X-mått (mellan kolvens övre kant och cylinderns övre kant)	0... 0,10 mm
Z-mått (spjällets höjd)	44,3 mm
Primärutväxling	23:73
Koppling	Lamellkoppling i oljebad / hydraulisk manövrering
Transmission	6-växlad, klokoppling
Utväxlingsförhållande	
1:ans växel	13:32
2:ans växel	15:30
3:ans växel	17:28
4:ans växel	19:26
5:ans växel	21:25
6:ans växel	22:23
Tändsystem	Helelektroniskt tändsystem med digital tändningsreglering och kontaktfri styrning, typ Kokusan
Tändtidpunkt (före ÖD)	1,4 mm
Tändstift	NGK BR9 ECMVX
Elektrodavstånd tändstift	0,60 mm
Starthjälp	Kickstart

21.1.5 250 XC-F USA

Typ	Encylindrig tvåtakts bensinmotor, vätskekyld, med membraninlopp och utblåsningskontroll
Cylindervolym	249 cm ³
Slag	72 mm
Diameter	66,4 mm
Utblåsningskontroll - justeringsstart	5 600 v/min
Utblåsningskontroll - justeringslut med röd hjälpfjäder	7 200 v/min
Utblåsningskontroll - justeringslut med gul hjälpfjäder	7 900 v/min
Utblåsningskontroll - justeringslut med grön hjälpfjäder	8 400 v/min
Vevaxellager	1 spårkullager / 1 cylindriskt rullager
Vevstakslager	Nållager
Kolv tappslager	Nållager
Kolv	Gjuten aluminium
Kolringar	2 trapetsformade ringar
X-mått (mellan kolvens övre kant och cylinderns övre kant)	0... 0,10 mm
Z-mått (spjällets höjd)	48 mm
Primärutväxling	26:72
Koppling	Lamellkoppling i oljebad / hydraulisk manövrering
Transmission	6-växlad, klokoppling
Utväxlingsförhållande	
1:ans växel	15:31
2:ans växel	16:25
3:ans växel	20:25
4:ans växel	22:23
5:ans växel	25:22
6:ans växel	26:20
Tändsystem	Helelektroniskt tändsystem med digital tändningsreglering och kontaktfri styrning, typ Kokusan
Tändtidpunkt (före ÖD)	1,9 mm
Tändstift	NGK BR 7 ES

Elektroavstånd tändstift	0,60 mm
Starthjälp	Kickstart och elstartmotor

21.1.6 300 XC-F USA

Typ	Encylindrig tvåtakts bensinmotor, vätskekyld, med membraninlopp och utblåsningskontroll
Cylindervolym	293 cm ³
Slag	72 mm
Diameter	72 mm
Utblåsningskontroll - justeringsstart	5 600 v/min
Utblåsningskontroll - justeringsslut med röd hjälpfjäder	7 200 v/min
Utblåsningskontroll - justeringsslut med gul hjälpfjäder	7 900 v/min
Utblåsningskontroll - justeringsslut med grön hjälpfjäder	8 400 v/min
Vevaxellager	1 spårkullager / 1 cylindriskt rullager
Vevstakslager	Nållager
Kolv tappslager	Nållager
Kolv	Gjuten aluminium
Kolvringar	2 fyrkantiga ringar
X-mått (mellan kolvens övre kant och cylinderns övre kant)	0... 0,10 mm
Z-mått (spjällets höjd)	48,5 mm
Primärväxling	26:72
Koppling	Lamellkoppling i oljebad / hydraulisk manövrering
Transmission	6-växlad, klokoppling
Utväxlingsförhållande	
1:ans växel	15:31
2:ans växel	16:25
3:ans växel	20:25
4:ans växel	22:23
5:ans växel	25:22
6:ans växel	26:20
Tändsystem	Helelektroniskt tändsystem med digital tändningsreglering och kontaktfri styrning, typ Kokusan
Tändtidpunkt (före ÖD)	1,9 mm
Tändstift	NGK BR 7 ES
Elektroavstånd tändstift	0,60 mm
Starthjälp	Kickstart och elstartmotor

21.2 Åtdragningsmoment motor

21.2.1 alla 125/150 modeller

Skruv membran	M4	2 Nm	Loctite® 243™
Skruv arreteringsspak	M5	6 Nm	Loctite® 243™
Skruv avgasrörfläns	M5	6 Nm	–
Skruv centrifugaljustering	M5	8 Nm	Loctite® 243™
Skruv generatorlock	M5	5 Nm	–
Skruv lagerlåsning	M5	6 Nm	Loctite® 243™
Skruv låsbricka spjällaxel	M5	6 Nm	Loctite® 243™
Skruv tändsystem/stator	M5	6 Nm	Loctite® 222
Skruv utblåsningskontroll	M5	5 Nm	–
Skruv vattenpumphjul	M5	6 Nm	Loctite® 243™
Avluftningsskruv topplock	M6	10 Nm	–
Justeringsaxel utblåsningskontroll	M6	10 Nm	Loctite® 243™

Skruv för växellådsoljenivåkontroll	M6	10 Nm	–
Skruv kickstartplåt	M6	10 Nm	Loctite® 243™
Skruv kopplingens slavcylinder	M6	10 Nm	Loctite® 243™
Skruv kopplingsfjäder	M6	10 Nm	–
Skruv kopplingslock	M6	10 Nm	–
Skruv motorhölje	M6	10 Nm	–
Skruv sugfläns/membranhus	M6	10 Nm	–
Skruv utblåsningskontroll	M6	10 Nm	–
Skruv vattenpumplock	M6	10 Nm	Loctite® 243™
Skruv växelkuliss	M6	10 Nm	Loctite® 243™
Skruv växelspak	M6	14 Nm	Loctite® 243™
Skruv topplock	M7	18 Nm	–
Mutter cylinderfot	M8	30 Nm	–
Skruv kickstart	M8	25 Nm	Loctite® 243™
Skruv växlingsarretering	M8	25 Nm	Loctite® 243™
Spjällaxel utblåsningskontroll	M8	1:a steget 3 Nm 2:a steget (lossa, motsols) 1/4 varv	–
Stiftskruv cylinderfot	M8	35 Nm	–
Avtappningsskruv för växellådsoljan	M10x1	15 Nm	–
Avtappningsskruv vattenpumplock	M10x1	15 Nm	–
Mutter rotor	M12x1	60 Nm	–
Avtappningsskruv för växellådsoljan med magnet	M12x1,5	20 Nm	–
Tändstift	M14x1,25	25 Nm	–
Mutter primärhjul	M16LHx1,5	130 Nm	Loctite® 243™
Mutter kopplingsmedbringare	M18x1,5	130 Nm	Loctite® 243™
Låsmutter utblåsningskontroll	M26x1	35 Nm	–

21.2.2 250 SX EU, 250 SX USA

Skruv arreteringsspak	M5	6 Nm	Loctite® 243™
Skruv generatorlock	M5	5 Nm	–
Skruv pulsgivare	M5	6 Nm	Loctite® 243™
Skruv stator	M5	6 Nm	Loctite® 243™
Skruv utblåsningskontroll	M5	6 Nm	–
Skruv utblåsningskontrollens fästplåt	M5	7 Nm	Loctite® 243™
Skruv vattenpumphjul	M5	6 Nm	Loctite® 243™
Skruv vinkelarm utblåsningskontroll	M5	6 Nm	Loctite® 243™
Skruv avgasrörsfläns	M6	8 Nm	–
Skruv för växellådsoljenivåkontroll	M6	10 Nm	–
Skruv kickstartfjäder	M6	10 Nm	Loctite® 243™
Skruv kickstartplåt	M6	10 Nm	Loctite® 243™
Skruv kopplingens slavcylinder	M6	10 Nm	–
Skruv kopplingsfjäder	M6	10 Nm	–
Skruv kopplingslock	M6	10 Nm	–
Skruv lagersäkring	M6	10 Nm	Loctite® 243™
Skruv motorhölje	M6x40	10 Nm	–
Skruv motorhölje	M6x55	10 Nm	–
Skruv motorhölje	M6x60	10 Nm	–
Skruv sugfläns/membranhus	M6	10 Nm	–
Skruv utblåsningskontrollens spjäll	M6	10 Nm	Loctite® 243™

Skruv vattenpumplock	M6	10 Nm	–
Skruv växelspak	M6	14 Nm	Loctite® 243™
Skruv växlingsarretering	M6	10 Nm	Loctite® 243™
Skruv cylinderhuvud	M8	27 Nm	–
Skruv kickstart	M8	25 Nm	Loctite® 243™
Mutter cylinderfot	M10	35 Nm	–
Avtappningsskruv vattenpumplock	M10x1	15 Nm	–
Mutter rotor	M12x1	60 Nm	–
Avtappningsskruv för växellådsoljan med magnet	M12x1,5	20 Nm	–
Tändstift	M14x1,25	25 Nm	–
Mutter kopplingsmedbringare	M18x1,5	120 Nm	Loctite® 2701
Mutter primärhjul	M18LHx1,5	150 Nm	Loctite® 648™

21.2.3 250/300 XC

Skruv arreteringsspak	M5	6 Nm	Loctite® 243™
Skruv pulsgivare	M5	6 Nm	Loctite® 243™
Skruv utblåsningskontroll	M5	6 Nm	–
Skruv utblåsningskontrollens fästplåt	M5	7 Nm	Loctite® 243™
Skruv vattenpumphjul	M5	6 Nm	Loctite® 243™
Skruv vinkelarm utblåsningskontroll	M5	6 Nm	Loctite® 243™
Skruv avgasrörsfläns	M6	8 Nm	–
Skruv för växellådsoljenivåkontroll	M6	10 Nm	–
Skruv generatorlock	M6	8 Nm	–
Skruv kickstartfjäder	M6	10 Nm	Loctite® 243™
Skruv kickstartplåt	M6	10 Nm	Loctite® 243™
Skruv kopplingens slavcylinder	M6	10 Nm	–
Skruv kopplingsfjäder	M6	10 Nm	–
Skruv kopplingslock	M6	10 Nm	–
Skruv lagersäkring	M6	10 Nm	Loctite® 243™
Skruv motorhölje	M6x40	10 Nm	–
Skruv motorhölje	M6x55	10 Nm	–
Skruv motorhölje	M6x60	10 Nm	–
Skruv startmotor	M6	8 Nm	–
Skruv stator	M6	8 Nm	Loctite® 243™
Skruv sugfläns/membranhus	M6	10 Nm	–
Skruv utblåsningskontrollens spjäll	M6	10 Nm	Loctite® 243™
Skruv vattenpumplock	M6	10 Nm	–
Skruv växelspak	M6	14 Nm	Loctite® 243™
Skruv växlingsarretering	M6	10 Nm	Loctite® 243™
Skruv cylinderhuvud	M8	27 Nm	–
Skruv kickstart	M8	25 Nm	Loctite® 243™
Mutter cylinderfot	M10	35 Nm	–
Avtappningsskruv vattenpumplock	M10x1	15 Nm	–
Mutter rotor	M12x1	60 Nm	–
Avtappningsskruv för växellådsoljan med magnet	M12x1,5	20 Nm	–
Tändstift	M14x1,25	25 Nm	–
Mutter kopplingsmedbringare	M18x1,5	120 Nm	Loctite® 2701
Mutter primärhjul	M18LHx1,5	150 Nm	Loctite® 648™

21.3 Förgasare

21.3.1 125 SX EU, 125 SX USA

Förgasartyp	KEIHIN PWK 38S AG
Förgasarnummer	AQ7_0
Nålposition	3:e läget uppifrån
Munstycksnål	NOZI (NOZH, NOZJ)
Huvudmunstycke	182 (180, 185)
Tomgångsmunstycke	42 (40, 45)
Startmunstycke	85
Reglerskruv för tomgångsluft	
öppen	1,5 varv
Ventil	7 med utsnitt

21.3.2 Förgasare - grundinställning sandsträckor (125 SX EU, 125 SX USA)

Reglerskruv för tomgångsluft	
öppen	1,5 varv
Tomgångsmunstycke	45
Munstycksnål	NOZH
Nålposition	4:e läget uppifrån
Huvudmunstycke	208

**Info**

Om motorn inte går centrerat ska ett mindre huvudmunstycke användas.

21.3.3 Förgasarinställning (125 SX EU, 125 SX USA)

KEIHIN PWK 38S AG							
M/FT ASL ↓	TEMP →	-20°C ... -7°C	-6°C ... 5°C	6°C ... 15°C	16°C ... 24°C	25°C ... 36°C	37°C ... 49°C
		-2°F ... 20°F	19°F ... 41°F	42°F ... 60°F	61°F ... 78°F	79°F ... 98°F	99°F ... 120°F
3.000 m 10,000 ft ↑	ASO IJ NDL POS MJ	1,5 42 NOZI 3 182	2 42 NOZI 3 182	2,5 40 NOZI 2 180	2,5 38 NOZJ 2 178	3 38 NOZK 1 175	
2.301 m 7,501 ft ↑	ASO IJ NDL POS MJ	1,5 42 NOZI 4 185	1,5 42 NOZI 3 182	2 42 NOZI 3 182	2,5 40 NOZI 2 180	2,5 38 NOZJ 2 178	3 38 NOZK 1 175
1.500 m 5,000 ft ↑	ASO IJ NDL POS MJ	1,5 45 NOZH 4 188	1,5 42 NOZI 4 185	1,5 42 NOZI 3 182	2 42 NOZI 3 182	2,5 40 NOZI 2 180	2,5 38 NOZJ 2 178
750 m 2,500 ft ↑	ASO IJ NDL POS MJ	1,5 48 NOZG 4 190	1,5 45 NOZH 4 188	1,5 42 NOZI 4 185	1,5 42 NOZI 3 182	2 42 NOZI 3 182	2,5 40 NOZI 2 180
300 m 1,000 ft ↑	ASO IJ NDL POS MJ	1 48 NOZF 5 192	1,5 48 NOZG 4 190	1,5 45 NOZH 4 188	1,5 42 NOZI 4 185	1,5 42 NOZI 3 182	2 42 NOZI 3 182
0 m 0 ft							

400709-01

M/FT ASL	Höjd över havet
TEMP	Temperatur
ASO	Reglerskruven för tomgångsluft är öppen
IJ	Tomgångsmunstycke
NDL	Nål
POS	Nålposition sett ovanifrån
MJ	Huvudmunstycke

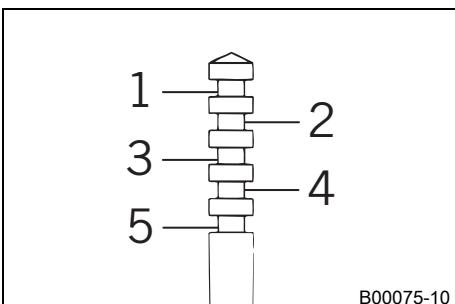

B00075-10

1... 5	Nålposition sett ovanifrån
--------	----------------------------

Förgasarinställningen varierar beroende på omgivnings- och användningsförhållandena.

i Info
Inte för sandsträckor

21.3.4 150 SX EU, 150 SX USA

Förgasartyp	KEIHIN PWK 38S AG
Förgasarnummer	BC5 0
Nålposition	2:e läget uppifrån
Munstycksnål	NOZI (NOZH, NOZJ)
Huvudmunstycke	182 (180, 185)
Tomgångsmunstycke	40 (42)
Startmunstycke	85
Reglerskruv för tomgångsluft	
öppen	2 varv
Ventil	6,5 med utsnitt

21.3.5 Förgasare - grundinställning sandsträckor (150 SX EU, 150 SX USA)

Reglerskruv för tomgångsluft	
öppen	1,5 varv
Tomgångsmunstycke	45
Munstycksnål	NOZH
Nålposition	3:e läget uppifrån
Huvudmunstycke	208

**Info**

Om motorn inte går centrerat ska ett mindre huvudmunstycke användas.

21.3.6 Förgasarinställning (150 SX EU, 150 SX USA)

KEIHIN PWK 38S AG							
M/FT ASL ↓	TEMP →	-20°C ... -7°C	-6°C ... 5°C	6°C ... 15°C	16°C ... 24°C	25°C ... 36°C	37°C ... 49°C
		-2°F ... 20°F	19°F ... 41°F	42°F ... 60°F	61°F ... 78°F	79°F ... 98°F	99°F ... 120°F
3.000 m 10,000 ft ↑	ASO IJ NDL POS MJ	2 40 NOZI 2 182	2,5 40 NOZI 2 182	2,5 40 NOZJ 2 180	2,5 38 NOZJ 1 178	3 38 NOZK 1 175	
2.301 m 7,501 ft ↑	ASO IJ NDL POS MJ	2 42 NOZI 3 185	2 40 NOZI 2 182	2,5 40 NOZI 2 182	2,5 40 NOZJ 2 180	2,5 38 NOZJ 1 178	3 38 NOZK 1 175
1.500 m 5,000 ft ↑	ASO IJ NDL POS MJ	2 45 NOZH 3 190	2 42 NOZI 3 185	2 40 NOZI 2 182	2,5 40 NOZI 2 182	2,5 40 NOZJ 2 180	2,5 38 NOZJ 1 178
750 m 2,500 ft ↑	ASO IJ NDL POS MJ	1,5 45 NOZG 4 192	2 45 NOZH 3 190	2 42 NOZI 3 185	2 40 NOZI 2 182	2,5 40 NOZI 2 182	2,5 40 NOZJ 2 180
300 m 1,000 ft ↑	ASO IJ NDL POS MJ	1,5 48 NOZF 4 195	1,5 45 NOZG 4 192	2 45 NOZH 3 190	2 42 NOZI 3 185	2 40 NOZI 2 182	2,5 40 NOZI 2 182
0 m 0 ft							

401037-01

M/FT ASL	Höjd över havet
TEMP	Temperatur
ASO	Reglerskruven för tomgångsluft är öppen
IJ	Tomgångsmunstycke
NDL	Nål
POS	Nålposition sett ovanifrån
MJ	Huvudmunstycke

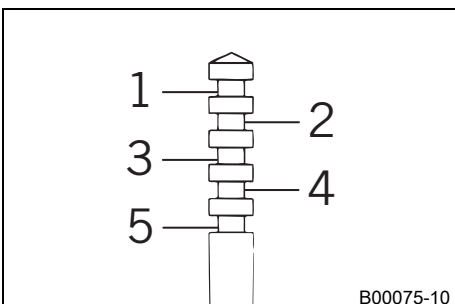

1... 5	Nålposition sett ovanifrån
--------	----------------------------

Förgasarinställningen varierar beroende på omgivnings- och användningsförhållandena.

i **Info**
Inte för sandsträckor

21.3.7 250 SX EU, 250 SX USA

Förgasartyp	KEIHIN PWK 36S AG
Förgasarnummer	FK0181
Nålposition	3:e läget uppifrån
Munstycksnål	N1EI (N1EH, N1EJ)
Huvudmunstycke	158 (155, 160)
Tomgångsmunstycke	42 (40)
Startmunstycke	85
Reglerskruv för tomgångsluft	
öppen	2 varv
Ventil	6,5 med urtag

21.3.8 Förgasare - grundinställning sandsträckor (250 SX EU, 250 SX USA)

Reglerskruv för tomgångsluft	
öppen	1,5 varv
Tomgångsmunstycke	45
Munstycksnål	N1EG
Nålposition	4:e läget uppifrån
Huvudmunstycke	175

**Info**

Om motorn inte går centrerat ska ett mindre huvudmunstycke användas.

21.3.9 Förgasarinställning (250 SX EU, 250 SX USA)

KEIHIN PWK 36S AG							
M/FT ASL ↓	TEMP →	-20°C ... -7°C	-6°C ... 5°C	6°C ... 15°C	16°C ... 24°C	25°C ... 36°C	37°C ... 49°C
		-2°F ... 20°F	19°F ... 41°F	42°F ... 60°F	61°F ... 78°F	79°F ... 98°F	99°F ... 120°F
3.000 m 10,000 ft ↑	ASO IJ NDL POS MJ	2 42 N1EI 3 158	2 40 N1EI 3 158	2 38 N1EJ 2 155	2,5 38 N1EK 2 152	3 38 N1EK 1 150	
2.301 m 7,501 ft ↑	ASO IJ NDL POS MJ	1,5 42 N1EI 3 160	2 42 N1EI 3 158	2 40 N1EI 3 158	2 38 N1EJ 2 155	2,5 38 N1EK 2 152	3 38 N1EK 1 150
1.500 m 5,000 ft ↑	ASO IJ NDL POS MJ	1,5 45 N1EH 4 162	1,5 42 N1EI 3 160	2 42 N1EI 3 158	2 40 N1EI 3 158	2 38 N1EJ 2 155	2,5 38 N1EK 2 152
750 m 2,500 ft ↑	ASO IJ NDL POS MJ	1,5 45 N1EG 4 165	1,5 45 N1EH 4 162	1,5 42 N1EI 3 160	2 42 N1EI 3 158	2 40 N1EI 3 158	2 38 N1EJ 2 155
300 m 1,000 ft ↑	ASO IJ NDL POS MJ	1 48 N1EF 4 170	1,5 45 N1EG 4 165	1,5 45 N1EH 4 162	1,5 42 N1EI 3 160	2 42 N1EI 3 158	2 40 N1EI 3 158
0 m 0 ft							

401038-01

M/FT ASL	Höjd över havet
TEMP	Temperatur
ASO	Reglerskruven för tomgångsluft är öppen
IJ	Tomgångsmunstycke
NDL	Nål
POS	Nålposition sett ovanifrån
MJ	Huvudmunstycke

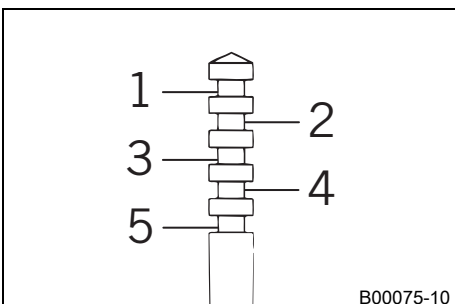

1... 5	Nålposition sett ovanifrån
--------	----------------------------

Förgasarinställningen varierar beroende på omgivnings- och användningsförhållandena.

i Info
Inte för sandsträckor

21.3.10 150 XC-F USA

Förgasartyp	KEIHIN PWK 36S AG
Förgasarnummer	BC5 0
Nålposition	3:e läget uppifrån
Munstycksnål	NOZI (NOZH, NOZJ)
Huvudmunstycke	170 (168, 172)
Tomgångsmunstycke	42 (40, 45)
Startmunstycke	85
Reglerskruv för tomgångsluft	
öppen	1,5 varv
Ventil	7 med urtag

21.3.11 Förgasarinställning (150 XC-F USA)

KEIHIN PWK 36S AG							
M/FT ASL ↓	TEMP →	-20°C ... -7°C	-6°C ... 5°C	6°C ... 15°C	16°C ... 24°C	25°C ... 36°C	37°C ... 49°C
		-2°F ... 20°F	19°F ... 41°F	42°F ... 60°F	61°F ... 78°F	79°F ... 98°F	99°F ... 120°F
3.000 m 10,000 ft ↑	ASO IJ NDL POS MJ	1,5 42 NOZI 3 170	2 42 NOZJ 3 168	2 40 NOZJ 2 165	2,5 40 NOZK 2 162	3 38 NOZK 1 160	
2.301 m 7,501 ft ↑	ASO IJ NDL POS MJ	1,5 42 NOZH 3 175	1,5 42 NOZI 3 170	2 42 NOZJ 3 168	2 40 NOZJ 2 165	2,5 40 NOZK 2 162	3 38 NOZK 1 160
1.501 m 5,001 ft ↑	ASO IJ NDL POS MJ	1,5 45 NOZH 4 178	1,5 42 NOZH 3 175	1,5 42 NOZI 3 170	1 42 NOZJ 3 168	2 40 NOZJ 2 165	2,5 40 NOZK 2 162
751 m 2,501 ft ↑	ASO IJ NDL POS MJ	1,5 45 NOZG 4 180	1,5 45 NOZH 4 178	1,5 42 NOZH 3 175	1,5 42 NOZI 3 170	2 42 NOZJ 3 168	2 40 NOZJ 2 165
301 m 1,001 ft ↑	ASO IJ NDL POS MJ	1,5 48 NOZF 4 185	1,5 45 NOZG 4 180	1,5 45 NOZH 4 178	1,5 42 NOZH 3 175	1,5 42 NOZI 3 170	2 42 NOZJ 3 168
300 m 1,000 ft ↑	ASO IJ NDL POS MJ	1,5 48 NOZF 4 185	1,5 45 NOZG 4 180	1,5 45 NOZH 4 178	1,5 42 NOZH 3 175	1,5 42 NOZI 3 170	2 42 NOZJ 3 168
0 m 0 ft							

401039-01

M/FT ASL	Höjd över havet
TEMP	Temperatur
ASO	Reglerskruv för tomgångsluft är öppen
IJ	Tomgångsmunstycke

NDL	Nål
POS	Nålposition sett ovanifrån
MJ	Huvudmunstycke

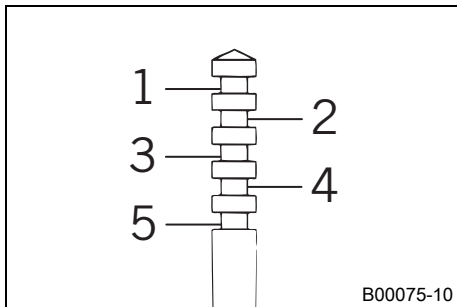

1... 5	Nålposition sett ovanifrån
--------	----------------------------

Förgasarinställningen varierar beroende på omgivnings- och användningsförhållandena.

i Info
Inte för sandsträckor

21.3.12 250 XC-F USA

Förgasartyp	KEIHIN PWK 36S AG
Förgasarnummer	BC5 0
Nålposition	4:e läget uppifrån
Munstycksnål	N8RW (N8RH)
Huvudmunstycke	168 (170)
Tomgångmunstycke	35
Startmunstycke	85
Reglerskruv för tomgångsluft	
öppen	1,5 varv
Ventil	7 med urtag

21.3.13 Förgasarinställning (250 XC-F USA)

KEIHIN PWK 36S AG							
M/FT ASL ↓	TEMP →	-20°C ... -7°C	-6°C ... 5°C	6°C ... 15°C	16°C ... 24°C	25°C ... 36°C	37°C ... 49°C
		-2°F ... 20°F	19°F ... 41°F	42°F ... 60°F	61°F ... 78°F	79°F ... 98°F	99°F ... 120°F
3.000 m 10,000 ft ↑	ASO IJ NDL POS MJ	1,5 35 N8RW 4 168	1,5 35 N8RW 3 168	2 35 N8RJ 3 165	2,5 35 N8RJ 2 162	3 35 N8RK 2 160	
2.301 m 7,501 ft							
2.300 m 7,500 ft ↑	ASO IJ NDL POS MJ	1 35 N8RH 4 170	1,5 35 N8RW 4 168	1,5 35 N8RW 3 168	2 35 N8RJ 3 165	2,5 35 N8RJ 2 162	3 35 N8RK 2 160
1.501 m 5,001 ft							
1.500 m 5,000 ft ↑	ASO IJ NDL POS MJ	1 38 N8RH 4 175	1 35 N8RH 4 170	1,5 35 N8RW 4 168	1,5 35 N8RW 3 168	2 35 N8RJ 3 165	2,5 35 N8RJ 2 162
751 m 2,501 ft							
750 m 2,500 ft ↑	ASO IJ NDL POS MJ	1 40 N8RG 4 178	1 38 N8RH 4 175	1 35 N8RH 4 170	1,5 35 N8RW 4 168	1,5 35 N8RW 3 168	2 35 N8RJ 3 165
301 m 1,001 ft							
300 m 1,000 ft ↑	ASO IJ NDL POS MJ	1 42 N8RF 5 180	1 40 N8RG 4 178	1 38 N8RH 4 175	1 35 N8RH 4 170	1,5 35 N8RW 4 168	1,5 35 N8RW 3 168
0 m 0 ft							

401040-01

M/FT ASL	Höjd över havet
TEMP	Temperatur
ASO	Reglerskruven för tomgångsluft är öppen
IJ	Tomgångsmunstycke
NDL	Nål
POS	Nålposition sett ovanifrån
MJ	Huvudmunstycke

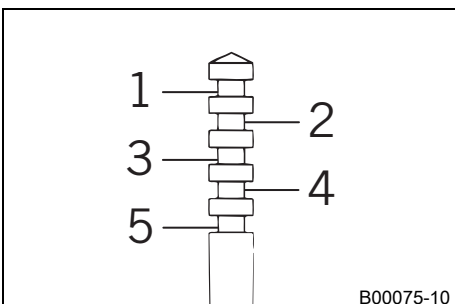

1... 5	Nålposition sett ovanifrån
--------	----------------------------

Förgasarinställningen varierar beroende på omgivnings- och användningsförhållandena.

i Info
Inte för sandsträckor

21.3.14 300 XC-F USA

Förgasartyp	KEIHIN PWK 36S AG
Förgasarnummer	BC5 0
Nålposition	4:e läget uppifrån
Munstycksnål	N2ZK (N2ZJ, N2ZL)
Huvudmunstycke	165 (162)
Tomgångsmunstycke	35
Startmunstycke	85
Reglerskruv för tomgångsluft	
öppen	2 varv
Ventil	7 med urtag

21.3.15 Förgasarinställning (300 XC-F USA) ↻

KEIHIN PWK 36S AG							
M/FT ASL ↓	TEMP →	-20°C ... -7°C	-6°C ... 5°C	6°C ... 15°C	16°C ... 24°C	25°C ... 36°C	37°C ... 49°C
		-2°F ... 20°F	19°F ... 41°F	42°F ... 60°F	61°F ... 78°F	79°F ... 98°F	99°F ... 120°F
3.000 m 10,000 ft ↑	ASO IJ NDL POS MJ	2 35 N2ZK 4 165	2 35 N2ZK 3 165	2,5 35 N2ZL 3 162	3 35 N2ZL 2 160	3,5 35 N2ZL 2 158	
2.300 m 7,500 ft ↑	ASO IJ NDL POS MJ	1,5 35 N2ZJ 4 168	2 35 N2ZK 4 165	2 35 N2ZK 3 165	2,5 35 N2ZL 3 162	3 35 N2ZL 2 160	3,5 35 N2ZL 2 158
1.500 m 5,000 ft ↑	ASO IJ NDL POS MJ	1,5 38 N2ZW 4 170	1,5 35 N2ZJ 4 168	2 35 N2ZK 4 165	2 35 N2ZK 3 165	2,5 35 N2ZL 3 162	3 35 N2ZL 2 160
750 m 2,500 ft ↑	ASO IJ NDL POS MJ	1 40 N2ZW 5 172	1,5 38 N2ZW 4 170	1,5 35 N2ZJ 4 168	2 35 N2ZK 4 165	2 35 N2ZK 3 165	2,5 35 N2ZL 3 162
300 m 1,000 ft ↑	ASO IJ NDL POS MJ	1 40 N2ZH 5 175	1 40 N2ZW 5 172	1,5 38 N2ZW 4 170	1,5 35 N2ZJ 4 168	2 35 N2ZK 4 165	2 35 N2ZK 3 165

401044-01

M/FT ASL	Havshöjd
TEMP	Temperatur
ASO	Reglerskruv för tomgångsluft är öppen
IJ	Tomgångsmunstycke

NDL	Nål
POS	Nålläge uppifrån
MJ	Huvudmunstycke

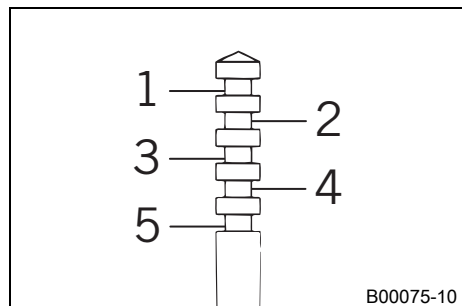

1... 5	Nålläge uppifrån
--------	------------------

Förgasarinställningen varierar beroende på omgivnings- och användningsförhållandena.

i Info
Ej för sandigt underlag

21.4 Volymer

21.4.1 Växellådsolja

Växellådsolja (alla 125/150 modeller)	0,70 l	Motorolja (15W/50) (☛ s 125)
Växellådsolja (alla 250/300 modeller)	0,80 l	Motorolja (15W/50) (☛ s 125)

21.4.2 kylvätska

Kylvätska	1,2 l	Kylvätska (☛ s 125)
		Kylvätska (färdigblandad) (☛ s 125)

21.4.3 Bränsle

Volym bränsletank, totalt ca	7,5 l	Blyfri bensen (98 oktan) blandad med tvåtaktsolja (1:40) (☛ s 124) (125/150 SX)
		Blyfri bensen (95 oktan) blandad med tvåtaktsolja (1:60) (☛ s 124) (250 SX EU, 250 SX USA)
Volym bränsletank, totalt ca	10 l	Blyfri bensen (95 oktan) blandad med tvåtaktsolja (1:40) (☛ s 124) (150 XC-F USA)
		Blyfri bensen (95 oktan) blandad med tvåtaktsolja (1:60) (☛ s 124) (250/300 XC)
Bränslereserv ca (alla XC-modeller)	2 l	

21.5 Chassi

Ram	Centralrörram av krommolybdenstål
Gaffel	WP Suspension Up Side Down 4860 MXMA CC
Fjädersvåg	
fram	300 mm
Fjädersvåg (125 SX EU, 150 SX EU, 250 SX EU)	
bak	330 mm
Fjädersvåg (alla XC-modeller, 125 SX USA, 150 SX USA, 250 SX USA)	
bak	317 mm
Gaffeloffset	22 mm
Fjäderben	WP Suspension 5018 BAVP DCC
Bromsanläggning	Skivbromsar, bromsok flytande lagrade
Bromsskivor - diameter	
fram	260 mm
bak	220 mm
Bromsskivor, slitagegräns	

fram	2,5 mm
bak	3,5 mm
Däcktryck terräng	
fram	1,0 bar
bak	1,0 bar
Sekundärutväxling (125 SX EU, 125 SX USA, 150 XC-F USA)	13:50
Sekundärutväxling (250/300 XC, 150 SX EU, 150 SX USA)	14:50
Sekundärutväxling (250 SX EU, 250 SX USA)	13:48
Kedja	5/8 x 1/4"
Tillgängliga bakdrev	38, 40, 42, 45, 48, 49, 50, 51, 52
Styrhuvudvinkel	63,5°
Hjulbas (alla 125/150 modeller)	1 480±10 mm
Hjulbas (alla 250/300 modeller)	1 495±10 mm
Sitthöjd utan last	992 mm
Markfrigång utan last (alla 125/150 modeller, 250 XC-F USA)	395 mm
Markfrigång utan last (250 SX EU, 250 SX USA, 300 XC-F USA)	385 mm
Vikt utan bränsle ca (125/150 SX)	90,8 kg
Vikt utan bränsle ca (150 XC-F USA)	94,2 kg
Vikt utan bränsle ca (250 SX EU, 250 SX USA)	96,8 kg
Vikt utan bränsle ca (250/300 XC)	104 kg
Maximal tillåten axellast fram	145 kg
Maximal tillåten axellast bak	190 kg
Maximal tillåten totalvikt	335 kg

21.6 Elsystem

Batteri	YTX4L-BS	Batterispänning: 12 V Märkkapacitet: 3 Ah underhållsfri
---------	----------	---

21.7 Däck

Giltighet	Framdäck	Bakdäck
(125 SX EU, 150 SX EU)	80/100 - 21 51M TT Pirelli SCORPION MX Midsoft 32	100/90 - 19 57M TT Pirelli SCORPION MX Midsoft 32
(125 SX USA, 150 SX USA)	80/100 - 21 51M TT Dunlop GEOMAX MX51F	100/90 - 19 57M TT Dunlop GEOMAX MX51
(250 SX EU)	80/100 - 21 51M TT Pirelli SCORPION MX Midsoft 32	110/90 - 19 62M TT Pirelli SCORPION MX Midsoft 32
(250 SX USA)	80/100 - 21 51M TT Dunlop GEOMAX MX51F	110/90 - 19 62M TT Dunlop GEOMAX MX51
(150 XC-F USA)	80/100 - 21 51M TT Dunlop GEOMAX MX51F	100/100 - 18 59M TT Dunlop GEOMAX MX51
(250/300 XC)	80/100 - 21 51M TT Dunlop GEOMAX MX51F	110/100 - 18 64M TT Dunlop GEOMAX MX51

För ytterligare information, se avsnittet Service på:
<http://www.ktm.com>

21.8 Gaffel

21.8.1 125 SX EU, 150 SX EU

Gaffelns artikelnummer	14.18.7M.01	
Gaffel	WP Suspension Up Side Down 4860 MXMA CC	
Kompressionsdämpning		
Komfort	14 klickningar	
Standard	12 klickningar	
Sport	10 klickningar	
Returdämpning		
Komfort	14 klickningar	
Standard	12 klickningar	
Sport	10 klickningar	
Fjäderlängd med förspänningshylsa/förspänningshylsor	497 mm	
Fjäderkonstant		
Vikt förare: 65... 75 kg	4,0 N/mm	
Vikt förare: 75... 85 kg	4,2 N/mm	
Vikt förare: 85... 95 kg	4,4 N/mm	
Gastryck	1,2 bar	
Gaffellängd	940 mm	
Oljemängd per patron	195 ml	Gaffelolja (SAE 4) (48601166S1) (☛ s 125)
Oljemängd per gaffelben utan patron	360 ml	Gaffelolja (SAE 4) (48601166S1) (☛ s 125)

21.8.2 125 SX USA, 150 SX USA

Gaffelns artikelnummer	14.18.7M.51	
Gaffel	WP Suspension Up Side Down 4860 MXMA CC	
Kompressionsdämpning		
Komfort	14 klickningar	
Standard	12 klickningar	
Sport	10 klickningar	
Returdämpning		
Komfort	14 klickningar	
Standard	12 klickningar	
Sport	10 klickningar	
Fjäderlängd med förspänningshylsa/förspänningshylsor	492 mm	
Fjäderkonstant		
Vikt förare: 65... 75 kg	4,2 N/mm	
Vikt förare: 75... 85 kg	4,4 N/mm	
Vikt förare: 85... 95 kg	4,6 N/mm	
Gastryck	1,2 bar	
Gaffellängd	940 mm	
Oljemängd per patron	195 ml	Gaffelolja (SAE 4) (48601166S1) (☛ s 125)
Oljemängd per gaffelben utan patron	360 ml	Gaffelolja (SAE 4) (48601166S1) (☛ s 125)

21.8.3 250 SX EU

Gaffelns artikelnummer	14.18.7M.03	
Gaffel	WP Suspension Up Side Down 4860 MXMA CC	
Kompressionsdämpning		
Komfort	14 klickningar	

Standard		12 klickningar
Sport		10 klickningar
Returdämpning		
Komfort		14 klickningar
Standard		12 klickningar
Sport		10 klickningar
Fjäderlängd med förspänningshylsa/förspänningshylsor		497 mm
Fjäderkonstant		
Vikt förare: 65... 75 kg		4,2 N/mm
Vikt förare: 75... 85 kg		4,4 N/mm
Vikt förare: 85... 95 kg		4,6 N/mm
Gastryck		1,2 bar
Gaffellängd		940 mm
Oljemängd per patron	195 ml	Gaffelolja (SAE 4) (48601166S1) (☛ s 125)
Oljemängd per gaffelben utan patron	390 ml	Gaffelolja (SAE 4) (48601166S1) (☛ s 125)

21.8.4 250 SX USA

Gaffelns artikelnummer		14.18.7M.53
Gaffel		WP Suspension Up Side Down 4860 MXMA CC
Kompressionsdämpning		
Komfort		14 klickningar
Standard		12 klickningar
Sport		10 klickningar
Returdämpning		
Komfort		14 klickningar
Standard		12 klickningar
Sport		10 klickningar
Fjäderlängd med förspänningshylsa/förspänningshylsor		492 mm
Fjäderkonstant		
Vikt förare: 65... 75 kg		4,4 N/mm
Vikt förare: 75... 85 kg		4,6 N/mm
Vikt förare: 85... 95 kg		4,8 N/mm
Gastryck		1,2 bar
Gaffellängd		940 mm
Oljemängd per patron	195 ml	Gaffelolja (SAE 4) (48601166S1) (☛ s 125)
Oljemängd per gaffelben utan patron	380 ml	Gaffelolja (SAE 4) (48601166S1) (☛ s 125)

21.8.5 150 XC-F USA

Gaffelns artikelnummer		14.18.7M.71
Gaffel		WP Suspension Up Side Down 4860 MXMA CC
Kompressionsdämpning		
Komfort		14 klickningar
Standard		12 klickningar
Sport		10 klickningar
Returdämpning		
Komfort		14 klickningar
Standard		12 klickningar
Sport		10 klickningar
Fjäderlängd med förspänningshylsa/förspänningshylsor		492 mm

Fjäderkonstant		
Vikt förare: 65... 75 kg		4,0 N/mm
Vikt förare: 75... 85 kg		4,2 N/mm
Vikt förare: 85... 95 kg		4,4 N/mm
Gastryck		1,2 bar
Gaffellängd		940 mm
Oljemängd per patron	195 ml	Gaffelolja (SAE 4) (48601166S1) (☛ s 125)
Oljemängd per gaffelben utan patron	370 ml	Gaffelolja (SAE 4) (48601166S1) (☛ s 125)

21.8.6 250/300 XC

Gaffelns artikelnummer	14.18.7M.73	
Gaffel	WP Suspension Up Side Down 4860 MXMA CC	
Kompressionsdämpning		
Komfort	14 klickningar	
Standard	12 klickningar	
Sport	10 klickningar	
Returdämpning		
Komfort	14 klickningar	
Standard	12 klickningar	
Sport	10 klickningar	
Fjäderlängd med förspänningshylsa/förspänningshylsor	492 mm	
Fjäderkonstant		
Vikt förare: 65... 75 kg		4,2 N/mm
Vikt förare: 75... 85 kg		4,4 N/mm
Vikt förare: 85... 95 kg		4,6 N/mm
Gastryck		1,2 bar
Gaffellängd		940 mm
Oljemängd per patron	195 ml	Gaffelolja (SAE 4) (48601166S1) (☛ s 125)
Oljemängd per gaffelben utan patron	380 ml	Gaffelolja (SAE 4) (48601166S1) (☛ s 125)

21.9 Fjäderben

21.9.1 125 SX EU, 150 SX EU

Fjäderbenets artikelnummer	18.18.7M.01	
Fjäderben	WP Suspension 5018 BAVP DCC	
Kompressionsdämpning låg hastighet		
Komfort	17 klickningar	
Standard	15 klickningar	
Sport	13 klickningar	
Kompressionsdämpning hög hastighet		
Komfort	2,5 varv	
Standard	2 varv	
Sport	1,5 varv	
Returdämpning		
Komfort	17 klickningar	
Standard	15 klickningar	
Sport	13 klickningar	
Fjäderförspänning	9 mm	
Fjäderkonstant		

Vikt förare: 65... 75 kg	45 N/mm
Vikt förare: 75... 85 kg	48 N/mm
Vikt förare: 85... 95 kg	51 N/mm
Fjäderlängd	260 mm
Gastryck	10 bar
Statiskt häng	30 mm
Häng under körning	90 mm
Monteringslängd	490 mm
Stötdämparolja (☛ s 125)	SAE 2,5

21.9.2 125 SX USA, 150 SX USA

Fjäderbenets artikelnummer	18.18.7M.51
Fjäderben	WP Suspension 5018 BAVP DCC
Kompressionsdämpning låg hastighet	
Komfort	17 klickningar
Standard	15 klickningar
Sport	13 klickningar
Kompressionsdämpning hög hastighet	
Komfort	2,5 varv
Standard	2 varv
Sport	1,5 varv
Returdämpning	
Komfort	17 klickningar
Standard	15 klickningar
Sport	13 klickningar
Fjäderförspänning	12 mm
Fjäderkonstant	
Vikt förare: 65... 75 kg	45 N/mm
Vikt förare: 75... 85 kg	48 N/mm
Vikt förare: 85... 95 kg	51 N/mm
Fjäderlängd	260 mm
Gastryck	10 bar
Statiskt häng	30 mm
Häng under körning	100 mm
Monteringslängd	486 mm
Stötdämparolja (☛ s 125)	SAE 2,5

21.9.3 250 SX EU

Fjäderbenets artikelnummer	18.18.7M.03
Fjäderben	WP Suspension 5018 BAVP DCC
Kompressionsdämpning låg hastighet	
Komfort	17 klickningar
Standard	15 klickningar
Sport	13 klickningar
Kompressionsdämpning hög hastighet	
Komfort	2,5 varv
Standard	2 varv
Sport	1,5 varv
Returdämpning	
Komfort	17 klickningar
Standard	15 klickningar

Sport	13 klickningar
Fjäderförspänning	8 mm
Fjäderkonstant	
Vikt förare: 65... 75 kg	51 N/mm
Vikt förare: 75... 85 kg	54 N/mm
Vikt förare: 85... 95 kg	57 N/mm
Fjäderlängd	260 mm
Gastryck	10 bar
Statiskt häng	30 mm
Häng under körning	90 mm
Monteringslängd	490 mm
Stötdämparolja (☛ s 125)	SAE 2,5

21.9.4 250 SX USA

Fjäderbenets artikelnummer	18.18.7M.53
Fjäderben	WP Suspension 5018 BAVP DCC
Kompressionsdämpning låg hastighet	
Komfort	17 klickningar
Standard	15 klickningar
Sport	13 klickningar
Kompressionsdämpning hög hastighet	
Komfort	2,5 varv
Standard	2 varv
Sport	1,5 varv
Returdämpning	
Komfort	17 klickningar
Standard	15 klickningar
Sport	13 klickningar
Fjäderförspänning	12 mm
Fjäderkonstant	
Vikt förare: 65... 75 kg	51 N/mm
Vikt förare: 75... 85 kg	54 N/mm
Vikt förare: 85... 95 kg	57 N/mm
Fjäderlängd	260 mm
Gastryck	10 bar
Statiskt häng	30 mm
Häng under körning	100 mm
Monteringslängd	486 mm
Stötdämparolja (☛ s 125)	SAE 2,5

21.9.5 150 XC-F USA

Fjäderbenets artikelnummer	18.18.7M.71
Fjäderben	WP Suspension 5018 BAVP DCC
Kompressionsdämpning låg hastighet	
Komfort	17 klickningar
Standard	15 klickningar
Sport	13 klickningar
Kompressionsdämpning hög hastighet	
Komfort	2,5 varv
Standard	2 varv
Sport	1,5 varv

Returdämpning	
Komfort	17 klickningar
Standard	15 klickningar
Sport	13 klickningar
Fjäderförspänning	12 mm
Fjäderkonstant	
Vikt förare: 65... 75 kg	45 N/mm
Vikt förare: 75... 85 kg	48 N/mm
Vikt förare: 85... 95 kg	51 N/mm
Fjäderlängd	260 mm
Gastryck	10 bar
Statiskt häng	30 mm
Häng under körning	100 mm
Monteringslängd	486 mm
Stötdämparolja (☛ s 125)	SAE 2,5

21.9.6 250/300 XC

Fjäderbenets artikelnummer	18.18.7M.73
Fjäderben	WP Suspension 5018 BAVP DCC
Kompressiondämpning låg hastighet	
Komfort	17 klickningar
Standard	15 klickningar
Sport	13 klickningar
Kompressionsdämpning hög hastighet	
Komfort	2,5 varv
Standard	2 varv
Sport	1,5 varv
Returdämpning	
Komfort	17 klickningar
Standard	15 klickningar
Sport	13 klickningar
Fjäderförspänning	12 mm
Fjäderkonstant	
Vikt förare: 65... 75 kg	51 N/mm
Vikt förare: 75... 85 kg	54 N/mm
Vikt förare: 85... 95 kg	57 N/mm
Fjäderlängd	260 mm
Gastryck	10 bar
Statiskt häng	30 mm
Häng under körning	100 mm
Monteringslängd	486 mm
Stötdämparolja (☛ s 125)	SAE 2,5

21.10 Åtdragningsmoment chassi

Ekernippel bakhjul	M4,5	5... 6 Nm	–
Ekernippel framhjul	M4,5	5... 6 Nm	–
Skruv batteripol	M5	2,5 Nm	–
Skruv ställring fjäderben	M5	5 Nm	–
Mutter startmotor (250/300 XC)	M6	10 Nm	–
Skruv bromsskiva bak	M6	14 Nm	Loctite® 243™
Skruv bromsskiva fram	M6	14 Nm	Loctite® 243™
Skruv gashandtag	M6	3 Nm	–
Skruv kedjeskydd	M6	6 Nm	Loctite® 243™
Skruv kullad tryckstång på fotbromscylindern	M6	10 Nm	Loctite® 243™
Övriga muttrar chassi	M6	10 Nm	–
Övriga skruvar chassi	M6	10 Nm	–
Mutter bakdrevsskruv	M8	35 Nm	Loctite® 2701
Mutter bromspedalstopp	M8	20 Nm	–
Mutter däcklås	M8	10 Nm	–
Skruv axelklämma	M8	15 Nm	–
Skruv bromsok framtill	M8	25 Nm	Loctite® 243™
Skruv gaffelkrona nedtill	M8	12 Nm	–
Skruv gaffelkrona upptill	M8	17 Nm	–
Skruv gaffelrör upptill	M8	17 Nm	Loctite® 243™
Skruv kedjegliddel	M8	15 Nm	–
Skruv klämelement	M8	20 Nm	–
Skruv motorstag	M8	33 Nm	–
Skruv ramarm	M8	35 Nm	Loctite® 2701
Skruv sidostödfästning	M8	45 Nm	Loctite® 2701
Övriga muttrar chassi	M8	25 Nm	–
Övriga skruvar chassi	M8	25 Nm	–
Skruv fjäderben nedtill	M10	60 Nm	Loctite® 2701
Skruv fjäderben upptill	M10	60 Nm	Loctite® 2701
Skruv motorfäste	M10	60 Nm	–
Skruv styrhållare	M10	40 Nm	Loctite® 243™
Övriga muttrar chassi	M10	45 Nm	–
Övriga skruvar chassi	M10	45 Nm	–
Mutter sadelfastsättning	M12x1	20 Nm	–
Mutter förbindelsearm mot vinkelarm	M14x1,5	80 Nm	–
Mutter ram mot förbindelsearm	M14x1,5	80 Nm	Loctite® 2701
Mutter vinkelarm mot baksving	M14x1,5	80 Nm	–
Mutter vingbult	M16x1,5	100 Nm	–
Inskruvningsstuts kylsystem	M20x1,5	12 Nm	Loctite® 243™
Skruv styrhuvud upptill	M20x1,5	12 Nm	–
Skruv hjulaxel fram	M24x1,5	45 Nm	–
Mutter hjulaxel bak	M25x1,5	80 Nm	–

Blyfri bensin (ROZ 98)

enligt

- DIN EN 228 (ROZ 98)

Blyfri bensin (ROZ 95)

enligt

- DIN EN 228 (ROZ 95)

Specifikation

- Använd endast blyfri bensin som motsvarar den angivna standarden eller är likvärdig med denna.
- En etanolhalt på max. 10 % (E10-bensin) är helt ofarlig.

**Info**

Använd **inte** bränsle av metanol (t ex M15, M85, M100) eller med en etanolhalt på över 10 % (t ex E15, E25, E85, E100).

Blyfri bensin (95 oktan) blandad med tvåtaktsolja (1:60)

enligt

- DIN EN 228
- JASO FC (☛ s 129) (1:60)

Blandningsförhållande

1:60	Tvåtaktsmotorolja (☛ s 126) Blyfri bensin (ROZ 95) (☛ s 124)
------	---

Leverantör

Motorex®

- Cross Power 2T

Blyfri bensin (95 oktan) blandad med tvåtaktsolja (1:40)

enligt

- DIN EN 228
- JASO FC (☛ s 129) (1:40)

Blandningsförhållande

1:40	Tvåtaktsmotorolja (☛ s 126) Blyfri bensin (ROZ 95) (☛ s 124)
------	---

Leverantör

Motorex®

- Cross Power 2T

Blyfri bensin (98 oktan) blandad med tvåtaktsolja (1:40)

enligt

- DIN EN 228
- JASO FC (☛ s 129) (1:40)

Blandningsförhållande

1:40	Tvåtaktsmotorolja (☛ s 126) Blyfri bensin (ROZ 98) (☛ s 124)
------	---

Leverantör

Motorex®

- Cross Power 2T

Bromsvätska DOT 4 / DOT 5.1

enligt

- DOT

Specifikation

- Använd endast bromsvätska som motsvarar den angivna standarden (se uppgifter på behållaren) och har motsvarande egenskaper. KTM rekommenderar produkter från **Castrol** och **Motorex®**.

Leverantör**Castrol**

- RESPONSE BRAKE FLUID SUPER DOT 4

Motorex®

- Brake Fluid DOT 5.1

Gaffelolja (SAE 4) (48601166S1)**enligt**

- SAE (☛ s 129) (SAE 4)

Specifikation

- Använd endast oljor som uppfyller kraven i angivna standarder (se uppgifter på behållaren) och har motsvarande egenskaper.

Hydraulolja (15)**enligt**

- ISO VG (15)

Specifikation

- Använd endast hydraulolja som motsvarar den angivna standarden (se uppgifter på behållaren) och har motsvarande egenskaper. KTM rekommenderar produkter från **Motorex®**.

Leverantör**Motorex®**

- Hydraulic Fluid 75

Kylvätska**Specifikation**

- Använd endast lämplig kylvätska (även i varma länder). Dåliga frostskyddsmedel kan förorsaka korrosion och skumbildning. KTM rekommenderar produkter från **Motorex®**.

Blandningsförhållande

Frostskydd: -25... -45 °C	50 % korrosions-/frostskyddsmedel 50 % destillerat vatten
---------------------------	--

Kylvätska (färdigblandad)

Frostskydd	-40 °C
------------	--------

Leverantör**Motorex®**

- COOLANT G48

Motorolja (15W/50)**enligt**

- JASO T903 MA (☛ s 129)
- SAE (☛ s 129) (15W/50)

Specifikation

- Använd endast motoroljor som motsvarar angivna standarder (se uppgifter på behållaren) och har motsvarande egenskaper. KTM rekommenderar produkter från **Motorex®**.

Leverantör**Motorex®**

- Top Speed 4T

Stötdämparolja (SAE 2,5) (50180342S1)**enligt**

- SAE (☛ s 129) (SAE 2,5)

Specifikation

- Använd endast oljor som uppfyller angivna standarder (se uppgifter på behållaren) och har motsvarande egenskaper.

Tvåtaktsmotorolja

enligt

- JASO FC (☛ s 129)

Specifikation

- Använd endast högkvalitativ tvåtaktsmotorolja från välkända tillverkare. KTM rekommenderar produkter från **Motorex®**.

Helsyntetisk

Leverantör**Motorex®**

- **Cross Power 2T**

Bränsletillsats

Specifikation

- KTM rekommenderar produkter från **Motorex®**.

Leverantör

Motorex®

- Fuel Stabilizer

Gummihandtagslim (00062030051)

Leverantör

KTM-Sportmotorcycle AG

- GRIP GLUE

Högvisköst smörjfett

Specifikation

- KTM rekommenderar produkter från **SKF®**.

Leverantör

SKF®

- LGHB 2

Kedjerengöringsmedel

Specifikation

- KTM rekommenderar produkter från **Motorex®**.

Leverantör

Motorex®

- Chain Clean

Kedjesprej offroad

Specifikation

- KTM rekommenderar produkter från **Motorex®**.

Leverantör

Motorex®

- Chainlube Offroad

Långtidsfett

Specifikation

- KTM rekommenderar produkter från **Motorex®**.

Leverantör

Motorex®

- Bike Grease 2000

Olja för luftfilter av skumplast

Specifikation

- KTM rekommenderar produkter från **Motorex®**.

Leverantör

Motorex®

- Twin Air Liquid Bio Power

Rengörings- och skyddsmedel för metall och gummi

Specifikation

- KTM rekommenderar produkter från **Motorex®**.

Leverantör

Motorex®

- Protect & Shine

Rengöringsmedel för luftfilter

Specifikation

- KTM rekommenderar produkter från **Motorex®**.

Leverantör**Motorex®**

- Twin Air Dirt Bio Remover

Rengöringsmedel för motorcykel

Specifikation

- KTM rekommenderar produkter från **Motorex®**.

Leverantör**Motorex®**

- Moto Clean 900

Universal oljesprej

Specifikation

- KTM rekommenderar produkter från **Motorex®**.

Leverantör**Motorex®**

- Joker 440 Synthetic

JASO FC

JASO FC är en klassificering för en tvåtaktsmotorolja som är specialutvecklad för de extrema krav som ställs inom tävlingssporten. Tack vare de förstklassiga syntetiska estrarna och de specialanpassade tillsatserna fungerar förbränningen perfekt, även under extrema förhållanden.

SAE

SAE-viskositetsklasserna har framtagits av Society of Automotive Engineers och delar in oljor efter deras viskositet. Viskositeten beskriver bara en oljas egenskap och ger ingen upplysning om kvaliteten.

JASO T903 MA

Olika tekniska utvecklingstendenser ledde till en egen specifikation för fyrtaktsmotorcyklar - standarden JASO T903 MA. I fyrtaktsmotorcyklar användes tidigare motoroljor för personbilar eftersom det saknades en egen specifikation för motorcyklar. För bilmotorer är långa underhållsintervaller viktiga. För motorcykelmotorer är högt effektutbyte och höga varvtal viktigt. I de flesta motorcyklarna används motoroljan för smörjning av transmissionen och kopplingen. Standarden JASO MA tar hänsyn till dessa speciella krav.

A	
Arbetsregler	7
Avsedd användning	6
B	
Bakdrev	
kontroll	57
Bakhjul	
demontering	74
montering	74
Baksving	
kontroll	59
Batteri	
demontering	77
laddning	78
montering	77
Bilder	8
Bromsbelägg	
byte av bakbromsens belägg	71
byte av frambromsens belägg	67
kontroll av bakbromsens belägg	71
kontroll av frambromsens belägg	67
Bromshandtag	12
inställning av utgångsläge	65
kontroll av spel	65
Bromsskivor	
kontroll	65
Bromsvätska	
påfyllning i bakbromsen	70
påfyllning i frambromsen	66
Bromsvätskenivå	
kontroll av bakbromsen	70
kontroll av frambromsen	66
Bruksanvisning	7
Bränslekran	14-15
Bränslen, vätskor och oljor	8
Bränsletank	
demontering	53
montering	54
C	
Chassinummer	11
Choke	15
D	
Dragning av gasvajern	
kontroll	59
Däckens skick	
kontroll	75
Däcktryck	
kontroll	76
E	
Ekerspänning	
kontroll	76
Elstartknapp	13

F	
Felsökning	97-98
Fjäderben	
demontering	48
inställning av fjäderförspänning	35
kompressionsdämpning, allmänt	30
kontroll av hänget under körning	34
kontroll av statiskt häng	34
montering	49
Fjäderbenets artikelnummer	11
Fordon	
sett bakifrån, höger sida	10
sett framifrån, vänster sida	9
Fotbromspedal	16
inställning av utgångsläge	69
kontroll av spel	69
Framdrev	
kontroll	57
Framhjul	
demontering	73
montering	73
Framskärm	
demontering	47
montering	48
Frostskydd	
kontroll	81
Förgasare	85
inställning av tomgång	86
tömning av flottörkammaren	87
Förvaring	96
G	
Gaffel	
kontroll av grundinställning	36
Gaffelben	
avlufning	41
demontering	42
montering	42
rengöring av dammtätningar	41
Gaffelns artikelnummer	11
Gaffelskydd	
demontering	43
montering	43
Garanti	8
Gashandtag	12
Gasvajer, spel	
inställning	85
kontroll	85
Grundinställning chassi	
kontroll av inställning med aktuell förarvikt	30
Gummihandtag	
fastsättning	61
kontroll	61

H		fastsättning	52
Huvudsäkring		montering	50
byte	79	M	
Häng under körning		Miljö	7
inställning	35	Motor	
I		inkörning	19
Idrifttagande		Motorcykel	
anvisningar för det första idrifttagandet	18	borttagning från mc-lyften	40
efter förvaring	96	rengöring	95
kontroll- och skötselarbeten inför varje idrifttagande	23	uppallning på mc-lyft	40
K		Motorkarakteristik	
Kedja		hjälpfjäder	89
kontroll	57	inställning av hjälpfjäder	89
rengöring	55	Motornummer	
Kedjespänning		N	
inställning	56	Nedre gaffelkrona	
kontroll	56	demontering	43
Kedjestyrning		montering	44
inställning	59	P	
kontroll	57	Plug-in-stöd	
Kickstart		16	
Kompressionsdämpning, låg hastighet		Påfyllningsvolym	
inställning av fjäderben	30	kylvätska	84, 115
Kompressionsdämpning		växellådsolja	93, 115
inställning av gaffel	37	R	
Kompressionsdämpning, hög hastighet		Ram	
inställning av fjäderben	31	kontroll	59
Koppling		Reklamationsrätt	
byte av vätska	63	8	
kontroll/åtgärd av vätskenivån	62	Reservdelar	
Kopplingshandtag		8	
inställning av utgångsläge	61	Returdämpning	
Kortslutningsknapp		inställning av fjäderben	
12		inställning av gaffel	
Kundtjänst		37	
8		S	
Kylarskärm		Sadel	
demontering	80	borttagning	49
montering	81	montering	49
Kylsystem		Service	
80		8	
Kylvätska		Sidostöd	
avtappning	83	16	
påfyllning	83	Skyddsutrustning	
Kylvätskenivå		7	
kontroll	81-82	Slutdämpare	
L		byte av glasfiber garnstopning	
Lufffilter		demontering	
demontering	50	montering	
montering	51	53	
rengöring	51	Starta motorcykeln	
Lufffilterbox		23	
rengöring	51	Startnummerskylt	
tätning	52	demontering	47
Lufffilterboxens skydd		montering	47
demontering	50	Styrets läge	
M		inställning	
Miljö		38	
Motor		Styrhuvudets lager	
inkörning	19	smörjning	
Motorcykel		47	
borttagning från mc-lyften	40	Styrhuvudets lagospel	
rengöring	95	inställning	46
uppallning på mc-lyft	40	kontroll	46
Motorkarakteristik		Motornummer	
hjälpfjäder	89	11	
inställning av hjälpfjäder	89	N	
Motornummer		Nedre gaffelkrona	
11		demontering	43
N		montering	44
Nedre gaffelkrona		P	
demontering	43	Plug-in-stöd	
montering	44	16	
P		Påfyllningsvolym	
Plug-in-stöd		kylvätska	84, 115
16		växellådsolja	93, 115
R		R	
Ram		Ram	
kontroll	59	kontroll	
Reklamationsrätt		59	
8		Reklamationsrätt	
Reservdelar		8	
8		Returdämpning	
Returdämpning		inställning av fjäderben	
inställning av fjäderben	32	inställning av gaffel	
inställning av gaffel	37	37	
S		S	
Sadel		Sadel	
borttagning	49	borttagning	
montering	49	montering	
Service		49	
8		Service	
Sidostöd		8	
16		Sidostöd	
Skyddsutrustning		16	
7		Skyddsutrustning	
Slutdämpare		7	
byte av glasfiber garnstopning	53	Slutdämpare	
demontering	52	byte av glasfiber garnstopning	
montering	53	demontering	
Starta motorcykeln		montering	
23		53	
Startnummerskylt		Starta motorcykeln	
demontering	47	23	
montering	47	Startnummerskylt	
Styrets läge		demontering	
inställning	38	47	
Styrhuvudets lager		Styrets läge	
smörjning	47	inställning	
Styrhuvudets lagospel		38	
inställning	46	Styrhuvudets lager	
kontroll	46	smörjning	
Motornummer		47	
11		Styrhuvudets lagospel	
N		inställning	
Nedre gaffelkrona		46	
demontering	43	kontroll	
montering	44	46	
P		Motornummer	
Plug-in-stöd		11	
16		N	
Påfyllningsvolym		Nedre gaffelkrona	
kylvätska	84, 115	demontering	43
växellådsolja	93, 115	montering	44
R		P	
Ram		Plug-in-stöd	
kontroll	59	16	
Reklamationsrätt		Påfyllningsvolym	
8		kylvätska	84, 115
Reservdelar		växellådsolja	93, 115
8		R	
Returdämpning		Ram	
inställning av fjäderben	32	kontroll	
inställning av gaffel	37	59	
S		Reklamationsrätt	
Sadel		8	
borttagning	49	Reservdelar	
montering	49	8	
Service		Returdämpning	
8		inställning av fjäderben	
Sidostöd		inställning av gaffel	
16		37	
Skyddsutrustning		S	
7		Sadel	
Slutdämpare		borttagning	
byte av glasfiber garnstopning	53	49	
demontering	52	montering	
montering	53	49	
Starta motorcykeln		Service	
23		8	
Startnummerskylt		Sidostöd	
demontering	47	16	
montering	47	Skyddsutrustning	
Styrets läge		7	
inställning	38	Slutdämpare	
Styrhuvudets lager		byte av glasfiber garnstopning	
smörjning	47	demontering	
Styrhuvudets lagospel		montering	
inställning	46	53	
kontroll	46	Starta motorcykeln	
Motornummer		23	
11		Startnummerskylt	
N		demontering	
Nedre gaffelkrona		47	
demontering	43	montering	
montering	44	47	
P		Styrets läge	
Plug-in-stöd		inställning	
16		38	
Påfyllningsvolym		Styrhuvudets lager	
kylvätska	84, 115	smörjning	
växellådsolja	93, 115	47	
R		Styrhuvudets lagospel	
Ram		inställning	
kontroll	59	46	
Reklamationsrätt		kontroll	
8		46	
Reservdelar		Motornummer	
8		11	
Returdämpning		N	
inställning av fjäderben	32	Nedre gaffelkrona	
inställning av gaffel	37	demontering	43
S		montering	44
Sadel		P	
borttagning	49	Plug-in-stöd	
montering	49	16	
Service		Påfyllningsvolym	
8		kylvätska	84, 115
Sidostöd		växellådsolja	93, 115
16		R	
Skyddsutrustning		Ram	
7		kontroll	
Slutdämpare		59	
byte av glasfiber garnstopning	53	Reklamationsrätt	
demontering	52	8	
montering	53	Reservdelar	
Starta motorcykeln		8	
23		Returdämpning	
Startnummerskylt		inställning av fjäderben	
demontering	47	inställning av gaffel	
montering	47	37	
Styrets läge		S	
inställning	38	Sadel	
Styrhuvudets lager		borttagning	
smörjning	47	49	
Styrhuvudets lagospel		montering	
inställning	46	49	
kontroll	46	Service	
Motornummer		8	
11		Sidostöd	
N		16	
Nedre gaffelkrona		Skyddsutrustning	
demontering	43	7	
montering	44	Slutdämpare	
P		byte av glasfiber garnstopning	
Plug-in-stöd		demontering	
16		montering	
Påfyllningsvolym		53	
kylvätska	84, 115	Starta motorcykeln	
växellådsolja	93, 115	23	
R		Startnummerskylt	
Ram		demontering	
kontroll	59	47	
Reklamationsrätt		montering	
8		47	
Reservdelar		Styrets läge	
8		inställning	
Returdämpning		38	
inställning av fjäderben	32	Styrhuvudets lager	
inställning av gaffel	37	smörjning	
S		47	
Sadel		Styrhuvudets lagospel	
borttagning	49	inställning	
montering	49	46	
Service		kontroll	
8		46	
Sidostöd		Motornummer	
16		11	
Skyddsutrustning		N	
7		Nedre gaffelkrona	
Slutdämpare		demontering	
byte av glasfiber garnstopning	53	43	
demontering	52	montering	
montering	53	44	
Starta motorcykeln		P	
23		Plug-in-stöd	
Startnummerskylt		16	
demontering	47	Påfyllningsvolym	
montering	47	kylvätska	84, 115
Styrets läge		växellådsolja	93, 115
inställning	38	R	
Styrhuvudets lager		Ram	
smörjning	47	kontroll	
Styrhuvudets lagospel		59	
inställning	46	Reklamationsrätt	
kontroll	46	8	
Motornummer		Reservdelar	
11		8	
N		Returdämpning	
Nedre gaffelkrona		inställning av fjäderben	
demontering	43	inställning av gaffel	
montering	44	37	
P		S	
Plug-in-stöd		Sadel	
16		borttagning	
Påfyllningsvolym		49	
kylvätska	84, 115	montering	
växellådsolja	93, 115	49	
R		Service	
Ram		8	
kontroll	59	Sidostöd	
Reklamationsrätt		16	
8		Skyddsutrustning	
Reservdelar		7	
8		Slutdämpare	
Returdämpning		byte av glasfiber garnstopning	
inställning av fjäderben	32	demontering	
inställning av gaffel	37	montering	
S		53	
Sadel		Starta motorcykeln	
borttagning	49	23	
montering	49	Startnummerskylt	
Service		demontering	

Svåra körförhållanden	19
hög temperatur	21
lerig terräng	21
låg temperatur	22
långsam körning	21
snö	22
torr sand	20
våt sand	20
vått underlag	21

Säker drift	7
--------------------------	---

Säkring

byte av huvudsäkring	79
----------------------------	----

T

Tanka

bränsle	26
---------------	----

Tanklock

stängning	14
öppning	13

Teknisk information

chassi	115
däck	116
elsystem	116
fjäderben	119
förgasare	105
gaffel	117
motor	99
polymer	115
åtdragningsmoment chassi	123
åtdragningsmoment motor	102

Tillbehör	8
------------------------	---

Transport	25
------------------------	----

Typskylt	11
-----------------------	----

Tändkurva

stickanslutning	88
ändring	88

V

Växellådsolja

avtappning	92
byte	91
påfyllning	93

Växellådsoljenivå

kontroll	91
----------------	----

Växelspak	15
------------------------	----

inställning av utgångsläge	88
kontroll av utgångsläge	88

Ä

Ändamålsenlig användning	6
---------------------------------------	---

Ö

Övriga medel	8
---------------------------	---



3211857sv

07/2012



KTM-Sportmotorcycle AG
5230 Mattighofen/Österreich
<http://www.ktm.com>



KTM Group Partner



REG. NO. 12 100 6601

Foto: Mitterbauer/KTM