



- 125 EXC EU
- 125 EXC SIX DAYS EU
- 200 EXC EU
- 200 EXC AUS
- 200 XC-W USA
- 250 EXC EU
- 250 EXC AUS
- 250 EXC SIX DAYS EU
- 250 XC-W USA
- 300 EXC EU
- 300 EXC AUS
- 300 EXC SIX DAYS EU
- 300 XC-W USA

Art.nr 3211861sv



Vi gratulerar dig till ditt köp av en KTM motorcykel. Du äger nu en modern, sportig motorcykel som du kommer ha mycket glädje av om du tar hand om den och sköter den på rätt sätt.

Vi önskar dig mycket nöje med den!

Notera ditt fordons serienummer.

Chassinummer (☛ s 11)	Återförsäljarens stämpel
Motornummer (☛ s 11)	
Nyckelnummer (Alla EXC-modeller) (☛ s 11)	

Vid tryck motsvarade bruksanvisningen seriens senaste version. Små avvikelser p g a vidareutveckling av motorcyklarnas konstruktion kan ej helt uteslutas.

Samtliga uppgifter är ej bindande. KTM-Sportmotorcycle AG förbehåller sig framför allt rätten att ändra och/eller stryka teknisk information, priser, färger, former, material, service, konstruktioner, utrustning och dyl utan ersättning eller förvarning, samt att anpassa dessa till lokala företeelser och ställa in tillverkningen av en viss modell utan förvarning. KTM ansvarar ej för leveransmöjligheter, avvikelser från bilder och beskrivningar eller för tryckfel och andra fel. De avbildade modellerna innehåller delvis speciell utrustning som ej ingår i standardleveransen.

© 2012 KTM-Sportmotorcycle AG, Mattighofen Österrike

Alla rättigheter förbehållna

Eftertryck, helt eller delvis, samt all typ av flerfaldigande är endast tillåtet efter upphosvrättsinnehavarens skriftliga medgivande.





ISO 9001(12 100 6061)

KTM använder kvalitetsstyrningsrutiner enligt kvalitetsstandarden ISO 9001 för att uppnå högsta möjliga produktkvalitet.

Utfärdat av: TÜV Management Service

KTM-Sportmotorcycle AG  
5230 Mattighofen, Österrike

1	FRAMSTÄLLNINGSMEDEL .....	5	6.14.14	Visningsläge SPEED/TR2 (tripmaster 2) .....	20
1.1	Symboler.....	5	6.14.15	Visningsläge SPEED/A1 (genomsnittshastighet 1) .....	20
1.2	Format.....	5	6.14.16	Visningsläge SPEED/A2 (genomsnittshastighet 2) .....	20
2	SÄKERHETSANVISNINGAR.....	6	6.14.17	Visningsläge SPEED/S1 (stoppur 1).....	21
2.1	Användningsdefinition - ändamålsenlig användning .....	6	6.14.18	Visningsläge SPEED/S2 (stoppur 2).....	21
2.2	Säkerhetsanvisningar .....	6	6.14.19	Funktionsöversikt .....	21
2.3	Riskenivåer och symboler.....	6	6.14.20	Översikt över villkor och aktiverbarhet .....	22
2.4	Varning för manipulationer.....	6	6.15	Öppna tanklocket.....	22
2.5	Säker drift.....	7	6.16	Stänga tanklocket .....	23
2.6	Skyddsutrustning .....	7	6.17	Bränslekran.....	23
2.7	Arbetsregler .....	7	6.18	Choke.....	23
2.8	Miljö.....	7	6.19	Växelspak .....	23
2.9	Bruksanvisning .....	7	6.20	Kickstart .....	24
3	VIKTIG INFORMATION .....	8	6.21	Fotbromspedal .....	24
3.1	Garanti, reklamationsrätt .....	8	6.22	Sidostöd .....	24
3.2	Drivmedel, tillsatsmedel .....	8	6.23	Styrlås (Alla EXC-modeller) .....	25
3.3	Reservdelar, tillbehör.....	8	6.24	Låsa styrningen (Alla EXC-modeller).....	25
3.4	Service .....	8	6.25	Låsa upp styrningen (Alla EXC-modeller).....	25
3.5	Bilder.....	8	7	IDRIFTTAGANDE .....	26
3.6	Kundtjänst.....	8	7.1	Anvisningar för det första idrifttagandet .....	26
4	FORDON.....	9	7.2	Köra in motorn .....	27
4.1	Fordonet sett framifrån, vänster sida (översikt) ....	9	7.3	Förberedelser inför svåra körförhållanden.....	27
4.2	Fordonet sett bakifrån, höger sida (översikt) .....	10	7.4	Förberedelser inför körning i torr sand.....	28
5	SERIENUMMER .....	11	7.5	Förberedelser inför körning i våt sand .....	28
5.1	Chassinummer.....	11	7.6	Förberedelser inför körning på vått underlag och i lerig terräng .....	29
5.2	Typskylt.....	11	7.7	Förberedelser inför körning vid höga temperaturer och långsam körning .....	29
5.3	Nyckelnummer (Alla EXC-modeller) .....	11	7.8	Förberedelser inför körning vid låg temperatur eller snö .....	30
5.4	Motornummer .....	11	8	KÖRANVISNING .....	31
5.5	Gaffelns artikelnummer.....	11	8.1	Kontroll- och skötselarbeten inför varje idrifttagande .....	31
5.6	Fjäderbenets artikelnummer .....	12	8.2	Starta motorcykeln .....	31
6	MANÖVERANORDNINGAR .....	13	8.3	Börja köra.....	32
6.1	Kopplingshandtag .....	13	8.4	Växla, köra .....	32
6.2	Bromshandtag .....	13	8.5	Inbromsning .....	32
6.3	Gashandtag .....	13	8.6	Stanna, parkera .....	33
6.4	Kortslutningsknapp (Alla EXC-modeller) .....	13	8.7	Transport.....	33
6.5	Kortslutningsknapp (XC-W) .....	14	8.8	Fylla på bränsle .....	34
6.6	Signalhornsknapp (Alla EXC-modeller) .....	14	9	SERVICESHEMA .....	35
6.7	Ljusomkopplare (Alla EXC-modeller).....	14	9.1	Serviceschema .....	35
6.8	Ljusomkopplare (XC-W) .....	14	9.2	Sevicearbeten (som extra uppdrag) .....	36
6.9	Blinkersomkopplare (Alla EXC-modeller) .....	14	10	INSTÄLLNING AV CHASSIT .....	37
6.10	Nödavstängningsknapp (EXC AUS).....	15	10.1	Kontrollera chassits grundinställning med aktuell förarvikt.....	37
6.11	Elstartknapp (200/250/300 EXC EU, 250/300 EXC SIX DAYS EU, XC-W).....	15	10.2	Kompressionsdämpning fjäderben .....	37
6.12	Elstartknapp (EXC AUS).....	15	10.3	Ställa in fjäderbenets kompressionsdämpning, låg hastighet .....	37
6.13	Översikt kontrollampor (Alla EXC-modeller) .....	15	10.4	Ställa in fjäderbenets kompressionsdämpning, hög hastighet .....	38
6.14	Hastighetsmätare.....	15	10.5	Ställa in fjäderbenets returdämpning .....	38
6.14.1	Översikt .....	15	10.6	Bestämma måttet för det avlastade bakhjulet....	39
6.14.2	Aktivering och test.....	16	10.7	Kontrollera fjäderbenets statiska häng .....	39
6.14.3	Tripmasterknapp .....	16	10.8	Kontrollera fjäderbenets häng under körning.....	40
6.14.4	Ställa in kilometer/engelsk mil.....	16	10.9	Ställa in fjäderbenets fjäderförspänning 	40
6.14.5	Ställa in hastighetsmätarfunktionerna .....	16	10.10	Ställa in hänget under körning 	41
6.14.6	Ställa in klockan .....	17	10.11	Kontrollera gaffelns grundinställning.....	41
6.14.7	Avläsa varvtid.....	17	10.12	Ställa in gaffelns kompressionsdämpning .....	42
6.14.8	Visningsläge SPEED (hastighet).....	18			
6.14.9	Visningsläge SPEED/H (driftstimmar).....	18			
6.14.10	Visningsläge SPEED/CLK (klocka) .....	18			
6.14.11	Visningsläge SPEED/LAP (varvtid).....	19			
6.14.12	Visningsläge SPEED/ODO (odometer).....	19			
6.14.13	Visningsläge SPEED/TR1 (tripmaster 1) .....	19			

10.13	Ställa in gaffelns returdämpning .....	43	11.48	Byta vätska i hydraulkopplingen 	70
10.14	Ställa in gaffelns fjäderförspänning (EXC EU/AUS, XC-W) .....	44	11.49	Demontera motorskyddet (EXC SIX DAYS) .....	71
10.15	Styrets läge .....	44	11.50	Montera motorskyddet (EXC SIX DAYS) .....	71
10.16	Ställa in styrets läge 	44	12	BROMSSYSTEM .....	72
11	SERVICEARBETEN PÅ CHASSIT .....	46	12.1	Kontrollera bromshandtagets spel .....	72
11.1	Palla upp motorcykeln på mc-lyften .....	46	12.2	Ställa in bromshandtagets spel (Alla EXC-modeller) .....	72
11.2	Ta bort motorcykeln från mc-lyften .....	46	12.3	Ställa in bromshandtagets utgångsläge (XC-W) .....	72
11.3	Avlufta gaffelbenen .....	47	12.4	Kontrollera bromsskivorna .....	73
11.4	Rengöra gaffelbenens dammtätningar .....	47	12.5	Kontrollera bromsvätskenivån i frambromsen ....	73
11.5	Lossa gaffelskyddet .....	47	12.6	Fylla på bromsvätska i frambromsen 	73
11.6	Placera gaffelskyddet i rätt läge .....	48	12.7	Kontrollera frambromsens bromsbelägg .....	74
11.7	Demontera gaffelbenen 	48	12.8	Byta frambromsens bromsbelägg 	75
11.8	Montera gaffelbenen 	48	12.9	Kontrollera fotbromspedalens spel .....	76
11.9	Demontera gaffelskyddet 	49	12.10	Ställa in fotbromspedalens utgångsläge 	76
11.10	Montera gaffelskyddet 	50	12.11	Kontrollera bromsvätskenivån i bakbromsen .....	77
11.11	Demontera den nedre gaffelkronan 	50	12.12	Fylla på bromsvätska i bakbromsen 	77
11.12	Demontera den nedre gaffelkronan 	50	12.13	Kontrollera bakbromsens bromsbelägg .....	78
11.13	Montera den nedre gaffelkronan 	51	12.14	Byta bakbromsens bromsbelägg 	78
11.14	Montera den nedre gaffelkronan 	53	13	HJUL, DÄCK .....	81
11.15	Kontrollera styrhuvudets lagerspel .....	54	13.1	Demontera framhjulet 	81
11.16	Ställa in styrhuvudets lagerspel 	55	13.2	Montera framhjulet 	81
11.17	Smörja styrhuvudets lager 	55	13.3	Demontera bakhjulet 	82
11.18	Demontera framskärmen .....	56	13.4	Montera bakhjulet 	82
11.19	Montera framskärmen .....	56	13.5	Kontrollera däckens skick .....	83
11.20	Demontera fjäderbenet 	56	13.6	Kontrollera lufttrycket i däcken .....	84
11.21	Montera fjäderbenet 	56	13.7	Kontrollera ekrarnas spänning .....	84
11.22	Ta bort sadeln .....	57	14	ELSYSTEM .....	86
11.23	Montera sadeln .....	57	14.1	Demontera batteriet 	86
11.24	Demontera luftfilterboxens skydd .....	58	14.2	Montera batteriet 	86
11.25	Montera luftfilterboxens skydd .....	58	14.3	Ladda batteriet 	87
11.26	Demontera luftfiltret 	58	14.4	Byta huvudsäkring (alla 200/250/300 modeller) .....	88
11.27	Montera luftfiltret 	58	14.5	Demontera strålkastarmasken med strålkastaren .....	89
11.28	Rengöra luftfiltret och luftfilterboxen 	59	14.6	Montera strålkastarmasken med strålkastaren ...	89
11.29	Täta luftfilterboxen 	59	14.7	Byta strålkastarlampa .....	89
11.30	Demontera slutdämparen .....	60	14.8	Byta lampa för körriktningvisaren (Alla EXC-modeller) .....	90
11.31	Montera slutdämparen .....	60	14.9	Kontrollera strålkastarinställningen .....	91
11.32	Byta slutdämparens glasfibergarnstoppning 	60	14.10	Ställa in strålkastarens räckvidd .....	91
11.33	Demontera bränsletanken 	61	14.11	Byta hastighetsmätarens batteri .....	91
11.34	Montera bränsletanken 	62	15	KYLSYSTEM .....	93
11.35	Kontrollera kedjans nedsmutsning .....	63	15.1	Kylsystem .....	93
11.36	Rengöra kedjan .....	63	15.2	Kontrollera frostskyddet och kylvätskenivån .....	93
11.37	Kontrollera kedjespänning .....	63	15.3	Kontrollera kylvätskenivån .....	94
11.38	Ställa in kedjespänningen .....	64	15.4	Tappa av kylvätska 	94
11.39	Kontrollera kedja, bakdrev, framdrev och kedjestyrning .....	65	15.5	Fylla på kylvätska 	95
11.40	Ställa in kedjestyrningen 	67	16	INSTÄLLNING AV MOTORN .....	97
11.41	Kontrollera ramen 	67	16.1	Kontrollera gasvajerns spel .....	97
11.42	Kontrollera baksvingen 	67	16.2	Ställa in gasvajerns spel 	97
11.43	Kontrollera gasvajerns dragning .....	68	16.3	Förgasare - tomgång .....	97
11.44	Kontrollera gummihandtaget .....	68	16.4	Förgasare - ställa in tomgång 	98
11.45	Sätta fast gummihandtag, extra säkerhetsåtgärd .....	69	16.5	Tömma förgasarens flottörkammare 	99
11.46	Ställa in kopplingshandtagets utgångsläge .....	69	16.6	Kontrollera växelpakens utgångsläge .....	100
11.47	Kontrollera/åtgärda hydraulkopplingens vätskenivå .....	69	16.7	Ställa in växelpakens utgångsläge 	100

16.8	Motorkarakteristik - hjälpfjäder (Alla 250/300 modeller).....	100	21.10.13	Förgasarinställning (Alla 300 modeller) 🐛.....	126
16.9	Motorkarakteristik – inställning av hjälpfjäder 🐛 (Alla 250/300 modeller).....	100	21.10.14	Förgasarinställning, allmänt 🐛.....	127
17	SERVICEARBETEN PÅ MOTORN.....	102	22	BRÄNSLEN, VÄTSKOR OCH OLJOR.....	128
17.1	Kontrollera oljenivån i växellådan.....	102	23	ÖVRIGA MEDEL.....	130
17.2	Byta växellådsolja 🐛.....	102	24	STANDARDER.....	132
17.3	Tappa av växellådsolja 🐛.....	103		INDEXFÖRTECKNING.....	133
17.4	Fylla på växellådsolja 🐛.....	103			
17.5	Fylla på växellådsolja 🐛.....	104			
18	RENGÖRING, SKÖTSEL.....	106			
18.1	Rengöra motorcykeln.....	106			
18.2	Kontroll- och skötselarbeten för vinterkörning.....	107			
19	FÖRVARING.....	108			
19.1	Förvaring.....	108			
19.2	Idrifttagande efter förvaring.....	108			
20	FELSÖKNING.....	109			
21	TEKNISK INFORMATION.....	111			
21.1	Motor.....	111			
21.1.1	125 EXC EU, 125 EXC SIX DAYS EU.....	111			
21.1.2	Alla 200 modeller.....	111			
21.1.3	Alla 250 modeller.....	112			
21.1.4	Alla 300 modeller.....	112			
21.2	Åtdragningsmoment motor.....	113			
21.2.1	Alla 125/200 modeller.....	113			
21.2.2	Alla 250/300 modeller.....	114			
21.3	Volymer.....	115			
21.3.1	Växellådsolja.....	115			
21.3.2	Kylvätska.....	115			
21.3.3	Bränsle.....	115			
21.4	Chassi.....	115			
21.5	Elsystem.....	116			
21.6	Däck.....	116			
21.7	Gaffel.....	117			
21.7.1	125 EXC EU, alle 200-modeller.....	117			
21.7.2	250/300 EXC EU, 250/300 EXC AUS, 250/300 XC-W.....	117			
21.7.3	125 EXC SIX DAYS EU.....	118			
21.7.4	250/300 EXC SIX DAYS EU.....	118			
21.8	Fjäderben.....	119			
21.8.1	Alla 125/200 modeller.....	119			
21.8.2	Alla 250/300 modeller.....	119			
21.9	Åtdragningsmoment chassi.....	120			
21.10	Förgasare.....	121			
21.10.1	125 EXC EU, 125 EXC SIX DAYS EU.....	121			
21.10.2	200 EXC EU.....	121			
21.10.3	200 EXC AUS.....	121			
21.10.4	200 XC-W USA.....	122			
21.10.5	250 EXC EU, 250 EXC SIX DAYS EU.....	122			
21.10.6	250/300 EXC AUS.....	122			
21.10.7	250 XC-W USA.....	122			
21.10.8	300 EXC EU, 300 EXC SIX DAYS EU.....	123			
21.10.9	300 XC-W USA.....	123			
21.10.10	Förgasarinställning (125 EXC EU, 125 EXC SIX DAYS EU) 🐛.....	123			
21.10.11	Förgasarinställning (Alla 200 modeller) 🐛.....	124			
21.10.12	Förgasarinställning (Alla 250 modeller) 🐛.....	125			

## 1.1 Symboler

Nedan förklaras symbolerna som används i bruksanvisningen.



Betecknar en väntad reaktion (t ex ett arbetssteg eller en funktion).



Betecknar en oväntad reaktion (t ex ett arbetssteg eller en funktion).



Alla arbeten med den här symbolen kräver expertis och tekniskt kunnande. För din egen säkerhet, överlåt dessa arbeten till en auktoriserad KTM-verkstad! Där servas din motorcykel av utbildad personal med specialverktyg på bästa sätt.



Betecknar en sidhänvisning (mer information finns att läsa på den sidan).

## 1.2 Format

Nedan beskrivs de typsnittsformat som används i bruksanvisningen.

**Egennamn** Betecknar ett egennamn.

**Namn®** Betecknar ett registrerat namn.

**Varumärke™** Betecknar ett varumärke.

## 2.1 Användningsdefinition - ändamålsenlig användning

KTM sportmotorcyklar är designade och konstruerade för normala påfrestningar under reguljära tävlingsituationer. Motorcyklarna uppfyller de högsta internationella motorsportförbundens aktuella regler och kategorier.

- i Info**  
Motorcykeln är endast godkänd för allmän vägtrafik i ett homologerat (strypt) utförande.  
I det ostrypta utförandet får motorcykeln endast köras på avspärrade vägar utanför den allmänna trafiken.  
Motorcykeln är framtagen för längre tävlingskörning i terräng (enduro) och inte i första hand för motocross.

## 2.2 Säkerhetsanvisningar

För säker hantering av fordonet måste några säkerhetsanvisningar observeras. Läs därför igenom denna anvisning noggrant. Säkerhetsanvisningarna är tydligt utmärkta i texten och det finns länkar till de berörda avsnitten.

- i Info**  
På fordonet finns olika informations- och varningsdekaler fastsatta på väl synliga ställen. Ta inte bort några informations-/varningsdekaler. Om dessa saknas kan du själv eller andra personer missa faror och skada sig på grund av detta.

## 2.3 Risknivåer och symboler

-  **Fara**  
Kännetecknar en risk som direkt eller med säkerhet leder till dödsfall eller svåra, kvarstående skador om inte lämpliga åtgärder vidtas.

-  **Varning**  
Kännetecknar en risk som sannolikt leder till dödsfall eller svåra skador om inte lämpliga åtgärder vidtas.

-  **Försiktigt**  
Kännetecknar en risk som kan leda till lätta skador om inte lämpliga åtgärder vidtas.

### Observera

Kännetecknar en risk som leder till avsevärda maskin- och materialskador om inte lämpliga åtgärder vidtas.

-  **Varning**  
Kännetecknar en risk som kan leda till miljöskador om inte lämpliga åtgärder vidtas.

## 2.4 Varning för manipulationer

Det är förbjudet att göra ändringar på ljuddämpande komponenter. Det är förbjudet enligt lag att vidta följande åtgärder eller att ändra till något av nedanstående tillstånd:

- 1 Borttagning eller upphävande av funktionen av ljuddämpande utrustning eller komponenter på ett nytt fordon innan det säljs eller levereras till kunden eller under fordonets bruksperiod för andra ändamål än för service, reparation eller byte samt
- 2 användning av fordonet efter att sådan utrustning eller komponent har tagits bort eller tagits ur funktion.

Exempel på olaglig manipulation:

- 1 Borttagning eller borring av hål i sluddämpare, stötplåtar, grenrör eller andra avgasledande komponenter.
- 2 Borttagning eller borring av hål i samtliga delar av insugningssystemet.
- 3 Användning i felaktigt underhållsskick.
- 4 Att byta rörliga delar på fordonet eller delar av avgassystemet eller insugningssystemet mot delar som inte godkänts av tillverkararen.

## 2.5 Säker drift



### Fara

**Risk för olyckor** Risk på grund av nedsatt körförmåga.

- Ta inte fordonet i bruk om du har druckit alkohol, intagit läkemedel eller droger och därmed utgör en trafikfara eller inte är fysiskt eller psykiskt i stånd att framföra fordonet.



### Fara

**Risk för förgiftning** Avgaser är giftiga och kan leda till medvetslöshet och dödsfall.

- När motorn går krävs en tillräckligt kraftig ventilation. Motorn får inte startas eller köras i slutna utrymmen utan lämplig utsugning.



### Varning

**Risk för brännskador** Vissa fordonsdelar blir mycket varma när fordonet är i drift.

- Undvik beröring med heta komponenter som avgassystem, kylare, motor, stötdämpare och bromssystem. Vänta tills komponenterna har svalnat innan du börjar med underhållsarbeten.

Fordonet får endast användas i tekniskt felfritt skick och för avsedd användning samt med hänsyn till säkerhet och miljö.

Fordonet får endast användas av personer med rätt kunskaper. Vid vägtrafik krävs motsvarande körkort.

Störningar som kan äventyra säkerheten ska omedelbart åtgärdas i en auktoriserad KTM-verkstad.

Observera de informations- och varningsdekaler som sitter på fordonet.

## 2.6 Skyddsutrustning



### Varning

**Risk för kroppsskador** Att köra utan eller med bristfällig skyddsutrustning innebär en ökad säkerhetsrisk.

- Kör inte utan skyddsutrustning (hjälm, kängor, handskar, byxor och jacka med skydd). Se till att skyddsutrustningen alltid är i felfritt skick och uppfyller kraven i gällande bestämmelser.

För din egen säkerhets skull rekommenderar KTM att skyddsutrustning alltid ska användas vid körning.

## 2.7 Arbetsregler

Vissa arbeten kräver specialverktyg. Dessa följer inte med fordonet, men kan beställas med hjälp av de nummer som står inom parantes. Exempel: lagerurdragare (15112017000)

Vid montering ska ej återanvändbara detaljer (t ex självlåsand skruvar och muttrar, tätningar, tätningssringar, O-ringar, splintar, låsbrickor) ersättas med nya.

Till vissa skruvar krävs det skruvlåsningsmedel (t ex **Loctite®**). I dessa fall ska tillverkarens anvisningar följas vid användningen.

Detaljer som ska återanvändas efter isärtagningen ska rengöras och kontrolleras så att de inte är skadade eller slitna. Skadade eller slitna detaljer ska ersättas med nya.

Efter reparations- och servicearbeten ska fordonets driftsäkerhet säkerställas.

## 2.8 Miljö

Genom ansvarsfullt bruk av motorcykeln kan man förhindra att problem och konflikter uppstår. För att säkerställa motorcyklismens framtid ska man alltid förvissa sig om att man använder motorcykeln lagligt, visar miljömedvetande och respekterar andra människors rättigheter.

Vid återvinning och hantering av spillolja, reservdelar och övriga drivmedel och tillsatsmedel ska det aktuella landets gällande lagar och bestämmelser alltid följas.

Eftersom motorcyklar inte berörs av EU-direktivet för skrotning av fordon finns det inga lagar som reglerar hur skrotningen av motorcyklar ska gå till. Din auktoriserade KTM-återförsäljare hjälper gärna till.

## 2.9 Bruksanvisning

Denna bruksanvisning ska läsas noggrant och fullständigt innan den första turen med motorcykeln görs. Bruksanvisningen innehåller mycket information och många tips som underlättar vid körning, hantering och service. Endast genom att läsa bruksanvisningen vet du hur du bäst kan ställa in fordonet efter dina behov och hur du kan skydda dig mot skador.

Förvara alltid bruksanvisningen lättillgängligt, så att den finns till hands när du måste slå upp något.

Om du vill veta mer om fordonet eller om du har frågor om bruksanvisningen är du välkommen att kontakta en auktoriserad KTM-återförsäljare.

Bruksanvisningen är en viktig del av fordonet och måste överlämnas till den nya ägaren om fordonet säljs.

## 3.1 Garanti, reklamationsrätt

Arbetena i serviceschemat ska utföras på en auktoriserad KTM-verkstad och kvitteras i servicehäftet och i **KTM dealer.net** eftersom all garanti annars upphör att gälla. Skador och följskador som beror på manipulation eller ombyggnad av fordonet täcks inte av garantin.

Mer information om garanti och reklamationsrätt samt hur dessa anspråk hanteras står i servicehäftet.

## 3.2 Drivmedel, tillsatsmedel



### Varning

**Risk för miljöskador** Icke fackmässig hantering av bränsle innebär risk för miljöskador.

- Bränslet får inte hamna i grundvattnet, marken eller avloppssystemet.

Använd endast drivmedel och tillsatsmedel (t ex bränslen och smörjmedel) enligt specifikationen i bruksanvisningen.

## 3.3 Reservdelar, tillbehör

För din egen säkerhets skull: Använd alltid sådana reservdelar och tillbehör som har godkänts eller rekommenderas av KTM. Låt en auktoriserad KTM-verkstad montera reservdelar och tillbehör. KTM ansvarar inte för andra produkter eller för skador som uppstår på andra produkter används.

Vissa reservdelar och tillbehör står angivna inom parentes vid respektive beskrivning. Kontakta din KTM-återförsäljare för mer information.

De aktuella **KTM PowerParts** för ditt fordon hittar du på KTM:s webbsida.

Internationell KTM-webbsida: <http://www.ktm.com>

## 3.4 Service

För att fordonet ska fungera felfritt och för att undvika ökat slitage ska anvisningarna i bruksanvisningen angående service, skötsel samt anpassning av motor och chassi följas. Felaktig anpassning av chassit kan leda till skador och brott på chassits komponenter. När fordonet körs på svåra sträckor, t ex i sand, i våt eller lerig terräng kan en del av komponenterna slitas mer (t ex drivlinan, bromssystemet eller fjädringens komponenter). Därför kan vissa komponenter behöva kontrolleras eller bytas ut tidigare än nästa föreskrivna servicetillfälle.

De föreskrivna inkörningstiderna samt serviceintervallerna måste hållas. Detta förlänger din motorcykels livslängd.

## 3.5 Bilder

Bilderna i denna instruktion visar i vissa fall fordon med specialutrustning.

För att förtydliga beskrivningen och förklaringen kan vissa delar vara demonterade eller saknas på bilden. Det är inte alltid nödvändigt att demontera delen för att kunna följa beskrivningen. Följ anvisningarna i texten.

## 3.6 Kundtjänst

Om du har frågor om ditt fordon eller om KTM hjälper din auktoriserade KTM-återförsäljare gärna till.

En lista över auktoriserade KTM-återförsäljare finns på KTM:s webbplats.

Internationell KTM-webbsida: <http://www.ktm.com>

## 4.1 Fordonet sett framifrån, vänster sida (översikt)



1 Bromshandtag (☛ s 13)

2 Kortslutningsknapp (☛ s 13)

3 Kopplingshandtag (☛ s 13)

4 Luftfilterboxens skydd

5 Bränslekran (☛ s 23)

6 Kedjestyrning

7 Sidostöd (☛ s 24)

8 Växelspak (☛ s 23)

## 4.2 Fordonet sett bakifrån, höger sida (översikt)



B01137-10

1	Tanklock
2	Avluftningsskruv gaffelben
3	Gashandtag (☛ s 13)
4	Chassinummer (☛ s 11)
5	Kickstart (☛ s 24)
6	Fotbromspedal (☛ s 24)
7	Synglas, bromsvätska bak

## 5.1 Chassinummer

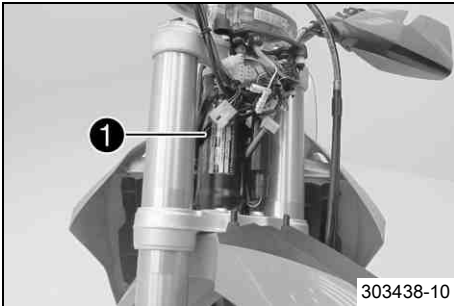

Chassinumret ❶ är instansat på styrhuvudets högra sida.

## 5.2 Typskylt

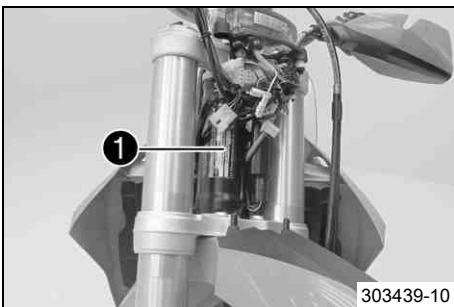

Typskylten ❶ är fäst framtill på styrhuvudet.

## 5.3 Nyckelnummer (Alla EXC-modeller)

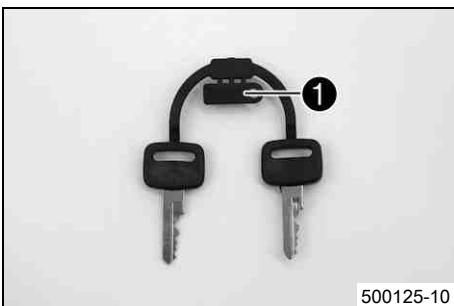

Nyckelnumret ❶ till styrlåset är instansat på nyckelbandet.

## 5.4 Motornummer

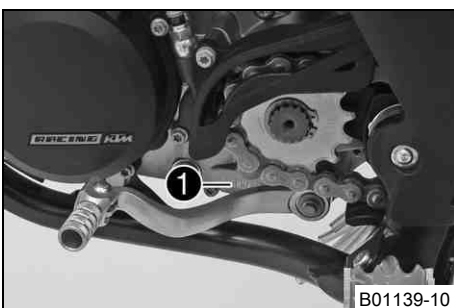

Motornumret ❶ är instansat på motorns vänstra sida under framdrevet.

## 5.5 Gaffelns artikelnummer

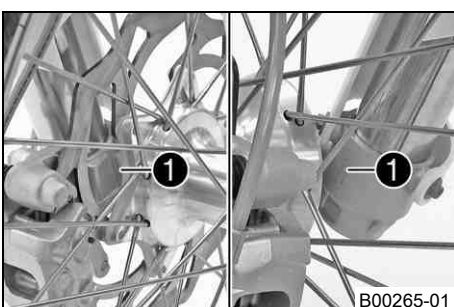

Gaffelns artikelnummer ❶ är instansat på axelklämmans insida.

## 5.6 Fjäderbenets artikelnummer

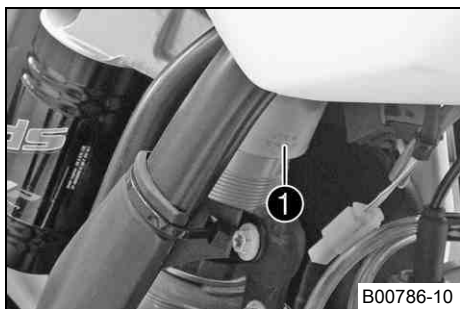

Fjäderbenets artikelnummer ❶ är instansat på fjäderbenets övre del ovanför ställringen på motorsidan.

B00786-10

## 6.1 Kopplingshandtag

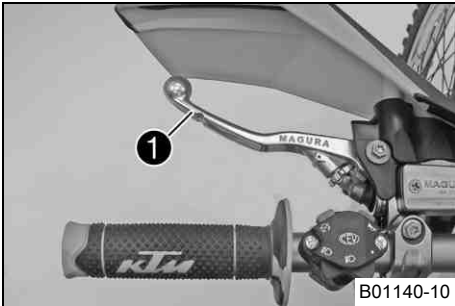

(Alla 125/200 modeller)

Kopplingshandtaget ❶ sitter till vänster på styret.  
Kopplingen manövreras hydrauliskt och efterjusteras automatiskt.

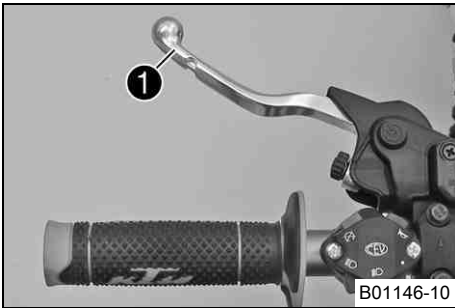

(Alla 250/300 modeller)

Kopplingshandtaget ❶ sitter till vänster på styret.  
Kopplingen manövreras hydrauliskt och efterjusteras automatiskt.

## 6.2 Bromshandtag

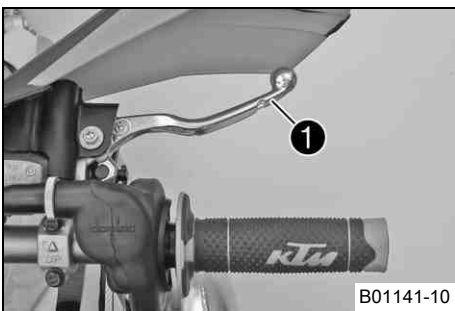

Bromshandtaget ❶ sitter till höger på styret.  
Med bromshandtaget manövreras frambromsen.

## 6.3 Gashandtag

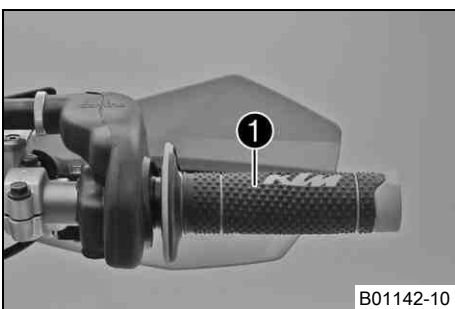

Gashandtaget ❶ sitter till höger på styret.

## 6.4 Kortslutningsknapp (Alla EXC-modeller)

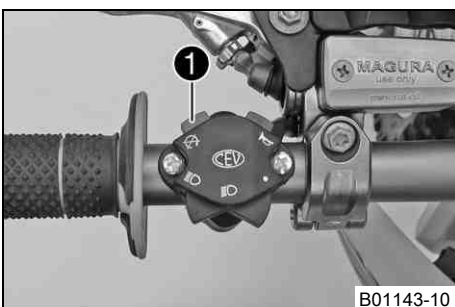

Kortslutningsknappen ❶ sitter till vänster på styret.

### Möjliga tillstånd

- Kortslutningsknappen ☒ i utgångsläge – I detta läge är tändningsströmkretsen sluten och motorn kan startas.
- Kortslutningsknappen ☒ nedtryckt – I detta läge är tändningsströmkretsen bruten. En motor som är igång stängs av, en avstängd motor startar inte.

## 6.5 Kortslutningsknapp (XC-W)

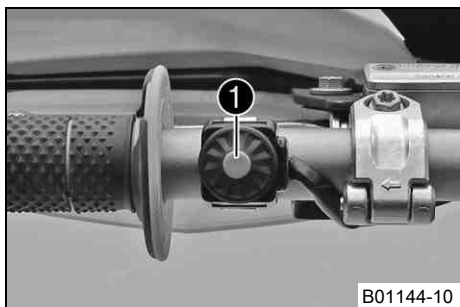

B01144-10

Kortslutningsknappen ❶ sitter till vänster på styret.

### Möjliga tillstånd

- Kortslutningsknapp ☒ i utgångsläge – I detta läge är tändningsströmkretsen sluten och motorn kan startas.
- Kortslutningsknappen ☒ nedtryckt – I detta läge är tändningsströmkretsen bruten. En motor som är igång stängs av, en avstängd motor startas inte.

## 6.6 Signalhornsknapp (Alla EXC-modeller)

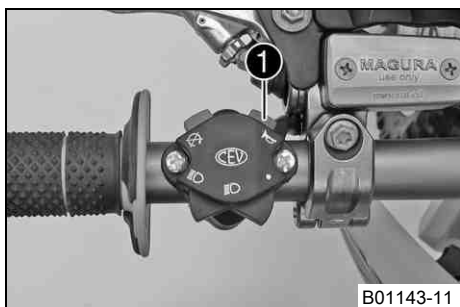

B01143-11

Signalhornsknappen ❶ sitter till vänster på styret.

### Möjliga tillstånd

- Signalhornsknappen befinner sig i utgångsläget ☞
- Signalhornsknappen har tryckts ☞ – I detta läge manövreras signalhornet.

## 6.7 Ljusomkopplare (Alla EXC-modeller)

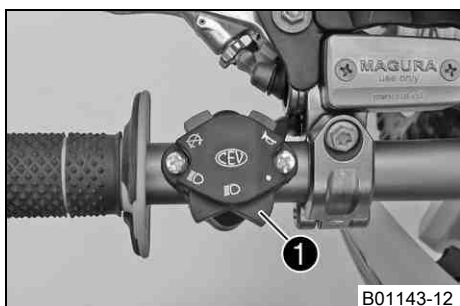

B01143-12

Ljusomkopplaren ❶ sitter till vänster på styret.

### Möjliga tillstånd

●	Ljuset är släckt – Ljusomkopplaren är vriden åt höger. I detta läge är ljuset släckt.
☞	Halvljus på – Ljusomkopplaren befinner sig i mellanställningen. I detta läge är halvljuset och bakljuset tända.
☞	Helljus på – Ljusomkopplaren är vriden åt vänster. I detta läge är helljuset och bakljuset tända.

## 6.8 Ljusomkopplare (XC-W)

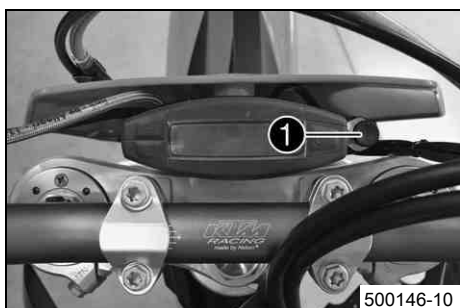

500146-10

Ljusomkopplaren ❶ sitter till höger bredvid hastighetsmätaren.

### Möjliga tillstånd

- Vid leveransen har ljusomkopplaren ingen funktion – Den kan användas om ett belysningsystem monteras.

## 6.9 Blinkersomkopplare (Alla EXC-modeller)

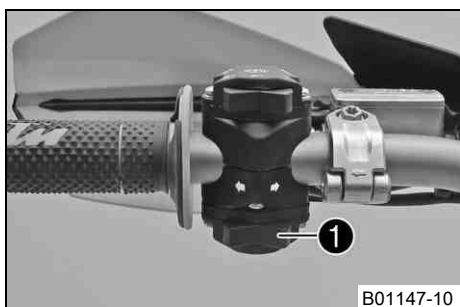

B01147-10

Blinkersomkopplaren ❶ sitter till vänster på styret.

### Möjliga tillstånd

	Körriktningsvisare från – Blinkersomkopplaren befinner sig i mellanställningen.
☞	Körriktningsvisaren till vänster till – Blinkersomkopplaren är vriden åt vänster.
☞	Körriktningsvisaren till höger till – Blinkersomkopplaren är vriden åt höger.

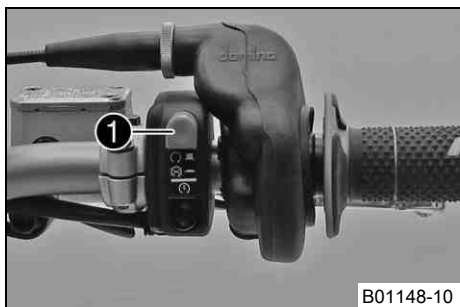

## 6.10 Nödavstängningsknapp (EXC AUS)



B01148-10

Nödavstängningsknappen ❶ sitter till höger på styret.

## Möjliga tillstånd

	Tändningen avstängd – I detta läge är tändningsströmkretsen bruten. En motor som är igång stängs av, en avstängd motor startas inte.
	Tändningen på – I detta läge är tändningsströmkretsen sluten och motorn kan startas.

## 6.11 Elstartknapp (200/250/300 EXC EU, 250/300 EXC SIX DAYS EU, XC-W)

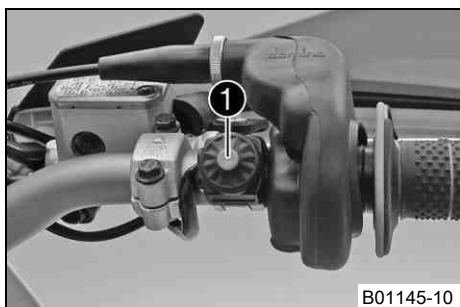

B01145-10

Elstartknappen ❶ sitter till höger på styret.

## Möjliga tillstånd

- Elstartknappen ❸ i utgångsläget
- Elstartknappen ❸ nedtryckt – i detta läge aktiveras elstartmotorn.

## 6.12 Elstartknapp (EXC AUS)



B01148-11

Elstartknappen ❶ sitter till höger på styret.

## Möjliga tillstånd



- Elstartknappen ❸ i utgångsläget
- Elstartknappen ❸ nedtryckt – i detta läge aktiveras elstartmotorn.

## 6.13 Översikt kontrollampor (Alla EXC-modeller)



500147-01

## Möjliga tillstånd



	Kontrolllampan för helljus lyser blått – Helljuset är tätt.
	Kontrolllampan för körriktningsvisare blinkar grönt – Körriktningsvisaren är påslagen.

## 6.14 Hastighetsmätare

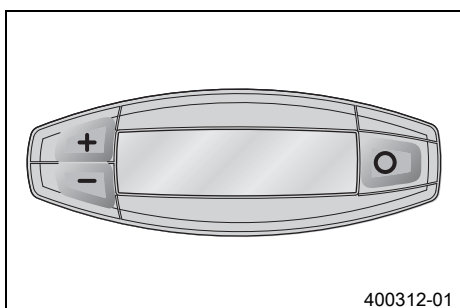
## 6.14.1 Översikt



400312-01

- Med knappen  byts visningsläget eller en av inställningsmenyerna hämtas upp.
- Knappen  används för att styra olika funktioner.
- Knappen  används för att styra olika funktioner.

 **Info**

Vid leverans är endast visningslägena **SPEED/H** och **SPEED/ODO** aktiva.

## 6.14.2 Aktivering och test

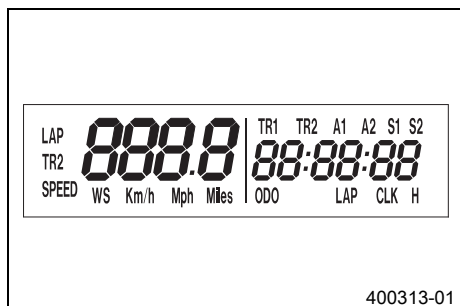
**Aktivera hastighetsmätaren**

Hastighetsmätaren aktiveras när en av knapparna trycks in eller när en impuls överförs från hjulvarvtalsgivaren.

**Displaytest**

För kontrollen av displayens funktioner tänds alla displaysegment under en kort tid.

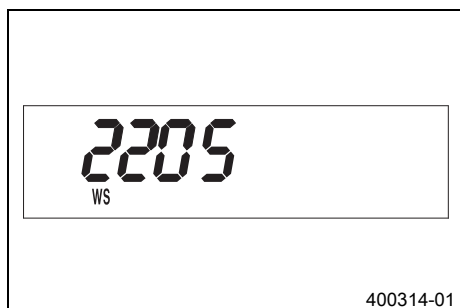
**WS (wheel size)**

Efter displayens funktionskontroll visas hjulens omkrets **WS** (wheel size).

**Info**

Siffran 2205 motsvarar framhjulets omkrets 21" med standarddäck.

Därefter återgår indikeringen till det senast valda läget.

## 6.14.3 Tripmasterknapp

**(Tillval: Tripmasterknapp)**

Med Tripmasterknappen kan du styra hastighetsmätarens funktioner på styret.

**Info**

Tripmaster finns som tillval.

## 6.14.4 Ställa in kilometer/engelsk mil

**Info**

När man byter enhet raderas inte värdet **ODO** utan det räknas om till den nya enheten. Värdena **TR1**, **TR2**, **A1**, **A2** och **S1** raderas vid omställning.

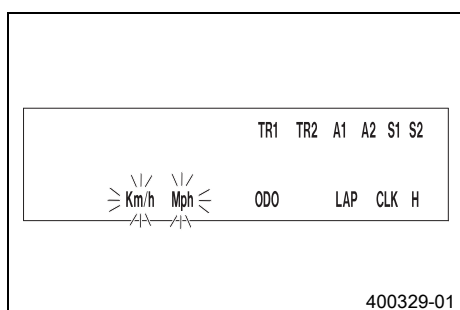
**Krav**

Motorcykeln står.

- Tryck kort på knappen flera gånger tills **H** visas nere till höger på displayen.
- Tryck på knappen i 3 - 5 sekunder.
  - ✓ Inställningsmenyn visas och de aktiva funktionerna kommer upp på displayen.
- Tryck på knappen tills texten **Km/h/Mph**.

**Km/h inställning**

- Tryck på knappen .

**Mph inställning**

- Tryck på knappen .
- Tryck på knappen i 3 - 5 sekunder.
  - ✓ Inställningarna sparas och inställningsmenyn stängs.

**Info**

Om inga knappar trycks in på 20 sekunder eller om det kommer en signal från hjulvarvtalsgivaren sparas inställningarna automatiskt och inställningsmenyn stängs.

## 6.14.5 Ställa in hastighetsmätarfunktionerna

**Info**

Vid leveransen är endast läget **SPEED/H** och **SPEED/ODO** aktiverat.

**Krav**

Motorcykeln står.

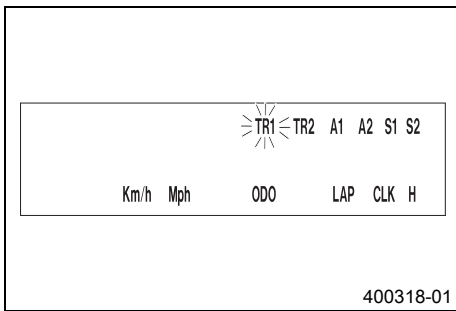

- Tryck kort på knappen flera gånger tills **H** visas nere till höger på displayen.
- Tryck på knappen i 3 - 5 sekunder.
  - ✓ Inställningsmenyn visas och de aktiva funktionerna kommer upp på displayen.
- Tryck en gång på knappen för att gå till önskad funktion.
  - ✓ Vald funktion blinkar.

#### Aktivera funktion

- Tryck på knappen .
- ✓ Symbolen är kvar på displayen och nästa funktion visas på displayen.

#### Avaktivera funktion

- Tryck på knappen .
- ✓ Symbolen försvinner från displayen och nästa funktion visas på displayen.
- Alla valda funktioner kan aktiveras och avaktiveras efter behov.
- Tryck på knappen i 3 - 5 sekunder.
  - ✓ Inställningarna sparas och inställningsmenyn stängs.

#### Info

Om inga knappar trycks in på 20 sekunder eller om det kommer en signal från hjulvarvtalsgivaren sparas inställningarna automatiskt och inställningsmenyn stängs.

### 6.14.6 Ställa in klockan

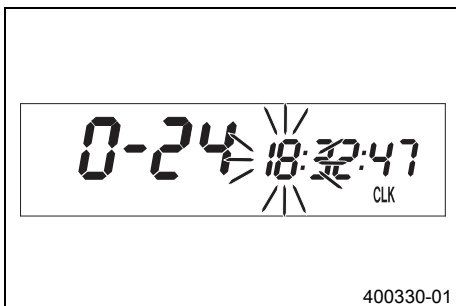

#### Krav

Motorcykeln står.

- Tryck kort på knappen flera gånger tills **CLK** visas nere till höger på displayen.
- Tryck på knappen i 3 - 5 sekunder.
  - ✓ Timmarna blinkar.
- Ställ in timmar med knappen eller knappen .
- Tryck kort på knappen .
- ✓ Nästa segment blinkar och kan ställas in.
- Tryck på knappen och knappen för att ställa in följande segment på samma sätt som timmarna.

#### Info

Sekunderna kan endast ställas på noll.

- Tryck på knappen i 3 - 5 sekunder.
  - ✓ Inställningarna sparas och inställningsmenyn stängs.

#### Info

Om inga knappar trycks in på 20 sekunder eller om det kommer en signal från hjulvarvtalsgivaren sparas inställningarna automatiskt och inställningsmenyn stängs.

### 6.14.7 Avläsa varvtid

#### Info

Denna funktion kan endast aktiveras om varvtiden har uppmätts.

#### Krav

Motorcykeln står.

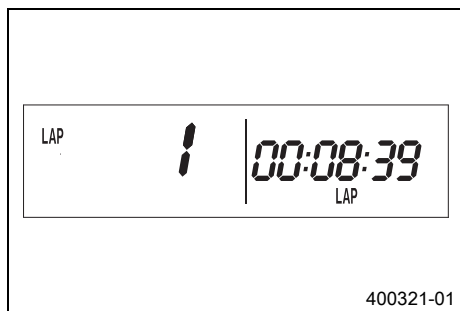

- Tryck kort på knappen flera gånger tills **LAP** visas nere till höger på displayen.
- Tryck kort på knappen .
- ✓ Till vänster på displayen visas **LAP 1**.
- Varv 1-10 kan hämtas med knappen .
- Knapp utan funktion.
- Tryck kort på knappen .
- ✓ Nästa visningsläge



**Info**

När en impuls kommer in från hjulvarvtalsgivaren återgår displayens vänstra sida till **SPEED**-läget.

### 6.14.8 Visningsläge SPEED (hastighet)

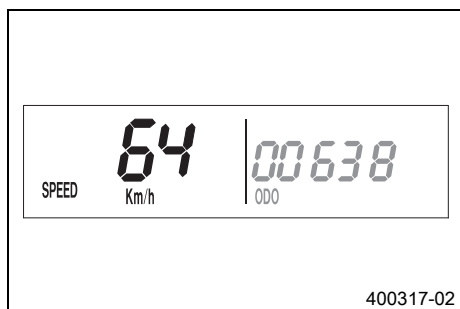

- Tryck kort på knappen flera gånger tills **SPEED** visas till vänster på displayen. I visningsläget **SPEED** visas den aktuella hastigheten. Den aktuella hastigheten kan visas i **Km/h** eller **Mph**.



**Info**

Nationella inställningar

När en impuls kommer från framhjulet växlar displayens vänstra sida till läget **SPEED** och den aktuella hastigheten visas.

### 6.14.9 Visningsläge SPEED/H (driftstimmar)



**Krav**

- Motorcykeln står.

- Tryck kort på knappen flera gånger tills **H** visas nere till höger på displayen. I visningsläget **H** visas motorns driftstimmar. Timräknaren sparar den totala körtiden.



**Info**

Tack vare driftidsräknaren vet du när service måste genomföras.

Om hastighetsmätaren är i läget **H** när motorcykeln startas byter den automatiskt till visningsläget **ODO**.

Visningsläget **H** visas inte under körning.

Tryck på knappen .	Ingen funktion
Tryck på knappen .	Ingen funktion
Tryck på knappen  i 3 - 5 sekunder.	Displayen växlar till hastighetsmätarens inställningsmeny.
Tryck kort på knappen .	Nästa visningsläge

### 6.14.10 Visningsläge SPEED/CLK (klocka)



- Tryck kort på knappen flera gånger tills **CLK** visas nere till höger på displayen. I visningsläget **CLK** visas den aktuella tiden.

Tryck på knappen .	Ingen funktion
Tryck på knappen .	Ingen funktion
Tryck på knappen  i 3 - 5 sekunder.	Displayen växlar till klockans inställningsmeny.
Tryck kort på knappen .	Nästa visningsläge

## 6.14.11 Visningsläge SPEED/LAP (varvtid)

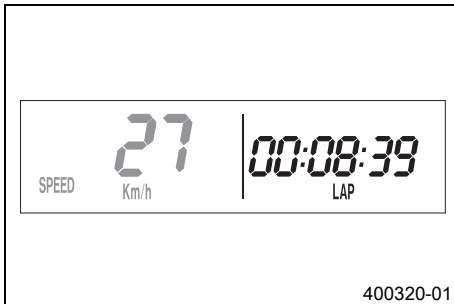

- Tryck kort på knappen flera gånger tills **LAP** visas nere till höger på displayen. I visningsläget **LAP** kan upp till 10 varvtider mätas med stoppuret.

**i Info**  
När varvtiden fortsätter gå efter det att knappen har tryckts är 9 minnesplatser upptagna.  
Tiden på det tionde varvet måste tas med knappen .

Tryck på knappen .	Startar och stoppar uret.
Tryck på knappen .	Tar tiden för det pågående varvet, sparar den och startar stoppuret för nästa varv.
Tryck på knappen  i 3 - 5 sekunder.	Stoppuret och varvtiden återställs.
Tryck kort på knappen .	Nästa visningsläge

## 6.14.12 Visningsläge SPEED/ODO (odometer)

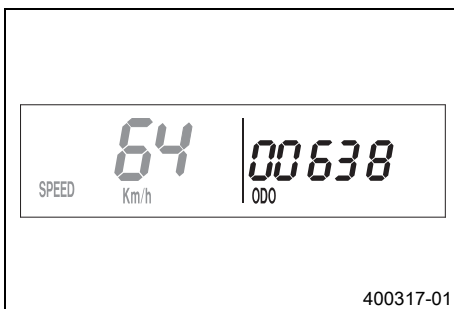

- Tryck kort på knappen flera gånger tills **ODO** visas nere till höger på displayen. I visningsläget **ODO** visas den totala körsträckan.

Tryck på knappen .	Ingen funktion
Tryck på knappen .	Ingen funktion
Tryck på knappen  i 3 - 5 sekunder.	–
Tryck kort på knappen .	Nästa visningsläge

## 6.14.13 Visningsläge SPEED/TR1 (tripmaster 1)

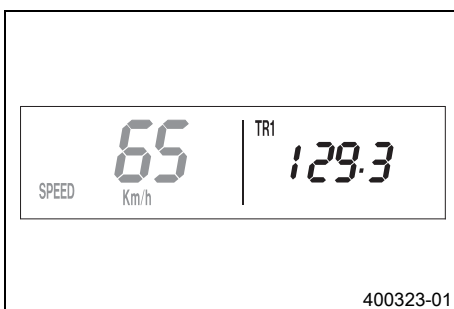

- Tryck kort på knappen flera gånger tills **TR1** visas uppe till höger på displayen. **TR1** (tripmaster 1) går alltid och räknar upp till 999,9. Den kan användas för att mäta sträckan av en åktur eller avståndet mellan två mackstopp. **TR1** är kopplad till **A1** (genomsnittshastighet 1) och **S1** (stoppur 1).

**i Info**  
När 999,9 överskrids nollställs (0,0) värdena **TR1**, **A1** och **S1** automatiskt.

Tryck på knappen .	Ingen funktion
Tryck på knappen .	Ingen funktion
Tryck på knappen  i 3 - 5 sekunder.	De visade värdena för <b>TR1</b> , <b>A1</b> och <b>S1</b> nollställs (0,0).
Tryck kort på knappen .	Nästa visningsläge

## 6.14.14 Visningsläge SPEED/TR2 (tripmaster 2)

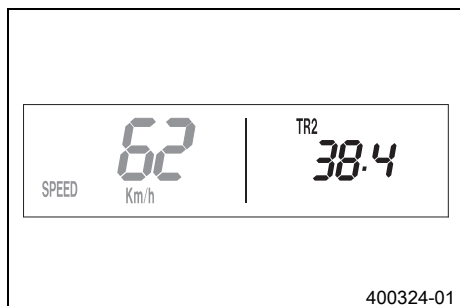

- Tryck kort på knappen flera gånger tills **TR2** visas uppe till höger på displayen. **TR2** (tripmaster 2) går alltid och räknar upp till 999,9. Det visade värdet kan ställas in manuellt med knapp och knapp . Denna funktion är extra praktisk vid körning enligt roadbook.

**Info**  
**TR2**-värdet kan även korrigeras manuellt med knapp och knapp under körning.  
 När 999,9 överskrids nollställs (0,0) värdet **TR2** automatiskt.

Tryck på knappen .	Ökar <b>TR2</b> -värdet.
Tryck på knappen .	Minskar <b>TR2</b> -värdet.
Tryck på knappen  i 3 - 5 sekunder.	Raderar <b>TR2</b> -värdet.
Tryck kort på knappen .	Nästa visningsläge

## 6.14.15 Visningsläge SPEED/A1 (genomsnittshastighet 1)

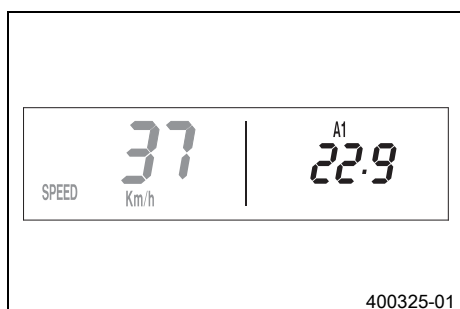

- Tryck kort på knappen flera gånger tills **A1** visas uppe till höger på displayen. **A1** (genomsnittshastighet 1) anger genomsnittshastigheten beräknad med hjälp av **TR1** (tripmaster 1) och **S1** (stoppur 1). Beräkning av hastighetsvärdet aktiveras med hjulvarvtalsgivarens första impuls och slutar 3 sekunder efter den sista impulsen.

Tryck på knappen .	Ingen funktion
Tryck på knappen .	Ingen funktion
Tryck på knappen  i 3 - 5 sekunder.	De visade värdena för <b>TR1</b> , <b>A1</b> och <b>S1</b> nollställs (0,0).
Tryck kort på knappen .	Nästa visningsläge

## 6.14.16 Visningsläge SPEED/A2 (genomsnittshastighet 2)

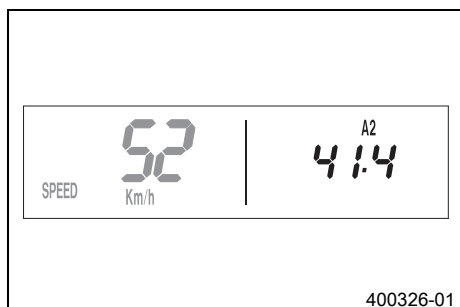

- Tryck kort på knappen flera gånger tills **A2** visas uppe till höger på displayen. **A2** (genomsnittshastighet 2) anger genomsnittshastigheten beräknad med hjälp av den aktuella hastigheten när stoppuret **S2** (stoppur 2) går.





**Info**  
 Det indikerade värdet kan avvika från den faktiska genomsnittshastigheten om **S2** inte stoppats efter körningen.

Tryck på knappen .	Ingen funktion
Tryck på knappen .	Ingen funktion
Tryck på knappen  i 3 - 5 sekunder.	–
Tryck kort på knappen .	Nästa visningsläge

## 6.14.17 Visningsläge SPEED/S1 (stoppur 1)







- Tryck kort på knappen  flera gånger tills **S1** visas uppe till höger på displayen. **S1** (stoppur 1) visar körtiden utgående från **TR1** och fortsätter gå så snart en impuls inkommer från hjulvarvtalsgivaren. Beräkning av hastighetsvärdet startar med hjulvarvtalsgivarens första impuls och slutar 3 sekunder efter den sista impulsen.

Tryck på knappen  .	Ingen funktion
Tryck på knappen  .	Ingen funktion
Tryck på knappen  i 3 - 5 sekunder.	De visade värdena för <b>TR1</b> , <b>A1</b> och <b>S1</b> nollställs (0,0).
Tryck kort på knappen  .	Nästa visningsläge





## 6.14.18 Visningsläge SPEED/S2 (stoppur 2)



- Tryck kort på knappen  flera gånger tills **S2** visas uppe till höger på displayen. **S2** (stoppur 2) är ett manuellt stoppur. När **S2** räknar tid i bakgrunden blinkar symbolen **S2** på hastighetsmätarens display.

Tryck på knappen  .	Startar och stoppar <b>S2</b> .
Tryck på knappen  .	Ingen funktion
Tryck på knappen  i 3 - 5 sekunder.	De visade värdena för <b>S2</b> , och <b>A2</b> nollställs (0,0).
Tryck kort på knappen  .	Nästa visningsläge

## 6.14.19 Funktionsöversikt

Display	Tryck på knappen  .	Tryck på knappen  .	Tryck på knappen  i 3 - 5 sekunder.	Tryck kort på knappen  .
Visningsläge <b>SPEED/H</b> (driftstimmar)	Ingen funktion	Ingen funktion	Displayen växlar till hastighetsmätarens inställningsmeny.	Nästa visningsläge
Visningsläge <b>SPEED/CLK</b> (klocka)	Ingen funktion	Ingen funktion	Displayen växlar till klockans inställningsmeny.	Nästa visningsläge
Visningsläge <b>SPEED/LAP</b> (varvtid)	Startar och stoppar uret.	Tar tiden för det pågående varvet, sparar den och startar stoppuret för nästa varv.	Stoppuret och varvtiden återställs.	Nästa visningsläge
Visningsläge <b>SPEED/ODO</b> (odometer)	Ingen funktion	Ingen funktion	–	Nästa visningsläge
Visningsläge <b>SPEED/TR1</b> (tripmaster 1)	Ingen funktion	Ingen funktion	De visade värdena för <b>TR1</b> , <b>A1</b> och <b>S1</b> nollställs (0,0).	Nästa visningsläge
Visningsläge <b>SPEED/TR2</b> (tripmaster 2)	Ökar <b>TR2</b> -värdet.	Minskar <b>TR2</b> -värdet.	Raderar <b>TR2</b> -värdet.	Nästa visningsläge
Visningsläge <b>SPEED/A1</b> (genomsnittshastighet 1)	Ingen funktion	Ingen funktion	De visade värdena för <b>TR1</b> , <b>A1</b> och <b>S1</b> nollställs (0,0).	Nästa visningsläge
Visningsläge <b>SPEED/A2</b> (genomsnittshastighet 2)	Ingen funktion	Ingen funktion	–	Nästa visningsläge

Display	Tryck på knappen $\oplus$ .	Tryck på knappen $\ominus$ .	Tryck på knappen $\odot$ i 3 - 5 sekunder.	Tryck kort på knappen $\odot$ .
Visningsläge <b>SPEED/S1</b> (stoppur 1)	Ingen funktion	Ingen funktion	De visade värdena för <b>TR1</b> , <b>A1</b> och <b>S1</b> nollställs (0,0).	Nästa visningsläge
Visningsläge <b>SPEED/S2</b> (stoppur 2)	Startar och stoppar <b>S2</b> .	Ingen funktion	De visade värdena för <b>S2</b> , och <b>A2</b> nollställs (0,0).	Nästa visningsläge

#### 6.14.20 Översikt över villkor och aktiverbarhet

Display	Motorcykeln står.	Meny aktiverbar
Visningsläge <b>SPEED/H</b> (driftstimmar)	•	
Visningsläge <b>SPEED/CLK</b> (klocka)		•
Visningsläge <b>SPEED/LAP</b> (varvtid)		•
Visningsläge <b>SPEED/TR1</b> (tripmaster 1)		•
Visningsläge <b>SPEED/TR2</b> (tripmaster 2)		•
Visningsläge <b>SPEED/A1</b> (genomsnittshastighet 1)		•
Visningsläge <b>SPEED/A2</b> (genomsnittshastighet 2)		•
Visningsläge <b>SPEED/S1</b> (stoppur 1)		•
Visningsläge <b>SPEED/S2</b> (stoppur 2)		•

#### 6.15 Öppna tanklocket



##### Fara

**Brandrisk** Bränslet är lättantändligt.

- Fyll inte på bränsle i närheten av öppen eld eller brinnande cigaretter. Stäng alltid av motorn när du ska fylla på bränsle. Se till att inget bränsle spills på heta fordonsdelar. Torka genast bort utspillt bränsle.
- Bränslet i bränsletanken utvidgas när det blir varmt och kan tränga fram vid överfyllning. Följ tankningsanvisningarna.



##### Varning

**Risk för förgiftning** Bränsle är giftigt och hälsovådligt.

- Låt inte huden, ögonen och kläderna komma i kontakt med bränslet. Andas inte in bränsleångor. Vid kontakt med ögonen, spola med vatten och kontakta läkare omedelbart. Vid hudkontakt ska huden rengöras omedelbart med tvål och vatten. Om bränsle har svalts, kontakta läkare omedelbart. Kläder som har kommit i kontakt med bränsle ska bytas. Förvara bränslet korrekt i en lämplig behållare och utom räckhåll för barn.



##### Varning

**Risk för miljöskador** Icke fackmässig hantering av bränsle innebär risk för miljöskador.

- Bränslet får inte hamna i grundvattnet, marken eller avloppssystemet.

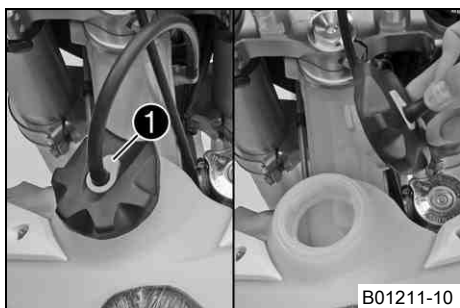

- Tryck på låsknappen ❶, vrid tanklocket motsols och lyft av det.

B01211-10

## 6.16 Stänga tanklocket

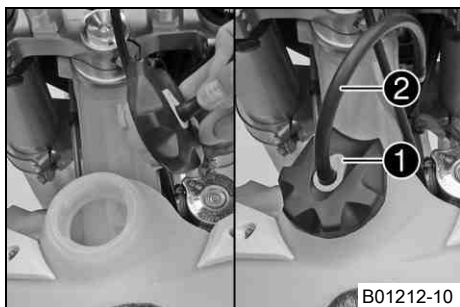

B01212-10

- Sätt på tanklocket och vrid det medsols tills låsknappen ❶ hakas fast.

**i** Info

Tankavluftningens ❷ slang ska dras utan veck.

## 6.17 Bränslekran

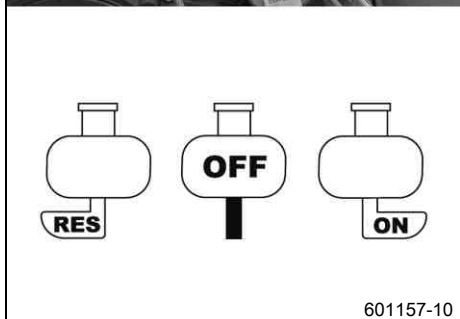
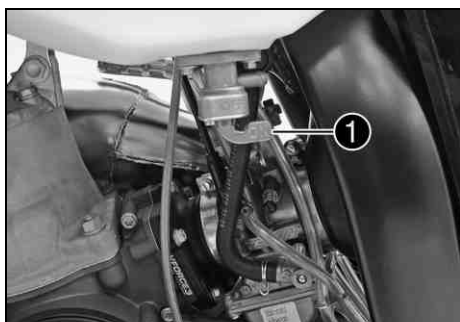

601157-10

Bränslekranen sitter på vänster sida av bränsletanken.

Med vredet ❶ på bränslekranen kan man öppna och stänga bränsletillförseln till förgasaren.

**Möjliga tillstånd**

- Bränsletillförseln stängd **OFF** – Det kan inte rinna något bränsle från bränsletanken till förgasaren.
- Bränsletillförseln öppen **ON** – Bränslet kan rinna från bränsletanken till förgasaren. Bränsletanken töms ned till reservnivån.
- Bränslereservtillförseln öppen **RES** – Bränslet kan rinna från bränsletanken till förgasaren. Bränsletanken töms helt.

## 6.18 Choke

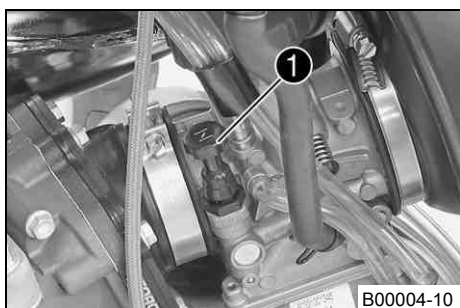

B00004-10

Chokeknappen ❶ sitter till vänster på förgasaren.

När chokefunktionen aktiveras öppnas ett hål i förgasaren så att motorn kan suga in extra bränsle. På så sätt blir bränsleluftblandningen fetare, vilket behövs vid kallstart.

**i** Info

När motorn är driftsvarm måste chokefunktionen vara avaktiverad.

**Möjliga tillstånd**

- Chokefunktionen är aktiverad – Chokeknappen är helt utdragen.
- Chokefunktionen är avstängd – Chokeknappen är helt intryckt.

## 6.19 Växelspak

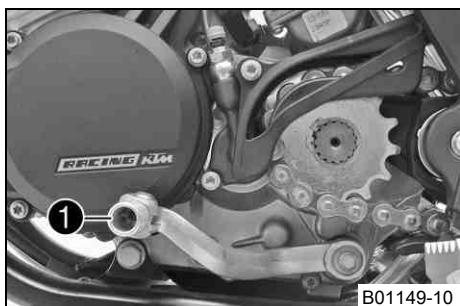

B01149-10

Växelspaken ❶ är monterad till vänster på motorn.

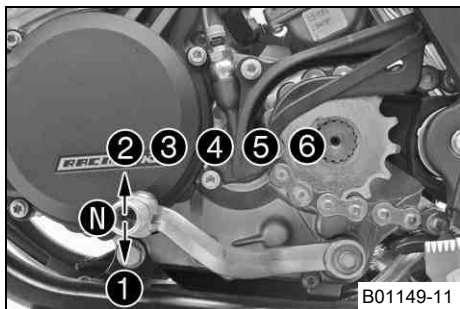

De olika växlarnas lägen framgår av bilden.  
Neutral- eller tomgångsläget är mellan 1:ans och 2:ans växel.

## 6.20 Kickstart

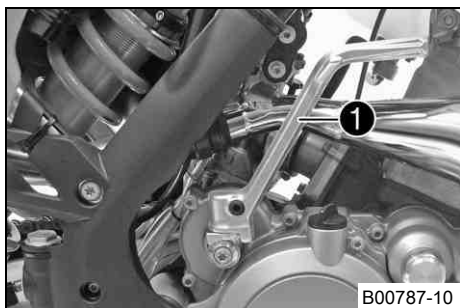

Kickstarten ❶ sitter till höger på motorn. Överdelen är utfällbar.

## 6.21 Fotbromspedal

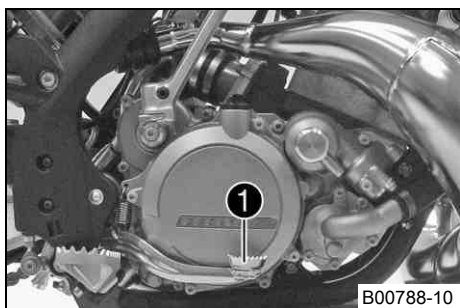

Fotbromspedalen ❶ sitter framför höger fotpinne.  
Med fotbromspedalen manövreras bakbromsen.

## 6.22 Sidostöd

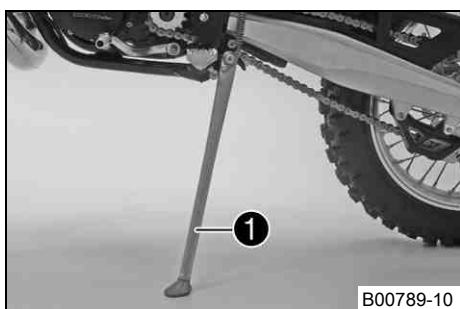

Sidostödet ❶ sitter på fordonets vänstra sida.

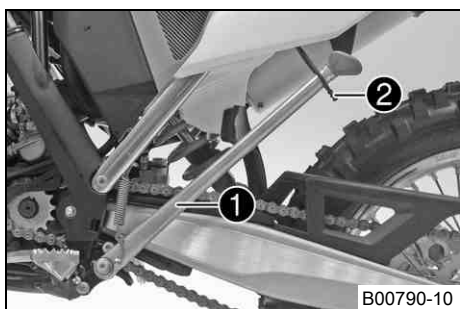

Motorcykeln parkeras på sidostödet.

### **i** Info

Under körning ska sidostödet ❶ vara uppfällt och säkrat med gummibandet ❷.

## 6.23 Styråset (Alla EXC-modeller)

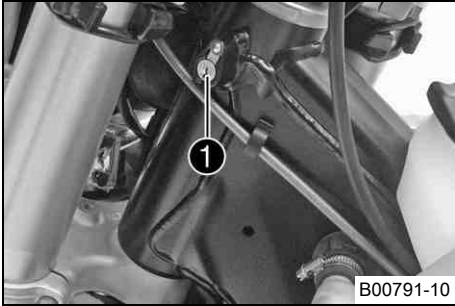

Styråset ❶ sitter till vänster på styrhuvudet.

Med styråset kan styret blockeras. Motorcykeln kan inte styras och därmed inte köras längre.

## 6.24 Låsa styrningen (Alla EXC-modeller)

### Observera

**Risk för skador** Det parkerade fordonet kan rulla bort eller ramla omkull.

- Parkera alltid fordonet på fast och slät mark.



- Parkera fordonet.
  - Vrid styret helt åt höger.
  - Stick in nyckeln i styråset, vrid åt vänster, tryck in och vrid åt höger. Dra ut nyckeln.
- ✓ Styret är nu blockerat.



### Info

Lämna aldrig kvar nyckeln i styråset.

## 6.25 Låsa upp styrningen (Alla EXC-modeller)

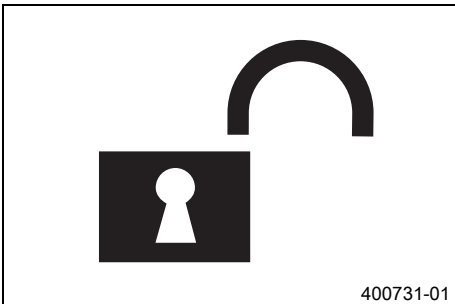









- Stick in nyckeln i styråset, vrid åt vänster, dra ut och vrid åt höger. Dra ut nyckeln.
- ✓ Styret är nu inte längre blockerat.



### Info

Lämna aldrig kvar nyckeln i styråset.

## 7.1 Anvisningar för det första idrifttagandet

-  **Fara**  
**Risk för olyckor** Risk på grund av nedsatt körförmåga.
- Ta inte fordonet i bruk om du har druckit alkohol, intagit läkemedel eller droger och därmed utgör en trafikfara eller inte är fysiskt eller psykiskt i stånd att framföra fordonet.
-  **Varning**  
**Risk för kroppsskador** Att köra utan eller med bristfällig skyddsutrustning innebär en ökad säkerhetsrisk.
- Kör inte utan skyddsutrustning (hjälm, kängor, handskar, byxor och jacka med skydd). Se till att skyddsutrustningen alltid är i felfritt skick och uppfyller kraven i gällande bestämmelser.
-  **Varning**  
**Risk för omkullkörning** Nedsättning av köregenskaperna p g a olika mönster på fram- och bakhjulets däck.
- Framhjul och bakhjul ska alltid ha däck med likartat mönster. Om däck med olika mönster används kan fordonet bli svårt att kontrollera.
-  **Varning**  
**Risk för olyckor** Farligt körsätt p g a bristfällig anpassning till den aktuella situationen.
- Kör inte snabbare än vad som är lämpligt med avseende på körbanan och ditt eget kunnande.
-  **Varning**  
**Risk för olyckor** Risk för olyckor när en passagerare tas med.
- Fordonet är inte avsett för att ta med passagerare. Ta aldrig med passagerare.
-  **Varning**  
**Risk för olyckor** Bortfall av bromsverkan.
- Om fotbromspedalen inte släpps nöts bromsbeläggen ner permanent. Bakhjulsbromsen kan sluta fungera helt genom överhettning. Ta bort foten från fotbromspedalen när du inte vill bromsa fordonet.
-  **Varning**  
**Risk för olyckshändelser** Osäker körning
- Överskrid aldrig fordonets maximala tillåtna totalvikt eller axellaster.
-  **Varning**  
**Risk för stöld** Användning genom obehöriga personer
- Låt aldrig fordonet stå utan uppsikt när motorn går. Säkra fordonet mot stöld.

 **Info**  
Tänk på att andra människor kan störas av överdrivet buller när du använder din motorcykel.

- Kontrollera att en auktoriserad KTM-verkstad har utfört de inspektionsarbeten som måste göras vid leveransen.
  - ✓ Leveransdokumentet och servicehäftet överlämnas till dig tillsammans med fordonet.
- Läs hela bruksanvisningen innan du gör din första åktur med motorcykeln.
- Lär känna manöveranordningarna.
- Ställ in kopplingshandtagets utgångsläge. (☞ s 69)

**(Alla EXC-modeller)**

- Ställ in bromshandtagets spel. (☞ s 72)

**(XC-W)**

- Ställ in bromshandtagets utgångsläge. (☞ s 72)
- Ställ in fotbromspedalens utgångsläge. ☞ (☞ s 76)
- Ställ in växelspakens utgångsläge. ☞ (☞ s 100)
- Testa att manövrera motorcykeln på en avskild plats innan du gör en längre åktur.

 **Info**  
I terrängen är det bäst att vara tillsammans med en annan person på ett eget fordon så att man kan hjälpa varandra.

- Försök även att köra så långsamt som möjligt och att åka stående för att få bättre känsla för motorcykeln.

- Kör inte i terräng som kräver mer kunskap och erfarenhet än den du själv har.
- Håll fast i styret med båda händerna när du kör och låt fötterna vila på fotpinnarna.
- Om packning ska tas med: se till att fästa den så nära fordonets mitt som möjligt och att fördela packningens vikt jämnt mellan framhjulet och bakhjulet.

**Info**

Motorcyklar är känsliga för förändringar av viktfordelningen.

- Den tillåtna maximala totalvikten och de tillåtna maximala axellasterna får inte överskridas.

## Specifikation

Maximal tillåten totalvikt	335 kg
Maximal tillåten axellast fram	145 kg
Maximal tillåten axellast bak	190 kg

- Kontrollera ekrarnas spänning. (☛ s 84)

**Info**

Ekerspänningen måste kontrolleras efter en halvtimmes körning.

- Kör in motorn. (☛ s 27)

## 7.2 Köra in motorn

- Under inkörningstiden får den angivna motoreffekten inte överskridas.

## Specifikation

Max motoreffekt	
under de första 3 driftstimmarna	< 70 %
under de första 5 driftstimmarna	< 100 %

- Undvik att köra med fullt gaspådrag!

## 7.3 Förberedelser inför svåra körförhållanden

**Info**

Om fordonet används under svåra förhållanden, t ex i sand, på våta och leriga sträckor eller terräng, kan det leda till att vissa komponenter utsätts för ökat slitage. Detta gäller främst drivlinan, bromssystemet och fjädringen. Därför kan vissa komponenter behöva kontrolleras eller bytas ut tidigare än nästa föreskrivna servicetillfälle.

- Täta luftfilterboxen. ☛ (☛ s 59)
- Rengör luftfiltret och luftfilterboxen. ☛ (☛ s 59)

**Info**

Kontrollera luftfiltret ca var 30:e minut.

- Sätt fast gummihandtagen med extra säkerhetsåtgärd. (☛ s 69)
- Kontrollera att elektriska kontakter sitter ordentligt och inte är fuktiga och korroderade.
  - » Om de är fuktiga, korroderade eller skadade:
    - Gör rent och torka kontakterna, byt ut dem vid behov.

**Svåra körförhållanden är:**

- Körning i torr sand. (☛ s 28)
- Körning i våt sand. (☛ s 28)
- Körning på vått underlag och i lerig terräng. (☛ s 29)
- Körning vid höga temperaturer och långsam körning. (☛ s 29)
- Körning vid låg temperatur eller snö. (☛ s 30)

## 7.4 Förberedelser inför körning i torr sand



600872-10

- Kontrollera kylarlocket.

Värde på kylarlocket	1,8 bar
----------------------	---------

- » Om det visade värdet inte motsvarar börvärdet:

**Varning**

**Risk för skållskador** När motorcykeln körs blir kylvätskan mycket varm och dessutom trycksatt.

- Öppna inte kylare, kylarslangar eller andra komponenter i kylsystemet när motorn är driftsvarm. Vänta tills motorn och kylsystemet har svalnat. Om skållskador uppstår ska de drabbade ställena spolas med ljummet vatten.

- Byt ut kylarlocket.

- Montera dammskyddet för luftfiltret.

Dammskydd för luftfilter (59006019000)
--

**Info**

Läs igenom montageinstruktionen för **KTM PowerParts**.



600869-01

- Montera sandskyddet för luftfiltret.

Sandskydd för luftfilter (59006022000)
--

**Info**

Läs igenom montageinstruktionen för **KTM PowerParts**.



600871-01

- Anpassa förgasarens munstycken och inställning.

**Info**

Rekommendationer för förgasaranpassningen finns hos varje auktoriserad KTM-verkstad.

- Rengör kedjan.

Kedjerengöringsmedel (☞ s 130)
--------------------------------

- Montera bakdrevet av stål.

**Tips**

Smörj inte kedjan.



600868-01

- Rengör kylarens lameller.

- Rikta försiktigt böjda kylarlameller.

- Vid regelbunden körning i sand – byt kolv var 10:e drifttimme.

## 7.5 Förberedelser inför körning i våt sand



600872-10

- Kontrollera kylarlocket.

Värde på kylarlocket	1,8 bar
----------------------	---------

- » Om det visade värdet inte motsvarar börvärdet:

**Varning**

**Risk för skållskador** När motorcykeln körs blir kylvätskan mycket varm och dessutom trycksatt.

- Öppna inte kylare, kylarslangar eller andra komponenter i kylsystemet när motorn är driftsvarm. Vänta tills motorn och kylsystemet har svalnat. Om skållskador uppstår ska de drabbade ställena spolas med ljummet vatten.



- Byt ut kylarlocket.
- Montera vattenskyddet för luftfiltret.

Vattenskydd för luftfilter (59006021000)

**i Info**  
Läs igenom montageinstruktionen för **KTM PowerParts**.

- Anpassa förgasarens munstycken och inställning.

**i Info**  
Rekommendationer för förgasaranpassningen finns hos varje auktoriserad KTM-verkstad.



- Rengör kedjan.
- Kedjerengöringsmedel (☞ s 130)

- Montera bakdrevet av stål.

**i Tips**  
Smörj inte kedjan.

- Rengör kylarens lameller.
- Rikta försiktigt böjda kylarlameller.
- Vid regelbunden körning i sand – byt kolv var 10:e drifttimme.

## 7.6 Förberedelser inför körning på vått underlag och i lerig terräng



- Montera vattenskyddet för luftfiltret.

Vattenskydd för luftfilter (59006021000)

**i Info**  
Läs igenom montageinstruktionen för **KTM PowerParts**.

- Anpassa förgasarens munstycken och inställning.

**i Info**  
Rekommendationer för förgasaranpassningen finns hos varje auktoriserad KTM-verkstad.



- Montera bakdrevet av stål.
- Rengör motorcykeln. (☞ s 106)
- Rikta försiktigt böjda kylarlameller.

## 7.7 Förberedelser inför körning vid höga temperaturer och långsam körning



- Kontrollera kylarlocket.

Värde på kylarlocket	1,8 bar
----------------------	---------

- » Om det visade värdet inte motsvarar börvärdet:



### Varning

**Risk för skällskador** När motorcykeln körs blir kylvätskan mycket varm och dessutom trycksatt.

- Öppna inte kylare, kylarslangar eller andra komponenter i kylsystemet när motorn är driftsvarm. Vänta tills motorn och kylsystemet har svalnat. Om skällskador uppstår ska de drabbade ställena spolas med ljummet vatten.



600868-01

- Byt ut kylarlocket.
- Anpassa sekundärväxlingen till sträckan.

**i Info**

Motoroljan blir snabbt varm om man måste dra i kopplingen för ofta p g a för lång sekundärväxling.

- Rengör kedjan.

Kedjerengöringsmedel (☞ s 130)

- Rengör kylarens lameller.
- Rikta försiktigt böjda kylarlameller.
- Kontrollera kylvätskenivån. (☞ s 94)

## 7.8 Förberedelser inför körning vid låg temperatur eller snö



600870-01

- Montera vattenskyddet för luftfiltret.

Vattenskydd för luftfilter (59006021000)

**i Info**

Läs igenom montageinstruktionen för **KTM PowerParts**.

- Anpassa förgasarens munstycken och inställning.

**i Info**

Rekommendationer för förgasaranpassningen finns hos varje auktoriserad KTM-verkstad.

## 8.1 Kontroll- och skötselarbeten inför varje idrifttagande

### Info

Kontrollera alltid fordonet samt dess driftsäkerhet innan du påbörjar en körning. Fordonet måste vara i tekniskt felfritt skick när det används.

- Kontrollera oljenivån i växellådan. (☞ s 102)
- Kontrollera elsystemet.
- Kontrollera bromsvätskenivån i frambromsen. (☞ s 73)
- Kontrollera bromsvätskenivån i bakbromsen. (☞ s 77)
- Kontrollera frambromsens bromsbelägg. (☞ s 74)
- Kontrollera bakbromsens bromsbelägg. (☞ s 78)
- Kontrollera att bromsanläggningen fungerar korrekt.
- Kontrollera kylvätskenivån. (☞ s 94)
- Kontrollera kedjans nedsmutsning. (☞ s 63)
- Kontrollera kedja, bakdrev, framdrev och kedjestyrning. (☞ s 65)
- Kontrollera kedjespänningen. (☞ s 63)
- Kontrollera däckens skick. (☞ s 83)
- Kontrollera lufttrycket i däcken. (☞ s 84)
- Kontrollera ekrarnas spänning. (☞ s 84)
- Rengör gaffelbenens dammtätningar. (☞ s 47)
- Avlufta gaffelbenen. (☞ s 47)
- Kontrollera luftfiltret.
- Kontrollera att alla manöveranordningar är korrekt inställda och går lätt.
- Kontrollera med jämna mellanrum att alla skruvar, muttrar och slangklämmor är fast åtdragna.
- Kontrollera bränslenivån.

## 8.2 Starta motorcykeln

### Fara

**Risk för förgiftning** Avgaser är giftiga och kan leda till medvetslöshet och dödsfall.

- När motorn går krävs en tillräckligt kraftig ventilation. Motorn får inte startas eller köras i slutna utrymmen utan lämplig utsugning.

### Observera



**Motorskada** Höga varvtal vid kall motor minskar motorns livslängd.

- Varmkör alltid motorn med låga varvtal.

### Info

Om motorcykeln är svårstartad kan det bero på att det finns gammalt bränsle i flottörkammaren. De lättantändliga delarna av bränslet avdunstar om motorcykeln inte används på länge. När flottörkammaren fylls med nytt, antändligt bränsle startar motorn direkt.

### Om motorcykeln står still i mer än en vecka

- Töm förgasarens flottörkammare.  (☞ s 99)
- Vrid vredet  på bränslekranen till läget **ON**. (Bild 601157-10 ☞ s 23)
- ✓ Bränslet kan rinna från bränsletanken till förgasaren.
- Ta ner motorcykeln från stödet.
- Lägg i växellådans friläge.

### (EXC AUS)

- Tryck nödavstängningsknappen till läget .

### Motorn är kall

- Dra ut chokeknappen tills det tar stopp.

(alla 200/250/300 modeller)

- Tryck på elstartknappen eller trampa ned kickstarten helt.



**Info**  
Inget gaspådrag.

(125 EXC EU, 125 EXC SIX DAYS EU)

- Trampa ned kickstarten helt med kraft.



**Info**  
Inget gaspådrag.

## 8.3 Börja köra



### Info

Tänd ljuset innan du startar körningen om fordonet har ett belysningssystem. Med ljuset tändt kan andra vägtrafikanter se dig bättre.

Under körning ska sidostödet vara uppfällt och säkrat med gummibandet.

- Dra i kopplingshandtaget, lägg i ettans växel, släpp kopplingshandtaget långsamt och gasa samtidigt försiktigt.

## 8.4 Växla, köra



### Varning

**Risk för olyckor** Nedväxling vid högt motorvarvtal kan leda till att bakhjulet blockeras.

- Växla inte ner till en lägre växel vid högt motorvarvtal. Motorn går upp för högt i varv och bakhjulet kan blockeras.



### Info

Om ovanliga ljud hörs vid körning måste du omedelbart stanna. Stäng av motorn och kontakta en auktoriserad KTM-verkstad. 1:ans växel är start- och bergväxeln.

- När situationen (uppförsbacke, körsituation etc) tillåter det kan du lägga in högre växlar. Lätta på gashandtaget, dra samtidigt i kopplingshandtaget, lägg i nästa växel, släpp kopplingshandtaget och gasa.
- Om chokefunktionen är aktiverad ska denna stängas av när motorn har blivit varm.
- När högsta möjliga hastighet har uppnåtts genom fullt gaspådrag, ska gashandtaget släppas något för  $\frac{3}{4}$  gaspådrag. Hastigheten sjunker knappast, medan bränsleförbrukningen minskar avsevärt.
- Kör inte med mer gas än vad motorn kan utnyttja. Plötsligt gaspådrag i handtaget ökar bränsleförbrukningen.
- För nedväxling måste du bromsa motorcykeln och lätta på gashandtaget.
- Dra i kopplingshandtaget och lägg i nästa lägre växel. Släpp kopplingshandtaget långsamt och gasa eller upprepa växlingen.
- Stäng av motorn i stället för att låta den gå på tomgång eller stå stilla längre tid.

Specifikation

≥ 2 min

- Undvik upprepad eller lång slirning av kopplingen. Motoroljan och därmed även motorn och kylsystemet blir heta.
- Kör hellre med lågt varvtal istället för högt varvtal och slirande koppling.

## 8.5 Inbromsning



### Varning

**Risk för olyckshändelser** För stark inbromsning låser hjulen.

- Anpassa bromsningen till körsituationen och vägförhållandena.



### Varning

**Risk för olyckor** Minskad bromsverkan p g a otydlig tryckpunkt för fram- eller bakbromsen.

- Kontrollera bromssystemet, fortsätt inte att köra. (Din auktoriserade KTM-verkstad hjälper gärna till.)



### Varning

**Risk för olyckor** Minskad bromsverkan p g a våta eller smuts i bromssystemet.

- Bromsa försiktigt tills det våta eller smutsiga bromssystemet är torrt och rent.

- På sandigt, vått eller halt underlag bör framför allt bakbromsen användas.
- Bromsningen bör alltid ha avslutats innan en kurva påbörjas. Lägg i en lägre växel som är anpassad till hastigheten.

## 8.6 Stanna, parkera

### Varning

**Risk för stöld** Användning genom obehöriga personer

- Låt aldrig fordonet stå utan uppsikt när motorn går. Säkra fordonet mot stöld.

### Varning

**Risk för brännskador** Vissa fordonsdelar blir mycket varma när fordonet är i drift.

- Undvik beröring med heta komponenter som avgassystem, kylare, motor, stötdämpare och bromssystem. Vänta tills komponenterna har svalnat innan du börjar med underhållsarbeten.

### Observera

**Risk för skador** Det parkerade fordonet kan rulla bort eller ramla omkull.

- Parkera alltid fordonet på fast och slät mark.

### Observera

**Brandrisk** Vissa fordonsdelar blir mycket varma när fordonet är i drift.

- Parkera inte fordonet i närheten av lätt brännbart eller lättantändligt material. Lägg inte några föremål över det driftsvarma fordonet. Vänta alltid tills fordonet har svalnat.

### Observera

**Materialskada** Skador och förstöring av komponenter genom för stor belastning.



- Sidostödet är endast dimensionerat för motorcykelns vikt. Sitt inte på motorcykeln när den vilar på sidostödet. Sidostödet och ramen kan skadas och motorcykeln kan ramla omkull.

- Bromsa ner motorcykeln.
- Lägg i växellådans friläge.

### (Alla EXC-modeller)

- Tryck på kortslutningsknappen  när motorn går på tomgångsvarvtal tills motorn står stilla.

### (XC-W)

- Tryck på kortslutningsknappen  när motorn går på tomgångsvarvtal tills motorn står stilla.
- Vrid vredet  på bränslekranen till läget **OFF**.
- Parkera motorcykeln på fast mark.

## 8.7 Transport

### Observera

**Risk för skador** Det parkerade fordonet kan rulla bort eller ramla omkull.

- Parkera alltid fordonet på fast och slät mark.

### Observera

**Brandrisk** Vissa fordonsdelar blir mycket varma när fordonet är i drift.

- Parkera inte fordonet i närheten av lätt brännbart eller lättantändligt material. Lägg inte några föremål över det driftsvarma fordonet. Vänta alltid tills fordonet har svalnat.

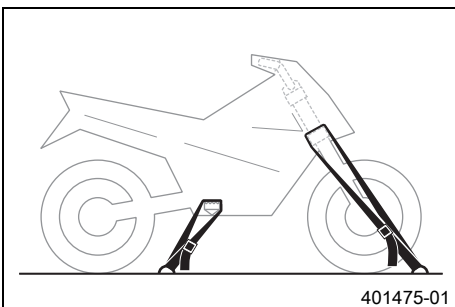

- Stäng av motorn.
- Fixera motorcykeln med spännband eller andra lämpliga fästanordningar så att den inte kan ramla omkull eller rulla bort.

## 8.8 Fylla på bränsle

**Fara****Brandrisk** Bränslet är lättantändligt.

- Fyll inte på bränsle i närheten av öppen eld eller brinnande cigaretter. Stäng alltid av motorn när du ska fylla på bränsle. Se till att inget bränsle spills på heta fordonsdelar. Torka genast bort utspillt bränsle.
- Bränslet i bränsletanken utvidgas när det blir varmt och kan tränga fram vid överfyllning. Följ tankningsanvisningarna.

**Varning****Risk för förgiftning** Bränsle är giftigt och hälsovådligt.

- Låt inte huden, ögonen och kläderna komma i kontakt med bränslet. Andas inte in bränsleångor. Vid kontakt med ögonen, spola med vatten och kontakta läkare omedelbart. Vid hudkontakt ska huden rengöras omedelbart med tvål och vatten. Om bränsle har svalts, kontakta läkare omedelbart. Kläder som har kommit i kontakt med bränsle ska bytas.

**Varning****Risk för miljöskador** Icke fackmässig hantering av bränsle innebär risk för miljöskador.

- Bränslet får inte hamna i grundvattnet, marken eller avloppssystemet.

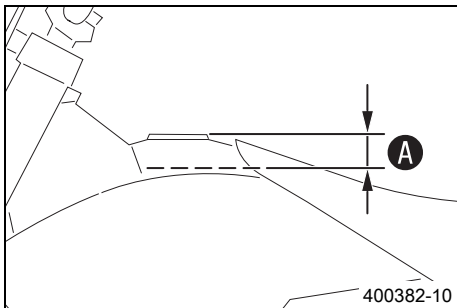

- Stäng av motorn.
- Öppna tanklocket. (☛ s 22)
- Fyll bränsletanken maximalt upp till mått A.

## Specifikation

Mått A	35 mm	
Volym bränsletank, totalt ca (EXC EU, EXC SIX DAYS)	9,5 l	Blyfri bensin (95 oktan) blandad med tvätaktolja (1:60) (☛ s 128)
Volym bränsletank, totalt ca (EXC AUS, XC-W)	10 l	Blyfri bensin (95 oktan) blandad med tvätaktolja (1:60) (☛ s 128)
Tvätaktmotorolja (☛ s 129)		

- Stäng tanklocket. (☛ s 23)

## 9.1 Serviceschema

	S20A	S40A
Kontrollera att elsystemet fungerar korrekt.	•	•
Kontrollera och ladda batteriet. 🛠️ (alla 200/250/300 modeller)	•	•
Kontrollera frambromsens bromsbelägg. (🛠️ s 74)	•	•
Kontrollera bakbromsens bromsbelägg. (🛠️ s 78)	•	•
Kontrollera bromsskivorna. (🛠️ s 73)	•	•
Kontrollera att bromsledningarna är täta och oskadade.	•	•
Kontrollera bromsvätskenivån i bakbromsen. (🛠️ s 77)	•	•
Kontrollera fotbromspedalens spel. (🛠️ s 76)	•	•
Kontrollera ramen och baksvingen. 🛠️	•	•
Kontrollera baksvingens lager. 🛠️		•
Kontrollera styrspindeln upp till och ned till på fjäderbenet. 🛠️	•	•
Kontrollera däckens skick. (🛠️ s 83)	•	•
Kontrollera lufttrycket i däcken. (🛠️ s 84)	•	•
Kontrollera hjullagrets spel. 🛠️	•	•
Kontrollera hjulnaven. 🛠️	•	•
Kontrollera fälgarnas slag. 🛠️	•	•
Kontrollera ekrarnas spänning. (🛠️ s 84)	•	•
Kontrollera kedja, bakdrev, framdrev och kedjestyrning. (🛠️ s 65)	•	•
Kontrollera kedjespänningen. (🛠️ s 63)	•	•
Smörj alla rörliga delar (t ex sidostöd, handspak, kedja, ...) och kontrollera att de går lätt. 🛠️	•	•
Kontrollera/åtgärda hydraulkopplingens vätskenivå. (🛠️ s 69)	•	•
Kontrollera bromsvätskenivån i frambromsen. (🛠️ s 73)	•	•
Kontrollera bromshandtagets spel. (🛠️ s 72)	•	•
Kontrollera styrhuvudets lagerspel. (🛠️ s 54)	•	•
Byt tändstift och tändstiftskabelsko. 🛠️	•	•
Kontrollera inloppsmembranet. 🛠️	•	•
Kontrollera att utblåsningskontrollen fungerar och går lätt. 🛠️		•
Kontrollera kopplingen. 🛠️		•
Byt växellådsolja. 🛠️ (🛠️ s 102)	•	•
Kontrollera alla slangar (t ex bränsle-, kyl-, urluftning-, dräneringsslangar, ...) och hylsor avseende sprickor, tät- het och korrekt dragning. 🛠️	•	•
Kontrollera frostskyddet och kylvätskenivån. (🛠️ s 93)	•	•
Kontrollera att kablarna inte är skadade eller veckade. 🛠️	•	•
Kontrollera att vajrarna har dragits rakt och inte är skadade. Kontrollera även vajrarnas inställning.	•	•
Rengör luftfiltret och luftfilterboxen. 🛠️ (🛠️ s 59)	•	•
Byt slutdämparens glasfibergarnstopppning. 🛠️ (🛠️ s 60)	•	•
Kontrollera att skruvar och muttrar sitter fast ordentligt. 🛠️	•	•
Kontrollera strålkastarinställningen. (🛠️ s 91)	•	•
Kontrollera tomgången.	•	•
Slutkontroll: kontrollera att fordonet är driftsäkert och genomför en provkörning.	•	•
För in servicearbetet på <b>KTM DEALER.NET</b> och i servicehäftet. 🛠️	•	•

**S20A:** var 20:e driftimme

**S40A:** var 40:e driftimme/efter varje tävling

## 9.2 Servicearbeten (som extra uppdrag)

	S10N	S40A	S80A	J1A
Byt frambromsens bromsvätska. 🛠️				•
Byt bakbromsens bromsvätska. 🛠️				•
Byt vätska i hydraulkopplingen. 🛠️ (☞ s 70)				•
Smörj styrhuvudets lager. 🛠️ (☞ s 55)				•
Kontrollera/ställ in förgasarens komponenter. 🛠️			•	•
Utför gaffelservice. (EXC SIX DAYS) 🛠️	•	•	•	
Genomför gaffelservice. (EXC EU/AUS, XC-W) 🛠️	•	•	•	
Genomför fjäderbensservice. 🛠️		•	•	
Kontrollera startmotorns drivenhet. 🛠️ (alla 200/250/300 modeller)		•	•	
Byt kolv och kontrollera cylindern. 🛠️ (125 EXC EU, 125 EXC SIX DAYS EU)		•	•	
Byt kolv och kontrollera cylindern. 🛠️ (alla 200/250/300 modeller)			•	
Byt vevstake, vevstakslager och vevtapp. 🛠️			•	
Kontrollera växellådan och transmissionen. 🛠️			•	
Byt alla motorlager. 🛠️			•	

**S10N:** en gång efter 10 drifttimmar

**S40A:** var 40:e driftimme

**S80A:** var 80:e driftimme/var 40:e driftimme vid sportkörning

**J1A:** varje år

## 10.1 Kontrollera chassits grundinställning med aktuell förarvikt



### Info

Börja grundinställningen med att ställa in fjäderbenet och ställ därefter in gaffeln.

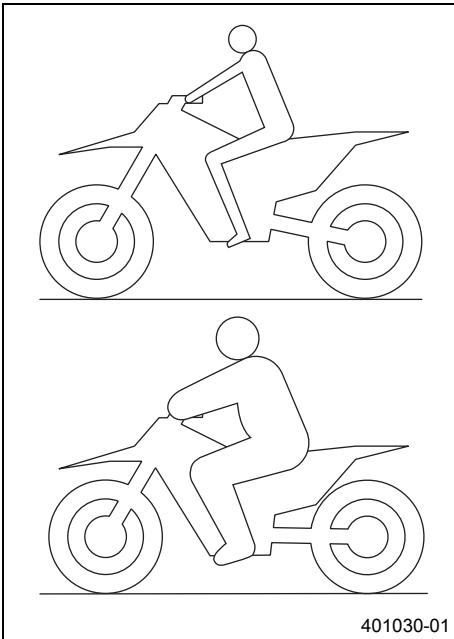

- För att uppnå optimala köregenskaper samt för att undvika skador på gaffel, fjäderben, baksving och ram måste fjädringskomponenterna anpassas till förarens vikt.
- Vid leverans är KTMs offroad-motorcyklar inställda på standardförarvikt (med komplett skyddsutrustning).

### Specifikation

Standard förarvikt	75... 85 kg
--------------------	-------------

- Om föraren väger mer eller mindre än standardvikten måste fjäderkomponenternas grundinställning anpassas.
- Mindre avvikelser i vikten kan kompenseras genom ändring av fjäderns förspänning. Vid större avvikelser ska lämpliga fjädrar monteras.

## 10.2 Kompressionsdämpning fjäderben

Fjäderbenets kompressionsdämpning är uppdelad i två områden, hög hastighet och låg hastighet.

Hög och låg hastighet betecknar här bakhjulets infjädringshastighet, inte körhastigheten.

Höghastighetsinställningen är t ex aktiv när man landar efter ett hopp. Bakhjulet komprimeras då snabbt.

Låghastighetsinställningen är t ex aktiv när man kör över längre gupp. Bakhjulet komprimeras då långsamt.

Dessa två områden kan ställas in separat, övergången mellan hög och låg hastighet är dock flytande. En ändring av höghastighetsinställningen för kompressionen påverkar även låghastighetsområdet och vice versa.

## 10.3 Ställa in fjäderbenets kompressionsdämpning, låg hastighet



### Försiktigt

**Risk för olyckor** Demontering av trycksatta delar kan leda till skador.

- Fjäderbenet är fyllt med högkomprimerat kväve. Följ den angivna beskrivningen. (Din auktoriserade KTM-verkstad hjälper gärna till.)



### Info

Låghastighetsinställningen gör sig gällande vid långsam eller normal kompression av fjäderbenet.

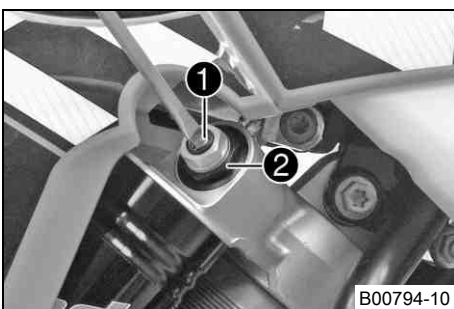

- Vrid justerskruven ① medsols med en skruvmejsel ända till det sista kännbara klickandet.

### Info

Lossa inte skruvförbandet ②!

- Vrid tillbaka ett antal klickningar motsvarande fjäderbenstypen motsols.

### Specifikation

(Alla 125/200 modeller)

Kompressionsdämpning, låg hastighet	
Komfort	25 klickningar
Standard	20 klickningar
Sport	15 klickningar

(Alla 250/300 modeller)

Kompressionsdämpning, låg hastighet	
Komfort	25 klickningar
Standard	20 klickningar
Sport	15 klickningar

**Info**

Vridning medsols ger ökad dämpning, vridning motsols ger minskad dämpning.

## 10.4 Ställa in fjäderbenets kompressionsdämpning, hög hastighet

**Försiktigt**

**Risk för olyckor** Demontering av trycksatta delar kan leda till skador.

- Fjäderbenet är fyllt med högkomprimerat kväve. Följ den angivna beskrivningen. (Din auktoriserade KTM-verkstad hjälper gärna till.)

**Info**

Höghastighetsinställningen gör sig gällande när fjäderbenet komprimeras snabbt.

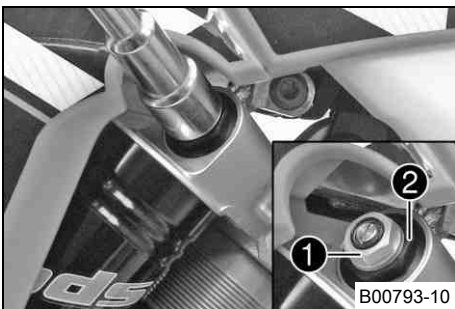

- Vrid justerskruven ① medsols med en hylsnyckel tills det tar stopp.

**Info**

Lossa inte skruvförbandet ②!

- Vrid tillbaka ett antal varv motsvarande fjäderbenstypen motsols.

Specifikation

(Alla 125/200 modeller)

Kompressionsdämpning, hög hastighet	
Komfort	2 varv
Standard	1,5 varv
Sport	1,25 varv

(Alla 250/300 modeller)

Kompressionsdämpning, hög hastighet	
Komfort	2 varv
Standard	1,5 varv
Sport	1,25 varv

**Info**

Vridning medsols ger ökad dämpning, vridning motsols ger minskad dämpning.

## 10.5 Ställa in fjäderbenets returdämpning

**Försiktigt**

**Risk för olyckor** Demontering av trycksatta delar kan leda till skador.

- Fjäderbenet är fyllt med högkomprimerat kväve. Följ den angivna beskrivningen. (Din auktoriserade KTM-verkstad hjälper gärna till.)

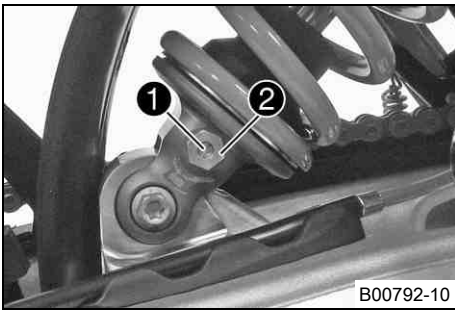

- Vrid justerskruven ① medsols ända till det sista kännbara klickandet.



**Info**

Lossa inte skruvförbandet ②!

- Vrid tillbaka ett antal klickningar motsvarande fjäderbenstypen motsols.

Specifikation

(Alla 125/200 modeller)

Returdämpning	
Komfort	28 klickningar
Standard	24 klickningar
Sport	22 klickningar

(Alla 250/300 modeller)

Returdämpning	
Komfort	28 klickningar
Standard	24 klickningar
Sport	22 klickningar



**Info**

Vridning medsols ger ökad dämpning, vridning motsols ger minskad dämpning vid utfjädringen.

## 10.6 Bestämma måttet för det avlastade bakhjulet

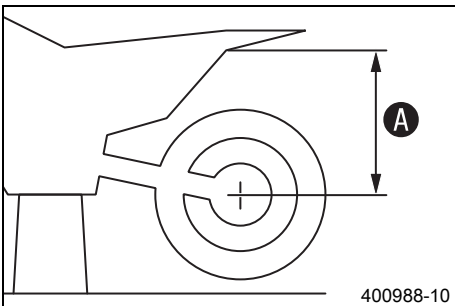

**Förarbete**

- Palla upp motorcykeln på mc-lyften. (☞ s 46)

**Huvudarbete**

- Mät helst ett vertikalt avstånd mellan bakaxeln och en fixpunkt, t ex ett märke på sidokåpan.
- Anteckna värdet som mått ①.

**Efterarbete**

- Ta bort motorcykeln från mc-lyften. (☞ s 46)

## 10.7 Kontrollera fjäderbenets statiska häng

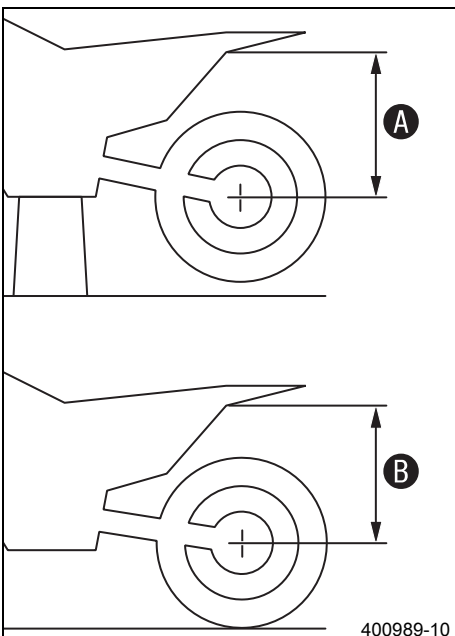

- Bestäm mått ① för det avlastade bakhjulet. (☞ s 39)
- En medhjälpare ska hålla motorcykeln i vertikalt läge.
- Mät avståndet mellan bakaxeln och fixpunkten igen.
- Anteckna värdet som mått ②.



**Info**

Differensen mellan mått ① och ② är det statiska hänget.

- Kontrollera det statiska hänget.

(Alla 125/200 modeller)

Statiskt häng	33... 35 mm
---------------	-------------

(Alla 250/300 modeller)

Statiskt häng	33... 35 mm
---------------	-------------

- » Om det statiska hänget är större eller mindre än det angivna måttet:
  - Ställ in fjäderbenets fjäderförspänning. ☞ (☞ s 40)

## 10.8 Kontrollera fjäderbenets häng under körning

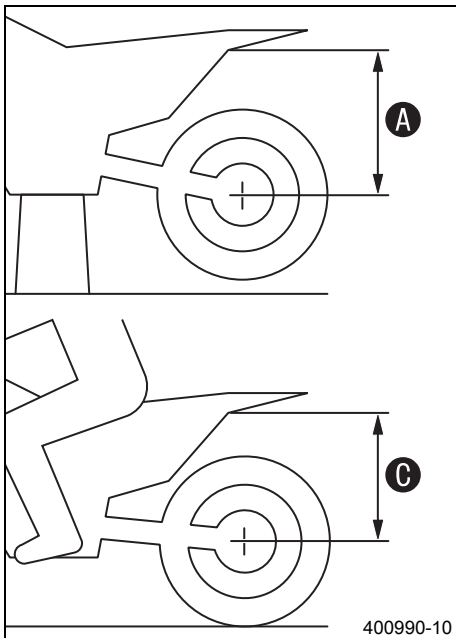

- Bestäm mått **A** för det avlastade bakhjulet. (☞ s 39)
- En medhjälpare ska hålla fast motorcykeln. Föraren sätter sig på motorcykeln med komplett skyddsutrustning och intar normal sittposition med fötterna på fotpinnarna. Föraren gungar några gånger upp och ner.
  - ✓ Bakhjulets upphängning stabiliseras.
- En medhjälpare mäter nu avståndet mellan bakhjulsaxeln och fixpunkten igen.
- Anteckna värdet som mått **C**.

### **i** Info

Differensen mellan mått **A** och **C** är hänget under körning.

- Kontrollera hänget under körning.

### Specifikation

#### (Alla 125/200 modeller)

Häng under körning	105... 115 mm
--------------------	---------------

#### (Alla 250/300 modeller)

Häng under körning	105... 115 mm
--------------------	---------------

- » Om hänget under körning avviker från det angivna måttet:
  - Ställ in hänget under körning. ☞ (☞ s 41)

## 10.9 Ställa in fjäderbenets fjäderförspänning ☞

### **!** Försiktigt

**Risk för olyckor** Demontering av trycksatta delar kan leda till skador.

- Fjäderbenet är fyllt med högkomprimerat kväve. Följ den angivna beskrivningen. (Din auktoriserade KTM-verkstad hjälper gärna till.)

### **i** Info

Innan fjäderns förspänning ändras ska den aktuella inställningen noteras t ex genom att fjäderlängden mäts.

### Förarbete

- Palla upp motorcykeln på mc-lyften. (☞ s 46)
- Demontera fjäderbenet. ☞ (☞ s 56)
- Rengör noggrant det demonterade fjäderbenet.

### Huvudarbete

- Lossa skruven **1**.
- Vrid ställringen **2** tills fjädern inte längre är spänd.

Tappnyckel (T106S)
--------------------

- Mät fjäderns totala längd när den inte längre är spänd.
- Spänn fjädern genom att vrida ställringen **2** tills det specificerade måttet **A** har uppnåtts.

### Specifikation

#### (Alla 125/200 modeller)

Fjäderförspänning	
Komfort	6 mm
Standard	6 mm
Sport	6 mm

#### (Alla 250/300 modeller)

Fjäderförspänning	
Komfort	7 mm
Standard	7 mm
Sport	7 mm

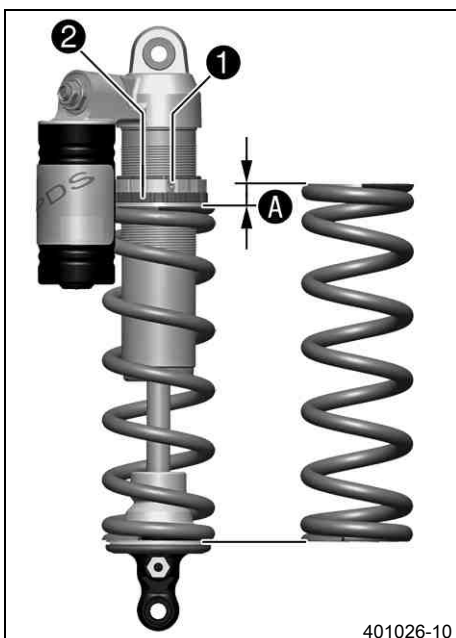

**Info**

Beroende på det statiska hänget resp hänget under körning kan högre eller lägre fjäderförspänning väljas.

- Dra åt skruven ❶.

## Specifikation

Skruv ställring fjäderben	M5	5 Nm
---------------------------	----	------

**Efterarbete**

- Montera fjäderbenet. 🛠️ (☞ s 56)
- Ta bort motorcykeln från mc-lyften. (☞ s 46)

## 10.10 Ställa in hänget under körning 🛠️

**Förarbete**

- Palla upp motorcykeln på mc-lyften. (☞ s 46)
- Demontera fjäderbenet. 🛠️ (☞ s 56)
- Rengör noggrant det demonterade fjäderbenet.

**Huvudarbete**

- Välj och montera en lämplig fjäder.

## Specifikation

**(Alla 125/200 modeller)**

Fjäderkonstant	
Vikt förare: 65... 75 kg	63 N/mm
Vikt förare: 75... 85 kg	66 N/mm
Vikt förare: 85... 95 kg	69 N/mm

**(Alla 250/300 modeller)**

Fjäderkonstant	
Vikt förare: 65... 75 kg	66 N/mm
Vikt förare: 75... 85 kg	69 N/mm
Vikt förare: 85... 95 kg	72 N/mm

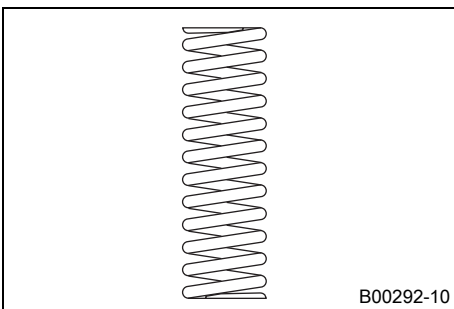
**Info**

Fjäderkonstanten anges på fjäderns utsida.

**Efterarbete**

- Montera fjäderbenet. 🛠️ (☞ s 56)
- Ta bort motorcykeln från mc-lyften. (☞ s 46)
- Kontrollera fjäderbenets statiska häng. (☞ s 39)
- Kontrollera fjäderbenets häng under körning. (☞ s 40)
- Ställ in fjäderbenets returdämpning. (☞ s 38)

## 10.11 Kontrollera gaffelns grundinställning

**Info**

Av olika skäl kan man inte definiera ett visst exakt häng under körning för gaffeln.

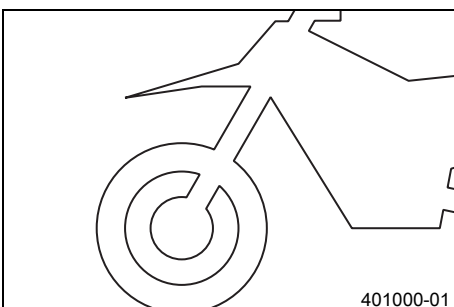

- Mindre avvikelser av förarvikten kan kompenseras genom justering av fjäderförspänningen på samma sätt som för fjäderbenet.
- Om gaffeln ofta slår igenom (hårt dunk vid kompression) är det absolut nödvändigt att montera hårdare gaffelfjädrar för att undvika skador på gaffeln och ramen.

## 10.12 Ställa in gaffelns kompressionsdämpning



### Info

Den hydrauliska kompressionsdämpningen avgör hur gaffeln beter sig vid kompression.

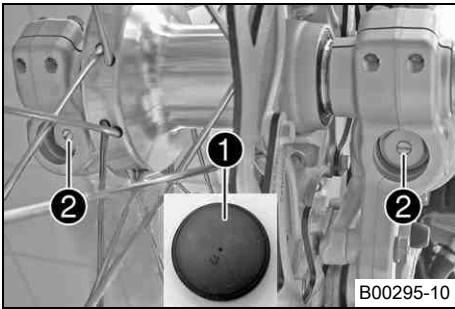

### (EXC EU/AUS, XC-W)

- Ta bort skyddshättorna ❶.
- Vrid justerskruvarna ❷ medsols tills det tar stopp.



### Info

Justerskruvarna ❷ sitter längst ner på gaffelbenen. Ställ in båda gaffelbenen likadant.

- Vrid tillbaka motsols det antal klickningar som motsvarar gaffeltypen.

### Specifikation

#### (125 EXC EU, alle 200-modeller)

Kompressionsdämpning	
Komfort	22 klickningar
Standard	20 klickningar
Sport	18 klickningar

#### (250/300 EXC EU, 250/300 EXC AUS, 250/300 XC-W)

Kompressionsdämpning	
Komfort	22 klickningar
Standard	20 klickningar
Sport	18 klickningar



### Info

Vridning medsols ger ökad dämpning, vridning motsols ger minskad dämpning vid kompressionsrörelsen.

- Montera skyddshättorna ❶.

### (EXC SIX DAYS)

- Vrid den vita justerskraven ❸ medsols tills det tar stopp.



### Info

Justerskraven ❸ sitter längst upp på vänster gaffelben. Kompressionsdämpningen sitter i vänster gaffelben (vit justerskrav). Returdämpningen sitter i höger gaffelben (röd justerskrav).

- Vrid tillbaka motsols det antal klickningar som motsvarar gaffeltypen.

### Specifikation

#### (125 EXC SIX DAYS EU)

Kompressionsdämpning	
Komfort	24 klickningar
Standard	22 klickningar
Sport	16 klickningar

#### (250/300 EXC SIX DAYS EU)

Kompressionsdämpning	
Komfort	24 klickningar
Standard	22 klickningar
Sport	16 klickningar



### Info

Vridning medsols ger ökad dämpning, vridning motsols ger minskad dämpning vid kompressionsrörelsen.

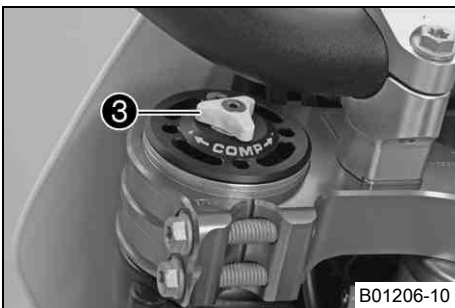

## 10.13 Ställa in gaffelns returdämpning



### Info

Den hydrauliska returdämpningen avgör hur gaffeln beter sig vid utfjädringen.

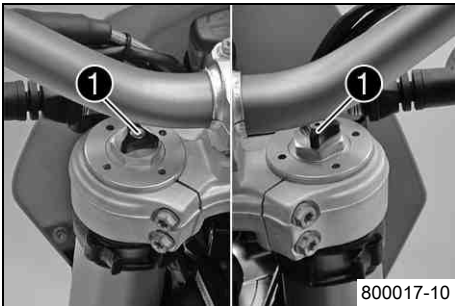

### (EXC EU/AUS, XC-W)

- Vrid justerskruvorna ❶ medsols tills det tar stopp.



### Info

Justerskruvorna ❶ sitter längst upp på gaffelbenen. Ställ in båda gaffelbenen likadant.

- Vrid tillbaka motsols det antal klickningar som motsvarar gaffeltypen.

### Specifikation

#### (125 EXC EU, alle 200-modeller)

Returdämpning	
Komfort	20 klickningar
Standard	18 klickningar
Sport	16 klickningar

#### (250/300 EXC EU, 250/300 EXC AUS, 250/300 XC-W)

Returdämpning	
Komfort	20 klickningar
Standard	18 klickningar
Sport	16 klickningar



### Info

Vridning medsols ger ökad dämpning, vridning motsols ger minskad dämpning vid utfjädringen.



### (EXC SIX DAYS)

- Vrid den röda justerskraven ❷ medsols tills det tar stopp.



### Info

Justerskraven ❷ sitter längst upp på höger gaffelben. Returdämpningen sitter i höger gaffelben (röd justerskrav). Kompressionsdämpningen sitter i vänster gaffelben (vit justerskrav).

- Vrid tillbaka motsols det antal klickningar som motsvarar gaffeltypen.

### Specifikation

#### (125 EXC SIX DAYS EU)

Returdämpning	
Komfort	20 klickningar
Standard	18 klickningar
Sport	18 klickningar

#### (250/300 EXC SIX DAYS EU)

Returdämpning	
Komfort	20 klickningar
Standard	18 klickningar
Sport	18 klickningar



### Info

Vridning medsols ger ökad dämpning, vridning motsols ger minskad dämpning vid utfjädringen.

## 10.14 Ställa in gaffelns fjäderförspänning (EXC EU/AUS, XC-W)

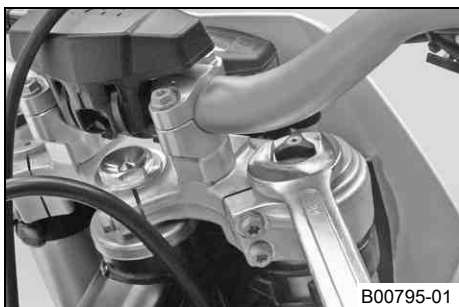

- Vrid justerskruvarna motsols tills det tar stopp.

**i Info**  
Ställ in båda gaffelbenen likadant.

- Vrid tillbaka ett antal varv medsols (varierar beroende på gaffeltypen).

Specifikation

(125 EXC EU, alle 200-modeller)

Fjäderförspänning - Preload Adjuster	
Komfort	1 varv
Standard	2 varv
Sport	2 varv

(250/300 EXC EU, 250/300 EXC AUS, 250/300 XC-W)

Fjäderförspänning - Preload Adjuster	
Komfort	1 varv
Standard	2 varv
Sport	2 varv

**i Info**  
Vridning medsols ger ökad fjäderförspänning, vridning motsols ger minskad fjäderförspänning.  
Fjäderförspänningens inställning påverkar inte returdämpningens inställning.  
Vid högre fjäderförspänning bör man dock även välja en starkare retur-dämpning.

## 10.15 Styrets läge

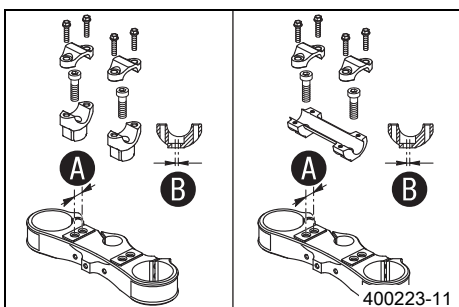

På den övre gaffelkronan finns 2 borrhål med avstånd **A**.

Borrhålsavstånd A	15 mm
-------------------	-------

Borrhålen i styrhållaren är förskjutna med avstånd **B** i förhållande till centrum.

Borrhålsavstånd B	3,5 mm
-------------------	--------

Styret kan monteras i 4 olika positioner. Föraren kan välja den mest bekväma positionen.

## 10.16 Ställa in styrets läge

**Varning**  
**Risk för olyckshändelser** Styret kan brytas sönder.

- Om styret böjs eller riktas försvagas materialet och styret kan brytas av. Byt alltid styre.

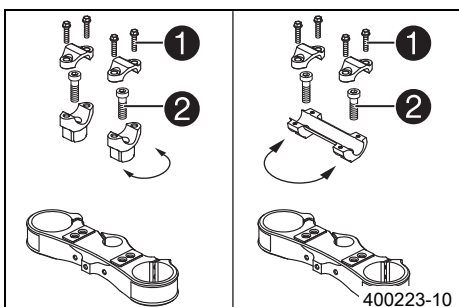

- Ta bort skruvarna **1**. Ta bort klämelementen som håller fast styret. Ta bort styret och lägg det åt sidan.

**i Info**  
Skydda motorcykeln och komponenter mot skador med hjälp av en presenning.  
Vecka inte kablar och ledningar.

- Ta bort skruvarna **2**. Ta bort styrhållaren.
- Placera styrhållaren i önskat läge. Sätt i och dra åt skruvarna **2**.

Specifikation

Skruv styrhållare	M10	40 Nm	Loctite® 243™
-------------------	-----	-------	---------------

**Info**

Placera vänster och höger styrhållare i samma läge.

- Placera styret i rätt läge.

**Info**

Se till att kablarna och ledningarna ligger rätt.

- Placera styrets klämelement i rätt läge. Sätt i och dra åt skruvarna  lika mycket.

Specifikation

Skruv klämelement	M8	20 Nm
-------------------	----	-------

## 11.1 Palla upp motorcykeln på mc-lyften

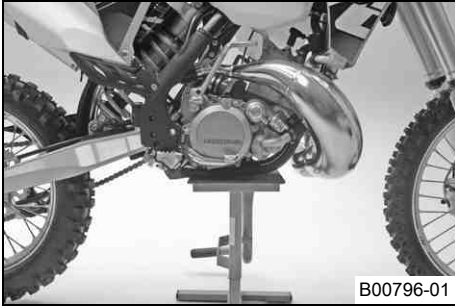

(Alla 125/200 modeller)

### Observera

**Risk för skador** Det parkerade fordonet kan rulla bort eller ramla omkull.

- Parkera alltid fordonet på fast och slät mark.

- Lyft upp motorcykeln på ramen under motorn.

Mc-lyft (54829055000)

- ✓ Hjulen får inte längre ha kontakt med marken.
- Se till att motorcykeln inte kan falla omkull.

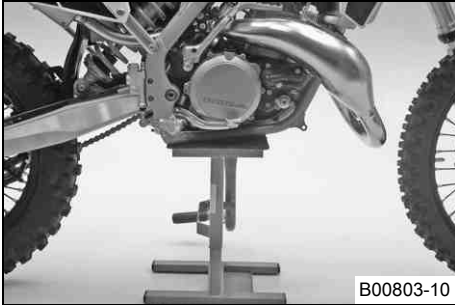

(Alla 250/300 modeller)

### Observera

**Risk för skador** Det parkerade fordonet kan rulla bort eller ramla omkull.

- Parkera alltid fordonet på fast och slät mark.

- Lyft upp motorcykeln på ramen under motorn.

Mc-lyft (54829055000)

- ✓ Hjulen får inte längre ha kontakt med marken.
- Se till att motorcykeln inte kan falla omkull.

## 11.2 Ta bort motorcykeln från mc-lyften

### Observera

**Risk för skador** Det parkerade fordonet kan rulla bort eller ramla omkull.

- Parkera alltid fordonet på fast och slät mark.

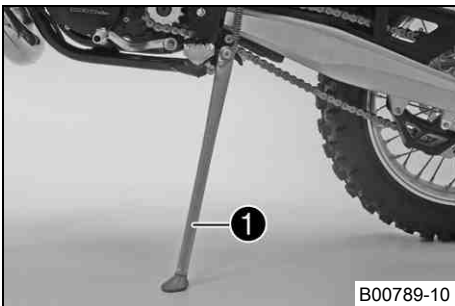

(Alla 125/200 modeller)

- Ta bort motorcykeln från mc-lyften.
- Ta bort mc-lyften.
- För att parkera motorcykeln, fäll ut sidostödet ❶ ner mot marken med foten och låt motorcykeln vila på det.



### Info

Under körning ska sidostödet vara uppfällt och säkrat med gummibandet.

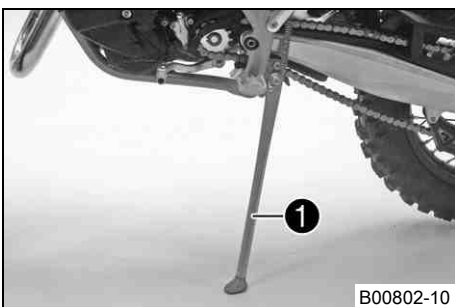

(Alla 250/300 modeller)

- Ta bort motorcykeln från mc-lyften.
- Ta bort mc-lyften.
- För att parkera motorcykeln, fäll ut sidostödet ❶ ner mot marken med foten och låt motorcykeln vila på det.



### Info

Under körning ska sidostödet vara uppfällt och säkrat med gummibandet.

## 11.3 Avlufta gaffelbenen

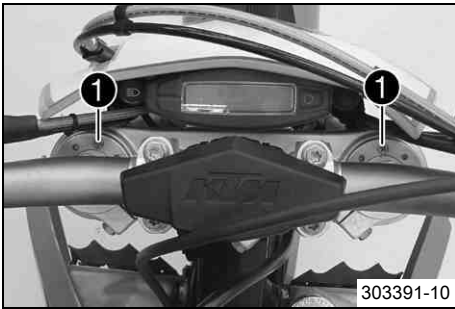

### Förarbete

- Palla upp motorcykeln på mc-lyften. (☛ s 46)

### Huvudarbete

- Ta bort avluftningsskruvarna ❶ en kort stund.
  - ✓ Ett eventuellt övertryck inuti gaffeln utjämnas.
- Sätt i och dra åt avluftningsskruvarna.

### Efterarbete

- Ta bort motorcykeln från mc-lyften. (☛ s 46)

## 11.4 Rengöra gaffelbenens dammtätningar

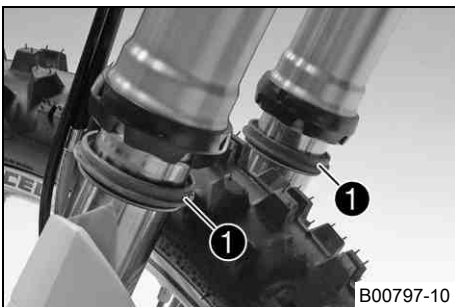

### Förarbete

- Palla upp motorcykeln på mc-lyften. (☛ s 46)
- Lossa gaffelskyddet. (☛ s 47)

### Huvudarbete

- Skjut ner båda gaffelbenens dammtätningar ❶.



### Info

Dammtätningarna stryker av damm och grov smuts från gaffelbenen. Med tiden kan smuts samla sig bakom dammtätningarna. Om denna smuts inte avlägsnas kan de bakomliggande oljeringarna bli otäta.



### Varning

**Risk för olyckor** Minskad bromsverkan om det finns olja eller fett på bromsskivorna.

- Det är viktigt att bromsskivorna alltid är fria från olja eller fett. Rengör bromsskivorna med bromsrengöringsmedel vid behov.

- Rengör och olja in dammtätning och gaffelns innerrör på båda gaffelbenen.

Universal oljesprej (☛ s 131)

- Tryck tillbaka dammtätningen till monteringsläget.
- Torka bort överflödiga olja.

### Efterarbete

- Placera gaffelskyddet i rätt läge. (☛ s 48)
- Ta bort motorcykeln från mc-lyften. (☛ s 46)

## 11.5 Lossa gaffelskyddet

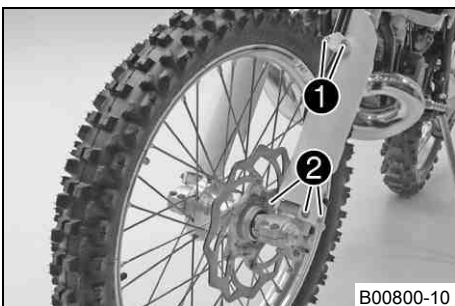

- Ta bort skruvarna ❶ och klämman.
- Ta bort skruvarna ❷ på det vänstra gaffelbenet. Skjut ner gaffelskyddet.
- Ta bort skruvarna på det högra gaffelbenet. Skjut ner gaffelskyddet.

## 11.6 Placera gaffelskyddet i rätt läge

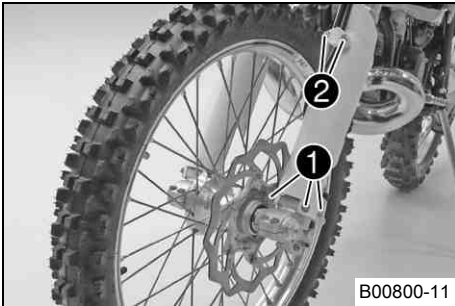

- Placera gaffelskyddet i rätt läge på vänster gaffelben. Sätt i och dra åt skruvarna ❶.

Specifikation

Övriga skruvar chassi	M6	10 Nm
-----------------------	----	-------

- Placera bromsledningen i rätt läge. Sätt dit klämman, montera och dra åt skruvarna ❷.

- Positionera gaffelskyddet på det högra gaffelbenet. Sätt i och dra åt skruvarna.

Specifikation

Övriga skruvar chassi	M6	10 Nm
-----------------------	----	-------

## 11.7 Demontera gaffelbenen

### Förarbete

- Palla upp motorcykeln på mc-lyften. (☞ s 46)
- Demontera framhjulet. ☞ (☞ s 81)
- Demontera strålkastarmasken med strålkastaren. (☞ s 89)

### Huvudarbete

- Ta bort skruvarna ❶ och klämman.
- Ta bort buntbandet ❷.
- Ta bort skruvarna ❸ och bromsoket.
- Häng bromsoket med bromsledningen åt sidan utan att den spänns.

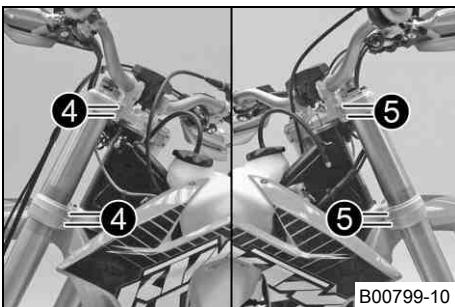
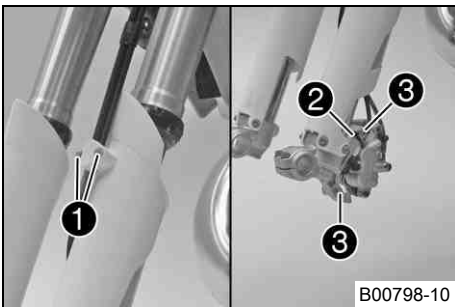

### (EXC EU/AUS, XC-W)

- Lossa skruvarna ❷. Ta bort vänster gaffelben.
- Lossa skruvarna ❸. Ta bort höger gaffelben.

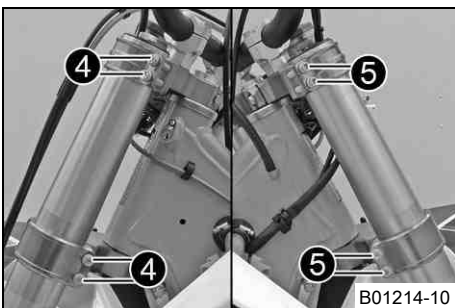

### (EXC SIX DAYS)

- Lossa skruvarna ❷. Ta bort vänster gaffelben.
- Lossa skruvarna ❸. Ta bort höger gaffelben.

## 11.8 Montera gaffelbenen

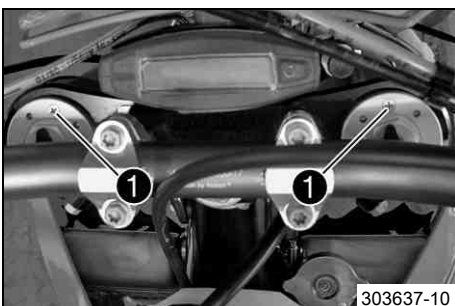

### Huvudarbete

### (EXC EU/AUS, XC-W)

- Placera gaffelbenen i rätt läge.



### Info

På övre delen av gaffelbenen finns det infrästa spår på sidan. Det andra (uppifrån sett) infrästa spåret i gaffelbenet måste vara i jämnhöjd med den övre gaffelkronans övre kant. Avluftningsskruvarna ❶ ska vara vända framåt.

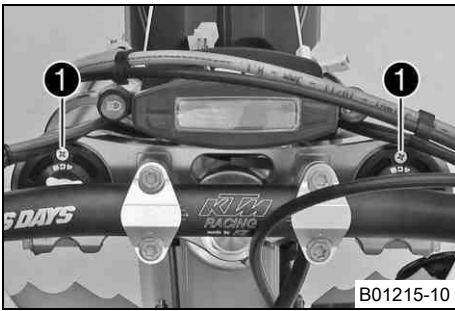

B01215-10

**(EXC SIX DAYS)**

- Placera gaffelbenen i rätt läge.



**Info**

Returdämpningen sitter i höger gaffelben (röd justerskruv). Kompressionsdämpningen sitter i vänster gaffelben (vit justerskruv). På övre delen av gaffelbenen finns det infrästa spår på sidan. Det andra (uppifrån sett) infrästa spåret i gaffelbenet måste vara i jämnhöjd med den övre gaffelkronans övre kant. Avluftningsskruvarna ❶ ska vara vända framåt.

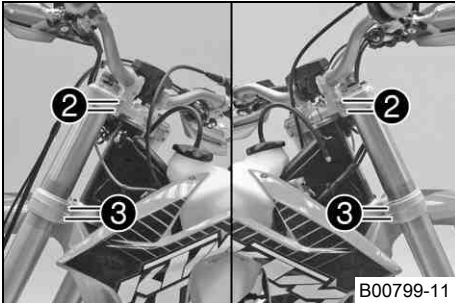

B00799-11

**(EXC EU/AUS, XC-W)**

- Dra åt skruvarna ❷.

Specifikation

Skruv gaffelkrona upptill	M8	20 Nm
---------------------------	----	-------

- Dra åt skruvarna ❸.

Specifikation

Skruv gaffelkrona nedtill	M8	15 Nm
---------------------------	----	-------

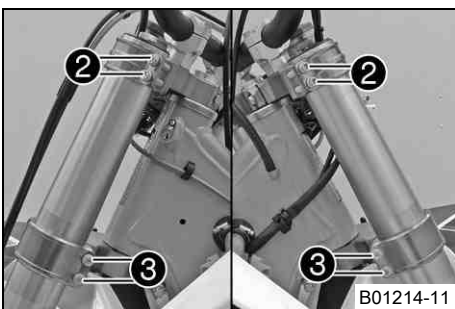

B01214-11

**(EXC SIX DAYS)**

- Dra åt skruvarna ❷.

Specifikation

Skruv gaffelkrona upptill	M8	17 Nm
---------------------------	----	-------

- Dra åt skruvarna ❸.

Specifikation

Skruv gaffelkrona nedtill	M8	12 Nm
---------------------------	----	-------

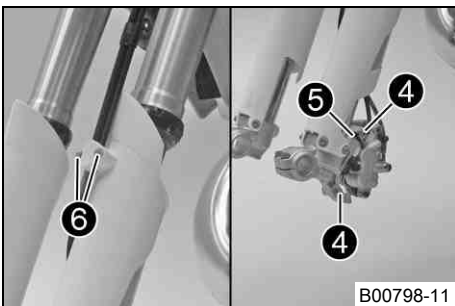

B00798-11

- Sätt bromsoket på plats, sätt i och dra åt skruvarna ❹.

Specifikation

Skruv bromsok framtill	M8	25 Nm	Loctite® 243™
------------------------	----	-------	---------------

- Montera buntbandet ❺.
- Placera bromsledningen och kabelhärvan i rätt läge. Sätt dit klämman, sätt i och dra åt skruvarna ❻.

**Efterarbete**

- Montera framhjulet. 🛠️ (☞ s 81)
- Montera strålkastarmasken med strålkastaren. (☞ s 89)
- Kontrollera strålkastarinställningen. (☞ s 91)

## 11.9 Demontera gaffelskyddet 🛠️

**Förarbete**

- Palla upp motorcykeln på mc-lyften. (☞ s 46)
- Demontera framhjulet. 🛠️ (☞ s 81)
- Demontera strålkastarmasken med strålkastaren. (☞ s 89)
- Demontera gaffelbenen. 🛠️ (☞ s 48)

**Huvudarbete**

- Ta bort skruvarna ❶ på det vänstra gaffelbenet. Ta av gaffelskyddet uppåt.
- Ta bort skruvarna på det högra gaffelbenet. Ta av gaffelskyddet uppåt.

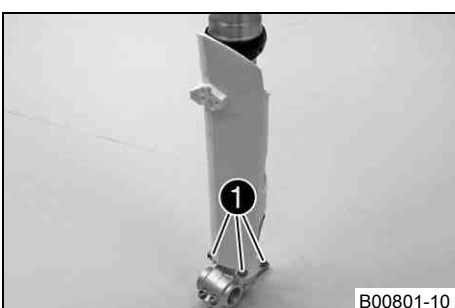

B00801-10

## 11.10 Montera gaffelskyddet 🛠️

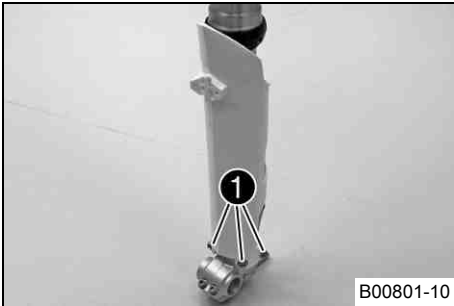

### Huvudarbete

- Placera gaffelskyddet i rätt läge på vänster gaffelben. Sätt i och dra åt skruvarna ❶.

#### Specifikation

Övriga skruvar chassi	M6	10 Nm
-----------------------	----	-------

- Positionera gaffelskyddet på det högra gaffelbenet. Sätt i och dra åt skruvarna.

#### Specifikation

Övriga skruvar chassi	M6	10 Nm
-----------------------	----	-------

### Efterarbete

- Montera gaffelbenen. 🛠️ (☞ s 48)
- Montera framhjulet. 🛠️ (☞ s 81)
- Montera strålkastarmasken med strålkastaren. (☞ s 89)
- Kontrollera strålkastarinställningen. (☞ s 91)

## 11.11 Demontera den nedre gaffelkronan 🛠️ (EXC EU/AUS, XC-W)

### Förarbete

- Palla upp motorcykeln på mc-lyften. (☞ s 46)
- Demontera framhjulet. 🛠️ (☞ s 81)
- Demontera strålkastarmasken med strålkastaren. (☞ s 89)
- Demontera gaffelbenen. 🛠️ (☞ s 48)
- Demontera framskärmen. (☞ s 56)
- Ta av styrskydden.

### Huvudarbete

- Ta bort skruven ❶. Lossa skruven ❷. Ta av den övre gaffelkronan och styret och lägg dem åt sidan.

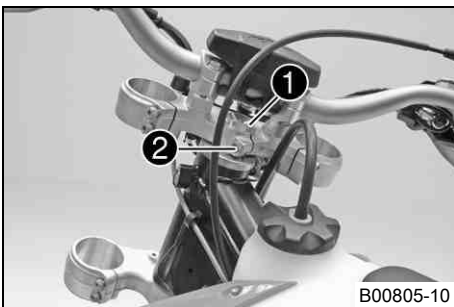

### Info

Skydda motorcykeln och komponenter mot skador med hjälp av en presenning.

Se till att kablar och ledningar inte viks.

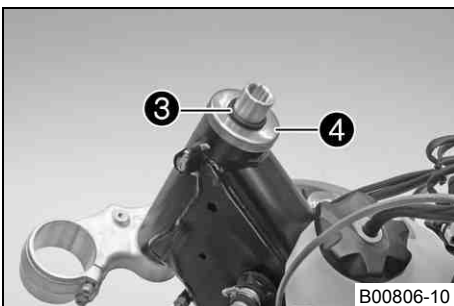

- Ta bort o-ringen ❸. Ta bort skyddsringen ❹.
- Ta bort den nedre gaffelkronan med gaffelröret.
- Ta bort det övre lagret på styrhuvudet.

## 11.12 Demontera den nedre gaffelkronan 🛠️ (EXC SIX DAYS)

### Förarbete

- Palla upp motorcykeln på mc-lyften. (☞ s 46)
- Demontera framhjulet. 🛠️ (☞ s 81)
- Demontera strålkastarmasken med strålkastaren. (☞ s 89)
- Demontera gaffelbenen. 🛠️ (☞ s 48)
- Demontera framskärmen. (☞ s 56)
- Ta av styrskydden.

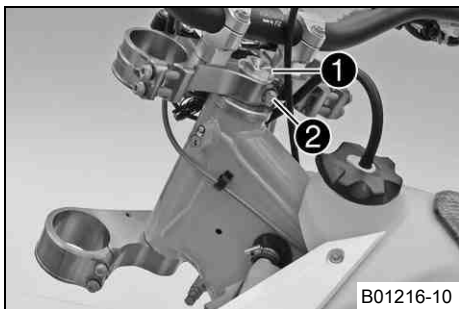

B01216-10

### Huvudarbete

- Ta bort skruven ①. Ta bort skruven ②, ta av den övre gaffelkronan tillsammans med styret och lägg dessa åt sidan.

### **i** Info

Skydda motorcykeln och komponenter mot skador med hjälp av en presenning. Se till att kablar och ledningar inte viks.

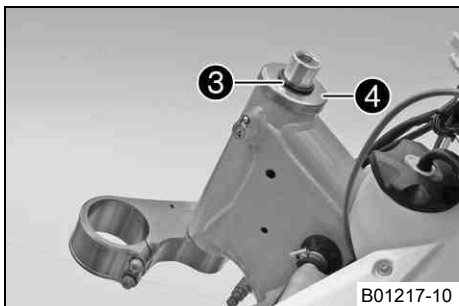

B01217-10

- Ta bort o-ringen ③. Ta bort skyddsringen ④.
- Ta bort den nedre gaffelkronan med gaffelröret.
- Ta bort det övre lagret på styrhuvudet.

## 11.13 Montera den nedre gaffelkronan (EXC EU/AUS, XC-W)

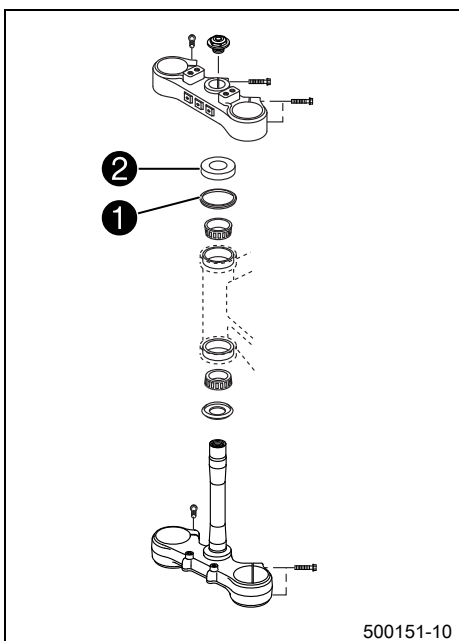

500151-10

### Huvudarbete

- Gör rent lagren och tätningselementen, kontrollera att de inte är skadade och smörj in dem.

Högvisköst smörjfett (☛ s 130)

- Sätt in den nedre gaffelkronan tillsammans med gaffelröret. Montera styrhuvudets övre lager.
- Kontrollera att styrhuvudets övre tätning ① sitter rätt.
- Skjut på skyddsringen ②.

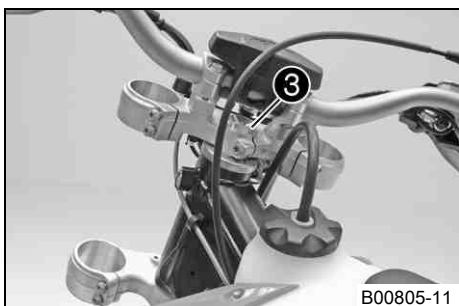

B00805-11

- Sätt den övre gaffelkronan och styret i rätt läge.
- Placera kopplingsledningen och kabelhärvan i rätt läge.
- Sätt i skruven ③, men dra inte åt den än.



B00809-10

- Placera gaffelbenen i rätt läge.

### **i** Info

På övre delen av gaffelbenen finns det infrästa spår på sidan. Det andra (uppifrån sett) infrästa spåret i gaffelbenet måste vara i jämnhöjd med den övre gaffelkronans övre kant. Avluftningsskruvarna ④ ska vara vända framåt.

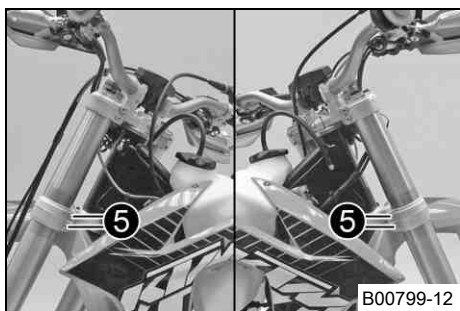

- Dra åt skruvarna ⑤.

Specifikation

Skruv gaffelkrona nedtill	M8	15 Nm
---------------------------	----	-------

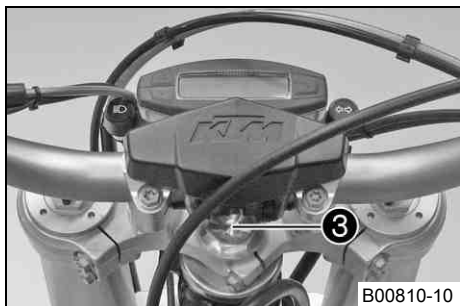

- Dra åt skruven ③.

Specifikation

Skruv styrhuvud upptill	M20x1,5	12 Nm
-------------------------	---------	-------

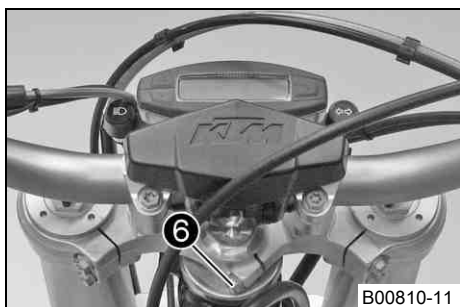

- Dra åt skruven ⑥.

Specifikation

Skruv gaffelrör upptill	M8	20 Nm
-------------------------	----	-------

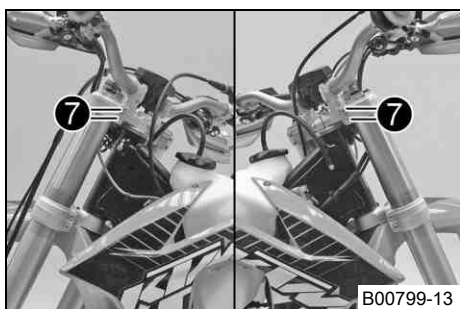

- Dra åt skruvarna ⑦.

Specifikation

Skruv gaffelkrona upptill	M8	20 Nm
---------------------------	----	-------

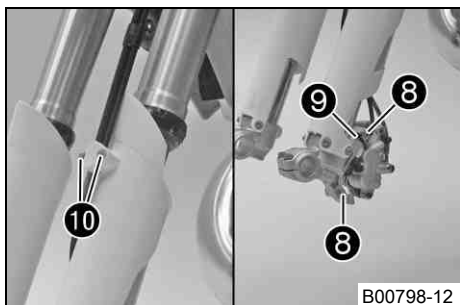

- Placera bromsoket i rätt läge. Sätt i och dra åt skruvarna ⑧.

Specifikation

Skruv bromsok framtill	M8	25 Nm	Loctite® 243™
------------------------	----	-------	---------------

- Montera buntbandet ⑨.

- Sätt bromsledningen, kabelhärvan och klämman på plats. Sätt i och dra åt skruvarna ⑩.

## Efterarbete

- Montera styrskydden.
- Montera framskärmen. (☞ s 56)
- Montera framhjulet. ☛ (☞ s 81)
- Montera strålkastarmasken med strålkastaren. (☞ s 89)
- Kontrollera att kabelhärvan, vajrarna, broms- och kopplingsledningarna sitter rätt och inte är inklämda.
- Kontrollera styrhuvudets lagerspel. (☞ s 54)
- Ta bort motorcykeln från mc-lyften. (☞ s 46)
- Kontrollera strålkastarinställningen. (☞ s 91)

## 11.14 Montera den nedre gaffelkronan ↻ (EXC SIX DAYS)

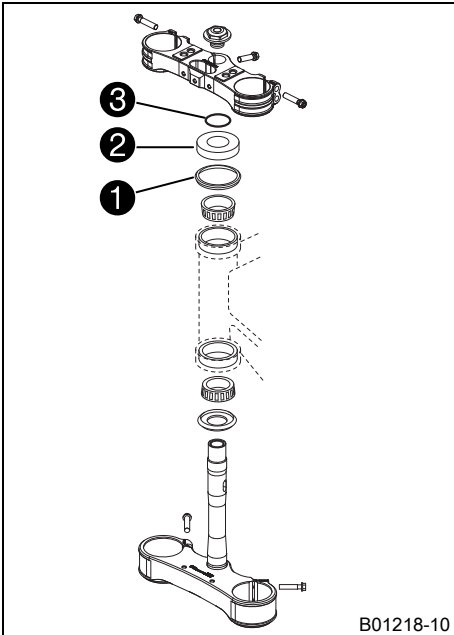

### Huvudarbete

- Gör rent lagren och tätningselementen, kontrollera att de inte är skadade och smörj in dem.

Högvisköst smörjfett (☛ s 130)

- Sätt in den nedre gaffelkronan tillsammans med gaffelröret. Montera styrhuvudets övre lager.
- Kontrollera att styrhuvudets övre tätning ① sitter rätt.
- Skjut på skyddsringen ② och o-ringen ③.

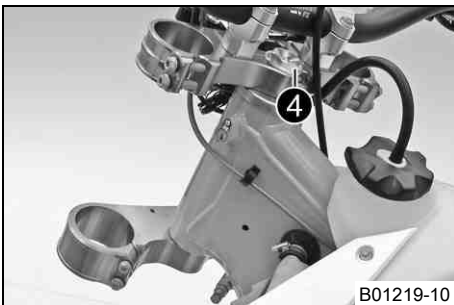

- Sätt den övre gaffelkronan och styret i rätt läge.
- Sätt i skruven ④, men dra inte åt den än.
- Placera kopplingsledningen och kabelhärvan i rätt läge.



- Placera gaffelbenen i rätt läge.

### Info

Det övre frästa spåret i gaffelbenet måste ligga kant i kant med den övre gaffelkronans övre kant.  
Avluftningsskruvarna ⑤ ska vara vända framåt.

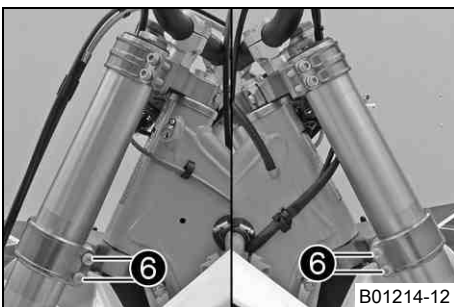

- Dra åt skruvarna ⑥.

### Specifikation

Skruv gaffelkrona nedtill	M8	12 Nm
---------------------------	----	-------

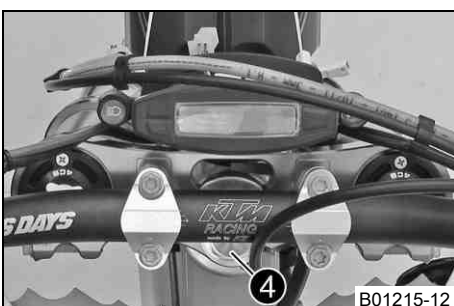

- Dra åt skruven ④.

### Specifikation

Skruv styrhuvud upptill	M20x1,5	12 Nm
-------------------------	---------	-------

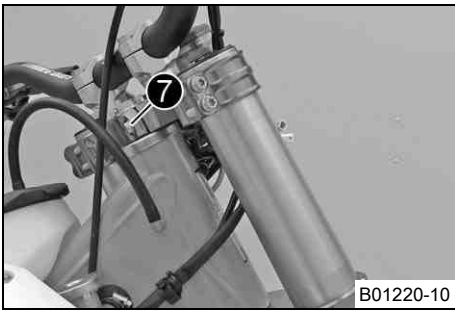

- Sätt i och dra åt skruven 7.

Specifikation

Skruv gaffelrör upptill	M8	17 Nm	Loctite® 243™
-------------------------	----	-------	---------------

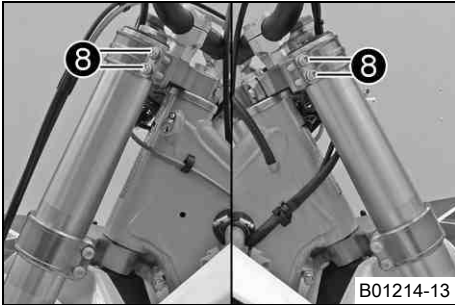

- Dra åt skruvarna 8.

Specifikation

Skruv gaffelkrona upptill	M8	17 Nm	
---------------------------	----	-------	--

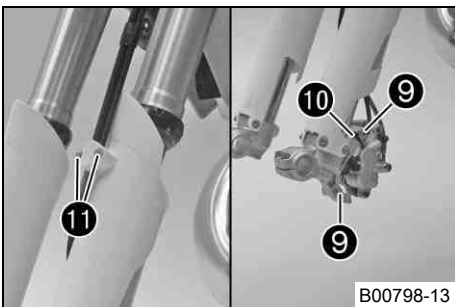

- Placera bromsoket i rätt läge. Sätt i och dra åt skruvarna 9.

Specifikation

Skruv bromsok framtill	M8	25 Nm	Loctite® 243™
------------------------	----	-------	---------------

- Montera buntbandet 10.
- Sätt bromsledningen, kabelhärvan och klämman på plats. Sätt i och dra åt skruvarna 11.
- Montera framskärmen. (☞ s 56)
- Montera styrskydden.
- Montera strålkastarmasken med strålkastaren. (☞ s 89)
- Montera framhjulet. ☛ (☞ s 81)

### Efterarbete

- Kontrollera att kabelhärvan, vajrarna, broms- och kopplingsledningarna sitter rätt och inte är inklämda.
- Kontrollera styrhuvudets lagerspel. (☞ s 54)
- Ta bort motorcykeln från mc-lyften. (☞ s 46)

## 11.15 Kontrollera styrhuvudets lagerspel

### ⚠ Varning

**Risk för olyckshändelser** Osäker körning p g a felaktigt lagerspel i styrhuvudet.

- Ställ omedelbart in styrhuvudets lagerspel. (Din auktoriserade KTM-verkstad hjälper gärna till.)

### i Info

Om man under längre tid kör med spel i styrhuvudets lager kommer lagren och därefter även ramens lagersäten att skadas.

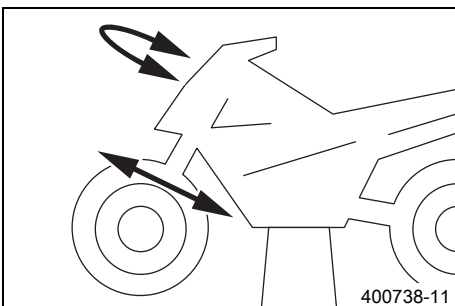

### Förarbete

- Palla upp motorcykeln på mc-lyften. (☞ s 46)

### Huvudarbete

- Ställ styret i läget för körning rakt framåt. Skjut gaffelbenen fram och tillbaka i färdriktning.

Det får inte finnas något spel i styrhuvudets lager.

» Om det finns ett märkbart spel:

- Ställ in styrhuvudets lagerspel. ☛ (☞ s 55)
- Vrid styret fram och tillbaka över hela styrområdet.

Styret ska kunna vridas lätt över hela styrområdet. Inga kännbara rasterlägen får finnas.

- » Om rasterlägen finns:
  - Ställ in styrhuvudets lagerspel. 🛠️ (☞ s 55)
  - Kontrollera styrhuvudets lager. Byt lager vid behov.

**Efterarbete**

- Ta bort motorcykeln från mc-lyften. (☞ s 46)

## 11.16 Ställa in styrhuvudets lagerspel 🛠️

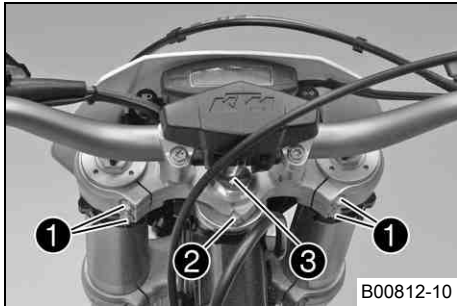

**Förarbete**

- Palla upp motorcykeln på mc-lyften. (☞ s 46)

**Huvudarbete**

**(EXC EU/AUS, XC-W)**

- Lossa skruvarna ❶ och ❷.
- Lossa skruven ❸ och dra åt den igen.

Specifikation

Skruv styrhuvud upptill	M20x1,5	12 Nm
-------------------------	---------	-------

- Knacka lätt på den övre gaffelkronan med en plasthammare för att undvika spänningar.
- Dra åt skruvarna ❶.

Specifikation

Skruv gaffelkrona upptill	M8	20 Nm
---------------------------	----	-------

- Dra åt skruven ❷.

Specifikation

Skruv gaffelrör upptill	M8	20 Nm
-------------------------	----	-------

**(EXC SIX DAYS)**

- Lossa skruvarna ❶. Ta bort skruven ❷.
- Lossa skruven ❸ och dra åt den igen.

Specifikation

Skruv styrhuvud upptill	M20x1,5	12 Nm
-------------------------	---------	-------

- Knacka lätt på den övre gaffelkronan med en plasthammare för att undvika spänningar.
- Dra åt skruvarna ❶.

Specifikation

Skruv gaffelkrona upptill	M8	17 Nm
---------------------------	----	-------

- Sätt i och dra åt skruven ❷.

Specifikation

Skruv gaffelrör upptill	M8	17 Nm	Loctite® 243™
-------------------------	----	-------	---------------

**Efterarbete**

- Kontrollera styrhuvudets lagerspel. (☞ s 54)
- Ta bort motorcykeln från mc-lyften. (☞ s 46)

## 11.17 Smörja styrhuvudets lager 🛠️

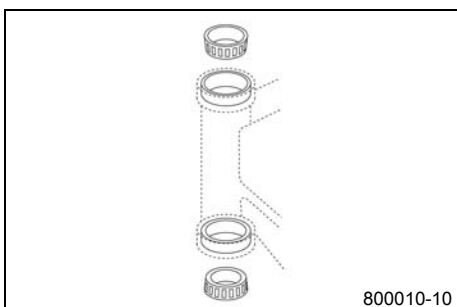

**(EXC EU/AUS, XC-W)**

- Demontera den nedre gaffelkronan. 🛠️ (☞ s 50)
- Montera den nedre gaffelkronan. 🛠️ (☞ s 51)

**(EXC SIX DAYS)**

- Demontera den nedre gaffelkronan. 🛠️ (☞ s 50)
- Montera den nedre gaffelkronan. 🛠️ (☞ s 53)

## 11.18 Demontera framskärmen

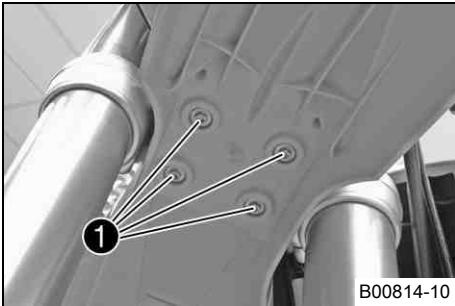

B00814-10

- Ta bort skruvarna ❶. Ta bort framskärmen.
- Se till att distanshylsorna inte tappas bort.

## 11.19 Montera framskärmen

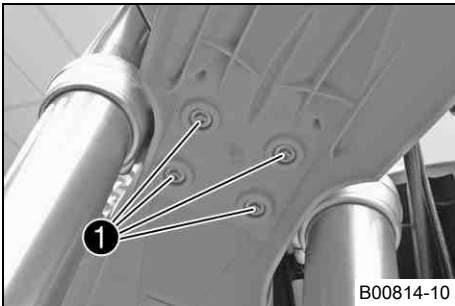

B00814-10

- Se till att distanshylsorna har monterats i skärmen.
- Placera framskärmen i rätt läge. Sätt i och dra åt skruvarna ❶.

Specifikation

Övriga skruvar chassi	M6	10 Nm
-----------------------	----	-------

**i** Info

Se till att startnummerskylten sitter fast i piggarna.

## 11.20 Demontera fjäderbenet

Förarbete

- Palla upp motorcykeln på mc-lyften. (☛ s 46)

Huvudarbete

(Alla 125/200 modeller)

- Ta bort skruven ❶ och sänk bakhjulet med baksvingen tills bakhjulet knappt kan vridas. Fixera bakhjulet i denna position.
- Ta bort skruven ❷, tryck stänkskyddet ❸ åt sidan och ta bort fjäderbenet.

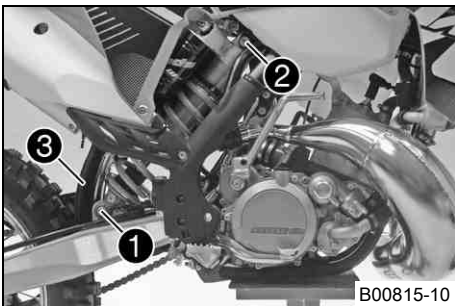

B00815-10

(Alla 250/300 modeller)

- Ta bort skruven ❶ och sänk bakhjulet med baksvingen tills bakhjulet knappt kan vridas. Fixera bakhjulet i denna position.
- Ta bort skruven ❷, tryck stänkskyddet ❸ åt sidan och ta bort fjäderbenet.

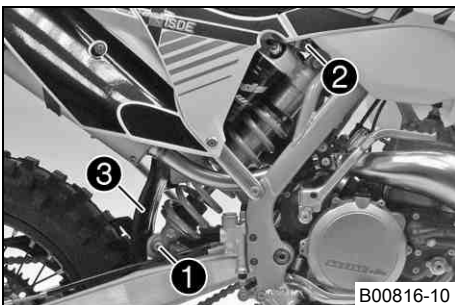

B00816-10

## 11.21 Montera fjäderbenet

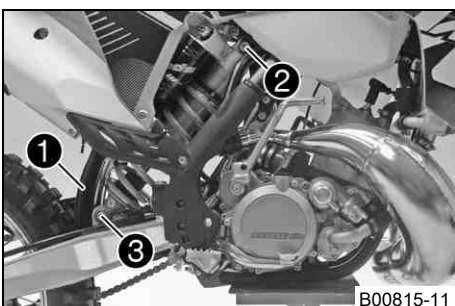

B00815-11

Huvudarbete

(Alla 125/200 modeller)

- Tryck stänkskyddet ❶ åt sidan och placera fjäderbenet i rätt läge. Sätt dit och dra åt skruven ❷.

Specifikation

Skruv fjäderben upptill	M12	80 Nm	Loctite® 2701
-------------------------	-----	-------	---------------

- Sätt dit och dra åt skruven ❸.

Specifikation

Skruv fjäderben nedtill	M12	80 Nm	Loctite® 2701
-------------------------	-----	-------	---------------

**i Info**  
Fjäderbenets styrspindel på baksvingen har ett teflonskikt. Det får varken smörjas med fett eller med andra glidmedel. Smörjmedel löser upp teflonskiktet vilket minskar livslängden avsevärt.

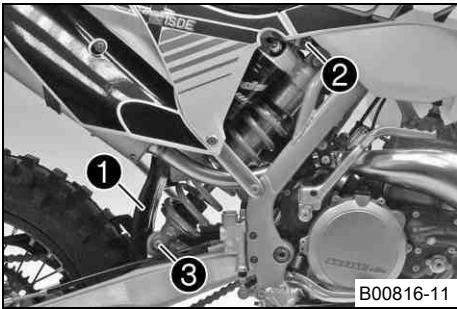

**(Alla 250/300 modeller)**

- Tryck stänkskyddet ❶ åt sidan och placera fjäderbenet i rätt läge. Sätt dit och dra åt skruven ❷.

Specifikation

Skruv fjäderben upptill	M12	80 Nm	Loctite® 2701
-------------------------	-----	-------	---------------

- Sätt dit och dra åt skruven ❸.

Specifikation

Skruv fjäderben nedtill	M12	80 Nm	Loctite® 2701
-------------------------	-----	-------	---------------

**i Info**  
Fjäderbenets styrspindel på baksvingen har ett teflonskikt. Det får varken smörjas med fett eller med andra glidmedel. Smörjmedel löser upp teflonskiktet vilket minskar livslängden avsevärt.

**Efterarbete**

- Ta bort motorcykeln från mc-lyften. (☛ s 46)

## 11.22 Ta bort sadeln

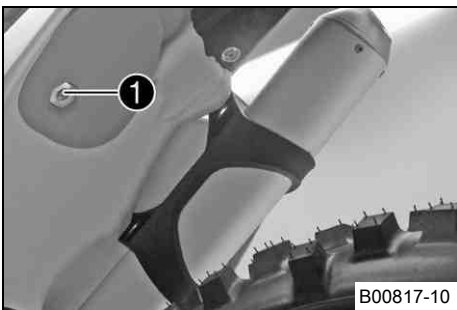

- Ta bort skruven ❶. Lyft upp sadeln baktil, dra den bakåt och ta sedan av den uppåt.

## 11.23 Montera sadeln



- Fäst sadeln framtil i förbindningshylsan för bränsletanken, sänk ned sadeln baktil och skjut den samtidigt framåt.
- Se till att sadeln hakas fast ordentligt.

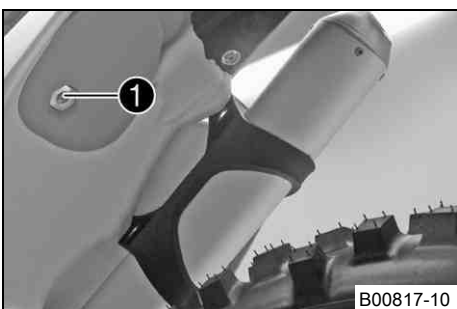

- Sätt i skruven ❶ för fastsättning av sadeln och dra åt skruven.

Specifikation

Övriga skruvar chassi	M6	10 Nm
-----------------------	----	-------

## 11.24 Demontera luftfilterboxens skydd

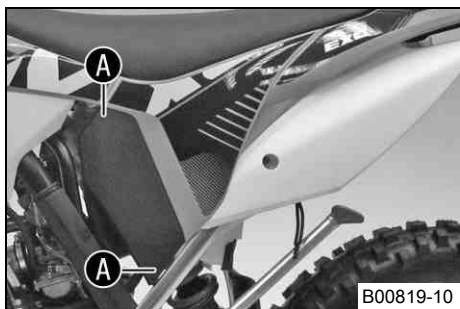

- Dra av luftfilterboxens skydd i sidled vid området **A** och ta av det framåt.

B00819-10

## 11.25 Montera luftfilterboxens skydd

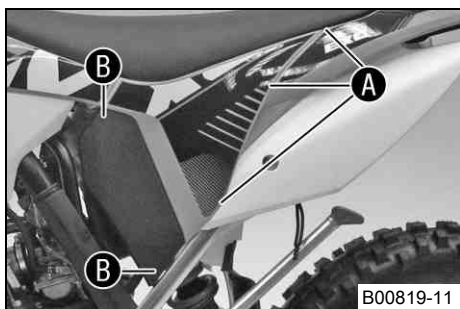

- Haka fast luftfilterboxens skydd i det bakre området **A** och sedan i det främre området **B**.

B00819-11

## 11.26 Demontera luftfiltret

### Observera

**Motorskada** Ofiltrerad insugningsluft minskar motorens livslängd.

- Kör aldrig fordonet utan luftfilter eftersom damm och smuts kan hamna i motorn och leda till ökat slitage.



### Varning

**Risk för miljöskador** Miljöfarliga ämnen orsakar miljöskador.

- Oljor, fetter, filter, bränsle, rengöringsmedel, bromsvätska etc ska alltid tas omhand och lämnas in för avfallshantering enligt gällande bestämmelser.

### Förarbete

- Demontera luftfilterboxens skydd. (☛ s 58)

### Huvudarbete

- Haka ur luftfiltrets fästbygel **1** nedtill och sväng den åt sidan. Ta bort luftfiltret samt dess hållare.
- Ta bort luftfiltret från hållaren.

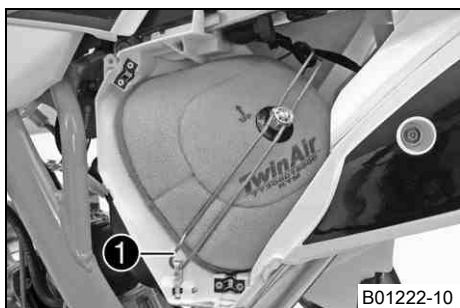

B01222-10

## 11.27 Montera luftfiltret

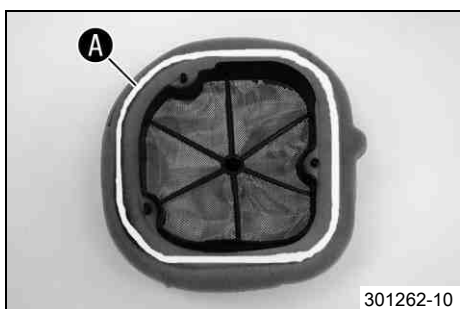

301262-10

### Huvudarbete

- Montera ett rent luftfilter i luftfilterhållaren.
- Smörj in luftfiltret i området **A**.

Långtidsfett (☛ s 130)

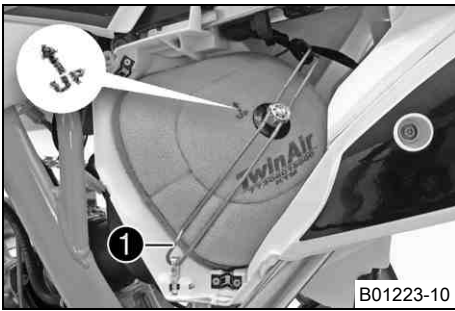

- Sätt i båda delarna tillsammans, positionera dem och fixera dem med fästbygeln ❶.

✓ Pilen i markeringen **UP** pekar uppåt.

**i Info**

Om luftfiltret inte monterats korrekt kan damm och smuts hamna i motorn och förstöra den.

**Efterarbete**

- Montera luftfilterboxens skydd. (☞ s 58)

## 11.28 Rengöra luftfiltret och luftfilterboxen 🛠️

**☀️ Varning**

**Risk för miljöskador** Miljöfarliga ämnen orsakar miljöskador.

- Oljor, fetter, filter, bränsle, rengöringsmedel, bromsvätska etc ska alltid tas omhand och lämnas in för avfallshantering enligt gällande bestämmelser.

**i Info**

Gör inte rent luftfiltret med bränsle eller fotogen eftersom dessa medel kan angripa skumplasten.

**Förarbete**

- Demontera luftfilterboxens skydd. (☞ s 58)
- Demontera luftfiltret. 🛠️ (☞ s 58)

**Huvudarbete**

- Tvätta luftfiltret i speciell rengöringsvätska och låt det torka noggrant.

Rengöringsmedel för luftfilter (☞ s 131)

**i Info**

Luftfiltret får bara pressas ur, inte vridas ur.

- Smörj det torra luftfiltret med högkvalitativ filterolja.

Olja för luftfilter av skumplast (☞ s 130)

- Rengör luftfilterboxen.
- Rengör insugningsröret. Kontrollera att insugningsröret är intakt och sitter fast.

**Efterarbete**

- Montera luftfiltret. 🛠️ (☞ s 58)
- Montera luftfilterboxens skydd. (☞ s 58)



## 11.29 Täta luftfilterboxen 🛠️

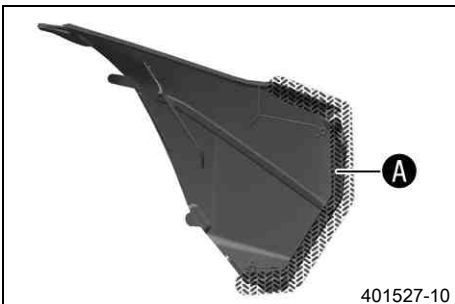

- Täta luftfilterboxen vid de markerade områdena ❶.

## 11.30 Demontera sluddämparen



### Varning

**Risk för brännskador** Avgassystemet blir mycket varmt under drift.

- Vänta tills avgassystemet har svalnat. Undvik beröring med heta delar.

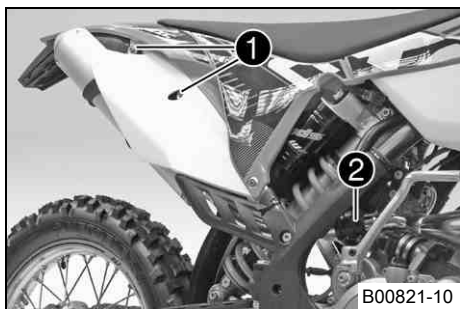

- Ta bort skruvarna ❶.
- Dra av sluddämparen vid gummimuffen ❷ från grenröret.

## 11.31 Montera sluddämparen

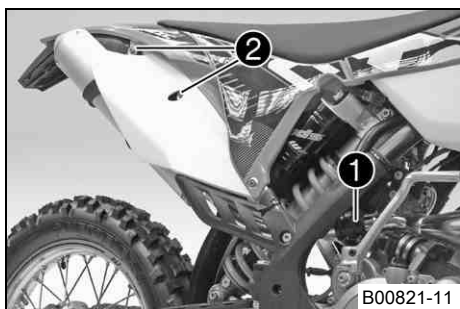

- Montera sluddämparen med gummimuffen ❶.
- Sätt i och dra åt skruvarna ❷.

Specifikation

Övriga skruvar chassi	M6	10 Nm
-----------------------	----	-------

## 11.32 Byta sluddämparens glasfiberarnstoppingning 🛠️



### Varning

**Risk för brännskador** Avgassystemet blir mycket varmt under drift.

- Vänta tills avgassystemet har svalnat. Undvik beröring med heta delar.



### Info

Med tiden försvinner glasfiberarnets fibrer ut i luften, en "utbränning" sker i dämparen. Detta leder både till högre ljudnivå och förändrad prestanda.

### Förarbete

- Demontera sluddämparen. (🔧 s 60)

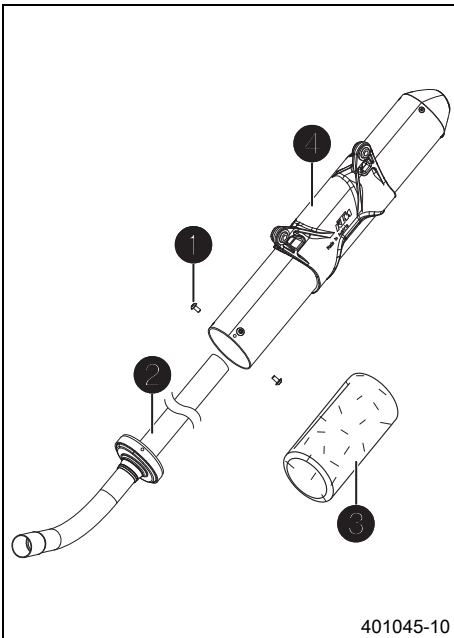

### Huvudarbete

- Ta bort skruvarna ❶. Dra ut innerröret ❷.
- Dra ut glasfibergarnstopningen ❸ ur innerröret.
- Gör rent de delar som ska monteras tillbaka.
- Montera ny glasfibergarnstoppling ❸ på det inre röret.
- Skjut ytterröret ❹ över innerröret tillsammans med den nya glasfibergarnstopplingen.
- Sätt i och dra åt alla skruvar ❶.

### Efterarbete

- Montera sluddämparen. (☛ s 60)

## 11.33 Demontera bränsletanken ☛



### Fara

**Brandrisk** Bränslet är lättantändligt.

- Fyll inte på bränsle i närheten av öppen eld eller brinnande cigaretter. Stäng alltid av motorn när du ska fylla på bränsle. Se till att inget bränsle spills på heta fordonsdelar. Torka genast bort utspillt bränsle.
- Bränslet i bränsletanken utvidgas när det blir varmt och kan tränga fram vid överfyllning. Följ tankningsanvisningarna.



### Varning

**Risk för förgiftning** Bränsle är giftigt och hälsovådligt.

- Låt inte huden, ögonen och kläderna komma i kontakt med bränslet. Andas inte in bränsleångor. Vid kontakt med ögonen, spola med vatten och kontakta läkare omedelbart. Vid hudkontakt ska huden rengöras omedelbart med tvål och vatten. Om bränsle har svalts, kontakta läkare omedelbart. Kläder som har kommit i kontakt med bränsle ska bytas. Förvara bränslet korrekt i en lämplig behållare och utom räckhåll för barn.

### Förarbete

- Ta bort sadeln. (☛ s 57)

### Huvudarbete

- Vrid vredet ❶ på bränslekranen till läget OFF. (Bild 601157-10☛ s 23)
- Dra av bränsleslangen.



### Info

Lite restbränsle kan rinna ut ur bränsleslangen.

- Ta bort skruvarna ❶ med flänshylsa.
- (Alla EXC-modeller)**
- Häng signalhornet och signalhornsfästet åt sidan.
  - Ta bort skruven ❷ med gummibussningen.
  - Dra av bränsletankavluftningens slang.

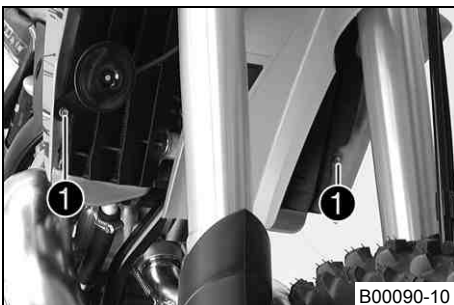

B00090-10

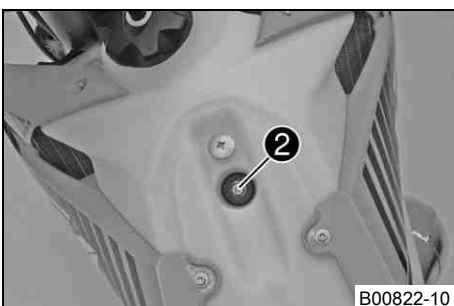

B00822-10

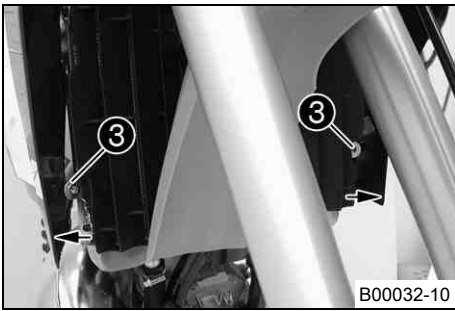

- Dra av båda spoilerarna från kylarfästets ③ sidor och ta av bränsletanken uppåt.

## 11.34 Montera bränsletanken



### Fara

**Brandrisk** Bränslet är lättantändligt.

- Fyll inte på bränsle i närheten av öppen eld eller brinnande cigaretter. Stäng alltid av motorn när du ska fylla på bränsle. Se till att inget bränsle spills på heta fordonsdelar. Torka genast bort utspillt bränsle.
- Bränslet i bränsletanken utvidgas när det blir varmt och kan tränga fram vid överfyllning. Följ tankningsanvisningarna.



### Varning

**Risk för förgiftning** Bränsle är giftigt och hälsovådligt.

- Låt inte huden, ögonen och kläderna komma i kontakt med bränslet. Andas inte in bränsleångor. Vid kontakt med ögonen, spola med vatten och kontakta läkare omedelbart. Vid hudkontakt ska huden rengöras omedelbart med tvål och vatten. Om bränsle har svalts, kontakta läkare omedelbart. Kläder som har kommit i kontakt med bränsle ska bytas.



### Huvudarbete

- Kontrollera gasvajerens dragning. (☞ s 68)
- Placera bränsletanken i rätt läge och haka fast båda spoilerarna på kylarfästets sidor.
- Se till att inget kabel eller vajer kläms fast eller skadas.

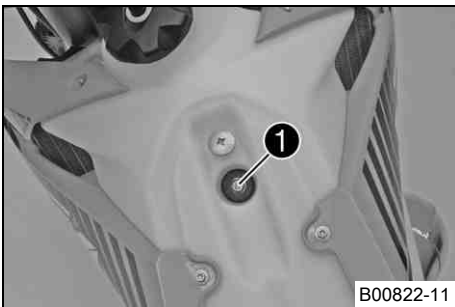

- Sätt på bränsletankavluftningens slang.
- Sätt i skruven ① med gummibussningen och dra åt.

#### Specifikation

Övriga skruvar chassi	M6	10 Nm
-----------------------	----	-------

#### (Alla EXC-modeller)

- Placera signalhornet och signalhornsfästet i korrekt läge.

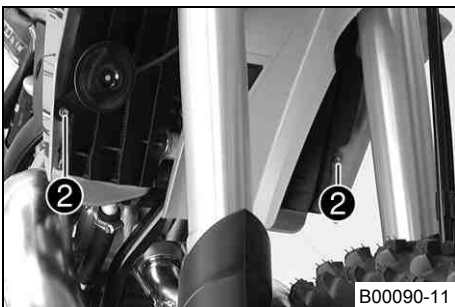

- Sätt dit skruvarna ② med förbindningshylsa och dra åt skruvarna.

#### Specifikation

Övriga skruvar chassi	M6	10 Nm
-----------------------	----	-------

- Anslut bränsleslangen.

### Efterarbete

- Montera sadeln. (☞ s 57)

## 11.35 Kontrollera kedjans nedsmutsning

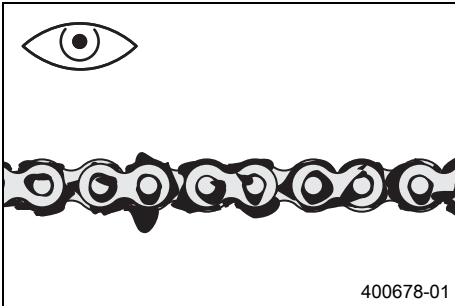

- Kontrollera om kedjan är mycket smutsig.
  - » Om kedjan är mycket smutsig:
    - Rengör kedjan. (☛ s 63)

## 11.36 Rengöra kedjan



### Varning

**Risk för olyckor** Smörjmedel på däcken reducerar deras adhesionskraft.

- Avlägsna smörjmedlet med lämpligt rengöringsmedel.



### Varning

**Risk för olyckor** Minskad bromsverkan om det finns olja eller fett på bromsskivorna.

- Det är viktigt att bromsskivorna alltid är fria från olja eller fett. Rengör bromsskivorna med bromsrengöringsmedel vid behov.



### Varning

**Risk för miljöskador** Miljöfarliga ämnen orsakar miljöskador.

- Oljor, fetter, filter, bränsle, rengöringsmedel, bromsvätska etc ska alltid tas omhand och lämnas in för avfallshantering enligt gällande bestämmelser.



### Info

Kedjans livslängd beror till stor del på hur den sköts.

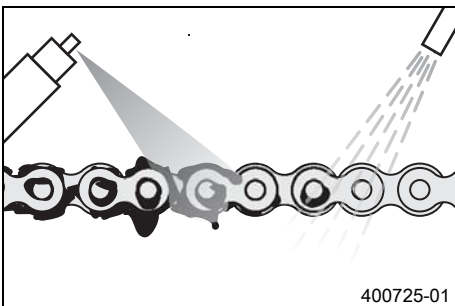

- Rengör kedjan med jämna mellanrum. Efter rengöringen ska kedjan behandlas med kedjesprej.

Kedjerengöringsmedel (☛ s 130)

Kedjesprej offroad (☛ s 130)

## 11.37 Kontrollera kedjespänning



### Varning

**Risk för olyckor** Risk för olyckor p g a felaktig kedjespänning.

- Om kedjan är för starkt spänd ökar belastningen på de komponenter som ingår i kraftöverföringen (kedja, framdrev, bakdrev, lager i växellådan och i bakhjulet). Förutom ökat slitage finns det risk för att kedjan i extrema fall kan gå av eller att växellådans utgående axel bryts av. Om kedjan är för slak kan den hoppa av från framdrevet resp bakdrevet och låsa bakhjulet eller skada motorn. Se till att kedjan är korrekt spänd. Justera kedjespänningen vid behov.

### Förarbete

- Palla upp motorcykeln på mc-lyften. (☛ s 46)

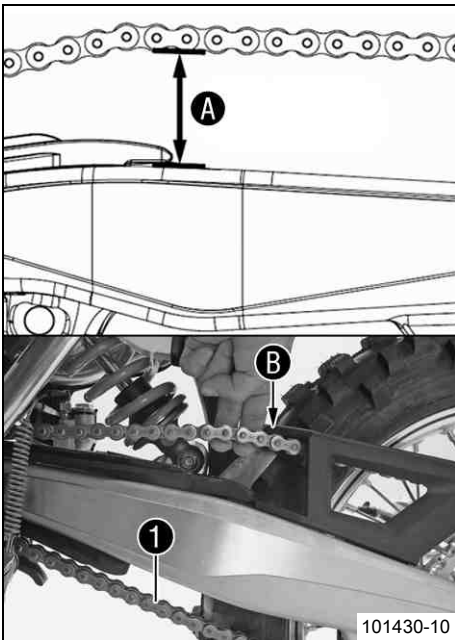

## Huvudarbete

- Tryck kedjan uppåt vid kedjegliddelens ände och bestäm kedjespänningen **A**.

### **i** Info

Kedjans nedre del **1** ska vara spänd.

Vid monterat kedjeskydd måste kedjan gå att dra uppåt minst så långt att den går emot kedjeskyddet **B**.

Kedjor slits inte alltid jämnt. Upprepa därför mätningen på olika delar av kedjan.

Kedjespänning	55... 58 mm
---------------	-------------

- » Om kedjespänningen inte överensstämmer med specifikationen:
  - Ställ in kedjespänningen. (☛ s 64)

## Efterarbete

- Ta bort motorcykeln från mc-lyften. (☛ s 46)

## 11.38 Ställa in kedjespänningen

### **!** Varning

**Risk för olyckor** Risk för olyckor p g a felaktig kedjespänning.

- Om kedjan är för starkt spänd ökar belastningen på de komponenter som ingår i kraftöverföringen (kedja, framdrev, bakdrev, lager i växellådan och i bakhjulet). Förutom ökat slitage finns det risk för att kedjan i extrema fall kan gå av eller att växellådans utgående axel bryts av. Om kedjan är för slak kan den hoppa av från framdrevet resp bakdrevet och låsa bakhjulet eller skada motorn. Se till att kedjan är korrekt spänd. Justera kedjespänningen vid behov.

## Förarbete

- Palla upp motorcykeln på mc-lyften. (☛ s 46)

## Huvudarbete

- Tryck kedjan uppåt vid kedjegliddelens ände och bestäm kedjespänningen **A**.

### **i** Info

Kedjans nedre del **1** ska vara spänd.

Vid monterat kedjeskydd måste kedjan gå att dra uppåt minst så långt att den går emot kedjeskyddet **B**.

Kedjor slits inte alltid jämnt. Upprepa därför mätningen på olika delar av kedjan.

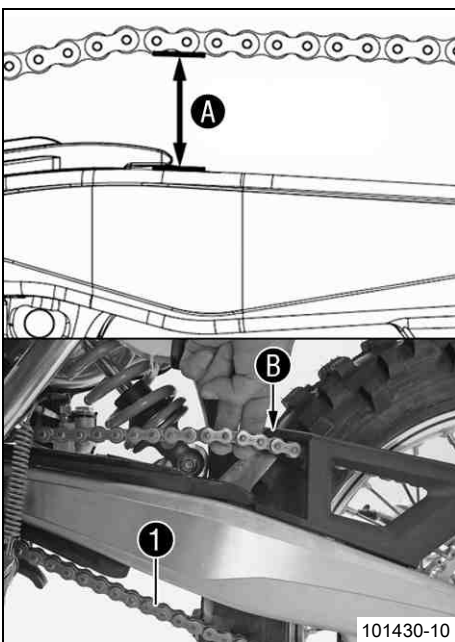

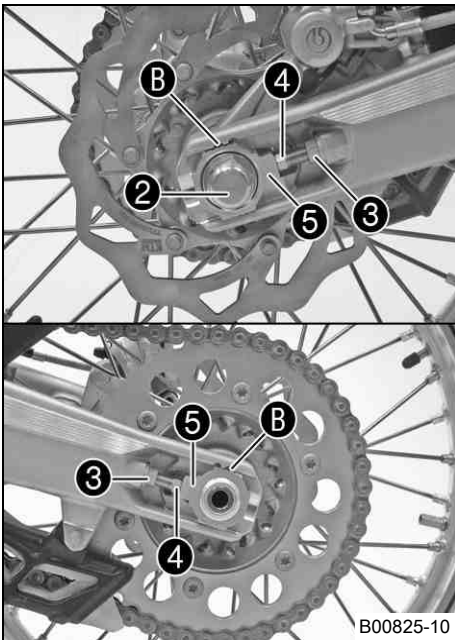

- Lossa muttern ②.
- Lossa muttrarna ③.
- Justera kedjans spänning genom att vrida på justerskruvarna ④ till vänster och höger.

Specifikation

Kedjespänning	55... 58 mm
Vrid justerskruvarna ④ till vänster och höger så att märkena på vänstra och högra kedjespännaren står i samma position i förhållande till referensmärkena B. Bakhjulet är nu rätt justerat.	

- Dra åt muttrarna ③.
- Se till att kedjespännarna ⑤ ligger an mot justerskruvarna ④.
- Dra åt muttern ②.

Specifikation

Mutter hjulaxel bak	M20x1,5	80 Nm
---------------------	---------	-------

**i Info**  
Tack vare kedjespännarnas stora justeringsområde (32 mm) kan olika sekundära utväxlingsförhållanden köras med samma kedjelängd. Kedjespännarna ⑤ kan vridas 180°.

Efterarbete

- Ta bort motorcykeln från mc-lyften. (☛ s 46)

## 11.39 Kontrollera kedja, bakdrev, framdrev och kedjestyrning

Förarbete

- Palla upp motorcykeln på mc-lyften. (☛ s 46)

Huvudarbete

- Lägg i växellådans friläge.
- Kontrollera bakdrevet och framdrevet avseende slitage.
  - » När bakdrevet resp framdrevet är nedslitna:
    - Byt bakdrev resp framdrev. ☛

**i Info**  
Framdrev, bakdrev och kedja bör alltid bytas ut samtidigt.

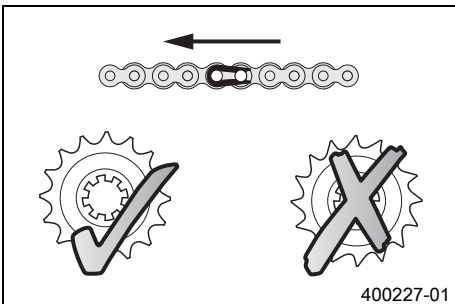

400227-01

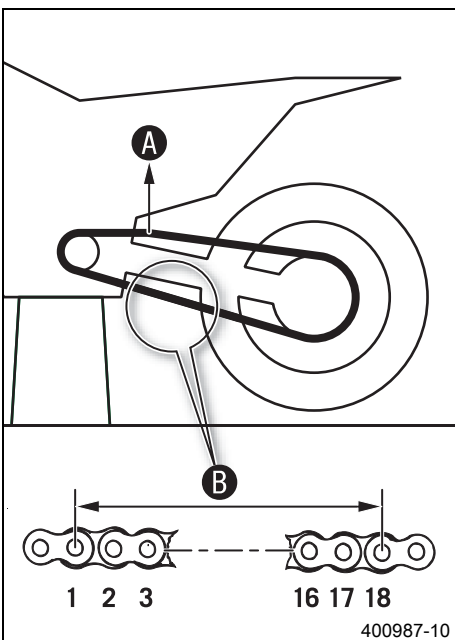

400987-10

- Dra i kedjans övre del med angiven vikt A.

Specifikation

Vikt, mätning av kedjans slitage	10... 15 kg
----------------------------------	-------------

- Mät avståndet B mellan 18 kedjelänkar på kedjans nedre del.

**i Info**  
Kedjor slits inte alltid jämnt. Upprepa därför mätningen på olika delar av kedjan.

Maximalt avstånd B på kedjans längsta del	272 mm
---	--------

- » Om avståndet B är större än det angivna måttet:
  - Byt kedja. ☛

**i Info**  
När en ny kedja monteras bör även bakdrev och framdrev bytas. Nya kedjor slits snabbare när de går på gamla bakdrev och framdrev.



- Kontrollera om kedjeskyddet är slitet.
  - » När kedjebultens undre kant befinner sig i höjd med kedjeskyddet eller under kedjeskyddet:
    - Byt kedjeskydd. 🛠️
- Kontrollera att kedjeskyddet sitter fast ordentligt.
  - » Om kedjeskyddet sitter löst:
    - Dra åt kedjeskyddet.

Specifikation

Skruv kedjeskydd	M6	6 Nm	Loctite® 243™
------------------	----	------	---------------

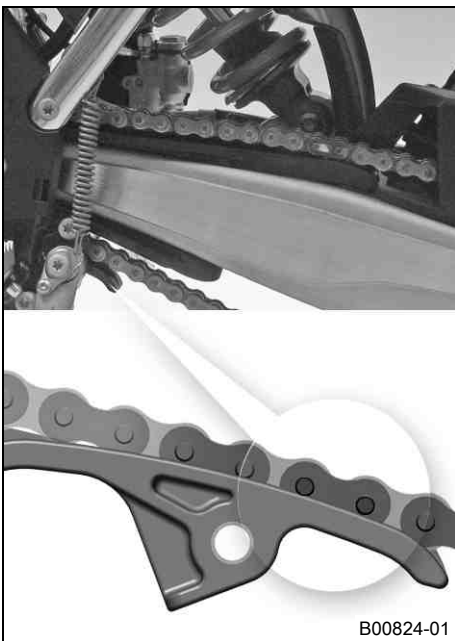

- Kontrollera om kedjegliddelen är sliten.
  - » När kedjebultens undre kant befinner sig i höjd med kedjegliddelen eller under kedjegliddelen:
    - Byt kedjegliddel. 🛠️
- Kontrollera att kedjegliddelen sitter fast ordentligt.
  - » Om kedjegliddelen sitter löst:
    - Dra åt kedjegliddelen.

Specifikation

Skruv kedjegliddel	M8	15 Nm	
--------------------	----	-------	--

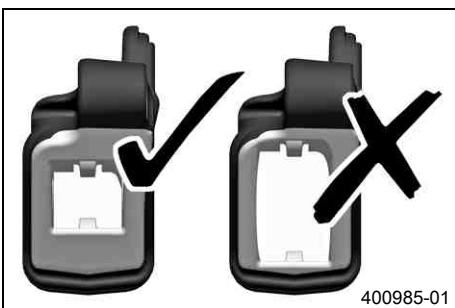

- Kontrollera om kedjestyrningen är sliten.

**i Info**

Slitaget syns på kedjestyrningens framsida.

- » Om kedjestyrningens ljusa del är sliten:
  - Byt kedjestyrning. 🛠️

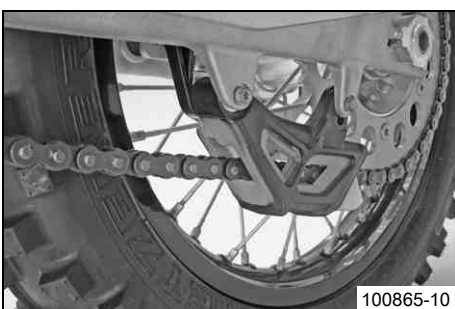

- Kontrollera att kedjestyrningen sitter fast ordentligt.
  - » Om kedjestyrningen sitter löst:
    - Dra åt kedjestyrningen.

Specifikation

Övriga skruvar chassi	M6	10 Nm	
-----------------------	----	-------	--

**Efterarbete**

- Ta bort motorcykeln från mc-lyften. (👉 s 46)

## 11.40 Ställa in kedjestyrningen ↩

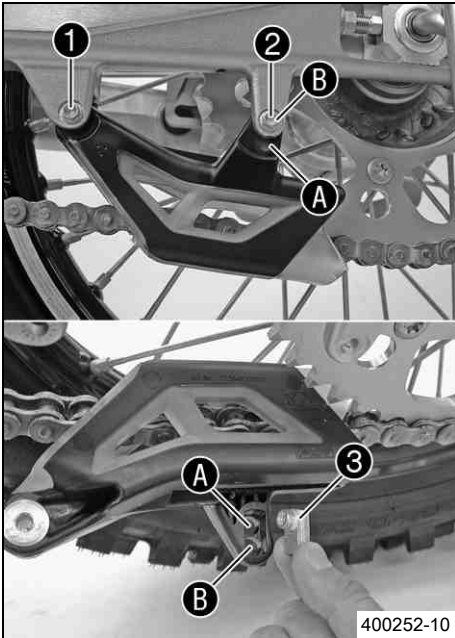

- Ta bort skruvens mutter ❶.
- Ta bort skruvarna ❶ och ❷. Ta bort kedjestyrningen.

### Krav

Kuggantal: ≤ 44 kuggar

- Placera muttern ❸ i hålet ❹. Placera kedjestyrningen i rätt läge.
- Sätt i och dra åt skruvarna ❶ och ❷.

Specifikation

Övriga skruvar chassi	M6	10 Nm
-----------------------	----	-------

- Sätt dit muttern på skruven ❶ och dra åt den.

Specifikation

Övriga muttrar chassi	M6	10 Nm
-----------------------	----	-------

### Krav

Kuggantal: ≥ 45 kuggar

- Placera muttern ❸ i hålet ❺. Placera kedjestyrningen i rätt läge.
- Sätt i och dra åt skruvarna ❶ och ❷.

Specifikation

Övriga skruvar chassi	M6	10 Nm
-----------------------	----	-------

- Sätt dit muttern på skruven ❶ och dra åt den.

Specifikation

Övriga muttrar chassi	M6	10 Nm
-----------------------	----	-------

## 11.41 Kontrollera ramen ↩



- Kontrollera att ramen inte har sprickor eller deformationer.
  - » Om ramen uppvisar sprickor eller deformationer p g a mekanisk kraftinverkan:
    - Byt ut ramen. ↩



### Info

En ram som skadats genom mekanisk kraftinverkan måste alltid bytas ut. KTM tillåter inte att ramen repareras.

## 11.42 Kontrollera baksvingen ↩



- Kontrollera att baksvingen inte har skador, sprickor eller deformationer.
  - » Om skador, sprickor eller deformation upptäcks på baksvingen:
    - Byt ut baksvingen. ↩



### Info

En skadad baksving måste alltid bytas ut. KTM tillåter inte att baksvingen repareras.

## 11.43 Kontrollera gasvajerns dragning

### Förarbete

- Ta bort sadeln. (☞ s 57)
- Demontera bränsletanken. ☞ (☞ s 61)

### Huvudarbete

(Alla 125/200 modeller)

- Kontrollera gasvajerns dragning.

Gasvajern måste dras till förgasaren på baksidan av styret till höger på ramöverröret.

- » Om gasvajrarna inte är dragna som de ska:
  - Rätta till dragningen av gasvajrarna.



B01150-01

(Alla 250/300 modeller)

- Kontrollera gasvajerns dragning.

Gasvajern måste dras till förgasaren på baksidan av styret till höger på ramöverröret.

- » Om gasvajrarna inte är dragna som de ska:
  - Rätta till dragningen av gasvajrarna.



B01151-01

### Efterarbete

- Montera bränsletanken. ☞ (☞ s 62)
- Montera sadeln. (☞ s 57)

## 11.44 Kontrollera gummihandtaget

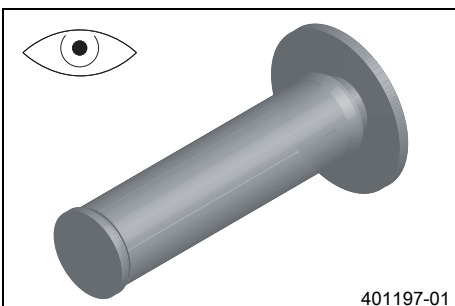

401197-01

- Kontrollera att gummihandtagen på styret inte är skadade, slitna eller lösa.
  - » Om ett gummihandtag är skadat, slitet eller löst:
    - Byt ut gummihandtaget och sätt fast det ordentligt.

Gummihandtagsslim (00062030051) (☞ s 130)

## 11.45 Sätta fast gummihandtag, extra säkerhetsåtgärd

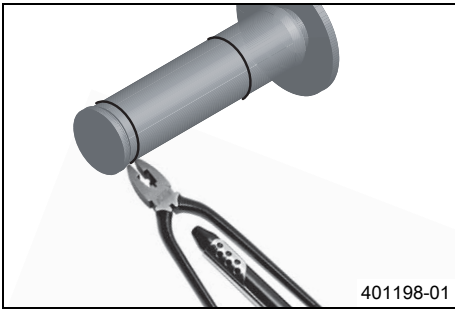

### Förarbete

- Kontrollera gummihandtaget. (☛ s 68)

### Huvudarbete

- Fäst gummihandtagen med låstråd på två ställen.

Låstråd (54812016000)
-----------------------

Trådtång (U6907854)
---------------------

- ✓ De ihoptvinnade trådändarna vrids bort från handflatan och böjs in mot gummihandtaget.

## 11.46 Ställa in kopplingshandtagets utgångsläge

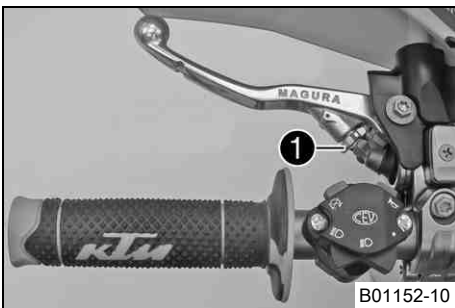

### (Alla 125/200 modeller)

- Anpassa kopplingshandtagets utgångsläge till handens storlek genom att vrida på justerskruven ①.

### i Info

När justerskruven vrids motsols ökar avståndet mellan kopplingshandtaget och styret.

När justerskruven vrids medsols minskar avståndet mellan kopplingshandtaget och styret.

Inställningsområdet är begränsat.

Vrid endast justerskruven för hand och använd inte våld.

Justeringen får inte utföras under körning.

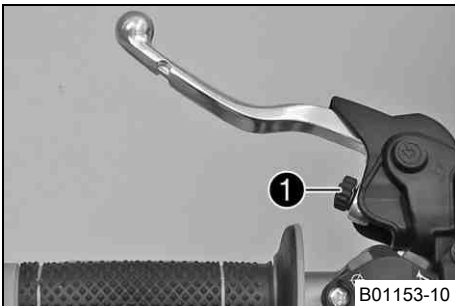

### (Alla 250/300 modeller)

- Anpassa kopplingshandtagets utgångsläge till handens storlek genom att vrida på justerskruven ①.

### i Info

När justerskruven vrids motsols minskar avståndet mellan kopplingshandtaget och styret.

När justerskruven vrids medsols ökar avståndet mellan kopplingshandtaget och styret.

Inställningsområdet är begränsat.

Vrid endast justerskruven för hand och använd inte våld.

Justeringen får inte utföras under körning.

## 11.47 Kontrollera/åtgärda hydraulkopplingens vätskenivå

### i Info

Vätskenivån stiger när kopplingens lamellbelägg slits ner.

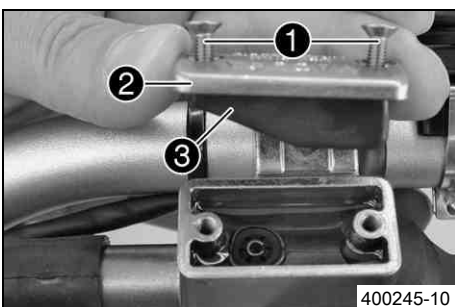

### (Alla 125/200 modeller)

- Ställ hydraulkopplingens förrådsbehållare (som sitter på styret) i horisontellt läge.
- Ta bort skruvarna ①.
- Ta bort locket ② med membran ③.
- Kontrollera vätskenivån.

Vätskenivå nedanför behållarens övre kant	4 mm
---	------

- » Om vätskenivån inte överensstämmer med specifikationen:

- Korrigera vätskenivån i hydraulkopplingen.

Hydraulolja (15) (☛ s 128)
----------------------------

- Placera locket med membran i rätt läge. Sätt i och dra åt skruvarna.

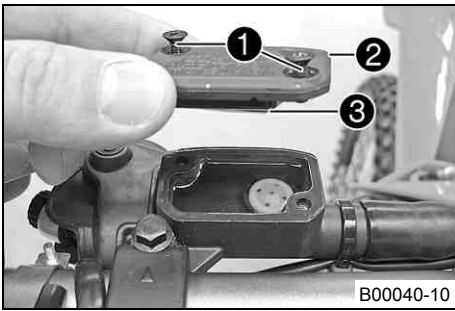

**(Alla 250/300 modeller)**

- Ställ hydraulkopplingens förrådsbehållare (som sitter på styret) i horisontellt läge.
- Ta bort skruvarna ①.
- Ta bort locket ② med membran ③.
- Kontrollera vätskenivån.

Vätskenivå nedanför behållarens övre kant	4 mm
---	------

» Om vätskenivån inte överensstämmer med specifikationen:

- Korrigera vätskenivån i hydraulkopplingen.

Bromsvätska DOT 4 / DOT 5.1 (☞ s 128)
---------------------------------------

- Placera locket med membran i rätt läge. Sätt i och dra åt skruvarna.

**i Info**  
Utspillad bromsvätska eller vätska som runnit ut ska tvättas bort omedelbart med vatten.

## 11.48 Byta vätska i hydraulkopplingen ↩



**Varning**

**Risk för miljöskador** Miljöfarliga ämnen orsakar miljöskador.

- Oljor, fetter, filter, bränsle, rengöringsmedel, bromsvätska etc ska alltid tas omhand och lämnas in för avfallshantering enligt gällande bestämmelser.

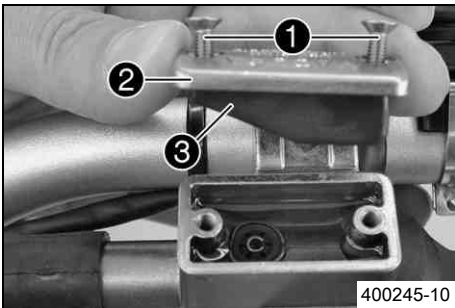

**(Alla 125/200 modeller)**

- Ställ hydraulkopplingens förrådsbehållare (som sitter på styret) i horisontellt läge.
- Ta bort skruvarna ①.
- Ta bort locket ② med membran ③.

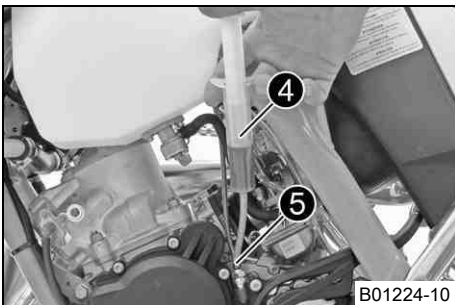

- Fyll avluftningssprutan ④ med lämplig vätska.

Avluftningsspruta (50329050000)
Hydraulolja (15) (☞ s 128)

- Ta bort avluftningsskruven ⑤ på kopplingens slavcylinder och montera avluftningssprutan ④.

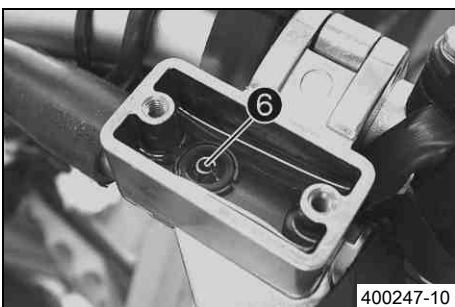

- Tryck in vätska i systemet tills den rinner ut utan luftbubblor ur hålet på kopplingens manövercylinder ⑥.
- Sug ibland ut vätska ur manövercylinderns förrådsbehållare för att undvika att vätskan rinner över.
- Ta bort avluftningssprutan. Sätt i och dra åt avluftningsskruven.
- Korrigera vätskenivån i hydraulkopplingen.

**Specifikation**

Vätskenivå nedanför behållarens övre kant	4 mm
---	------

- Placera locket med membran i rätt läge. Sätt i och dra åt skruvarna.

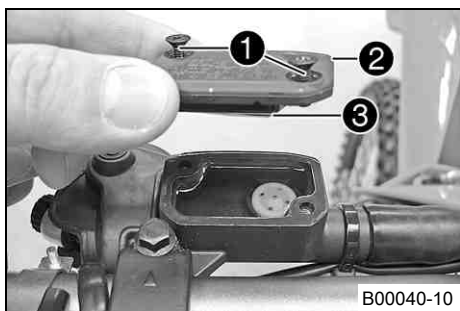

(Alla 250/300 modeller)

- Ställ hydraulkopplingens förrådsbehållare (som sitter på styret) i horisontellt läge.
- Ta bort skruvarna ❶.
- Ta bort locket ❷ med membran ❸.

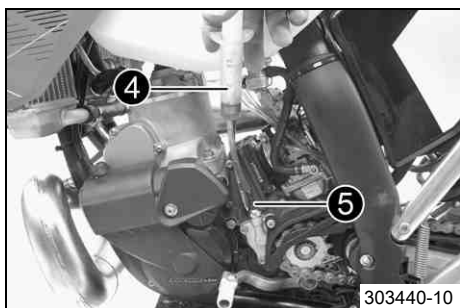

- Fyll avluftningssprutan ❹ med lämplig vätska.

Avluftningsspruta (50329050000)
Bromsvätska DOT 4 / DOT 5.1 (☛ s 128)

- Ta bort avluftningsskruven ❺ på kopplingens slavcylinder och montera avluftningssprutan ❹.

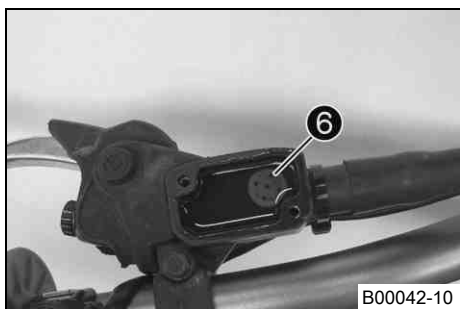

- Tryck in vätska i systemet tills den rinner ut utan luftbubblor ur hålet på kopplingens manövercylinder ❻.
- Sug ibland ut vätska ur manövercylinderns förrådsbehållare för att undvika att vätskan rinner över.
- Ta bort avluftningssprutan. Sätt i och dra åt avluftningsskruven.
- Korrigera vätskenivån i hydraulkopplingen.

Specifikation

Vätskenivå nedanför behållarens övre kant	4 mm
---	------

- Placera locket med membran i rätt läge. Sätt i och dra åt skruvarna.

## 11.49 Demontera motorskyddet (EXC SIX DAYS)

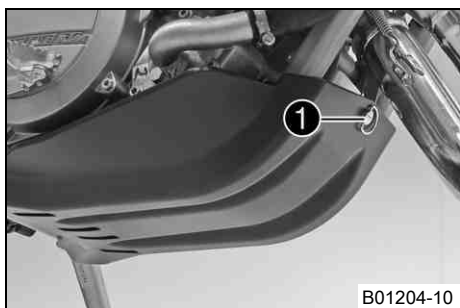

- Skruva snabbkopplingen ❶ moturs tills den hoppar ur. Ta av motorskyddet.

## 11.50 Montera motorskyddet (EXC SIX DAYS)

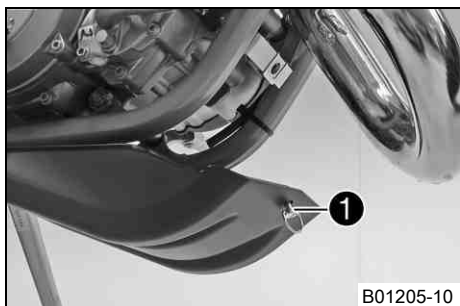

- Haka fast motorskyddet bak på ramen och vrid det uppåt framtill.
- Vrid snabbkopplingen ❶ medsols tills det tar stopp.

## 12.1 Kontrollera bromshandtagets spel

**Varning**

**Risk för olyckshändelser** Bortfall av bromsverkan.

- När det inte finns något spel för bromshandtaget utövar bromssystemet tryck på framhjulsbromsen. Framhjulsbromsen kan sluta fungera helt genom överhettning. Justera bromshandtagets spel enligt angivna värden.

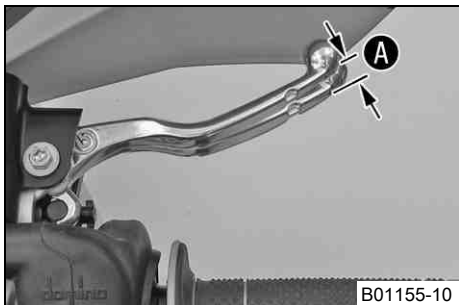
**(Alla EXC-modeller)**

- Tryck bromshandtaget mot styret och kontrollera spelet **A**.

Bromshandtagets spel	≥ 3 mm
----------------------	--------

- Om spelet inte överensstämmer med specifikationen:
  - Ställ in bromshandtagets spel. (☛ s 72)

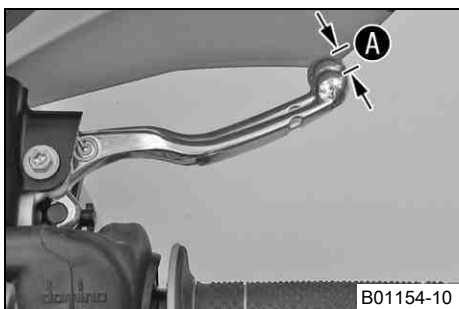
**(XC-W)**

- Tryck bromshandtaget framåt och kontrollera spelet **A**.

Bromshandtagets spel	≥ 3 mm
----------------------	--------

- Om spelet inte överensstämmer med specifikationen:
  - Ställ in bromshandtagets utgångsläge. (☛ s 72)

## 12.2 Ställa in bromshandtagets spel (Alla EXC-modeller)

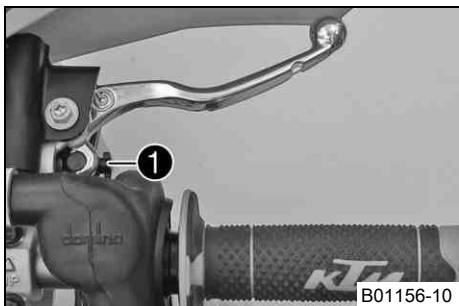

- Kontrollera bromshandtagets spel. (☛ s 72)
- Vrid på justerskruven **1** för att justera bromshandtagets spel.

**i Info**

När justerskruven vrids medsols minskar spelet. Tryckpunkten förskjuts längre bort från styret.

När justerskruven vrids motsols ökar spelet. Tryckpunkten förskjuts närmare styret.

Inställningsområdet är begränsat.

Vrid endast justerskruven för hand och använd inte våld.

Justeringen får inte utföras under körning.

## 12.3 Ställa in bromshandtagets utgångsläge (XC-W)

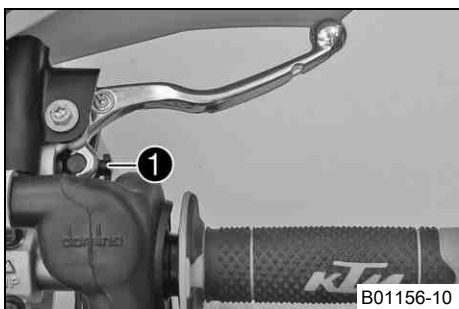

- Kontrollera bromshandtagets spel. (☛ s 72)
- Anpassa bromshandtagets utgångsläge till handens storlek genom att vrida på justerskruven **1**.

**i Info**

När justerskruven vrids medsols ökar avståndet mellan bromshandtaget och styret.

När justerskruven vrids motsols minskar avståndet mellan bromshandtaget och styret.

Inställningsområdet är begränsat.

Vrid endast justerskruven för hand och använd inte våld.

Justeringen får inte utföras under körning.

## 12.4 Kontrollera bromsskivorna

**Varning**

**Risk för olyckor** Nedsatt bromsverkan på grund av slitna bromsskivor.

- Slitna bromsskivor ska bytas omedelbart. (Din auktoriserade KTM-verkstad hjälper gärna till.)

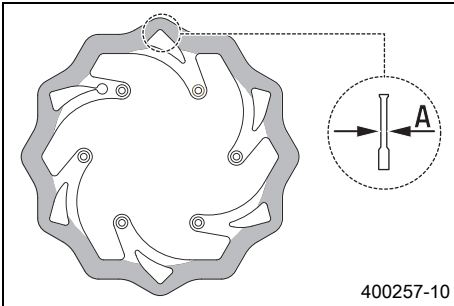

- Kontrollera mått **A** för bromsskivans tjocklek (fram och bak) på flera ställen på bromsskivan.

**Info**

Genom slitage blir bromsskivan tunnare inom det område där bromsbeläggan ligger an.

## Bromsskivor, slitagegräns

fram	2,5 mm
bak	3,5 mm

- » Om bromsskivans tjocklek är lägre än det angivna värdet:
  - Byt bromsskiva.
- Kontrollera bromsskivorna framtill och baktill med avseende på skador, sprickor och deformation.
  - » Om skador, sprickor eller deformation upptäcks:
    - Byt bromsskiva.

## 12.5 Kontrollera bromsvätskenivån i frambromsen

**Varning**

**Risk för olyckor** Bortfall av bromsverkan.

- Om bromsvätskenivån sjunker under **MIN**-märket kan läckage i bromssystemet eller helt slitna bromsbelägg vara orsaken. Kontrollera bromssystemet, fortsatt inte att köra. (Din auktoriserade KTM-verkstad hjälper gärna till.)

**Varning**

**Risk för olyckor** Nedsatt bromseffekt p g a gammal bromsvätska.

- Byt bromsvätska i fram- och bakbromsen enligt serviceschemat. (Din auktoriserade KTM-verkstad hjälper gärna till.)

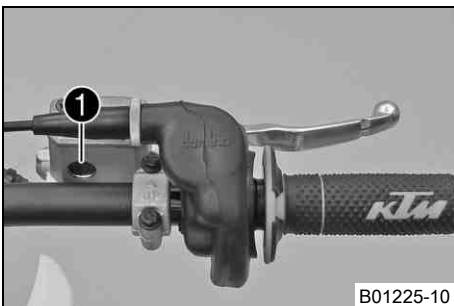

- Placera bromsvätskebehållaren i horisontellt läge. Behållaren sitter på styret.
- Kontrollera bromsvätskenivån i synglaset **1**.
  - » Om bromsvätskenivån har sjunkit under **MIN**-markeringen:
    - Fyll på bromsvätska i frambromsen. 🛠️ (☞ s 73)

## 12.6 Fylla på bromsvätska i frambromsen 🛠️

**Varning**

**Risk för olyckor** Bortfall av bromsverkan.

- Om bromsvätskenivån sjunker under **MIN**-märket kan läckage i bromssystemet eller helt slitna bromsbelägg vara orsaken. Kontrollera bromssystemet, fortsatt inte att köra. (Din auktoriserade KTM-verkstad hjälper gärna till.)

**Varning**

**Hudirritationer** Hudkontakt med bromsvätskan kan orsaka hudirritationer.

- Undvik kontakt med huden eller ögonen. Förvara bromsvätskan utom räckhåll för barn.
- Använd lämpliga skyddskläder och skyddsglasögon.
- Om ögonen kommer i kontakt med bromsvätska, spola noggrant med vatten och kontakta läkare omedelbart.



### Varning

**Risk för olyckor** Nedsatt bromseffekt p g a gammal bromsvätska.

- Byt bromsvätska i fram- och bakbromsen enligt serviceschemat. (Din auktoriserade KTM-verkstad hjälper gärna till.)



### Varning

**Risk för miljöskador** Miljöfarliga ämnen orsakar miljöskador.

- Oljor, fetter, filter, bränsle, rengöringsmedel, bromsvätska etc ska alltid tas omhand och lämnas in för avfallshantering enligt gällande bestämmelser.



### Info

Använd aldrig bromsvätska DOT 5. Denna är silikonoljebaserad och är purpurfärgad. Tätningar och bromsledningar är inte gjorda för bromsvätska typ DOT 5.

Se till att bromsvätskan inte kommer i kontakt med lackerade komponenter. Bromsvätskan skadar lacken!

Använd endast ren bromsvätska som förvarats i en tättslutande behållare!

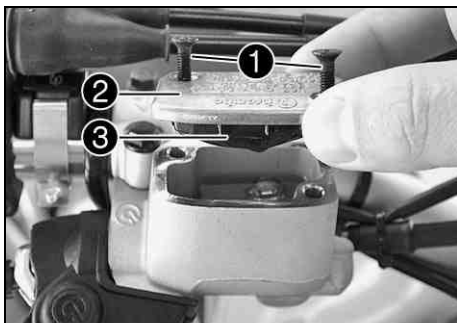

- Placera bromsvätskebehållaren i horisontellt läge. Behållaren sitter på styret.
- Ta bort skruvarna ❶.
- Ta bort locket ❷ och membranet ❸.
- Fyll på bromsvätska upp till måttet ❹.

#### Specifikation

Mått ❹ (bromsvätskenivå under behållarens övre kant)	5 mm
--	------

Bromsvätska DOT 4 / DOT 5.1 (☞ s 128)
---------------------------------------

- Placera locket med membran i rätt läge. Sätt i och dra åt skruvarna.



### Info

Utspild bromsvätska eller vätska som runnit ut ska tvättas bort omedelbart med vatten.

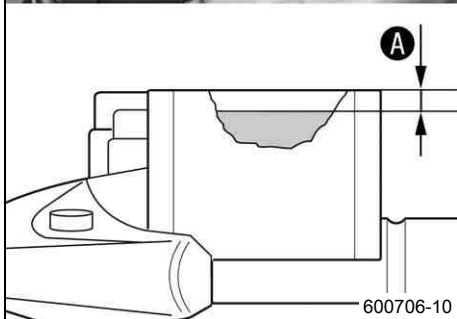

600706-10

## 12.7 Kontrollera frambromsens bromsbelägg



### Varning

**Risk för olyckor** Nedsatt bromsverkan på grund av slitna bromsbelägg.

- Slitna bromsbelägg måste bytas ut omedelbart. (Din auktoriserade KTM-verkstad hjälper gärna till.)

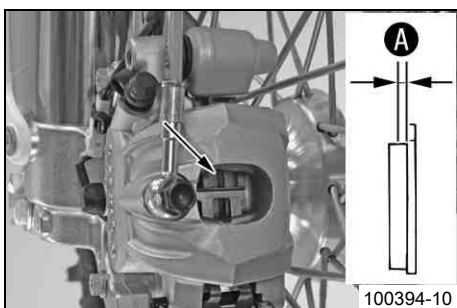

100394-10

- Kontrollera om bromsbeläggen fortfarande har minimitjocklek ❹.

Minsta tillåtna belägg tjocklek ❹	≥ 1 mm
-----------------------------------	--------

- » Om den minsta tillåtna belägg tjockleken underskrids:
  - Byt frambromsens bromsbelägg. ☞ (☞ s 75)
- Kontrollera bromsbeläggen med avseende på skador och sprickor.
  - » Om skador eller sprickor upptäcks:
    - Byt frambromsens bromsbelägg. ☞ (☞ s 75)

## 12.8 Byta frambromsens bromsbelägg ↩

**Varning****Risk för olyckor** Bortfall av bromsverkan.

- Underhåll och reparationer måste utföras med fackkunskaper. (Din auktoriserade KTM-verkstad hjälper gärna till.)

**Varning****Hudirritationer** Hudkontakt med bromsvätskan kan orsaka hudirritationer.

- Undvik kontakt med huden eller ögonen. Förvara bromsvätskan utom räckhåll för barn.
- Använd lämpliga skyddskläder och skyddsglasögon.
- Om ögonen kommer i kontakt med bromsvätska, spola noggrant med vatten och kontakta läkare omedelbart.

**Varning****Risk för olyckor** Nedsatt bromseffekt p g a gammal bromsvätska.

- Byt bromsvätska i fram- och bakbromsen enligt serviceschemat. (Din auktoriserade KTM-verkstad hjälper gärna till.)

**Varning****Risk för olyckor** Minskad bromsverkan om det finns olja eller fett på bromsskivorna.

- Det är viktigt att bromsskivorna alltid är fria från olja eller fett. Rengör bromsskivorna med bromsrengöringsmedel vid behov.

**Varning****Risk för olyckshändelser** Nedsatt bromsverkan om ej tillåtna bromsbelägg används.

- De bromsbelägg som kan köpas i handeln är oftast inte testade och godkända för användning i KTM-fordon. Bromsbeläggens struktur och friktionsvärde och därmed deras bromsverkan kan avvika avsevärt från KTM-orginalbromsbelägg. Om bromsbelägg används som avviker från originalutrustningen är det inte säkert att bromsbeläggen motsvarar det ursprungliga typgodkännandet. Fordonet motsvarar då inte längre leveranstillståndet och garantin upphör att gälla.

**Varning****Risk för miljöskador** Miljöfarliga ämnen orsakar miljöskador.

- Oljor, fetter, filter, bränsle, rengöringsmedel, bromsvätska etc ska alltid tas omhand och lämnas in för avfallshantering enligt gällande bestämmelser.

**i Info**

Använd aldrig bromsvätska DOT 5. Denna är silikonoljebaserad och är purpurfärgad. Tätningar och bromsledningar är inte gjorda för bromsvätska typ DOT 5.

Se till att bromsvätskan inte kommer i kontakt med lackerade komponenter. Bromsvätskan skadar lacken!

Använd endast ren bromsvätska som förvarats i en tättslutande behållare!

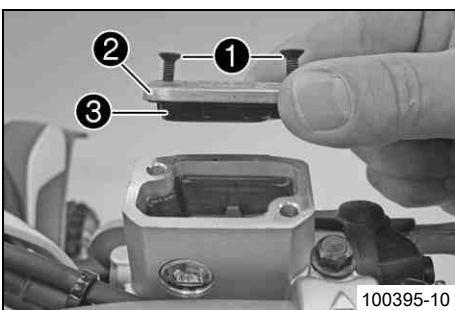

100395-10

- Placera bromsvätskebehållaren i horisontellt läge. Behållaren är fäst vid styret.
- Ta bort skruvarna ①.
- Ta bort locket ② med membran ③.
- Tryck bromsoket för hand mot bromsskivan så att bromskolvorna trycks tillbaka. Se till att ingen bromsvätska rinner ut ur bromsvätskebehållaren, sug upp den vid behov.

**i Info**

Se till att bromsoket inte pressas mot ekrarna när bromskolvorna trycks tillbaka.

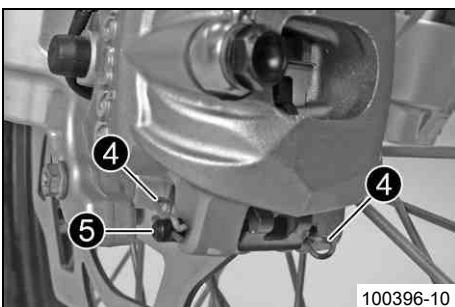

100396-10

- Ta bort saxpinnarna ④, dra ut bulten ⑤ och ta bort bromsbeläggen.
- Rengör bromsok och bromsokshållare.

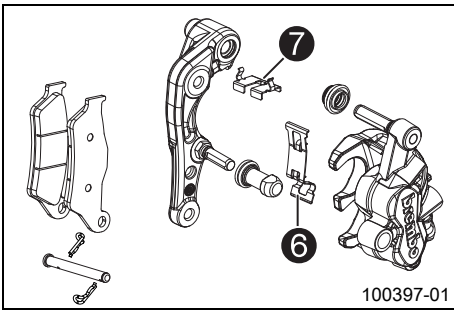

- Kontrollera att bladfjädern ⑥ sitter korrekt i bromsoket och att glidplåten ⑦ sitter korrekt i bromsokshållaren.

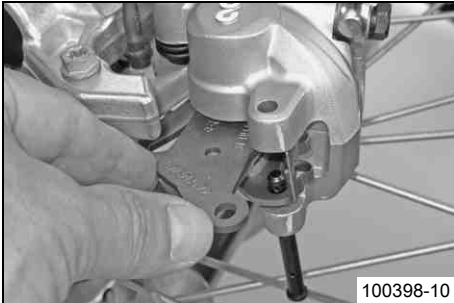

- Sätt i bromsbelägg. Sätt i bulten och montera saxpinnen.
- Manövrera bromshandtaget flera gånger tills bromsbeläggen ligger an mot bromsskivan och en tydlig tryckpunkt känns.

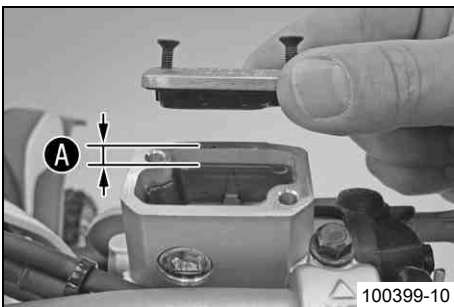

- Korrigera bromsvätskenivån så att den överensstämmer med mått A.

Specifikation

Mått A (bromsvätskenivå under behållarens övre kant)	5 mm
--	------

Bromsvätska DOT 4 / DOT 5.1 (☞ s 128)
---------------------------------------

- Placera locket med membran i rätt läge. Sätt dit och dra åt skruvarna.

**Info**  
Spilld bromsvätska eller vätska som runnit ut ska tvättas bort omedelbart med vatten.

## 12.9 Kontrollera fotbromspedalens spel

**Varning**  
**Risk för olyckor** Bortfall av bromsverkan.

- När det inte finns något spel för fotbromspedalen utövar bromssystemet tryck på bakhjulsbromsen. Bakhjulsbromsen kan sluta fungera helt genom överhettning. Justera fotbromspedalens spel enligt angivna värden.

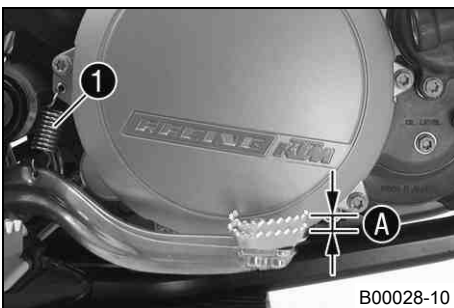

- Haka av fjädern ①.
- Manövrera fotbromspedalen fram och tillbaka mellan stoppläget och anliggning mot fotbromsens cylinderkolv och kontrollera spelet A.

Specifikation

Fotbromspedalens spel	3... 5 mm
-----------------------	-----------

- » Om spelet inte överensstämmer med specifikationen:
  - Ställ in fotbromspedalens utgångsläge. ☞ (☞ s 76)
- Haka i fjädern ①.

## 12.10 Ställa in fotbromspedalens utgångsläge ☞

**Varning**  
**Risk för olyckor** Bortfall av bromsverkan.

- När det inte finns något spel för fotbromspedalen utövar bromssystemet tryck på bakhjulsbromsen. Bakhjulsbromsen kan sluta fungera helt genom överhettning. Justera fotbromspedalens spel enligt angivna värden.

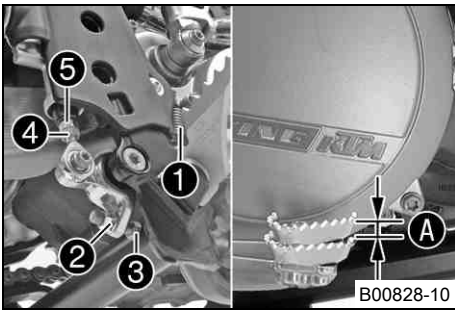

- Haka av fjädern ①.
- Lossa muttern ④ och vrid tillbaka den med tryckstängan ⑤ tills max. spel uppnås.
- För individuell anpassning av fotbromspedalens utgångsläge, lossa muttern ② och vrid skruven ③ tills önskat läge har uppnåtts.

### Info

Inställningsområdet är begränsat.

- Vrid tryckstängan ⑤ tills önskat spel ④ finns. Vid behov ska fotbromspedalens utgångsläge anpassas.

#### Specifikation

Fotbromspedalens spel	3... 5 mm
-----------------------	-----------

- Håll fast skruven ③ och dra åt muttern ②.

#### Specifikation

Mutter bromspedalstopp	M8	20 Nm
------------------------	----	-------

- Håll fast tryckstängan ⑤ och dra åt muttern ④.

#### Specifikation

Övriga muttrar chassi	M6	10 Nm
-----------------------	----	-------

- Haka i fjädern ①.

## 12.11 Kontrollera bromsvätskenivån i bakbromsen

### Varning

**Risk för olyckor** Bortfall av bromsverkan.

- Om bromsvätskenivån sjunker under **MIN**-märket kan läckage i bromssystemet eller helt slitna bromsbelägg vara orsaken. Kontrollera bromssystemet, fortsatt inte att köra. (Din auktoriserade KTM-verkstad hjälper gärna till.)

### Varning

**Risk för olyckor** Nedsatt bromseffekt p g a gammal bromsvätska.

- Byt bromsvätska i fram- och bakbromsen enligt serviceschemat. (Din auktoriserade KTM-verkstad hjälper gärna till.)

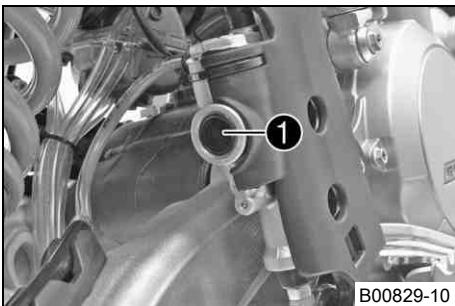

- Ställ upp fordonet lodrätt.
- Kontrollera bromsvätskenivån i synglaset ①.
  - » Om en luftbubbla syns i synglaset ①:
    - Fyll på bromsvätska i bakbromsen. 🛠️ (s 77)

## 12.12 Fylla på bromsvätska i bakbromsen 🛠️

### Varning

**Risk för olyckor** Bortfall av bromsverkan.

- Om bromsvätskenivån sjunker under **MIN**-märket kan läckage i bromssystemet eller helt slitna bromsbelägg vara orsaken. Kontrollera bromssystemet, fortsatt inte att köra. (Din auktoriserade KTM-verkstad hjälper gärna till.)

### Varning

**Hudirritationer** Hudkontakt med bromsvätskan kan orsaka hudirritationer.

- Undvik kontakt med huden eller ögonen. Förvara bromsvätskan utom räckhåll för barn.
- Använd lämpliga skyddskläder och skyddsglasögon.
- Om ögonen kommer i kontakt med bromsvätska, spola noggrant med vatten och kontakta läkare omedelbart.

### Varning

**Risk för olyckor** Nedsatt bromseffekt p g a gammal bromsvätska.

- Byt bromsvätska i fram- och bakbromsen enligt serviceschemat. (Din auktoriserade KTM-verkstad hjälper gärna till.)

**Varning****Risk för miljöskador** Miljöfarliga ämnen orsakar miljöskador.

- Oljor, fetter, filter, bränsle, rengöringsmedel, bromsvätska etc ska alltid tas omhand och lämnas in för avfallshantering enligt gällande bestämmelser.

**Info**

Använd aldrig bromsvätska DOT 5. Denna är silikonoljebaserad och är purpurfärgad. Tätningar och bromsledningar är inte gjorda för bromsvätska typ DOT 5.

Se till att bromsvätskan inte kommer i kontakt med lackerade komponenter. Bromsvätskan skadar lacken!

Använd endast ren bromsvätska som förvarats i en tättslutande behållare!

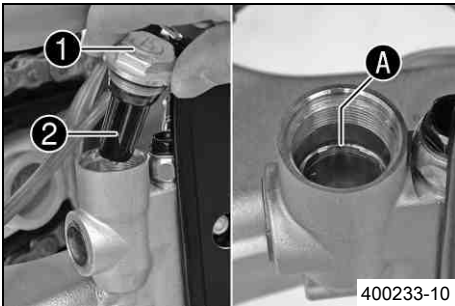

- Ställ upp fordonet lodrätt.
- Ta bort skruvlocket ① med membran ② och o-ring.
- Fyll på bromsvätska upp till märket A.

Bromsvätska DOT 4 / DOT 5.1 (☞ s 128)
---------------------------------------

- Montera skruvlocket med membran och o-ring.

**Info**

Utspilld bromsvätska eller vätska som runnit ut ska tvättas bort omedelbart med vatten.

**12.13 Kontrollera bakbromsens bromsbelägg****Varning****Risk för olyckor** Nedsatt bromsverkan på grund av slitna bromsbelägg.

- Slitna bromsbelägg måste bytas ut omedelbart. (Din auktoriserade KTM-verkstad hjälper gärna till.)

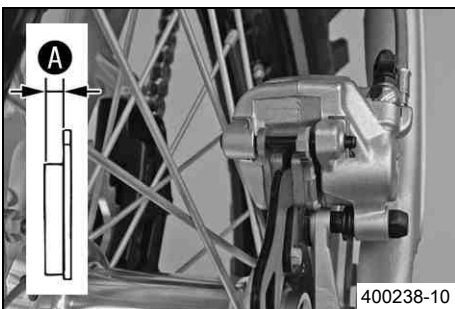

- Kontrollera om bromsbeläggen fortfarande har minimitjocklek A.

Minsta tillåtna beläggjocklek A	≥ 1 mm
---------------------------------	--------

- » Om den minsta tillåtna beläggjockleken underskrids:
  - Byt bakbromsens bromsbelägg. ☞ (☞ s 78)
- Kontrollera bromsbeläggen med avseende på skador och sprickor.
  - » Om skador eller sprickor upptäcks:
    - Byt bakbromsens bromsbelägg. ☞ (☞ s 78)

**12.14 Byta bakbromsens bromsbelägg ☞****Varning****Risk för olyckor** Bortfall av bromsverkan.

- Underhåll och reparationer måste utföras med fackkunskaper. (Din auktoriserade KTM-verkstad hjälper gärna till.)

**Varning****Hudirritationer** Hudkontakt med bromsvätskan kan orsaka hudirritationer.

- Undvik kontakt med huden eller ögonen. Förvara bromsvätskan utom räckhåll för barn.
- Använd lämpliga skyddskläder och skyddsglasögon.
- Om ögonen kommer i kontakt med bromsvätska, spola noggrant med vatten och kontakta läkare omedelbart.

**Varning****Risk för olyckor** Nedsatt bromseffekt p g a gammal bromsvätska.

- Byt bromsvätska i fram- och bakbromsen enligt serviceschemat. (Din auktoriserade KTM-verkstad hjälper gärna till.)

**Varning**

**Risk för olyckshändelser** Nedsatt bromsverkan om ej tillåtna bromsbelägg används.

- De bromsbelägg som kan köpas i handeln är oftast inte testade och godkända för användning i KTM-fordon. Bromsbeläggens struktur och friktionsvärde och därmed deras bromsverkan kan avvika avsevärt från KTM-orginalbromsbelägg. Om bromsbelägg används som avviker från originalutrustningen är det inte säkert att bromsbeläggen motsvarar det ursprungliga typgodkännandet. Fordonet motsvarar då inte längre leveranstillståndet och garantin upphör att gälla.

**Varning**

**Risk för miljöskador** Miljöfarliga ämnen orsakar miljöskador.

- Oljor, fetter, filter, bränsle, rengöringsmedel, bromsvätska etc ska alltid tas omhand och lämnas in för avfallshantering enligt gällande bestämmelser.

**Info**

Använd aldrig bromsvätska DOT 5. Denna är silikonoljebaserad och är purpurfärgad. Tätningar och bromsledningar är inte gjorda för bromsvätska typ DOT 5.

Se till att bromsvätskan inte kommer i kontakt med lackerade komponenter. Bromsvätskan skadar lacken!

Använd endast ren bromsvätska som förvarats i en tättslutande behållare!

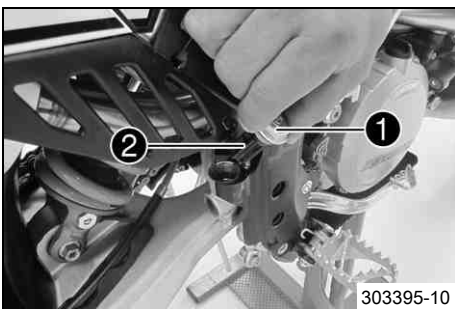

- Ställ upp fordonet lodrätt.
- Ta bort skruvlocket ① med membran ② och o-ring.
- Tryck tillbaka bromskolvorna till utgångsläget och se till att det inte läcker ut bromsvätska ur bromsvätskebehållaren. Sug upp den om det behövs.

**Info**

Se till att bromsoket inte pressas mot ekrarna när bromskolven trycks tillbaka.

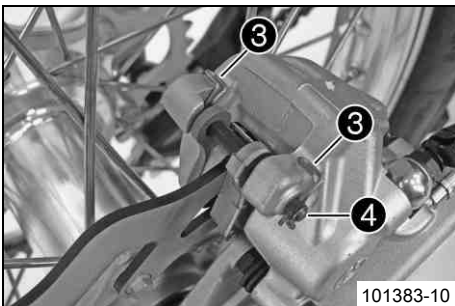

- Ta bort saxpinnarna ③, dra ut bulten ④ och ta bort bromsbeläggen.
- Rengör bromsok och bromsokshållare.

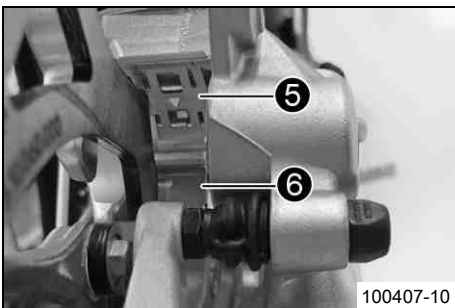

- Kontrollera att bladfjädern ⑤ sitter korrekt i bromsoket och att glidplåten ⑥ sitter korrekt i bromsokshållaren.

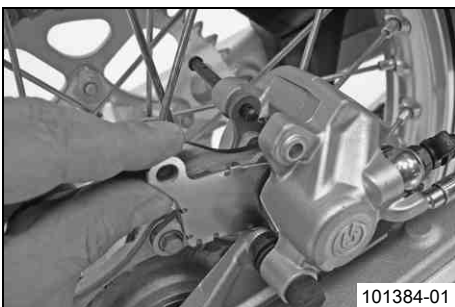

- Sätt i bromsbeläggen. Sätt i bulten och montera saxpinnen.
- Manövrera fotbromspedalen flera gånger tills bromsbeläggen ligger an mot bromsskivan och en tydlig tryckpunkt känns.

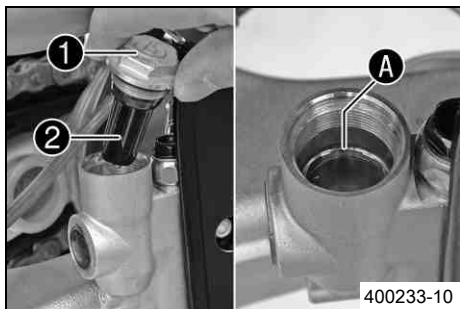

- Fyll på bromsvätska upp till märket **A**.

Bromsvätska DOT 4 / DOT 5.1 (☞ s 128)

- Montera skruvlocket **1** med membran **2** och o-ring.



### Info

Utspild bromsvätska eller vätska som runnit ut ska tvättas bort omedelbart med vatten.

## 13.1 Demontera framhjulet

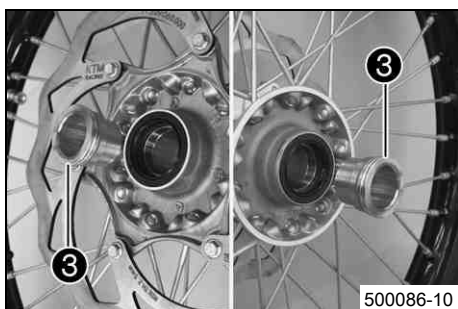
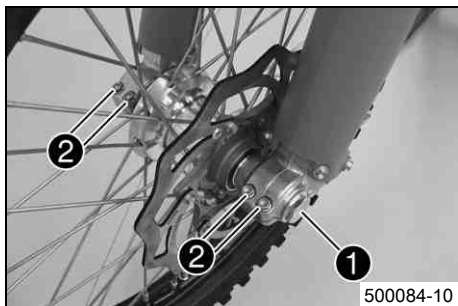
**Förarbete**

- Palla upp motorcykeln på mc-lyften. (☛ s 46)

**Huvudarbete**

- Tryck bromsoket för hand mot bromsskivan så att bromskolvorna trycks tillbaka.

**i Info**

Se till att bromsoket inte pressas mot ekrarna när bromskolvorna trycks tillbaka.

- Ta bort skruven ①.
- Lossa skruvarna ②.

- Håll fast framhjulet och dra ut hjulaxeln. Ta ut framhjulet ur gaffeln.

**i Info**

Manövrera inte bromshandtaget när framhjulet är demonterat. Lägg alltid ner hjulet så att bromsskivan inte skadas.

- Ta bort distanshylsorna ③.

## 13.2 Montera framhjulet

- ⚠ Varning**  
**Risk för olyckor** Minskad bromsverkan om det finns olja eller fett på bromsskivorna.
- Det är viktigt att bromsskivorna alltid är fria från olja eller fett. Rengör bromsskivorna med bromsrengöringsmedel vid behov.

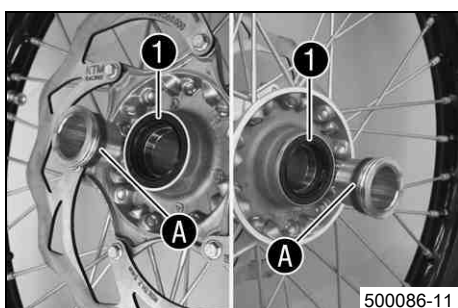

- Kontrollera hjullagret avseende skador och slitage.
  - » Om hjullagret är skadat eller slitet:
    - Byt hjullager. ☛
- Rengör och feta in distanshylsornas axeltättningsringar ① och löpyta A.

Långtidsfett (☛ s 130)

- Sätt i distanshylsorna.

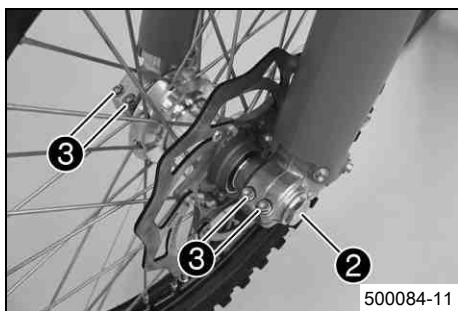

- Lyft in framhjulet i gaffeln, placera det i rätt läge och sätt i hjulaxeln.
- Montera och dra åt skruven ②.

## Specifikation

Skruv hjulaxel fram	M24x1,5	45 Nm
---------------------	---------	-------

- Manövrera bromshandtaget flera gånger tills bromsbeläggen ligger an mot bromsskivan.
- Ta bort motorcykeln från mc-lyften. (☛ s 46)
- Dra åt frambromsen och komprimera gaffeln kraftigt flera gånger så att gaffelbenen kan justeras in.
- Dra åt skruvarna ③.

## Specifikation

Skruv axelklämma	M8	15 Nm
------------------	----	-------

## 13.3 Demontera bakhjulet ☛

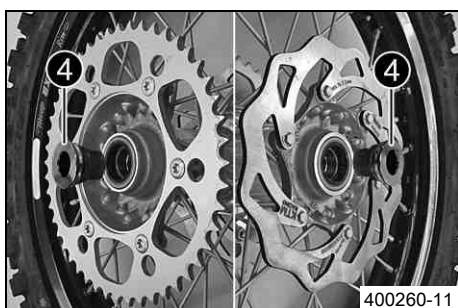
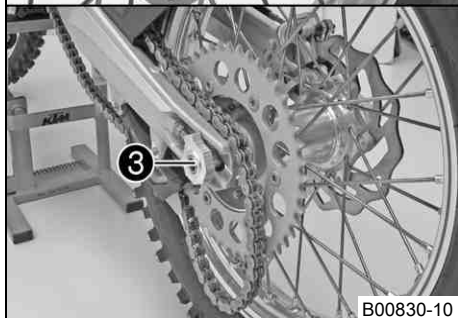
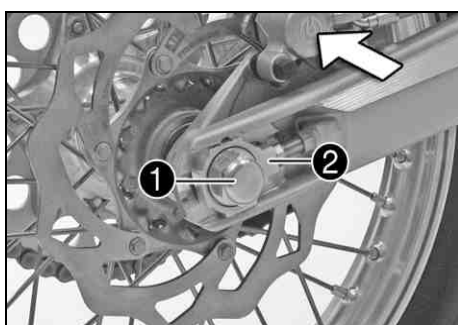

## Förarbete

- Palla upp motorcykeln på mc-lyften. (☛ s 46)

## Huvudarbete

- Tryck bromsoket för hand mot bromsskivan så att bromskolven trycks tillbaka.

 **Info**

Se till att bromsoket inte pressas mot ekrarna när bromskolven trycks tillbaka.

- Ta bort muttern ①.
- Ta bort kedjespännaren ②. Dra endast ut hjulaxeln ③ så långt att bakhjulet kan skjutas framåt.
- Skjut bakhjulet framåt så långt som möjligt. Ta bort kedjan från bakdrevet.
- Håll fast bakhjulet och dra ut hjulaxeln. Ta ut bakhjulet ur baksvingen.

 **Info**

Manövrera inte fotbromspedalen när bakhjulet är demonterat. Lägg alltid ner hjulet så att bromsskivan inte skadas.

- Ta bort distanshylsorna ④.

## 13.4 Montera bakhjulet ☛

**Varning**

**Risk för olyckor** Minskad bromsverkan om det finns olja eller fett på bromsskivorna.

- Det är viktigt att bromsskivorna alltid är fria från olja eller fett. Rengör bromsskivorna med bromsrengöringsmedel vid behov.

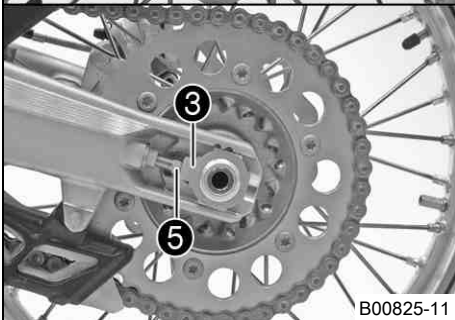
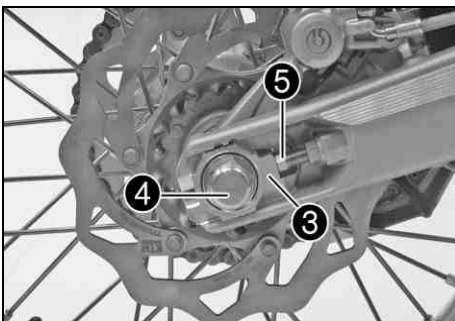
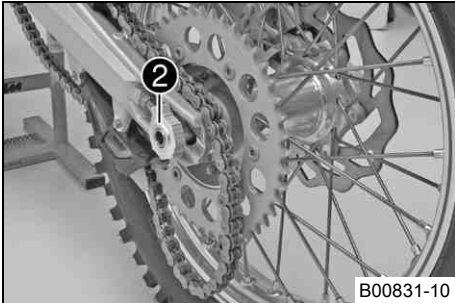
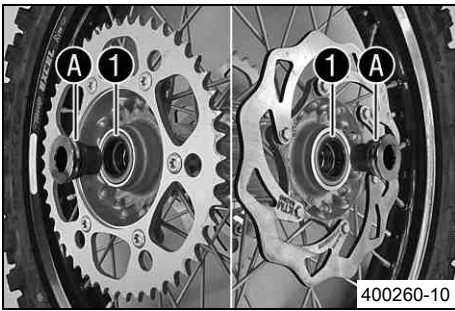

## Huvudarbete

- Kontrollera hjullagret avseende skador och slitage.
  - » Om hjullagret är skadat eller slitet:
    - Byt hjullager. 🛠️
- Rengör och fetta in distanshylsornas axeltätningssringar ❶ och löpyta ❷.

Långtidsfett (🔧 s 130)

- Sätt i distanshylsorna.
- Lyft in bakhjulet i baksvingen, placera det i rätt läge det och sätt i hjulaxeln ❷.
- Lägg på kedjan.

- Placera kedjespännaren ❸ i rätt läge. Montera muttern ❹ utan att dra åt den.
- Se till att kedjespännarna ❸ ligger an mot justerskruvarna ❺.
- Kontrollera kedjespänningen. (🔧 s 63)
- Dra åt muttern ❹.

## Specifikation

Mutter hjulaxel bak	M20x1,5	80 Nm
---------------------	---------	-------

## Info

Tack vare kedjespännarnas stora justeringsområde (32 mm) kan olika sekundära utväxlingsförhållanden köras med samma kedjelängd. Kedjespännarna ❸ kan vridas 180°.

- Manövrera fotbromspedalen flera gånger tills bromsbeläggen ligger an mot bromsskivan och en tydlig tryckpunkt känns.

## Efterarbete

- Ta bort motorcykeln från mc-lyften. (🔧 s 46)

## 13.5 Kontrollera däckens skick

### Info

Montera endast däck som godkänts och/eller rekommenderats av KTM. Andra däck kan minska köregenskaperna. Däckens typ, skick och lufttryck påverkar motorcykelns köregenskaper. Fram- och bakhjul ska alltid ha däck med likartat profilmönster. Slitna däck påverkar köregenskaperna negativt, i synnerhet på våt körbana.

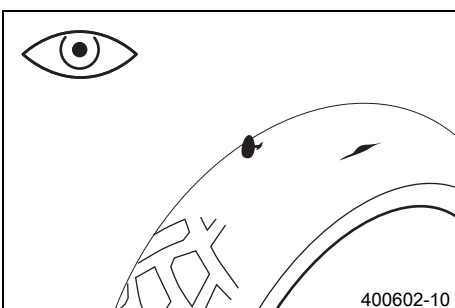

- Kontrollera fram- och bakhjulets däck med avseende på snittskador, föremål som fastnat eller andra skador.
  - » Om däckets har snittskador, om föremål fastnat eller om det har andra skador:
    - Byt däck.
- Kontrollera mönsterdjupet.

## Info

Beakta de nationella kraven angående mönsterdjupet.

Minsta mönsterdjup	≥ 2 mm
--------------------	--------

- » Om mönsterdjupet är underskridet:
  - Byt däck.
- Kontrollera däckens ålder.



**Info**

Däckens tillverkningsdatum ingår vanligtvis i texten på däcken. Det är de sista fyra siffrorna i **DOT** beteckningen. De första två siffrorna anger tillverkningsveckan och de två sista anger tillverkningsåret. KTM rekommenderar ett däckbyte senast efter 5 år, oberoende av däckens slitage.

- » Om däcket är äldre än 5 år:
  - Byt däck.

## 13.6 Kontrollera lufttrycket i däcken



**Info**

För lågt däcktryck ökar däckets slitage och leder till överhettning. Korrekt däcktryck säkerställer bästa möjliga körkomfort och ökar däckens livslängd.

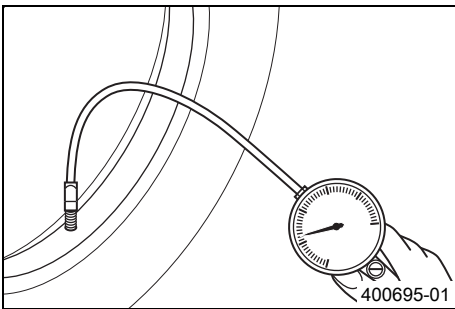

- Ta bort dammskyddet.
- Kontrollera lufttrycket på det kalla däcket.

Däcktryck terräng	
fram	1,0 bar
bak	1,0 bar

Däcktryck väg (Alla EXC-modeller)	
fram	1,5 bar
bak	1,5 bar

- » Om däcktrycket inte överensstämmer med specifikationen:
  - Korrigera däcktrycket.
- Montera dammskyddet.

## 13.7 Kontrollera ekrarnas spänning



**Varning**

**Risk för olyckshändelser** Instabila köregenskaper på grund av felaktig ekerspänning.

- Se till att ekerspänningen är korrekt. (Din auktoriserade KTM-verkstad hjälper gärna till.)



**Info**

En lös eker gör att hjulet kommer ur balans. Inom kort tid kommer ytterligare ekrar att lossna. Om ekrarna är för hårt spända kan de gå av på grund av lokal överbelastning. Kontrollera ekerspänningen regelbundet, i synnerhet på en ny motorcykel.

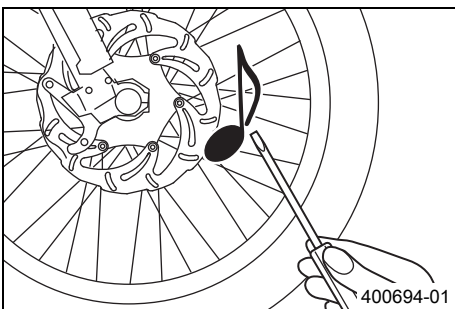

- Slå en gång på varje eker med klingan på en skruvmejsel.



**Info**

Ljutfrekvensen beror på ekers längd och diameter. Olika ljutfrekvenser från ekrar med samma längd och tjocklek tyder på olika spänningar.

Ett ljusst ljud ska höras.

- » Om ekerspänningen är olika:
  - Korrigera ekerspänningen. 🛠️
- Kontrollera ekrarnas åtdragningsmoment.

**Specifikation**

Ekernippel framhjul	M4,5	5... 6 Nm
Ekernippel bakhjul	M4,5	5... 6 Nm

Momentnyckel med flera insatser i en sats (58429094000)

## 14.1 Demontera batteriet ↘ (alla 200/250/300 modeller)

- Varning**  
**Risk för kroppsskador** Batterisyra och batterigaser kan ge svåra frätskador.
- Förvara batterier utom räckhåll för barn.
  - Använd lämpliga skyddskläder och skyddsglasögon.
  - Undvik kontakt med batterisyra och batterigaser.
  - Se till att det inte uppstår gnistor eller finns en öppen låga i närheten av batteriet. Ladda endast batterier i lokaler med god ventilation.
  - Spola med mycket vatten vid hudkontakt. Om batterisyran kommer i kontakt med ögonen, spola med vatten i minst 15 minuter och kontakta läkare.

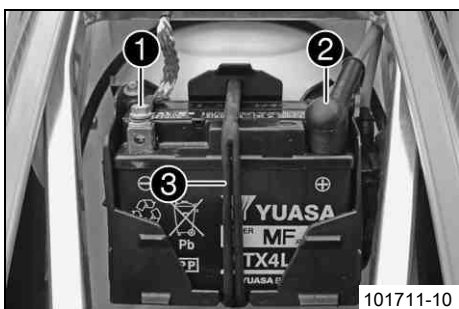

101711-10

**Förarbete**

- Stäng av alla strömförbrukare och motorn.
- Ta bort sadeln. (☛ s 57)

**Huvudarbete**

- Lossa batteriets minuskabel ❶.
- Dra tillbaka pluspolens polskydd ❷ och lossa pluskabeln från batteriet.
- Haka loss gummibandet ❸ nedtill.
- Lyft ut batteriet uppåt.

## 14.2 Montera batteriet ↘ (alla 200/250/300 modeller)

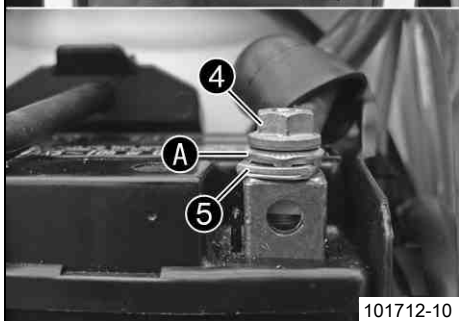
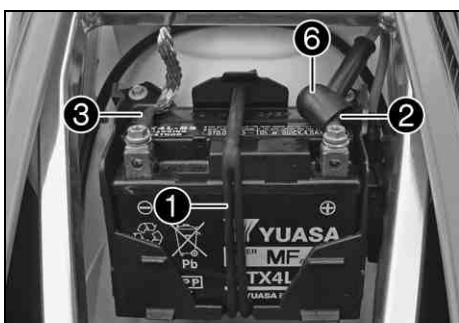

101712-10

**Huvudarbete**

- Sätt in batteriet i batterifacket med polerna framåt.

Batteri (YTX4L-BS) (☛ s 116)
------------------------------

- Haka i gummibandet ❶.
- Anslut pluskabeln ❷.

**Specifikation**

Skruv batteripol	M5	2,5 Nm
------------------	----	--------

**Info**

Kontaktbrickan A måste monteras mellan skruven ❷ och kabelskon ❸ med klorna nedåt.

- Skjut för pluspolslocket ❸ över pluspolen.
- Sätt dit minuskabeln ❹.

**Specifikation**

Skruv batteripol	M5	2,5 Nm
------------------	----	--------

**Efterarbete**

- Montera sadeln. (☛ s 57)

## 14.3 Ladda batteriet ↘ (alla 200/250/300 modeller)

- Varning**  
**Risk för kroppsskador** Batterisyra och batterigaser kan ge svåra frätskador.
- Förvara batterier utom räckhåll för barn.
  - Använd lämpliga skyddskläder och skyddsglasögon.
  - Undvik kontakt med batterisyra och batterigaser.
  - Se till att det inte uppstår gnistor eller finns en öppen låga i närheten av batteriet. Ladda endast batterier i lokaler med god ventilation.
  - Spola med mycket vatten vid hudkontakt. Om batterisyran kommer i kontakt med ögonen, spola med vatten i minst 15 minuter och kontakta läkare.

- Varning**  
**Miljörisker** Batteriets komponenter och beståndsdelar skadar miljön.
- Släng inte batterier i hushållssoporna. Defekta batterier måste kasserars med hänsyn till miljön. Lämna in batteriet till din KTM-återförsäljare eller till återvinningscentralen.

- Varning**  
**Risk för miljöskador** Miljöfarliga ämnen orsakar miljöskador.
- Oljor, fetter, filter, bränsle, rengöringsmedel, bromsvätska etc ska alltid tas omhand och lämnas in för avfallshantering enligt gällande bestämmelser.

- i Info**  
 Batteriets laddningsnivå sjunker även när batteriet inte belastas. Laddningsnivå och laddningstyp är mycket viktiga för batteriets livslängd. Snabb uppladdning med hög laddningsström minskar livslängden. När laddningsström, laddningsspänning och laddningstid överskrids läcker elektrolyt ut via säkerhetsventilerna. Detta gör att batteriets kapacitet sjunker. När batteriet tömts genom startförsöken ska det laddas direkt. Om batteriet står urladdat under en längre tid utsätts det för en djup urladdning och sulfatering. Batteriet förstörs. Batteriet är underhållsfritt. Det innebär att syranivån inte behöver kontrolleras.

**Förarbete**

- Stäng av alla strömförbrukare och motorn.
- Ta bort sadeln. (☛ s 57)
- Dra av batteriets minuskabel för att undvika skador på fordonets elektroniska utrustning.

**Huvudarbete**

- Anslut laddaren till batteriet. Slå på laddaren.

Batteriladdare (58429074000)
------------------------------

Dessutom kan laddaren användas för att testa vilospänningen, batteriets startförmåga och generatormotorn. Det är inte möjligt att överladda batteriet med denna laddare.

- i Info**  
 Ta aldrig bort locket ❶.  
 Ladda batteriet med max 10% av den kapacitet som är angiven på batterihöljet ❷.

- Stäng av laddaren efter uppladdningen. Anslut batteriet.

**Specifikation**

Laddningsström, laddningsspänning och laddningstid får inte överskridas.
--

Ladda upp batteriet med jämna mellanrum om motorcykeln inte körs	3 månader
--	-----------

**Efterarbete**

- Montera sadeln. (☛ s 57)

## 14.4 Byta huvudsäkring (alla 200/250/300 modeller)

**Varning****Brandrisk** När felaktiga säkringar används kan elsystemet överbelastas.

- Använd endast säkringar med korrekt amperetal. Säkringar får aldrig förbikopplas eller repareras.

**Info**

Huvudsäkringens skyddar alla elektriska förbrukare i fordonet. Den sitter i startreläets hus under luftfilterboxens skydd.

**Förarbete**

- Stäng av alla strömförbrukare och motorn.
- Demontera luftfilterboxens skydd. (☛ s 58)

**Huvudarbete**

- Ta bort skruven ①.

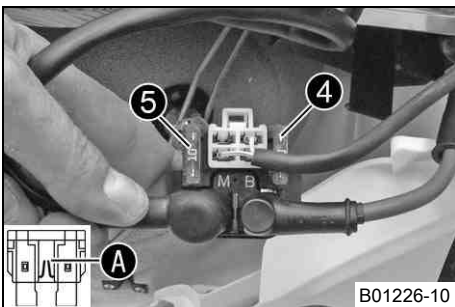
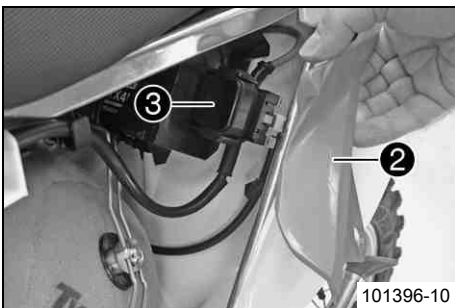
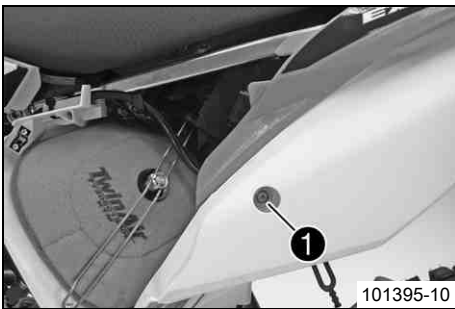

- Lyft upp inklädnaden bak ② något och dra av startreläet ③ från hållaren.

- Ta bort skyddshättorna.
- Ta bort den trasiga huvudsäkringen ④.

**Info**

När smältråden ④ är bruten är säkringen defekt. Inne i startreläet finns en reservsäkring ⑤.

- Sätt i en ny huvudsäkring.

Säkring (58011109110)

- Kontrollera att elsystemet fungerar.

**Tips**

Sätt i en ny reservsäkring så att en sådan finns till hands.

- Stick på skyddshättorna.
- Stick på startreläet på hållaren och dra kabeln.
- Sätt inklädnaden bak på plats. Sätt dit och dra åt skruven.

**Specifikation**

Övriga skruvar chassi	M6	10 Nm
-----------------------	----	-------

**Efterarbete**

- Montera luftfilterboxens skydd. (☛ s 58)

## 14.5 Demontera strålkastarmasken med strålkastaren

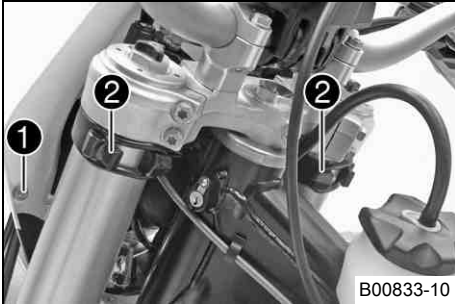

- Stäng av alla strömbrytare.
- Ta bort skruven ① och klämman.
- Lossa gummibandet ②. Skjut strålkastarmasken uppåt och sväng den framåt.

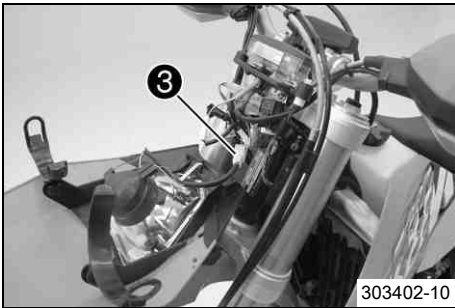

- Lossa den elektriska stickkontakten ③ och ta av strålkastarmasken med strålkastaren.

## 14.6 Montera strålkastarmasken med strålkastaren

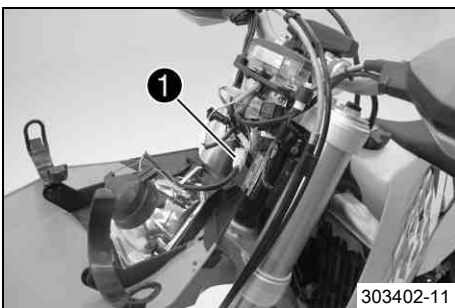
**Huvudarbete**

- Anslut den elektriska stickkontakten ①.

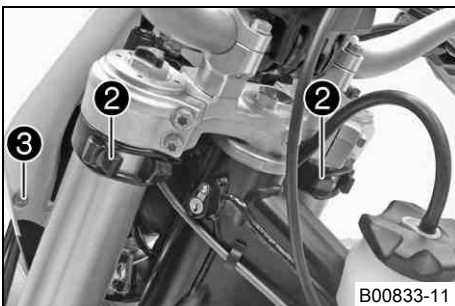

- Placera strålkastarmasken i rätt läge och fixera den med gummiband ②.

**Info**

Se till att piggarna sitter fast i framskärmen.

- Placera bromskablarna och kabelhärvan i korrekt läge. Sätt dit klämman, sätt i och dra åt skruven ③.

**Efterarbete**

- Kontrollera strålkastarinställningen. (☛ s 91)

## 14.7 Byta strålkastarlampa

**Observera**

**Skador på reflektorn** Minskad lyskraft.

- Fett på lampans glaskolv förångas i värmen och fastnar på reflektorn. Gör rent glaskolven innan den monteras och se till att den hålls fri från fett.

**Förarbete**

- Demontera strålkastarmasken med strålkastaren. (☛ s 89)

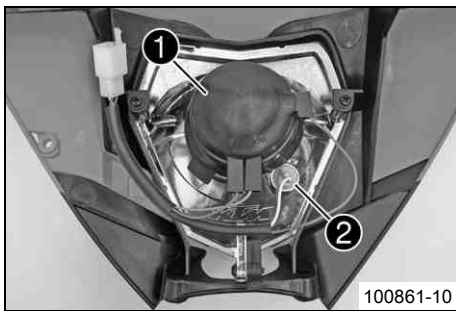

100861-10

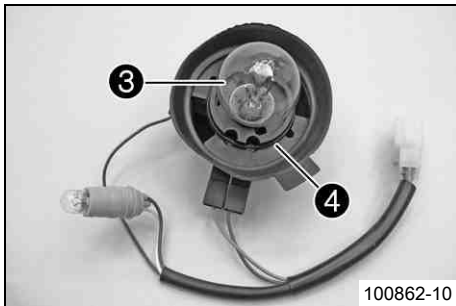

100862-10

**Huvudarbete**

- Vrid gummhättan ① och den underliggande lamphållaren motsols tills det tar stopp. Lyft av hättan.
- Dra ut lamphållaren ② för positionsljuset ur reflektorn.

- Tryck in strålkastarlampan ③ lätt i lamphållaren och vrid den motsols tills det tar stopp och dra ut lampan.
- Sätt i en ny strålkastarlampan.

Strålkastare (S2 / sockel BA20d) (☛ s 116)

- Sätt in gummhättan tillsammans med lamphållaren i reflektorn och vrid medsols tills det tar stopp.

**Info**

Se till att o-ringen ④ sitter korrekt.

- Sätt in lamphållaren för positionsljuset i reflektorn.

**Efterarbete**

- Montera strålkastarmasken med strålkastaren. (☛ s 89)
- Kontrollera strålkastarinställningen. (☛ s 91)

### 14.8 Byta lampa för körriktningvisaren (Alla EXC-modeller)

**Observera**

**Skador på reflektorn** Minskad lyskraft.

- Fett på lampans glaskolv förångas i värmen och fastnar på reflektorn. Gör rent glaskolven innan den monteras och se till att den hålls fri från fett.

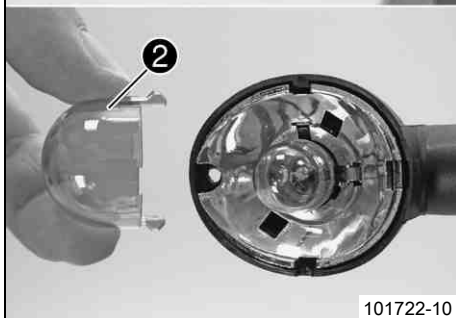
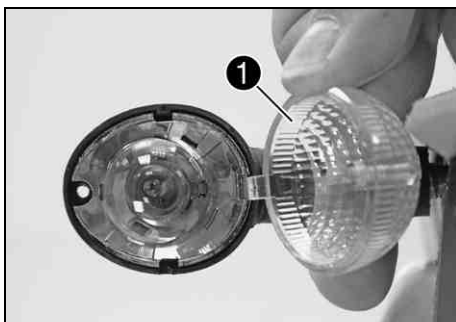

101722-10

**Huvudarbete**

- Ta bort skruven på körriktningvisarens baksida.
- Ta försiktigt bort ① glaset från körriktningvisaren.
- Tryck försiktigt ihop det orangefärgade skyddet ② vid piggarna och ta bort det.
- Tryck in körriktningvisarlampan lätt i hållaren, vrid moturs ca 30° och dra ut den ur hållaren.

**Info**

Vidrör inte reflektorn med fingrarna och se till att det inte kommer fett på den.

- Tryck in den nya körriktningvisarlampan lätt i hållaren och vrid den medurs så långt det går.

Körriktningvisare (R10W / sockel BA15s) (☛ s 116)

- Montera det orangefärgade skyddet.
- Sätt glaset på plats.
- Sätt dit skruven och skruva den först moturs tills den hakar i gängorna med ett litet hopp. Dra åt skruven lätt.

**Efterarbete**

- Kontrollera att körriktningvisarna fungerar.

## 14.9 Kontrollera strålkastarinställningen

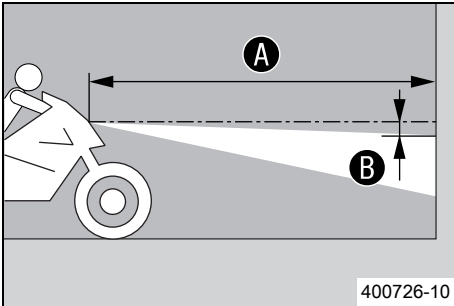

- Ställ fordonet på ett vågrätt underlag framför en ljus mur och rita ett märke i höjd med strålkastarens mitt.
- Rita ett annat märke på avstånd **B** under det första märket.

## Specifikation

Avstånd <b>B</b>	5 cm
------------------	------

- Ställ upp fordonet lodrätt framför muren på avståndet **A**.

## Specifikation

Avstånd <b>A</b>	5 m
------------------	-----

- Nu sätter sig föraren på motorcykeln.
- Tänd halvljuset.
- Kontrollera strålkastarinställningen.

För en motorcykel med förare ska gränsen mellan ljust och mörkt område finnas exakt på det nedre märket.

- » Om gränsen mellan ljust och mörkt område inte överensstämmer med specifikationen:
  - Ställ in strålkastarens räckvidd. (☛ s 91)

## 14.10 Ställa in strålkastarens räckvidd

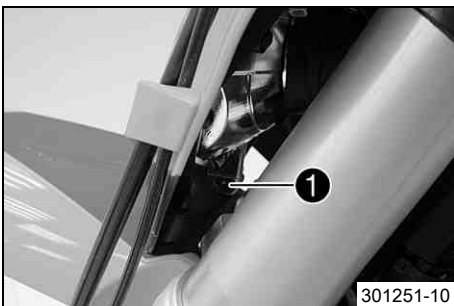

## Förarbete

- Kontrollera strålkastarinställningen. (☛ s 91)

## Huvudarbete

- Lossa skruven **1**.
- Ställ in strålkastarens räckvidd genom att vrida på den.

## Specifikation

För en motorcykel med förare ska gränsen mellan ljust och mörkt område finnas exakt på det nedre märket (enligt avsnittet Kontrollera strålkastarens inställning).

**i** Info

Om motorcykeln har monterad packning måste strålkastarens räckvidd eventuellt korrigeras.

- Dra åt skruven **1**.

## 14.11 Byta hastighetsmätarens batteri

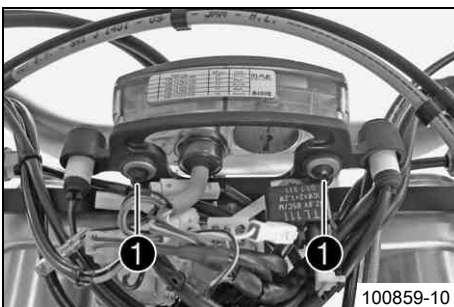

## Förarbete

- Demontera strålkastarmasken med strålkastaren. (☛ s 89)

## Huvudarbete

- Ta bort skruvarna **1**.
- Dra ut hastighetsmätaren uppåt ur hållaren.

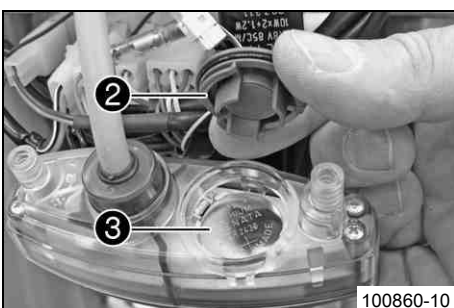

- Vrid skyddet **2** motsols med ett mynt tills det tar stopp och ta av locket.
- Ta bort hastighetsmätarens batteri **3**.
- Sätt i ett nytt batteri med texten vänd uppåt.

Hastighetsmätarbatteri (CR 2430) (☛ s 116)

- Kontrollera att skyddets o-ring sitter rätt.

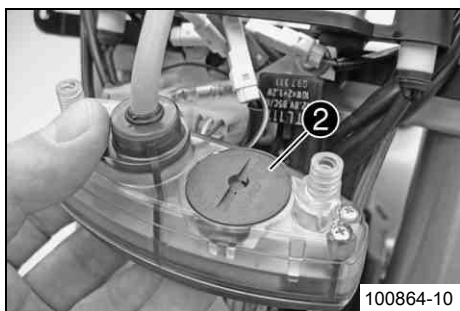

- Sätt skyddet ② på plats och vrid det medsols med ett mynt tills det tar stopp.
- Tryck på en valfri knapp på hastighetsmätaren.
- ✓ Hastighetsmätaren aktiveras.
- Sätt hastighetsmätaren på plats i hållaren.
- Sätt dit skruvarna och brickorna och dra åt skruvarna.

### Efterarbete

- Montera strålkastarmasken med strålkastaren. (☛ s 89)
- Kontrollera strålkastarinställningen. (☛ s 91)
- Ställ in kilometer/engelsk mil. (☛ s 16)
- Ställ in hastighetsmätarfunktionerna. (☛ s 16)
- Ställ in klockan. (☛ s 17)

## 15.1 Kylsystem

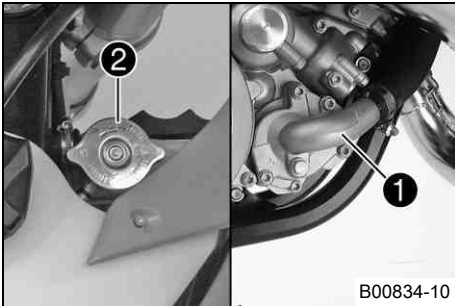
**(Alla 125/200 modeller)**

Vattenpumpen ① i motorn sörjer för en tvångscirkulation av kylvätskan. Vid uppvärmning stiger trycket i kylsystemet. Detta tryck regleras av en ventil i kylarlocket ②. Den angivna kylväsketemperaturen kan därför tillåtas utan att funktionsstörningar uppstår.

120 °C
--------

Kylningen fås av fartvinden.

Lägre körhastighet ger lägre kyleffekt. Smutsiga kylflänsar minskar också kyleffekten.

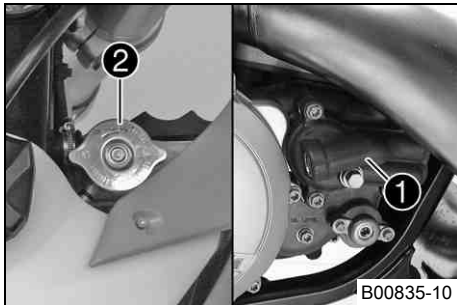
**(Alla 250/300 modeller)**

Vattenpumpen ① i motorn sörjer för en tvångscirkulation av kylvätskan. Vid uppvärmning stiger trycket i kylsystemet. Detta tryck regleras av en ventil i kylarlocket ②. Den angivna kylväsketemperaturen kan därför tillåtas utan att funktionsstörningar uppstår.

120 °C
--------

Kylningen fås av fartvinden.

Lägre körhastighet ger lägre kyleffekt. Smutsiga kylflänsar minskar också kyleffekten.

## 15.2 Kontrollera frostskyddet och kylvätskenivån

**⚠ Varning**

**Risk för skällskador** När motorcykeln körs blir kylvätskan mycket varm och dessutom trycksatt.

- Öppna inte kylare, kylarslangar eller andra komponenter i kylsystemet när motorn är driftsvarm. Vänta tills motorn och kylsystemet har svalnat. Om skällskador uppstår ska de drabbade ställena spolas med ljummet vatten.

**⚠ Varning**

**Brandrisk** Kylvätskan är giftig och hälsovådlig.

- Låt inte huden, ögonen och kläderna komma i kontakt med kylvätskan. Vid kontakt med ögonen, spola med vatten och kontakta läkare omedelbart. Vid hudkontakt ska huden rengöras omedelbart med tvål och vatten. Om kylvätska har svalts, kontakta läkare omedelbart. Kläder som har kommit i kontakt med kylvätska ska bytas. Förvara kylvätskan utom räckhåll för barn.

**Krav**

Motorn är kall.

- Ställ motorcykeln på en vågrät yta.
- Ta bort kylarlocket.
- Kontrollera kylvätskans frostskydd.

-25... -45 °C
---------------

» Om kylvätskans frostskydd inte överensstämmer med specifikationen:

- Korrigera kylvätskans frostskydd.

- Kontrollera kylvätskenivån i kylaren.

Kylvätskans nivå ① över kylarlamlerna.	10 mm
--	-------

» Om kylvätskenivån inte överensstämmer med specifikationen:

- Korrigera kylvätskenivån.

**Alternativ 1**

Kylvätska (☛ s 128)
---------------------

**Alternativ 2**

Kylvätska (färdigblandad) (☛ s 129)
-------------------------------------

- Montera kylarlocket.

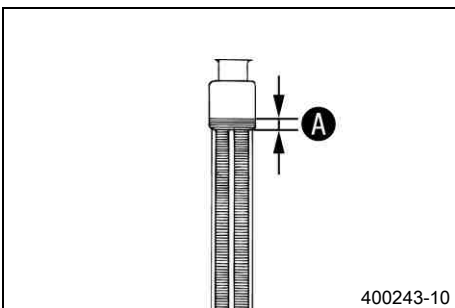

## 15.3 Kontrollera kylvätskenivån

**Varning**

**Risk för skållskador** När motorcykeln körs blir kylvätskan mycket varm och dessutom trycksatt.

- Öppna inte kylare, kylarslangar eller andra komponenter i kylsystemet när motorn är driftsvarm. Vänta tills motorn och kylsystemet har svalnat. Om skållskador uppstår ska de drabbade ställena spolas med ljummet vatten.

**Varning**

**Brandrisk** Kylvätskan är giftig och hälsovådlig.

- Låt inte huden, ögonen och kläderna komma i kontakt med kylvätskan. Vid kontakt med ögonen, spola med vatten och kontakta läkare omedelbart. Vid hudkontakt ska huden rengöras omedelbart med tvål och vatten. Om kylvätska har svalt, kontakta läkare omedelbart. Kläder som har kommit i kontakt med kylvätska ska bytas. Förvara kylvätskan utom räckhåll för barn.

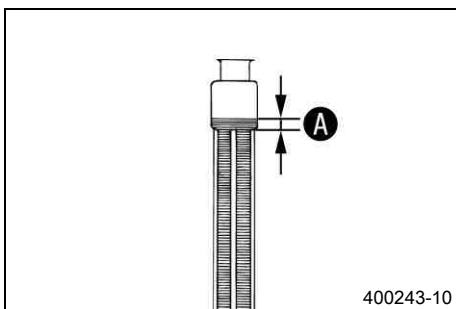
**Krav**

Motorn är kall.

- Ställ motorcykeln på en vågrät yta.
- Ta bort kylarlocket.
- Kontrollera kylvätskenivån i kylaren.

Kylvätskans nivå <b>A</b> över kylarlamellerna.	10 mm
---	-------

» Om kylvätskenivån inte överensstämmer med specifikationen:

- Korrigera kylvätskenivån.

**Alternativ 1**

Kylvätska (☛ s 128)

**Alternativ 2**

Kylvätska (färdigblandad) (☛ s 129)

- Montera kylarlocket.

## 15.4 Tappa av kylvätska ☛

**Varning**

**Risk för skållskador** När motorcykeln körs blir kylvätskan mycket varm och dessutom trycksatt.

- Öppna inte kylare, kylarslangar eller andra komponenter i kylsystemet när motorn är driftsvarm. Vänta tills motorn och kylsystemet har svalnat. Om skållskador uppstår ska de drabbade ställena spolas med ljummet vatten.

**Varning**

**Brandrisk** Kylvätskan är giftig och hälsovådlig.

- Låt inte huden, ögonen och kläderna komma i kontakt med kylvätskan. Vid kontakt med ögonen, spola med vatten och kontakta läkare omedelbart. Vid hudkontakt ska huden rengöras omedelbart med tvål och vatten. Om kylvätska har svalt, kontakta läkare omedelbart. Kläder som har kommit i kontakt med kylvätska ska bytas. Förvara kylvätskan utom räckhåll för barn.

**Krav**

Motorn är kall.

- Ställ upp motorcykeln lodrätt.
- Ställ en lämplig behållare under vattenpumpens lock.

**(Alla 125/200 modeller)**

- Ta bort skruven **1**. Ta bort kylarlocket **2**.
- Låt kylvätskan rinna ut helt.
- Sätt i skruven **1** och en ny tätningring och dra åt den.

Specifikation

Avtappningsskruv vattenpumplock	M10x1	15 Nm
---------------------------------	-------	-------

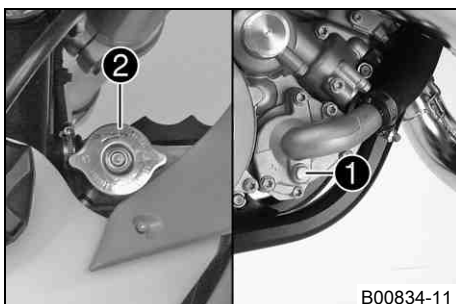

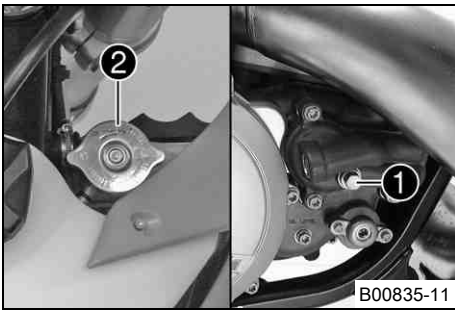

**(Alla 250/300 modeller)**

- Ta bort skruven ❶. Ta bort kylarlocket ❷.
- Låt kylvätskan rinna ut helt.
- Sätt i skruven ❶ och en ny tätningring och dra åt den.

Specifikation

Avtappningsskruv vattenpumplock	M10x1	15 Nm
---------------------------------	-------	-------

## 15.5 Fylla på kylvätska

**⚠ Varning**  
**Brandrisk** Kylvätskan är giftig och hälsovådlig.

- Låt inte huden, ögonen och kläderna komma i kontakt med kylvätskan. Vid kontakt med ögonen, spola med vatten och kontakta läkare omedelbart. Vid hudkontakt ska huden rengöras omedelbart med tvål och vatten. Om kylvätska har svalts, kontakta läkare omedelbart. Kläder som har kommit i kontakt med kylvätska ska bytas. Förvara kylvätskan utom räckhåll för barn.

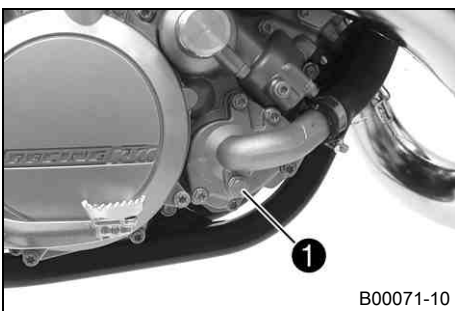

**(Alla 125/200 modeller)**

- Se till att skruven ❶ är fast åtdragen.
- Ställ upp motorcykeln lodrätt.
- Fyll kylaren helt med kylvätska.

Kylvätska	1,2 l	Kylvätska (☞ s 128)
		Kylvätska (färdigblandad) (☞ s 129)

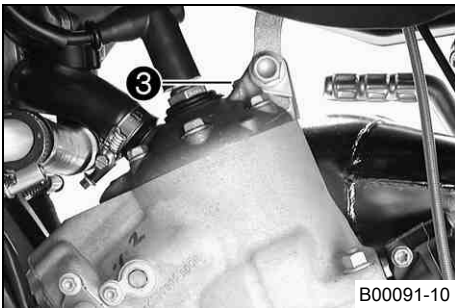

- Skruva ur skruven ❸ tills kylvätskan som rinner ut inte innehåller några luftbubblor. Sätt dit skruven ❸ igen och dra åt den.

Specifikation

Avluftningsskruv topplock	M6	10 Nm
---------------------------	----	-------

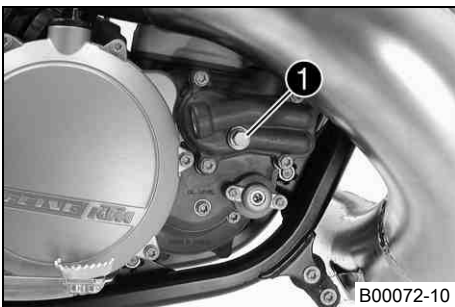

**(Alla 250/300 modeller)**

- Se till att skruven ❶ är fast åtdragen.
- Ställ upp motorcykeln lodrätt.
- Fyll kylaren helt med kylvätska.

Kylvätska	1,2 l	Kylvätska (☞ s 128)
		Kylvätska (färdigblandad) (☞ s 129)

- Ställ fordonet som på bilden och se till att det inte kan rulla iväg. Höjdskillnaden måste vara A.

Specifikation

Höjdskillnad A	75 cm
----------------	-------

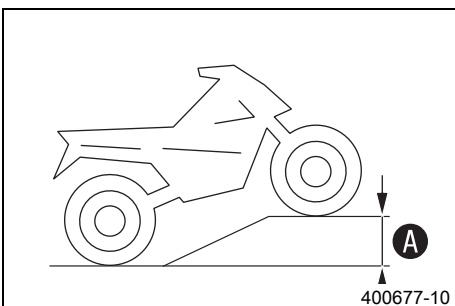

**i Info**  
 För att all luft ska kunna komma ut ur kylsystemet måste man lyfta upp fordonet framtill. Om kylsystemet är dåligt avluftat minskar kyleffekten och motorn kan överhettas.

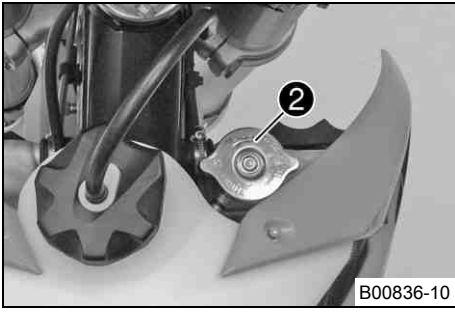

- Ställ fordonet på en vågrät yta igen.
- Fyll kylaren helt med kylvätska.
- Montera kylarlocket ②.
- Varmkör motorn.

### Efterarbete

- Kontrollera kylvätskenivån. (☛ s 94)

## 16.1 Kontrollera gasvajerns spel

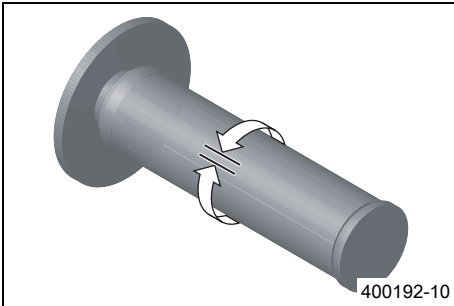

- Kontrollera att gashandtaget går lätt.
- Ställ styret i läget för körning rakt framåt. Vrid gashandtaget lätt fram och tillbaka för att bestämma gasvajerns spel.

Gasvajer, spel	3... 5 mm
----------------	-----------

- » Om gasvajerns spel inte överensstämmer med specifikationen:
  - Ställ in gasvajerns spel. 🗨️ (☞ s 97)



### Fara

**Risk för förgiftning** Avgaser är giftiga och kan leda till medvetslöshet och dödsfall.

- När motorn går krävs en tillräckligt kraftig ventilation. Motorn får inte startas eller köras i slutna utrymmen utan lämplig utsugning.

- Starta motorn och låt den gå på tomgång. Vrid styret fram och tillbaka över hela styrområdet.

Tomgångsvarvtalet får inte förändras.
---------------------------------------

- » Om tomgångsvarvtalet förändras:
  - Ställ in gasvajerns spel. 🗨️ (☞ s 97)

## 16.2 Ställa in gasvajerns spel 🗨️

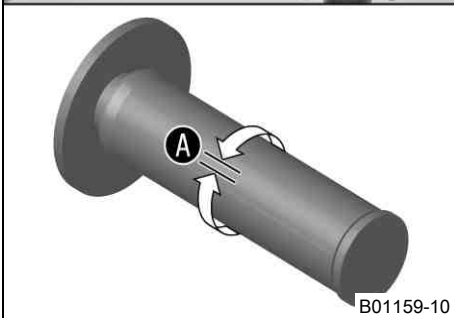
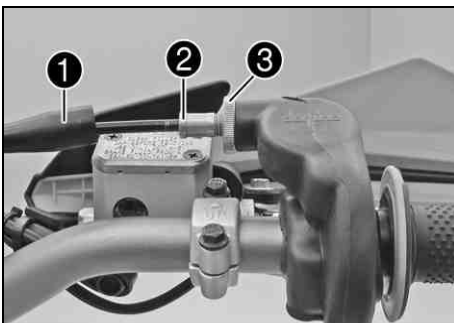

### Huvudarbete

- Ställ styret i läget för körning rakt framåt.
- Skjut tillbaka dammtätningen ❶.
- Se till att gasvajerns hölje är inskjutet i justerskruven ❷ så långt det går.
- Lossa muttern ❸.
- Vrid justerskruven ❷ så att gasvajern har spel vid gashandtaget ❹.

### Specifikation

Gasvajer, spel	3... 5 mm
----------------	-----------

- Dra åt muttern ❸.
- Skjut på skyddshylsan ❶.

### Efterarbete

- Kontrollera att gashandtaget går lätt.

## 16.3 Förgasare - tomgång

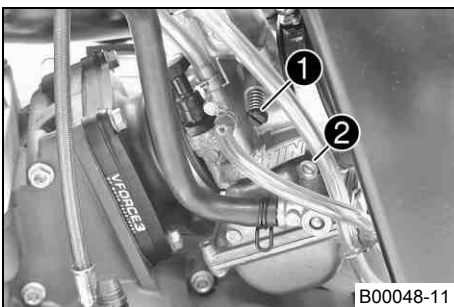

Förgasarens tomgångsinställning har stor betydelse för startegenskaperna, för en stabil tomgång och för reaktionen vid gaspådrag. Detta innebär att en motor med rätt inställd tomgång går lättare att starta än en motor med felinställd tomgång.



### Info

Förgasaren och tillhörande komponenter utsätts för extra stort slitage pga. motorvibrationerna. Slitaget kan leda till funktionsfel.

Vid leveransen är förgasaren inställd på följande värden.

Höjd över havet	500 m
Omgivningstemperatur	20 °C

Blyfri bensin (95 okt) blandad med tvåtaktsolja (1:60) (☞ s 128)
--

Tomgångsvarvtalet ställs in med justerskruven ❶.

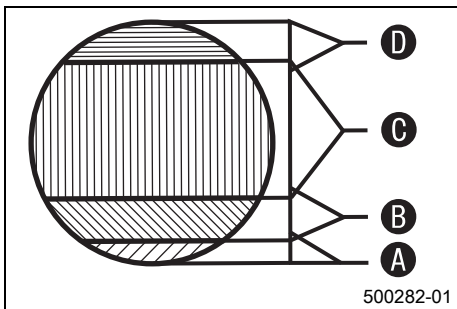

Tomgångsblandningen ställs in med reglerskruven för tomgångsluft ②.

### Tomgångsområde A

Körning med stängd gasventil. Detta område påverkas av justerskruven ① och reglerskruven för tomgångsluft ②.

### Övergångsområde B

Motorns beteende när gasventilen öppnas. Detta område påverkas av tomgångsmunstycket och gasventilens form.

Om motorn hackar och ryker när gasventilen öppnas vid start trots bra tomgångs- och dellastinställning och om motorn får full effekt abrupt när varvtalet ökar är förgasarens blandning för fet. Flottöرنivån kan även vara för hög eller flottörnålventilen otät.

### Dellastområde C

Körning med delvis öppen gasventil. Detta område påverkas av munstycksnålen (form och läge). I det nedre området påverkar tomgångsinställningen motorn. I det övre området påverkar huvudmunstycket motorn.

Om motorn hackar vid acceleration med delvis öppet gasspjäll måste man sänka munstycksnålen till nästa läge. Om motorn ger ifrån sig ett ringande ljud vid acceleration på högsta effekt måste man höja munstycksnålen. Om ovan nämnda beskrivningar stämmer in på tomgång eller strax över tomgång ska tomgångssystemet regleras till ett magrare läge vid hackande och till ett fetare läge om motorn ringer.

### Fullastområde D

Körning med öppen gasventil (fullgas). Detta område påverkas av huvudmunstycket och munstycksnålen.

Om ett nytt tändstifts isolator blir mycket ljus eller vit efter en kort körning med fullt gaspådrag eller om det hörs ett ringande ljud från motorn måste ett större huvudmunstycke monteras. Om isolatorn är mörkbrun eller sotig måste ett mindre huvudmunstycke monteras.

## 16.4 Förgasare - ställa in tomgång ↩

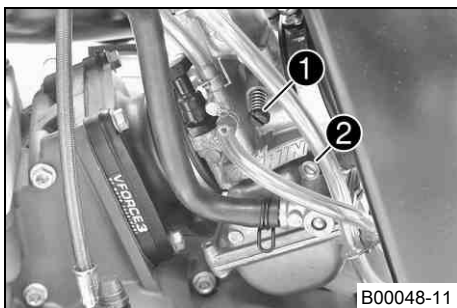

- Skruva in reglerskruven för tomgångsluft ② tills det tar stopp och vrid till den specificerade grundinställningen.

#### Specifikation

Reglerskruv för tomgångsluft (125 EXC EU, 125 EXC SIX DAYS EU)	
öppen	2,75 varv
Reglerskruv för tomgångsluft (XC-W)	
öppen	2,0 varv
Reglerskruv för tomgångsluft (200 EXC EU)	
öppen	1,5 varv
Reglerskruv för tomgångsluft (200 EXC AUS)	
öppen	1,0 varv
Reglerskruv för tomgångsluft (250/300 EXC AUS)	
öppen	3,5 varv
Reglerskruv för tomgångsluft (250 EXC EU, 250 EXC SIX DAYS EU)	
öppen	1,5 varv
Reglerskruv för tomgångsluft (300 EXC EU, 300 EXC SIX DAYS EU)	
öppen	1,75 varv

- Kör motorn varm.

#### Specifikation

Varmkörningstid	≥ 5 min
-----------------	---------



### Fara

**Risk för förgiftning** Avgaser är giftiga och kan leda till medvetlöshet och dödsfall.

- När motorn går krävs en tillräckligt kraftig ventilation. Motorn får inte startas eller köras i slutna utrymmen utan lämplig utsugning.

- Ställ in tomgångsvarvtalet med justerskruven ①.

#### Specifikation

Chokefunktionen är avstängd – Chokeknappen är helt intryckt. (☛ s 23)	
Tomgångsvarvtal	1 400... 1 500 v/min

- Vrid reglerskruven för tomgångsluft ② långsamt medsols tills tomgångsvarvtalet börjar sjunka.
- Notera läget och skruva nu reglerskruven för tomgångsluft långsamt motsols tills tomgångsvarvtalet börjar sjunka igen.
- Ställ in punkten med det högsta tomgångsvarvtalet mellan dessa båda punkter.

**Info**

Om tomgångsvarvtalet ökar avsevärt ska tomgångsvarvtalet reduceras till normal nivå och tidigare arbetssteg upprepas.  
Om tillvägagångssättet som beskrivs här inte leder till önskat resultat kan det bero på att tomgångsmunstycket är feldimensionerat.  
Om reglerskruven för tomgångsluft kan skruvas i helt utan att varvtalet förändras måste man montera ett mindre tomgångsmunstycke.  
Efter ett munstycksbyte måste man göra om inställningarna från början.  
Vid större temperaturförändringar och extrema skillnader i höjdförhållanden ska tomgången ställas in på nytt.

## 16.5 Tömma förgasarens flottörkammare

**Fara**

**Brandrisk** Bränslet är lättantändligt.

- Fyll inte på bränsle i närheten av öppen eld eller brinnande cigaretter. Stäng alltid av motorn när du ska fylla på bränsle. Se till att inget bränsle spills på heta fordonsdelar. Torka genast bort utspillt bränsle.
- Bränslet i bränsletanken utvidgas när det blir varmt och kan tränga fram vid överfyllning. Följ tankningsanvisningarna.

**Varning**

**Risk för förgiftning** Bränsle är giftigt och hälsovådligt.

- Låt inte huden, ögonen och kläderna komma i kontakt med bränslet. Andas inte in bränsleångor. Vid kontakt med ögonen, spola med vatten och kontakta läkare omedelbart. Vid hudkontakt ska huden rengöras omedelbart med tvål och vatten. Om bränsle har svalts, kontakta läkare omedelbart. Kläder som har kommit i kontakt med bränsle ska bytas. Förvara bränslet korrekt i en lämplig behållare och utom räckhåll för barn.

**Varning**

**Risk för miljöskador** Icke fackmässig hantering av bränsle innebär risk för miljöskador.

- Bränslet får inte hamna i grundvattnet, marken eller avloppssystemet.

**Info**

Utför dessa arbeten när motorn är kall.  
Vatten i flottörkammaren leder till funktionsfel.

**Förarbete**

- Vrid vredet ① på bränslekranen till läget **OFF**.  
✓ Det rinner inget mer bränsle från bränsletanken till förgasaren.

**Huvudarbete**

- Lägg en trasa under förgasaren för att samla upp bränsle som rinner ut.
- Ta bort skruvlocket ①.
- Tappa av allt bränsle.
- Sätt i och dra åt skruvlocket.

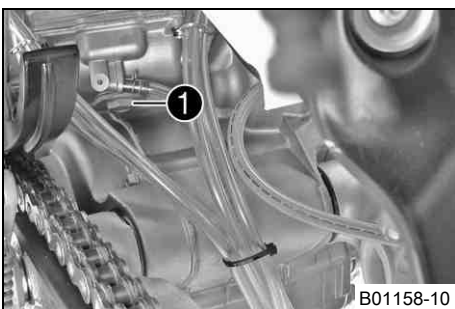

B01158-10

## 16.6 Kontrollera växelspakens utgångsläge

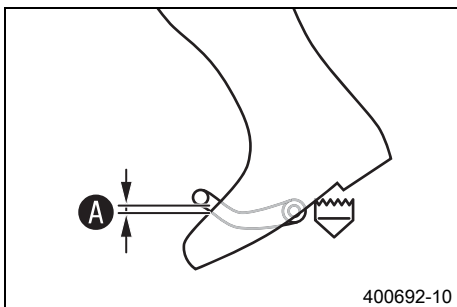

- Sätt dig på fordonet i körposition och mät avstånd **A** mellan stövelns övre kant och växelspaken.

Avstånd mellan växelspaken och stövelns övre kant	10... 20 mm
---	-------------

- » Om avståndet inte överensstämmer med specifikationen:
  - Ställ in växelspakens utgångsläge. ↩ (s 100)

## 16.7 Ställa in växelspakens utgångsläge ↩

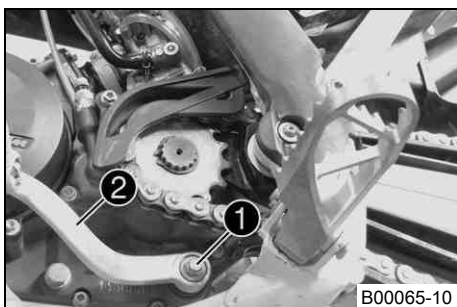

- Ta bort skruven **1** och ta av växelspaken **2**.

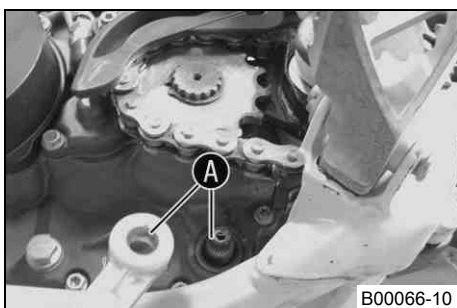

- Gör rent kuggarna **A** på växelspaken och kopplingsaxeln.
- Placera växelspaken i önskat läge på kopplingsaxeln och se till att kuggarna greppar.

### **i** Info

Inställningsområdet är begränsat.  
Växelspaken får inte beröra någon av fordonets komponenter vid växling.

- Sätt dit och dra åt skruven.

### Specifikation

Skruv växelspak	M6	14 Nm	Loctite® 243™
-----------------	----	-------	---------------

## 16.8 Motorkarakteristik - hjälpfjäder (Alla 250/300 modeller)

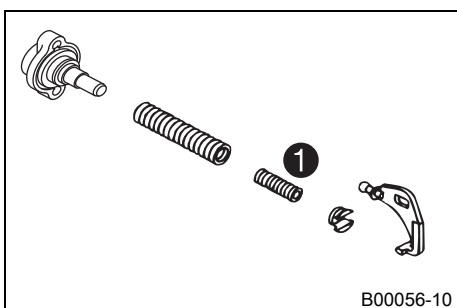

Hjälpfjädern sitter på motorns högra sida under vattenpumpens lock.

### Möjliga tillstånd

- Hjälpfjäder med gul färgmarkering – Hjälpfjädern (med mellan Anpassning - standard) för bra köregenskaper är monterad vid leverans.
- Hjälpfjäder med grön färgmarkering – Hjälpfjäder i en bifogad förpackning för en mjukare effekt.
- Hjälpfjäder med röd färgmarkering – Hjälpfjäder i en bifogad förpackning för en aggressivare effekt.

Motorkarakteristiken kan förändras genom att hjälpfjädrarnas fjäderstyrka varieras **1**.

## 16.9 Motorkarakteristik – inställning av hjälpfjäder ↩ (Alla 250/300 modeller)

### **!** Varning

**Risk för brännskador** Vissa fordonsdelar blir mycket varma när fordonet är i drift.

- Undvik beröring med heta komponenter som avgassystem, kylare, motor, stötdämpare och bromssystem. Vänta tills komponenterna har svalnat innan du börjar med underhållsarbeten.

### Förarbete

- Luta motorcykeln ca 45° åt vänster och fixera den i detta läge så att den inte kan välta.

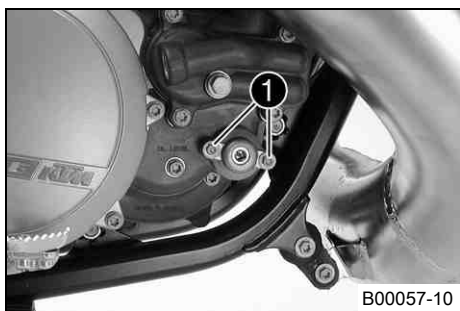

### Huvudarbete

- Ta bort skruvarna ❶.

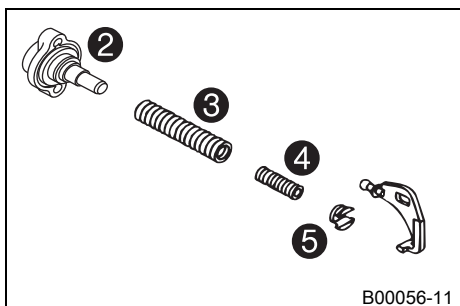

- Ta ut locket ❷, inställningsfjädern ❸, hjälpfjädern ❹ och fjäderinsatsen ❺ ur kopplingslocket.
- Dra bort båda fjädrarna från fjäderinsatsen.



- Montera önskad hjälpfjäder ❹ och ställfjäder ❸ och skjut in dem tillsammans i kopplingslocket.

Hjälpfjäder med gul färgmarkering (54637072300)
Hjälpfjäder med grön färgmarkering (54837072100)
Hjälpfjäder med röd färgmarkering (54837072000)

- ✓ Fjäderinsatsens ursparing ❺ hakar i vinkelarmen.

### **i** Info

Skraven ❻ får under inga omständigheter vridas, då försämras motorkarakteristiken.

- Kontrollera o-ringens i locket.
- Sätt locket på plats.
- Sätt i och dra åt skruvarna.

### Specifikation

Skruv utblåsningskontroll	M5	6 Nm
---------------------------	----	------

## 17.1 Kontrollera oljenivån i växellådan



### Info

Växellådsolja ska kontrolleras när motorn är kall.

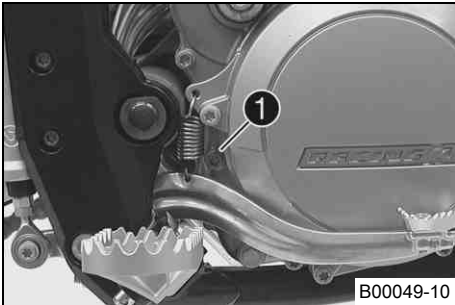

### Förarbete

- Ställ motorcykeln på en vågrät yta.

### Huvudarbete

#### (Alla 125/200 modeller)

- Ta bort kontrollskruven för växellådans oljenivå ❶.
- Kontrollera oljenivån i växellådan.

Det måste rinna ut lite växellådsolja ur hålet.

» Om ingen växellådsolja rinner ut:

- Fyll på växellådsolja. 🛠️ (☞ s 104)

- Sätt dit och dra åt kontrollskruven för växellådans oljenivå.

#### Specifikation

Skruv för växellådsoljenivåkontroll	M6	10 Nm
-------------------------------------	----	-------

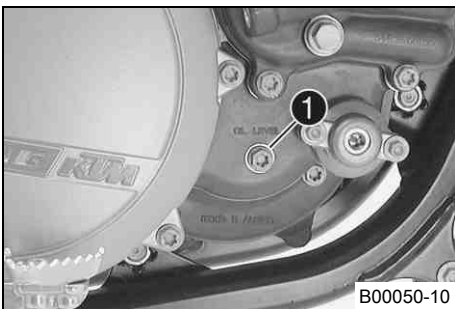

#### (Alla 250/300 modeller)

- Ta bort kontrollskruven för växellådans oljenivå ❶.
- Kontrollera oljenivån i växellådan.

Det måste rinna ut lite växellådsolja ur hålet.

» Om ingen växellådsolja rinner ut:

- Fyll på växellådsolja. 🛠️ (☞ s 104)

- Sätt dit och dra åt kontrollskruven för växellådans oljenivå.

#### Specifikation

Skruv för växellådsoljenivåkontroll	M6	10 Nm
-------------------------------------	----	-------

## 17.2 Byta växellådsolja 🛠️

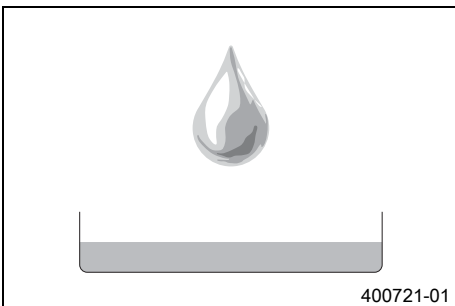

- Tappa av växellådsoljan. 🛠️ (☞ s 103)

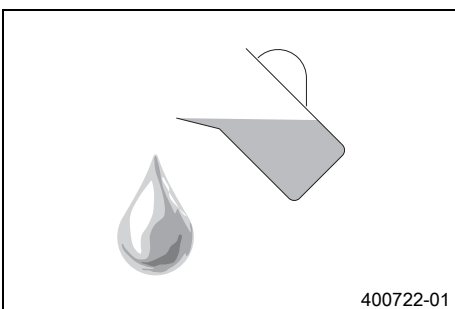

- Fyll på växellådsolja. 🛠️ (☞ s 103)

## 17.3 Tappa av växellådsolja 🐾

- Varning**  
**Risk för skållskador** Motoroljan och växellådsoljan blir mycket varma när motorcykeln körs.
- Använd lämpliga skyddskläder och skyddshandskar. Om skållskador uppstår ska de drabbade ställena spolas med ljummet vatten.

- Varning**  
**Risk för miljöskador** Miljöfarliga ämnen orsakar miljöskador.
- Oljor, fetter, filter, bränsle, rengöringsmedel, bromsvätska etc ska alltid tas omhand och lämnas in för avfallshantering enligt gällande bestämmelser.

- Info**  
 Växellådsoljan ska tappas av när motorn är driftvarm.

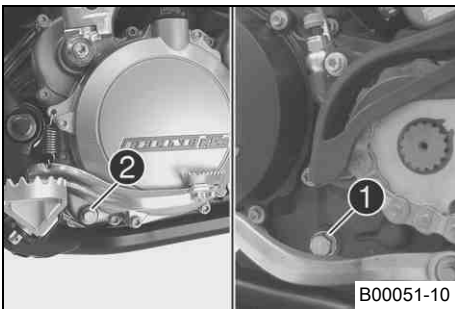
**Förarbete**

- Ställ motorcykeln på en vågrät yta.
- Ställ en lämplig behållare under motorn.

**Huvudarbete****(Alla 125/200 modeller)**

- Ta bort avtappningsskruven för växellådsoljan samt magneten ❶.
- Ta bort avtappningsskruven för växellådsoljan ❷.
- Tappa av all växellådsolja.
- Gör rent avtappningsskruven för växellådsolja ordentligt.
- Gör rent tätningsytan på motorn.
- Sätt i avtappningsskruven för växellådsoljan tillsammans med magneten ❶ och tätningsringen och dra åt skruven.

## Specifikation

Avtappningsskruv för växellådsoljan med magnet	M12x1,5	20 Nm
--	---------	-------

- Sätt i avtappningsskruven för växellådsoljan ❷ med tätningsringen och dra åt.

## Specifikation

Avtappningsskruv för växellådsoljan	M10x1	15 Nm
-------------------------------------	-------	-------

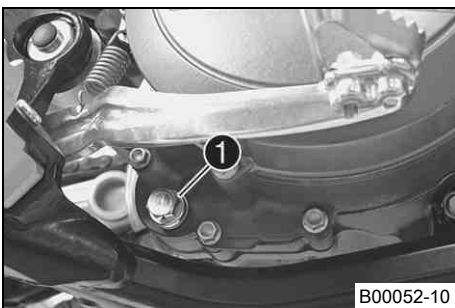
**(Alla 250/300 modeller)**

- Ta bort avtappningsskruven för växellådsoljan samt magneten ❶.
- Tappa av all växellådsolja.
- Rengör avtappningsskruven för växellådsoljan samt magneten noggrant.
- Gör rent tätningsytan på motorn.
- Sätt i avtappningsskruven för växellådsoljan tillsammans med magneten ❶ och tätningsringen och dra åt skruven.

## Specifikation

Avtappningsskruv för växellådsoljan med magnet	M12x1,5	20 Nm
--	---------	-------

## 17.4 Fylla på växellådsolja 🐾

- Info**  
 För lite växellådsolja eller olja av sämre kvalitet leder till ökat slitage av växellådan.

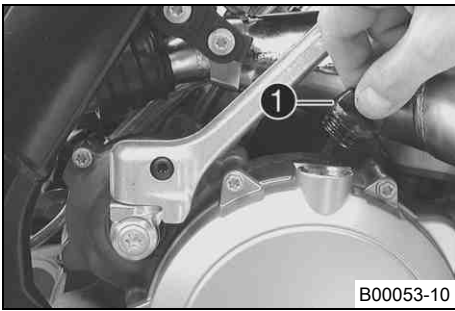

### Huvudarbete

- Ta bort skruvförbandet ❶ och fyll på växellådsolja.

Växellådsolja (Alla 125/200 modeller)	0,70 l	Motorolja (15W/50) (☛ s 129)
Växellådsolja (Alla 250/300 modeller)	0,80 l	Motorolja (15W/50) (☛ s 129)

- Sätt tillbaka och dra åt skruvförbandet.



### Fara

**Risk för förgiftning** Avgaser är giftiga och kan leda till medvetslöshet och dödsfall.

- När motorn går krävs en tillräckligt kraftig ventilation. Motorn får inte startas eller köras i slutna utrymmen utan lämplig utsugning.

- Starta motorn och kontrollera att den är tät.

### Efterarbete

- Kontrollera oljenivån i växellådan. (☛ s 102)

## 17.5 Fylla på växellådsolja ☛

### Info

För lite växellådsolja eller olja av sämre kvalitet leder till ökat slitage av växellådan. Växellådsolja ska fyllas på när motorn är kall.

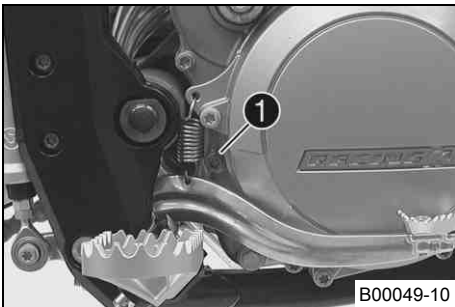

### Förarbete

- Ställ motorcykeln på en vågrät yta.

### Huvudarbete

(Alla 125/200 modeller)

- Ta bort kontrollskruven för växellådans oljenivå ❶.

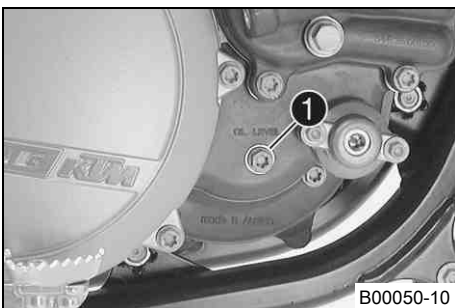

(Alla 250/300 modeller)

- Ta bort kontrollskruven för växellådans oljenivå ❶.

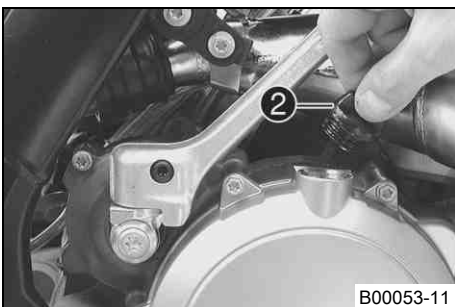

- Ta bort skruvförbandet ❷.

- Fyll på växellådsolja tills det rinner över ur hålet på kontrollskruven för växellådans oljenivå.

Motorolja (15W/50) (☛ s 129)
------------------------------

- Sätt dit och dra åt kontrollskruven för växellådans oljenivå.

### Specifikation

(Alla 125/200 modeller)

Skruv för växellådsoljenivåkontroll	M6	10 Nm
-------------------------------------	----	-------

(Alla 250/300 modeller)

Skruv för växellådsoljenivåkontroll	M6	10 Nm
-------------------------------------	----	-------

- Sätt dit och dra åt skruvförbandet ②.
- 

**Fara**

**Risk för förgiftning** Avgaser är giftiga och kan leda till medvetslöshet och dödsfall.

- När motorn går krävs en tillräckligt kraftig ventilation. Motorn får inte startas eller köras i slutna utrymmen utan lämplig utsugning.
- 
- Starta motorn och kontrollera att den är tät.

## 18.1 Rengöra motorcykeln

**Observera**

**Materialskada** Skador och förstoring av komponenter genom högtryckstvätt.

- När fordonet görs rent med högtryckstvätt ska man undvika att rikta strålen mot elektriska komponenter, kontaktdon, vajrar, lager etc. Håll ett avstånd på minst 60 cm mellan högtrycksmunstycket och komponenten. För högt tryck kan leda till att delarna skadas eller förstörs.

**Varning**

**Risk för miljöskador** Miljöfarliga ämnen orsakar miljöskador.

- Oljor, fetter, filter, bränsle, rengöringsmedel, bromsvätska etc ska alltid tas omhand och lämnas in för avfallshantering enligt gällande bestämmelser.

**Info**

Rengör motorcykeln med jämna mellanrum. På så sätt behåller den sitt värde och utseende under en lång tid. Undvik direkt solinstrålning på motorcykeln när du rengör den.

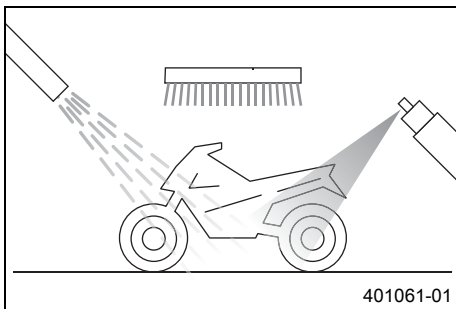

- Stäng till avgassystemet för att skydda det mot vatten.
- Ta bort grov smuts med en mjuk vattenstråle.
- Mycket smutsiga ställen ska sprejas in med vanligt rengöringsmedel för motorcyklar och bearbetas med en pensel.

Rengöringsmedel för motorcykel (☛ s 131)

**Info**

Använd varmt vatten med vanligt rengöringsmedel för motorcyklar och en mjuk svamp. Börja aldrig tvätta fordonet med motorcykelrengöringsmedel, skölj alltid av det med vatten först.

- När motorcykeln har spolats av noggrant med en mjuk vattenstråle bör den torka ordentligt.
- Töm förgasarens flottörkammare. ☛ (☛ s 99)
- Ta bort locket på avgassystemet.

**Varning**

**Risk för olyckor** Minskad bromsverkan p g a våta eller smuts i bromssystemet.

- Bromsa försiktigt tills det våta eller smutsiga bromssystemet är torrt och rent.

- Kör litet efter rengöringen tills motorn nått driftstemperatur.

**Info**

Tack vare värmen försvinner vattnet även från oåtkomliga ställen på motorn och bromssystemet.

- Skjut tillbaka skyddshättorna på styrets armaturer så att vatten som har trängt in kan torka bort.
- Smörj alla glid- och lagerställen när motorcykeln har svalnat.
- Rengör kedjan. (☛ s 63)
- Blanka metalldelar (utom bromsskivan och avgassystemet) ska behandlas med korrosionsskyddsmedel.

Rengörings- och skyddsmedel för metall och gummi (☛ s 130)

- Alla delar av plast eller med pulverbeläggning ska behandlas med milda rengöringsmedel och vårdande medel.

Rengörings- och skyddsmedel för metall och gummi (☛ s 130)

(Alla EXC-modeller)

- Olja in styrlåset.

Universal oljesprej (☛ s 131)

## 18.2 Kontroll- och skötselarbeten för vinterkörning

### **i** Info

Om motorcykeln används vintertid bör man tänka på saltet som strös ut på gatorna. Motorcykeln bör skyddas mot det aggressiva saltet.

Efter att fordonet har körts på saltade vägar ska det rengöras med kallt vatten. Varmt vatten förstärker saltets skadliga effekt.

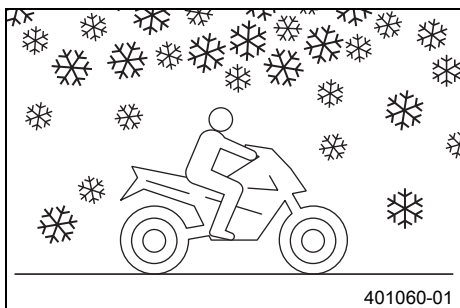

- Rengör motorcykeln. (☛ s 106)
- Gör rent bromsarna.

### **i** Info

Efter **VARJE** körning på saltade vägar ska bromsoken och bromsbeläggen göras rent med kallt vatten och torkas ordentligt. Vänta tills motorcykeln har kallnat.

När motorcykeln har körts på saltade vägar ska den tvättas noggrant med kallt vatten och torkas av.

- Behandla motorn, baksvingen och alla övriga blanka eller förzinkade delar (utom bromsskivorna) med vaxbaserat korrosionsskyddsmedel.

### **i** Info

Se till att korrosionsskyddsmedlet inte hamnar på bromsskivorna eftersom bromseffekten då reduceras avsevärt.

- Rengör kedjan. (☛ s 63)

## 19.1 Förvaring

**Varning****Risk för förgiftning** Bränsle är giftigt och hälsovådligt.

- Låt inte huden, ögonen och kläderna komma i kontakt med bränslet. Andas inte in bränsleångor. Vid kontakt med ögonen, spola med vatten och kontakta läkare omedelbart. Vid hudkontakt ska huden rengöras omedelbart med tvål och vatten. Om bränsle har svalts, kontakta läkare omedelbart. Kläder som har kommit i kontakt med bränsle ska bytas. Förvara bränslet korrekt i en lämplig behållare och utom räckhåll för barn.

**Info**

När motorcykeln inte ska användas under en längre tid bör du utföra eller låta utföra följande åtgärder: Kontrollera alla delar med avseende på funktion och slitage. Eventuella underhållsarbeten, reparationer eller ombyggnader bör utföras under avställningstidennär verkstäderna har mindre att göra. På så sätt du slipper långa väntetider inför säsongstarten.

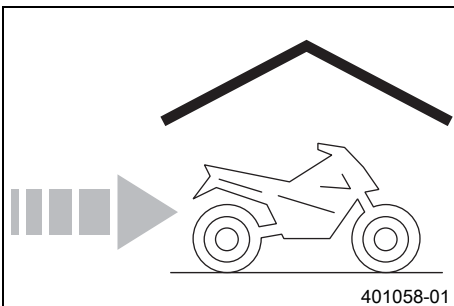

- Rengör motorcykeln. (☞ s 106)
- Byt växellådsolja. ☞ (☞ s 102)
- Kontrollera frostskyddet och kylvätskenivån. (☞ s 93)
- Vid sista tankningen innan motorcykeln ställs av ska bränsletillsats blandas i.

Bränsletillsats (☞ s 130)
---------------------------

- Tappa av bränslet från bränsletanken i en lämplig behållare.
- Töm förgasarens flottörkammare. ☞ (☞ s 99)
- Kontrollera lufttrycket i däcken. (☞ s 84)

**(alla 200/250/300 modeller)**

- Demontera batteriet. ☞ (☞ s 86)
- Ladda batteriet. ☞ (☞ s 87)

## Specifikation

Förvaringstemperatur batteri utan direkt solstrålning	0... 35 °C
---	------------

- Ställ fordonet på en torr förvaringsplats. Inga större temperaturväxlingar bör förekomma.

**Info**

KTM rekommenderar att man lyfter upp motorcykeln.

- Palla upp motorcykeln på mc-lyften. (☞ s 46)
- Täck fordonet med en presenning eller ett täcke som är genomtränglig(t) för luften.

**Info**

Använd inte lufttätt material som hindrar fukt från att avdunsta och gynnar korrosion.

Under avställningstiden bör motorn inte gå under kortare perioder. Motorn värms inte upp tillräckligt. Vattenångan som bildas vid förbränningen kondenseras och gör att delar av motorn och avgasröret rostar.

## 19.2 Idrifttagande efter förvaring

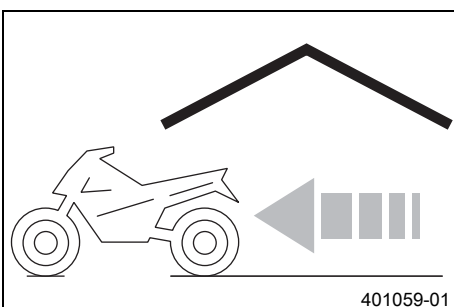

- Ta bort motorcykeln från mc-lyften. (☞ s 46)

**(alla 200/250/300 modeller)**

- Ladda batteriet. ☞ (☞ s 87)
- Montera batteriet. ☞ (☞ s 86)
- Fyll på bränsle. (☞ s 34)
- Genomför alltid kontroll- och skötselarbetena före idrifttagandet. (☞ s 31)
- Provkör fordonet.

Fel	Möjlig orsak	Åtgärd
Motorn roterar inte (elstartmotor) (alla 200/250/300 modeller)	Handhavandefel	– Utför arbetsmomenten för start av motorcykeln. (☞ s 31)
	Batteriet urladdat	– Ladda batteriet. ☞ (☞ s 87) – Kontrollera laddningsspänningen. ☞ – Kontrollera vilostrommen. ☞ – Kontrollera generatoren. ☞
	Huvudsäkring har gått sönder	– Demontera huvudsäkringen. – Montera huvudsäkringen.
	Startrelä defekt	– Kontrollera startreläet. ☞
	Startmotor defekt	– Kontrollera startmotorn. ☞
Motorn roterar, men startar inte	Handhavandefel	– Utför arbetsmomenten för start av motorcykeln. (☞ s 31)
	Motorcykeln har stått still en längre tid och därför finns det gammalt bränsle i flottörkammaren	– Töm förgasarens flottörkammare. ☞ (☞ s 99)
	Bränsletillförseln är bruten	– Kontrollera tankavluftningen. – Gör rent bränslekranen. – Kontrollera/ställ in förgasarkomponenter.
	Tändstift nedsotat eller vått	– Rengör och torka resp byt ut tändstiftet.
	Tändstiftets elektrodavstånd är för stort	– Ställ in elektrodavståndet. Specifikation <b>(Alla 125/200 modeller)</b> Elektrodavstånd tändstift 0,60 mm <b>(Alla 250/300 modeller)</b> Elektrodavstånd tändstift 0,60 mm
	Fel i tändsystemet	– Kontrollera tändsystemet. ☞
	Kortslutningskabeln i kabelhärvan är skavd, kortslutningsknappen är defekt	– Kontrollera kortslutningsknappen. ☞
	Kontakten eller tändspolen sitter löst eller har oxiderat	– Rengör kontakten och behandla den med kontaktsprej.
Vatten i förgasaren eller igensatta munstycken	– Kontrollera/ställ in förgasarkomponenter.	
Motorn har ingen tomgång	Tomgångsmunstycket är igensatt	– Kontrollera/ställ in förgasarkomponenter.
	Justerskruven på förgasaren har ställts om	– Förgasare - ställ in tomgång. ☞ (☞ s 98)
	Tändstiftet är defekt	– Byt tändstift.
	Tändsystemet defekt	– Kontrollera tändspolen. ☞ – Kontrollera tändstiftskabelskon. ☞
Motorn kommer inte upp i varvtal	Förgasaren svämmas över p g a smutsig eller sliten flottörnål	– Kontrollera/ställ in förgasarkomponenter.
	Lösa förgasarmunstycken	– Kontrollera/ställ in förgasarkomponenter.
	Fel i tändsystemet	– Kontrollera tändsystemet. ☞
Motorn har för lite effekt	Bränsletillförseln är bruten	– Kontrollera tankavluftningen. – Gör rent bränslekranen. – Kontrollera/ställ in förgasarkomponenter.
	Lufffiltret mycket smutsigt	– Rengör lufffiltret och lufffilterboxen. ☞ (☞ s 59)
	Avgassystemet otätt, deformerat eller för lite glasfibergarnstoppling i slutdämparen	– Kontrollera avgassystemet med avseende på skador. – Byt slutdämparens glasfibergarnstoppling. ☞ (☞ s 60)
	Fel i tändsystemet	– Kontrollera tändsystemet. ☞

Fel	Möjlig orsak	Åtgärd
Motorn har för lite effekt	Membranet eller membranhuset är skadat	– Kontrollera membran och membranhus.
Motorn stannar eller smäller i förgasaren	Bränslebrist	– Vrid vredet <b>1</b> på bränslekranen till läget <b>ON</b> . – Fyll på bränsle. (☞ s 34)
	Motorn suger in tjuvluft	– Kontrollera att sugflänsen och förgasaren sitter ordentligt.
	Kontakten eller tändspolen sitter löst eller har oxiderat	– Rengör kontakten och behandla den med kontaktsprej.
Motorn blir ovanligt varm	För lite kylvätska i kylsystemet	– Kontrollera att kylsystemet är tätt. – Kontrollera kylvätskenivån. (☞ s 94)
	För svag fartvind	– Stäng av motorn när motorcykeln står stilla.
	Kylarens lameller mycket smutsiga	– Rengör kylarens lameller.
	Skumbildning i kylsystemet	– Tappa av kylvätskan. ☹ (☞ s 94) – Fyll på kylvätska. ☹ (☞ s 95)
	Topplocket eller topplockspackningen skadade	– Kontrollera topplocket eller topplockspackningen.
	Veck i kylarslangen	– Byt kylarslangen. ☹
	Fel tändningsögonblick p g a att statorn sitter löst	<b>(Alla 125/200 modeller)</b> – Ställ in tändningen. ☹
Vit rök bildas (ånga i avgaserna)	Topplocket eller topplockspackningen skadade	– Kontrollera topplocket eller topplockspackningen.
Växellådsolja rinner ut ur avluftningskruven	För mycket växellådsolja påfylld	– Kontrollera oljenivån i växellådan. (☞ s 102)
Vatten i växellådsoljan	Axeltättningsringen eller vattenpumpen är skadade	– Kontrollera axeltättningsringen och vattenpumpen.

## 21.1 Motor

## 21.1.1 125 EXC EU, 125 EXC SIX DAYS EU

Typ	Encylindrig tvåtakts bensinmotor, vätskekyld, med membraninlopp och utblåsningskontroll
Cylindervolym	124,8 cm <sup>3</sup>
Slag	54,5 mm
Diameter	54 mm
Vevaxellager	1 spårkullager / 1 cylindriskt rullager
Vevstakslager	Nållager
Kolv tappslager	Nållager
Kolv	Gjuten aluminium
Kolvringar	2 trapetsformade ringar
X-mått (mellan kolvens övre kant och cylinderns övre kant)	0... 0,10 mm
Z-mått (spjällets höjd)	43,7 mm
Primärutväxling	23:73
Koppling	Lamellkoppling i oljebad / hydraulisk manövrering
Transmission	6-växlad, klockoppling
Utväxlingsförhållande	
1:ans växel	12:33
2:ans växel	15:31
3:ans växel	17:28
4:ans växel	19:26
5:ans växel	21:25
6:ans växel	20:20
Tändsystem	Helelektroniskt tändsystem med digital tändningsreglering och kontaktfri styrning, typ Kokusan
Tändtidpunkt (före ÖD)	1,4 mm
Tändstift	NGK BR9 ECMVX
Elektrodavstånd tändstift	0,60 mm
Starthjälp	Kickstart

## 21.1.2 Alla 200 modeller

Typ	Encylindrig tvåtakts bensinmotor, vätskekyld, med membraninlopp och utblåsningskontroll
Cylindervolym	193 cm <sup>3</sup>
Slag	60 mm
Diameter	64 mm
Vevaxellager	1 spårkullager / 1 cylindriskt rullager
Vevstakslager	Nållager
Kolv tappslager	Nållager
Kolv	Gjuten aluminium
Kolvringar	2 fyrkantiga ringar
X-mått (mellan kolvens övre kant och cylinderns övre kant)	0... 0,10 mm
Z-mått (spjällets höjd)	47 mm
Primärutväxling	23:73
Koppling	Lamellkoppling i oljebad / hydraulisk manövrering
Transmission	6-växlad, klockoppling
Utväxlingsförhållande	
1:ans växel	12:33
2:ans växel	15:31
3:ans växel	17:28

4:ans växel	19:26
5:ans växel	17:19
6:ans växel	22:20
Tändsystem	Helelektroniskt tändsystem med digital tändningsreglering och kontaktfri styrning, typ Kokusan
Tändtidpunkt (före ÖD)	1,6 mm
Tändstift	NGK BR 8 EG
Elektroavstånd tändstift	0,60 mm
Starthjälp	Kickstart och elstartmotor

### 21.1.3 Alla 250 modeller

Typ	Encylindrig tvåtakts bensinmotor, vätskekyld, med membraninlopp och utblåsningskontroll
Cylindervolym	249 cm <sup>3</sup>
Slag	72 mm
Diameter	66,4 mm
Utblåsningskontroll - justeringsstart	5 600 v/min
Utblåsningskontroll - justeringslut med röd hjälpfjäder	7 200 v/min
Utblåsningskontroll - justeringslut med gul hjälpfjäder	7 900 v/min
Utblåsningskontroll - justeringslut med grön hjälpfjäder	8 400 v/min
Vevaxellager	1 spårkullager / 1 cylindriskt rullager
Vevstakslager	Nållager
Kolv tappslager	Nållager
Kolv	Gjuten aluminium
Kolvringar	2 trapetsformade ringar
X-mått (mellan kolvens övre kant och cylinderns övre kant)	0... 0,10 mm
Z-mått (spjällets höjd)	48 mm
Primärutväxling	26:72
Koppling	Lamellkoppling i oljebad / hydraulisk manövrering
Transmission	6-växlad, klokoppling
Utväxlingsförhållande	
1:ans växel	14:32
2:ans växel	16:26
3:ans växel	20:25
4:ans växel	22:23
5:ans växel	25:22
6:ans växel	26:20
Tändsystem	Helelektroniskt tändsystem med digital tändningsreglering och kontaktfri styrning, typ Kokusan
Tändtidpunkt (före ÖD)	1,9 mm
Tändstift	NGK BR 7 ES
Elektroavstånd tändstift	0,60 mm
Starthjälp	Kickstart och elstartmotor

### 21.1.4 Alla 300 modeller

Typ	Encylindrig tvåtakts bensinmotor, vätskekyld, med membraninlopp och utblåsningskontroll
Cylindervolym	293 cm <sup>3</sup>
Slag	72 mm
Diameter	72 mm
Utblåsningskontroll - justeringsstart	5 600 v/min
Utblåsningskontroll - justeringslut med röd hjälpfjäder	7 200 v/min

Utblåsningskontroll - justeringslut med gul hjälpfjäder	7 900 v/min
Utblåsningskontroll - justeringslut med grön hjälpfjäder	8 400 v/min
Vevaxellager	1 spårkullager / 1 cylindriskt rullager
Vevstakslager	Nållager
Kolv tappslager	Nållager
Kolv	Gjuten aluminium
Kolvringar	2 fyrkantiga ringar
X-mått (mellan kolvens övre kant och cylinderns övre kant)	0... 0,10 mm
Z-mått (spjällets höjd)	48,5 mm
Primärutväxling	26:72
Koppling	Lamellkoppling i oljebad / hydraulisk manövrering
Transmission	6-växlad, klockkoppling
Utväxlingsförhållande	
1:ans växel	14:32
2:ans växel	16:26
3:ans växel	20:25
4:ans växel	22:23
5:ans växel	25:22
6:ans växel	26:20
Tändsystem	Helelektroniskt tändsystem med digital tändningsreglering och kontaktfri styrning, typ Kokusan
Tändtidpunkt (före ÖD)	1,9 mm
Tändstift	NGK BR 7 ES
Elektroдавstånd tändstift	0,60 mm
Starthjälp	Kickstart och elstartmotor

## 21.2 Åtdragningsmoment motor

### 21.2.1 Alla 125/200 modeller

Skruv membran	M4	2 Nm	Loctite® 243™
Skruv arreteringsspak	M5	6 Nm	Loctite® 243™
Skruv avgasrörfläns	M5	6 Nm	–
Skruv centrifugaljustering	M5	8 Nm	Loctite® 243™
Skruv generatorlock	M5	5 Nm	–
Skruv lagerlåsning	M5	6 Nm	Loctite® 243™
Skruv låsbricka spjällaxel	M5	6 Nm	Loctite® 243™
Skruv tändsystem/stator	M5	6 Nm	Loctite® 222
Skruv utblåsningskontroll	M5	5 Nm	–
Skruv vattenpumphjul	M5	6 Nm	Loctite® 243™
Avluftningsskruv topplock	M6	10 Nm	–
Justeringsaxel utblåsningskontroll	M6	10 Nm	Loctite® 243™
Skruv för växellådsoljenivåkontroll	M6	10 Nm	–
Skruv kickstartplåt	M6	10 Nm	Loctite® 243™
Skruv kopplingens slavcylinder	M6	10 Nm	Loctite® 243™
Skruv kopplingsfjäder	M6	10 Nm	–
Skruv kopplingslock	M6	10 Nm	–
Skruv motorhölje	M6	10 Nm	–
Skruv sugfläns/membranhus	M6	10 Nm	–
Skruv utblåsningskontroll	M6	10 Nm	–
Skruv vattenpumplock	M6	10 Nm	Loctite® 243™
Skruv växelkuliss	M6	10 Nm	Loctite® 243™
Skruv växelspak	M6	14 Nm	Loctite® 243™

Skruv topplock	M7	18 Nm	–
Mutter cylinderfot	M8	30 Nm	–
Skruv kickstart	M8	25 Nm	Loctite® 243™
Skruv växlingsarretering	M8	25 Nm	Loctite® 243™
Spjällaxel utblåsningsskontroll	M8	1:a steget 3 Nm 2:a steget (lossa, motsols) 1/4 varv	–
Stiftskruv cylinderfot	M8	35 Nm	–
Avtappningsskruv för växellådsoljan	M10x1	15 Nm	–
Avtappningsskruv vattenpumplock	M10x1	15 Nm	–
Mutter rotor	M12x1	60 Nm	–
Avtappningsskruv för växellådsoljan med magnet	M12x1,5	20 Nm	–
Tändstift	M14x1,25	25 Nm	–
Mutter primärhjul	M16LHx1,5	130 Nm	Loctite® 243™
Mutter kopplingsmedbringare	M18x1,5	130 Nm	Loctite® 243™
Låsmutter utblåsningsskontroll	M26x1	35 Nm	–

### 21.2.2 Alla 250/300 modeller

Skruv arreteringsspak	M5	6 Nm	Loctite® 243™
Skruv lock till utblåsningsskontrollen	M5	5 Nm	–
Skruv pulsgivare	M5	6 Nm	Loctite® 243™
Skruv utblåsningsskontroll	M5	6 Nm	–
Skruv utblåsningsskontrollens fästplåt	M5	7 Nm	Loctite® 243™
Skruv vattenpumphjul	M5	6 Nm	Loctite® 243™
Skruv vinkelarm utblåsningsskontroll	M5	6 Nm	Loctite® 243™
Skruv avgasrörsfläns	M6	8 Nm	–
Skruv för växellådsoljenivåkontroll	M6	10 Nm	–
Skruv generatorlock	M6	8 Nm	–
Skruv kickstartfjäder	M6	10 Nm	Loctite® 243™
Skruv kickstartplåt	M6	10 Nm	Loctite® 243™
Skruv kopplingens slavcylinder	M6	10 Nm	–
Skruv kopplingsfjäder	M6	10 Nm	–
Skruv kopplingslock	M6	10 Nm	–
Skruv lagersäkring	M6	10 Nm	Loctite® 243™
Skruv mellandrevbult	M6	8 Nm	Loctite® 648™
Skruv motorhölje	M6	10 Nm	–
Skruv startmotor	M6	8 Nm	–
Skruv stator	M6	8 Nm	Loctite® 243™
Skruv sugfläns/membranhus	M6	10 Nm	–
Skruv utblåsningsskontrollens spjäll	M6	10 Nm	Loctite® 243™
Skruv vattenpumplock	M6	10 Nm	–
Skruv växelspak	M6	14 Nm	Loctite® 243™
Skruv växlingsarretering	M6	10 Nm	Loctite® 243™
Skruv cylinderhuvud	M8	27 Nm	–
Skruv kickstart	M8	25 Nm	Loctite® 243™
Mutter cylinderfot	M10	35 Nm	–
Avtappningsskruv vattenpumplock	M10x1	15 Nm	–
Mutter rotor	M12x1	60 Nm	–
Avtappningsskruv för växellådsoljan med magnet	M12x1,5	20 Nm	–

Tändstift	M14x1,25	25 Nm	–
Mutter kopplingsmedbringare	M18x1,5	120 Nm	Loctite® 2701
Mutter primärhjul	M18LHx1,5	150 Nm	Loctite® 648™

## 21.3 Volymer

### 21.3.1 Växellådsolja

Växellådsolja (Alla 125/200 modeller)	0,70 l	Motorolja (15W/50) (☛ s 129)
Växellådsolja (Alla 250/300 modeller)	0,80 l	Motorolja (15W/50) (☛ s 129)

### 21.3.2 Kylvätska

Kylvätska	1,2 l	Kylvätska (☛ s 128)
		Kylvätska (färdigblandad) (☛ s 129)

### 21.3.3 Bränsle

Volym bränsletank, totalt ca (EXC EU, EXC SIX DAYS)	9,5 l	Blyfri bensin (95 oktan) blandad med tvåtaktsolja (1:60) (☛ s 128)
Volym bränsletank, totalt ca (EXC AUS, XC-W)	10 l	Blyfri bensin (95 oktan) blandad med tvåtaktsolja (1:60) (☛ s 128)
Bränslereserv ca (EXC EU, EXC SIX DAYS)	2 l	
Bränslereserv ca (EXC AUS, XC-W)	2,5 l	

## 21.4 Chassi

Ram	Centralrörram av krommolybdenstål
Gaffel (EXC EU/AUS, XC-W)	<b>WP Suspension</b> Up Side Down 4860 MXMA PA
Gaffel (EXC SIX DAYS)	<b>WP Suspension</b> Up Side Down 4860 4CS
Fjädersvåg (EXC EU/AUS, XC-W)	
fram	300 mm
Fjädersvåg (EXC SIX DAYS)	
fram	292 mm
Fjädersvåg	
bak	335 mm
Gaffeloffset (Alla 125/200 modeller)	22 mm
Gaffeloffset (Alla 250/300 modeller)	20 mm
Fjäderben	<b>WP Suspension</b> PDS 5018 DCC
Bromsanläggning	Skivbromsar, bromsok flytande lagrade
Bromsskivor - diameter	
fram	260 mm
bak	220 mm
Bromsskivor, slitagegräns	
fram	2,5 mm
bak	3,5 mm
Däcktryck väg (Alla EXC-modeller)	
fram	1,5 bar
bak	1,5 bar
Däcktryck terräng	
fram	1,0 bar
bak	1,0 bar
Sekundärutväxling (125 EXC EU, 125 EXC SIX DAYS EU)	14:50 (13:50)

Sekundärutväxling (200 EXC EU, 200 EXC AUS)	14:45
Sekundärutväxling (Alla 250/300 EXC-modeller)	14:50 (13:50)
Sekundärutväxling (250/300 XC-W)	13:50
Sekundärutväxling (200 XC-W USA)	14:48
Kedja	5/8 x 1/4"
Tillgängliga bakdrev	38, 40, 42, 45, 48, 49, 50, 51, 52
Styrhuvudvinkel	63,5°
Hjulbas (Alla 125/200 modeller)	1 471±10 mm
Hjulbas (Alla 250/300 modeller)	1 482±10 mm
Sitthöjd utan last	960 mm
Markfrigång utan last	355 mm
Vikt utan bränsle ca (Alla 200 modeller)	100,2 kg
Vikt utan bränsle ca (125 EXC EU, 125 EXC SIX DAYS EU)	95 kg
Vikt utan bränsle ca (Alla 250/300 modeller)	102,4 kg
Maximal tillåten axellast fram	145 kg
Maximal tillåten axellast bak	190 kg
Maximal tillåten totalvikt	335 kg

## 21.5 Elsystem

Batteri (alla 200/250/300 modeller)	YTX4L-BS	Batterispänning: 12 V Märkkapacitet: 3 Ah underhållsfri
Hastighetsmätarbatteri	CR 2430	Batterispänning: 3 V
Strålkastare	S2 / sockel BA20d	12 V 35/35 W
Positionsljus	W5W / sockel W2,1x9,5d	12 V 5 W
Kontrollampor	W2,3W / sockel W1x4,6d	12 V 2,3 W
Körriktningsvisare	R10W / sockel BA15s	12 V 10 W
Broms-/bakljus	LED	
Nummerskyltsbelysning	W5W / sockel W2,1x9,5d	12 V 5 W

## 21.6 Däck

Giltighet	Framdäck	Bakdäck
(Alla 125/200 EXC-modeller)	<b>80/100 - 21 M/C 51M TT</b> MAXXIS MAXX CROSS SI	<b>120/90 - 18 M/C 65R TT</b> MAXXIS MAXX ENDURO
(Alla 250/300 EXC-modeller)	<b>80/100 - 21 M/C 51M TT</b> MAXXIS MAXX CROSS SI	<b>140/80 - 18 M/C 70R TT</b> MAXXIS MAXX ENDURO
(200 XC-W USA)	<b>80/100 - 21 51M TT</b> Dunlop GEOMAX MX 51	<b>100/100 - 18 59M TT</b> Dunlop GEOMAX MX 51
(250/300 XC-W)	<b>80/100 - 21 51M TT</b> Dunlop GEOMAX MX 51	<b>110/100 - 18 64M TT</b> Dunlop GEOMAX MX 51

För ytterligare information, se avsnittet Service på:  
<http://www.ktm.com>

## 21.7 Gaffel

## 21.7.1 125 EXC EU, alle 200-modeller

Gaffelns artikelnummer	14.18.7L.61	
Gaffel	<b>WP Suspension</b> Up Side Down 4860 MXMA PA	
Kompressionsdämpning		
Komfort	22 klickningar	
Standard	20 klickningar	
Sport	18 klickningar	
Returdämpning		
Komfort	20 klickningar	
Standard	18 klickningar	
Sport	16 klickningar	
Fjäderförspänning - <b>Preload Adjuster</b>		
Komfort	1 varv	
Standard	2 varv	
Sport	2 varv	
Fjäderlängd med förspänningshylsa/förspänningshylsor		
Vikt förare: 65... 75 kg	513 mm	
Vikt förare: 75... 85 kg	513 mm	
Vikt förare: 85... 95 kg	513 mm	
Fjäderkonstant		
Vikt förare: 65... 75 kg	3,8 N/mm	
Vikt förare: 75... 85 kg	4,0 N/mm	
Vikt förare: 85... 95 kg	4,2 N/mm	
Gaffellängd	940 mm	
Luftkammarlängd	110 <sup>+10</sup> <sub>-20</sub> mm	
Gaffelolja per gaffelben	620 ml	Gaffelolja (SAE 4) (48601166S1) (☛ s 128)

## 21.7.2 250/300 EXC EU, 250/300 EXC AUS, 250/300 XC-W

Gaffelns artikelnummer	14.18.7L.63	
Gaffel	<b>WP Suspension</b> Up Side Down 4860 MXMA PA	
Kompressionsdämpning		
Komfort	22 klickningar	
Standard	20 klickningar	
Sport	18 klickningar	
Returdämpning		
Komfort	20 klickningar	
Standard	18 klickningar	
Sport	16 klickningar	
Fjäderförspänning - <b>Preload Adjuster</b>		
Komfort	1 varv	
Standard	2 varv	
Sport	2 varv	
Fjäderlängd med förspänningshylsa/förspänningshylsor		
Vikt förare: 65... 75 kg	513 mm	
Vikt förare: 75... 85 kg	513 mm	
Vikt förare: 85... 95 kg	513 mm	
Fjäderkonstant		
Vikt förare: 65... 75 kg	4,0 N/mm	
Vikt förare: 75... 85 kg	4,2 N/mm	

Vikt förare: 85... 95 kg	4,4 N/mm
Gaffellängd	940 mm
Luftkammarlängd	110 <sup>+10</sup> <sub>-20</sub> mm
Gaffelolja per gaffelben	625 ml
Gaffelolja (SAE 4) (48601166S1) (☛ s 128)	

### 21.7.3 125 EXC SIX DAYS EU

Gaffelns artikelnummer	24.18.7M.61
Gaffel	<b>WP Suspension Up Side Down 4860 4CS</b>
Kompressionsdämpning	
Komfort	24 klickningar
Standard	22 klickningar
Sport	16 klickningar
Returdämpning	
Komfort	20 klickningar
Standard	18 klickningar
Sport	18 klickningar
Fjäderlängd med förspänningsbussning(ar)	470 mm
Fjäderkonstant	
Vikt förare: 65... 75 kg	3,8 N/mm
Vikt förare: 75... 85 kg	4,0 N/mm
Vikt förare: 85... 95 kg	4,2 N/mm
Gaffellängd	932 mm
Luftkammarlängd	110 mm
Gaffelolja per gaffelben	607 ml
Gaffelolja (SAE 4) (48601166S1) (☛ s 128)	

### 21.7.4 250/300 EXC SIX DAYS EU

Gaffelns artikelnummer	24.18.7M.63
Gaffel	<b>WP Suspension Up Side Down 4860 4CS</b>
Kompressionsdämpning	
Komfort	24 klickningar
Standard	22 klickningar
Sport	16 klickningar
Returdämpning	
Komfort	20 klickningar
Standard	18 klickningar
Sport	18 klickningar
Fjäderlängd med förspänningsbussning(ar)	470 mm
Fjäderkonstant	
Vikt förare: 65... 75 kg	4,0 N/mm
Vikt förare: 75... 85 kg	4,2 N/mm
Vikt förare: 85... 95 kg	4,4 N/mm
Gaffellängd	932 mm
Luftkammarlängd	110 mm
Gaffelolja per gaffelben	607 ml
Gaffelolja (SAE 4) (48601166S1) (☛ s 128)	

## 21.8 Fjäderben

## 21.8.1 Alla 125/200 modeller

Fjäderbenets artikelnummer	12.18.7L.61
Fjäderben	<b>WP Suspension PDS 5018 DCC</b>
Kompressionsdämpning, låg hastighet	
Komfort	25 klickningar
Standard	20 klickningar
Sport	15 klickningar
Kompressionsdämpning, hög hastighet	
Komfort	2 varv
Standard	1,5 varv
Sport	1,25 varv
Returdämpning	
Komfort	28 klickningar
Standard	24 klickningar
Sport	22 klickningar
Fjäderförspänning	
Komfort	6 mm
Standard	6 mm
Sport	6 mm
Fjäderkonstant	
Vikt förare: 65... 75 kg	63 N/mm
Vikt förare: 75... 85 kg	66 N/mm
Vikt förare: 85... 95 kg	69 N/mm
Fjäderlängd	250 mm
Gastryck	10 bar
Statiskt häng	33... 35 mm
Häng under körning	105... 115 mm
Monteringslängd	417 mm
Stötdämparolja (☛ s 129)	SAE 2,5

## 21.8.2 Alla 250/300 modeller

Fjäderbenets artikelnummer	12.18.7L.63
Fjäderben	<b>WP Suspension PDS 5018 DCC</b>
Kompressionsdämpning, låg hastighet	
Komfort	25 klickningar
Standard	20 klickningar
Sport	15 klickningar
Kompressionsdämpning, hög hastighet	
Komfort	2 varv
Standard	1,5 varv
Sport	1,25 varv
Returdämpning	
Komfort	28 klickningar
Standard	24 klickningar
Sport	22 klickningar
Fjäderförspänning	
Komfort	7 mm
Standard	7 mm
Sport	7 mm

Fjäderkonstant	
Vikt förare: 65... 75 kg	66 N/mm
Vikt förare: 75... 85 kg	69 N/mm
Vikt förare: 85... 95 kg	72 N/mm
Fjäderlängd	250 mm
Gastryck	10 bar
Statiskt häng	33... 35 mm
Häng under körning	105... 115 mm
Monteringslängd	417 mm
Stötdämparolja (☛ s 129)	SAE 2,5

### 21.9 Åtdragningsmoment chassi

Ekernippel bakhjul	M4,5	5... 6 Nm	–
Ekernippel framhjul	M4,5	5... 6 Nm	–
Skruv batteripol (alla 200/250/300 modeller)	M5	2,5 Nm	–
Skruv ställring fjäderben	M5	5 Nm	–
Mutter för kabeln till startmotorn (alla 200/250/300 modeller)	M6	4 Nm	–
Skruv bromsskiva bak	M6	14 Nm	Loctite® 243™
Skruv bromsskiva fram	M6	14 Nm	Loctite® 243™
Skruv gashandtag	M6	3 Nm	–
Skruv kedjeskydd	M6	6 Nm	Loctite® 243™
Skruv kullad tryckstång på fotbromscylindern	M6	10 Nm	Loctite® 243™
Övriga muttrar chassi	M6	10 Nm	–
Övriga skruvar chassi	M6	10 Nm	–
Mutter bakdrevsskruv	M8	35 Nm	Loctite® 2701
Mutter bromspedalstopp	M8	20 Nm	–
Mutter däcklås	M8	10 Nm	–
Skruv axelklämma	M8	15 Nm	–
Skruv bromsok framtill	M8	25 Nm	Loctite® 243™
Skruv gaffelkrona nedtill (EXC EU/AUS, XC-W)	M8	15 Nm	–
Skruv gaffelkrona nedtill (EXC SIX DAYS)	M8	12 Nm	–
Skruv gaffelkrona upptill (EXC EU/AUS, XC-W)	M8	20 Nm	–
Skruv gaffelkrona upptill (EXC SIX DAYS)	M8	17 Nm	–
Skruv gaffelrör upptill (EXC EU/AUS, XC-W)	M8	20 Nm	–
Skruv gaffelrör upptill (EXC SIX DAYS)	M8	17 Nm	Loctite® 243™
Skruv kedjegliddel	M8	15 Nm	–
Skruv klämelement	M8	20 Nm	–
Skruv motorstag	M8	33 Nm	–
Skruv ramarm	M8	35 Nm	Loctite® 2701
Skruv sidostödfästning	M8	45 Nm	Loctite® 2701
Övriga muttrar chassi	M8	25 Nm	–
Övriga skruvar chassi	M8	25 Nm	–
Skruv motorfäste	M10	60 Nm	–
Skruv styrhållare	M10	40 Nm	Loctite® 243™

Övriga muttrar chassi	M10	45 Nm	–
Övriga skruvar chassi	M10	45 Nm	–
Skruv fjäderben nedtill	M12	80 Nm	Loctite® 2701
Skruv fjäderben upptill	M12	80 Nm	Loctite® 2701
Mutter sadelfastsättning	M12x1	20 Nm	–
Mutter vingbult	M16x1,5	100 Nm	–
Inskruvningsstuts kylsystem	M20x1,5	12 Nm	Loctite® 243™
Mutter hjulaxel bak	M20x1,5	80 Nm	–
Skruv styrhuvud upptill	M20x1,5	12 Nm	–
Skruv hjulaxel fram	M24x1,5	45 Nm	–

## 21.10 Förgasare

### 21.10.1 125 EXC EU, 125 EXC SIX DAYS EU

Förgasartyp	KEIHIN PWK 36S AG
Förgasarnummer	FK125
Nålposition	4:e läget uppifrån
Munstycksnål	N84I (NOZF / NOZG / NOZH)
Huvudmunstycke	100 (168 / 170 / 172)
Tomgångsmunstycke	38x38 (45)
Startmunstycke	50 (85)
Reglerskruv för tomgångsluft	
öppen	2,75 varv
Ventil	7 med urtag
Ventilstopp	-

### 21.10.2 200 EXC EU

Förgasartyp	KEIHIN PWK 36S AG
Förgasarnummer	FK027
Nålposition	3:e läget uppifrån
Munstycksnål	NPRH (N1EH / N1EI / N1EJ)
Huvudmunstycke	100 (158 / 160)
Tomgångsmunstycke	35x35 (40)
Startmunstycke	50 (85)
Reglerskruv för tomgångsluft	
öppen	1,5 varv
Ventil	7 med urtag
Ventilstopp	finns

### 21.10.3 200 EXC AUS

Förgasartyp	KEIHIN PWK 36S AG
Förgasarnummer	FK0121
Nålposition	3:e läget uppifrån
Munstycksnål	R1475J (N1EH / N1EI / N1EJ)
Huvudmunstycke	162 (158 / 160)
Tomgångsmunstycke	35 (40)
Startmunstycke	85
Reglerskruv för tomgångsluft	
öppen	1,0 varv
Ventil	7 med urtag
Ventilstopp	finns

## 21.10.4 200 XC-W USA

Förgasartyp	KEIHIN PWK 36S AG
Förgasarnummer	BM9 0
Nålposition	3:e läget uppifrån
Munstycksnål	N1EI (N1EH / N1EJ)
Huvudmunstycke	158 (160)
Tomgångsmunstycke	40
Startmunstycke	85
Reglerskruv för tomgångsluft	
öppen	2,0 varv
Ventil	7 med urtag
Ventilstopp	-

## 21.10.5 250 EXC EU, 250 EXC SIX DAYS EU

Förgasartyp	KEIHIN PWK 36S AG
Förgasarnummer	FK028
Nålposition	2:a läget uppifrån
Munstycksnål	N84K (N8RW / N8RJ / N8RK)
Huvudmunstycke	110 (162 / 165)
Tomgångsmunstycke	38X38 (35)
Startmunstycke	50 (85)
Reglerskruv för tomgångsluft	
öppen	1,5 varv
Ventil	7 med urtag
Ventilstopp	finns

## 21.10.6 250/300 EXC AUS

Förgasartyp	KEIHIN PWK 36S AG
Förgasarnummer	3600C
Nålposition	1:e läget uppifrån
Munstycksnål	N3CJ (N8RW / N8RJ / N8RK / N2ZK / N2ZJ / N2ZL)
Huvudmunstycke	160 (162 / 165)
Tomgångsmunstycke	35
Startmunstycke	85
Reglerskruv för tomgångsluft	
öppen	3,5 varv
Ventil	7 med urtag
Ventilstopp	finns

## 21.10.7 250 XC-W USA

Förgasartyp	KEIHIN PWK 36S AG
Förgasarnummer	BC4 0
Nålposition	4:e läget uppifrån
Munstycksnål	N8RJ (N8RW / N8RK)
Huvudmunstycke	165 (162)
Tomgångsmunstycke	35
Startmunstycke	85
Reglerskruv för tomgångsluft	
öppen	2,0 varv
Ventil	7 med urtag

Ventilstopp	-
-------------	---

### 21.10.8 300 EXC EU, 300 EXC SIX DAYS EU

Förgasartyp	KEIHIN PWK 36S AG
Förgasarnummer	FK029
Nålposition	2:a läget uppifrån
Munstycksnál	N84K (N2ZJ / N2ZK / N2ZL)
Huvudmunstycke	115 (162 / 165)
Tomgångsmunstycke	38X38 (35)
Startmunstycke	50 (85)
Reglerskruv för tomgångsluft	
öppen	1,75 varv
Ventil	7 med urtag
Ventilstopp	finns

### 21.10.9 300 XC-W USA

Förgasartyp	KEIHIN PWK 36S AG
Förgasarnummer	BC5 0
Nålposition	4:e läget uppifrån
Munstycksnál	N2ZK (N2ZJ / N2ZL)
Huvudmunstycke	165 (162)
Tomgångsmunstycke	35
Startmunstycke	85
Reglerskruv för tomgångsluft	
öppen	2,0 varv
Ventil	7 med urtag
Ventilstopp	-

### 21.10.10 Förgasarinställning (125 EXC EU, 125 EXC SIX DAYS EU) ↗



#### Fara

**Försäkring och fordonstillstånd kan sluta att gälla** Motorcykeln är endast godkänd för allmän vägtrafik i homologerat (strypt) skick.

- Motorcykelns ostrypta utförande får endast köras på spärrade vägar utanför den allmänna vägtrafiken.

KEIHIN PWK 36S AG							
M/FT ASL ↓	TEMP →	-20°C ... -7°C	-6°C ... 5°C	6°C ... 15°C	16°C ... 24°C	25°C ... 36°C	37°C ... 49°C
		-2°F ... 20°F	19°F ... 41°F	42°F ... 60°F	61°F ... 78°F	79°F ... 98°F	99°F ... 120°F
3.000 m 10,000 ft ↑	ASO IJ NDL POS MJ	1,5 45 NOZG 3 170	1,5 42 NOZG 3 168	2 42 NOZH 2 165	2,5 40 NOZH 2 162	3 40 NOZI 2 160	
2.301 m 7,501 ft							
2.300 m 7,500 ft ↑	ASO IJ NDL POS MJ	1,5 45 NOZG 4 172	1,5 45 NOZG 3 170	1,5 42 NOZG 3 168	2 42 NOZH 2 165	2,5 40 NOZH 2 162	3 40 NOZI 2 160
1.501 m 5,001 ft							
1.500 m 5,000 ft ↑	ASO IJ NDL POS MJ	1,5 48 NOZF 4 175	1,5 45 NOZG 4 172	1,5 45 NOZG 3 170	1,5 42 NOZG 3 168	2 42 NOZH 2 165	2,5 40 NOZH 2 162
751 m 2,501 ft							
750 m 2,500 ft ↑	ASO IJ NDL POS MJ	1 48 NOZE 5 178	1,5 48 NOZF 4 175	1,5 45 NOZG 4 172	<b>1,5</b> <b>45</b> <b>NOZG</b> <b>3</b> <b>170</b>	1,5 42 NOZG 3 168	2 42 NOZH 2 165
301 m 1,001 ft							
300 m 1,000 ft ↑	ASO IJ NDL POS MJ	1 50 NOZE 5 180	1 48 NOZF 5 178	1,5 48 NOZF 3 175	1,5 45 NOZG 4 172	1,5 45 NOZG 3 170	1,5 42 NOZG 3 168
0 m 0 ft							

401348-01

M/FT ASL	Havshöjd
TEMP	Temperatur
ASO	Reglerskraven för tomgångsluft är öppna
IJ	Tomgångsmunstycke
NDL	Nål
POS	Nålläge uppifrån
MJ	Huvudmunstycke

Gäller inte sandvägar!

## 21.10.11 Förgasarinställning (Alla 200 modeller) ↩

**Fara**

**Försäkring och fordonstillstånd kan sluta att gälla** Motorcykeln är endast godkänd för allmän vägtrafik i homologerat (strypt) skick.

- Motorcykelns ostrypta utförande får endast köras på spärrade vägar utanför den allmänna vägtrafiken.

KEIHIN PWK 36S AG							
M/FT ASL ↓	TEMP →	-20°C ... -7°C -2°F ... 20°F	-6°C ... 5°C 19°F ... 41°F	6°C ... 15°C 42°F ... 60°F	16°C ... 24°C 61°F ... 78°F	25°C ... 36°C 79°F ... 98°F	37°C ... 49°C 99°F ... 120°F
3.000 m 10,000 ft ↑	ASO IJ NDL POS MJ	2 40 N1EI 3 158	2 40 N1EI 2 155	2,5 40 N1EJ 2 152	2,5 38 N1EJ 2 150	3 38 N1EK 1 150	
2.300 m 7,500 ft ↑	ASO IJ NDL POS MJ	2 42 N1EI 3 160	2 40 N1EI 3 158	2 40 N1EI 2 155	2,5 40 N1EJ 2 152	2,5 38 N1EJ 2 150	3 38 N1EK 1 150
1.500 m 5,000 ft ↑	ASO IJ NDL POS MJ	1,5 42 N1EH 3 162	2 42 N1EI 3 160	2 40 N1EI 3 158	2 40 N1EI 2 155	2,5 40 N1EJ 2 152	2,5 38 N1EJ 2 150
750 m 2,500 ft ↑	ASO IJ NDL POS MJ	1,5 45 N1EH 4 165	1,5 42 N1EH 3 162	2 42 N1EI 3 160	<b>2</b> <b>40</b> <b>N1EI</b> <b>3</b> <b>158</b>	2 40 N1EI 2 155	2,5 40 N1EJ 2 152
300 m 1,000 ft ↑	ASO IJ NDL POS MJ	1 45 N1EG 4 168	1,5 45 N1EH 4 165	1,5 42 N1EH 3 162	2 42 N1EI 3 160	2 40 N1EI 3 158	2 40 N1EI 2 155

401526-01

M/FT ASL	Havshöjd
TEMP	Temperatur
ASO	Reglerskruven för tomgångsluft är öppen
IJ	Tomgångsmunstycke
NDL	Nål
POS	Nålläge uppifrån
MJ	Huvudmunstycke

Gäller inte sandvägar!

## 21.10.12 Förgasarinställning (Alla 250 modeller) ↩

**Fara**

**Försäkring och fordonstillstånd kan sluta att gälla** Motorcykeln är endast godkänd för allmän vägtrafik i homologerat (strypt) skick.

- Motorcykelns ostrypta utförande får endast köras på spärrade vägar utanför den allmänna vägtrafiken.

KEIHIN PWK 36S AG							
M/FT ASL ↓	TEMP →	-20°C ... -7°C	-6°C ... 5°C	6°C ... 15°C	16°C ... 24°C	25°C ... 36°C	37°C ... 49°C
		-2°F ... 20°F	19°F ... 41°F	42°F ... 60°F	61°F ... 78°F	79°F ... 98°F	99°F ... 120°F
3.000 m 10,000 ft ↑	ASO IJ NDL POS MJ	2 35 N8RJ 4 165	2 35 N8RJ 3 165	2,5 35 N8RK 3 162	2,5 35 N8RK 2 160	3 35 N8RL 2 158	
2.300 m 7,500 ft ↑	ASO IJ NDL POS MJ	1,5 35 N8RW 4 168	2 35 N8RJ 4 165	2 35 N8RJ 3 165	2,5 35 N8RK 3 162	2,5 35 N8RK 2 160	3 35 N8RL 2 158
1.500 m 5,000 ft ↑	ASO IJ NDL POS MJ	1,5 38 N8RH 4 170	1,5 35 N8RW 4 168	2 35 N8RJ 4 165	2 35 N8RJ 3 165	2,5 35 N8RK 3 162	2,5 35 N8RK 2 160
750 m 2,500 ft ↑	ASO IJ NDL POS MJ	1 40 N8RH 5 172	1,5 38 N8RH 4 170	1,5 35 N8RW 4 168	<b>2</b> <b>35</b> N8RJ <b>4</b> <b>165</b>	2 35 N8RJ 3 165	2,5 35 N8RK 3 162
300 m 1,000 ft ↑	ASO IJ NDL POS MJ	1 40 N8RG 5 175	1 40 N8RH 5 172	1,5 38 N8RH 4 170	1,5 35 N8RW 4 168	2 35 N8RJ 4 165	2 35 N8RJ 3 165

401043-01

M/FT ASL	Havshöjd
TEMP	Temperatur
ASO	Reglerskruven för tomgångsluft är öppen
IJ	Tomgångsmunstycke
NDL	Nål
POS	Nålläge uppifrån
MJ	Huvudmunstycke

Gäller inte sandvägar!

### 21.10.13 Förgasarinställning (Alla 300 modeller) ↩



#### Fara

**Försäkring och fordonstillstånd kan sluta att gälla** Motorcykeln är endast godkänd för allmän vägtrafik i homologerat (strypt) skick.

- Motorcykelns ostrypta utförande får endast köras på spärrade vägar utanför den allmänna vägtrafiken.

KEIHIN PWK 36S AG							
M/FT ASL ↓	TEMP →	-20°C ... -7°C	-6°C ... 5°C	6°C ... 15°C	16°C ... 24°C	25°C ... 36°C	37°C ... 49°C
		-2°F ... 20°F	19°F ... 41°F	42°F ... 60°F	61°F ... 78°F	79°F ... 98°F	99°F ... 120°F
3.000 m 10,000 ft ↑ 2.301 m 7,501 ft	ASO IJ NDL POS MJ	2 35 N2ZK 4 165	2 35 N2ZK 3 165	2,5 35 N2ZL 3 162	3 35 N2ZL 2 160	3,5 35 N2ZL 2 158	
2.300 m 7,500 ft ↑ 1.501 m 5,001 ft	ASO IJ NDL POS MJ	1,5 35 N2ZJ 4 168	2 35 N2ZK 4 165	2 35 N2ZK 3 165	2,5 35 N2ZL 3 162	3 35 N2ZL 2 160	3,5 35 N2ZL 2 158
1.500 m 5,000 ft ↑ 751 m 2,501 ft	ASO IJ NDL POS MJ	1,5 38 N2ZW 4 170	1,5 35 N2ZJ 4 168	2 35 N2ZK 4 165	2 35 N2ZK 3 165	2,5 35 N2ZL 3 162	3 35 N2ZL 2 160
750 m 2,500 ft ↑ 301 m 1,001 ft	ASO IJ NDL POS MJ	1 40 N2ZW 5 172	1,5 38 N2ZW 4 170	1,5 35 N2ZJ 4 168	<b>2</b> <b>35</b> <b>N2ZK</b> <b>4</b> <b>165</b>	2 35 N2ZK 3 165	2,5 35 N2ZL 3 162
300 m 1,000 ft ↑ 0 m 0 ft	ASO IJ NDL POS MJ	1 40 N2ZH 5 175	1 40 N2ZW 5 172	1,5 38 N2ZW 4 170	1,5 35 N2ZJ 4 168	2 35 N2ZK 4 165	2 35 N2ZK 3 165

401044-01

M/FT ASL	Havshöjd
TEMP	Temperatur
ASO	Reglerskruven för tomgångsluft är öppen
IJ	Tomgångsmunstycke
NDL	Nål
POS	Nålläge uppifrån
MJ	Huvudmunstycke

Gäller inte sandvägar!

## 21.10.14 Förgasarinställning, allmänt ↩

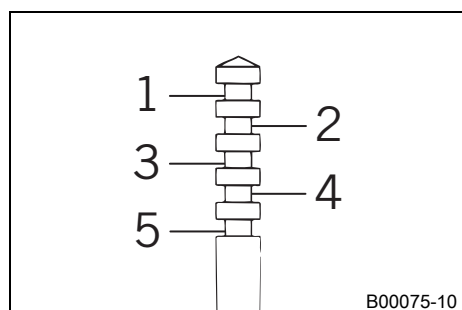

1... 5

Nålläge uppifrån

Här visas de fem möjliga nållägena.  
Förgasarinställningen varierar beroende på omgivnings- och användningsförhållanden.

**Blyfri bensin (ROZ 95)****enligt**

- DIN EN 228 (ROZ 95)

**Specifikation**

- Använd endast blyfri bensin som motsvarar den angivna standarden eller är likvärdig med denna.
- En etanolhalt på max. 10 % (E10-bensin) är helt ofarlig.

**Info**

Använd **inte** bränsle av metanol (t ex M15, M85, M100) eller med en etanolhalt på över 10 % (t ex E15, E25, E85, E100).

**Blyfri bensin (95 oktan) blandad med tvåtaktsolja (1:60)****enligt**

- DIN EN 228
- JASO FC (☛ s 132) (1:60)

**Blandningsförhållande**

1:60	Tvåtaktsmotorolja (☛ s 129) Blyfri bensin (ROZ 95) (☛ s 128)
------	---

**Leverantör****Motorex®**

- Cross Power 2T

**Bromsvätska DOT 4 / DOT 5.1****enligt**

- DOT

**Specifikation**

- Använd endast bromsvätska som motsvarar den angivna standarden (se uppgifter på behållaren) och har motsvarande egenskaper. KTM rekommenderar produkter från **Castrol** och **Motorex®**.

**Leverantör****Castrol**

- RESPONSE BRAKE FLUID SUPER DOT 4

**Motorex®**

- Brake Fluid DOT 5.1

**Gaffelolja (SAE 4) (48601166S1)****enligt**

- SAE (☛ s 132) (SAE 4)

**Specifikation**

- Använd endast oljor som uppfyller kraven i angivna standarder (se uppgifter på behållaren) och har motsvarande egenskaper.

**Hydraulolja (15)****enligt**

- ISO VG (15)

**Specifikation**

- Använd endast hydraulolja som motsvarar den angivna standarden (se uppgifter på behållaren) och har motsvarande egenskaper. KTM rekommenderar produkter från **Motorex®**.

**Leverantör****Motorex®**

- Hydraulic Fluid 75

**Kylvätska****Specifikation**

- Använd endast lämplig kylvätska (även i varma länder). Dåliga frostskyddsmedel kan förorsaka korrosion och skumbildning. KTM rekommenderar produkter från **Motorex®**.

**Blandningsförhållande**

Frostskydd: -25... -45 °C	50 % korrosions-/frostskyddsmedel 50 % destillerat vatten
---------------------------	--

## Kylvätska (färdigblandad)

Frostskydd	-40 °C
------------	--------

### Leverantör

Motorex®

- COOLANT G48

## Motorolja (15W/50)

### enligt

- JASO T903 MA (☛ s 132)
- SAE (☛ s 132) (15W/50)

### Specifikation

- Använd endast motoroljor som motsvarar angivna standarder (se uppgifter på behållaren) och har motsvarande egenskaper. KTM rekommenderar produkter från **Motorex®**.

### Leverantör

Motorex®

- Top Speed 4T

## Stötdämparolja (SAE 2,5) (50180342S1)

### enligt

- SAE (☛ s 132) (SAE 2,5)

### Specifikation

- Använd endast oljor som uppfyller angivna standarder (se uppgifter på behållaren) och har motsvarande egenskaper.

## Tvåtaktsmotorolja

### enligt

- JASO FC (☛ s 132)

### Specifikation

- Använd endast högkvalitativ tvåtaktsmotorolja från välkända tillverkare. KTM rekommenderar produkter från **Motorex®**.

Helsyntetisk
--------------

### Leverantör

Motorex®

- Cross Power 2T

## Bränsletillsats

### Specifikation

- KTM rekommenderar produkter från **Motorex®**.

### Leverantör

**Motorex®**

- Fuel Stabilizer

## Gummihandtagslim (00062030051)

### Leverantör

KTM-Sportmotorcycle AG

- GRIP GLUE

## Högvisköst smörjfett

### Specifikation

- KTM rekommenderar produkter från **SKF®**.

### Leverantör

**SKF®**

- LGHB 2

## Kedjerengöringsmedel

### Specifikation

- KTM rekommenderar produkter från **Motorex®**.

### Leverantör

**Motorex®**

- Chain Clean

## Kedjesprej offroad

### Specifikation

- KTM rekommenderar produkter från **Motorex®**.

### Leverantör

**Motorex®**

- Chainlube Offroad

## Långtidsfett

### Specifikation

- KTM rekommenderar produkter från **Motorex®**.

### Leverantör

**Motorex®**

- Bike Grease 2000

## Olja för luftfilter av skumplast

### Specifikation

- KTM rekommenderar produkter från **Motorex®**.

### Leverantör

**Motorex®**

- Twin Air Liquid Bio Power

## Rengörings- och skyddsmedel för metall och gummi

### Specifikation

- KTM rekommenderar produkter från **Motorex®**.

### Leverantör

**Motorex®**

- Protect & Shine

### Rengöringsmedel för luftfilter

**Specifikation**

- KTM rekommenderar produkter från **Motorex®**.

**Leverantör****Motorex®**

- Twin Air Dirt Bio Remover

### Rengöringsmedel för motorcykel

**Specifikation**

- KTM rekommenderar produkter från **Motorex®**.

**Leverantör****Motorex®**

- Moto Clean 900

### Universal oljesprej

**Specifikation**

- KTM rekommenderar produkter från **Motorex®**.

**Leverantör****Motorex®**

- Joker 440 Synthetic

## JASO FC

JASO FC är en klassificering för en tvåtaktsmotorolja som är specialutvecklad för de extrema krav som ställs inom tävlingssporten. Tack vare de förstklassiga syntetiska estrarna och de specialanpassade tillsatserna fungerar förbränningen perfekt, även under extrema förhållanden.

## SAE

SAE-viskositetsklasserna har framtagits av Society of Automotive Engineers och delar in oljor efter deras viskositet. Viskositeten beskriver bara en oljas egenskap och ger ingen upplysning om kvaliteten.

## JASO T903 MA

Olika tekniska utvecklingstendenser ledde till en egen specifikation för fyrtaktsmotorcyklar - standarden JASO T903 MA. I fyrtaktsmotorcyklar användes tidigare motoroljor för personbilar eftersom det saknades en egen specifikation för motorcyklar. För bilmotorer är långa underhållsintervaller viktiga. För motorcykelmotorer är högt effektutbyte och höga varvtal viktigt. I de flesta motorcyklarna används motoroljan för smörjning av transmissionen och kopplingen. Standarden JASO MA tar hänsyn till dessa speciella krav.

<b>A</b>		<b>Elstartknapp</b> . . . . .	15
Arbetsregler . . . . .	7	<b>F</b>	
Avsedd användning . . . . .	6	<b>Felsökning</b> . . . . .	109-110
<b>B</b>		<b>Fjäderben</b>	
<b>Bakdrev</b>		demontering . . . . .	56
kontroll . . . . .	65	inställning av fjäderförspänning . . . . .	40
<b>Bakhjul</b>		kompressionsdämpning, allmänt . . . . .	37
demontering . . . . .	82	kontroll av hänget under körning . . . . .	40
montering . . . . .	82	kontroll av statiskt häng . . . . .	39
<b>Baksving</b>		montering . . . . .	56
kontroll . . . . .	67	<b>Fjäderbenets artikelnummer</b> . . . . .	12
<b>Batteri</b>		<b>Fordon</b>	
demontering . . . . .	86	sett bakifrån, höger sida . . . . .	10
laddning . . . . .	87	sett framifrån, vänster sida . . . . .	9
montering . . . . .	86	<b>Fotbromspedal</b> . . . . .	24
<b>Bilder</b> . . . . .	8	inställning av utgångsläge . . . . .	76
<b>Blinkersomkopplare</b> . . . . .	14	kontroll av spel . . . . .	76
<b>Bromsbelägg</b>		<b>Framdrev</b>	
byte av bakbromsens belägg . . . . .	78	kontroll . . . . .	65
byte av frambromsens belägg . . . . .	75	<b>Framhjul</b>	
kontroll av bakbromsens belägg . . . . .	78	demontering . . . . .	81
kontroll av frambromsens belägg . . . . .	74	montering . . . . .	81
<b>Bromshandtag</b> . . . . .	13	<b>Framskärm</b>	
inställning av spel . . . . .	72	demontering . . . . .	56
inställning av utgångsläge . . . . .	72	montering . . . . .	56
kontroll av spel . . . . .	72	<b>Frostskydd</b>	
<b>Bromsskivor</b>		kontroll . . . . .	93
kontroll . . . . .	73	<b>Förgasare</b>	
<b>Bromsvätska</b>		inställning av tomgång . . . . .	98
påfyllning i bakbromsen . . . . .	77	tomgång . . . . .	97
påfyllning i frambromsen . . . . .	73	tömning av flottörkammaren . . . . .	99
<b>Bromsvätskenivå</b>		<b>Förvaring</b> . . . . .	108
kontroll av bakbromsen . . . . .	77	<b>G</b>	
kontroll av frambromsen . . . . .	73	<b>Gaffel</b>	
<b>Bruksanvisning</b> . . . . .	7	kontroll av grundinställning . . . . .	41
<b>Bränslekran</b> . . . . .	23	<b>Gaffelben</b>	
<b>Bränslen, vätskor och oljor</b> . . . . .	8	avluftning . . . . .	47
<b>Bränsletank</b>		demontering . . . . .	48
demontering . . . . .	61	inställning av fjäderförspänning . . . . .	44
montering . . . . .	62	montering . . . . .	48
<b>C</b>		rengöring av dammtätningar . . . . .	47
<b>Chassinummer</b> . . . . .	11	<b>Gaffelns artikelnummer</b> . . . . .	11
<b>Choke</b> . . . . .	23	<b>Gaffelskydd</b>	
<b>D</b>		demontering . . . . .	49
<b>Dragning av gasvajern</b>		montering . . . . .	50
kontroll . . . . .	68	<b>Garanti</b> . . . . .	8
<b>Däckens skick</b>		<b>Gashandtag</b> . . . . .	13
kontroll . . . . .	83	<b>Gasvajer, spel</b>	
<b>Däcktryck</b>		inställning . . . . .	97
kontroll . . . . .	84	kontroll . . . . .	97
<b>E</b>		<b>Grundinställning chassi</b>	
<b>Ekerspänning</b>		kontroll av inställning med aktuell förarvikt . . . . .	37
kontroll . . . . .	84	<b>Gummihandtag</b>	
		fastsättning . . . . .	69

kontroll	68	montering	58
<b>H</b>		rengöring	59
<b>Hastighetsmätare</b>		<b>Lufffilterbox</b>	
byte av batteri	91	rengöring	59
inställning	16	tätning	59
inställning av kilometer/engelsk mil	16	<b>M</b>	
inställning av klockan	17	<b>Miljö</b>	7
översikt	15	<b>Motor</b>	
<b>Huvudsäkring</b>		inkörning	27
byte	88	<b>Motorcykel</b>	
<b>Häng under körning</b>		borttagning från mc-lyft	46
inställning	41	rengöring	106
<b>I</b>		uppallning på mc-lyft	46
<b>Idrifttagande</b>		<b>Motorkarakteristik</b>	
anvisningar för det första idrifttagandet	26	hjälpfjäder	100
efter förvaring	108	inställning av hjälpfjäder	100
kontroll- och skötselarbeten inför varje idrifttagande	31	<b>Motornummer</b>	11
<b>K</b>		<b>Motorskydd</b>	
<b>Kedja</b>		demontering	71
kontroll	65	montering	71
rengöring	63	<b>N</b>	
<b>Kedjespänning</b>		<b>Nedre gaffelkrona</b>	
inställning	64	demontering	50
kontroll	63	montering	51, 53
<b>Kedjestyrning</b>		<b>Nyckelnummer</b>	11
inställning	67	<b>Nödavstängningsknapp</b>	15
kontroll	65	<b>R</b>	
<b>Kickstart</b>	24	<b>Ram</b>	
<b>Kompressiondämpning, låg hastighet</b>		kontroll	67
inställning av fjäderben	37	<b>Reklamationsrätt</b>	8
<b>Kompressionsdämpning</b>		<b>Rengöring, skötsel</b>	106-107
inställning av gaffel	42	<b>Reservdelar</b>	8
<b>Kompressionsdämpning, hög hastighet</b>		<b>Returdämpning</b>	
inställning av fjäderben	38	inställning av fjäderben	38
<b>Koppling</b>		inställning av gaffel	43
byte av vätska	70	<b>S</b>	
kontroll/åtgärd av vätskenivå	69	<b>Sadel</b>	
<b>Kopplingshandtag</b>	13	borttagning	57
inställning av utgångsläge	69	montering	57
<b>Kortslutningsknapp</b>	13-14	<b>Service</b>	8
<b>Kundtjänst</b>	8	<b>Serviceschema</b>	35-36
<b>Kylsystem</b>	93	<b>Sidostöd</b>	24
<b>Kylvätska</b>		<b>Signalhornsknapp</b>	14
avtappning	94	<b>Skydd till luftfilterboxen</b>	
påfyllning	95	demontering	58
<b>Kylvätskenivå</b>		montering	58
kontroll	93-94	<b>Skyddsutrustning</b>	7
<b>L</b>		<b>Slutdämpare</b>	
<b>Lampa för körriktningsvisare</b>		byte av glasfiberarnstopning	60
byte	90	demontering	60
<b>Ljusomkopplare</b>	14	montering	60
<b>Luftfilter</b>		<b>Starta motorcykeln</b>	31
demontering	58	<b>Strålkastare</b>	
		inställning av räckvidd	91

<b>Strålkastarinställning</b>		
kontroll	91	
<b>Strålkastarlampa</b>		
byte	89	
<b>Strålkastarmask med strålkastare</b>		
demontering	89	
montering	89	
<b>Styrets läge</b>	44	
inställning	44	
<b>Styrhuvudets lager</b>		
smörjning	55	
<b>Styrhuvudets lagospel</b>		
inställning	55	
kontroll	54	
<b>Styrning</b>		
låsning	25	
upplåsning	25	
<b>Svåra körförhållanden</b>	27	
hög temperatur	29	
lerig terräng	29	
låg temperatur	30	
långsam körning	29	
snö	30	
torr sand	28	
våt sand	28	
vått underlag	29	
<b>Säker drift</b>	7	
<b>Säkring</b>		
byta huvudsäkring	88	
<b>T</b>		
<b>Tanka</b>		
bränsle	34	
<b>Tanklock</b>		
stängning	23	
öppning	22	
<b>Teknisk information</b>		
chassi	115	
däck	116	
elsystem	116	
fjäderben	119	
förgasare	121	
gaffel	117	
motor	111	
volymer	115	
åtdragningsmoment chassi	120	
åtdragningsmoment motor	113	
<b>Tillbehör</b>	8	
<b>Transport</b>	33	
<b>Typskylt</b>	11	
<b>V</b>		
<b>Vinterkörning</b>		
kontroll- och skötselarbeten	107	
<b>Volymer</b>		
bränsle	34, 115	
kylvätska	95, 115	
växellådsolja	104, 115	
<b>Växellådsolja</b>		
avtappning	103	
byte	102	
påfyllning	103-104	
<b>Växellådsoljenivå</b>		
kontroll	102	
<b>Växelspak</b>	23	
inställning av utgångsläge	100	
kontroll av utgångsläge	100	
<b>Ä</b>		
<b>Ändamålsenlig användning</b>	6	
<b>Ö</b>		
<b>Översikt kontrollampor</b>	15	
<b>Övriga medel</b>	8	



3211861sv

06/2012

