

Freeride 350 EU
Freeride 350 AUS

Art.nr 3213042sv



KTM

Vi gratulerar dig till ditt köp av en KTM motorcykel. Du äger nu en modern, sportig motorcykel som du kommer ha mycket glädje av om du tar hand om den och sköter den på rätt sätt.

Vi önskar dig mycket nöje!

Notera ditt fordons serienummer.

Chassinummer (☛ s 10)	Återförsäljarens stämpel
Motornummer (☛ s 10)	
Nyckelnummer (☛ s 10)	

Vid tryck motsvarade bruksanvisningen seriens senaste version. Små avvikelser p.g.a. vidareutveckling av motorcyklarnas konstruktion kan ej helt uteslutas.

Samtliga uppgifter är ej bindande. KTM-Sportmotorcycle AG förbehåller sig framför allt rätten att ändra och/eller stryka teknisk information, priser, färger, former, material, service, konstruktioner, utrustning och dyl utan ersättning eller förvarning, samt att anpassa dessa till lokala företeelser och ställa in tillverkningen av en viss modell utan förvarning. KTM ansvarar ej för leveransmöjligheter, avvikelser från bilder och beskrivningar eller för tryckfel och andra fel. De avbildade modellerna innehåller delvis speciell utrustning som ej ingår i standardleveransen.

© 2013 KTM-Sportmotorcycle AG, Mattighofen Österrike

Alla rättigheter förbehållna

Eftertryck, helt eller delvis, samt all typ av flerfaldigande är endast tillåtet efter upphosvrättsinnehavarens skriftliga medgivande.



REG.NO. 12 100 6061































ISO 9001(12 100 6061)

KTM använder kvalitetsstyrningsrutiner enligt kvalitetsstandarden ISO 9001 för att uppnå högsta möjliga produktkvalitet.

Utfärdat av: TÜV Management Service

KTM-Sportmotorcycle AG
5230 Mattighofen, Österrike

1	FRAMSTÄLLNINGSMEDEL	4	7.8	Hastighet, tid och DST körsträcka 1	21
1.1	Symboler.....	4	7.9	Hastighet, tid och DST2 körsträcka 2	21
1.2	Format.....	4	7.10	AVG Genomsnittshastighet, ART drifttimmar och ODO total körsträcka	21
2	SÄKERHETSANVISNINGAR.....	5	8	IDRIFTTAGANDE	22
2.1	Användningsdefinition – ändamålsenlig användning	5	8.1	Anvisningar för det första idrifttagandet	22
2.2	Säkerhetsanvisningar	5	8.2	Köra in motorn	23
2.3	Riskenivåer och symboler.....	5	9	KÖRANVISNING	24
2.4	Varning för manipulationer.....	5	9.1	Kontroll- och skötselarbeten inför varje idrifttagande	24
2.5	Säker drift.....	6	9.2	Starta motorcykeln	24
2.6	Skyddsutrustning	6	9.3	Börja köra.....	25
2.7	Arbetsregler	6	9.4	Växla, köra	25
2.8	Miljö.....	6	9.5	Bromsa in.....	25
2.9	Bruksanvisning	6	9.6	Stanna, parkera	26
3	VIKTIG INFORMATION	7	9.7	Transport.....	26
3.1	Garanti, reklamationsrätt	7	9.8	Fylla på bränsle	27
3.2	Drivmedel, tillsatsmedel	7	10	SERVICESCHEMA	28
3.3	Reservdelar, tillbehör.....	7	10.1	Serviceschema	28
3.4	Service	7	10.2	Servicearbeten (som extra uppdrag)	29
3.5	Bilder.....	7	11	INSTÄLLNING AV CHASSIT	30
3.6	Kundtjänst.....	7	11.1	Kontrollera chassits grundinställning i förhållande till aktuell förarvikt	30
4	FORDONSBILD	8	11.2	Kompressionsdämpning fjäderben	30
4.1	Fordon, sett framifrån, vänster sida (översikt)	8	11.3	Ställa in fjäderbenets kompressionsdämpning, låg hastighet	30
4.2	Fordon, sett bakifrån, höger sida (översikt)	9	11.4	Ställa in fjäderbenets kompressionsdämpning, hög hastighet	31
5	SERIENUMMER	10	11.5	Ställa in fjäderbenets returdämpning	31
5.1	Chassinummer.....	10	11.6	Bestämma måttet för det avlastade bakhjulet....	32
5.2	Typskylt.....	10	11.7	Kontrollera fjäderbenets statiska häng	32
5.3	Nyckelnummer.....	10	11.8	Kontrollera fjäderbenets häng under körning.....	33
5.4	Motornummer	10	11.9	Ställa in fjäderbenets fjäderförspänning 🖐	33
5.5	Gaffelns artikelnummer.....	10	11.10	Ställa in hänget under körning 🖐	34
5.6	Fjäderbenets artikelnummer	11	11.11	Kontrollera gaffelns grundinställning.....	34
6	MANÖVERANORDNINGAR	12	11.12	Ställa in gaffelns kompressionsdämpning	34
6.1	Kopplingshandtag	12	11.13	Ställa in gaffelns returdämpning	35
6.2	Bromshandtag	12	11.14	Styrets läge.....	35
6.3	Gashandtag	12	11.15	Ställa in styrets läge 🖐	36
6.4	Kortslutningsknapp	12	12	SERVICEARBETEN PÅ CHASSIT	37
6.5	Signalhornknapp	12	12.1	Palla upp motorcykeln på mc-lyften.....	37
6.6	Ljusomkopplare	13	12.2	Ta bort motorcykeln från mc-lyften	37
6.7	Elstartknapp (Freeride 350 EU)	13	12.3	Avlufta gaffelben	37
6.8	Elstartknapp (Freeride 350 AUS).....	13	12.4	Rengöra gaffelbenens dammtätningar	38
6.9	Blinkersomkopplare	13	12.5	Demontera gaffelbenen 🖐	38
6.10	Nödavstängningsknapp (Freeride 350 AUS).....	13	12.6	Montera gaffelben 🖐	39
6.11	Översikt kontrollampor.....	14	12.7	Demontera gaffelskyddet 🖐	39
6.12	Öppna tanklocket.....	14	12.8	Montera gaffelskyddet 🖐	40
6.13	Stänga tanklocket	14	12.9	Demontera nedre gaffelkronan 🖐	40
6.14	Reglerskruv för tomgångsvarvtal.....	15	12.10	Montera den nedre gaffelkronan 🖐	41
6.15	Växelspak	15	12.11	Kontrollera styrhuvudets lagerspel	42
6.16	Fotbromspedal.....	15	12.12	Ställa in styrhuvudets lagerspel 🖐	43
6.17	Sidostöd	16	12.13	Smörja styrhuvudets lager 🖐	43
6.18	Styrlås	16	12.14	Demontera fjäderbenet 🖐	44
6.19	Spärra styret	16	12.15	Montera fjäderbenet 🖐	44
6.20	Låsa upp styret	17	12.16	Demontera framskärmen	44
7	HASTIGHETSMÄTARE	18	12.17	Montera framskärmen.....	45
7.1	Översikt.....	18	12.18	Fälla upp sadeln	45
7.2	Aktivering	18	12.19	Låsa sadeln	45
7.3	Meddelande på hastighetsmätaren	18	12.20	Ta bort spoiler	45
7.4	Ställa in hastighetsmätaren	18			
7.5	Ställa in kilometer/engelsk mil	19			
7.6	Ställa in klockan.....	20			
7.7	Ställa in serviceindikeringen	20			

12.21	Montera spoiler	46	15.6	Demontera strålkastarmasken med strålkastaren	78
12.22	Demontera luftfilterhuset 	46	15.7	Montera strålkastarmasken med strålkastaren...	78
12.23	Montera luftfilterhuset 	47	15.8	Byta strålkastarlampa	79
12.24	Demontera luftfiltret 	47	15.9	Byta lampa för körriktningvisaren.....	80
12.25	Montera luftfiltret 	48	15.10	Kontrollera strålkastarinställningen.....	80
12.26	Rengöra luftfiltret och luftfilterhuset 	48	15.11	Ställa in strålkastarens räckvidd	81
12.27	Demontera sluddämparen	49	15.12	Byta hastighetsmätarens batteri	81
12.28	Montera sluddämparen.....	49	16	KYLSYSTEM.....	82
12.29	Byta sluddämparens glasfibergarnstoppring 	50	16.1	Kylsystem.....	82
12.30	Demontera bränsletanken 	50	16.2	Kontrollera frostskyddet och kylvätskenivån.....	82
12.31	Montera bränsletanken 	52	16.3	Kontrollera kylvätskenivån	83
12.32	Kontrollera kedjans nedsmutsning.....	53	16.4	Tappa av kylvätska 	83
12.33	Rengöra kedjan	53	16.5	Fylla på kylvätska 	84
12.34	Kontrollera kedjespänningen	54	17	INSTÄLLNING AV MOTORN	85
12.35	Ställa in kedjespänningen.....	54	17.1	Kontrollera gasvajerns spel	85
12.36	Kontrollera kedja, bakdrev, framdrev och kedjestyrare	55	17.2	Ställa in gasvajerns spel 	85
12.37	Kontrollera ramen 	56	17.3	Ställa in tomgångsvarvtalet 	86
12.38	Kontrollera baksvingen 	57	17.4	Kontrollera växelspakens utgångsläge.....	86
12.39	Kontrollera gasvajerns dragning	57	17.5	Ställa in växelspakens utgångsläge 	86
12.40	Kontrollera gummihandtaget.....	57	18	SERVICEARBETEN PÅ MOTORN.....	87
12.41	Sätta fast gummihandtag, extra säkerhetsåtgärd	58	18.1	Byta bränslesil 	87
12.42	Ställa in kopplingshandtagets utgångsläge	58	18.2	Kontrollera motoroljenivån	87
12.43	Kontrollera vätskenivån i hydraulkopplingen	58	18.3	Byta motorolja och oljefilter, rengöra oljesilen 	88
12.44	Korrigera vätskenivån i hydraulkopplingen	58	18.4	Fylla på motorolja	90
12.45	Byta vätska i hydraulkopplingen 	59	19	RENGÖRING, SKÖTSEL.....	91
12.46	Demontera motorskyddet	60	19.1	Rengöra motorcykeln.....	91
12.47	Montera motorskyddet.....	60	19.2	Kontroll- och skötselarbeten inför vinterkörning	92
13	BROMSSYSTEM	61	20	FÖRVARING	93
13.1	Kontrollera bromshandtagets spel.....	61	20.1	Förvaring.....	93
13.2	Ställa in bromshandtagets spel.....	61	20.2	Idrifttagande efter förvaring.....	93
13.3	Kontrollera bromsskivorna.....	61	21	FELSÖKNING	94
13.4	Kontrollera bromsvätskenivån i frambromsen	62	22	BLINKKOD	96
13.5	Fylla på frambromsens bromsvätska 	62	23	TEKNISK INFORMATION.....	97
13.6	Kontrollera frambromsens bromsbelägg.....	63	23.1	Motor.....	97
13.7	Byta frambromsens bromsbelägg 	63	23.2	Åtdragningsmoment motor	97
13.8	Kontrollera fotbromspedalens spel	65	23.3	Volymmer.....	99
13.9	Ställa in fotbromspedalens utgångsläge 	65	23.3.1	Motorolja.....	99
13.10	Kontrollera bromsvätskenivån i bakbromsen.....	66	23.3.2	Kylvätska	99
13.11	Fylla på bakbromsens bromsvätska 	66	23.3.3	Bränsle	99
13.12	Kontrollera bakbromsens bromsbelägg	67	23.4	Chassi.....	99
13.13	Byta bakbromsens bromsbelägg 	67	23.5	Elsystem	100
14	HJUL, DÄCK	70	23.6	Däck.....	100
14.1	Demontera framhjulet 	70	23.7	Gaffel	100
14.2	Montera framhjulet 	70	23.8	Fjäderben.....	101
14.3	Demontera bakhjulet 	71	23.9	Åtdragningsmoment chassi	101
14.4	Montera bakhjulet 	71	24	BRÄNSLEN, VÄTSKOR OCH OLJOR.....	103
14.5	Kontrollera däckens skick.....	72	25	ÖVRIGA MEDEL.....	105
14.6	Kontrollera lufttrycket i däcken.....	73	26	STANDARDER.....	107
14.7	Kontrollera ekrarnas spänning.....	73	INDEXFÖRTECKNING	108	
15	ELSYSTEM	74			
15.1	Demontera batteri 	74			
15.2	Montera batteriet 	74			
15.3	Ladda batteriet 	75			
15.4	Byta huvudsäkring	76			
15.5	Byta säkringar till de enskilda strömförbrukarna	76			

1.1 Symboler

Nedan förklaras symbolerna som används i bruksanvisningen.



Betecknar en väntad reaktion (t ex ett arbetssteg eller en funktion).



Betecknar en oväntad reaktion (t ex ett arbetssteg eller en funktion).



Alla arbeten med den här symbolen kräver expertis och tekniskt kunnande. För din egen säkerhet, överlåt dessa arbeten till en auktoriserad KTM-verkstad! Där servas din motorcykel av utbildad personal med specialverktyg på bästa sätt.



Betecknar en sidhänvisning (mer information finns att läsa på den sidan).

1.2 Format

Nedan beskrivs de typsnittsformat som används i bruksanvisningen.

Egennamn Betecknar ett egennamn.

Namn® Betecknar ett registrerat namn.

Varumärke™ Betecknar ett varumärke.

2.1 Användningsdefinition – ändamålsenlig användning

KTM sportmotorcyklar är designade och konstruerade för att klara normala påfrestningar vid terrängkörning.

- i Info**
Motorcykeln är endast godkänd för allmän vägtrafik i ett homologerat (strypt) utförande. I det ostrypta utförandet får motorcykeln endast köras på avspärrade vägar utanför den allmänna trafiken. Motorcykeln är gjord för trialkörning och körning i tuff offroadterräng och inte för motocrosskörning.

2.2 Säkerhetsanvisningar

För säker hantering av fordonet måste några säkerhetsanvisningar observeras. Läs därför igenom denna anvisning noggrant. Säkerhetsanvisningarna är tydligt utmärkta i texten och det finns länkar till de berörda avsnitten.

- i Info**
På fordonet finns olika informations- och varningsdekaler fastsatta på väl synliga ställen. Ta inte bort några informations-/varningsdekaler. Om dessa saknas kan du själv eller andra personer missa faror och skada sig på grund av detta.

2.3 Risknivåer och symboler

-  **Fara**
Kännetecknar en risk som direkt eller med säkerhet leder till dödsfall eller svåra, kvarstående skador om inte lämpliga åtgärder vidtas.

-  **Varning**
Kännetecknar en risk som sannolikt leder till dödsfall eller svåra skador om inte lämpliga åtgärder vidtas.

-  **Försiktigt**
Kännetecknar en risk som kan leda till lätta skador om inte lämpliga åtgärder vidtas.

Observera

Kännetecknar en risk som leder till avsevärda maskin- och materialskador om inte lämpliga åtgärder vidtas.

-  **Varning**
Kännetecknar en risk som kan leda till miljöskador om inte lämpliga åtgärder vidtas.

2.4 Varning för manipulationer

Det är förbjudet att göra ändringar på ljuddämpande komponenter. Det är förbjudet enligt lag att vidta följande åtgärder eller att ändra till något av nedanstående tillstånd:

- 1 Borttagning eller upphävande av funktionen av ljuddämpande utrustning eller komponenter på ett nytt fordon innan det säljs eller levereras till kunden eller under fordonets bruksperiod för andra ändamål än för service, reparation eller byte samt
- 2 användning av fordonet efter att sådan utrustning eller komponent har tagits bort eller tagits ur funktion.

Exempel på olaglig manipulation:

- 1 Borttagning eller borring av hål i slutdämpare, stötplåtar, grenrör eller andra avgasledande komponenter.
- 2 Borttagning eller borring av hål i delar av insugningssystemet.
- 3 Användning i felaktigt underhållsskick.
- 4 Att byta rörliga delar på fordonet eller delar av avgassystemet eller insugningssystemet mot delar som inte godkänts av tillverkaren.

2.5 Säker drift



Fara

Risk för olyckor Risk på grund av nedsatt körförmåga.

- Ta inte fordonet i bruk om du har druckit alkohol, intagit läkemedel eller droger och därmed utgör en trafikfara eller inte är fysiskt eller psykiskt i stånd att framföra fordonet.



Fara

Risk för förgiftning Avgaser är giftiga och kan leda till medvetslöshet och dödsfall.

- När motorn går krävs en tillräckligt kraftig ventilation. Motorn får inte startas eller köras i slutna utrymmen utan lämplig utsugning.



Varning

Risk för brännskador Vissa fordonsdelar blir mycket varma när fordonet är i drift.

- Undvik beröring med heta komponenter som avgassystem, kylare, motor, stötdämpare och bromssystem. Vänta tills komponenterna har svalnat innan du börjar med underhållsarbeten.

Fordonet får endast användas i tekniskt felfritt skick och för avsedd användning samt med hänsyn till säkerhet och miljö.

Vid vägtrafik krävs motsvarande körkort.

Störningar som kan äventyra säkerheten ska omedelbart åtgärdas i en auktoriserad KTM-verkstad.

Observera de informations- och varningsdekaler som sitter på fordonet.

2.6 Skyddsutrustning



Varning

Risk för kroppsskador Att köra utan eller med bristfällig skyddsutrustning innebär en ökad säkerhetsrisk.

- Kör inte utan skyddsutrustning (hjälm, kängor, handskar, byxor och jacka med skydd). Se till att skyddsutrustningen alltid är i felfritt skick och uppfyller kraven i gällande bestämmelser.

För din egen säkerhets skull rekommenderar KTM att skyddsutrustning alltid ska användas vid körning.

2.7 Arbetsregler

Vissa arbeten kräver specialverktyg. Dessa följer inte med fordonet, men kan beställas med hjälp av de nummer som står inom parantes. Exempel: lagerurdragare (15112017000)

Vid montering ska ej återanvändbara detaljer (t ex självlåsand skruvar och muttrar, tätningar, tätningssringar, O-ringar, splintar, låsbrickor) ersättas med nya.

Till vissa skruvar krävs det skruvlåsningsmedel (t ex **Loctite®**). I dessa fall ska tillverkarens anvisningar följas vid användningen.

Detaljer som ska återanvändas efter isärtagningen ska rengöras och kontrolleras så att de inte är skadade eller slitna. Skadade eller slitna detaljer ska ersättas med nya.

Efter reparations- och servicearbeten ska fordonets driftsäkerhet säkerställas.

2.8 Miljö

Genom ansvarsfullt bruk av motorcykeln kan man förhindra att problem och konflikter uppstår. För att säkerställa motorcyklismens framtid ska man alltid förvissa sig om att man använder motorcykeln lagligt, visar miljömedvetande och respekterar andra människors rättigheter.

Vid återvinning och hantering av spillolja, reservdelar och övriga drivmedel och tillsatsmedel ska det aktuella landets gällande lagar och bestämmelser alltid följas.

Eftersom motorcyklar inte berörs av EU-direktivet för skrotning av fordon finns det inga lagar som reglerar hur skrotningen av motorcyklar ska gå till. Din auktoriserade KTM-återförsäljare hjälper gärna till.

2.9 Bruksanvisning

Denna bruksanvisning ska läsas noggrant och fullständigt innan den första turen med motorcykeln görs. Bruksanvisningen innehåller mycket information och många tips som underlättar vid körning, hantering och service. Endast genom att läsa bruksanvisningen vet du hur du bäst kan ställa in fordonet efter dina behov och hur du kan skydda dig mot skador.

Förvara alltid bruksanvisningen lättillgängligt, så att den finns till hands när du måste slå upp något.

Om du vill veta mer om fordonet eller om du har frågor om bruksanvisningen är du välkommen att kontakta en auktoriserad KTM-återförsäljare.

Bruksanvisningen är en viktig del av fordonet och måste överlämnas till den nya ägaren om fordonet säljs.

3.1 Garanti, reklamationsrätt

Arbetena i serviceschemat ska utföras på en auktoriserad KTM-verkstad och kvitteras i service- och garantihäftet och i **KTM dealer.net** eftersom all garanti annars upphör att gälla. Skador och följskador som beror på manipulation eller ombyggnad av fordonet täcks inte av garantin.

Mer information om garanti och reklamationsrätt samt hur dessa anspråk hanteras står i service- och garantihäftet.

3.2 Drivmedel, tillsatsmedel



Varning

Risk för miljöskador Icke fackmässig hantering av bränsle innebär risk för miljöskador.

- Bränslet får inte hamna i grundvattnet, marken eller avloppssystemet.

Använd endast drivmedel och tillsatsmedel (t.ex. bränslen och smörjmedel) enligt specifikationen i bruksanvisningen.

3.3 Reservdelar, tillbehör

För din egen säkerhets skull: Använd alltid sådana reservdelar och tillbehör som har godkänts eller rekommenderas av KTM. Låt en auktoriserad KTM-verkstad montera reservdelar och tillbehör. KTM ansvarar inte för andra produkter eller för skador som uppstår på andra produkter används.

Vissa reservdelar och tillbehör står angivna inom parantes vid respektive beskrivning. Din auktoriserade KTM-återförsäljare hjälper gärna till.

De aktuella **KTM PowerParts** för ditt fordon hittar du på KTM:s webbsida.

Internationella KTM-webbplatsen: <http://www.ktm.com>

3.4 Service

För att fordonet ska fungera felfritt och för att undvika ökat slitage ska anvisningarna i bruksanvisningen angående service, skötsel samt anpassning av motor och chassi följas. Felaktig anpassning av chassit kan leda till skador och brott på chassits komponenter. När fordonet körs på svåra sträckor, t ex i sand, i våt eller lerig terräng kan en del av komponenterna slitas mer (t ex drivlinan, bromssystemet eller fjädringens komponenter). Därför kan vissa komponenter behöva kontrolleras eller bytas ut tidigare än nästa föreskrivna servicetillfälle.

De föreskrivna inkörningstiderna samt serviceintervallerna måste hållas. Detta förlänger din motorcykels livslängd.

3.5 Bilder

Bilderna i denna instruktion visar i vissa fall fordon med specialutrustning.

För att förtydliga beskrivningen och förklaringen kan vissa delar vara demonterade eller saknas på bilden. Det är inte alltid nödvändigt att demontera delen för att kunna följa beskrivningen. Följ anvisningarna i texten.

3.6 Kundtjänst

Om du har frågor om ditt fordon eller om KTM hjälper din auktoriserade KTM-återförsäljare gärna till.

En lista över auktoriserade KTM-återförsäljare finns på KTM:s webbplats.

Internationella KTM-webbplatsen: <http://www.ktm.com>

4.1 Fordon, sett framifrån, vänster sida (översikt)



1	Hastighetsmätare
2	Kopplingshandtag (☛ s 12)
3	Tanklock
4	Sadel
5	Sadelläs
6	Fjäderben, inställning av kompressionsdämpning
7	Fjäderben, inställning av returdämpning
8	Sidostöd (☛ s 16)
9	Batteri
10	Växelspak (☛ s 15)
11	Reglerskruv för tomgångsvarvtal (☛ s 15)
12	Styrlås (☛ s 16)

4.2 Fordon, sett bakifrån, höger sida (översikt)



602790-10

1	Kortslutningsknapp (☛ s 12)
1	Signalhornsknapp (☛ s 12)
1	Ljusomkopplare (☛ s 13)
1	Blinkersomkopplare (☛ s 13)
2	Elstartknapp (☛ s 13)
3	Gashandtag (☛ s 12)
4	Bromshandtag (☛ s 12)
5	Gaffel, inställning av returdämpning
6	Gaffel, inställning av kompressionsdämpning
7	Fotbromspedal (☛ s 15)
8	Synglas bromsvätska bak

5.1 Chassinummer

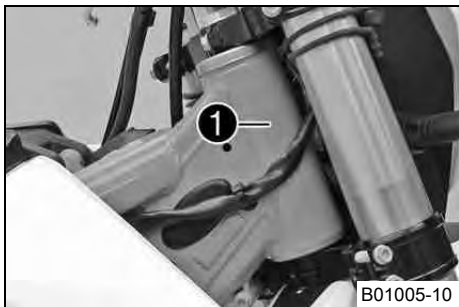

Chassinumret ❶ är instansat på styrhuvudets högra sida.

5.2 Typskylt

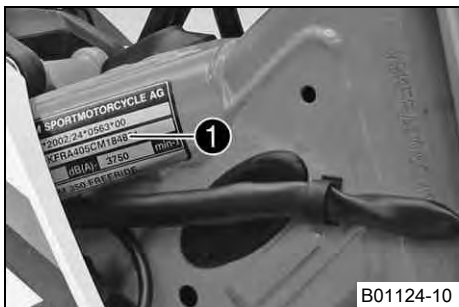

Typskylten ❶ sitter längst fram till höger på ramen.

5.3 Nyckelnummer



Nyckelnumret ❶ till styrlåset är instansat på nyckelbandet.

5.4 Motornummer



Motornumret ❶ är instansat på motorns vänstra sida nedanför framdrevet.

5.5 Gaffelns artikelnummer

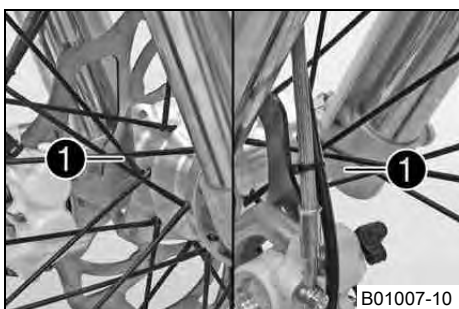

Gaffelns artikelnummer ❶ är instansat på axelklämmans insida.

5.6 Fjäderbenets artikelnummer



Fjäderbenets artikelnummer ❶ är instansat på fjäderbenets övre del ovanför ställringen på motorsidan.

6.1 Kopplingshandtag



Kopplingshandtaget ❶ sitter till vänster på styret.
Kopplingen är hydraulisk och återgår automatiskt till utgångsläget.

6.2 Bromshandtag



Bromshandtaget ❶ sitter till höger på styret.
Med bromshandtaget manövreras frambromsen.

6.3 Gashandtag



Gashandtaget ❶ sitter till höger på styret.

6.4 Kortslutningsknapp

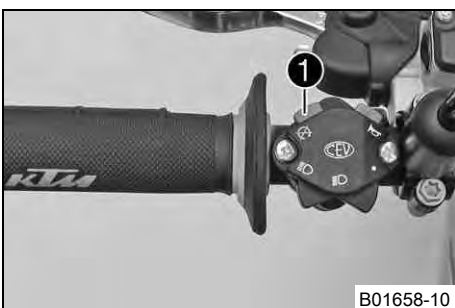

Kortslutningsknappen ❶ sitter till vänster på styret.

Möjliga tillstånd

- Kortslutningsknapp ☒ i utgångsläge – I detta läge är tändningsströmkretsen sluten och motorn kan startas.
- Kortslutningsknappen ☒ nedtryckt – I detta läge är tändkretsen bruten. Om motorn är igång stängs den av, om den är avstängd går den inte att starta.

6.5 Signalhornsknapp

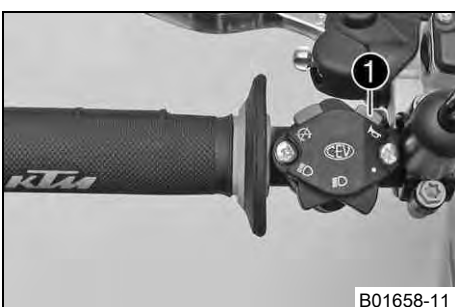

Signalhornsknappen ❶ sitter till vänster på styret.

Möjliga tillstånd

- Signalhornsknapp ☞ i utgångsläge
- Signalhornsknapp ☞ nedtryckt – I detta läge hörs signalhornet.

6.6 Ljusomkopplare

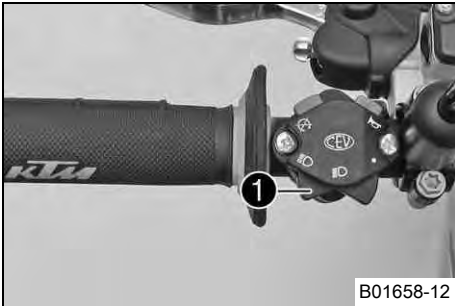

Ljusomkopplaren ❶ sitter till vänster på styret.

Möjliga tillstånd

	Ljuset av – Ljusomkopplaren är tryckt åt höger. I detta läge är ljuset avstängt.
	Halvljus på – Ljusomkopplaren är i mittläget. I detta läge är halvljus och bakljus tända.
	Helljus på – Ljusomkopplaren är tryckt åt vänster. I detta läge är helljus och bakljus tända.

6.7 Elstartknapp (Freeride 350 EU)



Elstartknappen ❶ sitter till höger på styret.

Möjliga tillstånd

- Elstartknappen ❸ i utgångsläget
- Elstartknappen ❸ nedtryckt – I detta läge aktiveras elstartmotorn.

6.8 Elstartknapp (Freeride 350 AUS)



Elstartknappen ❶ sitter till höger på styret.

Möjliga tillstånd

- Elstartknappen ❸ i utgångsläget
- Elstartknappen ❸ nedtryckt – I detta läge aktiveras elstartmotorn.

6.9 Blinkersomkopplare



Blinkersomkopplaren ❶ sitter till vänster på styret.

Möjliga tillstånd

	Körriktningsvisaren avstängd – Blinkersomkopplaren är i mittläget.
	Vänster körriktningsvisare på – Blinkersomkopplaren är tryckt åt vänster.
	Höger körriktningsvisare på – Blinkersomkopplaren är tryckt åt höger.

6.10 Nödavstängningsknapp (Freeride 350 AUS)



Nödavstängningsknappen ❶ sitter till höger på styret.





Möjliga tillstånd

	Tändning av – I detta läge är tändningsströmkretsen bruten. En motor som är igång stängs av, en avstängd motor startar inte.
	Tändningen på – I detta läge är tändningsströmkretsen sluten och motorn kan startas.

6.11 Översikt kontrollampor



Möjliga tillstånd

	Helljuslampan lyser blått – Helljuset är tänd.
	FI varningslampan (MIL) lyser/blinkar orange – OBD:n har identifierat ett emissions- och säkerhetsrelaterat fel.
	Varningslampan för bränslenivån lyser orange – Bränslenivån har nått markeringen för reservtanken.
	Körriktningsslampan blinkar grönt – En körriktningsvisare är tänd.

6.12 Öppna tanklocket

**Fara**

Brandrisk Bränslet är lättantändligt.

- Fyll inte på bränsle i närheten av öppen eld eller brinnande cigaretter. Stäng alltid av motorn när du ska fylla på bränsle. Se till att inget bränsle spills på heta fordonsdelar. Torka genast bort utspillt bränsle.
- Bränslet i bränsletanken expanderar vid uppvärmning och kan tränga ut om tanken är för full. Observera uppgifterna för tankning.

**Varning**

Risk för förgiftning Bränsle är giftigt och hälsovådligt.

- Se till att bränslet inte kommer i kontakt med hud, ögon eller kläder. Andas inte in besinångor. Vid ögonkontakt ska ögonen spolas med vatten omedelbart. Uppsök läkare. Tvätta genast av kontaminerade hudområden med tvål och vatten. Om man har svält bränsle måste man genast uppsöka läkare. Byt kläder som är kontaminerade med bränslet. Bränslet ska förvaras enligt föreskrift i en dunk och på behörigt avstånd från barn.

**Varning**

Risk för miljökador Icke fackmässig hantering av bränsle innebär risk för miljökador.

- Bränslet får inte hamna i grundvattnet, marken eller avloppssystemet.

Förarbete

- Fäll upp sadeln. (☛ s 45)

Huvudarbete

- Tryck på låsknappen ❶, vrid tanklocket motsols och lyft av det.

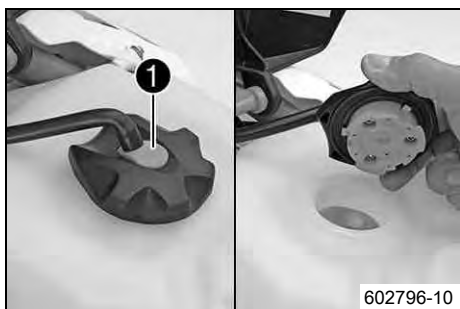

6.13 Stänga tanklocket

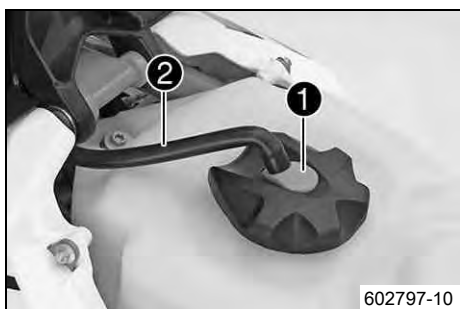
**Huvudarbete**

- Placera tanklocket på ifyllningsöppningen och vrid det medsols tills låsknappen ❶ hakar i.

**Info**

Tankavluftningens slang ❷ ska dras utan veck.

Efterarbete

- Lås sadeln. (☛ s 45)

6.14 Reglerskruv för tomgångsvarvtal

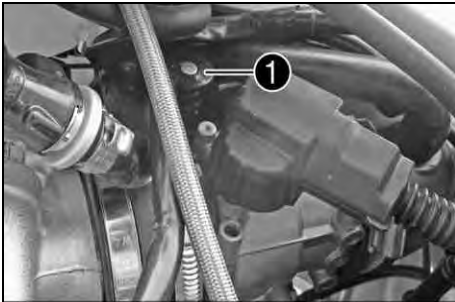

Reglerskruven för tomgångsvarvtal ❶ sitter uppe till vänster på gasspjällshuset. Reglerskruven för tomgångsvarvtal har två funktioner. Vrid på skruven för att reglera tomgångsvarvtalet. Om skruven dras ut till stoppläget ökar tomgångsvarvtalet för kallstart.

Möjliga tillstånd

- Varvtalsökning aktiverad – Reglerskruven för tomgångsvarvtal har dragits ut till stoppläget.
- Varvtalsökning avaktiverad – Reglerskruven för tomgångsvarvtal har tryckts in till stoppläget.

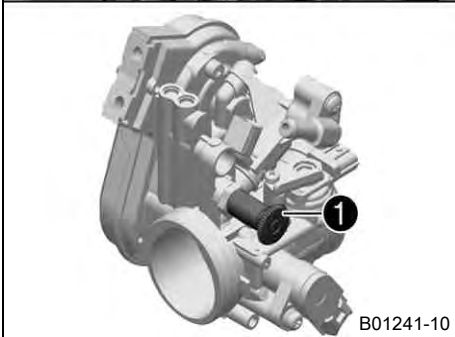

6.15 Växelspak

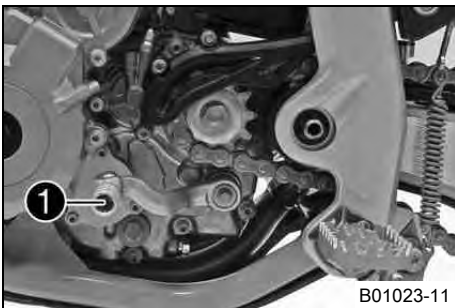

Växelspaken ❶ är monterad till vänster på motorn.

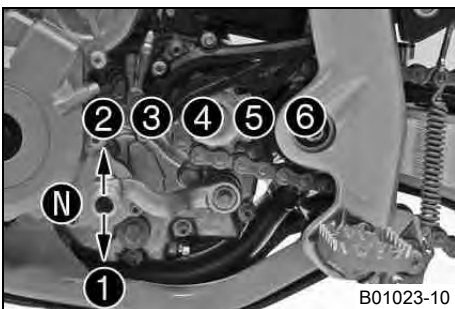

De olika växlaras lägen framgår av bilden. Neutral- eller tomgångsläget är mellan 1:ans och 2:ans växel.

6.16 Fotbromspedal



Fotbromspedalen ❶ sitter framför den högra fotpinnen. Med fotbromspedalen manövreras bakbromsen.

6.17 Sidostöd

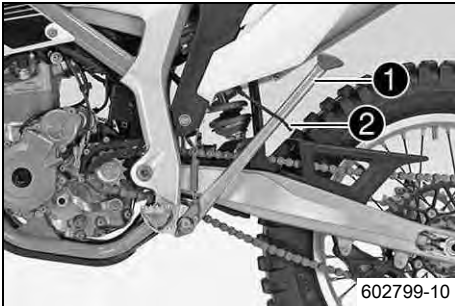

Sidostödet ❶ sitter på fordonets vänstra sida.

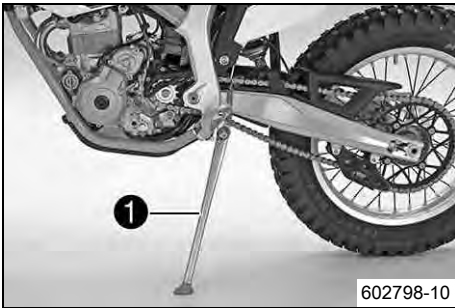

Motorcykeln parkeras på sidostödet.

i Info

Under körning ska sidostödet ❶ vara uppfällt och säkrat med gummibandet ❷.

6.18 Styråls

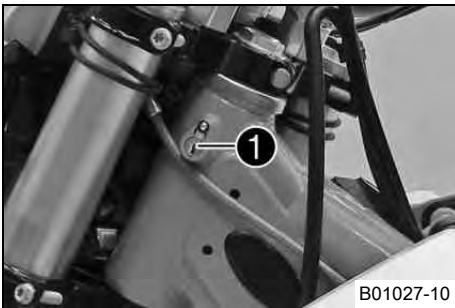

Styråls ❶ sitter till vänster på styrhuvudet.

Med styråls kan styret spärras. Det går då inte att styra och köra längre.

6.19 Spärra styret

Observera

Risk för skador Det parkerade fordonet kan rulla bort eller ramla omkull.

- Parkera alltid fordonet på fast och slät mark.



- Parkera fordonet.
- Lägg om styret helt åt höger.
- Stick in nyckeln i styråls, vrid åt vänster, tryck in den och vrid sedan åt höger. Dra ut nyckeln.
- ✓ Styret går inte att röra längre.

i Info

Låt aldrig nyckeln sitta i styråls.

6.20 Låsa upp styret



- Stick in nyckeln i styrlåset, vrid åt vänster, dra ut den och vrid sedan åt höger. Dra ut nyckeln.
- ✓ Styret går återigen att röra på.



Info

Låt aldrig nyckeln sitta i styrlåset.

7.1 Översikt

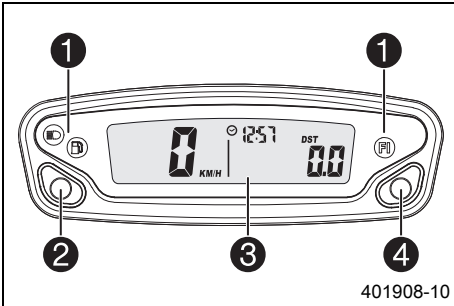

1	Översikt kontrollampor (☼ s 14)
2	Vänster knapp
3	Display
4	Höger knapp

7.2 Aktivering

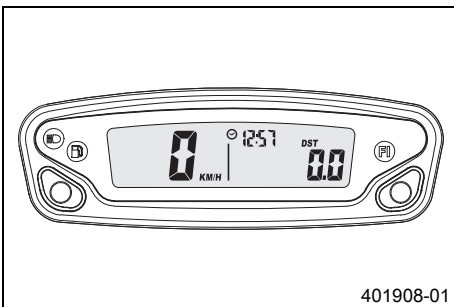

Aktivera hastighetsmätaren

Hastighetsmätaren aktiveras när en av knapparna trycks in eller när en impuls överförs från hjulvarvtalsgivaren.

7.3 Meddelande på hastighetsmätaren

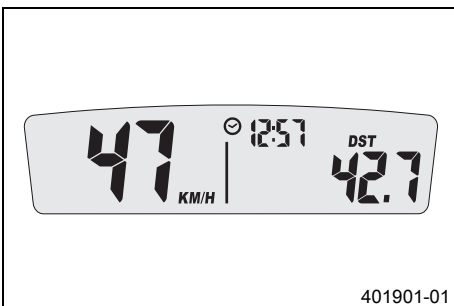

Möjliga tillstånd

	Hastighetsmätarens batterispänning – Hastighetsmätarens batterispänning är för låg. Byt batteri.
	Service – Dags för service. Ta kontakt med en auktoriserad KTM-verkstad.

7.4 Ställa in hastighetsmätaren

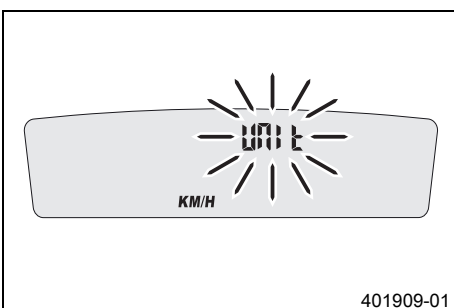

Krav

Motorcykeln står.

- Håll båda knapparna intryckta i 3–5 sekunder.
 - ✓ Setup-menyn visas. Indikeringen **UNIT** blinkar.
- Tryck på en av knapparna **UNIT** för att välja hastighet i kilometer **KM/H** eller engelska mil **M/H**.

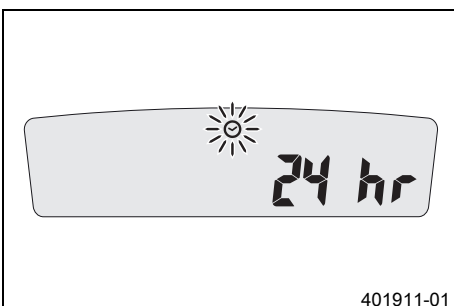

- Vänta 5 sekunder.
 - ✓ Hastighetsmätaren går till nästa menypunkt. Symbolen ☼ blinkar.
- Tryck på en av knapparna för att visa tidsformatet 24 eller 12 h.

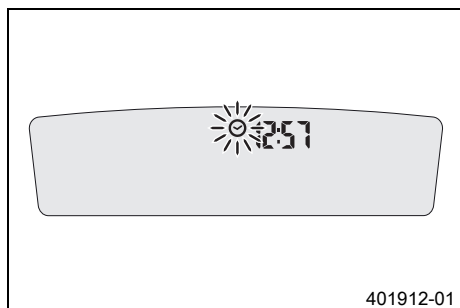

- Vänta 5 sekunder.
- ✓ Hastighetsmätaren går till nästa meny punkt. Symbolen ☉ blinkar.

Återställ klockan

- Tryck på vänster knapp.
- ✓ Värdet minskar.

Ställa fram klockan

- Tryck på höger knapp.
- ✓ Värdet ökar.

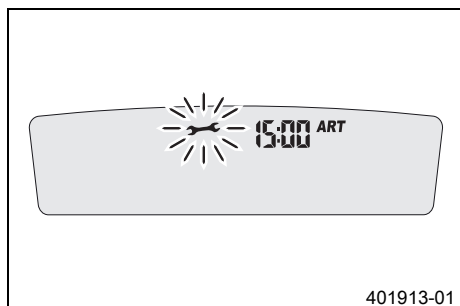

- Vänta 5 sekunder.
- ✓ Hastighetsmätaren går till nästa meny punkt. Symbolen ☉ blinkar.
- Ställa in service.

Specifikation

Service en gång efter	1 h
Service var	20 h

Kortare serviceintervall

- Tryck på vänster knapp.
- ✓ Värdet minskar.

Längre serviceintervall

- Tryck på höger knapp.
- ✓ Värdet ökar.

Stänga av serviceindikeringen

- Håll vänster knapp intryckt.
- ✓ **off** visas på displayen.

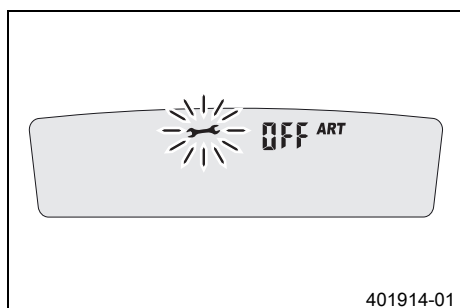

7.5 Ställa in kilometer/engelsk mil



Info

När man byter enhet raderas inte värdet **ODO** utan det räknas om till den nya enheten.

Krav

Motorcykeln står.

- Håll båda knapparna intryckta i 3–5 sekunder.
- ✓ Setup-menyn visas. Indikeringen **UNIT**.
- Tryck på en av knapparna **UNIT** för att välja hastighet i kilometer **KM/H** eller engelska mil **M/H**.

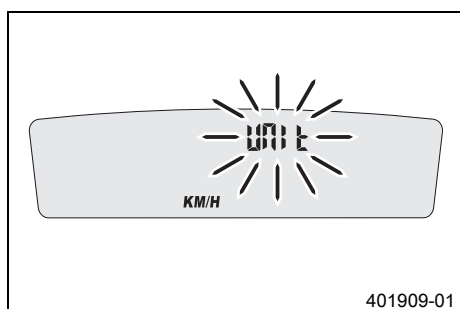

7.6 Ställa in klockan

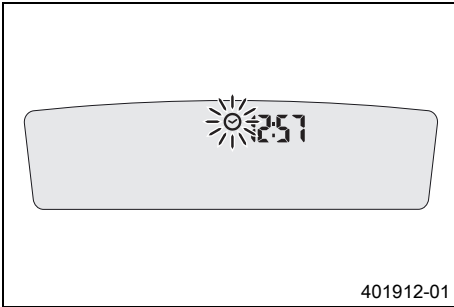
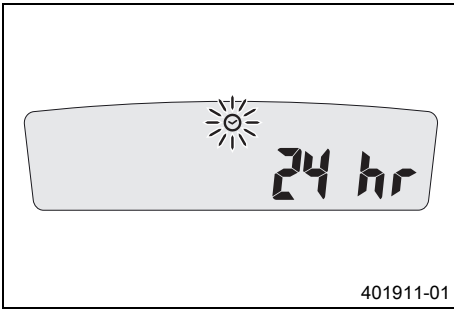

Krav

Motorcykeln står.

- Håll båda knapparna intryckta i 3–5 sekunder.
 - ✓ Setup-menyn visas. Indikeringen **UNIT** blinkar.
- Vänta tills menyn för Klocka ☉ blinkar.
- Tryck på en av knapparna för att visa tidsformatet 24 eller 12 h.

- Vänta 5 sekunder.
 - ✓ Hastighetsmätaren går till nästa meny punkt. Symbolen ☉ blinkar.

Återställ klockan

- Tryck på vänster knapp.
 - ✓ Värdet minskar.

Ställa fram klockan

- Tryck på höger knapp.
 - ✓ Värdet ökar.

7.7 Ställa in serviceindikeringen

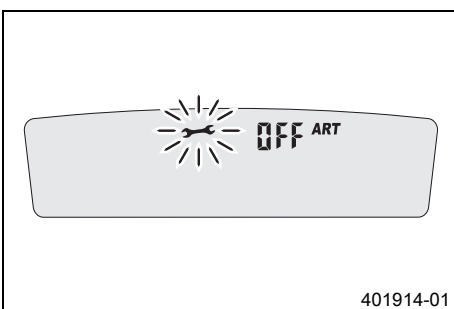
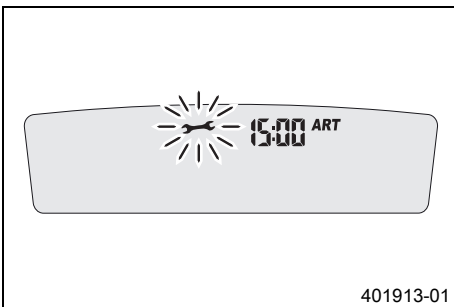

Krav

Motorcykeln står.

- Håll båda knapparna intryckta i 3–5 sekunder.
 - ✓ Setup-menyn visas. Indikeringen **UNIT** blinkar.
- Vänta tills menyn för Serviceindikering ↔ blinkar.
- Ställa in service.

Specifikation

Service en gång efter	1 h
Service var	20 h

Kortare serviceintervall

- Tryck på vänster knapp.
 - ✓ Värdet minskar.

Längre serviceintervall

- Tryck på höger knapp.
 - ✓ Värdet ökar.

Stänga av serviceindikeringen

- Håll vänster knapp intryckt.
 - ✓ **off** visas på displayen.

7.8 Hastighet, tid och DST körsträcka 1

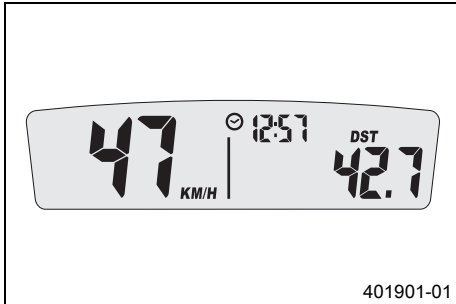

– Tryck på en av knapparna tills **DST** visas på hastighetsmätaren.

KM/H eller **M/H** visar hastigheten.

☉ visar vad klockan är.

DST visar körsträckan från den senaste nollställningen, till exempel mellan två tankningar.

Info

När värdet 39999,9 överskrids återställs **DST** automatiskt till 0,0.

Tryck en gång på vänster knapp.	Nästa visningsläge
Håll vänster knapp intryckt i 3–5 sekunder.	DST kan förinställas på ett värde mellan 0,0 och 39999,9 med hjälp av knapparna.
Tryck en gång på höger knapp.	Nästa visningsläge
Håll höger knapp intryckt i 3–5 sekunder.	DST återställs till 0,0.

7.9 Hastighet, tid och DST2 körsträcka 2

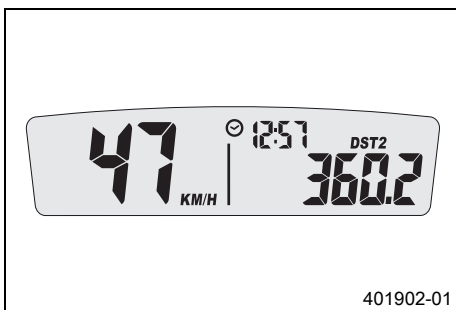

– Tryck på en av knapparna tills **DST2** visas på hastighetsmätaren.

KM/H eller **M/H** visar hastigheten.

☉ visar vad klockan är.

DST2 visar körsträckan 2 från den senaste nollställningen, till exempel mellan två tankningar.

Info

När värdet 39999,9 överskrids återställs **DST2** automatiskt till 0,0.

Tryck en gång på vänster knapp.	Nästa visningsläge
Håll vänster knapp intryckt i 3–5 sekunder.	DST2 kan förinställas på ett värde mellan 0,0 och 39999,9 med hjälp av knapparna.
Tryck en gång på höger knapp.	Nästa visningsläge
Håll höger knapp intryckt i 3–5 sekunder.	DST2 återställs till 0,0.

7.10 AVG Genomsnittshastighet, ART drifttimmar och ODO total körsträcka

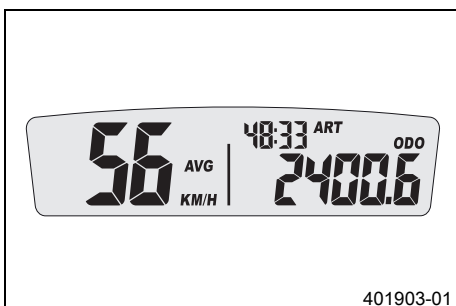

– Tryck på en av knapparna tills **AVG**, **ART** och **ODO** visas på hastighetsmätaren.









AVG visar genomsnittshastigheten sedan den senaste nollställningen.

ART visar antal drifttimmar.

ODO visar den totala körsträckan.

Tryck en gång på vänster knapp.	Nästa visningsläge
Håll vänster knapp intryckt i 3–5 sekunder.	NYCKELSYMBOL EN visar antal drifttimmar till nästa service.
Tryck en gång på höger knapp.	Nästa visningsläge
Håll höger knapp intryckt i 3–5 sekunder.	AVG återställs till 0,0.

8.1 Anvisningar för det första idrifttagandet

-  **Fara**
Risk för olyckor Risk på grund av nedsatt körförmåga.
- Ta inte fordonet i bruk om du har druckit alkohol, intagit läkemedel eller droger och därmed utgör en trafikfara eller inte är fysiskt eller psykiskt i stånd att framföra fordonet.
-  **Varning**
Risk för kroppsskador Att köra utan eller med bristfällig skyddsutrustning innebär en ökad säkerhetsrisk.
- Kör inte utan skyddsutrustning (hjälm, kängor, handskar, byxor och jacka med skydd). Se till att skyddsutrustningen alltid är i felfritt skick och uppfyller kraven i gällande bestämmelser.
-  **Varning**
Risk för omkullkörning Nedsättning av köregenskaperna p g a olika mönster på fram- och bakhjulets däck.
- Framhjul och bakhjul ska alltid ha däck med likartat mönster. Om däck med olika mönster används kan fordonet bli svårt att kontrollera.
-  **Varning**
Risk för olyckor Farligt körsätt p g a bristfällig anpassning till den aktuella situationen.
- Kör inte snabbare än vad som är lämpligt med avseende på körbanan och ditt eget kunnande.
-  **Varning**
Risk för olyckor Risk för olyckor när en passagerare tas med.
- Fordonet är inte avsett för att ta med passagerare. Ta aldrig med passagerare.
-  **Varning**
Risk för olyckor Bortfall av bromsverkan.
- Om fotbromspedalen inte släpps nöts bromsbeläggen ner permanent. Bakhjulsbromsen kan sluta fungera helt genom överhettning. Ta bort foten från fotbromspedalen när du inte vill bromsa fordonet.
-  **Varning**
Risk för olyckor Osäker körning.
- Överskrid aldrig fordonets maximala tillåtna totalvikt eller axellaster.
-  **Varning**
Risk för stöld Användning genom obehöriga personer
- Låt aldrig fordonet stå utan uppsikt när motorn går. Säkra fordonet mot stöld.

 **Info**
Tänk på att andra människor känner sig besvärade av överdrivet buller när du använder din motorcykel.

- Kontrollera att en auktoriserad KTM-verkstad har utfört de inspektionsarbeten som måste göras vid leveransen.
 - ✓ Leveransdokumentet och servicehäftet överlämnas till dig tillsammans med fordonet.
- Läs hela bruksanvisningen innan du gör din första åktur med motorcykeln.
- Lär känna manöveranordningarna.
- Ställ in kopplingshandtagets utgångsläge. (☞ s 58)
- Ställ in bromshandtagets spel. (☞ s 61)
- Ställ in fotbromspedalens utgångsläge. ☞ (☞ s 65)
- Ställ in växelspakens utgångsläge. ☞ (☞ s 86)
- Testa att manövrera motorcykeln på en avskild plats innan du gör en längre åktur.

 **Info**
I terrängen är det bäst att vara tillsammans med en annan person på ett eget fordon så att man kan hjälpa varandra.

- Försök även att köra så långsamt som möjligt och att åka stående för att få bättre känsla för motorcykeln.
- Kör inte i terräng som kräver mer kunskap och erfarenhet än den du själv har.
- Håll fast i styret med båda händerna när du kör och låt fötterna vila på fotpinnarna.

- Om bagage ska tas med: se till att fästa bagaget så nära fordonets mitt som möjligt och att fördela bagagets vikt jämnt mellan framhjulet och bakhjulet.

**Info**

Motorcyklar är känsliga för förändringar av viktfordelningen.

- Den tillåtna maximala totalvikten och de tillåtna maximala axellasterna får inte överskridas.

Specifikation

Maximal tillåten totalvikt	280 kg
Maximal tillåten axellast fram	135 kg
Maximal tillåten axellast bak	175 kg

- Kör in motorn. (☛ s 23)

8.2 Köra in motorn

- Under inkörningstiden ska de angivna värdena för motorvarvtal och motoreffekt inte överskridas.

Specifikation

Max motorvarvtal	
under den första driftstimmen	7 000 v/min
Max motoreffekt	
under de första 3 driftstimmarna	≤ 75 %

- Undvik att köra med fullt gaspådrag!

9.1 Kontroll- och skötselarbeten inför varje idrifttagande

**Info**

Kontrollera alltid fordonet samt dess driftsäkerhet innan du påbörjar en körning. Fordonet måste vara i tekniskt felfritt skick när det används.

- Kontrollera motoroljenivån. (☞ s 87)
- Kontrollera elsystemet.
- Kontrollera bromsvätskenivån i frambromsen. (☞ s 62)
- Kontrollera bromsvätskenivån i bakbromsen. (☞ s 66)
- Kontrollera frambromsens bromsbelägg. (☞ s 63)
- Kontrollera bakbromsens bromsbelägg. (☞ s 67)
- Kontrollera att bromsanläggningen fungerar korrekt.
- Kontrollera kylvätskenivån. (☞ s 83)
- Kontrollera kedjans nedsmutsning. (☞ s 53)
- Kontrollera kedja, bakdrev, framdrev och kedjestyrare. (☞ s 55)
- Kontrollera kedjespänningen. (☞ s 54)
- Kontrollera däckens skick. (☞ s 72)
- Kontrollera lufttrycket i däcken. (☞ s 73)
- Kontrollera ekrarnas spänning. (☞ s 73)
- Rengör gaffelbenens dammtätningar. (☞ s 38)
- Avlufta gaffelbenen. (☞ s 37)
- Kontrollera luftfiltret.
- Kontrollera att alla manöveranordningar är korrekt inställda och går lätt.
- Kontrollera med jämna mellanrum att alla skruvar, muttrar och slangklämmor är fast åtdragna.
- Kontrollera bränslenivån.

9.2 Starta motorcykeln

**Fara**

Risk för förgiftning Avgaser är giftiga och kan leda till medvetslöshet och dödsfall.

- När motorn går krävs en tillräckligt kraftig ventilation. Motorn får inte startas eller köras i slutna utrymmen utan lämplig utsugning.

Observera

Motorskada Höga varvtal vid kall motor minskar motorns livslängd.

- Varmkör alltid motorn med låga varvtal.



- Fäll upp motorcykelns stöd och säkra det med gummibandet ❶.
- Lägg i växellådans friläge.

(Freeride 350 AUS)

- Tryck nödavstängningsknappen till läget ☐.

Krav

Omgivningstemperatur: < 20 °C

- Dra ut reglerskruven för tomgångsvarvtal till stoppläget.

- Tryck på elstartknappen.

**Info**

Tryck in elstartknappen i max. 5 sekunder. Vänta minst 5 sekunder innan nästa startförsök görs.

Under starten tänds FI varningslampan ett ögonblick för funktionskontroll.

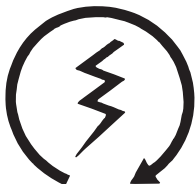

400733-01

9.3 Börja köra

**Info**

Tänd ljuset på fordon med ljus innan du börjar köra. På så sätt kan andra trafikanter se dig bättre. Under körning ska sidostödet vara uppfällt och säkrat med gummibandet.

- Dra i kopplingshandtaget, lägg in 1:ans växel, släpp kopplingshandtaget långsamt och gasa samtidigt försiktigt.

9.4 Växla, köra

**Varning**

Risk för olyckor Nedväxling vid högt motorvarvtal kan leda till att bakhjulet blockeras.

- Växla inte ner till en lägre växel vid högt motorvarvtal. Motorn går upp för högt i varv och bakhjulet kan blockeras.

**Info**

Om ovanliga ljud hörs vid körning måste du omedelbart stanna. Stäng av motorn och kontakta en auktoriserad KTM-verkstad. 1:ans växel är start- och bergväxeln.

- När situationen (uppförsbacke, körsituation etc) tillåter det kan du lägga i en högre växel. Lätta på gashandtaget, dra samtidigt i kopplingshandtaget, lägg i nästa växel, släpp kopplingshandtaget och gasa.
- När högsta möjliga hastighet har uppnåtts genom fullt gaspådrag, ska gashandtaget släppas något för $\frac{3}{4}$ gaspådrag. Hastigheten sjunker snabbast, medan bränsleförbrukningen minskar avsevärt.
- Kör inte med mer gas än vad motorn kan utnyttja. Plötsligt gaspådrag i handtaget ökar bränsleförbrukningen.
- För nedväxling måste du bromsa motorcykeln och lätta på gashandtaget.
- Dra i kopplingshandtaget och lägg i nästa lägre växel. Släpp kopplingshandtaget långsamt och gasa eller upprepa växlingen.
- Stäng av motorn i stället för att köra resp stå längre tid på tomgång.

Specifikation

≥ 2 min

- Undvik upprepad eller lång slirning av kopplingen. Motoroljan och därmed även motorn och kylsystemet blir varma.
- Kör hellre med lågt varvtal istället för högt varvtal och slirande koppling.

9.5 Bromsa in

**Varning**

Risk för olyckor För stark inbromsning låser hjulen.

- Anpassa bromsningen till körsituationen och vägförhållandena.

**Varning**

Risk för olyckor Minskad bromsverkan p g a otydlig tryckpunkt för fram- eller bakbromsen.

- Kontrollera bromssystemet, fortsätt inte att köra. (Din auktoriserade KTM-verkstad hjälper gärna till.)

**Varning**

Risk för olyckor Minskad bromsverkan p g a våta eller smuts i bromssystemet.

- Bromsa försiktigt tills det våta eller smutsiga bromssystemet är torrt och rent.

- På sandigt, vått och halt underlag ska man i första hand använda bakbromsen.
- Bromsningen bör alltid ha avslutats innan en kurva påbörjas. Lägg i en lägre växel, beroende på hastigheten.
- Använd motorns bromsverkan under längre nedförsbackar. Växla ned en eller två växlar men utan att motor går på för högt varvtal. På så sätt behöver du bromsa mindre och bromssystemet överhettas inte.

9.6 Stanna, parkera

**Varning****Risk för stöld** Användning genom obehöriga personer

- Låt aldrig fordonet stå utan uppsikt när motorn går. Säkra fordonet mot stöld.

**Varning****Risk för brännskador** Vissa fordonsdelar blir mycket varma när fordonet är i drift.

- Undvik beröring med heta komponenter som avgassystem, kylare, motor, stötdämpare och bromssystem. Vänta tills komponenterna har svalnat innan du börjar med underhållsarbeten.

Observera**Risk för skador** Det parkerade fordonet kan rulla bort eller ramla omkull.

- Parkera alltid fordonet på fast och slät mark.

Observera**Brandrisk** Vissa fordonsdelar blir mycket varma när fordonet är i drift.

- Parkera inte fordonet i närheten av lätt brännbart eller lättantändligt material. Lägg inte några föremål över det driftsvarma fordonet. Vänta alltid tills fordonet har svalnat.

Observera**Materialskador** Komponenter skadas och förstörs på grund av för hög belastning.

- Sidostödet är endast gjort för motorcykelns vikt. Sätt dig inte på motorcykeln när den står på sidostödet. Sidostödet eller ramen kan skadas och motorcykeln kan välta.

- Bromsa ner motorcykeln.
- Lägg i växellådans friläge.
- Tryck på kortslutningsknappen  när motorn går på tomgångsvarvtal tills motorn står stilla.
- Parkera motorcykeln på fast mark.

9.7 Transport

Observera**Risk för skador** Det parkerade fordonet kan rulla bort eller ramla omkull.

- Parkera alltid fordonet på fast och slät mark.

Observera**Brandrisk** Vissa fordonsdelar blir mycket varma när fordonet är i drift.

- Parkera inte fordonet i närheten av lätt brännbart eller lättantändligt material. Lägg inte några föremål över det driftsvarma fordonet. Vänta alltid tills fordonet har svalnat.

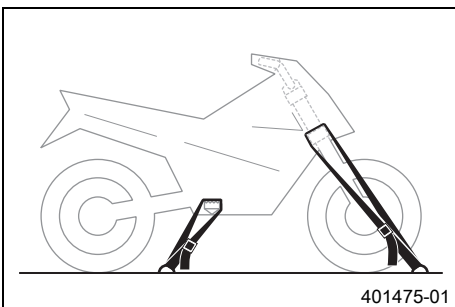

- Stäng av motorn.
- Fixera motorcykeln med spännband eller andra lämpliga fästanordningar så att den inte kan ramla omkull eller rulla bort.

9.8 Fylla på bränsle

**Fara****Brandrisk** Bränslet är lättantändligt.

- Fyll inte på bränsle i närheten av öppen eld eller brinnande cigaretter. Stäng alltid av motorn när du ska fylla på bränsle. Se till att inget bränsle spills på heta fordonsdelar. Torka genast bort utspillt bränsle.
- Bränslet i bränsletanken expanderar vid uppvärmning och kan tränga ut om tanken är för full. Observera uppgifterna för tankning.

**Varning****Risk för förgiftning** Bränsle är giftigt och hälsovådligt.

- Se till att bränslet inte kommer i kontakt med hud, ögon eller kläder. Andas inte in besinångor. Vid ögonkontakt ska ögonen spolas med vatten omedelbart. Uppsök läkare. Tvätta genast av kontaminerade hudområden med tvål och vatten. Om man har svält bränsle måste man genast uppsöka läkare. Byt kläder som är kontaminerade med bränslet.

Observera**Materialskada** Igensättning av bränslefiltret.

- I vissa länder och regioner kan den tillgängliga bränslekväliteten och -renheten eventuellt vara otillräcklig. Detta leder till problem i bränslesystemet. (Din auktoriserade KTM-verkstad hjälper gärna till.)
- Tank endast rent bränsle som uppfyller angiven standard.

**Varning****Risk för miljöskador** Icke fackmässig hantering av bränsle innebär risk för miljöskador.

- Bränslet får inte hamna i grundvattnet, marken eller avloppssystemet.

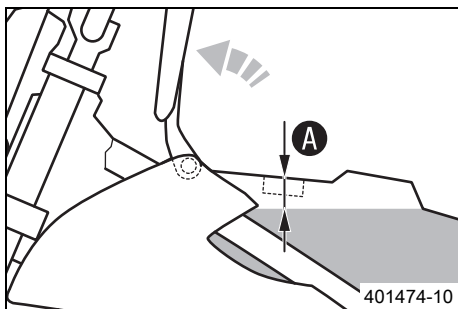
**Förarbete**

- Stäng av motorn.
- Fäll upp sadeln. (☛ s 45)
- Öppna tanklocket. (☛ s 14)

Huvudarbete

- Fyll bränsletanken maximalt till måttet **A**.

Specifikation

Mått A	30 mm	
Volym bränsletank, totalt ca	5,5 l	Blyfri bensin (ROZ 95) (☛ s 103)

Efterarbete

- Stäng tanklocket. (☛ s 14)
- Lås sadeln. (☛ s 45)

10.1 Serviceschema

	var 80:e drifttimme		
	var 20:e drifttimme		
	en gång efter 1 drifttimme		
Läs av felminnet med KTM-diagnosverktyget. 🐾	○	●	●
Kontrollera elsystemets funktion.	○	●	●
Kontrollera och ladda batteriet. 🐾		●	●
Byt motorolja och oljefilter, rengör oljesilen. 🐾 (☞ s 88)	○	●	●
Kontrollera frambromsens bromsbelägg. (☞ s 63)		●	●
Kontrollera bakbromsens bromsbelägg. (☞ s 67)		●	●
Kontrollera bromsskivorna. (☞ s 61)		●	●
Kontrollera att bromsledningarna är täta och oskadade.		●	●
Kontrollera bromsvätskenivån i bakbromsen. (☞ s 66)		●	●
Kontrollera fotbromspedalens spel. (☞ s 65)		●	●
Kontrollera ramen och baksvingen. 🐾		●	●
Kontrollera baksvingens lager. 🐾			●
Kontrollera styrspindeln upptill och nedtill på fjäderbenet. 🐾		●	●
Kontrollera däckens skick. (☞ s 72)	○	●	●
Kontrollera lufttrycket i däcken. (☞ s 73)	○	●	●
Kontrollera hjullagrens spel. 🐾		●	●
Kontrollera hjulnaven. 🐾		●	●
Kontrollera fälgens slag. 🐾	○	●	●
Kontrollera ekrarnas spänning. (☞ s 73)	○	●	●
Kontrollera kedja, bakdrev, framdrev och kedjestyrare. (☞ s 55)		●	●
Kontrollera kedjespänningen. (☞ s 54)	○	●	●
Smörj alla rörliga delar (t ex sidostöd, handspak och kedja) och kontrollera att de går lätt. 🐾		●	●
Kontrollera vätskenivån i hydraulkopplingen. (☞ s 58)		●	●
Kontrollera bromsvätskenivån i frambromsen. (☞ s 62)		●	●
Kontrollera bromshandtagets spel. (☞ s 61)		●	●
Kontrollera styrhuvudets lagerspel. (☞ s 42)	○	●	●
Kontrollera ventilspelet. 🐾	○		●
Kontrollera kopplingen. 🐾			●
Byt ut axelringstättningarna på vattenpumpen. 🐾			●
Byt ut bränslesilen. 🐾 (☞ s 87)	○	●	●
Kontrollera bränsletrycket. 🐾		●	●
Kontrollera att alla slangar (t ex bränsle-, kyl-, avluftnings- och dräneringsslangar) och hylsor inte har sprickor, är täta och korrekt dragna. 🐾	○	●	●
Kontrollera frostskyddet och kylvätskenivån. (☞ s 82)	○	●	●
Kontrollera att kablarna inte är skadade eller vikta. 🐾		●	●
Kontrollera att vajrarna inte är skadade eller vikta. Kontrollera även vajrarnas inställning.	○	●	●
Rengör luftfiltret och luftfilterboxen. 🐾		●	●
Byt slutdämparens glasfibergarnstoppling. 🐾 (☞ s 50)			●
Kontrollera att skruvarna och muttrarna är fast åtdragna. 🐾	○	●	●
Kontrollera strålkastarinställningen. (☞ s 80)	○	●	●
Kontrollera tomgången. 🐾	○	●	●
Kontrollera kylarfläktens funktion. 🐾	○	●	●
Slutkontroll: Kontrollera fordonets trafiksäkerhet och provkör fordonet.	○	●	●
Läs av felminnet med KTM-diagnosverktyget efter provkörningen. 🐾	○	●	●
För in servicearbetet i KTM DEALER.NET och i servicehäftet. 🐾	○	●	●

- engångsintervall
- återkommande intervall

10.2 Servicearbeten (som extra uppdrag)

	varje år			
	var 160:e driftimme			
	var 80:e driftimme			
	var 60:e driftimme			
	en gång efter 20 drifttimmar			
Byt frambromsens bromsvätska. 🐦				●
Byt bakbromsens bromsvätska. 🐦				●
Byt tätninghylsa för fotbromscylinern. 🐦		●		
Byt vätska i hydraulkopplingen. 🐦 (☞ s 59)				●
Smörj styrhuvudets lager. 🐦 (☞ s 43)				●
Utför gaffelservice. 🐦	○		●	●
Genomför fjäderbensservice. 🐦			●	●
Byt tändstift och tändstiftskabelsko. 🐦				●
Byt kolv. 🐦				●
Kontrollera/mät cylindern. 🐦				●
Kontrollera topplocket. 🐦				●
Byt ut ventiler, ventilfjädrar och ventilfjädrarnas fästen. 🐦				●
Kontrollera kamaxeln och svängarmen. 🐦				●
Byt vevstake, vevstakslager och vevtapp. 🐦				●
Kontrollera växellådan och transmissionen. 🐦				●
Kontrollera oljetryckreglerventilen. 🐦				●
Byt sugpumpen. 🐦				●
Kontrollera tryckpumpen och smörjsystemet. 🐦				●
Byt ut styrkedjan. 🐦				●
Kontrollera kamaxelstyrningen. 🐦				●
Byt ut alla motorlager. 🐦				●

- engångsintervall
- återkommande intervall

11.1 Kontrollera chassits grundinställning i förhållande till aktuell förarvikt



Info

Börja grundinställningen med att ställa in fjäderbenen och ställ därefter in gaffeln.

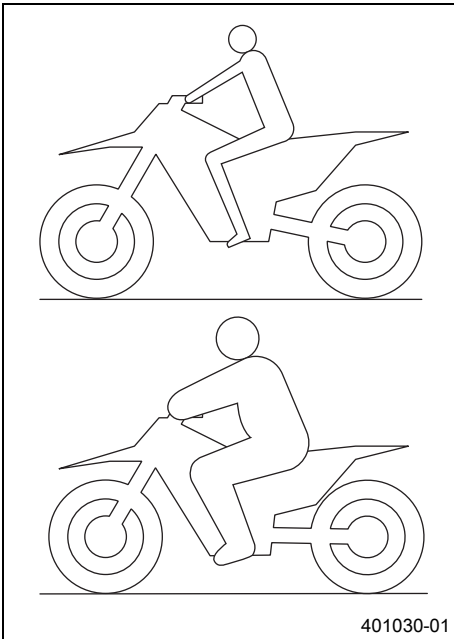

- För att uppnå optimala köregenskaper samt för att undvika skador på gaffel, fjäderben, baksving och ram måste fjädringskomponenterna anpassas efter förarens vikt.
- Vid leverans är KTM offroad-motorcyklar inställda för standardförarvikt (med komplett skyddsutrustning).

Specifikation

Standard förarvikt	75... 85 kg
--------------------	-------------

- Om föraren väger mer eller mindre än standardvikten måste fjäderkomponenternas grundinställning anpassas.
- Mindre viktavvikelser kan kompenseras genom ändring av fjäderns förspänning. Vid större avvikelser ska lämpliga fjädrar monteras.

11.2 Kompressionsdämpning fjäderben

Fjäderbenets kompressionsdämpning är uppdelat i två områden, hög hastighet och låg hastighet.

Hög och låg hastighet gäller bakhjulets kompressionshastighet och inte körhastigheten.

Inställningen för hög hastighet är exempelvis verksam vid landning efter ett hopp, då bakhjulets fjädrar komprimeras snabbt.

Inställningen för låg hastighet är exempelvis verksam vid körning över långa gupp i marken, då bakhjulets fjädrar komprimeras långsamt.

Dessa två områden kan ställas in separat, men övergången mellan hög och låg hastighet är dock flytande. Därför påverkar ändringar av höghastighetsinställningen även låghastighetsområdet och vice versa.

11.3 Ställa in fjäderbenets kompressionsdämpning, låg hastighet



Försiktigt

Risk för olyckor Demontering av trycksatta delar kan leda till skador.

- Fjäderbenet är fyllt med högkomprimerat kväve. Följ den angivna beskrivningen. (Din auktoriserade KTM-verkstad hjälper gärna till.)



Info

Låghastighetsinställningen gör sig gällande vid långsam eller normal kompression av fjäderbenet.

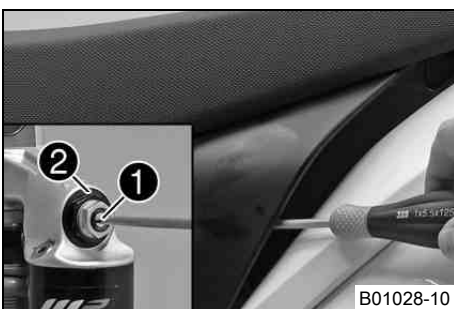

- Vrid justerskruven ① medsols med en skruvmejsel ända till det sista kännbara klickljudet.



Info

Lossa inte skruvförbandet ②!

- Vrid tillbaka ett antal klickningar motsvarande fjäderbenstypen motsols.

Specifikation

Kompressionsdämpning, låg hastighet	
Komfort	20 klickningar
Standard	15 klickningar
Sport	5 klickningar

i Info
Vridning medsols ger ökad dämpning, vridning motsols ger minskad dämpning.

11.4 Ställa in fjäderbenets kompressionsdämpning, hög hastighet

⚠ Försiktigt
Risk för olyckor Demontering av trycksatta delar kan leda till skador.

- Fjäderbenet är fyllt med högkomprimerat kväve. Följ den angivna beskrivningen. (Din auktoriserade KTM-verkstad hjälper gärna till.)

i Info
Höghastighetsinställningen gör sig gällande när fjäderbenet komprimeras snabbt.

Förarbete

- Palla upp motorcykeln på mc-lyften. (☞ s 37)
- Fäll upp sadeln. (☞ s 45)
- Demontera fjäderbenet. 🛠 (☞ s 44)

Huvudarbete

- Vrid justerskruven ① medsols med en hylsnyckel tills det tar stopp.



i Info
Lossa inte skruvförbandet ②!

- Vrid tillbaka ett antal varv motsvarande fjäderbenstypen motsols.

Specifikation

Kompressionsdämpning, hög hastighet	
Komfort	2,5 varv
Standard	2 varv
Sport	1 varv

i Info
Vridning medsols ger ökad dämpning, vridning motsols ger minskad dämpning.

Efterarbete

- Montera fjäderbenet. 🛠 (☞ s 44)
- Lås sadeln. (☞ s 45)
- Ta bort motorcykeln från mc-lyften. (☞ s 37)

11.5 Ställa in fjäderbenets returdämpning

⚠ Försiktigt
Risk för olyckor Demontering av trycksatta delar kan leda till skador.

- Fjäderbenet är fyllt med högkomprimerat kväve. Följ den angivna beskrivningen. (Din auktoriserade KTM-verkstad hjälper gärna till.)

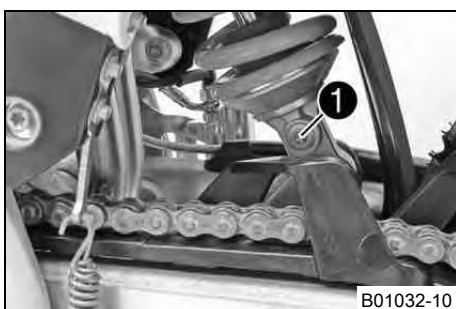

- Vrid justerskruven ① medsols ända till det sista kännbara klickljudet.
- Vrid tillbaka ett antal klickningar motsvarande fjäderbenstypen motsols.

Specifikation

Returdämpning	
Komfort	20 klickningar
Standard	15 klickningar
Sport	10 klickningar



Info

Vridning medsols ger ökad dämpning, vridning motsols ger minskad dämpning vid utfjädringen.

11.6 Bestämma måttet för det avlastade bakhjulet

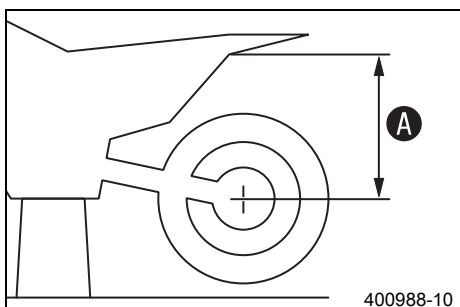

Förarbete

- Palla upp motorcykeln på mc-lyften. (☞ s 37)

Huvudarbete

- Mät helst ett vertikalt avstånd mellan bakaxeln och en fixpunkt, t.ex. ett märke på sidokåpan.
- Anteckna värdet som mått **A**.

Efterarbete

- Ta bort motorcykeln från mc-lyften. (☞ s 37)

11.7 Kontrollera fjäderbenets statiska häng

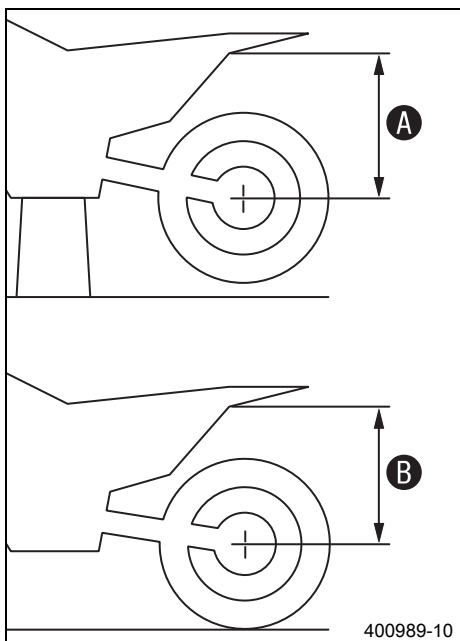

- Bestäm måttet **A** för det avlastade bakhjulet. (☞ s 32)
- En annan person ska hålla motorcykeln i vertikalt läge.
- Mät avståndet mellan bakaxeln och fixpunkten igen.
- Anteckna värdet som mått **B**.



Info

Differensen mellan mått **A** och **B** är det statiska hänget.

- Kontrollera det statiska hänget.

Statiskt häng	15 mm
---------------	-------

- » Om det statiska hänget är större eller mindre än det angivna måttet:
 - Ställ in fjäderbenets fjäderförspänning. ☞ (☞ s 33)

11.8 Kontrollera fjäderbenets häng under körning

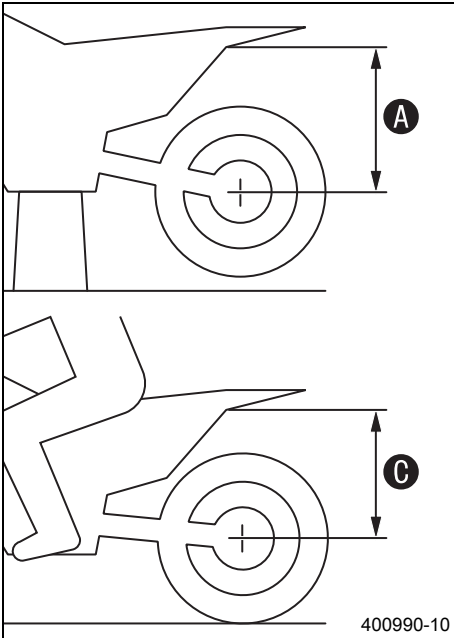

- Bestäm måttet **A** för det avlastade bakhjulet. (☞ s 32)
- En annan person ska hålla fast motorcykeln. Föraren sätter sig på motorcykeln med komplett skyddsutrustning och intar normal sittposition med fötterna på fotpinarna. Föraren gungar några gånger upp och ner.
 - ✓ Bakhjulets upphängning stabiliseras.
- En medhjälpare mäter nu avståndet mellan bakhjulsaxeln och fixpunkten igen.
- Anteckna värdet som mått **C**.

i Info

Differensen mellan mått **A** och **C** är hänget under körning.

- Kontrollera hänget under körning.

Häng under körning	80 mm
--------------------	-------

- » Om hänget under körning avviker från det angivna måttet:
 - Ställ in hänget under körning. ☞ (☞ s 34)

11.9 Ställa in fjäderbenets fjäderförspänning ☞

⚠ Försiktigt

Risk för olyckor Demontering av trycksatta delar kan leda till skador.

- Fjäderbenet är fyllt med högkomprimerat kväve. Följ den angivna beskrivningen. (Din auktoriserade KTM-verkstad hjälper gärna till.)

i Info

Innan fjäderns förspänning ändras ska den aktuella inställningen noteras t ex genom att fjäderlängden mäts.

Förarbete

- Palla upp motorcykeln på mc-lyften. (☞ s 37)
- Fäll upp sadeln. (☞ s 45)
- Demontera fjäderbenet. ☞ (☞ s 44)
- Rengör noggrant det demonterade fjäderbenet.

Huvudarbete

- Lossa skruven **1**.
- Vrid ställringen **2** tills fjädern inte längre är spänd.

Tappnyckel (T106S)

- Mät den ospända fjäderns totala längd.
- Spänn fjädern genom att vrida ställringen **2** tills det specificerade måttet **A** har uppnåtts.

Specifikation

Fjäderförspänning	
Komfort	12 mm
Standard	12 mm
Sport	12 mm

i Info

Beroende på det statiska hänget resp hänget under körning kan högre eller lägre fjäderförspänning behöva väljas.

- Dra åt skruven **1**.

Specifikation

Skruv ställring fjäderben	M5	5 Nm
---------------------------	----	------

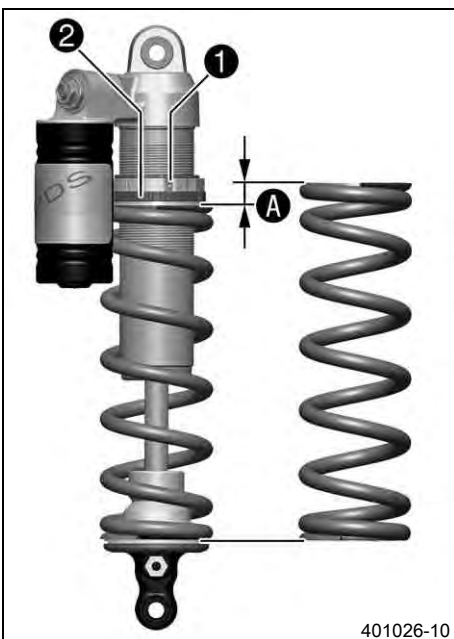

401026-10

Efterarbete

- Montera fjäderbenet. 🛠️ (☞ s 44)
- Lås sadeln. (☞ s 45)
- Ta bort motorcykeln från mc-lyften. (☞ s 37)

11.10 Ställa in hänget under körning 🛠️

Förarbete

- Palla upp motorcykeln på mc-lyften. (☞ s 37)
- Fäll upp sadeln. (☞ s 45)
- Demontera fjäderbenet. 🛠️ (☞ s 44)
- Rengör noggrant det demonterade fjäderbenet.

Huvudarbete

- Välj och montera en lämplig fjäder.

Specifikation

Fjäderbeteckning	
Vikt förare: 65... 75 kg	55/63/71-215
Vikt förare: 75... 85 kg	58/66/74-215
Vikt förare: 85... 95 kg	66-215

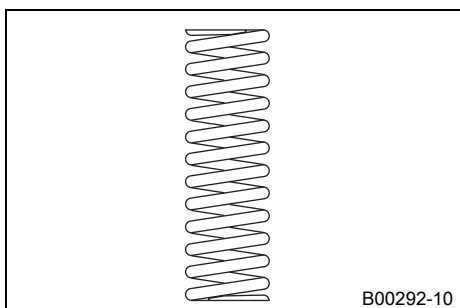

Info

Fjäderkonstanten anges på fjäderns utsida. Mindre viktavvikelser kan kompenseras genom ändring av fjäderns förspänning.

Efterarbete

- Montera fjäderbenet. 🛠️ (☞ s 44)
- Lås sadeln. (☞ s 45)
- Ta bort motorcykeln från mc-lyften. (☞ s 37)
- Kontrollera fjäderbenets statiska häng. (☞ s 32)
- Kontrollera fjäderbenets häng under körning. (☞ s 33)
- Ställ in fjäderbenets returdämpning. (☞ s 31)

11.11 Kontrollera gaffelns grundinställning



Info

Av olika skäl kan man inte definiera ett visst exakt häng under körning för gaffeln.

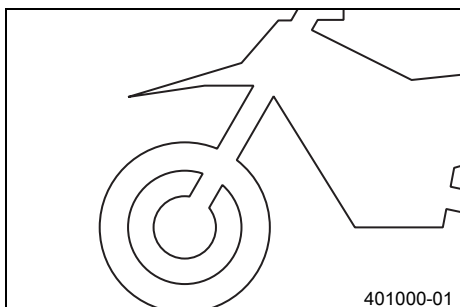

- Mindre avvikelser av förarens vikten kan kompenseras genom justering av fjäderförspänningen på samma sätt som för fjäderbenet.
- Om gaffeln ofta slår igenom (hårt dunk vid kompression) är det absolut nödvändigt att montera hårdare gaffelfjädrar för att undvika skador på gaffeln och ramen.

11.12 Ställa in gaffelns kompressionsdämpning



Info

Den hydrauliska kompressionsdämpningen avgör hur gaffeln beter sig vid kompression.

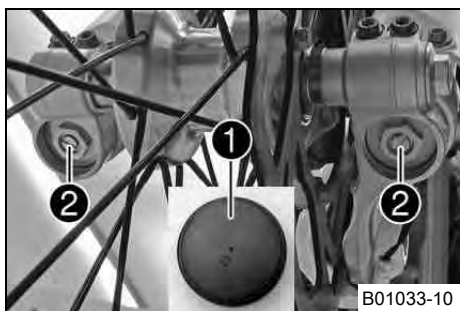

B01033-10

- Ta bort skyddshättorna ❶.
- Vrid justerskruvorna ❷ medsols tills det tar stopp.

i Info
Justerskruvorna ❷ sitter längst ner på gaffelbenen. Ställ in båda gaffelbenen likadant.

- Vrid tillbaka motsols det antal klickningar som motsvarar gaffeltypen.

Specifikation

Kompressionsdämpning	
Komfort	25 klickningar
Standard	20 klickningar
Sport	15 klickningar

i Info
Vridning medsols ger ökad dämpning, vridning motsols ger minskad dämpning vid kompressionsrörelsen.

- Montera skyddshättorna ❶.

11.13 Ställa in gaffelns returdämpning

i Info
Den hydrauliska returdämpningen avgör hur gaffeln beter sig vid utfjädringen.

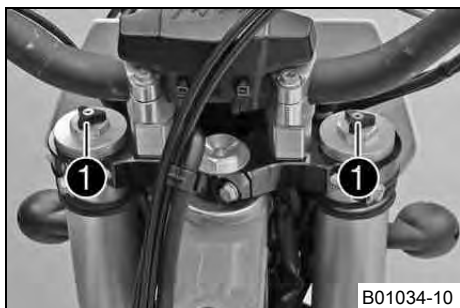

B01034-10

- Vrid justerskruvorna ❶ medsols tills det tar stopp.

i Info
Justerskruvorna ❶ sitter längst upp på gaffelbenen. Ställ in båda gaffelbenen likadant.

- Vrid tillbaka motsols det antal klickningar som motsvarar gaffeltypen.

Specifikation

Returdämpning	
Komfort	25 klickningar
Standard	20 klickningar
Sport	15 klickningar

i Info
Vridning medsols ger ökad dämpning, vridning motsols ger minskad dämpning vid utfjädringen.

11.14 Styrets läge

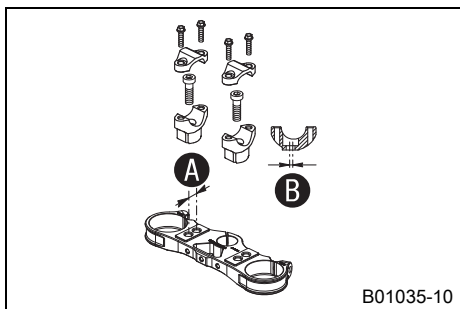

B01035-10

På den övre gaffelkronan finns 2 borrhål med avstånd A.

Avstånd mellan hålen A	15 mm
------------------------	-------

Hålen i styrhållaren sitter på avståndet B från mitten.

Avstånd mellan hålen B	3,5 mm
------------------------	--------

Styrhållarna kan monteras i fyra olika lägen.

11.15 Ställa in styrets läge 🐘



Varning

Risk för olyckor Styret kan brytas sönder.

- Om styret böjs eller riktas försvagas materialet och styret kan brytas av. Byt alltid styre.

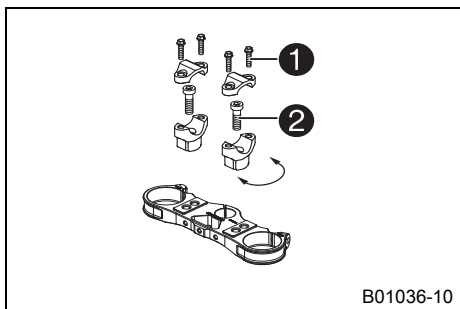

- Lossa de fyra skruvarna ①. Ta bort klämelementen som håller fast styret. Ta bort styret och lägg det åt sidan.



Info

Skydda motorcykeln och komponenter mot skador med hjälp av en presenning. Vecka inte kablar och ledningar.

- Ta bort de två skruvarna ②. Ta bort styrhållarna.
- Placera styrhållarna i önskat läge. Sätt i och dra åt de två skruvarna ②.

Specifikation

Skruv styrhållare	M10	40 Nm	Loctite® 243™
-------------------	-----	-------	---------------



Info

Justera läget på styrhållarens vänstra och högra sida.

- Placera styret i korrekt läge.



Info

Se till att kablarna och ledningarna ligger rätt.

- Placera styrets klämelement i rätt läge. Sätt i och dra åt de fyra skruvarna ① jämnt.

Specifikation

Skruv klämelement	M8	20 Nm
-------------------	----	-------



Info

Se till att spaltmåttan är desamma.

12.1 Palla upp motorcykeln på mc-lyften

Observera

Risk för skador Det parkerade fordonet kan rulla bort eller ramla omkull.

- Parkera alltid fordonet på fast och slät mark.

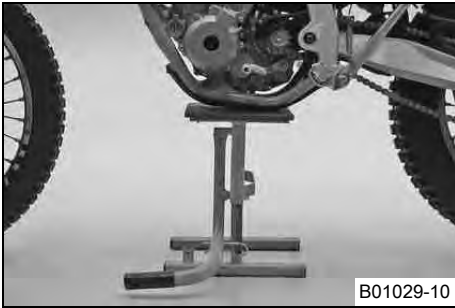

- Hög upp motorcykeln på ramen under motorn.

Mc-lyft (54829055000)

- ✓ Hjulen får inte längre ha kontakt med marken.
- Se till att motorcykeln inte kan falla omkull.

12.2 Ta bort motorcykeln från mc-lyften

Observera

Risk för skador Det parkerade fordonet kan rulla bort eller ramla omkull.

- Parkera alltid fordonet på fast och slät mark.

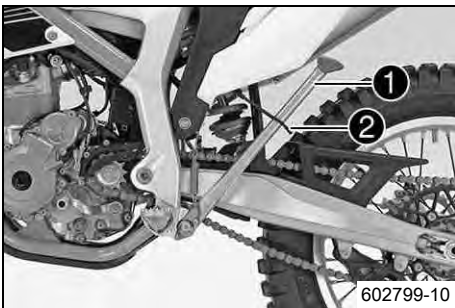

- Ta bort motorcykeln från mc-lyften.
- Ta bort mc-lyften.
- För att parkera motorcykeln, fäll ut sidostödet ❶ med foten ner mot marken och låt motorcykeln vila på det.



Info

Under körning ska sidostödet vara uppfällt och säkrat med gummibandet.

12.3 Avlufta gaffelben



Förarbete

- Palla upp motorcykeln på mc-lyften. (☛ s 37)

Huvudarbete

- Ta bort avluftningsskruvarna ❶ en kort stund.
 - ✓ Ett eventuellt övertryck i gaffelns insida utjämnas.
- Sätt i och dra åt avluftningsskruvarna.

Efterarbete

- Ta bort motorcykeln från mc-lyften. (☛ s 37)

12.4 Rengöra gaffelbenens dammtätningar

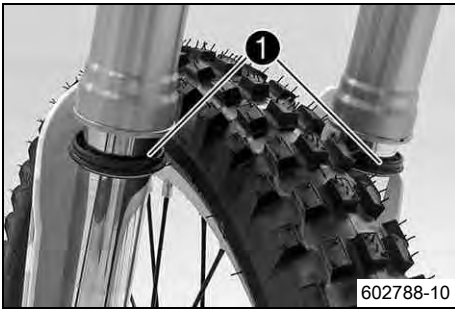

Förarbete

- Palla upp motorcykeln på mc-lyften. (☞ s 37)

Huvudarbete

- Skjut ner båda gaffelbenens dammtätning ❶.



Info

Dammtätningarna stryker av damm och grov smuts från gaffelbenen. Med tiden kan smuts samla sig bakom dammtätningarna. Om denna smuts inte avlägsnas kan de bakomliggande axeltätningarna bli otäta.



Varning

Risk för olyckor Minskad bromsverkan om det finns olja eller fett på bromsskivorna.

- Bromsskivorna måste alltid hållas fria från olja och fett, gör vid behov rent med bromsrengöringsmedel.

- Rengör och olja in dammtätning och gaffelns innerrör på båda gaffelbenen.

Universal oljesprej (☞ s 106)

- Tryck tillbaka dammtätningen till monteringsläget.
- Torka bort överflödiga olja.

Efterarbete

- Ta bort motorcykeln från mc-lyften. (☞ s 37)

12.5 Demontera gaffelbenen ☞

Förarbete

- Demontera strålkastarmasken med strålkastaren. (☞ s 78)
- Palla upp motorcykeln på mc-lyften. (☞ s 37)
- Demontera framhjulet. ☞ (☞ s 70)

Huvudarbete

- Ta bort skruvarna ❶ och klämman.
- Ta bort buntbanden ❷.
- Ta bort skruvarna ❸ och bromsoket.
- Häng bromsoket med bromskabeln åt sidan utan att dra dem för hårt.

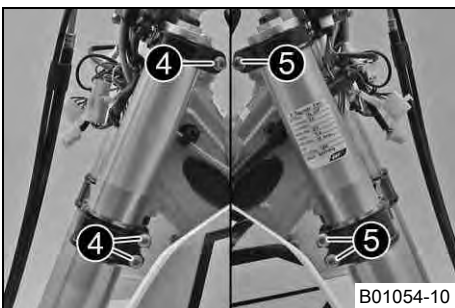
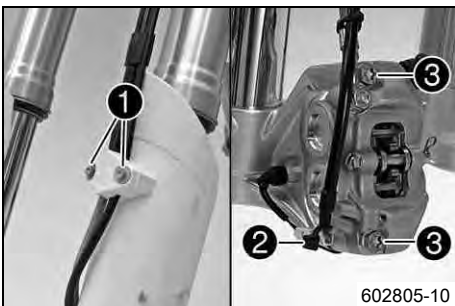

- Lossa skruvarna ❹. Ta bort vänster gaffelben.
- Lossa skruvarna ❺. Ta bort höger gaffelben.

12.6 Montera gaffelben



Huvudarbete

- Sätt gaffelbenen i rätt läge.



Info

Det nedersta infrästa spåret i gaffelbenet måste vara i jämnhöjd med den övre gaffelkronans övre kant.
Sätt avluftningsskruvarna ❶ i rätt läge framåt.

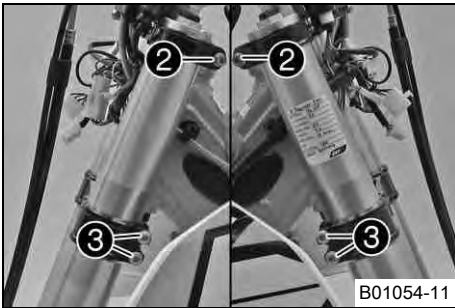

- Dra åt skruvarna ❷.

Specifikation

Skruv gaffelkrona upptill	M8	22 Nm
---------------------------	----	-------

- Dra åt skruvarna ❸.

Specifikation

Skruv gaffelkrona nedtill	M8	18 Nm
---------------------------	----	-------

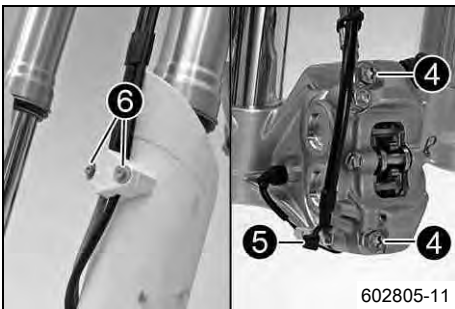

- Sätt bromsoket på plats, sätt i och dra åt skruvarna ❹.

Specifikation

Skruv bromsok fram	M8	25 Nm	Loctite® 243™
--------------------	----	-------	---------------

- Montera buntbanden ❺.
- Sätt bromsledningen, kabelhärvan och klämman på plats. Sätt i och dra åt skruvarna ❻.

Efterarbete

- Montera framhjulet.  (☞ s 70)
- Montera strålkastarmasken med strålkastaren. (☞ s 78)
- Kontrollera strålkastarinställningen. (☞ s 80)

12.7 Demontera gaffelskyddet

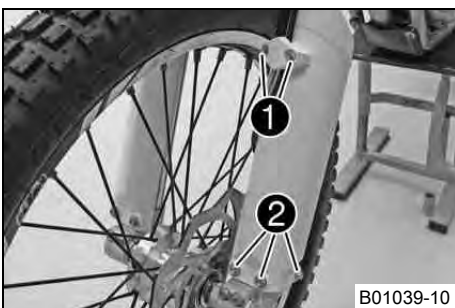

- Ta bort skruvarna ❶. Ta av klämman.
- Ta bort skruvarna ❷ på det vänstra gaffelbenet. Ta av gaffelskyddet.

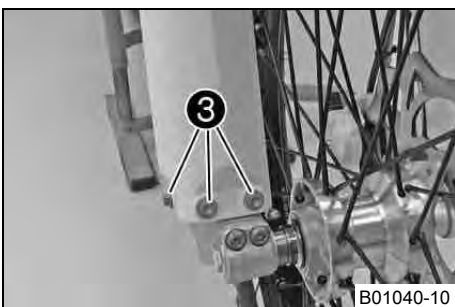

- Ta bort skruvarna ❸ på det högra gaffelbenet. Ta av gaffelskyddet.

12.8 Montera gaffelskyddet 🛠️

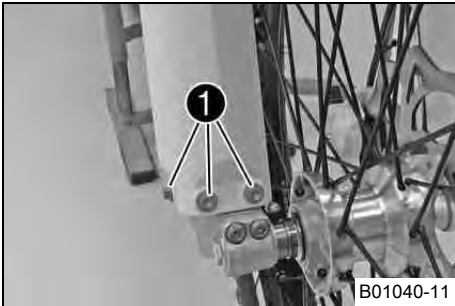

- Placera gaffelskyddet i korrekt läge på det högra gaffelbenet. Sätt i och dra åt skruvarna ❶.

Specifikation

Övriga skruvar chassi	M6	10 Nm
-----------------------	----	-------

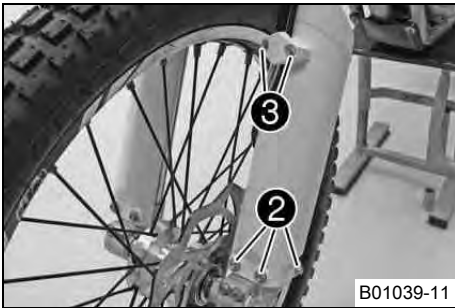

- Placera gaffelskyddet i korrekt läge på det vänstra gaffelbenet. Sätt i och dra åt skruvarna ❷.

Specifikation

Övriga skruvar chassi	M6	10 Nm
-----------------------	----	-------

- Sätt bromsledningen, kabelhärvan och klämman på plats. Sätt i och dra åt skruvarna ❸.

12.9 Demontera nedre gaffelkronan 🛠️

Förarbete

- Demontera strålkastarmasken med strålkastaren. (☞ s 78)
- Palla upp motorcykeln på mc-lyften. (☞ s 37)
- Demontera framhjulet. 🛠️ (☞ s 70)
- Demontera gaffelbenen. 🛠️ (☞ s 38)
- Demontera framskärmen. (☞ s 44)

Huvudarbete

- Öppna kabelhållaren framför kylaren och lossa kabelhärvan.
- Ta bort skruven ❶.
- Ta bort skruven ❷, ta av den övre gaffelkronan tillsammans med styret och lägg dessa åt sidan.

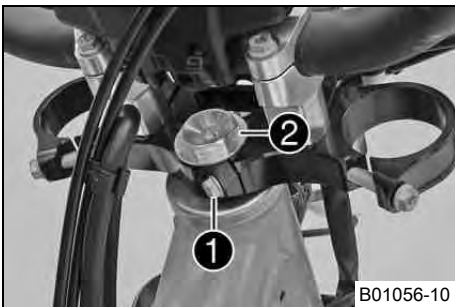

Info

Skydda motorcykeln och komponenter mot skador med hjälp av en presening. Vecka inte kablar och ledningar.

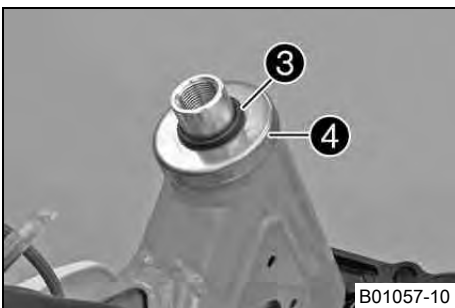

- Ta bort o-ringen ❸. Ta bort skyddsringen ❹.
- Ta bort den nedre gaffelkronan med gaffelröret.
- Ta bort det övre lagret på styrhuvudet.

12.10 Montera den nedre gaffelkronan

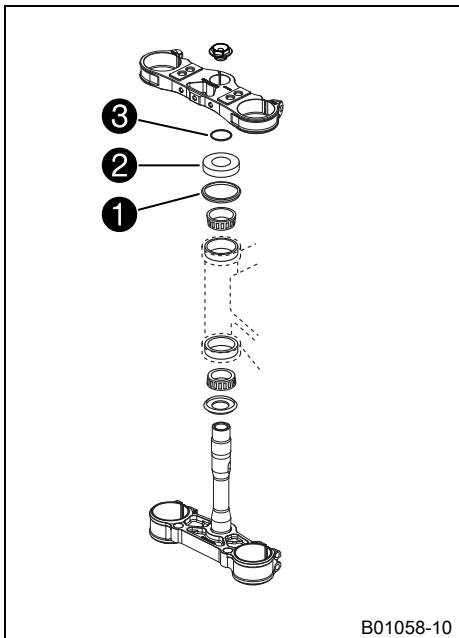

Huvudarbete

- Gör rent lagren och tätningarna, kontrollera att de inte är skadade och smörj in dem.

Högvisköst smörjfett (☛ s 105)

- Sätt in den nedre gaffelkronan med gaffelröret. Montera det övre styrhuvudets lager.
- Kontrollera att styrhuvudets tätning upptill ① sitter i rätt läge.
- Skjut på skyddsringen ② och O-ringen ③.

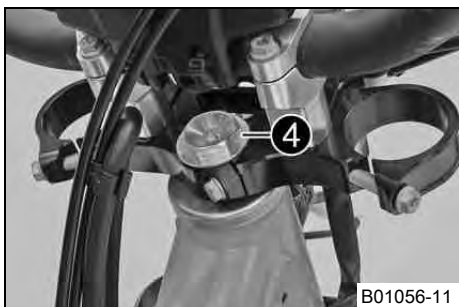

- Sätt den övre gaffelkronan med styret i rätt läge.
- Sätt i skruven ④ utan att dra åt den.
- Sätt kopplingsledningen och kabelhärvan på plats.



- Sätt gaffelbenen i rätt läge.

Info

Det nedersta infrästa spåret i gaffelbenet måste vara i jämnhöjd med den övre gaffelkronans övre kant.

Sätt avluftningsskruvarna ⑤ i rätt läge framåt.

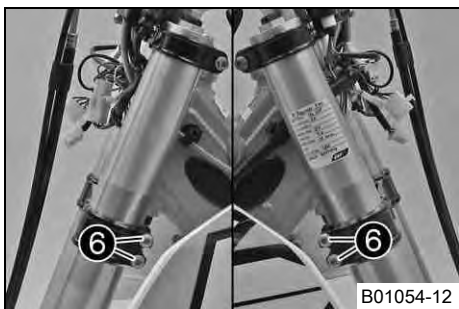

- Dra åt skruvarna ⑥.

Specifikation

Skruv gaffelkrona nedtill	M8	18 Nm
---------------------------	----	-------

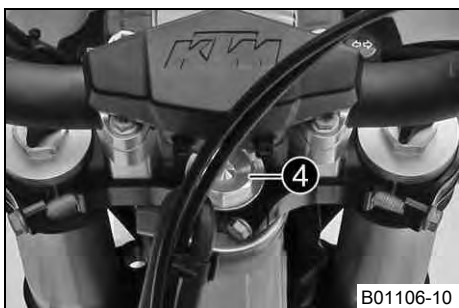

- Dra åt skruven ④.

Specifikation

Skruv styrhuvud upptill	M20x1,5	12 Nm
-------------------------	---------	-------

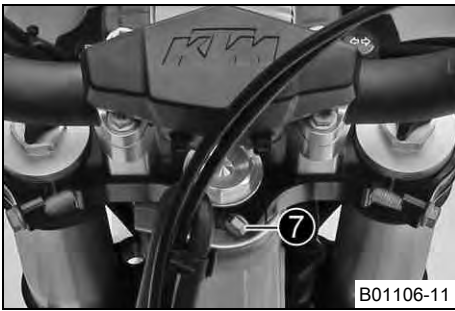

- Sätt i och dra åt skruven ⑦.

Specifikation

Skruv gaffelrör upptill	M8	17 Nm	Loctite® 243™
-------------------------	----	-------	---------------

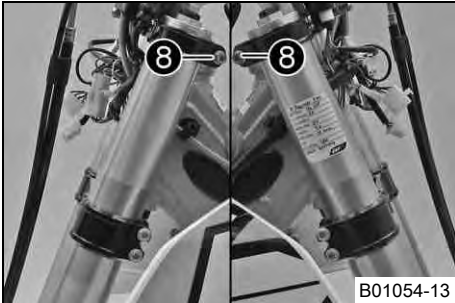

- Dra åt skruvarna ⑧.

Specifikation

Skruv gaffelkrona upptill	M8	22 Nm	
---------------------------	----	-------	--

- Fixera kabelhärvan med kabelhållaren.

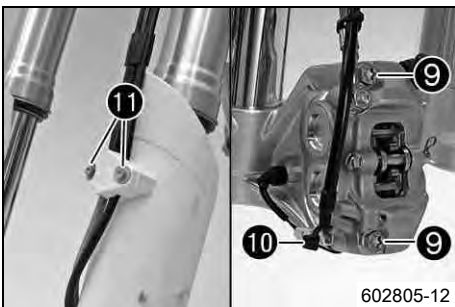

- Placera bromsoket i rätt läge. Sätt i och dra åt skruvarna ⑨.

Specifikation

Skruv bromsok fram	M8	25 Nm	Loctite® 243™
--------------------	----	-------	---------------

- Montera buntbanden ⑩.
- Sätt bromsledningen, kabelhärvan och klämman på plats. Sätt i och dra åt skruvarna ⑪.

Efterarbete

- Montera framskärmen. (☞ s 45)
- Montera framhjulet. ☞ (☞ s 70)
- Montera strålkastarmasken med strålkastaren. (☞ s 78)
- Kontrollera kabelhärvan, vajrarna, broms- och kopplingskablarna att de går lätt och ligger rätt.
- Kontrollera styrhuvudets lagerspel. (☞ s 42)
- Ta bort motorcykeln från mc-lyften. (☞ s 37)
- Kontrollera strålkastarinställningen. (☞ s 80)

12.11 Kontrollera styrhuvudets lagerspel



Varning

Risk för olyckshändelser Osäker körning p g a felaktigt lagerspel i styrhuvudet.

- Ställ omedelbart in styrhuvudets lagerspel. (Din auktoriserade KTM-verkstad hjälper gärna till.)



Info

Om man under längre tid kör med spel i styrhuvudets lager kommer lagren och därefter även ramens lagersäten att skadas.

Förarbete

- Palla upp motorcykeln på mc-lyften. (☞ s 37)

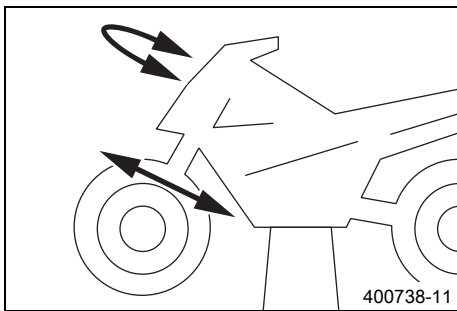

Huvudarbete

- Ställ styret i läget för körning rakt framåt. Skjut gaffelbenen fram och tillbaka i färdriktning.

Det får inte finnas något spel i styrhuvudets lager.

- » Om det finns ett märkbart spel:
 - Ställ in styrhuvudets lagerspel. 🛠️ (☞ s 43)

- Vrid styret fram och tillbaka över hela styrområdet.

Styret ska kunna vridas lätt över hela styrområdet. Inga kännbara rasterlägen får finnas.

- » Om rasterlägen finns:
 - Ställ in styrhuvudets lagerspel. 🛠️ (☞ s 43)
 - Kontrollera styrhuvudets lager. Byt lager vid behov.

Efterarbete

- Ta bort motorcykeln från mc-lyften. (☞ s 37)

12.12 Ställa in styrhuvudets lagerspel 🛠️

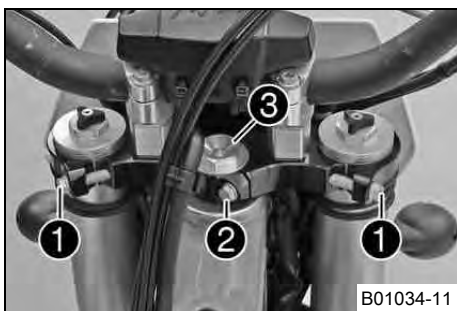

Förarbete

- Palla upp motorcykeln på mc-lyften. (☞ s 37)

Huvudarbete

- Lossa skruvarna ❶. Ta bort skruven ❷.
- Lossa skruven ❸ och dra åt den igen.

Specifikation

Skruv styrhuvud upptill	M20x1,5	12 Nm
-------------------------	---------	-------

- Knacka lätt på den övre gaffelkronan med en plasthammare för att undvika spänningar.
- Dra åt skruvarna ❶.

Specifikation

Skruv gaffelkrona upptill	M8	22 Nm
---------------------------	----	-------

- Sätt i och dra åt skruven ❷.

Specifikation

Skruv gaffelrör upptill	M8	17 Nm	Loctite® 243™
-------------------------	----	-------	---------------

Efterarbete

- Kontrollera styrhuvudets lagerspel. (☞ s 42)
- Ta bort motorcykeln från mc-lyften. (☞ s 37)

12.13 Smörja styrhuvudets lager 🛠️

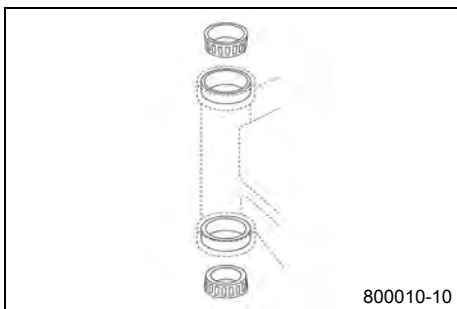

- Demontera den nedre gaffelkronan. 🛠️ (☞ s 40)
- Montera den nedre gaffelkronan. 🛠️ (☞ s 41)

12.14 Demontera fjäderbenet

Förarbete

- Palla upp motorcykeln på mc-lyften. (☛ s 37)
- Fäll upp sadeln. (☛ s 45)

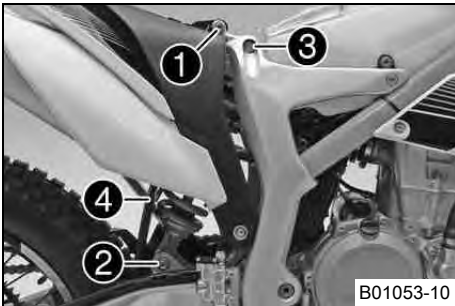

B01053-10

Huvudarbete

- Ta bort skruven ❶.
- Ta bort skruven ❷ och sänk ned bakhjulet med svängarmen så långt att bakhjulet fortfarande går att snurra. Fixera bakhjulet i detta läge.
- Ta bort skruven ❸.
- Tryck stänkskyddet ❹ åt sidan och ta ut fjäderbenet.

12.15 Montera fjäderbenet

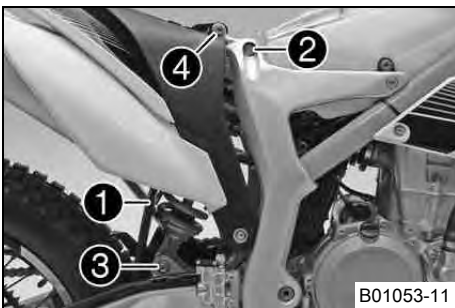

B01053-11

Huvudarbete

- Tryck stänkskyddet ❶ åt sidan och sätt fjäderbenet på plats. Sätt i och dra åt skruven ❷.

Specifikation

Skruv fjäderben upptill	M12	80 Nm	Loctite® 243™
-------------------------	-----	-------	---------------

- Sätt i och dra åt skruven ❸.

Specifikation

Skruv fjäderben nedtill	M12	80 Nm	Loctite® 243™
-------------------------	-----	-------	---------------

Info

Styrspindeln för fjäderbenet på baksvingen har teflonbeläggning. Den får varken smörjas med fett eller andra glidmedel. Smörjmedel gör att teflonskiktet löses upp och gör att livslängden minskar drastiskt.

- Sätt i och dra åt skruven ❹.

Specifikation

Skruv övre ramarm	M10	45 Nm	Loctite® 243™
-------------------	-----	-------	---------------

Efterarbete

- Lås sadeln. (☛ s 45)
- Ta bort motorcykeln från mc-lyften. (☛ s 37)

12.16 Demontera framskärmen

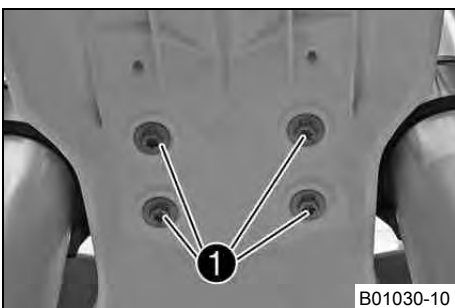

B01030-10

- Ta bort skruvarna ❶. Ta av framskärmen.
- Se till att distanshylsorna inte kommer bort.

12.17 Montera framskärmen

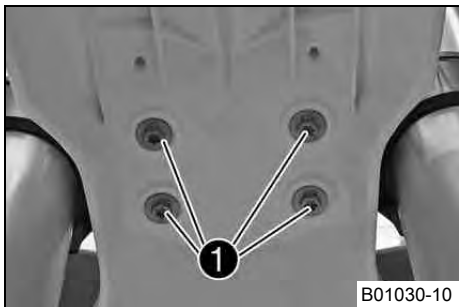

- Se till att distanshylsorna är monterade i skärmen.
- Sätt framskärmen i rätt läge. Sätt i och dra åt skruvarna ❶.

Specifikation

Övriga skruvar chassi	M6	10 Nm
-----------------------	----	-------

❶ Info

Se till att piggarna hakar fast i strålkastarmasken.

12.18 Fälla upp sadeln



- Tryck på låsspaken ❶.
- Lyft upp sadeln och fäll upp den.



12.19 Låsa sadeln



- Fäll ned sadeln och tryck ned den.
- ✓ Sadeln går i lås med ett klick.
- Kontrollera sedan om sadeln är ordentligt låst.

12.20 Ta bort spoiler

Förarbete

- Fäll upp sadeln. (☛ s 45)

Huvudarbete

- Ta bort skruvarna ❶.

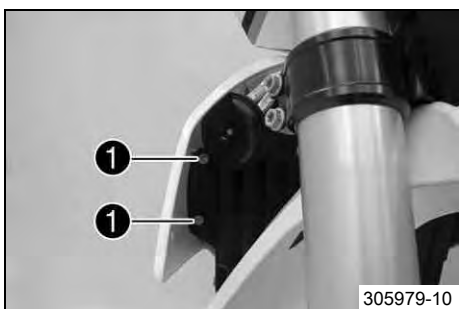

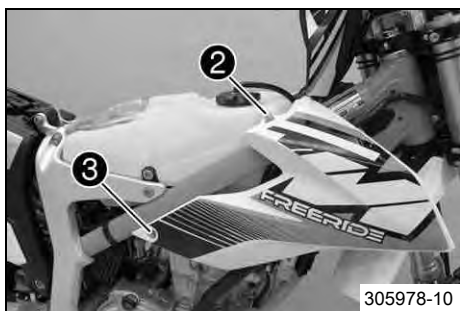

- Ta bort skruven ②.
- Ta bort skruven ③.
- Ta bort spoilern.
- Upprepa arbetsstegen på andra sidan.

12.21 Montera spoiler

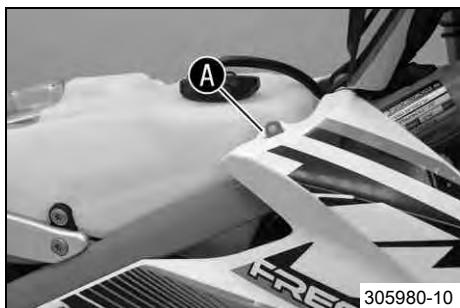

Huvudarbete

- Sätt spoilern på plats och haka fast den vid ①.

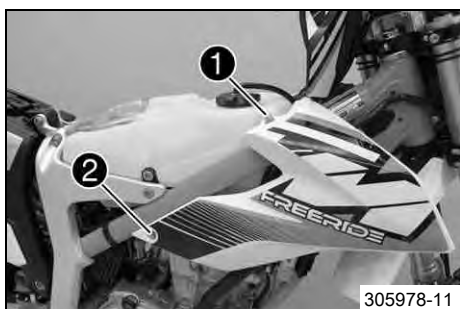

- Sätt i och dra åt skruven ①.
- Sätt i och dra åt skruven ②.

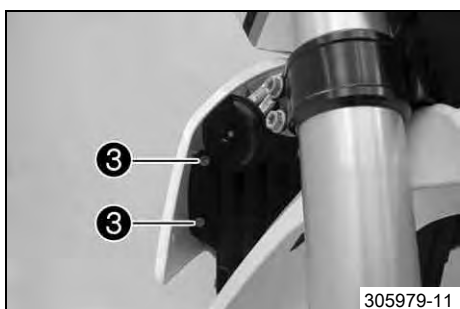

- Sätt i och dra åt skruvarna ③.
- Upprepa arbetsstegen på andra sidan.

Efterarbete

- Lås sadeln. (☛ s 45)

12.22 Demontera luftfilterhuset ☛

Observera

Motorskada Ofiltrerad insugningsluft minskar motorns livslängd.

- Kör aldrig fordonet utan luftfilter eftersom damm och smuts kan hamna i motorn och leda till ökat slitage.

Förarbete

- Fäll upp sadeln. (☛ s 45)

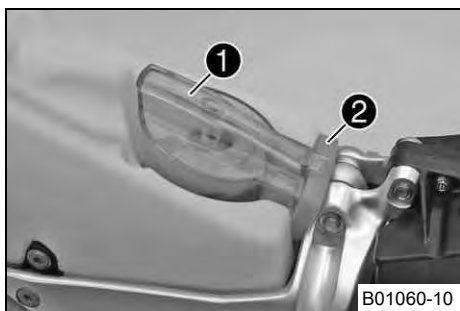

Huvudarbete

- Dra luftfilterhuset ❶ och förfiltret ❷ uppåt och ta ut dem.

12.23 Montera luftfilterhuset

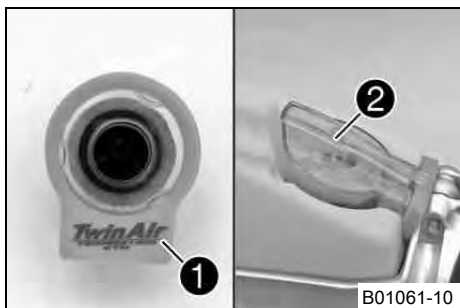

Huvudarbete

- Sätt förfiltret ❶ på plats på luftfilterhuset.

Observera

Motorskada Om förfiltret är felaktigt monterat eller saknas helt ändras bränsle-luftblandningen. Detta har negativ inverkan på motorns hållbarhet.

- Se till att förfiltret sitter som det ska.
- Sätt på luftfilterhuset ❷ med det monterade förfiltret på insugningsröret.



Info

Om luftfilterhuset inte monterats korrekt kan damm och smuts hamna i motorn och skada den.

Efterarbete

- Lås sadeln. (☞ s 45)

12.24 Demontera luftfiltret

Observera

Motorskada Ofiltrerad insugningsluft minskar motorns livslängd.

- Kör aldrig fordonet utan luftfilter eftersom damm och smuts kan hamna i motorn och leda till ökat slitage.



Varning

Risk för miljöskador Miljöfarliga ämnen orsakar miljöskador.

- Oljor, fetter, filter, bränsle, rengöringsmedel, bromsvätska etc ska alltid tas omhand och lämnas in för avfallshantering enligt gällande bestämmelser.

Förarbete

- Fäll upp sadeln. (☞ s 45)
- Demontera luftfilterhuset. (☞ s 46)

Huvudarbete

- Ta bort förfiltret ❶.
- Öppna luftfilterhuset ❷ och ta ut luftfiltret ❹ med luftfilterhållaren ❸.
- Ta av luftfiltret ❹ från luftfilterhållaren ❸.

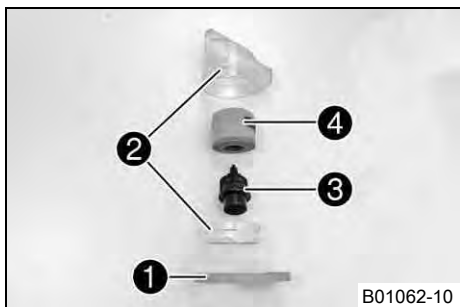

12.25 Montera luftfiltret 🛠️

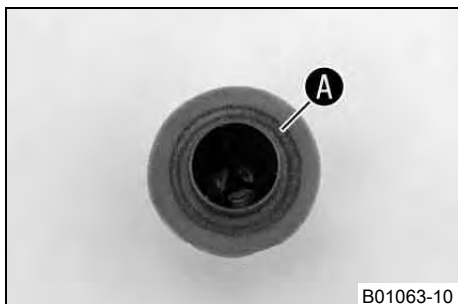

B01063-10



B01064-10

Huvudarbete

- Montera ett rent luftfilter i luftfilterhållaren.
- Smörj in luftfiltret i området **A**.

Långtidsfett (☞ s 105)

- Sätt in båda delarna tillsammans och stäng luftfilterhuset **1**.

**Info**

Om luftfiltret inte monterats korrekt kan damm och smuts hamna i motorn och förstöra den.

Efterarbete

- Montera luftfilterhuset. 🛠️ (☞ s 47)
- Lås sadeln. (☞ s 45)

12.26 Rengöra luftfiltret och luftfilterhuset 🛠️

**Varning**

Risk för miljöskador Miljöfarliga ämnen orsakar miljöskador.

- Oljor, fetter, filter, bränsle, rengöringsmedel, bromsvätska etc ska alltid tas omhand och lämnas in för avfallshantering enligt gällande bestämmelser.

**Info**

Gör inte rent luftfiltret med bränsle eller petroleum, eftersom dessa medel angriper skumgummit.

Förarbete

- Fäll upp sadeln. (☞ s 45)
- Demontera luftfilterhuset. 🛠️ (☞ s 46)
- Demontera luftfiltret. 🛠️ (☞ s 47)

Huvudarbete

- Tvätta luftfiltret i speciell rengöringsvätska och låt det torka noggrant.

Rengöringsmedel för luftfilter (☞ s 106)

**Info**

Luftfiltret får bara pressas ur, inte vridas ur.

- Smörj det torra luftfiltret med högkvalitativ filterolja.

Olja för luftfilter av skumplast (☞ s 105)

- Gör rent luftfilterhuset.
- Kontrollera att insugningsröret sitter ordentligt och inte är skadat.

Efterarbete

- Montera luftfiltret. 🛠️ (☞ s 48)
- Montera luftfilterhuset. 🛠️ (☞ s 47)
- Lås sadeln. (☞ s 45)



B01065-01

12.27 Demontera sluddämparen



Varning

Risk för brännskador Avgassystemet blir mycket varmt under drift.

- Vänta tills avgassystemet har svalnat. Undvik beröring med heta delar.

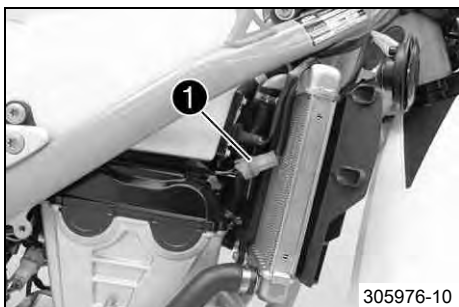

Demontera den högra sluddämparen.

- Ta bort spoilern. (☞ s 45)



Info

Ta endast av den högra spoilern.

- Dra ut kontakten ❶ till syresensorn.

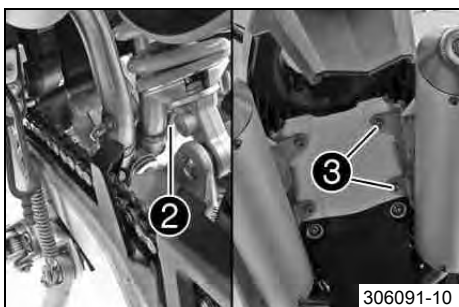

- Haka av fjädern ❷.
- Ta bort skruvarna ❸ och sluddämparen.

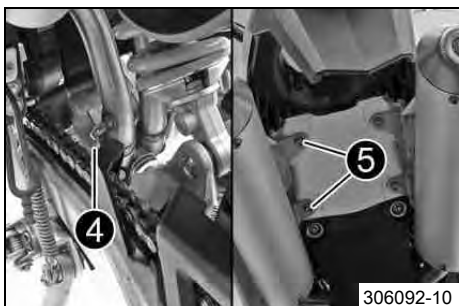

Demontera den vänstra sluddämparen.

- Haka av fjädern ❹.
- Ta bort skruvarna ❺ och sluddämparen.

12.28 Montera sluddämparen

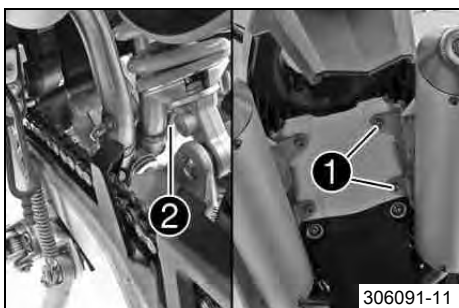

Montera den högra sluddämparen:

- Sätt sluddämparen i rätt läge. Sätt i och dra åt skruvarna ❶.

Specifikation

Övriga skruvar chassi	M8	25 Nm
-----------------------	----	-------

- Haka i fjäderna ❷.

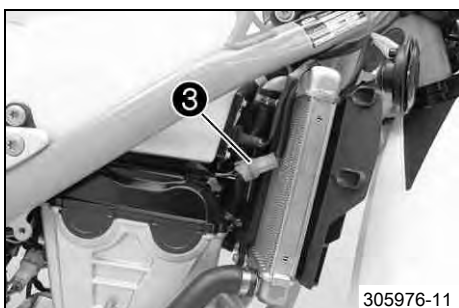

- Sätt i kontakten ❸ till syresensorn.
- Montera spoilern. (☞ s 46)

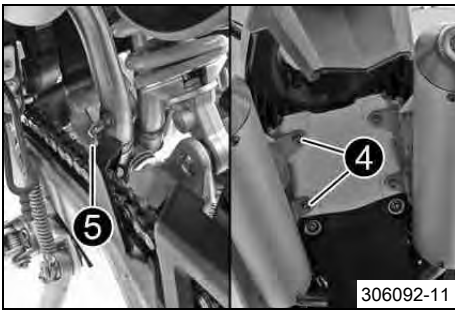

Montera den vänstra sluddämparen:

- Sätt sluddämparen i rätt läge. Sätt i och dra åt skruvarna ④.

Specifikation

Övriga skruvar chassi	M8	25 Nm
-----------------------	----	-------

- Haka i fjädrarna ⑤.

12.29 Byta sluddämparens glasfiber garnstoppingning 🛠️

⚠️ Varning

Risk för brännskador Avgassystemet blir mycket varmt under drift.

- Vänta tills avgassystemet har svalnat. Undvik beröring med heta delar.

i Info

Med tiden försvinner glasfiber garnets fibrer ut i luften, dämparen "brinner ut". Detta ger inte bara en högre ljudnivå utan förändrar även effektkarakteristiken. Arbetsstegen är desamma för vänster och höger sida.

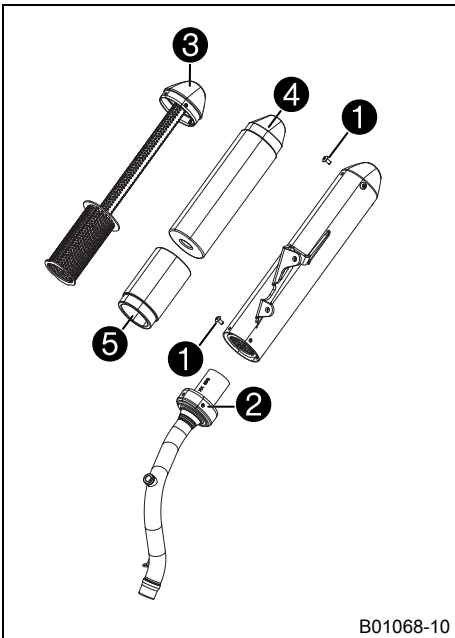

Förarbete

- Demontera sluddämparen. (🔧 s 49)

Huvudarbete

- Ta bort skruvarna ①.
- Ta av anslutningshättan ②.
- Dra ut ändhättan ③ med det perforerade röret och glasfiber garnsfyllningen ④ och ⑤.
- Gör rent de delar som ska monteras tillbaka och kontrollera att de inte är skadade.
- Sätt de nya glasfiberfyllningar ④ och ⑤ sätt dem på det perforerade röret.
- Montera ändhättan ③ med det perforerade röret i änddämparen.
- Montera anslutningshättan ②.
- Sätt i och dra åt skruvarna ①.

Efterarbete

- Montera sluddämparen. (🔧 s 49)

12.30 Demontera bränsletanken 🛠️

⚠️ Fara

Brandrisk Bränslet är lättantändligt.

- Fyll inte på bränsle i närheten av öppen eld eller brinnande cigaretter. Stäng alltid av motorn när du ska fylla på bränsle. Se till att inget bränsle spills på heta fordonsdelar. Torka genast bort utspillt bränsle.
- Bränslet i bränsletanken expanderar vid uppvärmning och kan tränga ut om tanken är för full. Observera uppgifterna för tankning.



Varning

Risk för förgiftning Bränsle är giftigt och hälsovådligt.

- Se till att bränslet inte kommer i kontakt med hud, ögon eller kläder. Andas inte in besinångor. Vid ögonkontakt ska ögonen spolas med vatten omedelbart. Uppsök läkare. Tvätta genast av kontaminerade hudområden med tvål och vatten. Om man har svält bränsle måste man genast uppsöka läkare. Byt kläder som är kontaminerade med bränslet. Bränslet ska förvaras enligt föreskrift i en dunk och på behörigt avstånd från barn.

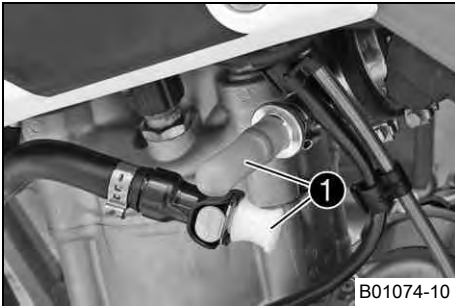

Förarbete

- Fäll upp sadeln. (☛ s 45)

Huvudarbete

- Rengör bränsleledningens stickkontakt noggrant med tryckluft.



Info

Det får absolut inte komma in smuts i bränsleledningen. Om det tränger in smuts blir det stopp i insprutningsventilen!

- Lossa bränsleledningens stickanslutning.
- Montera satsen tvätthättor ❶.

Tvättskydd (81212016000)

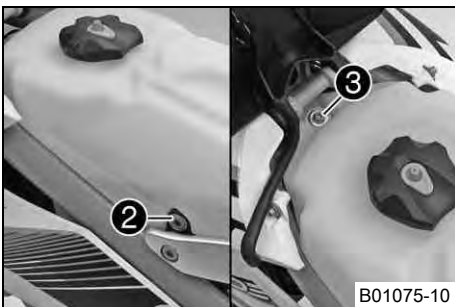

- Dra av slangen från bränsletanksavluftningen.
- Ta bort skruvarna ❷ på båda sidor.
- Ta bort skruven ❸.

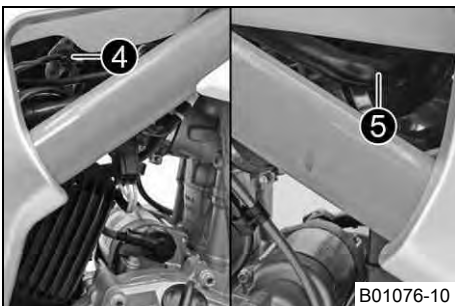

- Lossa stickkontakten ❹.
- Dra av motoravluftningsslangen ❺.

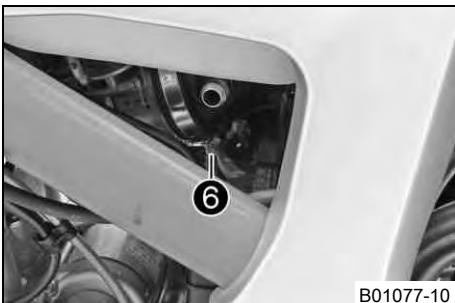

- Lossa slangklämman ❻.
- Dra av sugflänsen från gasspjällshuset.

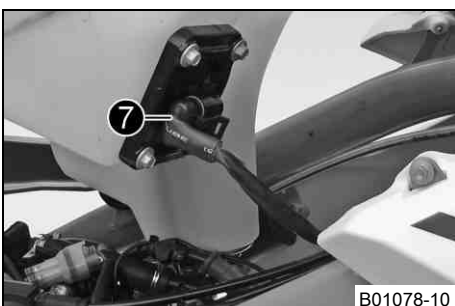

- Dra upp bränsletanken något och dra ut kontakten ❷ till bränslepumpen.
- Ta av bränsletanken genom att dra den uppåt.

12.31 Montera bränsletanken ↩



Fara

Brandrisk Bränslet är lättantändligt.

- Fyll inte på bränsle i närheten av öppen eld eller brinnande cigaretter. Stäng alltid av motorn när du ska fylla på bränsle. Se till att inget bränsle spills på heta fordonsdelar. Torka genast bort utspillt bränsle.
- Bränslet i bränsletanken expanderar vid uppvärmning och kan tränga ut om tanken är för full. Observera uppgifterna för tankning.



Varning

Risk för förgiftning Bränsle är giftigt och hälsovådligt.

- Se till att bränslet inte kommer i kontakt med hud, ögon eller kläder. Andas inte in besinångor. Vid ögonkontakt ska ögonen spolas med vatten omedelbart. Uppsök läkare. Tvätta genast av kontaminerade hudområden med tvål och vatten. Om man har svält bränsle måste man genast uppsöka läkare. Byt kläder som är kontaminerade med bränslet.

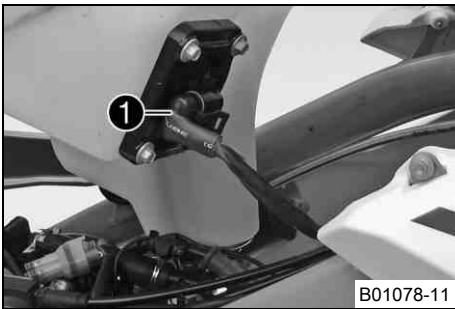

Huvudarbete

- Kontrollera gasvajerns dragning. (☛ s 57)
- Se till att inga kablar eller vajrar kläms fast eller skadas.
- Stick in kontakten ❶ till bränslepumpen.

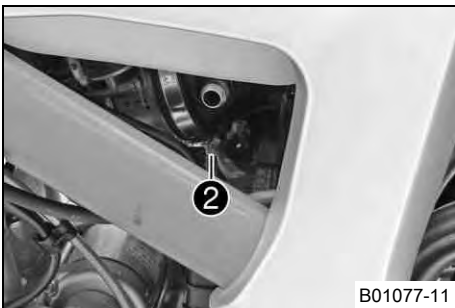

- Placera bränsletanken i rätt läge.
- Sätt sugflänsen på gasspjällshuset.
- Skruva åt slangklämman ❷.

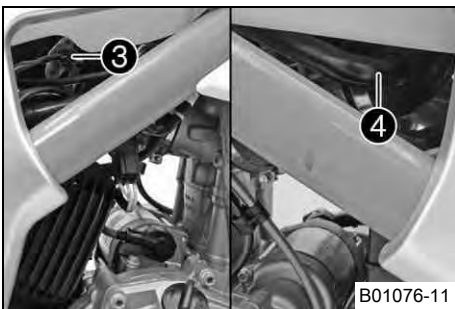

- Anslut stickkontakten ❸.
- Sätt motoravluftningsslangen ❹ på plats.

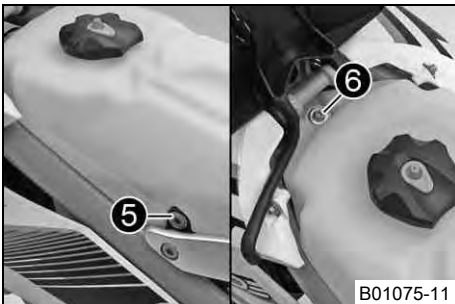

- Sätt i och dra åt skruvarna ❺ på båda sidorna.

Specifikation

Skruv bränsletank	M8	15 Nm	Loctite® 243™
-------------------	----	-------	---------------

- Sätt i och dra åt skruven ❻.

Specifikation

Övriga skruvar chassi	M6	10 Nm	
-----------------------	----	-------	--

- Stick på slangen till bränsletankavluftningen.

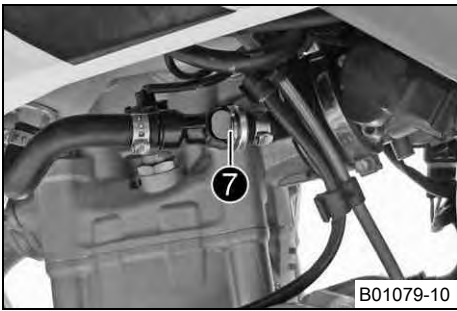

- Rengör bränsleledningens stickkontakt noggrant med tryckluft.



Info

Det får absolut inte komma in smuts i bränsleledningen. Om det tränger in smuts blir det stopp i insprutningsventilen!

- Ta bort satsen tvätthättor. Smörj in o-ring och anslut bränsleledningens stickanslutning 7.



Info

Dra kabel och bränsleledning på säkert avstånd från avgassystemet.

Efterarbete

- Lås sadeln. (☛ s 45)

12.32 Kontrollera kedjans nedsmutsning

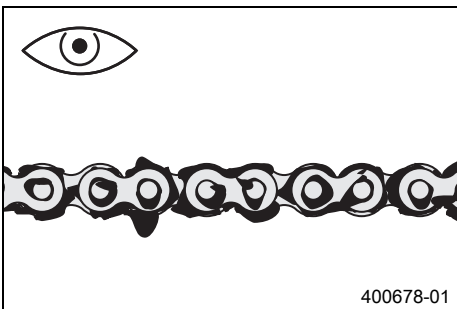

- Kontrollera om kedjan är mycket smutsig.
 - » När kedjan är mycket smutsig:
 - Rengör kedjan. (☛ s 53)

12.33 Rengöra kedjan



Varning

Risk för olyckor Smörjmedel på däcken reducerar deras adhesionskraft.

- Avlägsna smörjmedlet med lämpligt rengöringsmedel.



Varning

Risk för olyckor Minskad bromsverkan om det finns olja eller fett på bromsskivorna.

- Bromsskivorna måste alltid hållas fria från olja och fett, gör vid behov rent med bromsrengöringsmedel.



Varning

Risk för miljöskador Miljöfarliga ämnen orsakar miljöskador.

- Oljor, fetter, filter, bränsle, rengöringsmedel, bromsvätska etc ska alltid tas omhand och lämnas in för avfallshantering enligt gällande bestämmelser.



Info

Kedjans livslängd beror till stor del på hur den sköts.

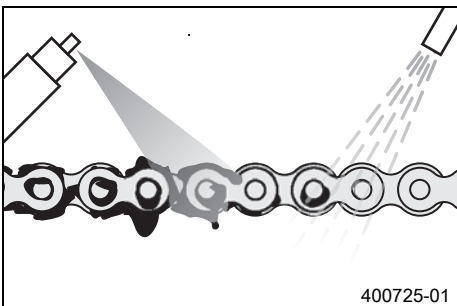

- Rengör kedjan med jämna mellanrum. Efter rengöringen ska kedjan behandlas med kedjesprej.

Kedjerengöringsmedel (☛ s 105)

Kedjesprej offroad (☛ s 105)

12.34 Kontrollera kedjespänningen

Varning

Risk för olyckor Risk för olyckor p g a felaktig kedjespänning.

- Om kedjan är för starkt spänd ökar belastningen på de komponenter som ingår i sekundärkraftöverföringen (kedja, framdrev, bakdrev, lager i växellådan och i bakhjulet). Förutom ökat slitage finns det risk för att kedjan i extrema fall kan gå av eller att växellådans utgående axel bryts av. Om kedjan är för slak kan den hoppa av från framdrevet resp bakdrevet och låsa bakhjulet eller skada motorn. Se till att kedjan är korrekt spänd. Justera kedjespänningen vid behov.

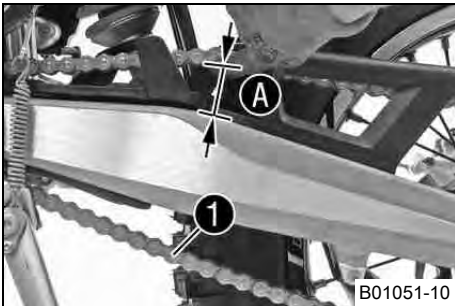
**Förarbete**

- Palla upp motorcykeln på mc-lyften. (☛ s 37)

Huvudarbete

- Tryck kedjan uppåt vid kedjeglidarens ände och bestäm kedjespänningen **A**.

Info

Kedjans nedre del **1** ska vara spänd.

Kedjor slits inte alltid jämnt. Upprepa mätningen på olika delar av kedjan.

Kedjespänning	36... 40 mm
---------------	-------------

- Om kedjespänningen inte överensstämmer med specifikationen:
 - Ställ in kedjespänningen. (☛ s 54)

Efterarbete

- Ta bort motorcykeln från mc-lyften. (☛ s 37)

12.35 Ställa in kedjespänningen

Varning

Risk för olyckor Risk för olyckor p g a felaktig kedjespänning.

- Om kedjan är för starkt spänd ökar belastningen på de komponenter som ingår i sekundärkraftöverföringen (kedja, framdrev, bakdrev, lager i växellådan och i bakhjulet). Förutom ökat slitage finns det risk för att kedjan i extrema fall kan gå av eller att växellådans utgående axel bryts av. Om kedjan är för slak kan den hoppa av från framdrevet resp bakdrevet och låsa bakhjulet eller skada motorn. Se till att kedjan är korrekt spänd. Justera kedjespänningen vid behov.

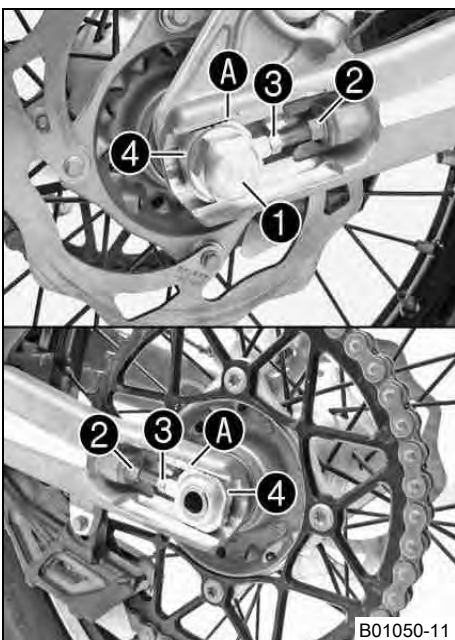
**Förarbete**

- Palla upp motorcykeln på mc-lyften. (☛ s 37)
- Kontrollera kedjespänningen. (☛ s 54)

Huvudarbete

- Lossa muttern **1**.
- Lossa muttrarna **2**.
- Justera kedjans spänning genom att vrida på justerskruvarna **3** till vänster och höger.

Specifikation

Kedjespänning	36... 40 mm
Vrid vänster och höger justerskruvar 3 så att märkena på den vänstra och högra kedjespännarna står i samma position i förhållande till referensmärkena A . Bakhjulet är nu korrekt inriktat.	

- Dra åt muttrarna **2**.
- Se till att kedjespännarna **4** ligger an mot justerskruvarna **3**.
- Dra åt muttern **1**.

Specifikation

Mutter hjulaxel bak	M20x1,5	80 Nm
---------------------	---------	-------

Info

Tack vare kedjespännarens stora justeringsområde kan olika sekundära utväxlingsförhållanden köras med samma kedjelängd.

Kedjespännarna **4** kan vridas 180°.

Efterarbete

- Ta bort motorcykeln från mc-lyften. (☛ s 37)

12.36 Kontrollera kedja, bakdrev, framdrev och kedjestyrare

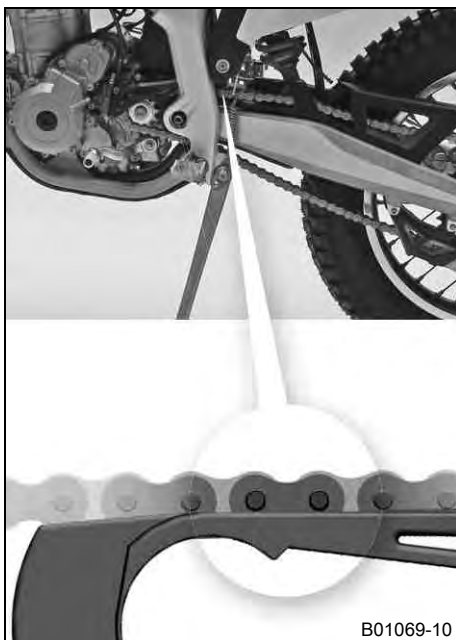
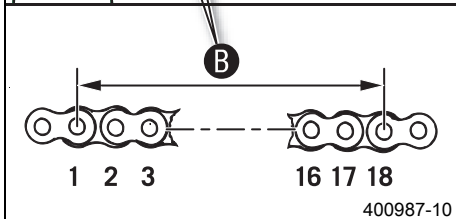
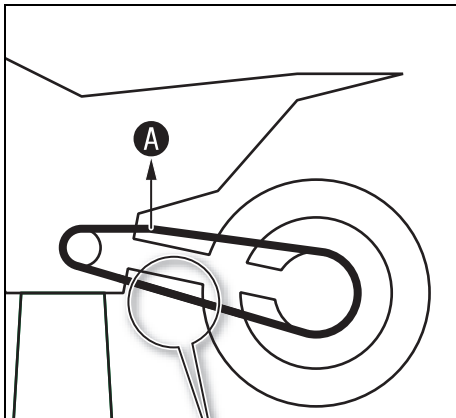
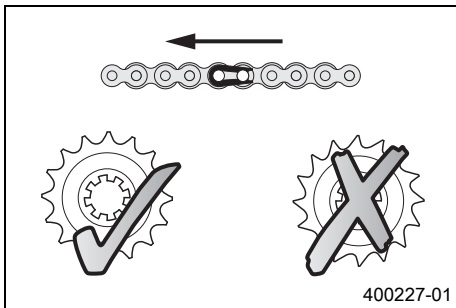

Förarbete

- Palla upp motorcykeln på mc-lyften. (☛ s 37)

Huvudarbete

- Lägg i växellådans friläge.
- Kontrollera bakdrevet och framdrevet avseende slitage.
 - » När bakdrevet resp. framdrevet är inkörda:
 - Byt ut drivningssatsen. ☛



Info

Framdrev, bakdrev och kedja bör alltid bytas ut samtidigt.

- Dra i kedjans övre del med angiven vikt **A**.

Specifikation

Vikt, mätning av kedjans slitage	10... 15 kg
----------------------------------	-------------

- Mät avståndet **B** mellan 18 kedjelänkar på kedjans nedre del.



Info

Kedjor slits inte alltid jämnt. Upprepa mätningen på olika delar av kedjan.

Maximalt avstånd B på kedjans längsta del	272 mm
--	--------

- » Om avståndet **B** är större än det angivna måttet:

- Byt ut drivningssatsen. ☛



Info

När en ny kedja monteras bör även bakdrev och framdrev bytas. Nya kedjor slits snabbare när de går på gamla bakdrev och framdrev.

- Kontrollera kedjeskyddet avseende slitage.
 - » När kedjebultens undre kant befinner sig i höjd med kedjeskyddet eller under kedjeskyddet:
 - Byt ut kedjeskyddet. ☛
- Kontrollera att kedjeskyddet sitter fast ordentligt.
 - » Om kedjeskyddet sitter löst:
 - Dra åt kedjeskyddet.

Specifikation

Övriga skruvar chassi	M6	10 Nm
-----------------------	----	-------



- Kontrollera kedjeglidaren avseende slitage.
 - » När kedjebultens undre kant befinner sig i höjd med kedjeglidaren eller under kedjeglidaren:
 - Byt kedjeglidare. 🛠️
- Kontrollera att kedjeglidaren sitter fast ordentligt.
 - » Om kedjeglidaren sitter löst:
 - Dra åt kedjeglidaren.

Specifikation

Skruv glidstycke för kedja	M8	15 Nm
----------------------------	----	-------

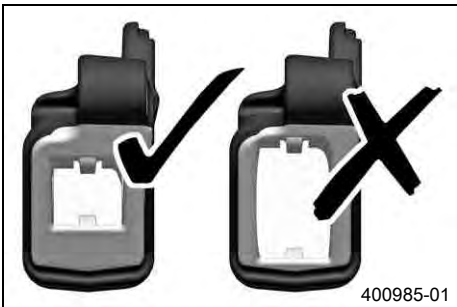

- Kontrollera om kedjestyraren är sliten.



Info

Slitaget märks på framsidan av kedjestyraren.

- » När den ljusa delen på kedjestyraren är nedsliten:
 - Byt ut kedjestyraren. 🛠️



- Kontrollera att kedjestyraren sitter fast ordentligt.
 - » Om kedjestyraren sitter löst:
 - Dra åt kedjestyraren.

Specifikation

Övriga skruvar chassi	M6	10 Nm
Övriga muttrar chassi	M6	10 Nm

Efterarbete

- Ta bort motorcykeln från mc-lyften. (🔧 s 37)

12.37 Kontrollera ramen 🛠️

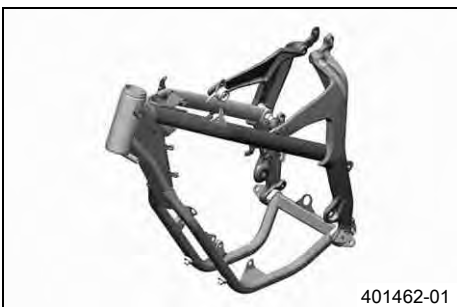

- Kontrollera att ramen inte har sprickor eller deformationer.
 - » Om ramen uppvisar sprickor eller deformationer p.g.a. mekanisk kraftinverkan:
 - Byt ut ramen. 🛠️



Info

En ram som skadats genom mekanisk kraftinverkan måste alltid bytas ut. KTM tillåter inte att ramen repareras.

12.38 Kontrollera baksvingen 🛠️



- Kontrollera att baksvingen inte har skador, sprickor eller deformationer.
 - » Om skador, sprickor eller deformation upptäcks på baksvingen:
 - Byt ut baksvingen. 🛠️



Info

En skadad baksving måste alltid bytas ut. KTM tillåter inte att baksvingen repareras.

12.39 Kontrollera gasvajerns dragning



Förarbete

- Fäll upp sadeln. (🔧 s 45)
- Demontera bränsletanken. 🛠️ (🔧 s 50)

Huvudarbete

- Kontrollera gasvajerns dragning.

Båda gasvajrarna måste vara dragna bredvid varandra på baksidan av styret, under sadelfästet, till styrsjällskroppen.

- » Om gasvajrarna inte är dragna som de ska:
 - Rätta till dragningen av gasvajrarna.

Efterarbete

- Montera bränsletanken. 🛠️ (🔧 s 52)
- Lås sadeln. (🔧 s 45)

12.40 Kontrollera gummihandtaget

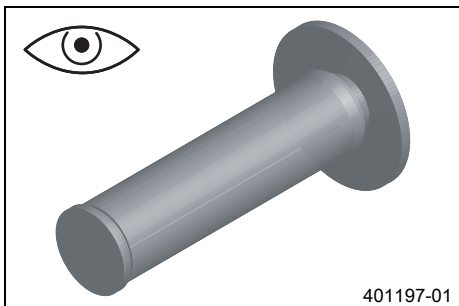

- Kontrollera att gummihandtagen på styret inte är skadade, slitna eller lösa.
 - » Om ett gummihandtag är skadat, slitet eller löst:
 - Byt ut gummihandtaget och sätt fast det ordentligt.

Gummihandtagslim (00062030051) (🔧 s 105)

12.41 Sätta fast gummihandtag, extra säkerhetsåtgärd

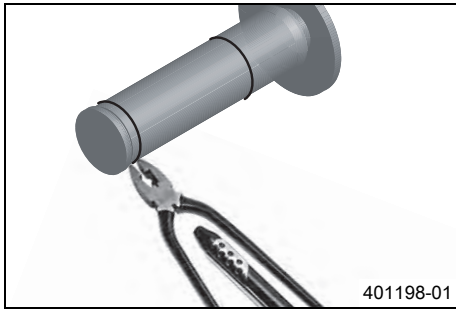

401198-01

Förarbete

- Kontrollera gummihandtaget. (☛ s 57)

Huvudarbete

- Fäst gummihandtagen med låstråd på två ställen.

Låstråd (54812016000)

Trådtång (U6907854)

- ✓ De ihoptvinnade trådändarna vrids bort från handflatan och böjs in mot gummihandtaget.

12.42 Ställa in kopplingshandtagets utgångsläge

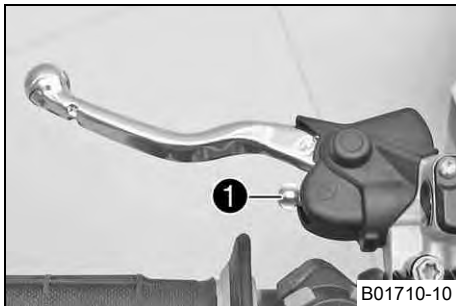

B01710-10

- Anpassa kopplingshandtagets utgångsläge till handens storlek genom att vrida på justerskruven 1.

Info

När justerskruven vrids medsols ökar avståndet mellan kopplingshandtaget och styret.

När justerskruven vrids motsols minskar avståndet mellan kopplingshandtaget och styret.

Inställningsområdet är begränsat.

Vrid endast justerskruven för hand och använd inte våld.

Justeringen får inte utföras under körning.

12.43 Kontrollera vätskenivån i hydraulkopplingen

Info

Vätskenivån stiger när kopplingens lamellbelägg slits ner.

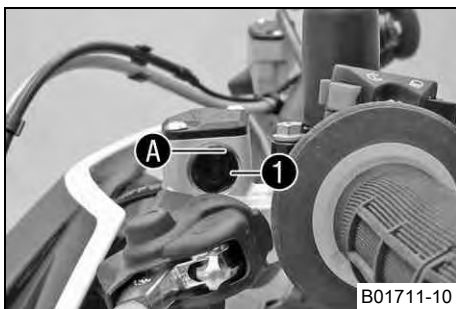

B01711-10

- Placera hydraulkopplingens behållare i horisontellt läge. Behållaren sitter på styret.
- Kontrollera vätskenivån i synglaset 1.
 - » Om vätskenivån har sjunkit under markeringen A på synglaset:
 - Korrigera vätskenivån i hydraulkopplingen. (☛ s 58)

12.44 Korrigera vätskenivån i hydraulkopplingen

Info

Vätskenivån stiger när kopplingens lamellbelägg slits ner.

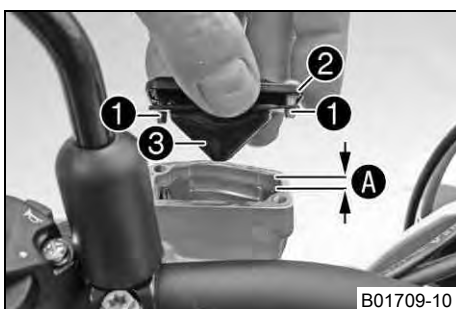

B01709-10

- Placera hydraulkopplingens behållare i horisontellt läge. Behållaren sitter på styret.
- Ta bort skruvarna 1.
- Ta bort locket 2 och membranet 3.
- Fyll på vätska upp till måttet A.

Specifikation

Mått A (vätskenivån under behållarens övre kant)

4 mm

Bromsvätska DOT 4 / DOT 5.1 (☛ s 103)

- Placera locket med membran i rätt läge. Sätt i och dra åt skruvarna.



Info

Utspilld bromsvätska eller vätska som runnit ut ska tvättas bort omedelbart med vatten.

12.45 Byta vätska i hydraulkopplingen



Varning

Risk för miljöskador Miljöfarliga ämnen orsakar miljöskador.

- Oljor, fetter, filter, bränsle, rengöringsmedel, bromsvätska etc ska alltid tas omhand och lämnas in för avfallshantering enligt gällande bestämmelser.

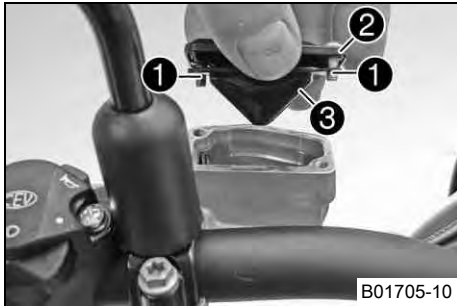

B01705-10

- Placera hydraulkopplingens behållare i horisontellt läge. Behållaren sitter på styret.
- Ta bort skruvarna ❶.
- Ta bort locket ❷ och membranet ❸.

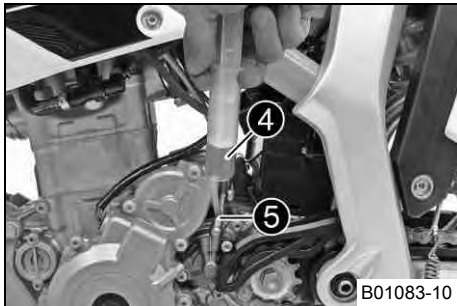

B01083-10

- Fyll avluftningssprutan ❹ med lämplig vätska.

Avluftningsspruta (50329050000)

Bromsvätska DOT 4 / DOT 5.1 (☞ s 103)

- Ta bort avluftningsskruven ❺ på kopplingens slavcylinder och montera avluftningssprutan ❹.

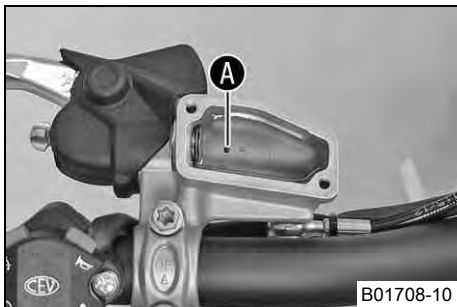

B01708-10

- Tryck in vätska i systemet tills den rinner ut utan luftbubblor ur hålet A på kopplingens manövercylinder.
- Sug ibland ut vätska ur manövercylinderns förrådsbehållare för att undvika att vätskan rinner över.
- Ta bort avluftningssprutan. Sätt i och dra åt avluftningsskruven.
- Korrigera vätskenivån i hydraulkopplingen.

Specifikation

Vätskenivå under behållarens övre kant	4 mm
--	------

- Placera locket med membran i rätt läge. Sätt i och dra åt skruvarna.

12.46 Demontera motorskyddet

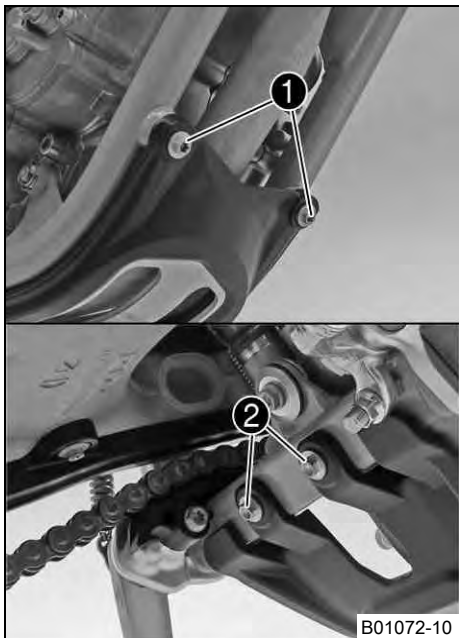

- Ta bort skruvarna ❶ och ❷.
- Sänk ned motorskyddet baktill och ta av det genom att dra det framåt.

12.47 Montera motorskyddet

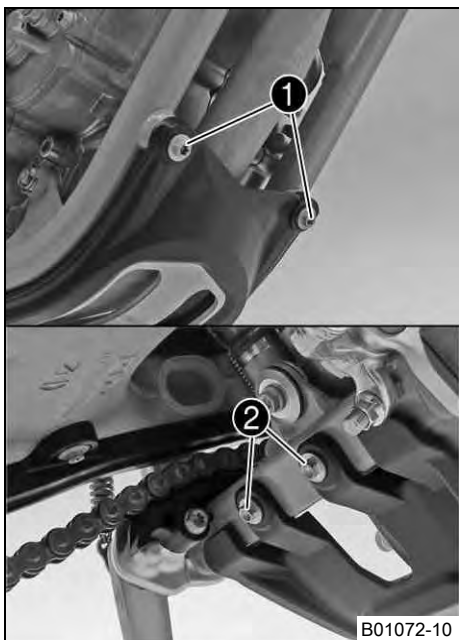

- Placera motorskyddet framtill på ramen och sätt dit skruvarna ❶ men dra inte åt dem än.
- Placera motorskyddet baktill på ramen och sätt dit och dra åt skruvarna ❷.

Specifikation

Övriga skruvar chassi	M6	10 Nm
-----------------------	----	-------

- Dra åt skruvarna ❶.

Specifikation

Övriga skruvar chassi	M6	10 Nm
-----------------------	----	-------

13.1 Kontrollera bromshandtagets spel

Varning

Risk för olyckor Bortfall av bromsverkan.

- När det inte finns något spel för bromshandtaget utövar bromssystemet tryck på framhjulsbromsen. Framhjulsbromsen kan sluta fungera helt genom överhettning. Justera bromshandtagets spel enligt angivna värden.

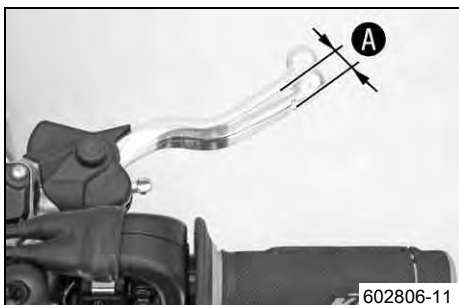

- Tryck bromshandtaget mot styret och kontrollera spelet **A**.

Bromshandtagets spel	$\geq 3 \text{ mm}$
----------------------	---------------------

- Om spelet inte överensstämmer med specifikationen:
 - Ställ in bromshandtagets spel. (☞ s 61)

13.2 Ställa in bromshandtagets spel

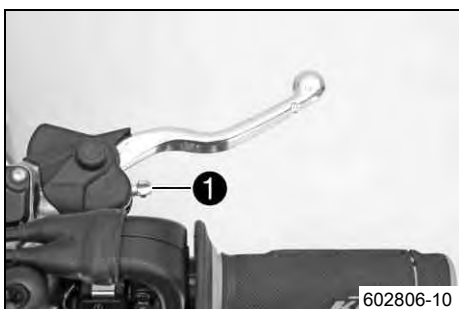

- Kontrollera bromshandtagets spel. (☞ s 61)
- Ställ in bromshandtagets spel med justerskruven **1**.

Info

Spelet minskar när justerskruven skruvas medsols. Tryckpunkten hamnar längre bort från styret.
 Spelet ökar när justerskruven skruvas motsols. Tryckpunkten hamnar närmare styret.
 Inställningsområdet är begränsat.
 Vrid endast justerskruven för hand och använd inte våld.
 Justeringen får inte utföras under körning.

13.3 Kontrollera bromsskivorna

Varning

Risk för olyckor Nedsatt bromsverkan på grund av slitna bromsskivor.

- Slitna bromsskivor ska bytas omedelbart. (Din auktoriserade KTM-verkstad hjälper gärna till.)

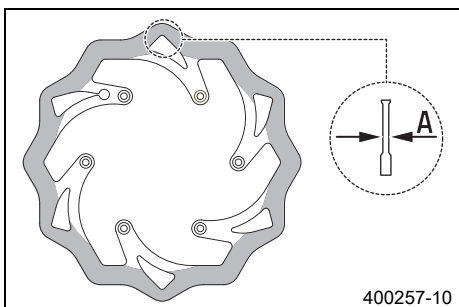

- Kontrollera mått **A** för bromsskivans tjocklek (fram och bak) på flera ställen på bromsskivan.

Info

Genom slitage blir bromsskivan tunnare inom det område där bromsbeläggan ligger an.

Bromsskivor, slitagegräns	
fram	2,5 mm
bak	3,5 mm

- Om bromsskivans tjocklek är lägre än det angivna värdet:
 - Byt bromsskiva.
- Kontrollera bromsskivan framtill och baktill med avseende på skador, sprickor och deformation.
 - Om skador, sprickor eller deformation upptäcks:
 - Byt bromsskiva.

13.4 Kontrollera bromsvätskenivån i frambromsen

- Varning**
Risk för olyckshändelser Bortfall av bromsverkan.
- Om bromsvätskenivån sjunker under den angivna markeringen eller värdet är detta ett tecken på att bromssystemet inte är tätt eller att bromsbeläggen är helt nedslitna. Kontrollera bromssystemet, fortsatt inte att köra. (Din auktoriserade KTM-verkstad hjälper gärna till.)

- Varning**
Risk för olyckor Nedsatt bromseffekt p g a gammal bromsvätska.
- Byt bromsvätska i fram- och bakbromsen enligt serviceschemat. (Din auktoriserade KTM-verkstad hjälper gärna till.)

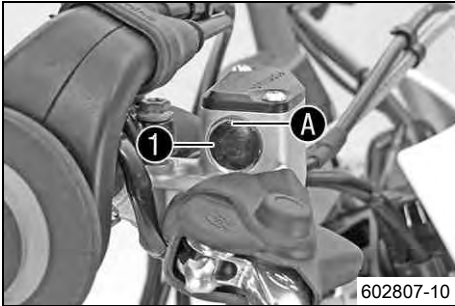

- Placera bromsvätskebehållaren i horisontellt läge. Behållaren sitter på styret.
- Kontrollera bromsvätskenivån i synglaset 1.
 - » Om bromsvätskan har sjunkit under markeringen A:
 - Fyll på frambromsens bromsvätska. 🛠️ (s 62)

13.5 Fylla på frambromsens bromsvätska 🛠️

- Varning**
Risk för olyckshändelser Bortfall av bromsverkan.
- Om bromsvätskenivån sjunker under den angivna markeringen eller värdet är detta ett tecken på att bromssystemet inte är tätt eller att bromsbeläggen är helt nedslitna. Kontrollera bromssystemet, fortsatt inte att köra. (Din auktoriserade KTM-verkstad hjälper gärna till.)

- Varning**
Hudirritationer Hudkontakt med bromsvätskan kan orsaka hudirritationer.
- Undvik kontakt med huden eller ögonen. Förvara bromsvätskan utom räckhåll för barn.
 - Använd lämpliga skyddskläder och skyddsglasögon.
 - Om ögonen kommer i kontakt med bromsvätska, spola noggrant med vatten och kontakta läkare omedelbart.

- Varning**
Risk för olyckor Nedsatt bromseffekt p g a gammal bromsvätska.
- Byt bromsvätska i fram- och bakbromsen enligt serviceschemat. (Din auktoriserade KTM-verkstad hjälper gärna till.)

- Varning**
Risk för miljöskador Miljöfarliga ämnen orsakar miljöskador.
- Oljor, fetter, filter, bränsle, rengöringsmedel, bromsvätska etc ska alltid tas omhand och lämnas in för avfallshantering enligt gällande bestämmelser.

- i Info**
- Använd aldrig bromsvätska DOT 5. Denna är silikonoljebaserad och är purpurfärgad. Tätningar och bromskablar är inte gjorda för bromsvätska typ DOT 5.
 Se till att bromsvätskan inte kommer i kontakt med lackerade komponenter. Bromsvätskan skadar lacken!
 Använd endast ren bromsvätska som förvarats i en tättslutande behållare!

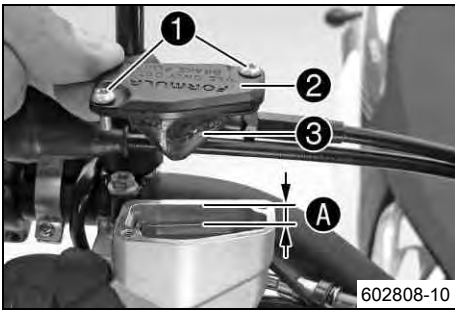

- Placera bromsvätskebehållaren i horisontellt läge. Behållaren sitter på styret.
- Ta bort skruvarna ❶.
- Ta bort locket ❷ och membranet ❸.
- Fyll på bromsvätska upp till måttet A.

Specifikation

Mått A (bromsvätskenivå under behållarens övre kant)	5 mm
--	------

Bromsvätska DOT 4 / DOT 5.1 (☞ s 103)

- Placera locket med membran i rätt läge. Sätt i och dra åt skruvarna.



Info

Utspilld bromsvätska eller vätska som runnit ut ska tvättas bort omedelbart med vatten.

13.6 Kontrollera frambromsens bromsbelägg



Varning

Risk för olyckor Nedsatt bromsverkan på grund av slitna bromsbelägg.

- Slitna bromsbelägg måste bytas ut omedelbart. (Din auktoriserade KTM-verkstad hjälper gärna till.)

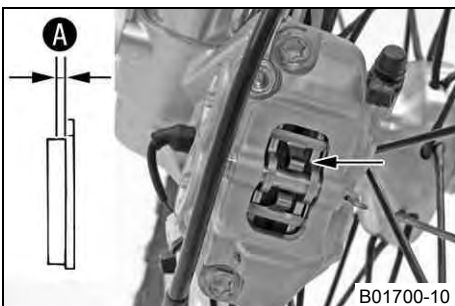

- Kontrollera om bromsbeläggen fortfarande har minimitjocklek A.

Minsta tillåtna beläggjocklek A	≥ 1 mm
---------------------------------	-------------

- » Om den minsta tillåtna beläggjockleken underskrids:
 - Byt frambromsens bromsbelägg. ☞ (☞ s 63)
- Kontrollera bromsbeläggen med avseende på skador och sprickor.
 - » Om skador eller sprickor föreligger:
 - Byt frambromsens bromsbelägg. ☞ (☞ s 63)

13.7 Byta frambromsens bromsbelägg ☞



Varning

Risk för olyckor Bortfall av bromsverkan.

- Underhåll och reparationer måste utföras med fackkunskaper. (Din auktoriserade KTM-verkstad hjälper gärna till.)



Varning

Hudirritationer Hudkontakt med bromsvätskan kan orsaka hudirritationer.

- Undvik kontakt med huden eller ögonen. Förvara bromsvätskan utom räckhåll för barn.
- Använd lämpliga skyddskläder och skyddsglasögon.
- Om ögonen kommer i kontakt med bromsvätska, spola noggrant med vatten och kontakta läkare omedelbart.



Varning

Risk för olyckor Nedsatt bromseffekt p g a gammal bromsvätska.

- Byt bromsvätska i fram- och bakbromsen enligt serviceschemat. (Din auktoriserade KTM-verkstad hjälper gärna till.)



Varning

Risk för olyckor Minskad bromsverkan om det finns olja eller fett på bromsskivorna.

- Bromsskivorna måste alltid hållas fria från olja och fett, gör vid behov rent med bromsrengöringsmedel.



Varning

Risk för olyckshändelser Nedsatt bromsverkan om ej tillåtna bromsbelägg används.

- De bromsbelägg som kan köpas i handeln är oftast inte testade och godkända för användning i KTM-fordon. Bromsbeläggens struktur och friktionsvärde och därmed deras bromsverkan kan avvika avsevärt från KTM-orginalbromsbelägg. Om bromsbelägg används som avviker från originalutrustningen är det inte säkert att bromsbeläggen motsvarar det ursprungliga typgodkännandet. Fordonet motsvarar då inte längre leveranstillståndet och garantin upphör att gälla.

**Varning****Risk för miljöskador** Miljöfarliga ämnen orsakar miljöskador.

- Oljor, fetter, filter, bränsle, rengöringsmedel, bromsvätska etc ska alltid tas omhand och lämnas in för avfallshantering enligt gällande bestämmelser.

**Info**

Använd aldrig bromsvätska DOT 5. Denna är silikonoljebaserad och är purpurfärgad. Tätningar och bromskablar är inte gjorda för bromsvätska typ DOT 5.

Se till att bromsvätskan inte kommer i kontakt med lackerade komponenter. Bromsvätskan skadar lacken!

Använd endast ren bromsvätska som förvarats i en tättslutande behållare!

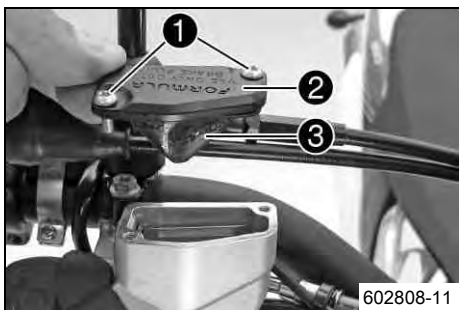

- Placera bromsvätskebehållaren i horisontellt läge. Behållaren sitter på styret.
- Ta bort skruvarna ❶.
- Ta bort locket ❷ och membranet ❸.

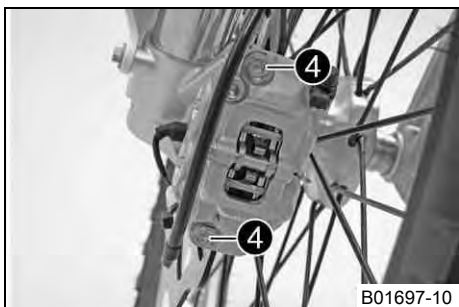

- Ta bort skruvarna ❹ och distanshylsorna.
- Tryck tillbaka bromsbeläggen genom att luta bromsoket något på bromsskivan. Dra försiktigt bort bromsoket bakåt från bromsskivan.
- Tryck tillbaka bromskolvorna till utgångsläget och se till att det inte läcker ut bromsvätska ur bromsvätskebehållaren. Sug upp den om det behövs.

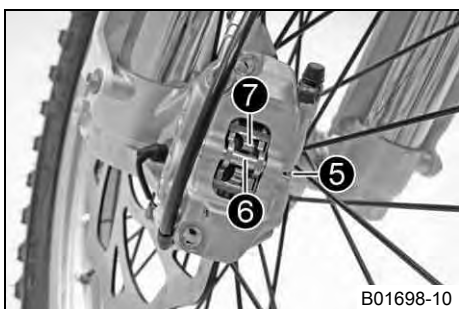

- Ta bort saxpinnen ❺.
- Ta bort bulten ❻.
- Ta av hållfjäders ❼ och ta bort bromsbeläggen.
- Rengör bromsoket.
- Placera bromsbeläggen i rätt läge.

**Info**

Bromsbeläggen måste alltid bytas parvis.

- Sätt hållfjäders ❼ på plats.
- Sätt i bulten ❻.
- Sätt dit saxpinnen ❺.

**Info**

Tryck ned hållfjäders för att underlätta monteringen av bulten. Kontrollera att hållfjäders sitter korrekt.

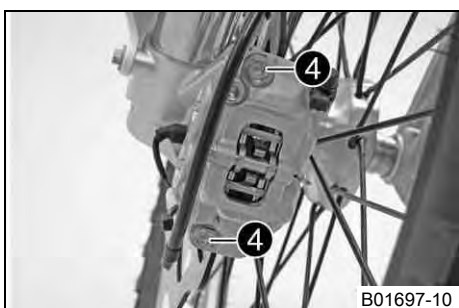

- Placera bromsoket i rätt läge. Sätt i skruvarna ❹ och distanshylsorna, men dra inte åt dem än.
- Dra i bromshandtaget flera gånger tills bromsbeläggen ligger an mot bromsskivan och en tydlig tryckpunkt känns. Fixera bromshandtaget i manövrerat läge.
- ✓ Bromsoket justeras.
- Dra åt skruvarna ❹.

Specifikation

Skruv bromsok fram	M8	25 Nm	Loctite® 243™
--------------------	----	-------	---------------

- Upphäv fixeringen av bromshandtaget.

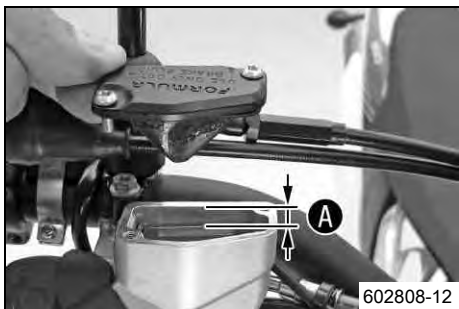

- Fyll på bromsvätska upp till måttet **A**.

Specifikation

Mått A (bromsvätskenivå under behållarens övre kant)	5 mm
---	------

Bromsvätska DOT 4 / DOT 5.1 (☞ s 103)

- Placera locket med membran i rätt läge. Sätt i och dra åt skruvarna.

Info
 Utspilld bromsvätska eller vätska som runnit ut ska tvättas bort omedelbart med vatten.

13.8 Kontrollera fotbromspedalens spel

Varning
Risk för olyckor Bortfall av bromsverkan.

- När det inte finns något spel för fotbromspedalen utövar bromssystemet tryck på bakhjulsbromsen. Bakhjulsbromsen kan sluta fungera helt genom överhettning. Justera fotbromspedalens spel enligt angivna värden.

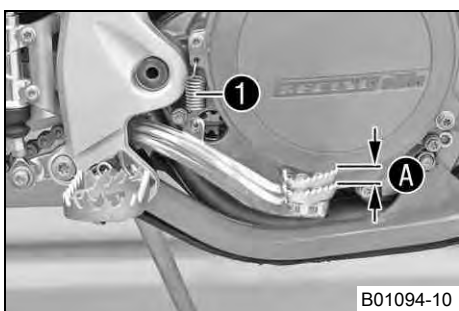

- Haka av fjädern **1**.
- Manövrera fotbromspedalen fram och tillbaka mellan stoppläget och anliggning mot fotbromsens cylinderkolv och kontrollera spelet **A**.

Specifikation

Fotbromspedalens spel	3... 5 mm
-----------------------	-----------

- » Om spelet inte överensstämmer med specifikationen:
 - Ställ in fotbromspedalens utgångsläge. ☞ (☞ s 65)
- Haka i fjädern **1**.

13.9 Ställa in fotbromspedalens utgångsläge ☞

Varning
Risk för olyckor Bortfall av bromsverkan.

- När det inte finns något spel för fotbromspedalen utövar bromssystemet tryck på bakhjulsbromsen. Bakhjulsbromsen kan sluta fungera helt genom överhettning. Justera fotbromspedalens spel enligt angivna värden.

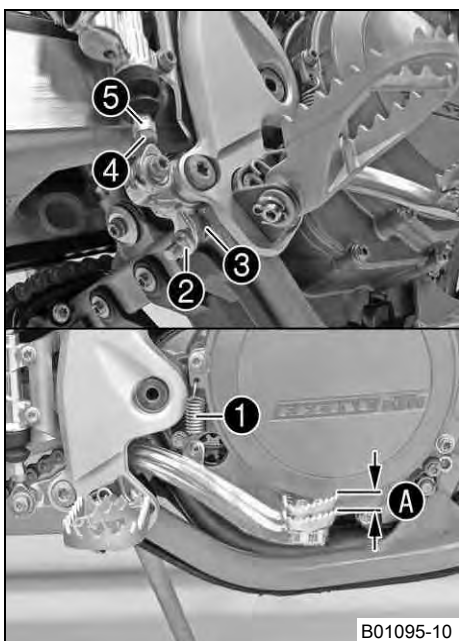

- Haka av fjädern **1**.
- Lossa muttern **4** och vrid tillbaka den med tryckstången **5** tills max spel har nåtts.
- För individuell anpassning av fotbromspedalens utgångsläge, lossa muttern **2** och vrid skruven **3** tills önskat läge har uppnåtts.

Info
 Inställningsområdet är begränsat.

- Vrid tryckstången **5** tills önskat spel **A** nås. Vid behov ska fotbromspedalens utgångsläge anpassas.

Specifikation

Fotbromspedalens spel	3... 5 mm
-----------------------	-----------

- Håll fast skruven **3** och dra åt muttern **2**.

Specifikation

Mutter fotbromspedalens anslag	M8	20 Nm
--------------------------------	----	-------

- Håll fast tryckstången **5** och dra åt muttern **4**.

Specifikation

Övriga muttrar chassi	M6	10 Nm
-----------------------	----	-------

- Haka i fjädern **1**.

13.10 Kontrollera bromsvätskenivån i bakbromsen

- Varning**
Risk för olyckshändelser Bortfall av bromsverkan.
- Om bromsvätskenivån sjunker under den angivna markeringen eller värdet är detta ett tecken på att bromssystemet inte är tätt eller att bromsbeläggen är helt nedslitna. Kontrollera bromssystemet, fortsatt inte att köra. (Din auktoriserade KTM-verkstad hjälper gärna till.)

- Varning**
Risk för olyckor Nedsatt bromseffekt p g a gammal bromsvätska.
- Byt bromsvätska i fram- och bakbromsen enligt serviceschemat. (Din auktoriserade KTM-verkstad hjälper gärna till.)

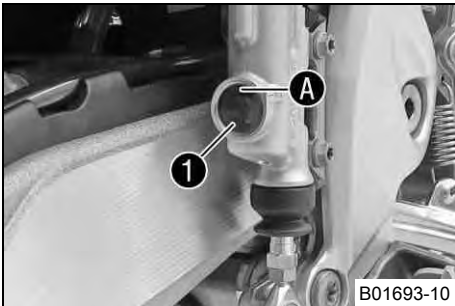

- Ställ upp fordonet lodrätt.
- Kontrollera bromsvätskenivån i synglaslet 1.
 - » Om bromsvätskan har sjunkit under markeringen A:
 - Fyll på bakbromsens bromsvätska. (☞ s 66)

13.11 Fylla på bakbromsens bromsvätska ☞

- Varning**
Risk för olyckshändelser Bortfall av bromsverkan.
- Om bromsvätskenivån sjunker under den angivna markeringen eller värdet är detta ett tecken på att bromssystemet inte är tätt eller att bromsbeläggen är helt nedslitna. Kontrollera bromssystemet, fortsatt inte att köra. (Din auktoriserade KTM-verkstad hjälper gärna till.)

- Varning**
Hudirritationer Hudkontakt med bromsvätskan kan orsaka hudirritationer.
- Undvik kontakt med huden eller ögonen. Förvara bromsvätskan utom räckhåll för barn.
 - Använd lämpliga skyddskläder och skyddsglasögon.
 - Om ögonen kommer i kontakt med bromsvätska, spola noggrant med vatten och kontakta läkare omedelbart.

- Varning**
Risk för olyckor Nedsatt bromseffekt p g a gammal bromsvätska.
- Byt bromsvätska i fram- och bakbromsen enligt serviceschemat. (Din auktoriserade KTM-verkstad hjälper gärna till.)

- Varning**
Risk för miljöskador Miljöfarliga ämnen orsakar miljöskador.
- Oljor, fetter, filter, bränsle, rengöringsmedel, bromsvätska etc ska alltid tas omhand och lämnas in för avfallshantering enligt gällande bestämmelser.

- i Info**
- Använd aldrig bromsvätska DOT 5. Denna är silikonoljebaserad och är purpurfärgad. Tätningar och bromskablar är inte gjorda för bromsvätska typ DOT 5.
 Se till att bromsvätskan inte kommer i kontakt med lackerade komponenter. Bromsvätskan skadar lacken!
 Använd endast ren bromsvätska som förvarats i en tättslutande behållare!

Förarbete

- Kontrollera bakbromsens bromsbelägg. (☞ s 67)

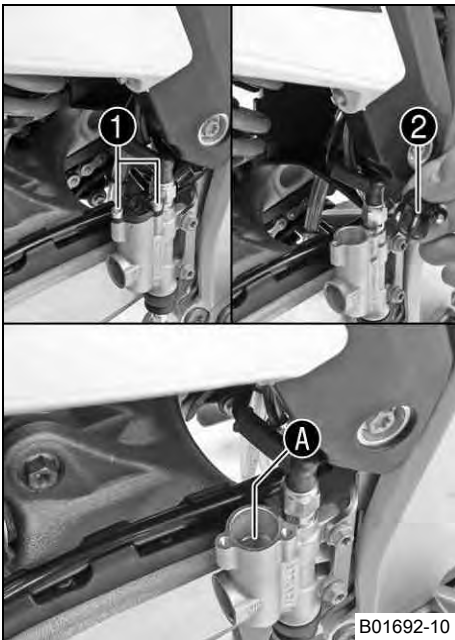
**Huvudarbete**

- Ställ upp fordonet lodrätt.
- Ta bort skruvarna ❶.
- Ta bort locket och membranet ❷.
- Fyll på bromsvätska upp till märket A.

Bromsvätska DOT 4 / DOT 5.1 (☞ s 103)

- Montera locket med membran.
- Sätt i och dra åt skruvarna.

Info

Utspild bromsvätska eller vätska som runnit ut ska tvättas bort omedelbart med vatten.

13.12 Kontrollera bakbromsens bromsbelägg**Varning**

Risk för olyckor Nedsatt bromsverkan på grund av slitna bromsbelägg.

- Slitna bromsbelägg måste bytas ut omedelbart. (Din auktoriserade KTM-verkstad hjälper gärna till.)

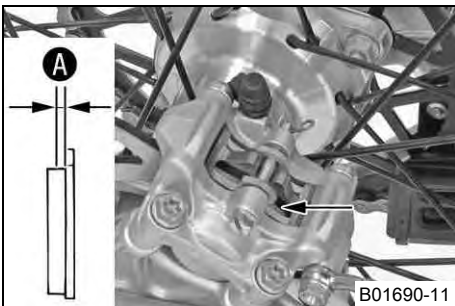

- Kontrollera om bromsbeläggen fortfarande har minimitjocklek A.

Minsta tillåtna beläggjtjocklek A	≥ 1 mm
-----------------------------------	--------

- » Om den minsta tillåtna beläggjtjockleken underskrids:
 - Byt bakbromsens bromsbelägg. ☞ (s 67)
- Kontrollera bromsbeläggen med avseende på skador och sprickor.
 - » Om skador eller sprickor föreligger:
 - Byt bakbromsens bromsbelägg. ☞ (s 67)

13.13 Byta bakbromsens bromsbelägg ☞**Varning**

Risk för olyckor Bortfall av bromsverkan.

- Underhåll och reparationer måste utföras med fackkunskaper. (Din auktoriserade KTM-verkstad hjälper gärna till.)

Varning

Hudirritationer Hudkontakt med bromsvätskan kan orsaka hudirritationer.

- Undvik kontakt med huden eller ögonen. Förvara bromsvätskan utom räckhåll för barn.
- Använd lämpliga skyddskläder och skyddsglasögon.
- Om ögonen kommer i kontakt med bromsvätska, spola noggrant med vatten och kontakta läkare omedelbart.

Varning

Risk för olyckor Nedsatt bromseffekt p g a gammal bromsvätska.

- Byt bromsvätska i fram- och bakbromsen enligt serviceschemat. (Din auktoriserade KTM-verkstad hjälper gärna till.)

Varning

Risk för olyckor Minskad bromsverkan om det finns olja eller fett på bromsskivorna.

- Bromsskivorna måste alltid hållas fria från olja och fett, gör vid behov rent med bromsrengöringsmedel.

Varning

Risk för olyckshändelser Nedsatt bromsverkan om ej tillåtna bromsbelägg används.

- De bromsbelägg som kan köpas i handeln är oftast inte testade och godkända för användning i KTM-fordon. Bromsbeläggens struktur och friktionsvärde och därmed deras bromsverkan kan avvika avsevärt från KTM-orginalbromsbelägg. Om bromsbelägg används som avviker från originalutrustningen är det inte säkert att bromsbeläggen motsvarar det ursprungliga typgodkännandet. Fordonet motsvarar då inte längre leveranstillståndet och garantin upphör att gälla.

Varning

Risk för miljöskador Miljöfarliga ämnen orsakar miljöskador.

- Oljor, fetter, filter, bränsle, rengöringsmedel, bromsvätska etc ska alltid tas omhand och lämnas in för avfallshantering enligt gällande bestämmelser.

Info

Använd aldrig bromsvätska DOT 5. Denna är silikonoljebaserad och är purpurfärgad. Tätningar och bromskablar är inte gjorda för bromsvätska typ DOT 5.

Se till att bromsvätskan inte kommer i kontakt med lackerade komponenter. Bromsvätskan skadar lacken!

Använd endast ren bromsvätska som förvarats i en tättslutande behållare!

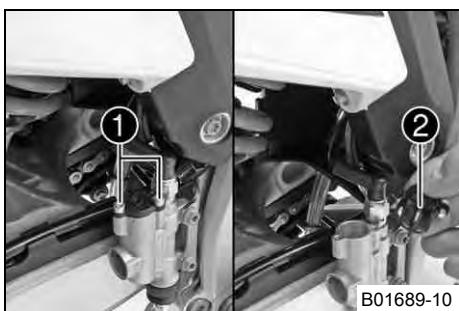

- Ställ upp fordonet lodrätt.
- Ta bort skruvarna ①.
- Ta bort locket och membranet ②.
- Tryck tillbaka bromskolvorna till utgångsläget och se till att det inte läcker ut bromsvätska ur bromsvätskebehållaren. Sug upp den om det behövs.

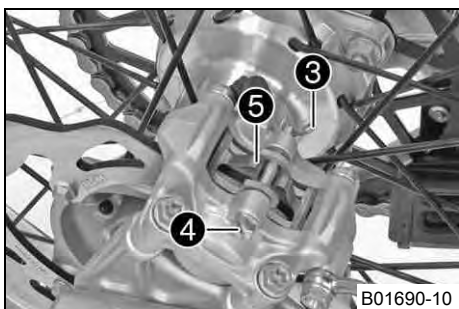

- Ta av saxpinnen ③, ta bort bulten ④.
- Ta av hållfjäders ⑤ och ta bort bromsbeläggen.
- Rengör bromsoket.

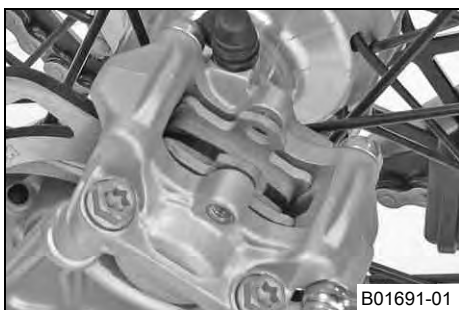

- Placera bromsbeläggen i rätt läge.

Info

Bromsbeläggen måste alltid bytas parvis.

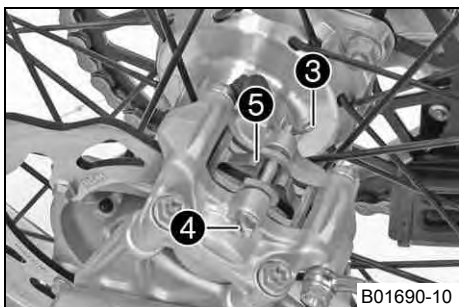

- Sätt hållfjäders ⑤ på plats.
- Sätt i bulten ④.
- Sätt dit saxpinnen ③.

Info

Tryck ned hållfjäders för att underlätta monteringen av bulten. Kontrollera att hållfjäders sitter korrekt.

- Manövrera fotbromspedalen flera gånger tills bromsbeläggen ligger an mot bromskivan och en tydlig tryckpunkt känns.

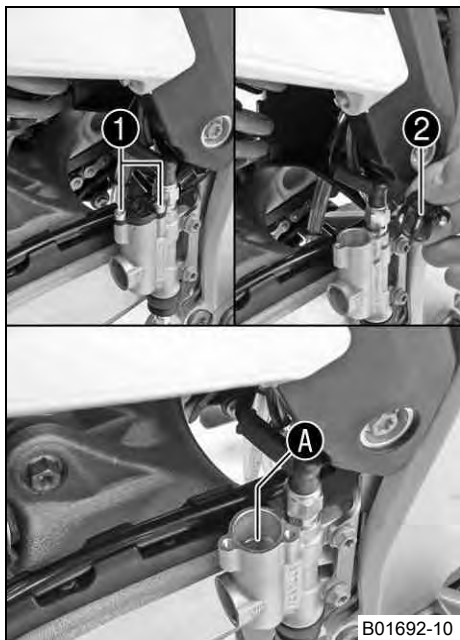

- Fyll på bromsvätska upp till märket **A**.

Bromsvätska DOT 4 / DOT 5.1 (☞ s 103)

- Montera locket med membran **2**.
- Sätt i och dra åt skruvarna **1**.



Info

Utspild bromsvätska eller vätska som runnit ut ska tvättas bort omedelbart med vatten.

14.1 Demontera framhjulet ↩

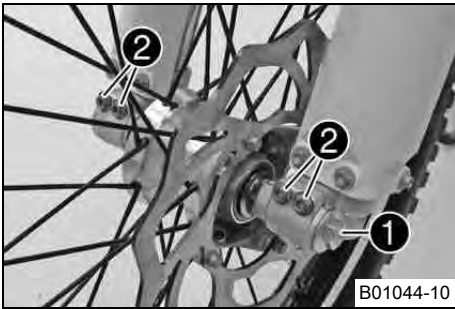

B01044-10

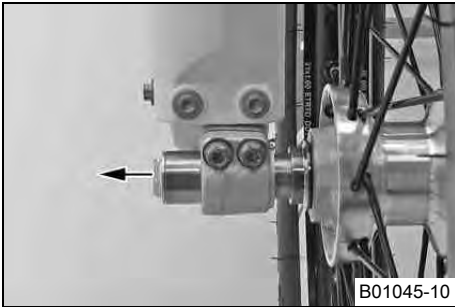

B01045-10

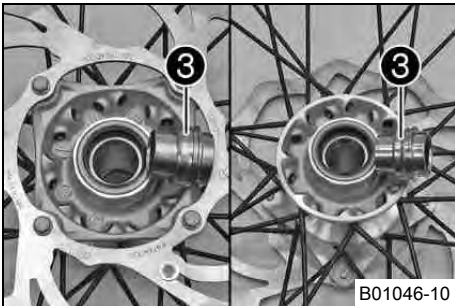

B01046-10

Förarbete

- Palla upp motorcykeln på mc-lyften. (☛ s 37)

Huvudarbete

- Ta bort skruven ①.
- Lossa skruvarna ②.

- Håll fast framhjulet och dra ut hjulaxeln. Ta ut framhjulet ur gaffeln.

**Info**

Manövrera inte bromshandtaget när framhjulet är demonterat. Lägg alltid ner hjulet så att bromsskivan inte skadas.

- Ta bort distanshylsorna ③.

14.2 Montera framhjulet ↩

**Varning**

Risk för olyckor Minskad bromsverkan om det finns olja eller fett på bromsskivorna.

- Bromsskivorna måste alltid hållas fria från olja och fett, gör vid behov rent med bromsrengöringsmedel.

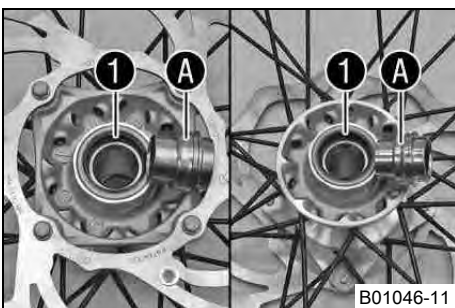

B01046-11

- Kontrollera om hjullagret är skadat eller slitet.
 - » Om hjullagret är skadat eller slitet:
 - Byt ut hjullagret. ↩
- Rengör och fetta in axeltätningringarna ① och distanshylsornas löpyta A.

Långtidsfett (☛ s 105)

- Sätt i distanshylsorna.

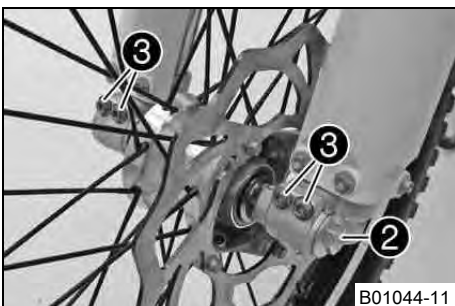

B01044-11

- Lyft in framhjulet i gaffeln, placera det i korrekt läge och sätt i hjulaxeln.
- Sätt i och dra åt skruven ②.

Specifikation

Skruv hjulaxel fram	M20x1,5	35 Nm
---------------------	---------	-------

- Manövrera bromshandtaget flera gånger tills bromsbeläggen ligger an mot bromsskivan.
- Ta bort motorcykeln från mc-lyften. (☛ s 37)
- Dra åt frambromsen och komprimera gaffeln kraftigt flera gånger så att gaffelbenen kan justeras in.

- Dra åt skruven ③.

Specifikation

Skruv axelklämma	M8	15 Nm
------------------	----	-------

14.3 Demontera bakhjulet ↩

Förarbete

- Palla upp motorcykeln på mc-lyften. (☞ s 37)

Huvudarbete

- Ta bort muttern ①.
- Ta bort kedjespännaren ②. Dra endast ut hjulaxeln ③ tills bakhjulet kan skjutas framåt.
- Skjut bakhjulet framåt så långt som möjligt. Ta bort kedjan från bakdrevet.
- Håll fast bakhjulet och dra ut hjulaxeln. Ta ut bakhjulet ur baksvingen.

i Info

Manövrera inte fotbromspedalen när bakhjulet är demonterat.
Lägg alltid ner hjulet så att bromsskivan inte skadas.

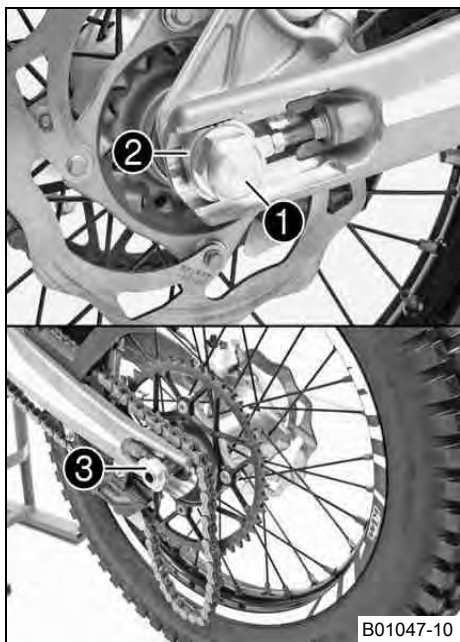

B01047-10

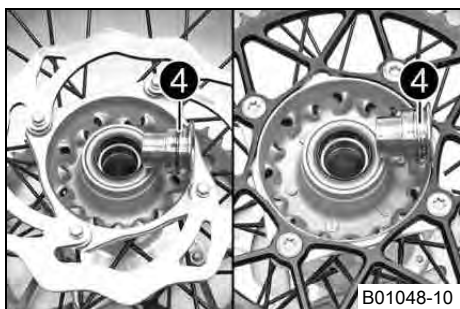

B01048-10

- Ta bort distanshylsorna ④.

14.4 Montera bakhjulet ↩



Varning

Risk för olyckor Minskad bromsverkan om det finns olja eller fett på bromsskivorna.

- Bromsskivorna måste alltid hållas fria från olja och fett, gör vid behov rent med bromsrengöringsmedel.

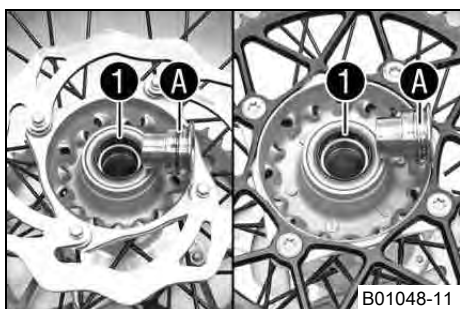

B01048-11

Huvudarbete

- Kontrollera om hjullagret är skadat eller slitet.
 - » Om hjullagret är skadat eller slitet:
 - Byt ut hjullagret. ↩
- Rengör och fetta in axeltättningsringarna ① och distanshylsornas löpyta ④.

Långtidsfett (☞ s 105)

- Sätt i distanshylsorna.

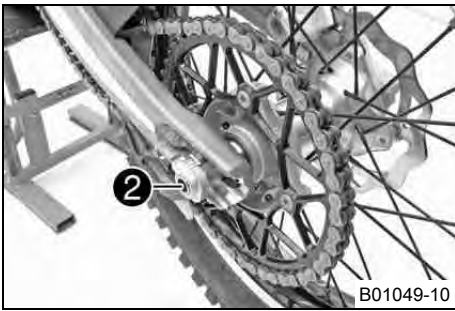

B01049-10

- Lyft in bakhjulet i baksvingen, placera det i rätt läge och sätt i hjulaxeln ②.
- Lägg på kedjan.

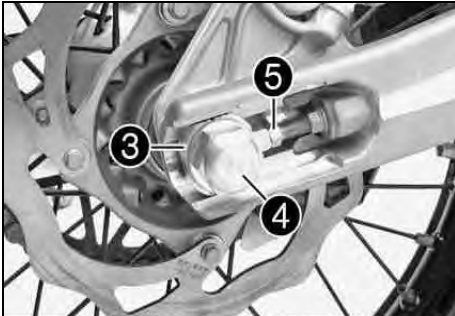

- Positionera kedjespännaren ③. Montera muttern ④ utan att dra åt den.
- Se till att kedjespännarna ③ ligger an mot justerskruvarna ⑤.
- Kontrollera kedjespänningen. (☛ s 54)
- Dra åt muttern ④.

Specifikation

Mutter hjulaxel bak	M20x1,5	80 Nm
---------------------	---------	-------

i Info

Tack vare kedjespännarens stora justeringsområde kan olika sekundära utväxlingsförhållanden köras med samma kedjelängd. Kedjespännarna ③ kan vridas 180°.

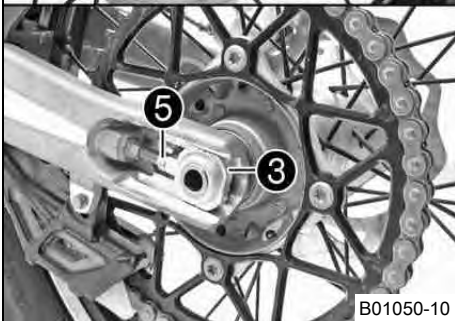

B01050-10

- Manövrera fotbromspedalen flera gånger tills bromsbeläggen ligger an mot bromsskivan och en tydlig tryckpunkt känns.

Efterarbete

- Ta bort motorcykeln från mc-lyften. (☛ s 37)

14.5 Kontrollera däckens skick

i Info

Montera endast däck som godkänts och/eller rekommenderats av KTM. Andra däck kan påverka köregenskaperna negativt. Däckens typ, skick och lufttryck påverkar motorcykelns köregenskaper. Fram- och bakhjul ska alltid ha däck med likartat profilmönster. Slitna däck påverkar köregenskaperna negativt, i synnerhet på våt körbana. Vid konstant körning på vägar ökar däckslitage kraftigt, profildjupet och däckens allmänna skick måste kontrolleras oftare.

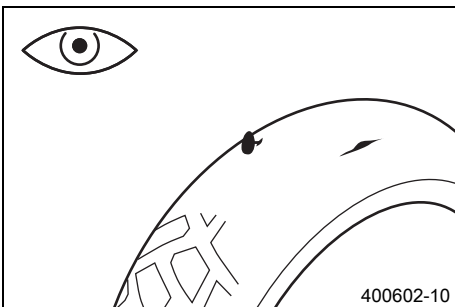

400602-10

- Kontrollera fram- och bakhjulets däck med avseende på snittskador, föremål som fastnat eller andra skador.
 - » Om däckets har snittskador, om föremål fastnat eller om det har andra skador:
 - Byt däck.
- Kontrollera mönsterdjupet.

i Info

Beakta gällande bestämmelser angående mönsterdjupet.

Minsta mönsterdjup	≥ 2 mm
--------------------	--------

- » Om mönsterdjupet är för litet:
 - Byt däck.
- Kontrollera däckens ålder.

**Info**

Däckens tillverkningsdatum anges för det mesta på däckets sida och består av fyra siffror. De två första siffrorna anger tillverkningsveckan och de två sista tillverkningsåret.
KTM rekommenderar ett däckbyte senast efter 5 år, oberoende av däckets slitage.

- » Om däcken är äldre än 5 år:
 - Byt däck.

14.6 Kontrollera lufttrycket i däcken**Info**

För lågt däcktryck ökar däckets slitage och leder till överhettning.
Korrekt däcktryck säkerställer bästa möjliga körkomfort och ökar däckens livslängd.

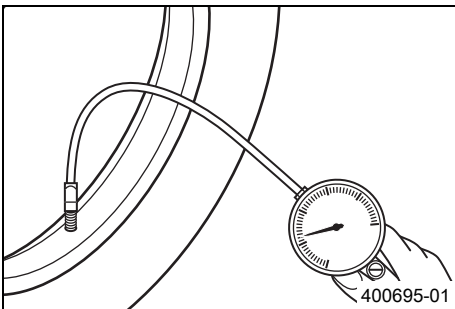

- Ta bort skyddshättan.
- Kontrollera lufttrycket när däcken är kalla.

Däcktryck terräng	
fram	0,9 bar
bak	0,7 bar

Däcktryck, väg	
fram	1,5 bar
bak	1,5 bar

- » Om däcktrycket inte överensstämmer med specifikationen:
 - Korrigera däcktrycket.
- Sätt tillbaka skyddshättan.

14.7 Kontrollera ekrarnas spänning**Varning**

Risk för olyckshändelser Instabila köregenskaper på grund av felaktig ekerspänning.

- Se till att ekerspänningen är korrekt. (Din auktoriserade KTM-verkstad hjälper gärna till.)

**Info**

En lös eker gör att hjulet kommer ur balans. Inom kort tid kommer ytterligare ekrar att lossna.
Om ekrarna är för hårt spända kan de rivas av på grund av lokal överbelastning.
Kontrollera ekerspänningen regelbundet, i synnerhet på en ny motorcykel.

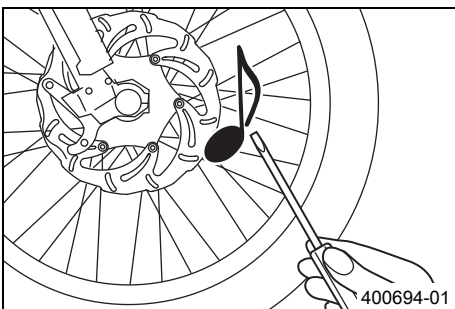

- Slå kort på varje eker med bladet på en skruvmejsel.

**Info**

Ljutfrekvensen är beroende av ekers längd och diameter.
Olika ljutfrekvens från ekrar med samma längd och diameter tyder på att de är olika spända.

Ett ljust ljud ska höras.

- » Om ekrarna är olika spända:
 - Korrigera ekrarnas spänning.
- Kontrollera ekrarnas åtdragningsmoment.

Specifikation

Ekerniplar	M4,5	5... 6 Nm
------------	------	-----------

Momentnyckel med flera insatser i en sats (58429094000)

15.1 Demontera batteri

- Varning**
Risk för kroppsskador Batterisyra och batterigaser kan ge svåra frätskador.
- Förvara batterier utom räckhåll för barn.
 - Använd lämpliga skyddskläder och skyddsglasögon.
 - Undvik kontakt med batterisyra och batterigaser.
 - Undvik gnistor och öppen låga i närheten av batteriet. Ladda endast i väl ventilerade lokaler.
 - Spola med mycket vatten vid hudkontakt. Om batterisyran kommer i kontakt med ögonen, spola med vatten i minst 15 minuter och kontakta läkare.

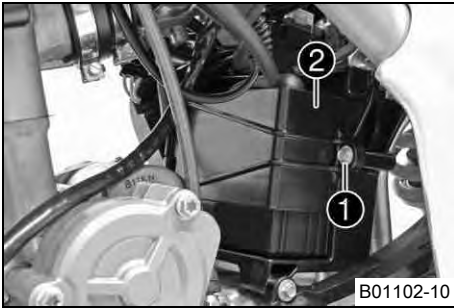

- Stäng av alla strömförbrukare och motorn.
- Ta bort skruven ①.
- Ta av fästblecket ②.

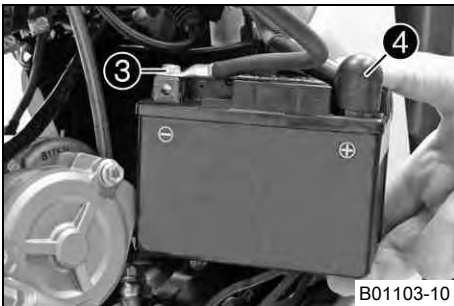

- Ta ut batteriet ur batterifacket.
- Lossa batteriets minuskabel ③.
- Dra tillbaka pluspolens lock ④ och lossa batteriets pluskabel.

15.2 Montera batteriet



- Anslut pluskabeln.
- Skjut för pluspolslocket ③ över pluspolen.
- Anslut minuskabeln.

Specifikation

Skruv batteripol	M5	2,5 Nm
------------------	----	--------

Specifikation

Skruv batteripol	M5	2,5 Nm
------------------	----	--------

Batteri (YTX5L-BS) (☞ s 100)

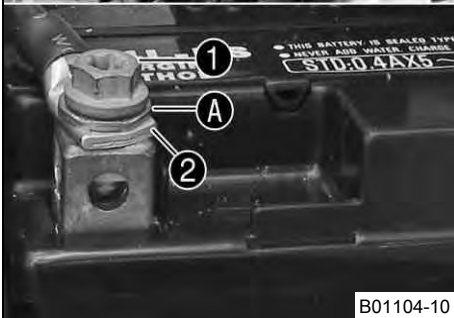

Info
 Kontaktbrickan A måste monteras mellan skruven ① och kabelskon ② med klorna nedåt.

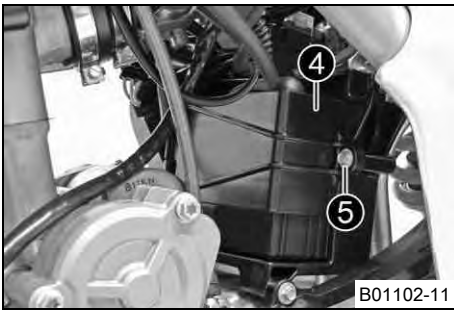

- Placera batteriet i batterifacket.
- Haka fast fästblecket ④.
- Sätt i och dra åt skruven ⑤.

15.3 Ladda batteriet 🛠️



Varning

Risk för kroppsskador Batterisyra och batterigaser kan ge svåra frätskador.

- Förvara batterier utom räckhåll för barn.
- Använd lämpliga skyddskläder och skyddsglasögon.
- Undvik kontakt med batterisyra och batterigaser.
- Undvik gnistor och öppen låga i närheten av batteriet. Ladda endast i väl ventilerade lokaler.
- Spola med mycket vatten vid hudkontakt. Om batterisyrans kommer i kontakt med ögonen, spola med vatten i minst 15 minuter och kontakta läkare.



Varning

Miljörisker Batteriets komponenter och beståndsdelar skadar miljön.

- Släng inte batterier i hushållssoporna. Defekta batterier måste kasserars med hänsyn till miljön. Lämna in batteriet till din auktoriserade KTM-återförsäljare eller till återvinningscentralen.



Varning

Risk för miljöskador Miljöfarliga ämnen orsakar miljöskador.

- Oljor, fetter, filter, bränsle, rengöringsmedel, bromsvätska etc ska alltid tas omhand och lämnas in för avfallshantering enligt gällande bestämmelser.



Info

Batteriets laddningsnivå sjunker även när batteriet inte belastas.

Laddningsnivå och laddningssätt är mycket viktiga för batteriets livslängd.

Snabb uppladdning med hög laddningsström minskar livslängden.

När laddningsström, laddningsspänning och laddningstid överskrider läcker elektrolyt ut via säkerhetsventilerna. Detta gör att batteriets kapacitet sjunker.

När batteriet tömts genom startförsök ska det laddas direkt.

Om batteriet står urladdat under en längre tid utsätts det för en djup urladdning och sulfatering. Batteriet förstörs.

Batteriet är underhållsfritt. Det innebär att syranivån inte behöver kontrolleras.



Förarbete

- Demontera batteriet. 🛠️ (👉 s 74)

Huvudarbete

- Kläm fast laddaren på batteriet. Slå på laddaren.

Batteriladdare (58429074000)

Laddaren kan även användas för att testa vilospänningen, batteriets startförmåga och generatoren. Batteriet kan inte överladdas med denna laddare.



Info

Ta aldrig bort locket ①.

Ladda batteriet med max 10 % av den kapacitet som är angiven på batterihöljet ②.

- Stäng av laddaren efter laddningen. Dra ut kontakterna till batteriet.

Specifikation

Laddningsström, laddningsspänning och laddningstid får inte överskridas.

Ladda upp batteriet med jämna mellanrum om motorcykeln inte körs

3 månader

Efterarbete

- Montera batteriet. 🛠️ (☞ s 74)

15.4 Byta huvudsäkring**⚠️ Varning**

Brandrisk När felaktiga säkringar används kan elsystemet överbelastas.

- Använd endast säkringar med korrekt amperetal. Säkringar får aldrig förbikopplas eller repareras.

i Info

Alla strömförbrukare i fordonet är säkrade via huvudsäkringen. Den sitter bakom batteriet.

Förarbete

- Stäng av alla strömförbrukare och motorn.
- Palla upp motorcykeln på mc-lyften. (☞ s 37)
- Fäll upp sadeln. (☞ s 45)
- Demontera fjäderbenet. 🛠️ (☞ s 44)

Huvudarbete

- Ta bort skyddshättorna ❶.

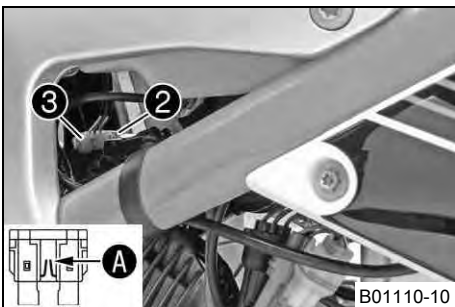

- Ta bort den defekta huvudsäkringen ❷.

i Info

När smältråden A är bruten är säkringen defekt. Inne i startreläet finns en reservsäkring ❸.

- Sätt i en ny huvudsäkring.

Säkring (58011109120) (☞ s 100)

- Kontrollera elsystemets funktion.

i Tips

Sätt i en ny reservsäkring så att en sådan finns till hands.

- Stick på skyddshättorna.

Efterarbete

- Montera fjäderbenet. 🛠️ (☞ s 44)
- Lås sadeln. (☞ s 45)
- Ta bort motorcykeln från mc-lyften. (☞ s 37)

15.5 Byta säkringar till de enskilda strömförbrukarna**i Info**

Säkringslådan med de enskilda förbrukarnas säkringar sitter i under sadeln.

Förarbete

- Stäng av alla strömförbrukare och motorn.
- Fäll upp sadeln. (☞ s 45)

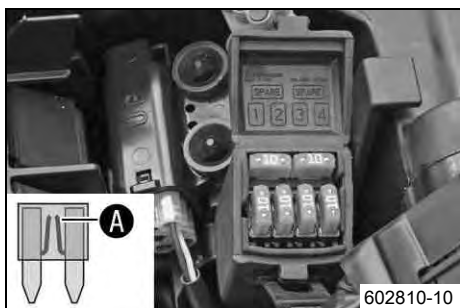
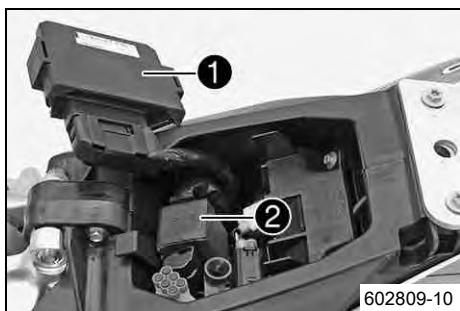
**Huvudarbete**

- Dra av EFI-styrdonet ❶ från hållaren och häng den åt sidan.
- Öppna säkringslådans lock ❷.

- Ta bort den defekta säkringen.

Specifikation

Säkring 1 - 10 A - EFI-styrdon, lambdasond, insprutningsventil
Säkring 2 - 10 A - bränslepump
Säkring 3 - 10 A - helljus, halvljus, positionsljus, bakljus, nummerskyltsbelysning
Säkring 4 - 10 A - signalhorn, bromsljus, körriktningsvisare, kylarfläkt, hastighetsmätare
Säkringar res - 10 A - reservsäkringar

**Info**

När smältråden ❸ är bruten är säkringen defekt.

**Varning**

Brandrisk När felaktiga säkringar används kan elsystemet överbelastas.

- Använd endast säkringar med korrekt amperetal. Säkringar får aldrig förbikopplas eller repareras.

- Sätt i en reservsäkring med passande amperetal.

Säkring (75011088010) (☞ s 100)

**Tips**

Sätt i en ny reservsäkring i säkringslådans så att den finns till hands vid behov.

- Kontrollera att förbrukaren fungerar.
- Stäng säkringslådans lock.
- Sätt EFI-styrdonet på rätt plats.

Efterarbete

- Lås sadeln. (☞ s 45)

15.6 Demontera strålkastarmasken med strålkastaren



- Stäng av alla elektriska strömförbrukare.
- Häng ut bromsledningen och kabelhärvan ❶.
- Lossa gummibandet ❷. Skjut upp strålkastarmasken och fäll den framåt.

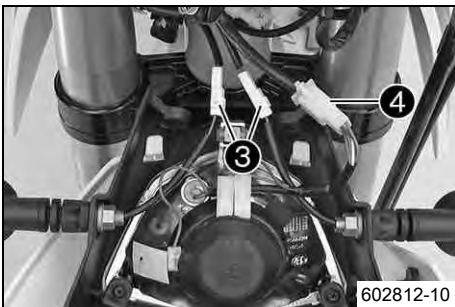

- Dra ut kontakterna till körriktungsvisarna ❸ och strålkastarna ❹.

15.7 Montera strålkastarmasken med strålkastaren

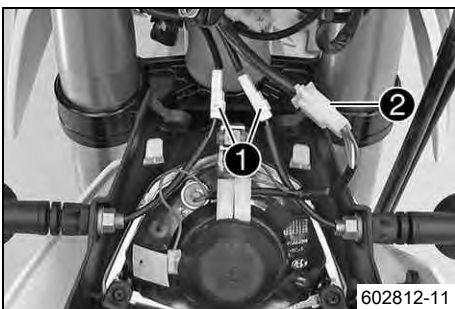

Huvudarbete

- Dra ut kontakterna till körriktungsvisarna ❶ och strålkastarna ❷.



- Sätt strålkastarmasken på plats och fixera med gummiband ④.

**Info**

Se till att piggarna hakar fast i skärmen.

- Sätt bromsledningen och kabelhärvan ④ på plats.

Efterarbete

- Kontrollera strålkastarinställningen. (☛ s 80)

15.8 Byta strålkastarlampa

Observera

Skador på reflektorn Minskad lyskraft.

- Fett på lampans glaskolv förångas i värmen och fastnar på reflektorn. Gör rent glaskolven innan den monteras och se till att den hålls fri från fett.

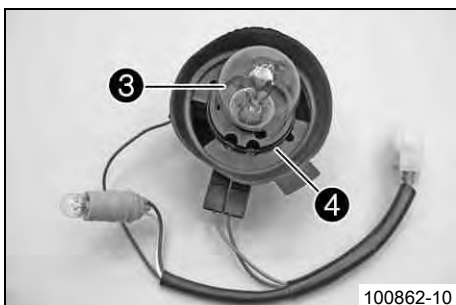
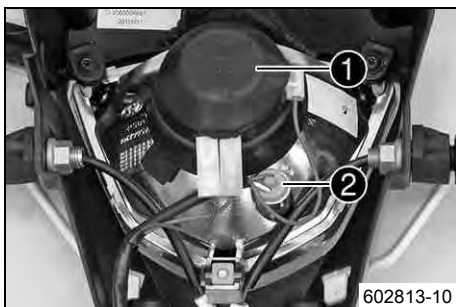
**Förarbete**

- Demontera strålkastarmasken med strålkastaren. (☛ s 78)

Huvudarbete

- Skruva gummihättan ① tillsammans med den underliggande lamphållaren motsols till anslag och lyft upp den.
- Dra ut lamphållaren ② för positionsljuset ur reflektorn.

- Tryck in strålkastarlampen ③ lätt i lamphållaren, vrid motsols till anslag och dra ut den.

- Sätt in en ny strålkastarlampa.

Strålkastare (S2 / sockel BA20d) (☛ s 100)

- Sätt in gummihättan med lamphållaren i reflektorn och vrid medsols till anslag.

**Info**

Se till att O-ringen ④ sitter korrekt.

- Sätt in positionsljusets lamphållare i reflektorn.

Efterarbete

- Montera strålkastarmasken med strålkastaren. (☛ s 78)
- Kontrollera strålkastarinställningen. (☛ s 80)

15.9 Byta lampa för körriktningvisaren

Observera

Skador på reflektorn Minskad lyskraft.

- Fett på lampans glaskolv förångas i värmen och fastnar på reflektorn. Gör rent glaskolven innan den monteras och se till att den hålls fri från fett.

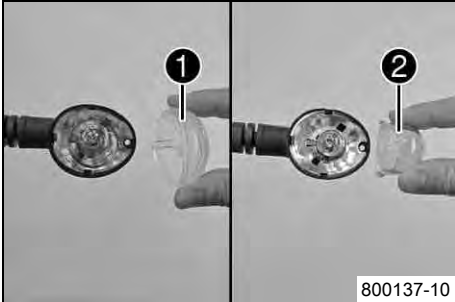
**Huvudarbete**

- Ta bort skruven på körriktningvisarens baksida.
- Ta försiktigt bort strålkastarglasat ①.
- Tryck försiktigt ihop det orangefärgade skyddet ② vid piggarna och ta bort det.
- Tryck in körriktningvisarlampan lätt i hållaren, vrid moturs ca 30° och dra ut den ur hållaren.

**Info**

Vidrör inte reflektorn med fingrarna och se till att det inte kommer fett på den.

- Tryck in den nya körriktningvisarlampan lätt i hållaren och vrid den medurs så långt det går.

Körriktningvisare (R10W / sockel BA15s) (☛ s 100)

- Montera det orangefärgade skyddet.
- Sätt strålkastarglasat på plats.
- Sätt dit skruven och skruva den först moturs tills den hakar i gängorna med ett litet hopp. Dra åt skruven lätt.

Efterarbete

- Kontrollera att körriktningvisarna fungerar.

15.10 Kontrollera strålkastarinställningen

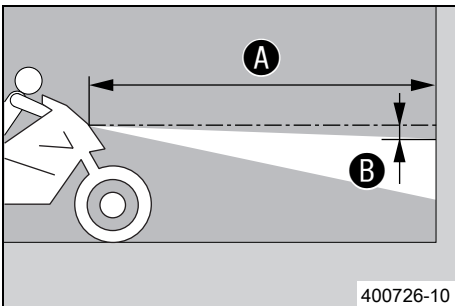

- Ställ fordonet på ett vågrätt underlag framför en ljus mur och rita ett märke i höjd med strålkastarens mitt.
- Rita ett annat märke på avstånd B under det första märket.

Specifikation

Avstånd B	5 cm
-----------	------

- Ställ upp fordonet lodrätt framför muren på avståndet A.

Specifikation

Avstånd A	5 m
-----------	-----

- Nu sätter sig föraren på motorcykeln.
- Tänd halvljuset.
- Kontrollera strålkastarinställningen.

För en motorcykel med förare ska gränsen mellan ljust och mörkt område befinna sig exakt på det nedre märket.

- » Om gränsen mellan ljust och mörkt område inte överensstämmer med specifikationen:
 - Ställ in strålkastarens räckvidd. (☛ s 81)

15.11 Ställa in strålkastarens räckvidd

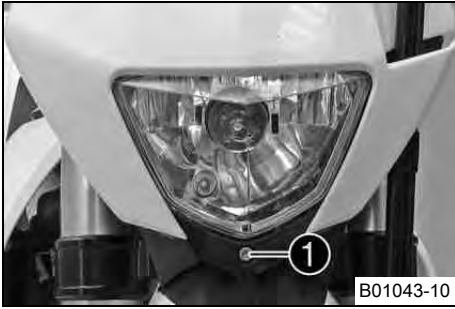

B01043-10

Förarbete

- Kontrollera strålkastarinställningen. (☛ s 80)

Huvudarbete

- Ställ in strålkastarens räckvidd genom att vrida på skruven ❶.

Specifikation

För en motorcykel med förare ska gränsen mellan ljust och mörkt område befinna sig exakt på det nedre märket (enligt avsnittet Kontrollera strålkastarens inställning).

**Info**

Vridning medsols ger längre räckvidd, vridning motsols ger kortare räckvidd.

Viktförändring kan eventuellt leda till att strålkastarens räckvidd måste korrigeras.

15.12 Byta hastighetsmätarens batteri

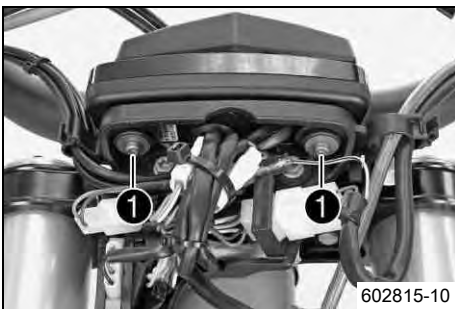

602815-10

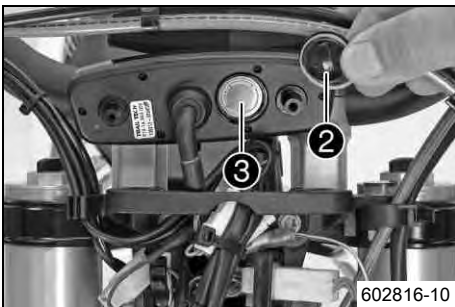

602816-10

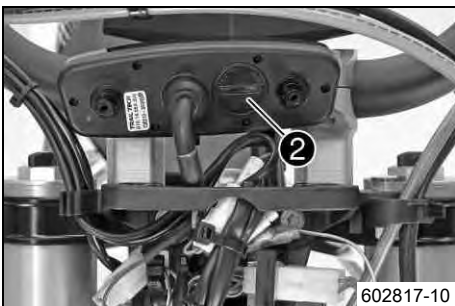

602817-10

Förarbete

- Demontera strålkastarmasken med strålkastaren. (☛ s 78)

Huvudarbete

- Ta bort skruvarna ❶.
- Dra ut hastighetsmätaren uppåt ur hållaren.

- Vrid skyddet ❷ motsols med ett mynt tills det tar stopp och ta av locket.
- Ta bort hastighetsmätarens batteri ❸.
- Sätt i ett nytt batteri med texten vänd uppåt.

Hastighetsmätarbatteri (CR 2032)

- Kontrollera att skyddets o-ring sitter rätt.

- Sätt skyddet ❷ på plats och vrid det medsols med ett mynt tills det tar stopp.
- Tryck på en valfri knapp på hastighetsmätaren.
- ✓ Hastighetsmätaren aktiveras.
- Sätt hastighetsmätaren på plats i hållaren.
- Sätt dit skruvarna och brickorna och dra åt skruvarna.

Efterarbete

- Montera strålkastarmasken med strålkastaren. (☛ s 78)
- Kontrollera strålkastarinställningen. (☛ s 80)
- Ställ in hastighetsmätaren. (☛ s 18)

16.1 Kylsystem

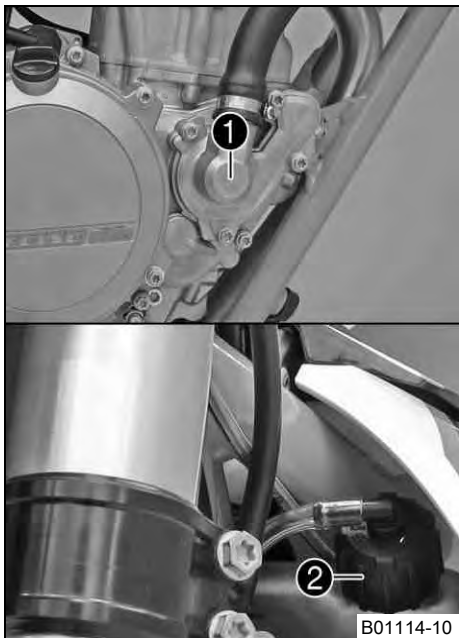

Vattenpumpen ❶ i motorn sörjer för en tvångscirkulation av kylvätskan. Vid uppvärmning stiger trycket i kylsystemet. Detta tryck regleras av en ventil i kylarlocket ❷. Den angivna kylvätsketemperaturen kan därför tillåtas utan att funktionsstörningar uppstår.

120 °C

Kylningen fås av fartvinden.

Lägre körhastighet ger lägre kyleffekt. Smutsiga kylarlameller minskar också kyleffekten.

Kylarfläkten ger extra kylning. Denna styrs av en termobrytare.

16.2 Kontrollera frostskyddet och kylvätskenivån

 **Varning**

Risk för skällskador När motorcykeln körs blir kylvätskan mycket varm och dessutom trycksatt.

- Öppna inte kylare, kylslangar eller andra komponenter i kylsystemet när motorn är driftsvarm. Vänta tills motorn och kylsystemet har svalnat. Om skällskador uppstår ska de drabbade ställena spolas med ljummet vatten.

 **Varning**

Brandrisk Kylvätskan är giftig och hälsovådlig.

- Se till att kylvätskan inte kommer i kontakt med hud, ögon eller kläder. Vid ögonkontakt ska ögonen spolas med vatten omedelbart. Uppsök läkare. Tvätta genast av kontaminerade hudområden med tvål och vatten. Om man har svält kylvätska måste man genast uppsöka läkare. Byt kläder som är kontaminerade med bränslet. Se till att förvara kylvätskan utom räckvidd från barn.

Krav

Motorn är kall.

- Ställ motorcykeln på en vågrät yta.
- Ta bort kylarlocket.
- Kontrollera kylvätskans frostskydd.

-25... -45 °C

» Om kylvätskans frostskydd inte överensstämmer med specifikationen:

- Korrigera kylvätskans frostskydd.

- Kontrollera kylvätskenivån i kylaren.

Kylvätskans nivå ❶ över kylamellerna.	10 mm
---------------------------------------	-------

» Om kylvätskenivån inte överensstämmer med specifikationen:

- Korrigera kylvätskenivån.

Alternativ 1

Kylvätska (☞ s 103)

Alternativ 2

Kylvätska (färdigblandad) (☞ s 103)

- Montera kylarlocket.

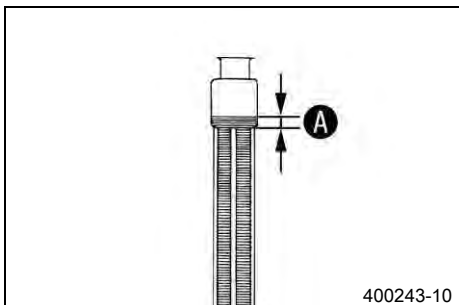

16.3 Kontrollera kylvätskenivån

Varning

Risk för skållskador När motorcykeln körs blir kylvätskan mycket varm och dessutom trycksatt.

- Öppna inte kylare, kylslangar eller andra komponenter i kylsystemet när motorn är driftsvarm. Vänta tills motorn och kylsystemet har svalnat. Om skållskador uppstår ska de drabbade ställena spolas med ljummet vatten.

Varning

Brandrisk Kylvätskan är giftig och hälsovådlig.

- Se till att kylvätskan inte kommer i kontakt med hud, ögon eller kläder. Vid ögonkontakt ska ögonen spolas med vatten omedelbart. Uppsök läkare. Tvätta genast av kontaminerade hudområden med tvål och vatten. Om man har svält kylvätska måste man genast uppsöka läkare. Byt kläder som är kontaminerade med bränslet. Se till att förvara kylvätskan utom räckvidd från barn.

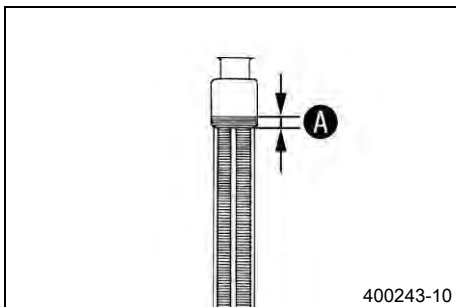
**Krav**

Motorn är kall.

- Ställ motorcykeln på en vågrät yta.
- Ta bort kylarlocket.
- Kontrollera kylvätskenivån i kylaren.

Kylvätskans nivå A över kyllemellerna.	10 mm
---	-------

» Om kylvätskenivån inte överensstämmer med specifikationen:

- Korrigera kylvätskenivån.

Alternativ 1

Kylvätska (☛ s 103)

Alternativ 2

Kylvätska (färdigblandad) (☛ s 103)

- Montera kylarlocket.

16.4 Tappa av kylvätska ☞

Varning

Risk för skållskador När motorcykeln körs blir kylvätskan mycket varm och dessutom trycksatt.

- Öppna inte kylare, kylslangar eller andra komponenter i kylsystemet när motorn är driftsvarm. Vänta tills motorn och kylsystemet har svalnat. Om skållskador uppstår ska de drabbade ställena spolas med ljummet vatten.

Varning

Brandrisk Kylvätskan är giftig och hälsovådlig.

- Se till att kylvätskan inte kommer i kontakt med hud, ögon eller kläder. Vid ögonkontakt ska ögonen spolas med vatten omedelbart. Uppsök läkare. Tvätta genast av kontaminerade hudområden med tvål och vatten. Om man har svält kylvätska måste man genast uppsöka läkare. Byt kläder som är kontaminerade med bränslet. Se till att förvara kylvätskan utom räckvidd från barn.

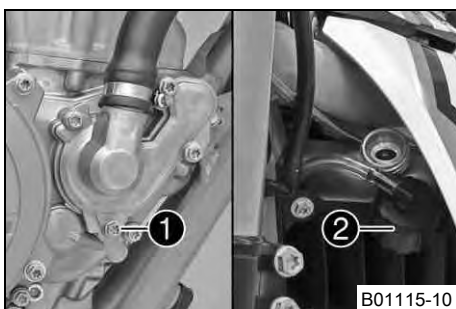
**Krav**

Motorn är kall.

- Ställ upp motorcykeln lodrätt.
- Ställ en lämplig behållare under vattenpumpens lock.
- Ta bort skruven **1**. Ta bort kylarlocket **2**.
- Låt kylvätskan rinna ut helt.
- Sätt i skruven **1** och en ny tätningring och dra åt den.

Specifikation

Skruv vattenpumplock	M6	10 Nm
----------------------	----	-------

16.5 Fylla på kylvätska 🐾

- Varning**
- Brandrisk** Kylvätskan är giftig och hälsovådlig.
- Se till att kylvätskan inte kommer i kontakt med hud, ögon eller kläder. Vid ögonkontakt ska ögonen spolas med vatten omedelbart. Uppsök läkare. Tvätta genast av kontaminerade hudområden med tvål och vatten. Om man har svält kylvätska måste man genast uppsöka läkare. Byt kläder som är kontaminerade med bränslet. Se till att förvara kylvätskan utom räckvidd från barn.

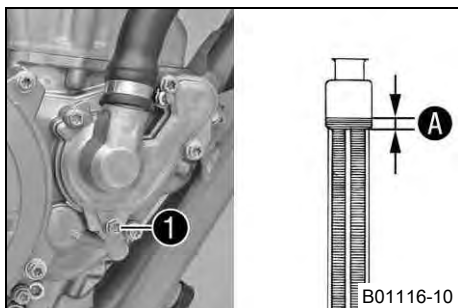
**Huvudarbete**

- Se till att skruven ① är fast åtdragen.
- Ställ upp motorcykeln lodrätt.
- Fyll på kylvätska upp till måttet A över kylamellerna.

Specifikation

10 mm

Kylvätska	0,7 l	Kylvätska (☞ s 103)
		Kylvätska (färdigblandad) (☞ s 103)

- Montera kylarlocket.

Efterarbete

- Provkör.
- Kontrollera kylvätskenivån. (☞ s 83)

17.1 Kontrollera gasvajers spel

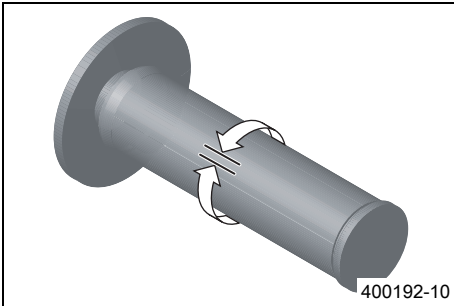

- Kontrollera att gashandtaget går lätt.
- Ställ styret i läget för körning rakt framåt. Vrid gashandtaget lätt fram och tillbaka för att bestämma gasvajers spel.

Gasvajer, spel	3... 5 mm
----------------	-----------

- » Om gasvajers spel inte överensstämmer med specifikationen:
 - Ställ in gasvajers spel. 🛠️ (☞ s 85)



Fara

Risk för förgiftning Avgaser är giftiga och kan leda till medvetslöshet och dödsfall.

- När motorn går krävs en tillräckligt kraftig ventilation. Motorn får inte startas eller köras i slutna utrymmen utan lämplig utsugning.

- Starta motorn och låt den gå på tomgång. Vrid styret fram och tillbaka över hela styrområdet.

Tomgångsvarvtalet får inte förändras.

- » Om tomgångsvarvtalet förändras:
 - Ställ in gasvajers spel. 🛠️ (☞ s 85)

17.2 Ställa in gasvajers spel 🛠️



Förarbete

- Fäll upp sadeln. (☞ s 45)
- Demontera bränsletanken. 🛠️ (☞ s 50)
- Kontrollera gasvajers dragning. (☞ s 57)

Huvudarbete

- Ställ styret i läget för körning rakt framåt.
- Lossa muttern ❶. Vrid justerskruven ❷ så att gasvajern har spel vid gashandtaget.

Specifikation

Gasvajer, spel	3... 5 mm
----------------	-----------

- Dra åt muttern ❶.
- Kontrollera att gashandtaget går lätt.

Efterarbete

- Montera bränsletanken. 🛠️ (☞ s 52)
- Lås sadeln. (☞ s 45)

17.3 Ställa in tomgångsvarvtalet 🛠️



- Varmkör motorn och tryck in reglerskruven för tomgångsvarvtalet ❶ tills det tar stopp.
- Ställ in tomgångsvarvtalet genom att vrida på reglerskruven.

Specifikation

Tomgångsvarvtalet	1 800... 1 900 v/min
-------------------	----------------------



Info

- Vridning motsols ger högre tomgångsvarvtalet.
- Vridning medsols ger lägre tomgångsvarvtalet.

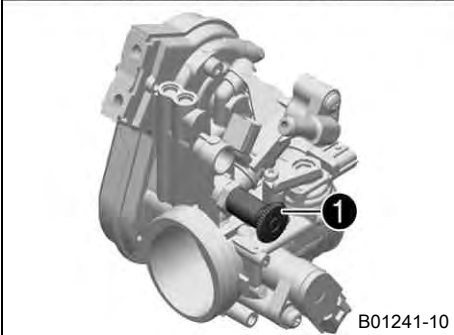

17.4 Kontrollera växelspakens utgångsläge

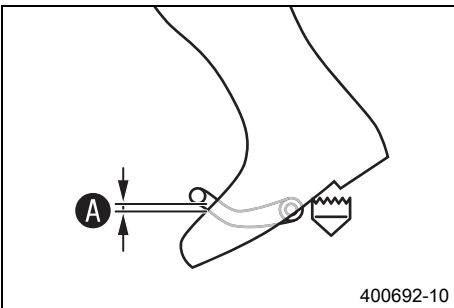

- Sätt dig på fordonet i körposition och mät avstånd A mellan stövelns övre kant och växelspaken.

Avstånd mellan växelspaken och stövelns övre kant	10... 20 mm
---	-------------

- » Om avståndet inte överensstämmer med specifikationen:
 - Ställ in växelspakens utgångsläge. 🛠️ (s 86)

17.5 Ställa in växelspakens utgångsläge 🛠️

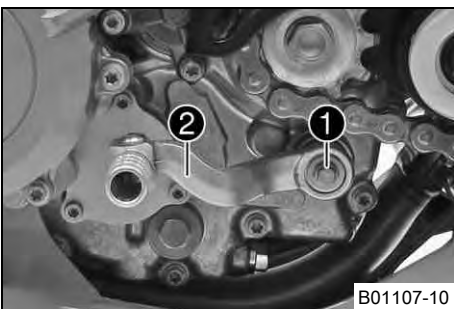

- Ta bort skruven ❶ och ta av växelspaken ❷.

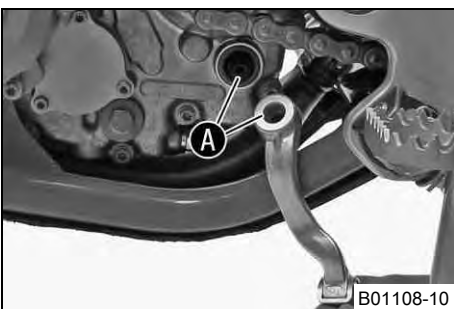

- Gör rent kuggarna A på växelspaken och kopplingsaxeln.
- Placera växelspaken ❷ i önskat läge på kopplingsaxeln och se till att kuggarna greppar.



Info

- Inställningsområdet är begränsat. Växelspaken får inte beröra någon av fordonets komponenter vid växling.

- Sätt i och dra åt skruven ❶.

Specifikation

Skruv växelspak	M6	14 Nm	Loctite® 243™
-----------------	----	-------	---------------

18.1 Byta bränslesil 

- Fara**
Brandrisk Bränslet är lättantändligt.
- Fyll inte på bränsle i närheten av öppen eld eller brinnande cigaretter. Stäng alltid av motorn när du ska fylla på bränsle. Se till att inget bränsle spills på heta fordonsdelar. Torka genast bort utspillt bränsle.
 - Bränslet i bränsletanken expanderar vid uppvärmning och kan tränga ut om tanken är för full. Observera uppgifterna för tankning.

- Varning**
Risk för förgiftning Bränsle är giftigt och hälsovådligt.
- Se till att bränslet inte kommer i kontakt med hud, ögon eller kläder. Andas inte in besinångor. Vid ögonkontakt ska ögonen spolas med vatten omedelbart. Uppsök läkare. Tvätta genast av kontaminerade hudområden med tvål och vatten. Om man har svalt bränsle måste man genast uppsöka läkare. Byt kläder som är kontaminerade med bränslet.

- Varning**
Risk för miljöskador Icke fackmässig hantering av bränsle innebär risk för miljöskador.
- Bränslet får inte hamna i grundvattnet, marken eller avloppssystemet.

**Huvudarbete**

- Rengör bränsleledningens stickkontakt noggrant med tryckluft.

Info

Det får absolut inte komma in smuts i bränsleledningen. Om det tränger in smuts blir det stopp i insprutningsventilen!

- Lossa bränsleledningens stickanslutning.
- Dra ut bränslesilen ❶ ur anslutningsstycket.
- Skjut in den nya bränslesilen i anslutningsdelen.
- Smörj in o-ringen och anslut bränsleledningens stickanslutning.

Efterarbete**Fara**

Risk för förgiftning Avgaser är giftiga och kan leda till medvetslöshet och dödsfall.

- När motorn går krävs en tillräckligt kraftig ventilation. Motorn får inte startas eller köras i slutna utrymmen utan lämplig utsugning.

- Starta motorn och kontrollera hur ventilen reagerar.

18.2 Kontrollera motoroljenivån

**Info**

Motoroljenivå kan kontrolleras vid kall eller driftsvarm motor.

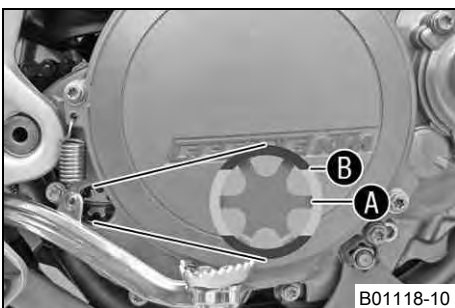
**Förarbete**

- Ställ motorcykeln på en vågrät yta.

Krav

Motorn är kall.

- Kontrollera motoroljenivån.

Motoroljan når upp till synglasets mitt **A**.

» Om motoroljan inte når upp till synglasets mitt:

- Fyll på motorolja. (☛ s 90)

Krav

Motorn är driftsvarm.

- Kontrollera motoroljenivån.

**Info**

Stäng av motorn och vänta en minut. Genomför sedan kontrollen.

Motoroljan står mellan synglasets mitt **A** och synglasets övre kant **B**.

- » Om motoroljan inte når upp till synglasets mitt **A**:
 - Fyll på motorolja. (☛ s 90)

18.3 Byta motorolja och oljefilter, rengöra oljesilen ☛

⚠ Varning

Risk för skållskador Motoroljan och växellådsoljan blir mycket varma när motorcykeln körs.

- Använd lämpliga skyddskläder och skyddshandskar. Om skållskador uppstår ska de drabbade ställena spolras med ljummet vatten.

☀ Varning

Risk för miljöskador Miljöfarliga ämnen orsakar miljöskador.

- Oljor, fetter, filter, bränsle, rengöringsmedel, bromsvätska etc ska alltid tas omhand och lämnas in för avfallshantering enligt gällande bestämmelser.

i Info

Motoroljan ska tappas av när motorn är driftvarm.

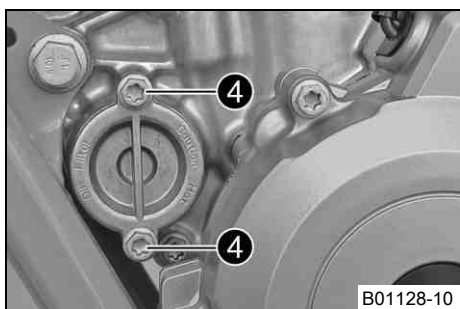
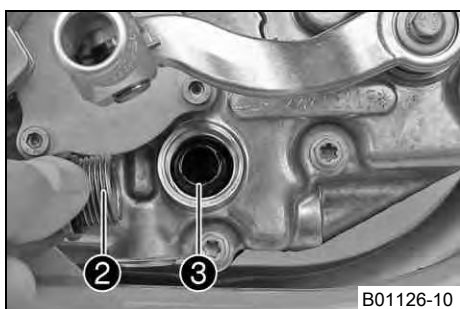
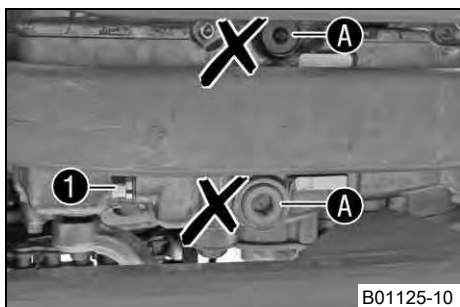

Förarbete

- Ställ motorcykeln på en vågrät yta.
- Demontera motorskyddet. (☛ s 60)

Huvudarbete

- Ställ en lämplig behållare under motorn.
- Ta bort oljeavtappningsskruven **1** samt magnet och tätningssring.

i Info

Ta inte bort skruvarna **A**.

- Ta bort låsskruven **2** samt oljesilen **3** och O-ringarna.

- Ta bort skruvarna **4**. Ta bort oljefiltrets lock med o-ring.

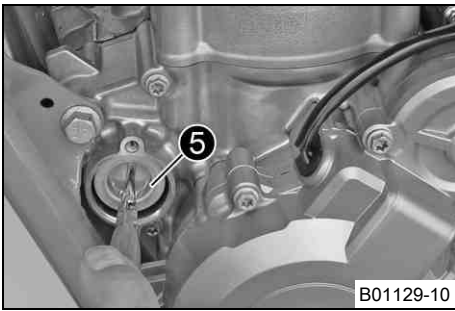

B01129-10

- Dra ut oljefiltret 5 ur oljefiltrets hölje.

Låsringtång omvänd (51012011000)

- Låt motoroljan rinna ut helt.
- Rengör noggrant delarna och tätningsytan.

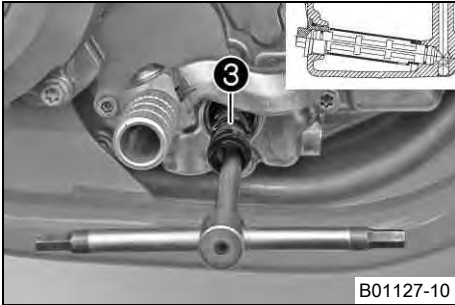

B01127-10

- Skjut på oljesilen 3 med O-ringarna på en stiftnyckel.
- Stick in stiftnyckeln genom öppningen och in i hålet på motstående motorhussida och skjut in oljesilen i motorhuset till det tar stopp.

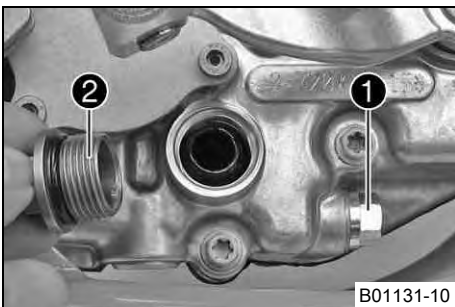

B01131-10

- Sätt i låsskruven 2 samt O-ringen och dra åt skruven.

Specifikation

Låsskruv oljesil	M20x1,5	15 Nm
------------------	---------	-------

- Sätt i oljeavtappningsskruven 1 med magnet och ny tätningsring och dra åt den.

Specifikation

Oljeavtappningsskruv med magnet	M12x1,5	20 Nm
---------------------------------	---------	-------

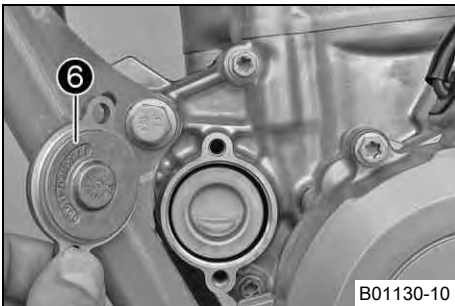

B01130-10

- Lägg motorcykeln på sidan och fyll på motorolja i oljefilterhuset till ca 1/3.
- Stick in oljefiltret i oljefilterhuset.
- Olja in O-ringen på oljefilterlocket och montera den med oljefilterlocket 6.
- Sätt i och dra åt skruvarna.

Specifikation

Skruv oljefilterlock	M6	10 Nm
----------------------	----	-------

- Ställ motorcykeln upp.

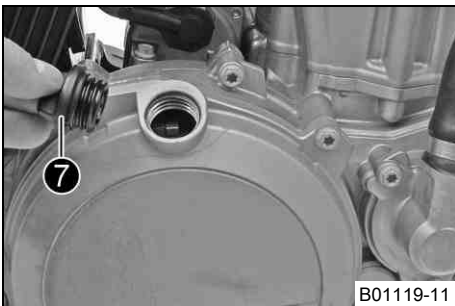

B01119-11

- Ta bort oljepåfyllningsskruven 7 med O-ringen från kopplingslocket och fyll på motorolja.

Motorolja	1,20 l	Motorolja (SAE 10W/50) (☛ s 103)
		alternativ motorolja

- Sätt i oljepåfyllningsskruven samt O-ringen och dra åt skruven.



Fara

Risk för förgiftning Avgaser är giftiga och kan leda till medvetslöshet och dödsfall.

- När motorn går krävs en tillräckligt kraftig ventilation. Motorn får inte startas eller köras i slutna utrymmen utan lämplig utsugning.

- Starta motorn och kontrollera tätheten.

Efterarbete

- Montera motorskyddet. (☛ s 60)
- Kontrollera motoroljenivån. (☛ s 87)

18.4 Fylla på motorolja

**Info**

För litet motorolja eller lågkvalitativ motorolja leder till ökat slitage av motorn.

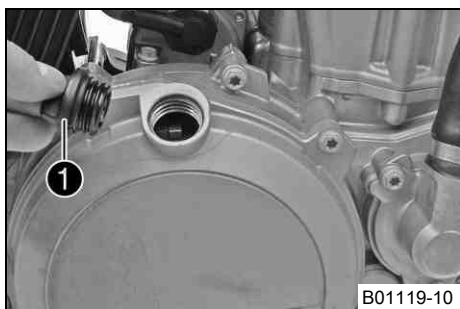

- Ta bort oljepåfyllningsskruven ❶ med O-ringen från kopplingslocket och fyll på motorolja.

Motorolja (SAE 10W/50) (☞ s 103)

Motorolja (SAE 10W/60) (00062010035) (☞ s 104)
--

**Info**

För bästa möjliga prestanda är det inte lämpligt att blanda olika typer av motorolja.

Vi rekommenderar att även göra ett motoroljebyte.

- Sätt i oljepåfyllningsskruven samt O-ringen och dra åt skruven.

**Fara**

Risk för förgiftning Avgaser är giftiga och kan leda till medvetslöshet och dödsfall.

- När motorn går krävs en tillräckligt kraftig ventilation. Motorn får inte startas eller köras i slutna utrymmen utan lämplig utsugning.

- Starta motorn och kontrollera tätheten.

19.1 Rengöra motorcykeln

Observera

Materialskada Skador och förstoring av komponenter genom högtryckstvätt.

- När fordonet görs rent med högtryckstvätt ska man undvika att rikta strålen mot elektriska komponenter, kontaktdon, vajrar, lager etc. Håll ett avstånd på minst 60 cm mellan högtrycksmunstycket och komponenten. För högt tryck kan leda till att delarna skadas eller förstörs.

 **Varning**

Risk för miljöskador Miljöfarliga ämnen orsakar miljöskador.

- Oljor, fetter, filter, bränsle, rengöringsmedel, bromsvätska etc ska alltid tas omhand och lämnas in för avfallshandtering enligt gällande bestämmelser.

 **Info**

Rengör motorcykeln med jämna mellanrum. På så sätt behåller den sitt värde och utseende under en lång tid. Undvik direkt solinstrålning på motorcykeln när du rengör den.

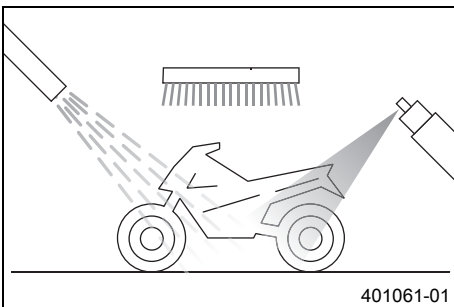

- Stäng till avgassystemet för att skydda det mot vatten.
- Börja med att ta bort grov smuts med en mjuk vattenstråle.
- Mycket smutsiga ställen ska sprejas in med vanligt rengöringsmedel för motorcyklar och bearbetas med en pensel.

Rengöringsmedel för motorcykel (☛ s 106)

 **Info**

Använd varmt vatten med vanligt rengöringsmedel för motorcyklar och en mjuk svamp. Börja aldrig tvätta fordonet med motorcykelrengöringsmedel, skölj alltid av det med vatten först.

- När motorcykeln har spolats av noggrant med en mjuk vattenstråle bör den torka ordentligt.
- Ta bort locket på avgassystemet.

**Varning**

Risk för olyckor Minskad bromsverkan p g a våta eller smuts i bromssystemet.

- Bromsa försiktigt tills det våta eller smutsiga bromssystemet är torrt och rent.

- Kör litet efter rengöringen tills motorn nått driftstemperatur.

 **Info**

Tack vare värmen försvinner vattnet även från oåtkomliga ställen på motorn och bromssystemet.

- Smörj alla glid- och lagerställen när motorcykeln har svalnat.
- Rengör kedjan. (☛ s 53)
- Blanka metalldelar (utom bromsskivan och avgassystemet) ska behandlas med korrosionsskyddsmedel.

Rengörings- och skyddsmedel för metall och gummi (☛ s 105)

- Alla delar av plast eller med pulverbeläggning ska behandlas med milda rengöringsmedel och vårdande medel.

Rengöringsmedel och polermedel för glänsande och matta lacker, metall- och plastytor (☛ s 106)

- Smörj tändningslåset.

Universal oljesprej (☛ s 106)

19.2 Kontroll- och skötselarbeten inför vinterkörning

- i Info** Om motorcykeln används vintertid bör man tänka på saltet som strös ut på gatorna. Motorcykeln bör skyddas mot det aggressiva saltet.
När fordonet har körts på saltade vägar ska det rengöras med kallt vatten efteråt. Varmt vatten förstärker saltets frätande effekt.

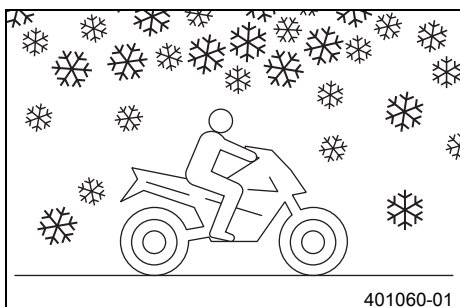

- Rengör motorcykeln. (☛ s 91)
- Gör rent bromsarna.

- i Info** Efter **VARJE** körning på saltade vägar ska bromsoken och bromsbeläggen göras rent ordentligt med kallt vatten. De ska sitta kvar i monterat skick och ha svalnat först, se till att de torkar ordentligt efteråt.
När motorcykeln har körts på saltade vägar ska den tvättas noggrant med kallt vatten och torkas av.

- Behandla motorn, baksvingen och alla övriga blanka eller förzinkade delar (utom bromsskivorna) med vaxbaserat korrosionsskyddsmedel.

- i Info** Se till att korrosionsskyddsmedlet inte hamnar på bromsskivorna eftersom bromsverkan reduceras avsevärt.

- Rengör kedjan. (☛ s 53)

20.1 Förvaring

**Varning****Risk för förgiftning** Bränsle är giftigt och hälsovådligt.

- Se till att bränslet inte kommer i kontakt med hud, ögon eller kläder. Andas inte in besinångor. Vid ögonkontakt ska ögonen spolas med vatten omedelbart. Uppsök läkare. Tvätta genast av kontaminerade hudområden med tvål och vatten. Om man har svält bränsle måste man genast uppsöka läkare. Byt kläder som är kontaminerade med bränslet. Bränslet ska förvaras enligt föreskrift i en dunk och på behörigt avstånd från barn.

**Info**

När motorcykeln inte ska användas under en längre tid bör du utföra eller låta utföra följande åtgärder: Kontrollera alla delar med avseende på funktion och slitage. Eventuella underhållsarbeten, reparationer eller ombyggnader bör utföras under avställningstiden. Verkstäderna har då mindre att göra. På så sätt slipper du långa väntetider inför säsongstarten.

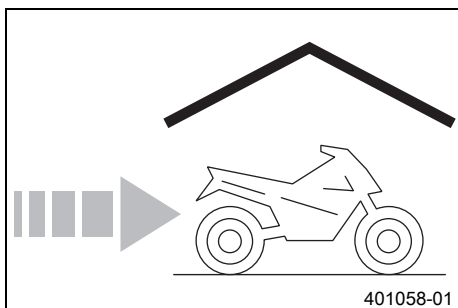

- Vid sista tankningen innan motorcykeln ställs av ska bränsletillsats blandas i.

Bränsletillsats (☞ s 105)

- Fyll på bränsle. (☞ s 27)
- Rengör motorcykeln. (☞ s 91)
- Byt motorolja och oljefilter, rengör oljesilen. 🛠️ (☞ s 88)
- Kontrollera frostskyddet och kylvätskenivån. (☞ s 82)
- Kontrollera lufttrycket i däcken. (☞ s 73)
- Demontera batteriet. 🛠️ (☞ s 74)
- Ladda batteriet. 🛠️ (☞ s 75)

Specifikation

Förvaringstemperatur batteri utan direkt solljus	0... 35 °C
--	------------

- Ställ fordonet på en torr förvaringsplats. Inga större temperaturväxlingar bör förekomma.

**Info**

KTM rekommenderar att man lyfter upp motorcykeln.

- Palla upp motorcykeln på mc-lyften. (☞ s 37)
- Det är bäst att täcka motorcykeln med en presenning eller ett täcke som inte är lufttätt. Använd inte lufttätt material som hindrar fukt från att avdunsta och gynnar korrosion.

**Info**

Under avställningstiden bör motorn inte gå för kort stund. Då värms motorn inte upp tillräckligt. Vattenångan som bildas vid förbränningen kondenseras och gör att ventiler och avgasröret rostar.



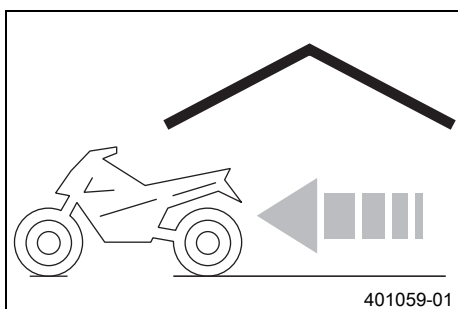







20.2 Idrifttagande efter förvaring



- Ta bort motorcykeln från mc-lyften. (☞ s 37)
- Montera batteriet. 🛠️ (☞ s 74)
- Genomför alltid kontroll- och skötselarbetena före idrifttagandet. (☞ s 24)
- Provkör fordonet.

Fel	Möjlig orsak	Åtgärd
Motorn roterar inte (elstartmotor)	Handhavandefel	– Utför arbetsmomenten för start av motorcykeln. (☞ s 24)
	Batteriet urladdat	– Ladda batteriet. 🛠️ (☞ s 75) – Kontrollera laddspänningen. 🛠️ – Kontrollera vilostrommen. 🛠️ – Kontrollera generatorns statorlindning. 🛠️
	Huvudsäkring har gått sönder	– Byt huvudsäkring. (☞ s 76)
	Startrelä defekt	– Kontrollera startreläet. 🛠️
	Startmotor defekt	– Kontrollera startmotorn. 🛠️
Motorn roterar, men startar inte	Handhavandefel	– Utför arbetsmomenten för start av motorcykeln. (☞ s 24)
	Kopplingen för bränsleslangen är inte ansluten	– Sätt ihop bränsleslangens koppling.
	Säkring 1 har gått	– Byt säkringar till de enskilda strömförbrukarna. (☞ s 76)
	Säkring 2 har gått	– Byt säkringar till de enskilda strömförbrukarna. (☞ s 76)
	Tomgångsvarvtalet felaktigt justerat	– Ställ in tomgångsvarvtalet. 🛠️ (☞ s 86)
	Tändstift nedsotat eller vått	– Rengör och torka resp byt ut tändstiftet.
	Tändstiftets elektrodavstånd är för stort	– Ställ in elektrodavståndet. Specifikation Elektrodavstånd tändstift 1,0 mm
	Kortslutningskabeln i kabelhärvan skavd, kortslutningsbrytaren defekt	– Kontrollera kabelhärvan. (visuell kontroll) – Kontrollera elsystemet.
	Fel i bränsleinsprutningssystemet	– Läs av felminnet med KTM-diagnosverktyget. 🛠️
Motorn kommer inte upp i varvtal	Fel i bränsleinsprutningssystemet	– Läs av felminnet med KTM-diagnosverktyget. 🛠️
Motorn har för lite effekt	Luftfiltret mycket smutsigt	– Rengör luftfiltret och luftfilterhuset. 🛠️ (☞ s 48)
	Bränslefiltret mycket smutsigt	– Byt bränslefiltret. 🛠️
	Bränslesilen är mycket smutsig	– Byt ut bränslesilen. 🛠️ (☞ s 87)
	Fel i bränsleinsprutningssystemet	– Läs av felminnet med KTM-diagnosverktyget. 🛠️
	Avgassystemet otätt, deformerat eller för lite glasfibergarnstopppning i slutdämparen	– Kontrollera avgassystemet med avseende på skador. – Byt slutdämparens glasfibergarnstopppning. 🛠️ (☞ s 50)
	Ventilernas spel för litet	– Ställ in ventilernas spel. 🛠️
Motorn får motorstopp under körningen	Bränslebrist	– Fyll på bränsle. (☞ s 27)
	Säkring 1 har gått	– Byt säkringar till de enskilda strömförbrukarna. (☞ s 76)
	Säkring 2 har gått	– Byt säkringar till de enskilda strömförbrukarna. (☞ s 76)
Motorn blir ovanligt varm	För lite kylvätska i kylsystemet	– Kontrollera att kylsystemet är tätt. – Kontrollera kylvätskenivån. (☞ s 83)
	För svag fartvind	– Stäng av motorn när motorcykeln står stilla.
	Kylarens lameller mycket smutsiga	– Rengör kylarens lameller.
	Skumbildning i kylsystemet	– Tappa av kylvätskan. 🛠️ (☞ s 83) – Fyll på kylvätska. 🛠️ (☞ s 84)
	Veck i kylarslangen	– Byt ut kylarslangen. 🛠️
	Defekt på kylarfläktsystemet	– Kontrollera säkring 4. – Kontrollera kylarfläkten. 🛠️

Fel	Möjlig orsak	Åtgärd
FI varningslampan (MIL) lyser eller blinkar	Fel i bränsleinsprutningssystemet	<ul style="list-style-type: none"> Stanna motorcykeln och bestäm den defekta komponenten med hjälp av blinkkoden. <hr/> <p>Info Se blinkkod</p> <hr/> <ul style="list-style-type: none"> Kontrollera om kablarna är skadade och om kontakterna är skadade eller korroderade. Läs av felminnet med KTM-diagnosverktyget. 🛠️
Hög oljeförbrukning	Veck i motoravluftningsslangen	<ul style="list-style-type: none"> Dra avluftningsslangen utan veck eller byt ut slangen.
	Motoroljenivå för hög	<ul style="list-style-type: none"> Kontrollera motoroljenivån. (🔧 s 87)
	Motoroljan för tunnflytande (viskositet)	<ul style="list-style-type: none"> Byt motorolja och oljefilter, rengör oljesilen. 🛠️ (🔧 s 88)
	Kolv resp cylinder sliten	<ul style="list-style-type: none"> Bestäm kolvens/cylinderns monteringsspel. 🛠️
Batteriet urladdat	Batteriet laddas inte av generatorn	<ul style="list-style-type: none"> Kontrollera laddspänningen. 🛠️ Kontrollera generatorns statorlindning. 🛠️
	Oönskad strömförbrukare	<ul style="list-style-type: none"> Kontrollera viloströmmen. 🛠️
Hastighetsmätarens värden har raderats (klocka, stoppur, varvtider)	Batteriet i hastighetsmätaren är tomt	<ul style="list-style-type: none"> Byt hastighetsmätarens batteri. (🔧 s 81)
Helljus, halvljus, positionsljus, bakljus och nummerskyaltsbelysning fungerar inte	Säkring 3 har gått	<ul style="list-style-type: none"> Byt säkringar till de enskilda strömförbrukarna. (🔧 s 76)
Hastighetsmätare, signalhorn, bromsljus, körriktningsvisare och kylarfläkt fungerar inte	Säkring 4 har gått	<ul style="list-style-type: none"> Byt säkringar till de enskilda strömförbrukarna. (🔧 s 76)

Blinkkod FI varningslampa (MIL)	 45 FI varningslampan (MIL) blinkar långsamt 4 ggr och snabbt 5 ggr
Villkor för sättning av fel	Uppvärmning av syresensor cylinder 1, sensor 1 - avbrott/kortslutning mot jord Uppvärmning av syresensor cylinder 1, sensor 1 - för hög insignal
Blinkkod FI varningslampa (MIL)	 09 FI varningslampan (MIL) blinkar snabbt 9 ggr
Villkor för sättning av fel	Insugningsrörets trycksensor cylinder 1 - för låg insignal Insugningsrörets trycksensor cylinder 1 - för hög insignal
Blinkkod FI varningslampa (MIL)	 13 FI varningslampan (MIL) blinkar långsamt 1 gång och snabbt 3 ggr
Villkor för sättning av fel	Temperatursensor/insugningsluft - för låg insignal Temperatursensor/insugningsluft - för hög insignal
Blinkkod FI varningslampa (MIL)	 12 FI varningslampan (MIL) blinkar långsamt 1 gång och snabbt 2 ggr
Villkor för sättning av fel	Temperatursensor/kylvätska - för låg insignal Temperatursensor/kylvätska - för hög insignal
Blinkkod FI varningslampa (MIL)	 06 FI varningslampan (MIL) blinkar snabbt 6 ggr
Villkor för sättning av fel	Gasspjällsensor krets A - för låg insignal Gasspjällsensor krets A - för hög insignal
Blinkkod FI varningslampa (MIL)	 17 FI varningslampan (MIL) blinkar långsamt 1 gång och snabbt 7 ggr
Villkor för sättning av fel	Syresensor cylinder 1, sensor 1 - funktionsfel i kopplingskretsen
Blinkkod FI varningslampa (MIL)	 33 FI varningslampan (MIL) blinkar långsamt 3 ggr och snabbt 3 ggr
Villkor för sättning av fel	Insprutningsventil cylinder 1 - funktionsfel i kopplingskretsen
Blinkkod FI varningslampa (MIL)	 02 FI varningslampan (MIL) blinkar snabbt 2 ggr
Villkor för sättning av fel	Pulsgivare - funktionsfel i kopplingskretsen
Blinkkod FI varningslampa (MIL)	 37 FI varningslampan (MIL) blinkar långsamt 3 ggr och snabbt 7 ggr
Villkor för sättning av fel	Tändspole 1, cylinder 1 - funktionsfel i kopplingskretsen
Blinkkod FI varningslampa (MIL)	 41 FI varningslampan (MIL) blinkar långsamt 4 ggr och snabbt 1 gång
Villkor för sättning av fel	Bränslepumpstyrning - avbrott/kortslutning mot jord Bränslepumpstyrning - för låg insignal
Blinkkod FI varningslampa (MIL)	 15 FI varningslampan (MIL) blinkar långsamt 1 gång och snabbt 5 ggr
Villkor för sättning av fel	Lutningssensor (typ A/D) - för låg insignal Lutningssensor (typ A/D) - för hög insignal

23.1 Motor

Typ	1-cylinder 4-takts bensinmotor, vätskekyld
Cylindervolym	349,7 cm ³
Slag	57,5 mm
Diameter	88 mm
Kompression	12,3:1
Tomgångsvarvtal	1 800... 1 900 v/min
Styrning	DOHC, 4 svängarmsstyrda ventiler, drivning via styrkedja
Ventildiameter insugning	36,3 mm
Ventildiameter utblåsning	29,1 mm
Ventilernas spel	
Insugning vid: 20 °C	0,10... 0,15 mm
Utblåsning vid: 20 °C	0,13... 0,18 mm
Vevaxellager	2 cylindriska rullager
Vevstakslager	Nållager
Kolv tappslager	Ingen lagerbussning - kolvbult med DLC-skikt
Kolv	Lättmetall, smidd
Kolvringar	1 kompressionsring, 1 oljering
Motorsmörjning	Cirkulationssmörjning med 2 Eatonpumpar
Primärväxling	24:73
Koppling	Lamellkoppling i oljebad / hydraulisk manövrering
Utväxlingsförhållande	
1:ans växel	13:32
2:ans växel	16:30
3:ans växel	16:24
4:ans växel	23:28
5:ans växel	23:23
6:ans växel	26:20
Generator	12 V, 196 W
Tändsystem	Kontaktfritt styrt helelektroniskt tändsystem med digital tändningsreglering
Tändstift	NGK LMAR9AI-10
Elektroavstånd tändstift	1,0 mm
Kylning	Vätskekyllning, permanent cirkulation av kylvätskan genom vattentempump
Starthjälp	Elstartmotor

23.2 Åtdragningsmoment motor

Munstycke vevhusventilation	M4	2 Nm	Loctite® 243™
Oljemunstycke för vevstakslagersmörjning	M4	2 Nm	Loctite® 243™
Oljemunstycke till balansaxelsmörjningen	M4	2 Nm	Loctite® 243™
Oljemunstycke till generatorkylningen	M4	2 Nm	Loctite® 243™
Skruv oljemunstycke till kolvkyllning	M4	2 Nm	Loctite® 243™
Låsskruv oljekanal i generatorlocket	M5	3 Nm	Loctite® 243™
Oljemunstycke för kylning av kolven	M5	2 Nm	Loctite® 243™
Oljemunstycke till kopplingsmörjningen	M5	6 Nm	Loctite® 243™
Oljemunstycke till svängarmssmörjningen	M5	3 Nm	Loctite® 243™
Skruv arreteringsspak	M5	6 Nm	Loctite® 243™

Skruv kopplingsfjäder	M5	6 Nm	–
Skruv lagersäkring	M5	6 Nm	Loctite® 243™
Skruv oljepumplock	M5	6 Nm	Loctite® 243™
Skruv pulsgivare	M5	6 Nm	Loctite® 243™
Skruv stator	M5	6 Nm	Loctite® 243™
Mutter topplock	M6	10 Nm	Smord med motorolja
Mutter vattenpumphjul	M6	6 Nm	Loctite® 243™
Skruv avgasfläns	M6	10 Nm	Loctite® 243™
Skruv bortfallssäkring kamkedja	M6	10 Nm	Loctite® 243™
Skruv gejdskenor kamkedja	M6	10 Nm	Loctite® 243™
Skruv generatorlock	M6	6 Nm	–
Skruv kopplingens slavcylinder	M6	10 Nm	–
Skruv kopplingslock	M6	10 Nm	–
Skruv motorhölje	M6	10 Nm	–
Skruv oljefilterlock	M6	10 Nm	–
Skruv startmotor	M6	10 Nm	–
Skruv vattenpumplock	M6	10 Nm	–
Skruv ventillock	M6	8 Nm	–
Skruv växelspak	M6	14 Nm	Loctite® 243™
Skruv växlingsarretering	M6	10 Nm	Loctite® 243™
Stiftskruv topplock	M6	10 Nm	–
Skruv kamaxellagerbryggan	M7x1	14 Nm	Smord med motorolja
Låsskruv vevaxelfixering	M8	10 Nm	–
Skruv kamkedjans spännskena	M8	15 Nm	Loctite® 243™
Skruv framdrev	M10	60 Nm	Loctite® 2701™
Låsskruv svängarmsaxel	M10x1	10 Nm	–
Skruv rotor	M10x1	70 Nm	Gängan smord med motorolja / konen avfettad
Skruv upplåsning av kamkedjans spännare	M10x1	10 Nm	–
Skruvpropp oljekanal	M10x1	15 Nm	Loctite® 243™
Tändstift	M10x1	10... 12 Nm	–
Mutter topplock	M10x1,25	Åtdragningsföljd: Dra åt korsvis. Åtdragningssteg 1 10 Nm Åtdragningssteg 2 30 Nm Åtdragningssteg 3 50 Nm	Gängan smord med motorolja / skivan avfettad
Stiftskruv topplock	M10x1,25	20 Nm	Loctite® 243™
Skruv kamaxeldrev	M12x1	70 Nm	Loctite® 243™ / konen avfettad
Oljeavtappningsskruv med magnet	M12x1,5	20 Nm	–
Skruvpropp reglerventil oljetryck	M12x1,5	20 Nm	–
Temperatursensor/kylvätska	M12x1,5	12 Nm	–
Oljeavtappningsskruv	M14x1,5	15 Nm	–
Mutter kopplingsmedbringare	M18x1,5	80 Nm	Loctite® 243™
Mutter primärhjul	M18LHx1,5	100 Nm	Loctite® 243™
Låsskruv oljesil	M20x1,5	15 Nm	–
Skruv generatorlock	M24x1,5	18 Nm	–
Skruvpropp kamkedjans spännare	M24x1,5	25 Nm	–

23.3 Volymer

23.3.1 Motorolja

Motorolja	1,20 l	Motorolja (SAE 10W/50) (☛ s 103)
		alternativ motorolja Motorolja (SAE 10W/60) (00062010035) (☛ s 104)

23.3.2 Kylvätska

Kylvätska	0,7 l	Kylvätska (☛ s 103)
		Kylvätska (färdigblandad) (☛ s 103)

23.3.3 Bränsle

Volym bränsletank, totalt ca	5,5 l	Blyfri bensen (ROZ 95) (☛ s 103)
Bränslereserv ca	1,5 l	

23.4 Chassi

Ram	Perimeter stål-aluminium kompositram
gaffel	WP Suspension 4357 MXMA
Fjädrväg	
fram	250 mm
bak	260 mm
Gaffeloffset	20 mm
Fjäderben	WP Suspension 4618 BAVP DCC
Bromsanläggning	
fram	Skivbroms med radiellt fastskruvad fyrkolvs bromsok
bak	Skivbroms med radiellt fastskruvad tvåkolvs bromsok
Bromsskivor - diameter	
fram	260 mm
bak	210 mm
Bromsskivor, slitagegräns	
fram	2,5 mm
bak	3,5 mm
Däcktryck terräng	
fram	0,9 bar
bak	0,7 bar
Däcktryck, väg	
fram	1,5 bar
bak	1,5 bar
Sekundärutväxling	11:48
Kedja	5/8 x 1/4" X-ring
Tillgängliga bakdrev	46, 48
Styrhuvudvinkel	67°
Hjulbas	1 428±10 mm
Markfrigång utan belastning	325 mm
Sitthöjd utan last	915 mm
Vikt utan bränsle ca	101 kg
Maximal tillåten axellast fram	135 kg
Maximal tillåten axellast bak	175 kg
Maximal tillåten totalvikt	280 kg

23.5 Elsystem

Batteri	YTX5L-BS	Batterispänning: 12 V Märkkapacitet: 4 Ah underhållsfri
Hastighetsmätarbatteri	CR 2430	Batterispänning: 3 V
Säkring	75011088010	10 A
Säkring	58011109120	20 A
Strålkastare	S2 / sockel BA20d	12 V 35/35 W
Positionsljus	W5W / sockel W2,1x9,5d	12 V 5 W
Kontrollampor	W2,3W / sockel W2x4,6d	12 V 2,3 W
Körriktningsvisare	R10W / sockel BA15s	12 V 10 W
Broms-/bakljus	LED	
Nummerskyltsbelysning	W5W / sockel W2,1x9,5d	12 V 5 W

23.6 Däck

Framdäck	Bakdäck
2,75 - 21 M/C 45M TT MAXXIS TRIALMAXX	4,00 R 18 M/C 64M TL MAXXIS TRIALMAXX
För ytterligare information, se avsnittet Service på: http://www.ktm.com	

23.7 Gaffel

Gaffelns artikelnummer	05.18.7N.40
gaffel	WP Suspension 4357 MXMA
Kompressionsdämpning	
Komfort	25 klickningar
Standard	20 klickningar
Sport	15 klickningar
Returdämpning	
Komfort	25 klickningar
Standard	20 klickningar
Sport	15 klickningar
Fjäderlängd med förspänningsbussning(ar)	
Vikt förare: 65... 75 kg	445 mm
Vikt förare: 75... 85 kg	445 mm
Vikt förare: 85... 95 kg	445 mm
Fjäderkonstant	
Vikt förare: 65... 75 kg	4,4 N/mm
Vikt förare: 75... 85 kg	4,6 N/mm
Vikt förare: 85... 95 kg	4,8 N/mm
Gaffellängd	835 mm
Luftkammerlängd	110 ⁺²⁰ ₋₃₀ mm
Gaffelolja per gaffelben	410 ml
	Gaffelolja (SAE 4) (48601166S1) (☛ s 103)

23.8 Fjäderben

Fjäderbenets artikelnummer	15.18.7N.40
Fjäderben	WP Suspension 4618 BAVP DCC
Kompressionsdämpning, låg hastighet	
Komfort	20 klickningar
Standard	15 klickningar
Sport	5 klickningar
Kompressionsdämpning, hög hastighet	
Komfort	2,5 varv
Standard	2 varv
Sport	1 varv
Returdämpning	
Komfort	20 klickningar
Standard	15 klickningar
Sport	10 klickningar
Fjäderförspänning	
Komfort	12 mm
Standard	12 mm
Sport	12 mm
Fjäderbeteckning	
Vikt förare: 65... 75 kg	55/63/71-215
Vikt förare: 75... 85 kg	58/66/74-215
Vikt förare: 85... 95 kg	66-215
Fjäderlängd	215 mm
Gastryck	10 bar
Statiskt häng	15 mm
Häng under körning	80 mm
Monteringslängd	367 mm
Stötdämparolja	Stötdämparolja (SAE 2,5) (50180342S1) (☛ s 104)

23.9 Åtdragningsmoment chassi

Skruv bränslepump	EJOT	2,3 Nm	–
Ekernipplar	M4,5	5... 6 Nm	–
Skruv batteripol	M5	2,5 Nm	–
Skruv ställring fjäderben	M5	5 Nm	–
Skruv temperaturgivare för insugningsluft	M5	2 Nm	–
Mutter för kabeln till startmotorn	M6	4 Nm	–
Skruv bromsskiva bak	M6	14 Nm	Loctite® 243™
Skruv bromsskiva fram	M6	14 Nm	Loctite® 243™
Skruv kullad tryckstång på fotbromscylindern	M6	10 Nm	Loctite® 243™
Skruv kylarfäste	M6	7 Nm	–
Skruvar gashandtag	M6	3 Nm	–
Övriga muttrar chassi	M6	10 Nm	–
Övriga skruvar chassi	M6	10 Nm	–
Bränsleanslutning på bränslepumpen	M8	10 Nm	–
Mutter bakdrevsskrub	M8	35 Nm	Loctite® 243™
Mutter däcklås	M8	10 Nm	–
Mutter fotbromspedalens anslag	M8	20 Nm	–
Skruv axelklämma	M8	15 Nm	–

Skruv bromsok bak	M8	25 Nm	Loctite® 243™
Skruv bromsok fram	M8	25 Nm	Loctite® 243™
Skruv bränsletank	M8	15 Nm	Loctite® 243™
Skruv gaffelkrona nedtill	M8	18 Nm	–
Skruv gaffelkrona upptill	M8	22 Nm	–
Skruv gaffelrör upptill	M8	17 Nm	Loctite® 243™
Skruv glidstycke för kedja	M8	15 Nm	–
Skruv klämelement	M8	20 Nm	–
Skruv ramarm	M8	30 Nm	Loctite® 243™
Skruv sidostödfästning	M8	25 Nm	Loctite® 243™
Övriga muttrar chassi	M8	25 Nm	–
Övriga skruvar chassi	M8	25 Nm	–
Mutter bränsletanksfäste	M10	10 Nm	–
Skruv fotbromspedal	M10	30 Nm	Loctite® 243™
Skruv fotpinnstöd	M10	45 Nm	Loctite® 243™
Skruv förbindelsestöd	M10	45 Nm	–
Skruv motorfäste	M10	60 Nm	–
Skruv styrhållare	M10	40 Nm	Loctite® 243™
Skruv övre ramarm	M10	45 Nm	Loctite® 243™
Övriga muttrar chassi	M10	45 Nm	–
Övriga skruvar chassi	M10	45 Nm	–
Mutter bränslepump fastsättning	M12	15 Nm	–
Skruv fjäderben nedtill	M12	80 Nm	Loctite® 243™
Skruv fjäderben upptill	M12	80 Nm	Loctite® 243™
Mutter vingbult	M14x1,5	75 Nm	–
Mutter hjulaxel bak	M20x1,5	80 Nm	–
Skruv hjulaxel fram	M20x1,5	35 Nm	–
Skruv styrhuvud upptill	M20x1,5	12 Nm	–

Blyfri bensin (ROZ 95)**efter**

- DIN EN 228 (ROZ 95)

Specifikation

- Använd endast blyfri bensin som motsvarar den angivna standarden eller är likvärdig med denna.
- En etanolhalt på max. 10 % (E10-bensin) är helt ofarlig.

**Info**

Använd **inte** bränsle av metanol (t ex M15, M85, M100) eller med en etanolhalt på över 10 % (t ex E15, E25, E85, E100).

Bromsvätska DOT 4 / DOT 5.1**efter**

- DOT

Specifikation

- Använd endast bromsvätska som motsvarar den angivna standarden (se uppgifter på behållaren) och har motsvarande egenskaper. KTM rekommenderar produkter från **Castrol** och **Motorex®**.

Leverantör**Castrol**

- RESPONSE BRAKE FLUID SUPER DOT 4

Motorex®

- Brake Fluid DOT 5.1

Gaffelolja (SAE 4) (48601166S1)**efter**

- SAE (☛ s 107) (SAE 4)

Specifikation

- Använd endast oljor som uppfyller kraven i angivna standarder (se uppgifter på behållaren) och har motsvarande egenskaper.

Kylvätska**Specifikation**

- Använd endast lämplig kylvätska (även i varma länder). Dåliga frostskyddsmedel kan förorsaka korrosion och skumbildning. KTM rekommenderar produkter från **Motorex®**.

Blandningsförhållande

Frostskydd: -25... -45 °C	50 % korrosions-/frostskyddsmedel 50 % destillerat vatten
---------------------------	--

Kylvätska (färdigblandad)

Frostskydd	-40 °C
------------	--------

Leverantör**Motorex®**

- COOLANT G48

Motorolja (SAE 10W/50)**efter**

- JASO T903 MA (☛ s 107)
- SAE (☛ s 107) (SAE 10W/50)

Specifikation

- Använd endast motoroljor som motsvarar angivna standarder (se uppgifter på behållaren) och har motsvarande egenskaper. KTM rekommenderar produkter från **Motorex®**.

Helsyntetisk motorolja

Leverantör**Motorex®**

- Cross Power 4T

Motorolja (SAE 10W/60) (00062010035)

efter

- JASO T903 MA (☛ s 107)
- SAE (☛ s 107) (SAE 10W/60)
- KTM LC4 2007+

Specifikation

- Använd endast motoroljor som motsvarar angivna standarder (se uppgifter på behållaren) och har motsvarande egenskaper. KTM rekommenderar produkter från **Motorex**®.

Helsyntetisk motorolja

Leverantör

Motorex®

- Cross Power 4T

Stötdämparolja (SAE 2,5) (50180342S1)

efter

- SAE (☛ s 107) (SAE 2,5)

Specifikation

- Använd endast oljor som uppfyller angivna standarder (se uppgifter på behållaren) och har motsvarande egenskaper.

Bränsletillsats

Specifikation

- KTM rekommenderar produkter från **Motorex®**.

Leverantör

Motorex®

- Fuel Stabilizer

Gummihandtagslim (00062030051)

Leverantör

KTM-Sportmotorcycle AG

- GRIP GLUE

Högvisköst smörjfett

Specifikation

- KTM rekommenderar produkter från **SKF®**.

Leverantör

SKF®

- LGHB 2

Kedjerengöringsmedel

Specifikation

- KTM rekommenderar produkter från **Motorex®**.

Leverantör

Motorex®

- Chain Clean

Kedjesprej offroad

Specifikation

- KTM rekommenderar produkter från **Motorex®**.

Leverantör

Motorex®

- Chainlube Offroad

Långtidsfett

Specifikation

- KTM rekommenderar produkter från **Motorex®**.

Leverantör

Motorex®

- Bike Grease 2000

Olja för luftfilter av skumplast

Specifikation

- KTM rekommenderar produkter från **Motorex®**.

Leverantör

Motorex®

- Twin Air Liquid Bio Power

Rengörings- och skyddsmedel för metall och gummi

Specifikation

- KTM rekommenderar produkter från **Motorex®**.

Leverantör

Motorex®

- Protect & Shine

Rengöringsmedel för luftfilter

Specifikation

- KTM rekommenderar produkter från **Motorex®**.

Leverantör

Motorex®

- Twin Air Dirt Bio Remover

Rengöringsmedel för motorcykel

Specifikation

- KTM rekommenderar produkter från **Motorex®**.

Leverantör

Motorex®

- Moto Clean 900

Rengöringsmedel och polermedel för glänsande och matta lacker, metall- och plastytor

Specifikation

- KTM rekommenderar produkter från **Motorex®**.

Leverantör

Motorex®

- Clean & Polish

Universal oljesprej

Specifikation

- KTM rekommenderar produkter från **Motorex®**.

Leverantör

Motorex®

- Joker 440 Synthetic

SAE

SAE-viskositetsklasserna har framtagits av Society of Automotive Engineers och delar in oljor efter deras viskositet. Viskositeten beskriver bara en oljas egenskap och ger ingen upplysning om kvaliteten.

JASO T903 MA

Olika tekniska utvecklingstendenser ledde till en egen specifikation för fyrtaktsmotorcyklar - standarden JASO T903 MA. I fyrtaktsmotorcyklar användes tidigare motoroljor för personbilar eftersom det saknades en egen specifikation för motorcyklar. För bilmotorer är långa underhållsintervaller viktiga. För motorcykelmotorer är högt effektutbyte och höga varvtal viktigt. I de flesta motorcyklarna används motoroljan för smörjning av transmissionen och kopplingen. Standarden JASO MA tar hänsyn till dessa speciella krav.

A	
Arbetsregler	6
Avsedd användning	5
B	
Bakdrev	
kontroll	55
Bakhjul	
demontering	71
montering	71
Baksving	
kontroll	57
Batteri	
demontering	74
laddning	75
montering	74
Bilder	7
Blinkersomkopplare	13
Blinkkod	96
Bromsbelägg	
byte av bakbroms	67
byte av frambroms	63
kontroll av bakbroms	67
kontroll av frambroms	63
Bromshandtag	12
inställning av spel	61
kontroll av spel	61
Bromsskivor	
kontroll	61
Bromssystem	61-69
Bromsvätska	
påfyllning av bakbroms	66
påfyllning för frambromsen	62
Bromsvätskenivå	
kontroll av bakbroms	66
kontroll av frambroms	62
Bruksanvisning	6
Bränslen, vätskor och oljor	7
Bränslesil	
byte	87
Bränsletank	
demontering	50
montering	52
C	
Chassinummer	10
D	
Dragning av gasvajer	
kontroll	57
Däckens skick	
kontroll	72
Däcktryck	
kontroll	73

E	
Ekerspänning	
kontroll	73
Elstartknapp	13
F	
Felsökning	94-95
Fjäderben	
demontering	44
inställning av fjäderförspänning	33
kontroll av hänget under körning	33
kontroll av statiskt häng	32
montering	44
Fordonsbild	
bakifrån, höger sida	9
framifrån, vänster sida	8
Fotbromspedal	15
inställning av utgångsläge	65
kontroll av spel	65
Framdrev	
kontroll	55
Framhjul	
demontering	70
montering	70
Framskärm	
demontering	44
montering	45
Frostskydd	
kontroll	82
Förvaring	93
G	
Gaffelben	
avlufning	37
demontering	38
kontroll av grundinställning	34
montering	39
rengöring av dammtätningar	38
Gaffelskydd	
demontering	39
montering	40
Garanti	7
Gashandtag	12
Gasvajer, spel	
inställning	85
kontroll	85
Grundinställning chassi	
kontroll av inställning med aktuell förarvikt	30
Gummihandtag	
fastsättning	58
kontroll	57
H	
Hastighetsmätare	
byte av batteri	81
inställning	18
inställning av kilometer/engelsk mil	19

inställning av klockan	20	rengöring	48
inställning av serviceindikeringen	20	M	
meddelande	18	Miljö	6
Huvudsäkring		Motor	
byte	76	inkörning	23
Häng under körning		Motorcykel	
inställning	34	borttagning från mc-lyft	37
I		rengöring	91
Idrifttagande		uppallning på mc-lyft	37
anvisningar för det första idrifttagandet	22	Motornummer	10
efter förvaring	93	Motorolja	
kontroll- och skötselarbeten inför varje idrifttagande	24	byte	88
K		påfyllning	90
Kedja		Motoroljenivå	
kontroll	55	kontroll	87
rengöring	53	Motorskydd	
Kedjespänning		demontering	60
inställning	54	montering	60
kontroll	54	N	
Kedjestyrare		Nedre gaffelkrona	
kontroll	55	demontering	40
Kombinationsinstrument		montering	41
översikt	18	Nyckelnummer	10
Kompressionsdämpning, låg hastighet		Nödavstängningsknapp	13
inställning av fjäderben	30	O	
Kompressionsdämpning		Oljefilter	
inställning av gaffel	34	byte	88
Kompressionsdämpning, hög hastighet		Oljesil	
inställning av fjäderben	31	rengöring	88
Koppling		R	
byte av vätska	59	Ram	
kontroll av vätskenivå	58	kontroll	56
korrigera vätskenivån	58	Reglerskruv för tomgångsvarvtal	15
Kopplingshandtag	12	Reklamationsrätt	7
inställning av utgångsläge	58	Reservdelar	7
Kortslutningsknapp	12	Returdämpning	
Kundtjänst	7	inställning av fjäderben	31
Kylsystem	82	inställning av gaffel	35
Kylvätska		S	
avtappning	83	Sadel	
påfyllning	84	låsning	45
Kylvätskenivå		uppfällning	45
kontroll	82-83	Service	7
L		Serviceschema	28-29
Lampa för körriktningvisare		Sidostöd	16
byte	80	Signalhornsknapp	12
Ljusomkopplare	13	Skyddsutrustning	6
Luftfilter		Slutdämpare	
demontering	47	byte av glasfibergarnstopningen	50
montering	48	demontering	49
rengöring	48	montering	49
Luftfilterhus		Spoiler	
demontering	46	borttagning	45
montering	47		

montering	46	Växelspak	15
Starta motorcykeln	24	inställning av utgångsläge	86
Strålkastare		kontroll av utgångsläget	86
inställning av räckvidd	81	Ä	
Strålkastarinställning		Ändamålsenlig användning	5
kontroll	80	Ö	
Strålkastarlampa		Översikt kontrollampor	14
byte	79	Övriga medel	7
Strålkastarmask med strålkastare			
demontering	78		
montering	78		
Styre			
spärning	16		
upplåsning	17		
Styrets läge	35		
inställning	36		
Styrhuvudets lager			
smörjning	43		
Styrhuvudets lagerspel			
inställning	43		
kontroll	42		
Säker drift	6		
Säkring			
byte av enskilda förbrukare	76		
byte av huvudsäkring	76		
T			
Tanka			
bränsle	27		
Tanklock			
stängning	14		
öppning	14		
Teknisk information			
chassi	99		
däck	100		
elsystem	100		
fjäderben	101		
gaffel	100		
motor	97		
volym	99		
åtdragningsmoment chassi	101		
åtdragningsmoment motor	97		
Tillbehör	7		
Tomgångsvarvtal			
inställning	86		
Transport	26		
Typskylt	10		
V			
Vinterkörning			
kontroll- och skötselarbeten	92		
Volym			
bränsle	27, 99		
kylvätska	84, 99		
motorolja	89, 99		



3213042sv

08/2013

