



690 Duke EU  
690 Duke AUS/UK  
690 Duke R EU  
690 Duke R AUS/UK  
690 Duke R MAL

Art.nr 3213103sv



# KÄRA KTM-KUND

Vi gratulerar dig till ditt köp av en KTM motorcykel. Du äger nu en modern, sportig motorcykel som du kommer ha mycket glädje av om du tar hand om den och sköter den på rätt sätt.

Vi önskar dig mycket nöje!

Notera ditt fordons serienummer.

Chassinummer (☛ s 20)	Återförsäljarens stämpel
Motornummer (☛ s 22)	
Nyckelnummer (☛ s 21)	

Vid tryck motsvarade bruksanvisningen seriens senaste version. Små avvikelser p.g.a. vidareutveckling av motorcyklarnas konstruktion kan ej helt uteslutas.

Samtliga uppgifter är ej bindande. KTM-Sportmotorcycle AG förbehåller sig framför allt rätten att ändra och/eller stryka teknisk information, priser, färger, former, material, service, konstruktioner, utrustning och dyl utan ersättning eller förvarning, samt att anpassa dessa till lokala företeelser och ställa in tillverkningen av en viss modell utan förvarning. KTM ansvarar ej för leveransmöjligheter, avvikelser från bilder och beskrivningar eller för tryckfel och andra fel. De avbildade modellerna innehåller delvis speciell utrustning som ej ingår i standardleveransen.

© 2013 KTM-Sportmotorcycle AG, Mattighofen Österrike

Alla rättigheter förbehållna

Eftertryck, helt eller delvis, samt all typ av flerfaldigande är endast tillåtet efter upphosvrättsinnehavarens skriftliga medgivande.

# KÄRA KTM-KUND

2



ISO 9001(12 100 6061)

KTM använder kvalitetsstyrningsrutiner enligt kvalitetsstandarden ISO 9001 för att uppnå högsta möjliga produktkvalitet.

Utfärdat av: TÜV Management Service

REG.NO. 12 100 6061

KTM-Sportmotorcycle AG  
5230 Mattighofen, Österrike

# INNEHÅLLSFÖRTECKNING

3

1	FRAMSTÄLLNINGSMEDEL .....	7	5.4	Motornummer .....	22
	1.1 Symboler.....	7	5.5	Gaffelns artikelnummer.....	23
	1.2 Format.....	7	5.6	Fjäderbenets artikelnummer .....	23
2	SÄKERHETSANVISNINGAR.....	8	6	MANÖVERANORDNINGAR .....	25
	2.1 Användningsdefinition - ändamålsenlig användning .....	8	6.1	Kopplingshandtag .....	25
	2.2 Säkerhetsanvisningar .....	8	6.2	Bromshandtag .....	25
	2.3 Risknivåer och symboler .....	9	6.3	Gashandtag .....	26
	2.4 Varning för manipulationer.....	9	6.4	Signalhornsknapp .....	27
	2.5 Säker drift.....	10	6.5	Ljusomkopplare .....	27
	2.6 Skyddsutrustning .....	11	6.6	Knapp för ljusstuta.....	28
	2.7 Arbetsregler .....	11	6.7	Blinkersomkopplare .....	28
	2.8 Miljö.....	11	6.8	Nödavstängningsknapp .....	29
	2.9 Bruksanvisning .....	12	6.9	Elstartknapp .....	29
3	VIKTIG INFORMATION .....	13	6.10	Tändnings-/styrlås .....	30
	3.1 Garanti, reklamationsrätt .....	13	6.11	Kombinationsinstrument .....	30
	3.2 Drivmedel, tillsatsmedel.....	13	6.11.1	Översikt .....	30
	3.3 Reservdelar, tillbehör .....	13	6.11.2	Funktionsknappar.....	31
	3.4 Service.....	14	6.11.3	Varvtalsmätare .....	31
	3.5 Bilder.....	14	6.11.4	Kombinationsinstrument - kontrollampor.....	32
	3.6 Kundtjänst.....	14	6.11.5	Display.....	33
4	FORDONSBILD .....	16	6.11.6	Hastighetsmätare .....	34
	4.1 Fordon, sett framifrån, vänster sida (översikt) .....	16	6.11.7	Ställa in kilometer eller engelska mil .....	34
	4.2 Fordon, sett bakifrån, höger sida (översikt) .....	18	6.11.8	Tid .....	35
5	SERIENUMMER .....	20	6.11.9	Ställa in klockan .....	35
	5.1 Chassinummer.....	20	6.11.10	Visningsläge ODO.....	36
	5.2 Typskylt.....	20	6.11.11	Ställa in/återställa mätaren TRIP 1 .....	36
	5.3 Nyckelnummer.....	21	6.11.12	Ställa in/återställa mätaren TRIP 2 .....	37
			6.11.13	Visningsläge TRIP F.....	38

# INNEHÅLLSFÖRTECKNING

4

6.11.14	Visningsläge GEAR .....	38	10	INSTÄLLNING AV CHASSIT .....	67
6.11.15	Kylvätsketemperaturmätare .....	39	10.1	Gaffel/fjäderben (Duke R) .....	67
6.12	Öppna tanklocket .....	39	10.2	Ställa in gaffelns kompressionsdämpning (Duke R) .....	67
6.13	Stänga tanklocket .....	40	10.3	Ställa in gaffelns returdämpning (Duke R) .....	68
6.14	Sadellås .....	41	10.4	Kompressionsdämpning fjäderben .....	69
6.15	Verktyg som följer med fordonet .....	41	10.5	Ställa in fjäderbenets kompressionsdämpning, hög hastighet (Duke R) .....	69
6.16	Handtag .....	42	10.6	Ställa in fjäderbenets kompressionsdämpning, låg hastighet (Duke R) .....	70
6.17	Passagerarfotpinne .....	42	10.7	Ställa in fjäderbenets returdämpning (Duke R) .....	71
6.18	Växelspak .....	43	10.8	Ställa in fjäderbenets fjäderförspänning  .....	72
6.19	Fotbromspedal .....	45	10.9	Ställa in fotpinnar .....	74
6.20	Sidostöd .....	46	10.10	Ställa in fotbromspedalens trampyta (Duke R) .....	77
7	IDRIFTTAGANDE .....	47	11	SERVICARBETEN PÅ CHASSIT .....	78
7.1	Anvisningar för det första idrifttagandet .....	47	11.1	Lyfta upp motorcykeln med lyftanordningen baktill .....	78
7.2	Köra in motorn .....	48	11.2	Ta ned motorcykeln från lyftanordningen baktill .....	78
7.3	Lasta fordonet .....	49	11.3	Lyfta upp motorcykeln med lyftanordningen framtilt .....	79
8	KÖRANVISNING .....	51	11.4	Ta ned motorcykeln från lyftanordningen framtilt .....	80
8.1	Kontroll- och skötselarbeten före vaje idrifttagande .....	51	11.5	Ta bort passagerarsadel .....	80
8.2	Starta motorcykeln .....	52	11.6	Montera passagerarsadel .....	81
8.3	Börja köra .....	53	11.7	Ta bort passagerarsadelskydd (Duke R) .....	81
8.4	Växla, köra .....	54	11.8	Montera passagerarsadelskyddet (Duke R) .....	82
8.5	Bromsa in .....	58	11.9	Kontrollera kedjans nedsmutsning .....	82
8.6	Stanna, parkera .....	59	11.10	Rengöra kedjan .....	83
8.7	Transport .....	61	11.11	Kontrollera kedjespänningen .....	84
8.8	Fylla på bränsle .....	62	11.12	Ställa in kedjespänningen .....	85
9	SERVICESHEMA .....	64			
9.1	Serviceschema .....	64			

# INNEHÅLLSFÖRTECKNING

5

11.13	Kontrollera kedja, bakdrev och framdrev .....	87	14.4	Byta huvudsäkring .....	123
11.14	Ställa in kopplingshandtagets utgångsläge .....	89	14.5	Byta säkringar ABS.....	125
11.15	Kontrollera/åtgärda hydraulkopplingens vätskenivå .....	89	14.6	Byta säkringar till de enskilda strömförbrukarna .....	126
12	BROMSSYSTEM .....	91	14.7	Demontera strålkastarmasken med strålkastaren .....	129
12.1	ABS / låsningsfritt bromssystem .....	91	14.8	Montera strålkastarmasken med strålkastaren.....	130
12.2	Ställa in bromshandtagets utgångsläge.....	92	14.9	Byta strålkastarlampa .....	131
12.3	Kontrollera bromsskivorna .....	93	14.10	Byta positionsljuslampa .....	133
12.4	Kontrollera bromsvätskenivån i frambromsen .....	94	14.11	Byta lampa för körriktningsvisaren (Duke).....	134
12.5	Fylla på frambromsens bromsvätska 🖱️ .....	95	14.12	Kontrollera strålkastarinställningen.....	135
12.6	Kontrollera frambromsens bromsbelägg.....	97	14.13	Ställa in strålkastarens räckvidd .....	136
12.7	Kontrollera fotbromspedalens spel .....	98	15	KYLSYSTEM.....	137
12.8	Ställa in fotbromspedalens utgångsläge 🖱️ .....	99	15.1	Kylsystem.....	137
12.9	Kontrollera bromsvätskenivån för bakbromsen ....	102	15.2	Kontrollera frostskyddet och kylvätskenivån.....	137
12.10	Fylla på bromsvätska för bakbromsen 🖱️ .....	103	15.3	Kontrollera kylvätskenivån i expansionskärlet .....	140
12.11	Kontrollera bakbromsens bromsbelägg .....	105	15.4	Tappa av kylvätska 🖱️.....	141
13	HJUL, DÄCK .....	106	15.5	Fylla på/avlufva kylsystemet 🖱️ .....	142
13.1	Demontera framhjulet 🖱️ .....	106	16	INSTÄLLNING AV MOTORN .....	145
13.2	Montera framhjulet 🖱️ .....	107	16.1	Ställa in motorkonfigurationen .....	145
13.3	Demontera bakhjulet 🖱️ .....	110	16.2	Kontrollera växelspakens utgångsläge .....	146
13.4	Montera bakhjulet 🖱️.....	111	16.3	Ställa in växelspakens utgångsläge 🖱️ .....	146
13.5	Kontrollera bakhjulsnavets dämpargummin 🖱️ ....	114	17	SERVICEARBETEN PÅ MOTORN.....	149
13.6	Kontrollera däckens skick.....	115	17.1	Kontrollera motoroljenivån .....	149
13.7	Kontrollera lufttrycket i däcken.....	117	17.2	Byta motorolja och oljefilter, rengöra oljesilarna 🖱️ .....	149
14	ELSYSTEM .....	118	17.3	Fylla på motorolja .....	153
14.1	Demontera batteri 🖱️ .....	118	18	RENGÖRING, SKÖTSEL.....	155
14.2	Montera batteri 🖱️ .....	119	18.1	Rengöra motorcykeln.....	155
14.3	Ladda batteriet 🖱️ .....	120			

# INNEHÅLLSFÖRTECKNING

18.2	Kontroll- och skötselarbeten inför vinterkörning....	157
19	FÖRVARING .....	159
19.1	Förvaring.....	159
19.2	Idrifttagande efter förvaring.....	160
20	FELSÖKNING .....	161
21	BLINKKOD .....	164
22	TEKNISK INFORMATION.....	171
22.1	Motor.....	171
22.2	Åtdragningsmoment motor .....	172
22.3	Volymmer.....	176
22.3.1	Motorolja.....	176
22.3.2	Kylvätska .....	176
22.3.3	Bränsle .....	176
22.4	Chassi.....	176
22.5	Elsystem .....	178
22.6	Däck.....	179
22.7	Gaffel .....	179
22.7.1	Duke .....	179
22.7.2	Duke R .....	179
22.8	Fjäderben.....	180
22.8.1	Duke .....	180
22.8.2	Duke R .....	181
22.9	Åtdragningsmoment chassi .....	182
23	BRÄNSLEN, VÄTSKOR OCH OLJOR.....	187
24	ÖVRIGA MEDEL .....	191
25	STANDARDER.....	193
	INDEXFÖRTECKNING .....	194

# 1 FRAMSTÄLLNINGSMEDEL

## 1.1 Symboler

Nedan förklaras symbolerna som används i bruksanvisningen.



Betecknar en väntad reaktion (t ex ett arbetssteg eller en funktion).



Betecknar en oväntad reaktion (t ex ett arbetssteg eller en funktion).



Alla arbeten med den här symbolen kräver expertis och tekniskt kunnande. För din egen säkerhet, överlåt dessa arbeten till en auktoriserad KTM-verkstad! Där servas din motorcykel av utbildad personal med specialverktyg på bästa sätt.



Betecknar en sidhänvisning (mer information finns att läsa på den sidan).

## 1.2 Format

Nedan beskrivs de typsnittsformat som används i bruksanvisningen.

**Egennamn**

Betecknar ett egennamn.

**Namn®**

Betecknar ett registrerat namn.

**Varumärke™**

Betecknar ett varumärke.

## 2.1 Användningsdefinition - ändamålsenlig användning

KTM-sportmotorcyklar är utvecklade och konstruerade för att klara normala påfrestningar vid reguljär körning på allmänna vägar, dock inte på tävlingssträckor och på ej asfalterade vägar.

---



### Info

Motorcykeln är endast godkänd för allmän vägtrafik i ett homologerat utförande.

---

## 2.2 Säkerhetsanvisningar

För säker hantering av fordonet måste några säkerhetsanvisningar observeras. Läs därför igenom denna anvisning noggrant. Säkerhetsanvisningarna är tydligt utmärkta i texten och det finns länkar till de berörda avsnitten.

---



### Info

På fordonet finns olika informations- och varningsdekaler fastsatta på väl synliga ställen. Ta inte bort några informations-/varningsdekaler. Om dessa saknas kan du själv eller andra personer missa faror och skada sig på grund av detta.

---

### 2.3 Risknivåer och symboler



#### Fara

Kännetecknar en risk som direkt eller med säkerhet leder till dödsfall eller svåra, kvarstående skador om inte lämpliga åtgärder vidtas.



#### Varning

Kännetecknar en risk som sannolikt leder till dödsfall eller svåra skador om inte lämpliga åtgärder vidtas.



#### Försiktigt

Kännetecknar en risk som kan leda till lätta skador om inte lämpliga åtgärder vidtas.

#### Observera

Kännetecknar en risk som leder till avsevärda maskin- och materialskador om inte lämpliga åtgärder vidtas.



#### Varning

Kännetecknar en risk som kan leda till miljöskador om inte lämpliga åtgärder vidtas.

### 2.4 Varning för manipulationer

Det är förbjudet att göra ändringar på ljuddämpande komponenter. Det är förbjudet enligt lag att vidta följande åtgärder eller att ändra till något av nedanstående tillstånd:

- 1 Borttagning eller upphävande av funktionen av ljuddämpande utrustning eller komponenter på ett nytt fordon innan det säljs eller levereras till kunden eller under fordonets bruksperiod för andra ändamål än för service, reparation eller byte samt
- 2 användning av fordonet efter att sådan utrustning eller komponent har tagits bort eller tagits ur funktion.

Exempel på olaglig manipulation:

- 1 Borttagning eller borring av hål i slutdämpare, stötplåtar, grenrör eller andra avgasledande komponenter.
- 2 Borttagning eller borring av hål i delar av insugningssystemet.
- 3 Användning i felaktigt underhållsskick.
- 4 Att byta rörliga delar på fordonet eller delar av avgassystemet eller insugningssystemet mot delar som inte godkänts av tillverkaren.

### 2.5 Säker drift



#### Fara

**Risk för olyckor** Risk på grund av nedsatt körförmåga.

- Ta inte fordonet i bruk om du har druckit alkohol, intagit läkemedel eller droger och därmed utgör en trafikfara eller inte är fysiskt eller psykiskt i stånd att framföra fordonet.



#### Fara

**Risk för förgiftning** Avgaser är giftiga och kan leda till medvetslöshet och dödsfall.

- När motorn går krävs en tillräckligt kraftig ventilation. Motorn får inte startas eller köras i slutna utrymmen utan lämplig utsugning.



#### Varning

**Risk för brännskador** Vissa fordonsdelar blir mycket varma när fordonet är i drift.

- Undvik beröring med heta komponenter som avgassystem, kylare, motor, stötdämpare och bromssystem. Vänta tills komponenterna har svalnat innan du börjar med underhållsarbeten.

---

Fordonet får endast användas i tekniskt felfritt skick och för avsedd användning samt med hänsyn till säkerhet och miljö.

Vid körning på allmän väg krävs ett godkänt körkort.

Störningar som kan äventyra säkerheten ska omedelbart åtgärdas i en auktoriserad KTM-verkstad.

Observera de informations- och varningsdekalerna som sitter på fordonet.

### 2.6 Skyddsutrustning



#### Varning

**Risk för kroppsskador** Att köra utan eller med bristfällig skyddsutrustning innebär en ökad säkerhetsrisk.

- Kör inte utan skyddsutrustning (hjälm, kängor, handskar, byxor och jacka med skydd). Se till att skyddsutrustningen alltid är i felfritt skick och uppfyller kraven i gällande bestämmelser.

För din egen säkerhets skull rekommenderar KTM att skyddsutrustning alltid ska användas vid körning.

### 2.7 Arbetsregler

Vissa arbeten kräver specialverktyg. Dessa följer inte med fordonet, men kan beställas med hjälp av de nummer som står inom parantes. Exempel: lagerurdragare (15112017000)

Vid montering ska ej återanvändbara detaljer (t ex självlåsande skruvar och muttrar, tätningar, tätningsringar, o-ringar, splintar, låsbrickor) ersättas med nya.

Till vissa skruvar krävs det skruvlåsningsmedel (t ex **Loctite®**). I dessa fall ska tillverkarens anvisningar följas vid användningen.

Detaljer som ska återanvändas efter isärtagningen ska rengöras och kontrolleras så att de inte är skadade eller slitna. Skadade eller slitna detaljer ska ersättas med nya.

Efter reparations- och servicearbeten ska fordonets driftsäkerhet säkerställas.

### 2.8 Miljö

Genom ansvarsfullt bruk av motorcykeln kan man förhindra att problem och konflikter uppstår. För att säkerställa motorcyklismens framtid ska man alltid förvissa sig om att man använder motorcykeln lagligt, visar miljömedvetande och respekterar andra människors rättigheter.

Vid återvinning och hantering av spillolja, reservdelar och övriga drivmedel och tillsatsmedel ska det aktuella landets gällande lagar och bestämmelser alltid följas.

Eftersom motorcyklar inte berörs av EU-direktivet för skrotning av fordon finns det inga lagar som reglerar hur skrotningen av motorcyklar ska gå till. Din auktoriserade KTM-återförsäljare hjälper gärna till.

### 2.9 Bruksanvisning

Denna bruksanvisning ska läsas noggrant och fullständigt innan den första turen med motorcykeln görs. Bruksanvisningen innehåller mycket information och många tips som underlättar vid körning, hantering och service. Endast genom att läsa bruksanvisningen vet du hur du bäst kan ställa in fordonet efter dina behov och hur du kan skydda dig mot skador.

Förvara alltid bruksanvisningen lättillgängligt, så att den finns till hands när du måste slå upp något.

Om du vill veta mer om fordonet eller om du har frågor om bruksanvisningen är du välkommen att kontakta en auktoriserad KTM-återförsäljare.

Bruksanvisningen är en viktig del av fordonet och måste överlämnas till den nya ägaren om fordonet säljs.

## 3.1 Garanti, reklamationsrätt

Arbetena i serviceschemat ska utföras på en auktoriserad KTM-verkstad och kvitteras i service- och garantihäftet och i **KTM dealer.net** eftersom all garanti annars upphör att gälla. Skador och följskador som beror på manipulation eller ombyggnad av fordonet täcks inte av garantin.

Mer information om garanti och reklamationsrätt samt hur dessa anspråk hanteras står i service- och garantihäftet.

## 3.2 Drivmedel, tillsatsmedel



### Varning

**Risk för miljöskador** Icke fackmässig hantering av bränsle innebär risk för miljöskador.

- Bränslet får inte hamna i grundvattnet, marken eller avloppssystemet.

Använd endast drivmedel och tillsatsmedel (t.ex. bränslen och smörjmedel) enligt specifikationen i bruksanvisningen.

## 3.3 Reservdelar, tillbehör

För din egen säkerhets skull: Använd alltid sådana reservdelar och tillbehör som har godkänts eller rekommenderas av KTM. Låt en auktoriserad KTM-verkstad montera reservdelar och tillbehör. KTM ansvarar inte för andra produkter eller för skador som uppstår p g a att andra produkter används.

Vissa reservdelar och tillbehör står angivna inom parentes vid respektive beskrivning. Din auktoriserade KTM-återförsäljare hjälper gärna till.

De aktuella **KTM PowerParts** för ditt fordon hittar du på KTM:s webbsida.

Internationella KTM-webbplatsen: <http://www.ktm.com>

### 3.4 Service

För att fordonet ska fungera felfritt och för att undvika ökat slitage ska anvisningarna i bruksanvisningen angående service, skötsel samt anpassning av motor och chassi följas. Felaktig anpassning av chassit kan leda till skador och brott på chassits komponenter.

När fordonet körs på svåra sträckor, t ex i sand, i våt eller lerig terräng kan en del av komponenterna slitas mer (t ex drivlinan, bromssystemet eller fjädringens komponenter). Därför kan vissa komponenter behöva kontrolleras eller bytas ut tidigare än nästa föreskrivna servicetillfälle.

De föreskrivna inkörningstiderna samt serviceintervallerna måste hållas. Detta förlänger din motorcykels livslängd.

### 3.5 Bilder

Bilderna i denna instruktion visar i vissa fall fordon med specialutrustning.

För att förtydliga beskrivningen och förklaringen kan vissa delar vara demonterade eller saknas på bilden. Det är inte alltid nödvändigt att demontera delen för att kunna följa beskrivningen. Följ anvisningarna i texten.

### 3.6 Kundtjänst

Om du har frågor om ditt fordon eller om KTM hjälper din auktoriserade KTM-återförsäljare gärna till.

En lista över auktoriserade KTM-återförsäljare finns på KTM:s webbplats.

Internationella KTM-webbplatsen: <http://www.ktm.com>



## 4.1 Fordon, sett framifrån, vänster sida (översikt)



# 4 FORDONSBILD

1	Kopplingshandtag (☛ s 25)
2	Sadel
3	Passagerarsadel
4	Handtag (☛ s 42)
5	Sadellås (☛ s 41)
6	Motornummer (☛ s 22)
7	Växelspak (☛ s 43)
8	Sidostöd (☛ s 46)

## 4.2 Fordon, sett bakifrån, höger sida (översikt)



---

1 Verktyg som följer med fordonet (☛ s 41)

---

1 **Map-Select** Brytare

---

2 Ljusomkopplare (☛ s 27)

---

2 Knapp för ljustuta (☛ s 28)

---

2 Blinkersomkopplare (☛ s 28)

---

2 Signalthornsknapp (☛ s 27)

---

3 Tanklock

---

4 Tändnings-/styrlås (☛ s 30)

---

5 Nödavstängningsknapp (☛ s 29)

---

5 Elstartknapp (☛ s 29)

---

6 Bromshandtag (☛ s 25)

---

7 Chassinummer (☛ s 20)

---

8 Säkringslåda

---

9 Typskylt (☛ s 20)

---

10 Passagerarfotpinne (☛ s 42)

---

11 Fotbromspedal (☛ s 45)

---

12 Synglas motorolja

---

# 5 SERIENUMMER

## 5.1 Chassinummer

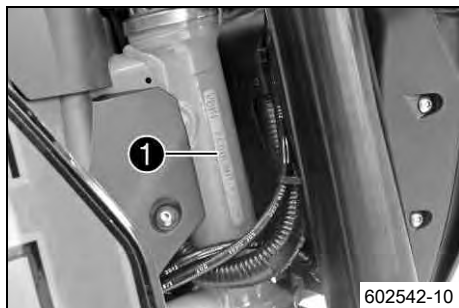

Chassinumret ❶ är instansat på styrhuvudets högra sida.

602542-10

## 5.2 Typskylt

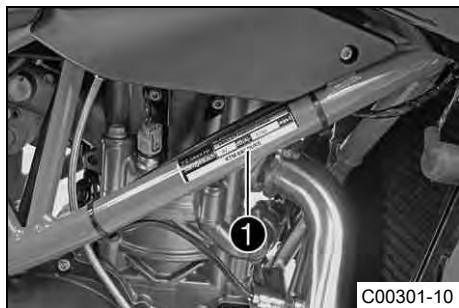

Typskylten ❶ sitter till höger på ramen.

C00301-10

# 5 SERIENUMMER

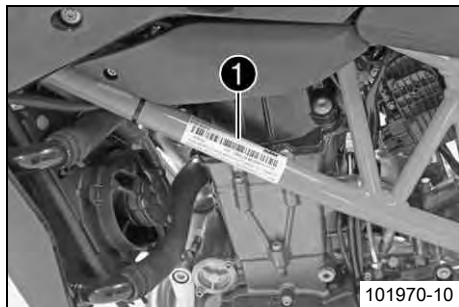

(690 Duke AUS/UK, 690 Duke R AUS/UK)  
Typskylten ❶ sitter till vänster på ramen.

## 5.3 Nyckelnummer



Nyckelnumret ❶ anges på KEYCODECARD.



### Info

Du behöver nyckelnumret om du vill beställa en reservnyckel. Förvara **KEYCODE-CARD** på ett säkert ställe.

## 5.4 Motornummer

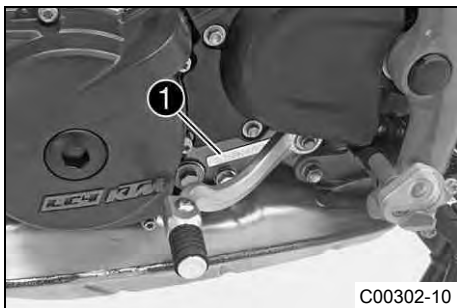

(Duke)

Motornumret ① är instansat på vänster sida av motorn under främrdrevet.



(Duke R)

Motornumret ① är instansat på vänster sida av motorn under främrdrevet.

## 5.5 Gaffelns artikelnummer



Gaffelns artikelnummer ❶ är instansat på axelklämmans insida.

## 5.6 Fjäderbenets artikelnummer



(Duke)

Fjäderbenets artikelnummer ❶ sitter på vänster sida av stötdämparen.

## 5 SERIENUMMER

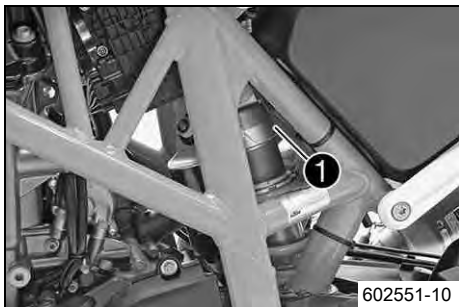

(Duke R)

Fjäderbenets artikelnummer ❶ sitter baktill på stötdämparen.

## 6.1 Kopplingshandtag

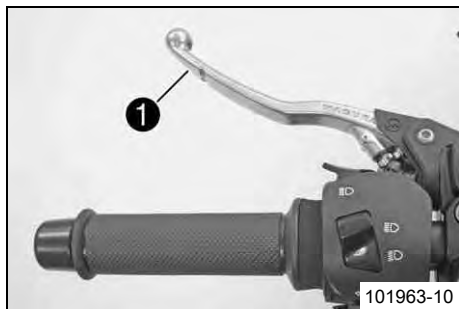

Kopplingshandtaget ❶ sitter till vänster på styret.  
Kopplingen är hydraulisk och återgår automatiskt till utgångsläget.

## 6.2 Bromshandtag

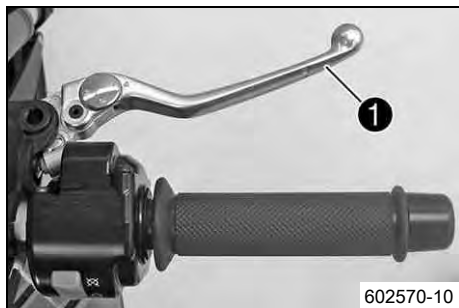

(Duke)

Bromshandtaget ❶ sitter till höger på styret.

# 6 MANÖVERANORDNINGAR



(Duke R)

Bromshandtaget ① sitter till höger på styret.  
Med bromshandtaget manövreras frambromsen.

## 6.3 Gashandtag

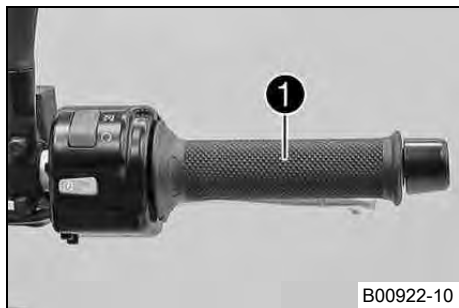

Gashandtaget ① sitter till höger på styret.

## 6.4 Signalhornsknapp



Signalhornsknappen ❶ sitter till vänster på styret.

### Möjliga tillstånd

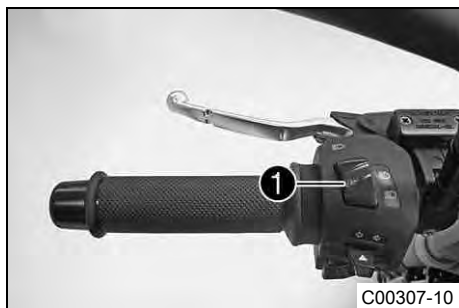

- Signalhornsknapp ➤ i utgångsläge
- Signalhornsknapp ➤ nedtryckt – I detta läge hörs signalhornet.

## 6.5 Ljusomkopplare



Ljusomkopplaren ❶ sitter till vänster på styret.

### Möjliga tillstånd

	Halvljus på – Ljusomkopplaren är tryckt nedåt. I detta läge är halvljus och bakljus tända.
	Helljus på – Ljusomkopplaren är tryckt uppåt. I detta läge är helljus och bakljus tända.

## 6.6 Knapp för ljusstuta



Knappen för ljusstutan ❶ sitter till vänster på styret.

### Möjliga tillstånd

- Knappen för ljusstutan i utgångsläge
- Knappen för ljusstutan intryckt – I detta läge manövreras ljusstutan (helljus).

## 6.7 Blinkersomkopplare



Blinkersomkopplaren ❶ sitter till vänster på styret.

### Möjliga tillstånd

	Körriktningsvisaren avstängd
←	Vänster körriktningsvisare på – Blinkersomkopplaren tryckt åt vänster. Blinkersomkopplaren går tillbaka till mittläget igen efter manövreringen.
→	Höger körriktningsvisare på – Blinkersomkopplaren tryckt åt höger. Blinkersomkopplaren går tillbaka till mittläget igen efter manövreringen.

Stäng av körriktningsvisaren genom att trycka blinkersomkopplaren mot höljet.

## 6.8 Nödavstängningsknapp

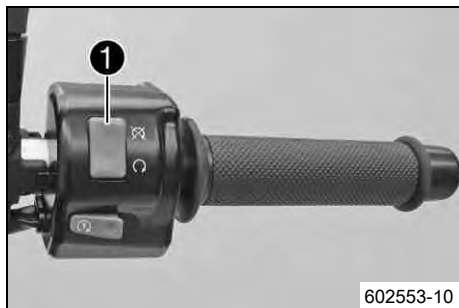

Nödavstängningsknappen ❶ sitter till höger på styret.

### Möjliga tillstånd

	Nödavstängningsknapp av – I detta läge är tändningsströmkretsen bruten. Den gående motorn stängs av, motorn kan inte startas.
	Nödavstängningsknapp på – Detta läge behövs för körningen, tändningsströmkretsen är sluten.

## 6.9 Elstartknapp

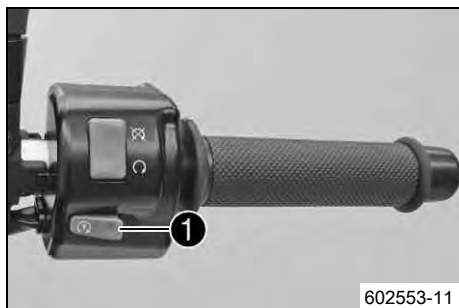

Elstartknappen ❶ sitter till höger på styret.

### Möjliga tillstånd

- Elstartknappen Ⓢ i utgångsläget
- Elstartknappen Ⓢ nedtryckt – I detta läge manövreras elstartmotorn.

## 6.10 Tändnings-/styrlås



Tändnings-/styrlåset ❶ sitter framför den övre gaffelkronan.

### Möjliga tillstånd

	<p>Tändningen av – I detta läge är tändkretsen bruten. Om motorn är igång stängs den av, om den är avstängd går den inte att starta. Tändningsnyckeln kan dras ut.</p>
	<p>Tändningen på – I detta läge är tändningsströmkretsen sluten och motorn kan startas.</p>
	<p>Styrningen är blockerad – I detta läge är tändningströmkretsen bruten och styrningen blockerad. Tändningsnyckeln kan dras ut.</p>

## 6.11 Kombinationsinstrument

### 6.11.1 Översikt

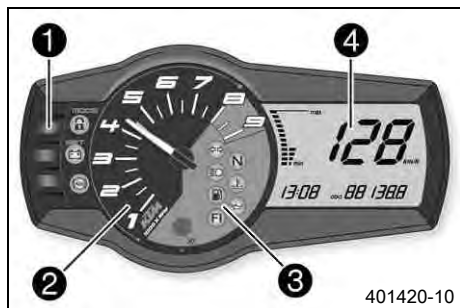

Kombinationsinstrumentet sitter framför styret.

Kombinationsinstrumentet är indelat i fyra funktionsområden.

- ❶ Funktionsknappar (☞ s 31)
- ❷ Varvtalsmätare (☞ s 31)
- ❸ Kontrollampor (☞ s 32)
- ❹ Display (☞ s 33)

## 6.11.2 Funktionsknappar

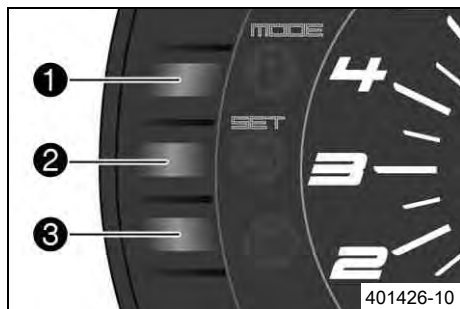

Med **MODE 1** kan man skifta visningsläge.

Alternativa visningslägen är tillryggalagd sträcka (**ODO**), trippmätare 1 (**TRIP 1**), trippmätare 2 (**TRIP 2**) och växelindikering (**GEAR**).

Med **SET 2** återställs funktionen trippmätare 1 (**TRIP 1**) och trippmätare 2 (**TRIP 2**) till **0.0**.

Med knappen **3** kan man stänga av ABS.

## 6.11.3 Varvtalsmätare

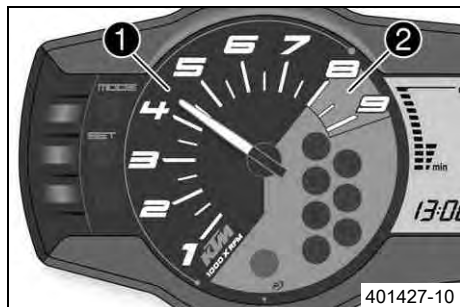

Varvtalsmätaren **1** visar motorvarvtalet i varv per minut.





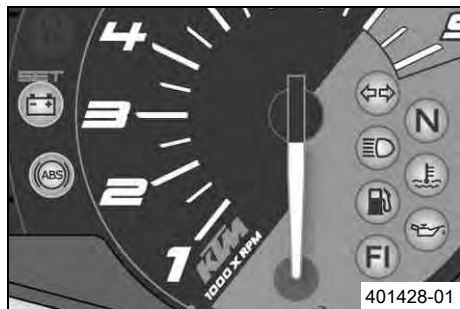



Den orange markeringen **2** visar när motorn går på övervarv.

## 6.11.4 Kombinationsinstrument - kontrollampor



Kontrolllamporna ger extra information om motorcykelns status.

### Möjliga tillstånd

	Kontrolllampan för körriktningvisare blinkar grönt – Körriktningvisaren är påslagen.
	Kontrolllampan för tomgång lyser grönt – Växellådan ligger i friläge.
	Kontrolllampan för helljus lyser blått – Helljuset är tänd.
	Temperaturvarningslampan lyser rött – Kylvätsketemperaturen har nått ett kritiskt värde.
	Bränslevarningslampan lyser orange – Bränslenivån har nått reservmarkeringen. Displayen kopplas om till <b>TRIP F</b> .
	Oljetrycksvarningslampan lyser rött – Oljetrycket är för lågt.
	<b>FI</b> Varningslampan ( <b>MIL</b> ) lyser/blinkar gult – OBD (diagnosystemet) har identifierat ett emissions- och säkerhetsrelaterat fel.
	Batterivarningslampan lyser rött – För låg spänning i elsystemet.
	ABS-varningslampan lyser/blinkar gult – Status- eller felmeddelande vid ABS (låsningsfritt bromssystem).

## 6.11.5 Display



När tändningen slås på tänds alla indikatorer i en sekund för att kontrollera att de fungerar.



### LEnGth

Efter displayens funktionskontroll visas hjulens omkrets **LEnGth** i en sekund.



### Info

1870 motsvarar omkretsen för 17" framhjulet med standarddäck.

Därefter skiftar displayen till det senaste aktiva visningsläget.

## 6.11.6 Hastighetsmätare



Hastigheten ① visas som kilometer i timmen (**km/h**) eller engelska mil i timmen (**mph**).

## 6.11.7 Ställa in kilometer eller engelska mil



### Info

När man byter enhet bibehålls värdet **ODO** och räknas om till den nya enheten.  
Gör landspecifika inställningar.

### Krav

Motorcykeln står.



- Slå på tändningen genom att vrida tändningsnyckeln till läget .
- Tryck på knappen **MODE** tills mätläget **ODO** är aktivt.
- Håll knappen **MODE** intryckt tills mätläget ändras från **km/h** till **mph** eller från **mph** till **km/h**.

## 6.11.8 Tid



Klockan visas vid  på displayen.



### Info

Klockan måste ställas in om batteriet har varit bortkopplat eller om säkringen har varit urmonterad.

## 6.11.9 Ställa in klockan

### Krav

Motorcykeln står.



- Slå på tändningen genom att vrida tändningsnyckeln till läget  $\odot$ .
- Tryck på **MODE** flera gånger tills visningsläget **ODO** har aktiverats.
- Håll **MODE** och **SET** intryckta samtidigt.
  - ✓ Klockan börjar blinka.
- Ställ in timmarna med **MODE**.
- Ställ in minuterna med **SET**.
- Håll **MODE** och **SET** intryckta samtidigt.
  - ✓ Klockan har ställts.

## 6.11.10 Visningsläge ODO



I visningsläget **ODO** visas den körda vägsträckan i kilometer eller engelska mil.



### Info

Detta värde bibehålls även när batteriet lossas och/eller när en säkring går sönder.

## 6.11.11 Ställa in/återställa mätaren TRIP 1



### Info

Mätaren för körd dagssträcka **TRIP 1** går alltid och räknar till **999.9**.

Mätaren för körd dagssträcka kan användas för att mäta sträckan under en åktur eller avståndet mellan två mackstopp. Om värdet **999.9** överskrids börjar mätaren om på **0.0**.



- Slå på tändningen genom att vrida tändningsnyckeln till läget  $\odot$ .
- Tryck på **MODE** flera gånger tills visningsläget **TRIP 1** har aktiverats.
- Håll **SET** intryckt.
- ✓ Visningsläget **TRIP 1** står på **0.0**.

## 6.11.12 Ställa in/återställa mätaren TRIP 2

### **i** Info

Mätaren för körd dagssträcka **TRIP 2** går alltid och räknar till **999.9**.

Mätaren för körd dagssträcka kan användas för att mäta sträckan under en åktur eller avståndet mellan två mackstopp. Om värdet **999.9** överskrids börjar mätaren om på **0.0**.

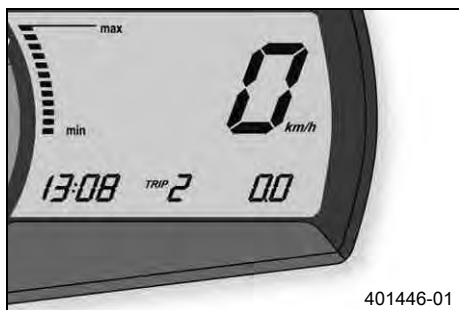

- Slå på tändningen genom att vrida tändningsnyckeln till läget  $\odot$ .
- Tryck på **MODE** flera gånger tills visningsläget **TRIP 2** har aktiverats.
- Håll **SET** intryckt.
- ✓ Visningsläget **TRIP 2** står på **0.0**.

## 6.11.13 Visningsläge TRIP F



401447-01

När bränslenivån når reservmärket skiftar visningsläget automatiskt till **TRIP F** och börjar att räkna från **0.0** oberoende av vilket visningsläge som var aktiverat innan.



### Info

Samtidigt som **TRIP F** visas tänds bränslevarningslampan.

## 6.11.14 Visningsläge GEAR



401418-01

I visningsläget **GEAR** visas vilken växel som är ilagd.

## 6.11.15 Kylväsketemperaturmätare

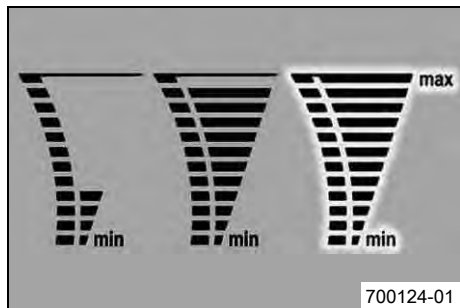

Temperaturmätaren på displayen har tolv liggande staplar. Ju fler staplar som lyser desto varmare är kylvätskan. När den översta stapeln tänds börjar alla staplar att blinka och temperaturvarningslampan tänds.

### Möjliga tillstånd

- Motorn är kall – Upp till fyra staplar lyser.
- Motorn är driftsvarm – Fem till elva staplar lyser.
- Motorn är het – Alla tolv staplarna blinkar.

## 6.12 Öppna tanklocket



### Fara

**Brandrisk** Bränslet är lättantändligt.

- Fyll inte på bränsle i närheten av öppen eld eller brinnande cigaretter. Stäng alltid av motorn när du ska fylla på bränsle. Se till att inget bränsle spills på heta fordonsdelar. Torka genast bort utspillt bränsle.
- Bränslet i bränsletanken expanderar vid uppvärmning och kan tränga ut om tanken är för full. Observera uppgifterna för tankning.



### Varning

**Risk för förgiftning** Bränsle är giftigt och hälsovådligt.

- Se till att bränslet inte kommer i kontakt med hud, ögon eller kläder. Andas inte in besinångor. Vid ögonkontakt ska ögonen spolas med vatten omedelbart. Uppsök läkare. Tvätta genast av kontaminerade hudområden med tvål och vatten. Om man har svält bränsle måste man genast uppsöka läkare. Byt kläder som är kontaminerade med bränslet. Bränslet ska förvaras enligt föreskrift i en dunk och på behörigt avstånd från barn.



## Varning

**Risk för miljöskador** Icke fackmässig hantering av bränsle innebär risk för miljöskador.

- Bränslet får inte hamna i grundvattnet, marken eller avloppssystemet.

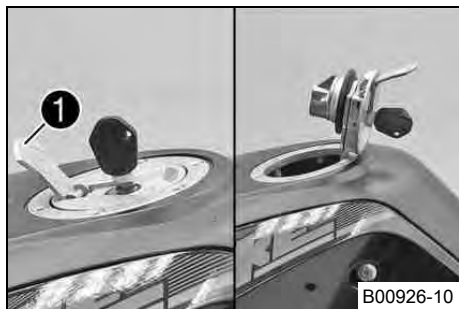

- Fäll upp skyddet **1** på tanklocket och stick in tändningsnyckeln i låset.

## Obs!

**Risk för materiella skador** Tändningsnyckeln går av.

- Tryck på tanklocket för att avlasta tändningsnyckeln. Om tändningsnyckeln är skadad måste den bytas ut.
- Vrid tändningsnyckeln 90° medsols.
- Fäll upp tanklocket.

## 6.13 Stänga tanklocket

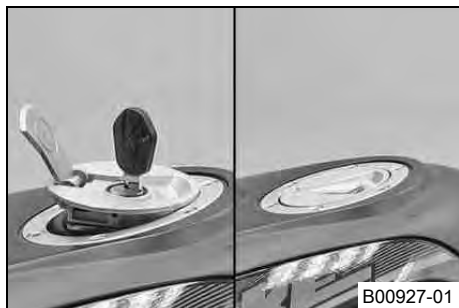

- Fäll ned tanklocket.
- Vrid tändningsnyckeln 90° medsols.
- Tryck ned tanklocket och vrid tillbaka tändningsnyckeln tills det går i lås.



## Varning

**Brandfara** Bränslet är lättantändligt, giftigt och hälsovådligt.

- Kontrollera att tanklocket är ordentligt låst när du har stängt det. Byt kläder som är kontaminerade med bränslet. Tvätta genast av hudområden med tvål och vatten.
- Dra ut tändningsnyckeln och fäll ned skyddet.

## 6.14 Sadellås

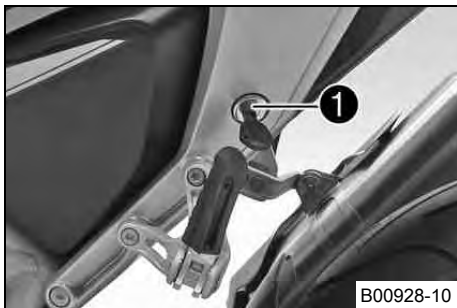

Sadellåset **1** sitter på fordonets vänstra sida.  
Det kan låsas med tändningsnyckeln.

## 6.15 Verktyg som följer med fordonet

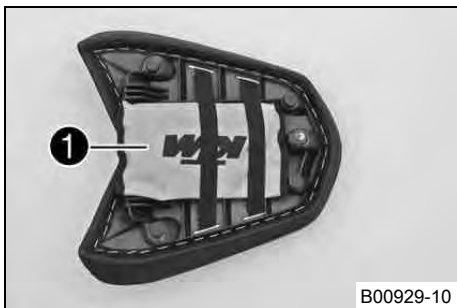

I passagerarsadeln finns fordonets verktyg **1**.

## 6.16 Handtag



Handtagen ① används när motorcykeln ska förflyttas i trånga utrymmen. En passagerare kan använda handtagen under körning.

## 6.17 Passagerarfotpinne

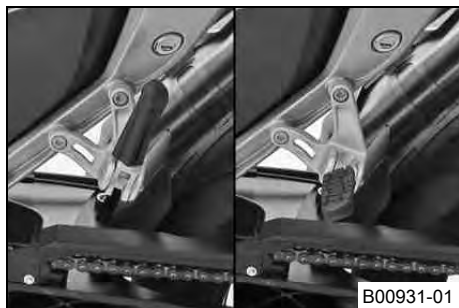

Passagerarfotpinnarna är in- och utfällbara.

### Möjliga tillstånd

- Passagerarfotpinnarna är infällda – För körning utan passagerare.
- Passagerarfotpinnarna är utfällda – För körning med passagerare.

## 6.18 Växelspak

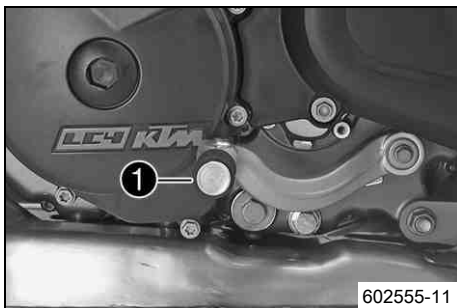

(Duke)

Växelspaken ❶ är monterad till vänster på motorn.

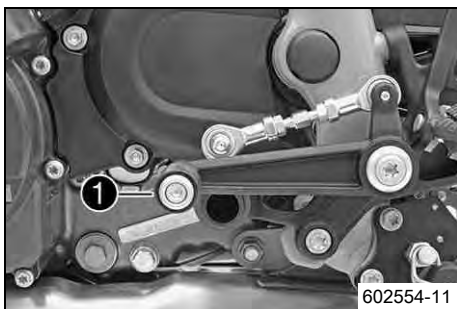

(Duke R)

Växelspaken ❶ är monterad till vänster på motorn.

# 6 MANÖVERANORDNINGAR

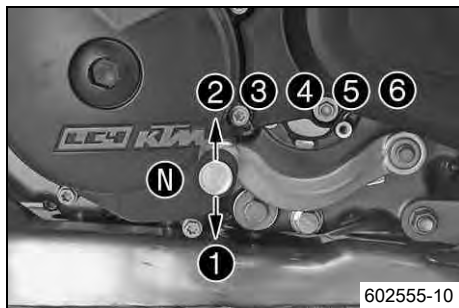

### (Duke)

De olika växlarnas lägen framgår av bilden.

Neutral- eller tomgångsläget är mellan 1:ans och 2:ans växel.

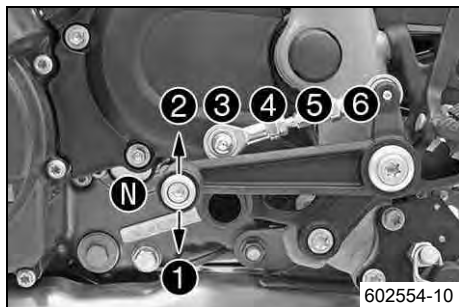

### (Duke R)

De olika växlarnas lägen framgår av bilden.

Neutral- eller tomgångsläget är mellan 1:ans och 2:ans växel.

## 6.19 Fotbromspedal



(Duke)

Fotbromspedalen ① sitter framför den högra fotpinnen.

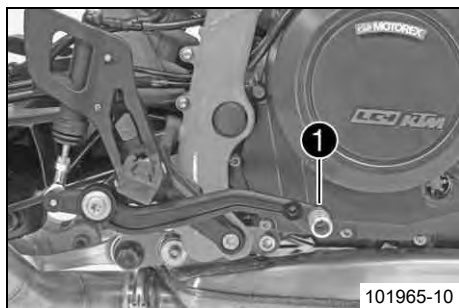

(Duke R)

Fotbromspedalen ① sitter framför den högra fotpinnen.  
Med fotbromspedalen manövreras bakbromsen.

## 6.20 Sidostöd

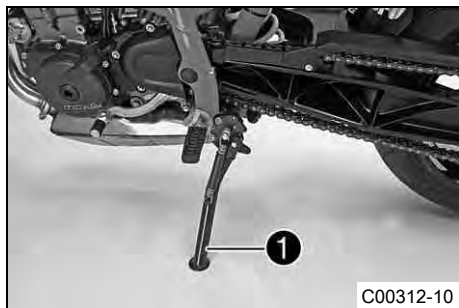

(Duke)

Sidostödet ① sitter på fordonets vänstra sida.

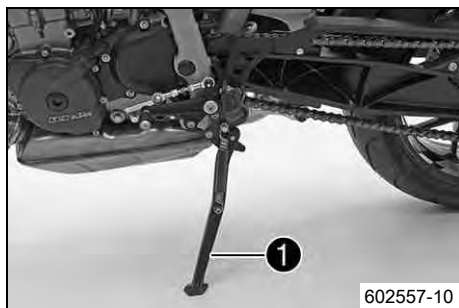

(Duke R)

Sidostödet ① sitter på fordonets vänstra sida.

Motorcykeln parkeras på sidostödet.



### Info

Under körning måste sidostödet vara uppfällt.

Sidostödet är kopplat till säkerhetsstartsystemet, följ körinstruktionerna.

### Möjliga tillstånd

- Utfällt sidostöd – Fordonet kan ställas på sidostödet. Säkerhetssystemet är aktiverat.
- Sidostödet infällt – Detta läge krävs vid all typ av körning. Säkerhetssystemet är aktiverat.

## 7.1 Anvisningar för det första idrifttagandet



### Fara

**Risk för olyckor** Risk på grund av nedsatt körförmåga.

- Ta inte fordonet i bruk om du har druckit alkohol, intagit läkemedel eller droger och därmed utgör en trafikfara eller inte är fysiskt eller psykiskt i stånd att framföra fordonet.



### Varning

**Risk för kroppsskador** Att köra utan eller med bristfällig skyddsutrustning innebär en ökad säkerhetsrisk.

- Kör inte utan skyddsutrustning (hjälm, kängor, handskar, byxor och jacka med skydd). Se till att skyddsutrustningen alltid är i felfritt skick och uppfyller kraven i gällande bestämmelser.



### Varning

**Risk för omkullkörning** Nedsättning av köregenskaperna p g a olika mönster på fram- och bakhjulets däck.

- Framhjul och bakhjul ska alltid ha däck med likartat mönster. Om däck med olika mönster används kan fordonet bli svårt att kontrollera.



### Varning

**Risk för olyckor** Ej kontrollerbara köregenskaper om hjul/däck används som inte godkänts eller rekommenderats.

- Använd endast hjul/däck som godkänts och rekommenderats av KTM enligt angiven hastighetsindex.



### Varning

**Risk för olyckor** Minskat väggrepp när däcken är nya.

- Nya däck har en slät slitbana och därför inget komplett väggrepp. Slitbanan måste ruggas upp de första 200 kilometrarna. Kör med måttlig hastighet i olika snedlägen. Kompletta väggrepp nås först efter "inkörningen".



## Varning

**Risk för olyckor** Bortfall av bromsverkan.

- Om fotbromspedalen inte släpps nöts bromsbeläggen ner permanent. Bakhjulsbromsen kan sluta fungera helt genom överhettning. Ta bort foten från fotbromspedalen när du inte vill bromsa fordonet.



## Info

Tänk på att andra människor kan störas av överdrivet buller när du använder ditt fordon.

- Kontrollera att en auktoriserad KTM-verkstad har utfört de inspektionsarbeten som måste göras vid leveransen.
  - ✓ Leveransdokumentet och servicehäftet överlämnas till dig tillsammans med fordonet.
- Läs hela bruksanvisningen innan du gör din första åktur med motorcykeln.
- Lär känna manöveranordningarna.
- Ställ in kopplingshandtagets utgångsläge. (☞ s 89)
- Ställ in bromshandtagets utgångsläge. (☞ s 92)
- Ställ in fotbromspedalens utgångsläge. (☞ s 99)
- Testa att manövrera motorcykeln på en lämplig plats innan du gör en längre åktur. Försök även att köra så långsamt som möjligt för att få bättre känsla för motorcykeln.
- Håll fast i styret med båda händerna när du kör och låt fötterna vila på fotpinnarna.
- Kör in motorn. (☞ s 48)

## 7.2 Köra in motorn

- Under inkörningstiden får det angivna motorvarvtalet inte överskridas.

## Specifikation

Max motorvarvtal	
Under de första: 1 000 km	6 000 v/min
Efter de första: 1 000 km	7 800 v/min

- Undvik att köra med fullt gaspådrag!

## 7.3 Lasta fordonet



### Varning

**Risk för olyckor** Ostabila köregenskaper.

- Överskrid aldrig fordonets maximala totalvikt eller axellaster. Totalvikten motsvarar: en driftsklar och fulltankad motorcykel, förare och passagerare med skyddskläder och hjälm, packning.



### Varning

**Risk för olyckor** Ostabila köregenskaper om packväskan och/eller tankväskan har monterats fel.

- Montera och säkra packväskan och tankväskan enligt tillverkarens instruktioner.



### Varning

**Risk för olyckor** Instabila köregenskaper vid hög hastighet.

- Anpassa hastigheten till packningen. Kör långsammare om din motorcykel har lastats med väskor eller annan packning.  
Max hastighet med bagage 130 km/h



### Varning

**Risk för olyckor** Packväskorna kan gå sönder.

- Om din motorcykel har påmonterade packväskor, se till att följa tillverkarens uppgifter om maximal lastvikt.



## Varning

**Risk för olyckor** Om packningen förskjuts kan det bli svårare för andra vägtrafikanter att se dig.

- Om bakljuset täcks över kan efterföljande trafikanter inte se dig tydligt, framför allt vid mörkerkörning. Kontrollera regelbundet att packningen sitter fast.



## Varning

**Risk för olyckor** Förändrade köregenskaper och längre bromssträcka vid tung packning.

- Anpassa hastigheten till packningen.



## Varning

**Risk för olyckor** Ostadiga köregenskaper om packningen förskjuts.

- Kontrollera regelbundet att packningen sitter fast.



## Varning

**Risk för brännskador** Ett hett avgassystem kan skada packningen (brännskador).

- Fäst packningen så att det inte kan skadas av det heta avgassystemet.

- 
- Om bagage ska tas med: se till att fästa bagaget så nära fordonets mitt som möjligt och att fördela bagaget jämnt mellan framhjulet och bakhjulet.
  - Den maximala totalvikten och de maximala axellasterna får inte överskridas.

### Specifikation

Maximal tillåten totalvikt	350 kg
Maximal tillåten axellast fram	150 kg
Maximal tillåten axellast bak	220 kg

## 8.1 Kontroll- och skötselarbeten före vaje idrifttagande



### Info

Kontrollera fordonets skick och trafiksäkerhet före varje körning.  
När fordonet används måste det vara i tekniskt felfritt skick.

- Kontrollera motoroljenivån. (☞ s 149)
- Kontrollera bromsvätskenivån i frambromsen. (☞ s 94)
- Kontrollera bromsvätskenivån för bakbromsen. (☞ s 102)
- Kontrollera frambromsens bromsbelägg. (☞ s 97)
- Kontrollera bakbromsens bromsbelägg. (☞ s 105)
- Kontrollera att bromsanläggningen fungerar korrekt.
- Kontrollera kylvätskenivån i expansionskärlet. (☞ s 140)
- Kontrollera kedjans nedsmutsning. (☞ s 82)
- Kontrollera kedjespänningen. (☞ s 84)
- Kontrollera däckens skick. (☞ s 115)
- Kontrollera lufttrycket i däcken. (☞ s 117)
- Kontrollera att alla manöveranordningar är korrekt inställda och går lätt.
- Kontrollera elsystemets funktion.
- Kontrollera att bagaget sitter fast korrekt.
- Sätt dig på motorcykeln och kontrollera backspegelns inställning.
- Kontrollera bränslenivån.

## 8.2 Starta motorcykeln



### Fara

**Risk för förgiftning** Avgaser är giftiga och kan leda till medvetslöshet och dödsfall.

- När motorn går krävs en tillräckligt kraftig ventilation. Motorn får inte startas eller köras i slutna utrymmen utan lämplig utsugning.

### Observera

**Motorskada** Höga varvtal vid kall motor minskar motorns livslängd.

- Varmkör alltid motorn med låga varvtal.

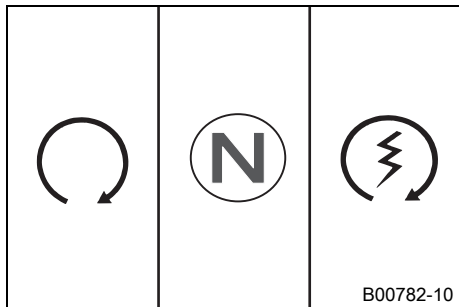

- Skjut nödavstängningsknappen till läget ○.
- Slå på tändningen genom att vrida tändningsnyckeln till läget ○.
  - ✓ Efter att tändningen slagits på hörs bränslepumpen ca 2 sekunder. Samtidigt genomförs ett funktionstest av kombinationsinstrumentet.
  - ✓ ABS-varningslampan tänds och släcks igen när man börjat köra.
- Lägg i växellådans friläge.
  - ✓ Den gröna lampan för tomgångskontrollen **N** lyser.
- Tryck på elstartknappen Ⓢ.

## **i** Info

Tryck inte på elstartknappen förrän funktionstestet av kombinationsinstrumentet avslutats.

**INGET** gaspådrag vid start av motorcykeln. Om gasen dras på under starten sprutar motorstyrningen inte in något bränsle. Motorn kan inte starta.

Starta i maximalt 5 sekunder i sträck. Vänta i minst 5 sekunder innan du upprepar startförsöket.

Denna motorcykel har ett säkerhetsstarts-system. Motorn kan endast startas när växellådans friläge är ilagt eller om kopplingshandtaget har tryckts ned när en växel är ilagd. Om du lägger i en växel och släpper kopplingshandtaget när sidostödet är utfällt stannar motorn.

- Avlasta sidostödet och fäll upp stödet med foten tills det tar stopp.

### Avstängning av ABS

KTM rekommenderar att alltid ha ABS aktiverat när man kör. Det kan dock finnas kör-situationer när man inte önskar ABS.

#### Krav

Fordonet står still, motorn går.

- Tryck ned knappen **1** i 3 - 5 sekunder.

✓ ABS-varningslampan börjar blinka, ABS är avaktiverat.



## 8.3 Börja köra

- Dra i kopplingshandtaget, lägg in 1:ans växel, släpp kopplingshandtaget långsamt och gasa samtidigt försiktigt.

## 8.4 Växla, köra



### Varning

**Risk för olyckor** Vid plötsligt gasuppsläpp/nedbromsning eller gaspådrag kan föraren tappa kontrollen över fordonet.

- Undvik plötsliga gaspådrag/gasuppsläpp och stark nedbromsning, anpassa hastigheten efter förhållandena på körbanan.



### Varning

**Risk för olyckor** Nedväxling vid högt motorvarvtal kan leda till att bakhjulet blockeras.

- Växla inte ner till en lägre växel vid högt motorvarvtal. Motorn går upp för högt i varv och bakhjulet kan blockeras.



### Varning

**Risk för olyckor** Utlösning av funktionsstörningar genom felaktigt tändningsnyckelläge.

- Ändra inte tändningsnyckelns läge under körning.



### Varning

**Risk för olyckor** Distraction i trafiken genom att justeringar utförs på fordonet.

- Utför endast justeringsarbeten när fordonet står stilla.



### Varning

**Risk för personskador** Passageraren kan falla av.

- Passageraren måste sätta sig på passagerarsadeln på rätt sätt och hålla sig fast i föraren eller i handtagen. Fötterna ska vila på passagerarfotpinnarna. Följ gällande lagar för passagerarens minimiålder.



### Varning

**Risk för olyckor** Olycksrisk p g a riskabelt körsätt.

- Följ trafikreglerna, kör defensivt och med god framförhållning så att du kan bedöma faror på ett så tidigt stadium som möjligt.



## Varning

**Risk för olyckor** Minskat väggrepp när däcken är kalla.

- Kör alltid försiktigt med måttlig hastighet de första kilometrarna tills däcken nått sin driftstemperatur och väggreppet är optimalt.



## Varning

**Risk för olyckor** Minskat väggrepp när däcken är nya.

- Nya däck har en slät slitbana och därför inget komplett väggrepp. Slitbanan måste ruggas upp de första 200 kilometrarna. Kör med måttlig hastighet i olika snedlägen. Kompletta väggrepp nås först efter "inkörningen".



## Varning

**Risk för olyckor** Ostabila köregenskaper.

- Överskrid aldrig fordonets maximala totalvikt eller axellaster. Totalvikten motsvarar: en driftsklar och fulltankad motorcykel, förare och passagerare med skyddskläder och hjälm, packning.



## Varning

**Risk för olyckor** Ostadiga köregenskaper om packningen förskjuts.

- Kontrollera regelbundet att packningen sitter fast.



## Varning

**Risk för olyckor** Bristande trafiksäkerhet.

- Efter en omkullkörning ska fordonet kontrolleras på samma sätt som inför varje idrifttagande.

## Observera

**Motorskada** Ofiltrerad insugningsluft minskar motorns livslängd.

- Starta aldrig fordonet utan luffilter, eftersom det då kommer in damm och smuts i motorn och kan leda till ökat slitage.

## Observera

**Motorskada** Överhettning av motorn.

- När varningslampan för kylvätsketemperatur tänds: stoppa fordonet och stäng av motorn. Låt motorn svalna och kontrollera kylvätskenivån i kylaren. Fyll på kylvätska om det behövs. Om du fortsätter att köra trots att varningslampan är tänd skadas motorn.

## Info

Om det uppstår ovanliga ljud under körning måste man genast stanna, stänga av motorn, parkera fordonet korrekt och ta kontakt med en auktoriserad KTM-verkstad.

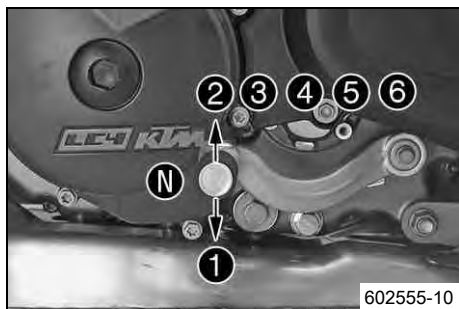

## (Duke)

- När situationen (uppförsbacke, körsituation etc) tillåter det kan du lägga i en högre växel.
- Lätta på gashandtaget, dra samtidigt i kopplingshandtaget, lägg i nästa växel, släpp kopplingshandtaget och gasa.

## Info

Hur de sex framåtväxlarna ligger syns på bilden. Neutral- eller tomgångsläget är mellan 1:ans och 2:ans växel. 1:ans växel är start- och bergväxeln. Drifttemperatur har nåtts när fem staplar i temperaturmätaren lyser.

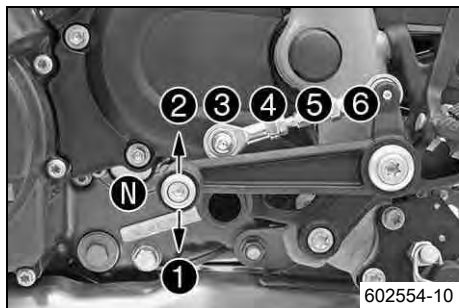

## (Duke R)

- När situationen (uppförsbacke, körsituation etc) tillåter det kan du lägga i en högre växel.
- Lätta på gashandtaget, dra samtidigt i kopplingshandtaget, lägg i nästa växel, släpp kopplingshandtaget och gasa.

### **i** Info

Hur de sex framväxlarna ligger syns på bilden. Neutral- eller tomgångsläget är mellan 1:ans och 2:ans växel. 1:ans växel är start- och bergväxel. Drifttemperatur har nåtts när fem staplar i temperaturmätaren lyser.

- När högsta möjliga hastighet har uppnåtts genom fullt gaspådrag, ska gashandtaget släppas något för  $\frac{3}{4}$  gaspådrag. Hastigheten sjunker knappast, medan bränsleförbrukningen minskar avsevärt.
- Gasa aldrig mer än väglaget och vädret tillåter. I synnerhet ska man vara väldigt försiktig med att gasa i kurvor.
- För nedväxling måste du vid behov bromsa motorcykeln och lätta på gashandtaget.
- Dra i kopplingshandtaget och lägg i nästa lägre växel. Släpp kopplingshandtaget långsamt och gasa eller upprepa växlingen.
- Om motorn t.ex. stryps vid en korsning kan man bara dra i kopplingshandtaget och trycka på elstartknappen. Växeln måste inte ställas på tomgång.
- Stäng av motorn i stället för att köra resp stå längre tid på tomgång.
- Om varningslampan **FI** börjar lysa under körning (**MIL**) måste man genast stanna. När växellådan går på tomgång börjar varningslampan **FI (MIL)** blinka.

### **i** Info

Blinkningens rytm ger en så kallad blinkkod med två siffror. Blinkkoden anger vilken komponent som berörs av felet. (Din auktoriserade KTM-verkstad hjälper gärna till.)

## 8.5 Bromsa in



### Varning

**Risk för olyckor** Minskad bromsverkan p g a våta eller smuts i bromssystemet.

- Bromsa försiktigt tills det våta eller smutsiga bromssystemet är torrt och rent.



### Varning

**Risk för olyckor** Minskad bromsverkan p g a otydlig tryckpunkt för fram- eller bakbromsen.

- Kontrollera bromssystemet, fortsätt inte att köra. (Din auktoriserade KTM-verkstad hjälper gärna till.)



### Varning

**Risk för olyckor** Bortfall av bromsverkan.

- Om fotbromspedalen inte släpps nöts bromsbeläggen ner permanent. Bakhjulsbromsen kan sluta fungera helt genom överhettning. Ta bort foten från fotbromspedalen när du inte vill bromsa fordonet.



### Varning

**Risk för olyckor** Längre bromssträcka vid ökad total vikt.

- Tänk på att bromssträckan blir längre om du har en passagerare eller packning på motorcykeln.



### Varning

**Risk för olyckor** Fördröjd bromseffekt på saltade vägar.

- Vägsalt kan lägga sig på bromsskivorna. För en få en normal bromsverkan igen måste man bromsa för att rengöra bromsskivorna.



### Varning

**Risk för olyckor** Längre bromssträcka p g a ABS.

- Anpassa bromsningen till körsituationen och vägförhållandena.



## Varning

**Risk för olyckor** För kraftig inbromsning gör att hjulen låser sig.

- ABS-funktionen garanteras endast om den är tillkopplad.



## Varning

**Risk för olyckor** Blockering av hjulet genom motorns bromsverkan.

- Dra i kopplingen vid nödbromsningar, tvärbromsningar och inbromsningar på halt underlag.

- 
- Bromsa genom att släppa på gasen och bromsa samtidigt fram- och bakbromsen.



## Info

Med ABS kan du använda hela bromskraften, både vid tvärbromsning och vid dåligt väggrepp på sandigt, regnvått eller halt underlag utan risk för att hjulen låser sig.



## Varning

**Risk för olyckor** Minskat väggrepp vid inbromsning i lutande läge eller vid inbromsning på underlag som lutar i sidled.

- Avsluta inbromsningen innan kurvan börjar.

- 
- Bromsningen bör alltid ha avslutats innan en kurva påbörjas. Lägg i en lägre växel, beroende på hastigheten.
  - Använd motorns bromsverkan under längre nedförsbackar. Växla ned en eller två växlar men utan att motor går på för högt varvtal. På så sätt behöver du bromsa mindre och bromssystemet överhettas inte.

## 8.6 Stanna, parkera



## Varning

**Risk för stöld** Användning genom obehöriga personer.

- Låt aldrig fordonet stå utan uppsikt när motorn går. Säkra fordonet mot stöld. Om du lämnar fordonet, spärra styrningen och dra ut tändningsnyckeln.



## Varning

**Risk för brännskador** Vissa fordonsdelar blir mycket varma när fordonet är i drift.

- Undvik beröring med heta komponenter som avgassystem, kylare, motor, stötdämpare och bromssystem. Vänta tills komponenterna har svalnat innan du börjar med underhållsarbeten.

## Observera

**Risk för skador** Det parkerade fordonet kan rulla bort eller ramla omkull.

- Parkera alltid fordonet på fast och slät mark.

## Observera

**Brandrisk** Vissa fordonsdelar blir mycket varma när fordonet är i drift.

- Parkera inte fordonet i närheten av lätt brännbart eller lättantändligt material. Lägg inte några föremål över det driftsvarma fordonet. Vänta alltid tills fordonet har svalnat.

## Observera

**Materialskador** Komponenter skadas och förstörs på grund av för hög belastning.

- Sidostödet är endast gjort för motorcykelns vikt. Sätt dig inte på motorcykeln när den står på sidostödet. Sidostödet eller ramen kan skadas och motorcykeln kan välta.

- 
- Bromsa ner motorcykeln.
  - Lägg i växellådans friläge.
  - Stäng av tändningen genom att vrida tändningsnyckeln till läget .



## Info

När motorn stängs av med nödavstängningsknappen stängs tändningen inte av. Strömförsörjningen till de flesta strömförbrukarna avbryts inte och batteriet laddas ur. Stäng därför alltid av motorn med tändningslåset. Nödavstängningsknappen ska bara användas i nödsituationer.

- 
- Parkera motorcykeln på fast mark.

- Fäll ned sidostödet med foten, sväng stödet framåt till stoppläget. Ställ fordonet på stödet.
- Blockera styrningen genom att vrida styret åt vänster. Tryck sedan ned tändningsnyckeln till läget ☒ och vrid den till läget ☑. Rör på styret lite fram och tillbaka för att få styrlåset att haka fast. Dra ut tändningsnyckeln.

## 8.7 Transport

### Observera

**Risk för skador** Det parkerade fordonet kan rulla bort eller ramla omkull.

- Parkera alltid fordonet på fast och slät mark.

### Observera

**Brandrisk** Vissa fordonsdelar blir mycket varma när fordonet är i drift.

- Parkera inte fordonet i närheten av lätt brännbart eller lättantändligt material. Lägg inte några föremål över det driftsvarma fordonet. Vänta alltid tills fordonet har svalnat.

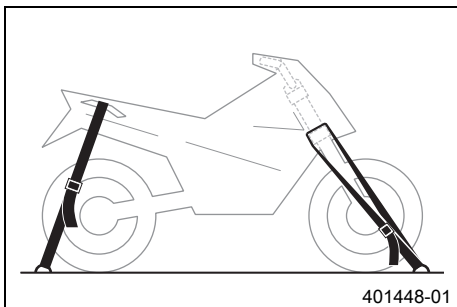

- Stäng av motorn.
- Fixera motorcykeln med spännband eller andra lämpliga fästordningar så att den inte kan ramla omkull eller rulla bort.

## 8.8 Fylla på bränsle



### Fara

**Brandrisk** Bränslet är lättantändligt.

- Fyll inte på bränsle i närheten av öppen eld eller brinnande cigaretter. Stäng alltid av motorn när du ska fylla på bränsle. Se till att inget bränsle spills på heta fordonsdelar. Torka genast bort utspillt bränsle.
- Bränslet i bränsletanken expanderar vid uppvärmning och kan tränga ut om tanken är för full. Observera uppgifterna för tankning.



### Varning

**Risk för förgiftning** Bränsle är giftigt och hälsovådligt.

- Se till att bränslet inte kommer i kontakt med hud, ögon eller kläder. Andas inte in besinångor. Vid ögonkontakt ska ögonen spolas med vatten omedelbart. Uppsök läkare. Tvätta genast av kontaminerade hudområden med tvål och vatten. Om man har svält bränsle måste man genast uppsöka läkare. Byt kläder som är kontaminerade med bränslet.

### Observera

**Materialskada** Igensättning av bränslefiltret.

- I vissa länder och regioner kan den tillgängliga bränslekväliteten och -renheten eventuellt vara otillräcklig. Detta leder till problem i bränslesystemet. (Din auktoriserade KTM-verkstad hjälper gärna till.)
- Tank endast rent bränsle som uppfyller angiven standard.



### Varning

**Risk för miljöskador** Icke fackmässig hantering av bränsle innebär risk för miljöskador.

- Bränslet får inte hamna i grundvattnet, marken eller avloppssystemet.

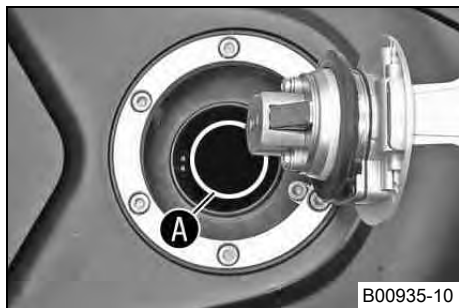

B00935-10

- Stäng av motorn.
- Öppna tanklocket. (☞ s 39)
- Fyll på bränsle i bränsletanken, max upp till nedre kanten **A** av påfyllningsstutsen.

Volym bränsletank, totalt ca	13,8 l	Blyfri bensin (ROZ 95) (☞ s 187)
------------------------------	--------	----------------------------------

- Stäng tanklocket. (☞ s 40)

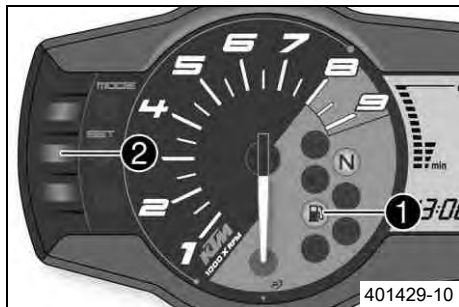

401429-10

- Tryck på **SET** **2** under två sekunder.
- ✓ Varningslampan för bränslenivån **1** slocknar. **TRIP F** ställs på 0 och det tidigare visningsläget visas.



### Info

Om **SET** **2** inte trycks görs återställningen automatiskt efter ca 3 minuter.

## 9.1 Serviceschema

	var 20 000:e km eller vartannat år	var 10 000:e km eller en gång om året	en gång efter 1 000 km
Kontrollera elsystemets funktion.	○	●	●
Läs av felminnet med KTM-diagnosverktyget. 🛠️	○	●	●
Kontrollera mätvärdesblocket för service med KTM-diagnosverktyget. 🛠️		●	●
Byt motorolja och oljefilter, rengör oljesilarna. 🛠️ (☞ s 149)	○	●	●
Kontrollera frambromsens bromsbelägg. (☞ s 97)	○	●	●
Kontrollera bakbromsens bromsbelägg. (☞ s 105)	○	●	●
Kontrollera bromsskivorna. (☞ s 93)	○	●	●
Kontrollera att bromsledningarna är täta och oskadade.	○	●	●
Kontrollera bromsvätskenivån för bakbromsen. (☞ s 102)	○	●	●
Kontrollera fotbromspedalens spel. (☞ s 98)	○	●	●
Kontrollera att fjäderbenet och gaffeln är täta.	○	●	●
Kontrollera baksvingens lager. 🛠️		●	●
Kontrollera hjullagrens spel. 🛠️		●	●
Kontrollera däckens skick. (☞ s 115)	○	●	●
Kontrollera lufttrycket i däcken. (☞ s 117)	○	●	●
Kontrollera kedja, bakdrev och framdrev. (☞ s 87)		●	●
Kontrollera kedjespänningen. (☞ s 84)	○	●	●
Smörj alla rörliga delar (t ex sidostöd, handspak och kedja) och kontrollera att de går lätt. 🛠️	○	●	●
Rengör gaffelbenens dammtätningar.		●	●

	var 20 000:e km eller vartannat år	var 10 000:e km eller en gång om året	en gång efter 1 000 km
Kontrollera bromsvätskenivån i frambromsen. (☞ s 94)	○	●	●
Kontrollera styrhuvudets lagerspel.	○	●	●
Byt tändstiften.			●
Kontrollera ventilspelet. 🛠️		●	●
Kontrollera att alla slangar (t ex bränsle-, kyl-, avluftnings- och dräneringsslangar) och hylsor inte har sprickor, är täta och korrekt dragna. 🛠️			●
Kontrollera frostskyddet och kylvätskenivån. (☞ s 137)	○	●	●
Kontrollera att kablarna inte är skadade eller vikta. 🛠️		●	●
Byt ut luftfiltret. Rengör luftfilterboxen. 🛠️		●	●
Kontrollera bränsletrycket. 🛠️		●	●
Kontrollera CO-anpassningen med KTM-diagnosverktyget. 🛠️		●	●
Kontrollera/åtgärda hydraulkopplingens vätskenivå. (☞ s 89)		●	●
Kontrollera att skruvarna och muttrarna är fast åtdragna. 🛠️	○	●	●
Byt frambromsens bromsvätska. 🛠️			●
Byt bakbromsens bromsvätska. 🛠️			●
Kontrollera strålkastarinställningen. (☞ s 135)	○	●	●
Kontrollera kylarfläktens funktion. 🛠️	○	●	●
Slutkontroll: Kontrollera fordonets trafiksäkerhet och provkör fordonet.	○	●	●
Läs av felminnet med KTM-diagnosverktyget efter provkörningen. 🛠️	○	●	●
För in servicearbetet i <b>KTM DEALER.NET</b> och i servicehäftet. 🛠️	○	●	●

# 9 SERVICESHEMA

- engångsintervall
- återkommande intervall

## 10.1 Gaffel/fjäderben (Duke R)

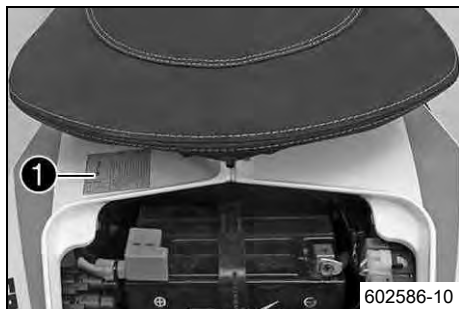

Med gaffeln och fjäderbenet kan flera inställningar göras för att anpassa motorcykeln till din körstil och vikt.

### **i** Info

För att göra anpassningen så enkel som möjligt har vi ställt samman våra erfarenhetsvärden i tabellen **1**. Tabellen finns under passagerarsadeln på ramens ena sida.

Dessa inställningsvärden ska betraktas som riktvärden och ska alltid vara en utgångspunkt för din personliga chassijustering. Ändra inte inställningarna efter godtycke (max.  $\pm 40\%$ ) eftersom köregenskaperna kan försämrans, i synnerhet vid hög hastighet.

## 10.2 Ställa in gaffelns kompressionsdämpning (Duke R)

### **i** Info

Den hydrauliska kompressionsdämpningen avgör hur gaffeln betar sig vid kompression.



- Vrid den vita justerskraven **1** medsols tills det tar stopp.

### **i** Info

Justerskraven **1** sitter längst upp på vänster gaffelben. Kompressionsdämpningen sitter i vänster gaffelben **COMP** (vit justerskruv). Returdämpningen sitter i höger gaffelben **REB** (röd justerskruv).

- Vrid tillbaka motsols det antal klickningar som motsvarar gaffeltypen.

## Specifikation

Kompressionsdämpning	
Komfort	17 klickningar
Standard	12 klickningar
Sport	7 klickningar
Full nyttolast	7 klickningar



### Info

Vridning medsols ger ökad dämpning, vridning motsols ger minskad dämpning vid kompressionsrörelsen.

## 10.3 Ställa in gaffelns returdämpning (Duke R)



### Info

Den hydrauliska returdämpningen avgör hur gaffeln betar sig vid utfjädringen.



- Vrid den röda justerskruven **1** medsols tills det tar stopp.



### Info

Justerskruven **1** sitter längst upp på höger gaffelben. Returdämpningen sitter i höger gaffelben **REB** (röd justerskruv). Kompressionsdämpningen sitter i vänster gaffelben **COMP** (vit justerskruv).

- Vrid tillbaka motsols det antal klickningar som motsvarar gaffeltypen.

## Specifikation

Returdämpning	
Komfort	17 klickningar
Standard	12 klickningar
Sport	7 klickningar
Full nyttolast	7 klickningar



### Info

Vridning medsols ger ökad dämpning, vridning motsols ger minskad dämpning vid utfjädringen.

## 10.4 Kompressionsdämpning fjäderben

Fjäderbenets kompressionsdämpning är indelat i två områden, high speed och low speed.

Låg och hög hastighet gäller bakhjulsfjäders kompressionshastighet och inte körhastigheten.

Höghastighetsinställningen är exempelvis aktiv när man landar efter ett hopp då bakhjulsfjäders komprimeras snabbt.

Låghastighetsinställningen är exempelvis aktiv när man kör över långa gupp då bakhjulsfjäders komprimeras långsamt.

Dessa två områden kan ställas in separat men övergången mellan hög och låg hastighet är flytande. Därför påverkar ändringar i höghastighetsinställningen även låghastighetsområdet och vice versa.

## 10.5 Ställa in fjäderbenets kompressionsdämpning, hög hastighet (Duke R)



### Försiktigt

**Risk för olyckor** Demontering av trycksatta delar kan leda till skador.

- Fjäderbenet är fyllt med högkomprimerat kväve. Följ den angivna beskrivningen. (Din auktoriserade KTM-verkstad hjälper gärna till.)

## Info

Höghastighetsinställningen gör sig gällande när fjäderbenet komprimeras snabbt.

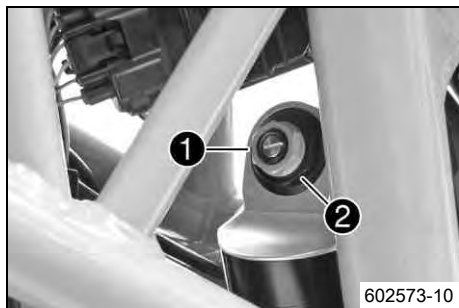

- Vrid justerskruven **1** medsols med en hylsnyckel tills det tar stopp.

## Info

Lossa inte skruvförbandet **2**!

- Vrid tillbaka ett antal varv motsvarande fjäderbenstypen motsols.

### Specifikation

Kompressionsdämpning, hög hastighet	
Komfort	2 varv
Standard	1,5 varv
Sport	1 varv
Full nyttolast	1 varv

## Info

Vridning medsols ger ökad dämpning, vridning motsols ger minskad dämpning.

## 10.6 Ställa in fjäderbenets kompressionsdämpning, låg hastighet (Duke R)

### Försiktigt

**Risk för olyckor** Demontering av trycksatta delar kan leda till skador.

- Fjäderbenet är fyllt med högkomprimerat kväve. Följ den angivna beskrivningen. (Din auktoriserade KTM-verkstad hjälper gärna till.)

- i Info**  
Låghastighetsinställningen gör sig gällande vid långsam eller normal kompression av fjäderbenet.

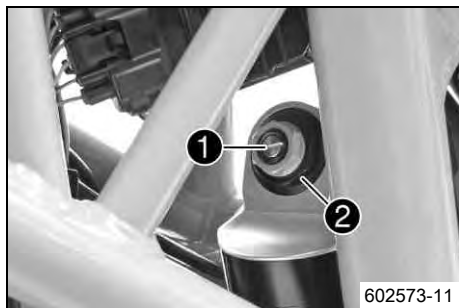

- Vrid justerskruven **1** medsols med en skruvmejsel ända till det sista kännbara klick-ljudet.

- i Info**  
Lossa inte skruvförbandet **2**!

- Vrid tillbaka ett antal klickningar motsvarande fjäderbenstypen motsols.

#### Specifikation

Kompressiondämpning, låg hastighet	
Komfort	20 klickningar
Standard	15 klickningar
Sport	10 klickningar
Max tillåten lastvikt	10 klickningar

- i Info**  
Vridning medsols ger ökad dämpning, vridning motsols ger minskad dämpning.

## 10.7 Ställa in fjäderbenets returdämpning (Duke R)

- ⚠ Försiktigt**  
**Risk för olyckor** Demontering av trycksatta delar kan leda till skador.

- Fjäderbenet är fyllt med högkomprimerat kväve. Följ den angivna beskrivningen. (Din auktoriserade KTM-verkstad hjälper gärna till.)

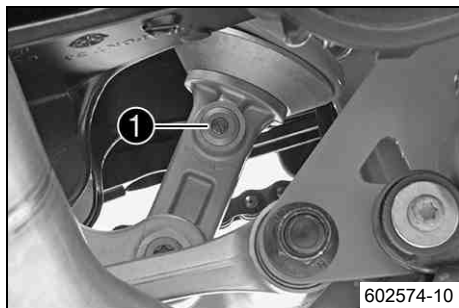

- Vrid justerskruv **1** medsols ända till det sista kännbara klickljudet.
- Vrid tillbaka ett antal klickningar motsvarande fjäderbenstypen motsols.

## Specifikation

Returdämpning	
Komfort	20 klickningar
Standard	15 klickningar
Sport	10 klickningar
Max tillåten lastvikt	10 klickningar

## **i** Info

Vridning medsols ger ökad dämpning, vridning motsols ger minskad dämpning vid utfjädringen.

## 10.8 Ställa in fjäderbenets fjäderförspänning ↩



### Varning

**Risk för olyckor** Förändringar på chassit kan ha stor inverkan på köregenskaperna.

- Efter ev. förändringar får man först bara köra långsamt så att man kan bedöma köregenskaperna.





### Info

Fjäderförspänningen bestämmer fjädringens utgångsläge på fjäderbenet.

En optimalt inställd fjäderförspänning är anpassad till förarens vikt och eventuell packning och passagerare och ger motorcykeln en väl avvägd kombination av hanterbarhet och stabilitet.

## Förarbete

### (Duke R)

- Hög upp motorcykeln med monteringsstativet.
- Demontera slutdämparen. 
- Demontera fjäderbenet. 

## Huvudarbete

### (Duke)

- Ställ in fjäderförspänningen genom att vrida på inställningsanordningen **1**.

### Specifikation

Fjäderförspänning	
Standard	4 klickningar

Tappnyckel (T106S)
--------------------



### Info

Fjäderförspänningen kan ställas in på tio olika positioner.

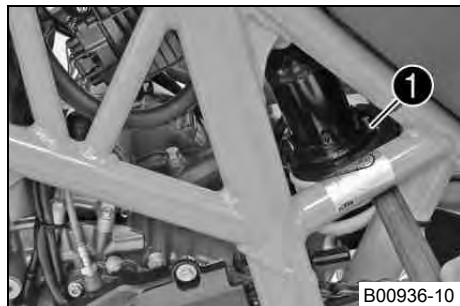

### (Duke R)

- Lossa kontreringen **1**.

Tappnyckel (T106S)
--------------------

- Ställ in fjäderförspänningen genom att vrida på justeringen **2**.

### Specifikation

Fjäderförspänning	
Komfort	11 mm
Standard	11 mm
Sport	11 mm
Full nyttolast	11 mm

# 10 INSTÄLLNING AV CHASSIT

- Dra åt kontreringen ❶.

## Efterarbete (Duke R)

- Montera fjäderbenet. 🛠️
- Montera slutdämparen. 🛠️
- Ta ned motorcykeln från monteringsstativet.
- Montera fotpinnehållarna.

### 10.9 Ställa in fotpinnar



- Ta bort låsringen ❶.
- Ta bort bultarna på förarfotpinnen. Ta bort förarfotpinnen tillsammans med fjädern.

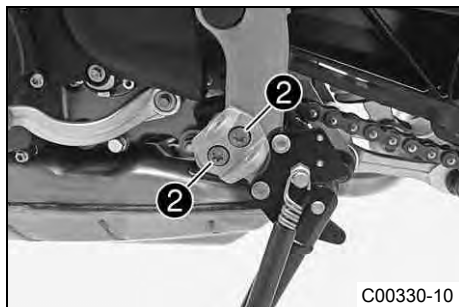

- Ta bort skruvarna ❷.

# 10 INSTÄLLNING AV CHASSIT

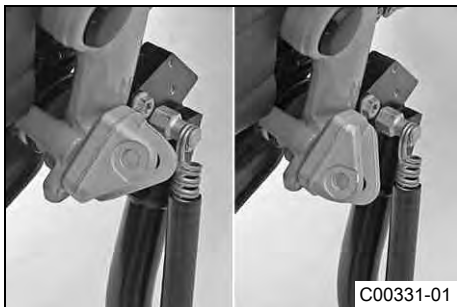

- Ställ in fotpinnsfästet på önskat läge.

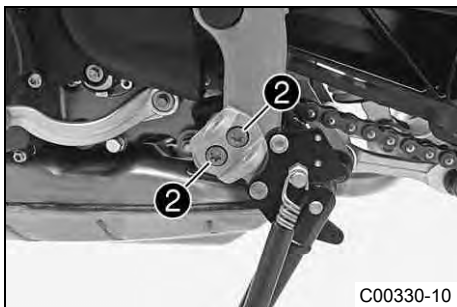

- Sätt i och dra åt skruvarna ②.

Specifikation

Skruv fotpinnsfäste fram	M8	25 Nm	Loctite® 243™
--------------------------	----	-------	---------------



- Montera förarfotpinnen med fjäder och bult.

# 10 INSTÄLLNING AV CHASSIT



- Montera låsringen ①.
- Upprepa arbetsstegen på andra sidan.

## 10.10 Ställa in fotbromspedalens trampyta (Duke R)

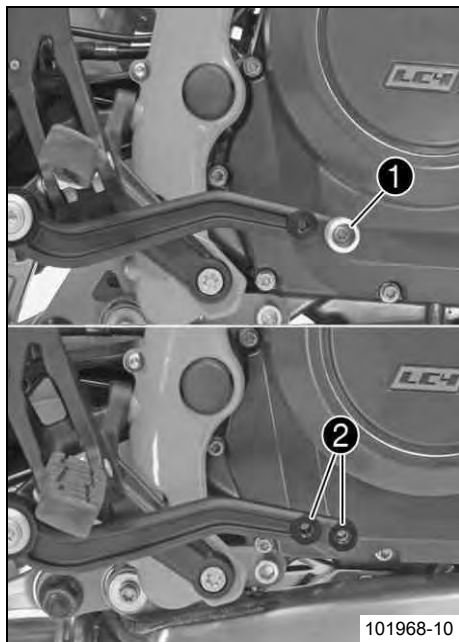

- Ta bort skruven ❶ och bromspedalens trampyta.
- Sätt bromspedalens trampyta och skruven ❶ i önskat hål ❷.

Specifikation

Standard	främre hål
----------	------------

- Dra åt skruven.

Specifikation

Skruv fotbromspedalsteg	M6	10 Nm	Loctite® 243™
-------------------------	----	-------	---------------

## 11.1 Lyfta upp motorcykeln med lyftanordningen baktill

### Observera

**Risk för skador** Det parkerade fordonet kan rulla bort eller ramla omkull.

- Parkera alltid fordonet på fast och slät mark.



- Montera fästena till depåstödet.
- Sätt in adaptern i depåstödet bak.

Adapter (61029055120)
-----------------------

Depåstöd bak (61029055400)
----------------------------

- Ställ motorcykeln lodrätt, justera depåstödet i förhållande till baksvingen och adapterna och palla upp motorcykeln.

## 11.2 Ta ned motorcykeln från lyftanordningen baktill

### Observera

**Risk för skador** Det parkerade fordonet kan rulla bort eller ramla omkull.

- Parkera alltid fordonet på fast och slät mark.

# 11 SERVICEARBETEN PÅ CHASSIT



- Se till att motorcykeln inte kan falla omkull.
- Ta bort lyfanordningen bak och ställ fordonet på sidostödet.

## 11.3 Lyfta upp motorcykeln med lyftanordningen framtill

### Observera

**Risk för skador** Det parkerade fordonet kan rulla bort eller ramla omkull.

- Parkera alltid fordonet på fast och slät mark.



### Förarbete

- Lyft upp motorcykeln med lyftanordningen baktill. (☛ s 78)

### Huvudarbete

- Ställ styret i läget för körning rakt framåt. Sätt fast depåstödet vid gaffelröret.

Adapter (61029955620)

Lyftanordning fram (61029055500)



### Info

Lyft alltid upp motorcykeln bak först.

- Lyft upp motorcykeln fram.

## 11.4 Ta ned motorcykeln från lyftanordningen framtill

### Observera

**Risk för skador** Det parkerade fordonet kan rulla bort eller ramla omkull.

– Parkera alltid fordonet på fast och slät mark.

– Se till att motorcykeln inte kan falla omkull.

– Ta bort lyftanordningen fram.

## 11.5 Ta bort passagerarsadel

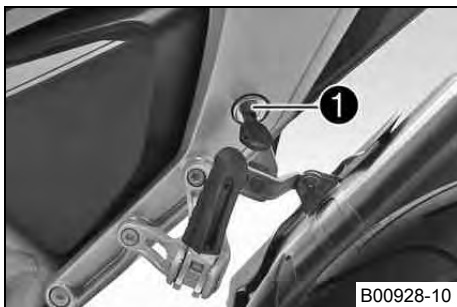

- Sätt i tändningsnyckeln i sadellåset ① och vrid den medsols.
- Lyft upp passagerarsadeln baktill, skjut den mot bakpartiet och ta av den genom att lyfta uppåt.
- Dra ut tändningsnyckeln ur sadellåset.

## 11.6 Montera passagerarsadel

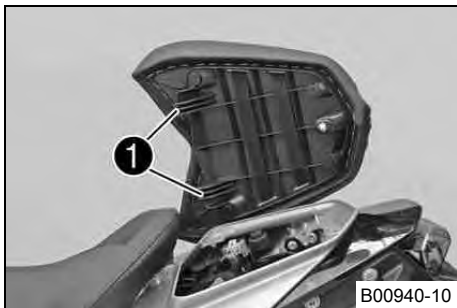

- Haka på passagerarsadeln med piggarna **1** på förvarningsfacket, sänk ned den baktill och skjut den samtidigt framåt.
- Tryck ned passagerarsadeln och låt den gå i lås.



### Varning

**Risk för olyckor** Om passagerarsadeln är felmonterad kan den hoppa ur sitt fäste.

- Efter monteringen: Kontrollera att passagerarsadeln är låst genom att dra den uppåt.
- 
- Kontrollera sedan att passagerarsadeln är korrekt monterad.

## 11.7 Ta bort passagerarsadelskydd (Duke R)



- Sätt i tändningsnyckeln i sadellåset **1** och vrid den medsols.
- Lyft upp passagerarsadelskyddet baktill, skjut den mot bakpartiet och ta av den genom att lyfta uppåt.
- Dra ut tändningsnyckeln ur sadellåset.

## 11.8 Montera passagerarsadelskyddet (Duke R)

-  **Varning**  
**Risk för olyckor** Risk för olyckor när en passagerare tas med.
- Om passagerarsadelskyddet är monterat är fordonet inte lämpat för passagerare. Ta aldrig med passagerare.



- Haka på passagerarsadelskyddet med piggarna **1** på förvarningsfacket, sänk ned det baktill och skjut det samtidigt framåt.
- Tryck ned passagerarsadelskyddet och låt den gå i lås.
- Kontrollera sedan att passagerarsadelskyddet är korrekt monterat.

## 11.9 Kontrollera kedjans nedsmutsning

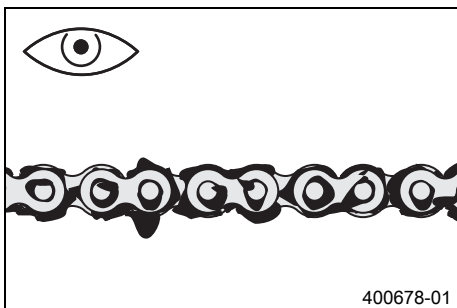

- Kontrollera om kedjan är mycket smutsig.
  - » När kedjan är mycket smutsig:
    - Rengör kedjan. (☛ s 83)

## 11.10 Rengöra kedjan



### Varning

**Risk för olyckor** Smörjmedel på däcken reducerar deras adhesionskraft.

- Avlägsna smörjmedlet med lämpligt rengöringsmedel.



### Varning

**Risk för olyckor** Minskad bromsverkan om det finns olja eller fett på bromsskivorna.

- Bromsskivorna måste alltid hållas fria från olja och fett, gör vid behov rent med bromsrengöringsmedel.



### Varning

**Risk för miljöskador** Miljöfarliga ämnen orsakar miljöskador.

- Oljor, fetter, filter, bränsle, rengöringsmedel, bromsvätska etc ska alltid tas omhand och lämnas in för avfallshantering enligt gällande bestämmelser.



### Info

Kedjans livslängd beror till stor del på hur den sköts.

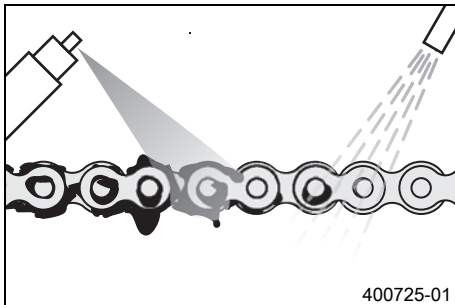

400725-01

- Rengör kedjan regelbundet.
- Spola bort grov smuts med en mjuk vattenstråle.
- Ta bort smörjmedelsrester med kedjerengöringsmedel.

Kedjerengöringsmedel (☛ s 191)

- Spruta på kedjesprej efter torkningen.

Kedjespray Onroad (☛ s 191)

## 11.11 Kontrollera kedjespänningen

### Varning

**Risk för olyckor** Risk för olyckor p g a felaktig kedjespänning.

- Om kedjan är för starkt spänd ökar belastningen på de komponenter som ingår i sekundärkraftöverföringen (kedja, framdrev, bakdrev, lager i växellådan och i bakhjulet). Förutom ökat slitage finns det risk för att kedjan i extrema fall kan gå av eller att växellådans utgående axel bryts av. Om kedjan är för slak kan den hoppa av från framdrevet resp bakdrevet och låsa bakhjulet eller skada motorn. Se till att kedjan är korrekt spänd. Justera kedjespänningen vid behov.

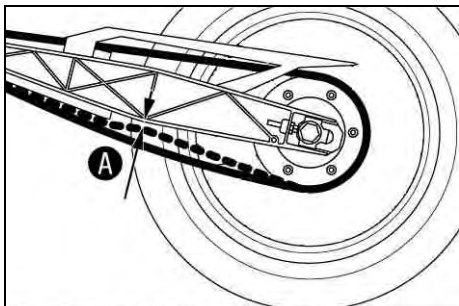

- Ställ motorcykeln på sidostödet.
- Lägg i växellådans friläge.
- Tryck kedjan uppåt vid den lodräta skenan på baksvingen och mät kedjespänningen **A**.

### Info

Kedjans övre del **B** ska vara spänd.

Kedjeslitaget är inte alltid jämnt. Upprepa mätningen på olika ställen på kedjan.

Kedjespänning	5 mm
---------------	------

- » Om kedjespänningen inte överensstämmer med specifikationen:
  - Ställ in kedjespänningen. (☛ s 85)

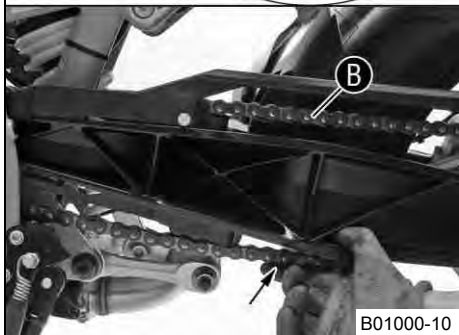

## 11.12 Ställa in kedjespänningen



### Varning

**Risk för olyckor** Risk för olyckor p g a felaktig kedjespänning.

- Om kedjan är för starkt spänd ökar belastningen på de komponenter som ingår i sekundärkraftöverföringen (kedja, framdrev, bakdrev, lager i växellådan och i bakhjulet). Förutom ökat slitage finns det risk för att kedjan i extrema fall kan gå av eller att växellådans utgående axel bryts av. Om kedjan är för slak kan den hoppa av från framdrevet resp bakdrevet och låsa bakhjulet eller skada motorn. Se till att kedjan är korrekt spänd. Justera kedjespänningen vid behov.

### Förarbete

- Kontrollera kedjespänningen. (☛ s 84)

# 11 SERVICEARBETEN PÅ CHASSIT

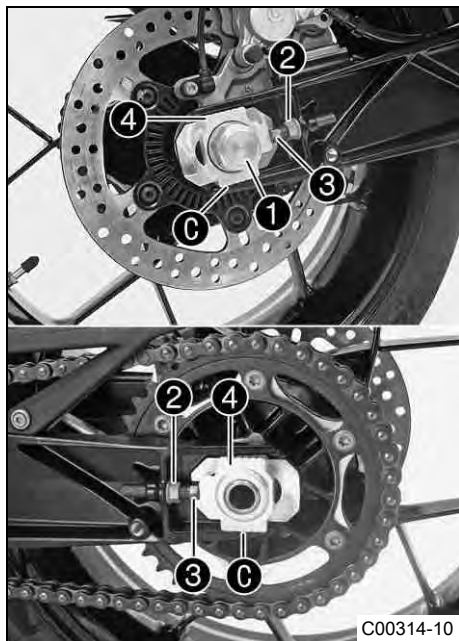

## Huvudarbete

- Lossa muttern ①.
- Lossa muttrarna ②.
- Justera kedjans spänning genom att vrida på justerskruvarna ③ till vänster och höger.

## Specifikation

Kedjespänning	5 mm
Vrid justerskruvarna ③ till vänster och höger så att märkena på vänster och höger kedjespännare ④ står i samma position i förhållande till referensmärkena C. Bakhjulet är nu korrekt inriktat.	

## **i** Info

Kedjans övre del ska vara spänd.

Kedjeslitaget är inte alltid jämnt. Upprepa mätningen på olika ställen på kedjan.

- Dra åt muttrarna ②.
- Se till att kedjespännarna ④ ligger an mot justerskruvarna ③.
- Dra åt muttern ①.

## Specifikation

Mutter hjulaxel bak	M25x1,5	90 Nm
---------------------	---------	-------

## 11.13 Kontrollera kedja, bakdrev och framdrev

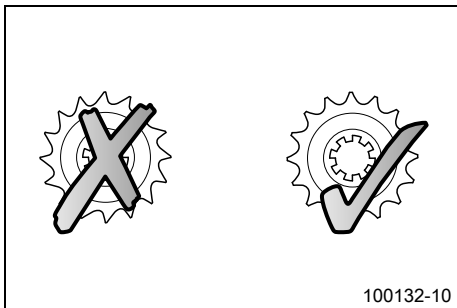

- Kontrollera om bakdrevet och framdrevet är nedslitna.
  - » Om bakdrevet eller framdrevet är nedslitna:
    - Byt drivpaket. 



### Info

Framdrev, bakdrev och kedja bör alltid bytas ut samtidigt.

# 11 SERVICEARBETEN PÅ CHASSIT

88

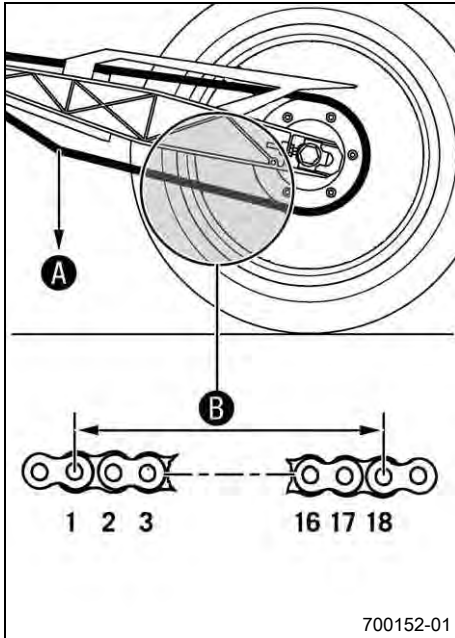

- Lägg i växellådans friläge.
- Dra i kedjans nedre del med den angivna vikten **A**.

## Specifikation

Vikt, mätning av kedjans slitage	15 kg
----------------------------------	-------

- Mät avståndet **B** mellan 18 kedjelänkar på kedjans nedre del.

## **i** Info

Kedjeslitaget är inte alltid jämnt. Upprepa mätningen på olika ställen på kedjan.

Maximalt avstånd <b>B</b> på kedjans längsta del	272 mm
--	--------

- » Om avståndet **B** är större än det angivna måttet:
  - Byt ut kedjan. 🛠️

## **i** Info

När en ny kedja monteras bör även bakdrevet och framdrevet bytas ut. Nya kedjor slits snabbare när de går på gamla bakdrev/framdrev. Av säkerhetsskäl har kedjan ingen låslänk.

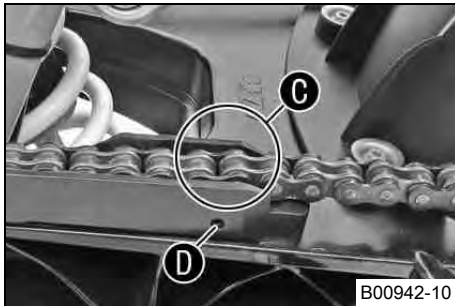

- Kontrollera om kedjeskyddet är slitet.
  - » När det genom kedjeskyddet vid **C** går att se hålet **D**:
    - Byt ut kedjeskyddet. 🛠️
- Kontrollera att kedjeskyddet sitter fast ordentligt.
  - » Om kedjeskyddet sitter löst:
    - Skruva fast kedjeskyddet.

## Specifikation

Skruv kedjeskydd	M6	10 Nm	Loctite® 243™
------------------	----	-------	---------------

## 11.14 Ställa in kopplingshandtagets utgångsläge

### **i** Info

När justerskruven vrids medsols ökar avståndet mellan kopplingshandtaget och styret.  
När justerskruven vrids motsols minskar avståndet mellan kopplingshandtaget och styret.  
Inställningsområdet är begränsat.  
Vrid endast justerskruven för hand och använd inte våld.  
Justeringen får inte utföras under körning.

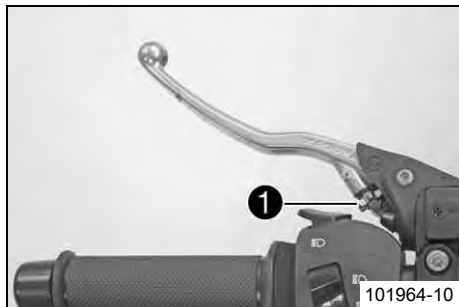

- Anpassa kopplingshandtagets utgångsläge till handens storlek genom att vrida på justerskruven ①.

## 11.15 Kontrollera/åtgärda hydraulkopplingens vätskenivå

### **i** Info

Vätskenivån stiger när kopplingens lamellbelägg slits ner.  
Använd inte bromsvätska.

# 11 SERVICEARBETEN PÅ CHASSIT

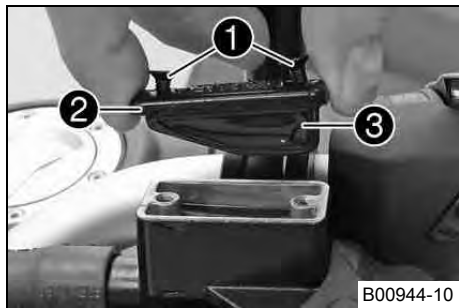

- Placera hydraulkopplingens behållare i horisontellt läge. Behållaren sitter på styret.
- Ta bort skruvarna ①.
- Ta bort locket ② och membranet ③.
- Kontrollera vätskenivån.

Vätskenivå under behållarens övre kant	4 mm
--	------

» Om vätskenivån inte överensstämmer med specifikationen:

- Korrigera vätskenivån i hydraulkopplingen.

Hydraulolja (15) (☛ s 188)
----------------------------

- Placera locket med membran i rätt läge. Sätt i och dra åt skruvarna.

## 12.1 ABS / låsningsfritt bromssystem

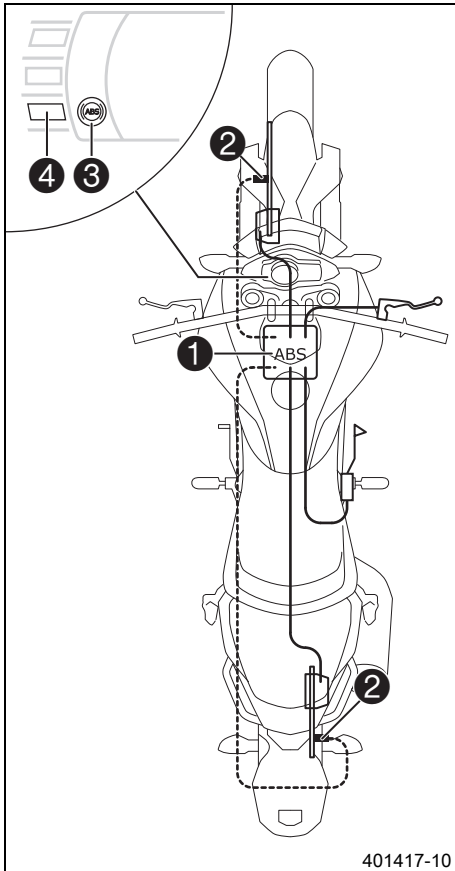

401417-10

ABS-enheten **1** består av hydraulenhet, ABS-styrdon och returpump och är monterad under sadeln. Det sitter en hjulvarvtalsgivare **2** på framhjulet och en på bakhjulet.



### Varning

**Risk för olyckor** Nedsatt ABS-funktion

- Bakhjulet får endast spinna loss med åtdragen frambröms (burn out) när ABS är avstängt.
- Vid modifieringar som förkortade eller förlängda fjädringsvägar, andra fälgdiametrer, andra däck, felaktigt däcktryck, andra bromsbelägg osv. kan ABS inte längre fungera optimalt. ABS kan endast fungera garanterat optimalt om bromssystemet endast utrustas med reservdelar och däck som godkänts och/eller rekommenderats av KTM.
- Servicearbeten och reparationer måste utföras med fackkunskaper. (Din auktoriserade KTM-verkstad hjälper gärna till.)

ABS är ett säkerhetssystem som förhindrar att hjulen låser sig vid körning rakt fram utan inverkan från sidokrafter.



### Varning

**Risk för olyckor** Om fordonet slår runt

- Det går inte alltid att förhindra att fordonet voltar i vissa extrema körsituationer (t.ex. om packningen har hög tyngdpunkt, växlande vägunderlag, branta nedförsbackar, tvärbromsning utan urkoppling). Anpassa körstilen till vägförhållandena och din egen körkompetens.

ABS arbetar med två av varandra oberoende bromskretsar (fram- och bakbroms). I normal drift fungerar bromssystemet som ett vanligt bromssystem utan ABS. När ABS-styrdonet registrerar en tendens till låsning på något av hjulen börjar ABS arbeta genom att reglera bromstrycket. Regleringen känns av genom ett lätt pulserande på bromshandtaget eller fotbromspedalen.

ABS-varningslampan ③ ska tändas när tändningen slås på och släckas när man har börjat köra. Om den inte släcks när man har börjat köra eller tänds under körningen indikerar detta att det är fel på ABS-systemet. ABS är då inte längre aktivt och hjulen kan låsa sig vid inbromsning. Bromssystemet i sig fungerar, det är bara ABS-regleringen som är ur funktion.

ABS-varningslampan kan även tändas i extrema körsituationer då skillnaden i varvtal mellan fram- och bakhjul är stor, t.ex. vid wheelie eller spinnande bakhjul. Det gör att ABS stängs av.

För att ABS ska kunna aktiveras igen måste fordonet stannas och tändningen slås av. När fordonet startas igen aktiveras ABS igen. ABS-varningslampan slocknar när man börjat köra.

Med knappen ④ kan ABS stängas av manuellt (se Starta motorcykeln).

## 12.2 Ställa in bromshandtagets utgångsläge

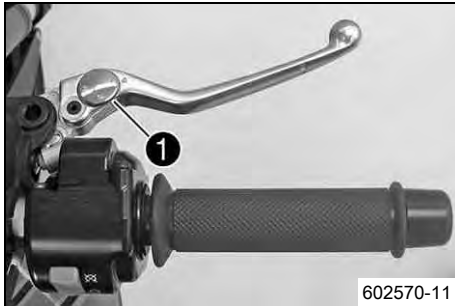

(Duke)

- Anpassa bromshandtagets utgångsläge till handens storlek genom att vrida på justeringshjulet ①.

---

### **i** Info

Dra bromshandtaget framåt och skruva på justeringshjulet. Justeringen får inte utföras under körning.

---

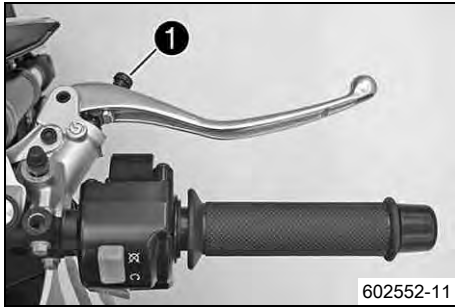

## (Duke R)

- Anpassa bromshandtagets utgångsläge till handens storlek genom att vrida på justeringshjulet ①.



### Info

Dra bromshandtaget framåt och skruva på justeringshjulet. Justeringen får inte utföras under körning.

## 12.3 Kontrollera bromsskivorna



### Varning

**Risk för olyckor** Nedsatt bromsverkan på grund av slitna bromsskivor.

- Slitna bromsskivor ska bytas omedelbart. (Din auktoriserade KTM-verkstad hjälper gärna till.)

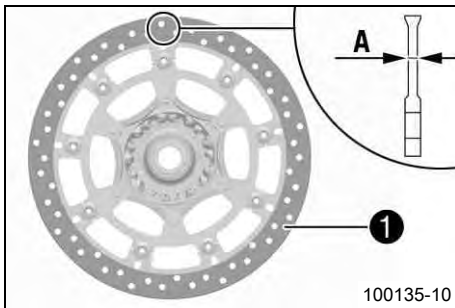

- Kontrollera mått **A** för bromsskivans tjocklek (fram och bak) på flera ställen på bromsskivan.



### Info

Genom slitage blir bromsskivan tunnare inom det område där bromsbeläggen ligger an ①.

#### Bromsskivor, slitagegräns

fram	4,2 mm
bak	4,5 mm

- » Om bromsskivans tjocklek är lägre än det angivna värdet.

- Byt bromsskiva.
- Kontrollera bromsskivan framtill och baktill med avseende på skador, sprickor och deformation.
  - » Om skador, sprickor eller deformation upptäcks:
    - Byt bromsskiva.

## 12.4 Kontrollera bromsvätskenivån i frambromsen



### Varning

**Risk för olyckor** Bortfall av bromsverkan.

- Om bromsvätskenivån sjunker under den angivna markeringen eller värdet är detta ett tecken på att bromssystemet inte är tätt eller att bromsbeläggen är helt nedslitna. Kontrollera bromssystemet, fortsatt inte att köra. (Din auktoriserade KTM-verkstad hjälper gärna till.)



### Varning

**Risk för olyckor** Nedsatt bromseffekt p g a gammal bromsvätska.

- Byt bromsvätska i fram- och bakbromsen enligt serviceschemat. (Din auktoriserade KTM-verkstad hjälper gärna till.)

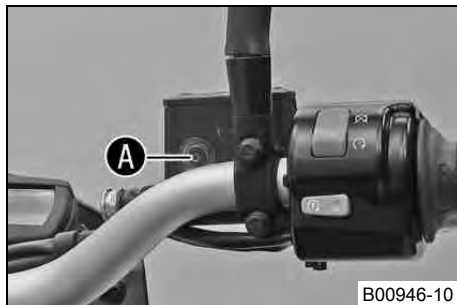

### (Duke)

- Placera bromsvätskebehållaren i horisontellt läge. Behållaren sitter på styret.
- Kontrollera bromsvätskenivån i synglasen.
  - » Om bromsvätskan har sjunkit under markeringen **A**:
    - Fyll på frambromsens bromsvätska. 🛠️ (s 95)

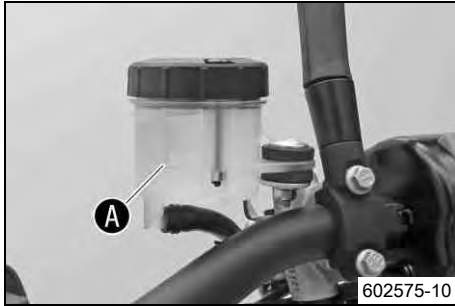

## (Duke R)

- Placera bromsvätskebehållaren i horisontellt läge. Behållaren sitter på styret.
- Kontrollera bromsvätskenivån i synglaslet.
  - » Om bromsvätskan har sjunkit under markeringen **A**:
    - Fyll på frambromsens bromsvätska. 🐾 (s 95)

## 12.5 Fylla på frambromsens bromsvätska 🐾



### Varning

**Risk för olyckor** Bortfall av bromsverkan.

- Om bromsvätskenivån sjunker under den angivna markeringen eller värdet är detta ett tecken på att bromssystemet inte är tätt eller att bromsbeläggen är helt nedslitna. Kontrollera bromssystemet, fortsatt inte att köra. (Din auktoriserade KTM-verkstad hjälper gärna till.)



### Varning

**Hudirritationer** Hudkontakt med bromsvätskan kan orsaka hudirritationer.

- Undvik kontakt med huden eller ögonen. Förvara bromsvätskan utom räckhåll för barn.
- Använd lämpliga skyddskläder och skyddsglasögon.
- Om ögonen kommer i kontakt med bromsvätska, spola noggrant med vatten och kontakta läkare omedelbart.



### Varning

**Risk för olyckor** Nedsatt bromseffekt p g a gammal bromsvätska.

- Byt bromsvätska i fram- och bakbromsen enligt serviceschemat. (Din auktoriserade KTM-verkstad hjälper gärna till.)



## Varning

**Risk för miljöskador** Miljöfarliga ämnen orsakar miljöskador.

- Oljor, fetter, filter, bränsle, rengöringsmedel, bromsvätska etc ska alltid tas omhand och lämnas in för avfallshantering enligt gällande bestämmelser.



## Info

Använd aldrig bromsvätska DOT 5. Denna är silikonoljebaserad och är purpurfärgad. Tätningar och bromskablar är inte gjorda för bromsvätska typ DOT 5.

Se till att bromsvätskan inte kommer i kontakt med lackerade komponenter. Bromsvätskan skadar lacken!

Använd endast ren bromsvätska som förvarats i en tätslutande behållare!

## Förarbete

- Kontrollera frambromsens bromsbelägg. (☞ s 97)

## Huvudarbete

(Duke)

- Placera bromsvätskebehållaren i horisontellt läge. Behållaren sitter på styret.
- Ta bort skruvarna ①.
- Ta bort locket ② och membranet ③.
- Fyll på bromsvätska upp till måttet A.

## Specifikation

Mått A (bromsvätskenivå under behållarens övre kant)	5 mm
--	------

Bromsvätska DOT 4 / DOT 5.1 (☞ s 187)
---------------------------------------

- Placera locket med membran i rätt läge. Sätt i och dra åt skruvarna.

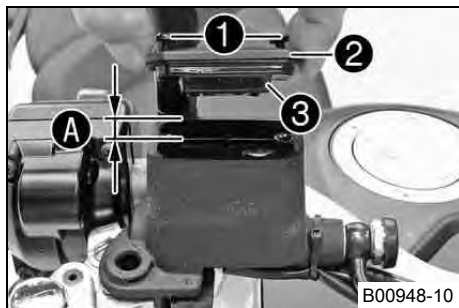

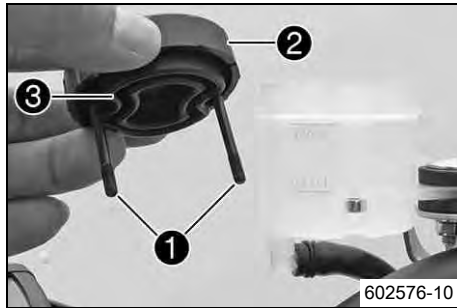

### Info

Spilld bromsvätska eller vätska som runnit ut ska tvättas bort omedelbart med vatten.

### (Duke R)

- Placera bromsvätskebehållaren i horisontellt läge. Behållaren sitter på styret.
- Ta bort skruvarna ①.
- Ta bort locket ② och membranet ③.
- Fyll på bromsvätska upp till markeringen **MAX**.

Bromsvätska DOT 4 / DOT 5.1 (☛ s 187)

- Placera locket med membran i rätt läge. Sätt i och dra åt skruvarna.



### Info

Spilld bromsvätska eller vätska som runnit ut ska tvättas bort omedelbart med vatten.

## 12.6 Kontrollera frambromsens bromsbelägg



### Varning

**Risk för olyckor** Nedsatt bromsverkan på grund av slitna bromsbelägg.

- Slitna bromsbelägg måste bytas ut omedelbart. (Din auktoriserade KTM-verkstad hjälper gärna till.)

### Observera

**Risk för olyckor** Nedsatt bromseffekt p g a defekta bromsskivor.

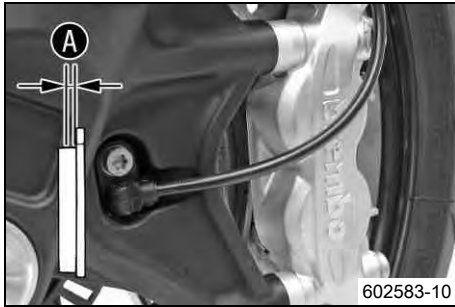

- Om bromsbeläggen byts ut för sent leder det till att bromsbeläggshållarna av stål gör slipmärken i bromsskivan. Bromseffekten minskar kraftigt och bromsskivorna förstörs. Kontrollera bromsbeläggen regelbundet.



## (Duke)

- Kontrollera om bromsbeläggen fortfarande har minimitjocklek **A**.

Minsta tillåtna beläggjtjocklek <b>A</b>	$\geq 1$ mm
--	-------------



- » Om den minsta tillåtna beläggjtjockleken underskrids:
  - Byt frambromsens bromsbelägg. 
- Kontrollera bromsbeläggen med avseende på skador och sprickor.
  - » Om det finns skador eller sprickor:
    - Byt frambromsens bromsbelägg. 



## (Duke R)

- Kontrollera om bromsbeläggen fortfarande har minimitjocklek **A**.

Minsta tillåtna beläggjtjocklek <b>A</b>	$\geq 1$ mm
--	-------------

- » Om den minsta tillåtna beläggjtjockleken underskrids:
  - Byt frambromsens bromsbelägg. 
- Kontrollera bromsbeläggen med avseende på skador och sprickor.
  - » Om det finns skador eller sprickor:
    - Byt frambromsens bromsbelägg. 

## 12.7 Kontrollera fotbromspedalens spel



### Varning

**Risk för olyckor** Bortfall av bromsverkan.

- När det inte finns något spel för fotbromspedalen utöver bromssystemet tryck på bakhjulsbromsen. Bakhjulsbromsen kan sluta fungera helt genom överhettning. Justera fotbromspedalens spel enligt angivna värden.

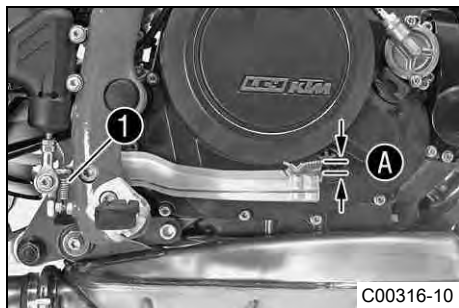

### (Duke)

- Haka av fjädern ❶.
- Manövrera fotbromspedalen fram och tillbaka mellan stoppläget och anliggnig mot fotbromsens cylinderkolv och kontrollera spelet ❷.

#### Specifikation

Fotbromspedalens spel	3... 5 mm
-----------------------	-----------

- » Om spelet inte överensstämmer med specifikationen:
  - Ställ in fotbromspedalens utgångsläge. 🛠️ (☞ s 99)

- Haka i fjädern ❶.

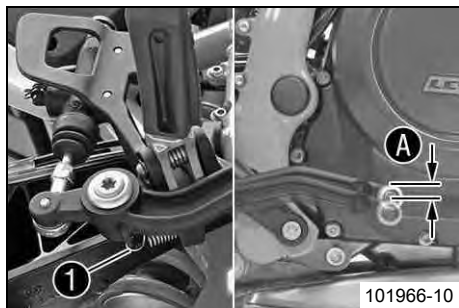

### (Duke R)

- Haka av fjädern ❶.
- Manövrera fotbromspedalen fram och tillbaka mellan stoppläget och anliggnig mot fotbromsens cylinderkolv och kontrollera spelet ❷.

#### Specifikation

Fotbromspedalens spel	3... 5 mm
-----------------------	-----------

- » Om spelet inte överensstämmer med specifikationen:
  - Ställ in fotbromspedalens utgångsläge. 🛠️ (☞ s 99)

- Haka i fjädern ❶.

## 12.8 Ställa in fotbromspedalens utgångsläge 🛠️



### Varning

**Risk för olyckor** Bortfall av bromsverkan.

- När det inte finns något spel för fotbromspedalen utövar bromssystemet tryck på bakhjulsbromsen. Bakhjulsbromsen kan sluta fungera helt genom överhettning. Justera fotbromspedalens spel enligt angivna värden.

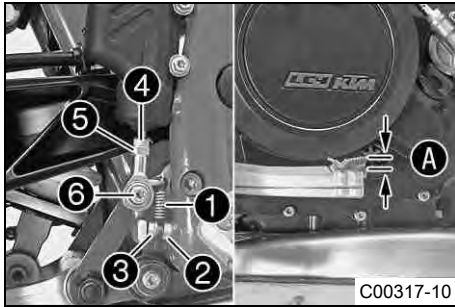

**(Duke)**

- Haka av fjädern ①.
- Ta bort skruven ⑥.
- Lossa muttern ④ och vrid tillbaka den med kulle ⑤ tills max spel har nåtts.
- För att anpassa fotbromspedalen efter individuella önskemål, lossa muttern ② och skruva på skruven ③ till önskat läge.



**Info**

Inställningsområdet är begränsat.

- Vrid kulle ⑤ tills önskat spel A nås. Vid behov ska fotbromspedals utgångsläge anpassas.

Specifikation

Fotbromspedals spel	3... 5 mm
---------------------	-----------

- Håll emot skruven ③ och dra åt muttern ②.

Specifikation

Övriga muttrar chassi	M6	10 Nm
-----------------------	----	-------

- Håll emot kulle ⑤ och dra åt muttern ④.

Specifikation

Mutter tryckstång fotbromspedal	M6	6 Nm
---------------------------------	----	------

- Sätt i och dra åt skruven ⑥.

Specifikation

Skriv kulle tryckstång på fotbromscylinern	M6	10 Nm	Loctite® 243™
--	----	-------	---------------

- Haka i fjädern ①.

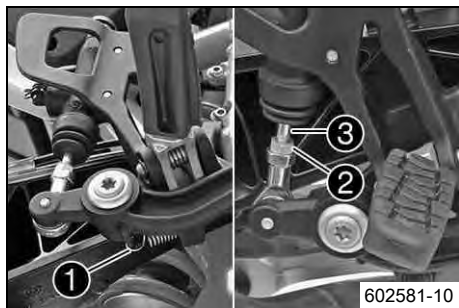

**(Duke R)**

- Haka av fjädern ①.
- Lossa muttern ② och skruva in tryckstangen ③ tills max spel har nåtts.

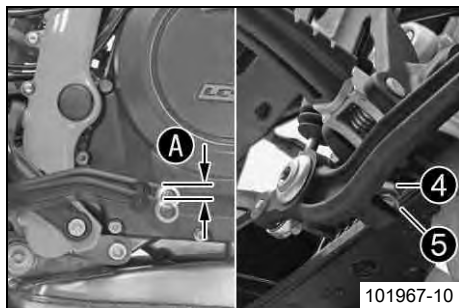

- För att anpassa fotbromspedalen efter individuella önskemål, lossa muttern ④ och skruva på skruven ⑤ till önskat läge.



**Info**

Inställningsområdet är begränsat.

- Vrid tryckstangen ③ tills önskat spel A har nåtts. Vid behov ska fotbromspedals utgångsläge anpassas.

Specifikation

Fotbromspedalens spel	3... 5 mm
-----------------------	-----------

- Håll emot skruven ④ och dra åt muttern ⑤.

Specifikation

Övriga muttrar chassi	M6	10 Nm
-----------------------	----	-------

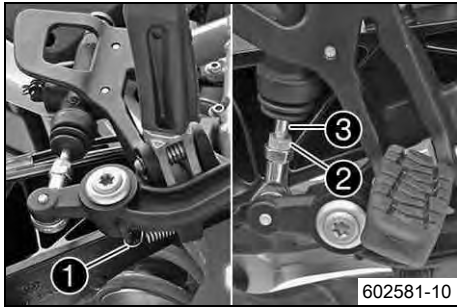

- Håll emot tryckstången **3** och dra åt muttern **2**.

Specifikation

Mutter tryckstång fotbromspedal	M6	6 Nm
---------------------------------	----	------

- Haka i fjädern **1**.

## 12.9 Kontrollera bromsvätskenivån för bakbromsen



### Varning

**Risk för olyckor** Bortfall av bromsverkan.

- Om bromsvätskenivån sjunker under **MIN**-markeringen kan läckage i bromssystemet eller helt slitna bromsbelägg vara orsaken. Kontrollera bromssystemet, fortsätt inte att köra. (Din auktoriserade KTM-verkstad hjälper gärna till.)



### Varning

**Risk för olyckor** Nedsatt bromseffekt p g a gammal bromsvätska.

- Byt bromsvätska i fram- och bakbromsen enligt serviceschemat. (Din auktoriserade KTM-verkstad hjälper gärna till.)

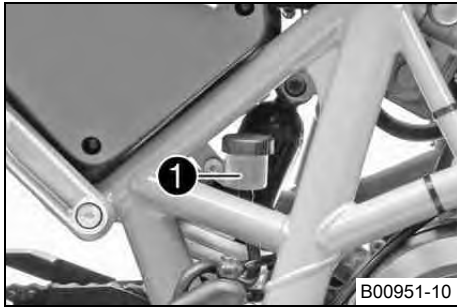

- Ställ upp fordonet lodrätt.
- Kontrollera bromsvätskenivån på bromsvätskebehållaren.
  - » När bromsvätskan har nått markeringen **MIN** ①:
    - Fyll på bromsvätska för bakbromsen. 🛠️ (📄 s 103)

## 12.10 Fylla på bromsvätska för bakbromsen 🛠️



### Varning

**Risk för olyckor** Bortfall av bromsverkan.

- Om bromsvätskenivån sjunker under **MIN**-markeringen kan läckage i bromssystemet eller helt slitna bromsbelägg vara orsaken. Kontrollera bromssystemet, fortsatt inte att köra. (Din auktoriserade KTM-verkstad hjälper gärna till.)



### Varning

**Hudirritationer** Hudkontakt med bromsvätskan kan orsaka hudirritationer.

- Undvik kontakt med huden eller ögonen. Förvara bromsvätskan utom räckhåll för barn.
- Använd lämpliga skyddskläder och skyddsglasögon.
- Om ögonen kommer i kontakt med bromsvätska, spola noggrant med vatten och kontakta läkare omedelbart.



### Varning

**Risk för olyckor** Nedsatt bromseffekt p g a gammal bromsvätska.

- Byt bromsvätska i fram- och bakbromsen enligt serviceschemat. (Din auktoriserade KTM-verkstad hjälper gärna till.)



## Varning

**Risk för miljöskador** Miljöfarliga ämnen orsakar miljöskador.

- Oljor, fetter, filter, bränsle, rengöringsmedel, bromsvätska etc ska alltid tas omhand och lämnas in för avfallshantering enligt gällande bestämmelser.



## Info

Använd aldrig bromsvätska DOT 5. Denna är silikonolja-baserad och är purpurfärgad. Tätningar och bromskablar är inte gjorda för bromsvätska typ DOT 5.

Se till att bromsvätskan inte kommer i kontakt med lackerade komponenter. Bromsvätskan skadar lacken!

Använd endast ren bromsvätska som förvarats i en tättslutande behållare!

## Förarbete

- Kontrollera bakbromsens bromsbelägg. (☞ s 105)

## Huvudarbete

- Ställ upp fordonet lodrätt.
- Ta bort skruvlocket ① med brickan och membranet ②.
- Fyll på bromsvätska upp till markeringen **MAX**.

Bromsvätska DOT 4 / DOT 5.1 (☞ s 187)

- Sätt tillbaka skruvlocket med brickan och membranet.



## Info

Spilld bromsvätska eller vätska som runnit ut ska tvättas bort omedelbart med vatten.

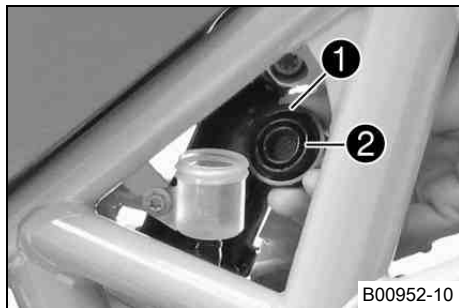

## 12.11 Kontrollera bakbromsens bromsbelägg



### Varning

**Risk för olyckor** Nedsatt bromsverkan på grund av slitna bromsbelägg.

- Slitna bromsbelägg måste bytas ut omedelbart. (Din auktoriserade KTM-verkstad hjälper gärna till.)

### Observera

**Risk för olyckor** Nedsatt bromseffekt p g a defekta bromsskivor.

- Om bromsbeläggen byts ut för sent leder det till att bromsbeläggshållarna av stål gör slipmärken i bromsskivan. Bromseffekten minskar kraftigt och bromsskivorna förstörs. Kontrollera bromsbeläggen regelbundet.

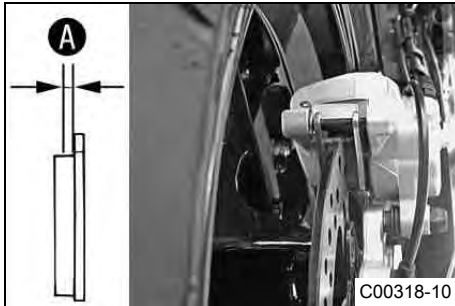

- Kontrollera om bromsbeläggen fortfarande har minimitjocklek **A**.

Minsta tillåtna beläggjtjocklek <b>A</b>	$\geq 1 \text{ mm}$
--	---------------------

» Om den minsta tillåtna beläggjtjockleken underskrids:

- Byt bakbromsens bromsbelägg. 🛠️

- Kontrollera bromsbeläggen med avseende på skador och sprickor.

» Om skador eller sprickor föreligger:

- Byt bakbromsens bromsbelägg. 🛠️

## 13.1 Demontera framhjulet 🛞

### Förarbete

- Lyft upp motorcykeln med lyftanordningen baktill. (🔧 s 78)
- Lyft upp motorcykeln med lyftanordningen framtill. (🔧 s 79)

### Huvudarbete

#### (Duke)

- Ta bort skruven ① och dra ut hjulvarvtalsgivaren ② ur hålet.
- Ta bort skruvarna ③ och distanshylsorna ④.
- Tryck tillbaka bromsbeläggen genom att luta bromsoket något på bromsskivan. Dra försiktigt bromsoket bakåt bort från bromsskivan och låt det hänga ned på sidan.

#### Info

Manövrera inte bromshandtaget när bromsoket är demonterat.

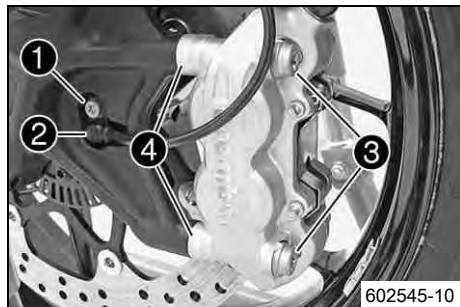

#### (Duke R)

- Ta bort skruven ① och dra ut hjulvarvtalsgivaren ② ur hålet.
- Ta bort skruvarna ③ och distanshylsorna ④.
- Tryck tillbaka bromsbeläggen genom att luta bromsoket något på bromsskivan. Dra försiktigt bromsoket bakåt bort från bromsskivan och låt det hänga ned på sidan.

#### Info

Manövrera inte bromshandtaget när bromsoket är demonterat.

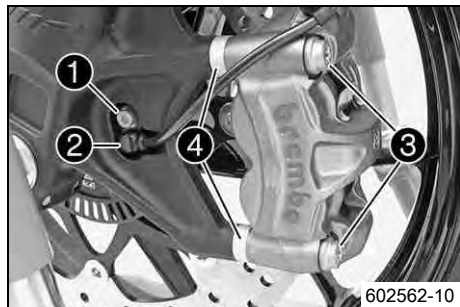

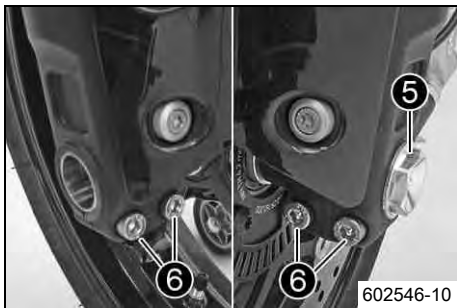

- Lossa skruven **5** och skruvarna **6**.
- Skruva ur skruven **5** ca 6 varv, tryck handen mot skruven för att skjuta ut hjulaxeln ur axelklämman. Ta bort skruven **5**.



### Varning

**Risk för olyckor** Nedsatt bromseffekt p g a defekta bromsskivor.

- Lägg alltid ner hjulet så att bromsskivorna inte skadas.
- 
- Håll fast framhjulet och dra ut hjulaxeln. Ta ut framhjulet ur gaffeln.

## 13.2 Montera framhjulet ↩



### Varning

**Risk för olyckor** Minskad bromsverkan om det finns olja eller fett på bromsskivorna.

- Bromsskivorna måste alltid hållas fria från olja och fett, gör vid behov rent med bromsrengöringsmedel.



- Kontrollera om hjullagret är skadat eller slitet.
  - » Om hjullagret är skadat eller slitet:
    - Byt ut hjullagret. ↩
- Rengör, smörj in och sätt dit vänster och höger distanshylsa samt axeltätningarna.

Långtidsfett (↩ s 191)

# 13 HJUL, DÄCK

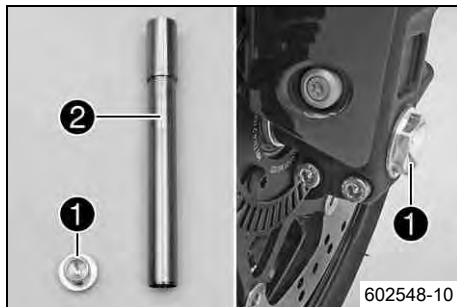

- Rengör skruven ❶ och hjulaxeln ❷.
- Lyft in framhjulet i gaffeln, placera det i korrekt läge och sätt i hjulaxeln.  
✓ Pilen på ekern pekar i löpriktningen.
- Sätt i och dra åt skruven ❶.

## Specifikation

Skruv hjulaxel fram	M24x1,5	45 Nm
---------------------	---------	-------

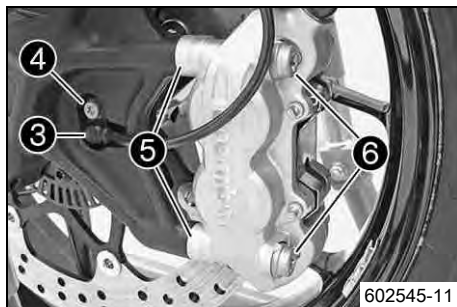

## (Duke)

- Stick in hjulets varvtalsgivare ❸ i hålet. Sätt i och dra åt skruven ❹.

## Specifikation

Övriga skruvar chassi	M6	10 Nm
-----------------------	----	-------

- Positionera bromsoket, se till att bromsbeläggen sitter korrekt.
- Placera distanshylsorna ❺ i rätt läge. Sätt i skruvarna ❻ utan att dra åt dem.
- Dra i bromshandtaget flera gånger tills bromsbeläggen ligger an mot bromsskivan och en tydlig tryckpunkt känns. Fixera bromshandtaget i manövrerat läge.  
✓ Bromsoken justeras.
- Dra åt skruvarna ❻.

## Specifikation

Skruv bromsok fram	M10x1,25	45 Nm	Loctite® 243™
--------------------	----------	-------	---------------

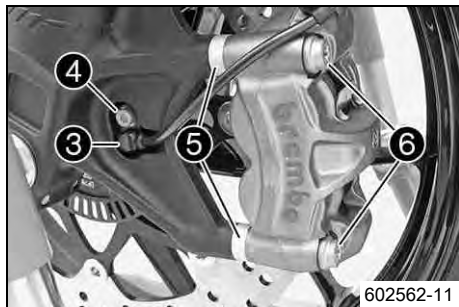

602562-11

### (Duke R)

- Stick in hjulets varvtalsgivare ③ i hålet. Sätt i och dra åt skruven ④.

#### Specifikation

Övriga skruvar chassi	M6	10 Nm
-----------------------	----	-------

- Positionera bromsoket, se till att bromsbeläggen sitter korrekt.
- Placera distanshylsorna ⑤ i rätt läge. Sätt i skruvarna ⑥ utan att dra åt dem.
- Dra i bromshandtaget flera gånger tills bromsbeläggen ligger an mot bromsskivan och en tydlig tryckpunkt känns. Fixera bromshandtaget i manövrerat läge.
  - ✓ Bromsoken justeras.
- Dra åt skruvarna ⑥.

#### Specifikation

Skruv bromsok fram	M10x1,25	45 Nm	Loctite® 243™
--------------------	----------	-------	---------------

- Upphäv fixeringen av bromshandtaget.
- Ta ned motorcykeln från lyftanordningen framtill. (☛ s 80)
- Ta ned motorcykeln från lyftanordningen baktill. (☛ s 78)
- Dra i frambromsen och komprimera gaffeln ordentligt några gånger.
  - ✓ Gaffelbenen justeras.
- Dra åt skruvarna ⑦.

#### Specifikation

Skruv axelklämma	M8	15 Nm
------------------	----	-------

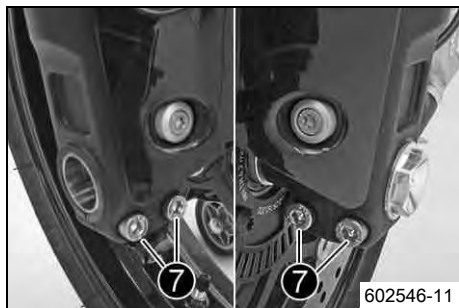

602546-11

## 13.3 Demontera bakhjulet 🛠️

### Förarbete

- Lyft upp motorcykeln med lyftanordningen baktill. (📖 s 78)

### Huvudarbete

- Ta bort skruven ❶ och dra ut hjulvarvtalsgivaren ❷ ur hålet.
- Ta bort muttern ❸. Ta av kedjespännaren ❹.

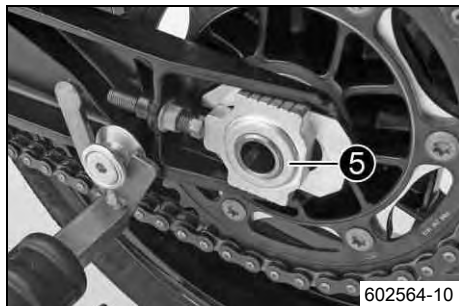
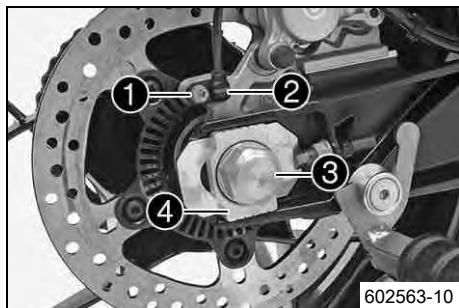

- Dra ut hjulaxeln ❺ så långt att kedjespännaren inte längre ligger an mot justerskruven.



- Skjut bakhjulet så långt fram som möjligt och ta av kedjan från bakdrevet.
- Dra ut hjulaxeln.
- Dra bakhjulet bakåt tills bromsokshållaren hänger fritt mellan bromsskivan och fälgen.



## Varning

**Risk för olyckor** Nedsatt bromsverkan p g a defekta bromsskivor.

- Lägg alltid ner hjulet så att bromsskivorna inte kan skadas.

- Ta försiktigt ut bakhjulet ur baksvingen utan att skada fälgen och/eller bromsskivan.



## Info

Använd inte fotbromsen när bakhjulet är demonterat.

## 13.4 Montera bakhjulet 🛠️



### Varning

**Risk för olyckor** Minskad bromsverkan om det finns olja eller fett på bromsskivorna.

- Bromsskivorna måste alltid hållas fria från olja och fett, gör vid behov rent med bromsrengöringsmedel.



### Varning

**Risk för olyckor** Ingen bromsverkan när du bromsar med bakbromsen.

- Efter inmontering av bakhjulet måste du bromsa med bromspedalen tills en tydlig tryckpunkt känns.

## Huvudarbete

- Kontrollera bakhjulsnavets dämpargummin. 🛠️ (👉 s 114)

# 13 HJUL, DÄCK



- Kontrollera om hjullagret är skadat eller slitet.
  - » Om hjullagret är skadat eller slitet:
    - Byt ut hjullagret. 🛠️
- Ta bort hylsan ①. Rengör och fetta in hylsans och axeltätningens löpytor.

Långtidsfett (🛠️ s 191)

- Montera bussningen.
- Rengör och fetta in hjulaxelns gänga och muttern.

Långtidsfett (🛠️ s 191)

- Rengör fastsättningsställena på bromsokshållaren och baksvingen.

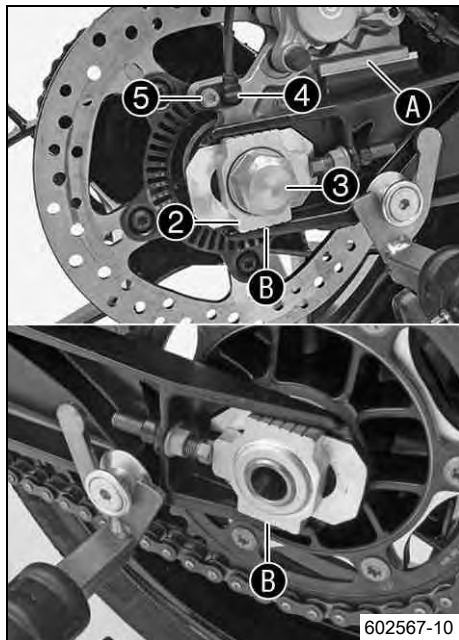

- För samman motlagret på bromsokshållaren **A** och baksvingen. Lyft försiktigt upp bakhjulet i baksvingen och placera bromsskivan så att den greppar. Lägg kedjan på bakdrevet och montera hjulaxeln.
- Montera kedjespännaren **2** och muttern **3**.

**i Info**

Montera kedjespännaren till vänster och höger i samma läge.

- Tryck bakhjulet framåt så att kedjespännarna ligger an mot spännskruvarna och dra åt muttern.

Specifikation

För bakhjulets korrekta läge måste märkena på kedjespännaren till vänster och höger stå i samma position i förhållande till referensmärkena **B**.

Mutter hjulaxel bak	M25x1,5	90 Nm
---------------------	---------	-------

- Stick in hjulets varvtalsgivare **4** i hålet. Sätt i och dra åt skruven **5**.

Specifikation

Övriga skruvar chassi	M6	10 Nm
-----------------------	----	-------

- Manövrera fotbromspedalen flera gånger tills bromsbeläggen ligger an mot bromsskivan och en tydlig tryckpunkt känns.

**Efterarbete**

- Ta ned motorcykeln från lyftanordningen baktill. (☛ s 78)
- Kontrollera kedjespänningen. (☛ s 84)

## 13.5 Kontrollera bakhjulsnavets dämpargummin 🛠️

### **i** Info

Motorns kraft överförs till bakhjulet av bakdrevet via sex dämpargummin. De slits under körningen. Om dämpargummina inte byts ut i tid skadas bakdrevshållaren och bakhjulsnavet.

### Förarbete

- Lyft upp motorcykeln med lyftanordningen baktill. (🔧 s 78)
- Demontera bakhjulet. 🛠️ (🔧 s 110)

### Huvudarbete

- Kontrollera ❶ lagret.
  - » Om lagret är skadat eller slitet:
    - Byt ut lagret. 🛠️
- Kontrollera om dämpargummina ❷ på bakhjulsnavet är skadade eller slitna.
  - » Om dämpargummina på bakhjulsnavet är skadade eller slitna:
    - Byt ut alla dämpargummin på bakhjulsnavet.

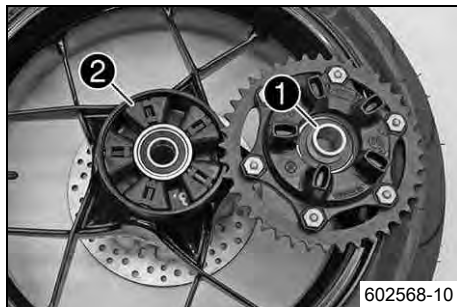

602568-10

- Lägg bakhjulet med bakdrevet uppåt på en arbetsbänk och stick in hjulaxeln i hjulnavet.
- För att kontrollera spelet A, håll fast bakhjulet och försök vrida på bakdrevet.

### **i** Info

Spelet mäts på utsidan av bakdrevet.

Spel gummidämpare bakhjul	≤ 5 mm
---------------------------	--------

- » Om spelet A är större än det angivna värdet:

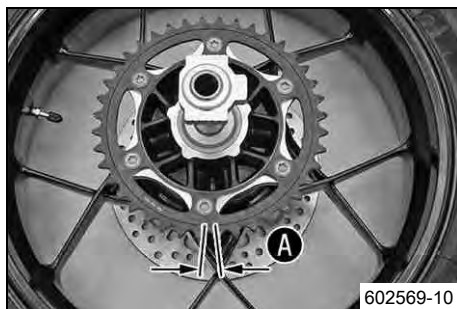

602569-10

- Byt ut alla dämpargummin på bakhjulsnavet.

## Efterarbete

- Montera bakhjulet.  (☞ s 111)
- Ta ned motorcykeln från lyftanordningen baktill. (☞ s 78)
- Kontrollera kedjespänningen. (☞ s 84)

## 13.6 Kontrollera däckens skick



### Varning

**Risk för olyckor** Köregenskaperna kan inte kontrolleras om du får punktering.

- Skadade eller nedslitna däck ska för säkerhets skull bytas omedelbart. (Din auktoriserade KTM-verkstad hjälper gärna till.)



### Varning

**Risk för omkullkörning** Nedsättning av köregenskaperna p g a olika mönster på fram- och bakhjulets däck.

- Framhjul och bakhjul ska alltid ha däck med likartat mönster. Om däck med olika mönster används kan fordonet bli svårt att kontrollera.



### Varning

**Risk för olyckor** Ej kontrollerbara köregenskaper om hjul/däck används som inte godkänts eller rekommenderats.

- Använd endast hjul/däck som godkänts och rekommenderats av KTM enligt angiven hastighetsindex.



### Varning

**Risk för olyckor** Minskat väggrepp när däcken är nya.

- Nya däck har en slät slitbana och därför inget komplett väggrepp. Slitbanan måste ruggas upp de första 200 kilometrarna. Kör med måttlig hastighet i olika snedlägen. Kompletta väggrepp nås först efter "inkörningen".

## **i** Info

Däckens typ, skick och lufttryck påverkar motorcykelns köregenskaper.  
Slitna däck påverkar köregenskaperna negativt, i synnerhet på våt körbana.

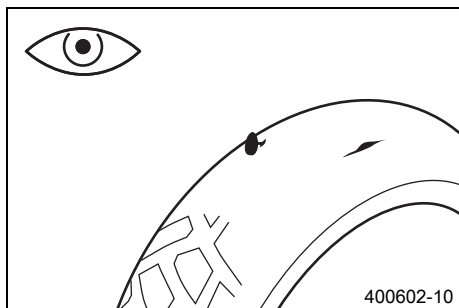

- Kontrollera fram- och bakhjulets däck med avseende på snittskador, föremål som fastnat eller andra skador.
  - » Om däcket har snittskador, om föremål fastnat eller om det har andra skador:
    - Byt däck.
- Kontrollera mönsterdjupet.

## **i** Info

Beakta gällande bestämmelser angående mönsterdjupet.

Minsta mönsterdjup	$\geq 2$ mm
--------------------	-------------

- » Om mönsterdjupet är för litet:
  - Byt däck.
- Kontrollera däckens ålder.

## **i** Info

Däckens tillverkningsdatum anges för det mesta på däckets sida med hjälp av de fyra sista siffrorna i **DOT** beteckningen. De två första siffrorna anger tillverkningsveckan och de två sista tillverkningsåret.  
KTM rekommenderar ett däckbyte senast efter 5 år, oberoende av däckets slitage.

- » Om däckets ålder är äldre än 5 år:
  - Byt däck.

## 13.7 Kontrollera lufttrycket i däcken



### Info

För lågt däcktryck ökar däckets slitage och leder till överhettning.  
Korrekt däcktryck säkerställer bästa möjliga körkomfort och ökar däckens livslängd.

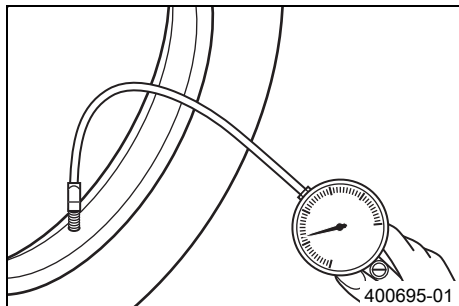

- Ta bort skyddet.
- Kontrollera lufttrycket när däcken är kalla.

Däcktryck utan passagerare	
fram	2,0 bar
bak	2,0 bar

Däcktryck med passagerare/max tillåten lastvikt	
fram	2,0 bar
bak	2,2 bar

- » Om däcktrycket inte överensstämmer med specifikationen:
  - Korrigera däcktrycket.
- Sätt tillbaka skyddshättan.

## 14.1 Demontera batteri 🛠️



### Varning

**Risk för kroppsskador** Batterisyra och batterigaser kan ge svåra frätskador.

- Förvara batterier utom räckhåll för barn.
- Använd lämpliga skyddskläder och skyddsglasögon.
- Undvik kontakt med batterisyra och batterigaser.
- Undvik gnistor och öppen låga i närheten av batteriet. Ladda endast i väl ventilerade lokaler.
- Spola med mycket vatten vid hudkontakt. Om batterisyran kommer i kontakt med ögonen, spola med vatten i minst 15 minuter och kontakta läkare.

### Förarbete

- Stäng av alla strömförbrukare och motorn.
- Ta bort passagerarsadeln. (🛠️ s 80)

### Huvudarbete

- Lossa batteriets minuskabel ❶.

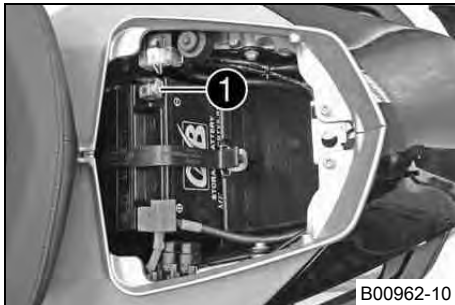

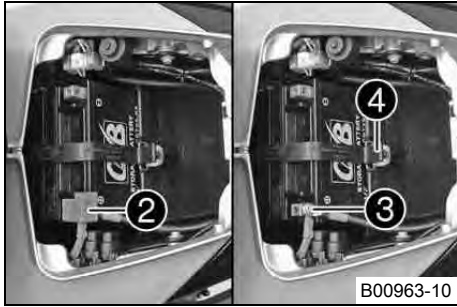

- Ta bort pluspolsskyddet ②.
- Lossa batteriets pluskabel ③.
- Haka av gummibandet ④.
- Dra upp batteriet ur batterihållaren.

## 14.2 Montera batteri 🛠️

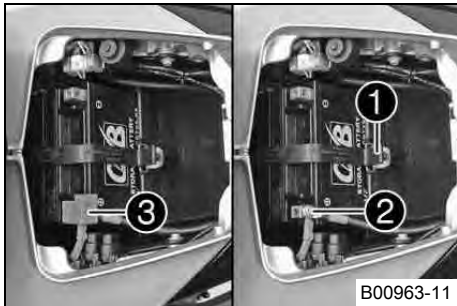

### Huvudarbete

- Placera batteriet i batterihållaren.



### Info

Batteripolerna måste peka i färdriktningen.

- Haka i gummibandet ①.
- Kläm fast batteriets pluskabel ②.

### Specifikation

Skruv batteripol	M6	2 Nm
------------------	----	------

- Sätt pluspolsskyddet ③ i rätt läge.

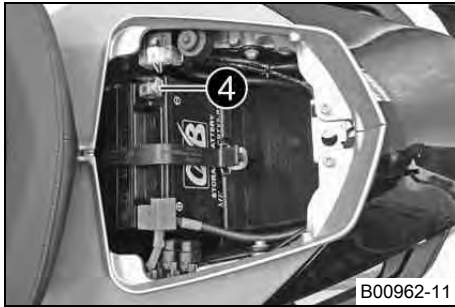

- Kläm fast batteriets minuskabel ④.

Specifikation

Skruv batteripol	M6	2 Nm
------------------	----	------

### Efterarbete

- Montera passagerarsadeln. (☛ s 81)
- Ställ in klockan. (☛ s 35)

## 14.3 Ladda batteriet 🛡️



### Varning

**Risk för kroppsskador** Batterisyra och batterigaser kan ge svåra frätskador.

- Förvara batterier utom räckhåll för barn.
- Använd lämpliga skyddskläder och skyddsglasögon.
- Undvik kontakt med batterisyra och batterigaser.
- Undvik gnistor och öppen låga i närheten av batteriet. Ladda endast i väl ventilerade lokaler.
- Spola med mycket vatten vid hudkontakt. Om batterisyran kommer i kontakt med ögonen, spola med vatten i minst 15 minuter och kontakta läkare.



### Varning

**Miljörisiker** Batteriets komponenter och beståndsdelar skadar miljön.

- Släng inte batterier i hushållssoporna. Defekta batterier måste kasserars med hänsyn till miljön. Lämna in batteriet till din auktoriserade KTM-återförsäljare eller till återvinningscentralen.



## Varning

**Risk för miljöskador** Miljöfarliga ämnen orsakar miljöskador.

- Oljor, fetter, filter, bränsle, rengöringsmedel, bromsvätska etc ska alltid tas omhand och lämnas in för avfallshantering enligt gällande bestämmelser.
- 



## Info

Batteriets laddningsnivå sjunker även när batteriet inte belastas.

Laddningsnivå och laddnings sätt är mycket viktiga för batteriets livslängd.

Snabb uppladdning med hög laddningsström minskar livslängden.

När laddningsström, laddningsspänning och laddningstid överskrider läcker elektrolyt ut via säkerhetsventilerna. Detta gör att batteriets kapacitet sjunker.

När batteriet tömts genom startförsök ska det laddas direkt.

Om batteriet står urladdat under en längre tid utsätts det för en djup urladdning och sulfatering. Batteriet förstörs.

Batteriet är underhållsfritt. Det innebär att syranivån inte behöver kontrolleras.

---

## Förarbete

- Stäng av alla strömförbrukare och motorn.
- Ta bort passagerarsadeln. (☛ s 80)
- Lossa batteriets minuskabel så att inte fordonets elsystem skadas.

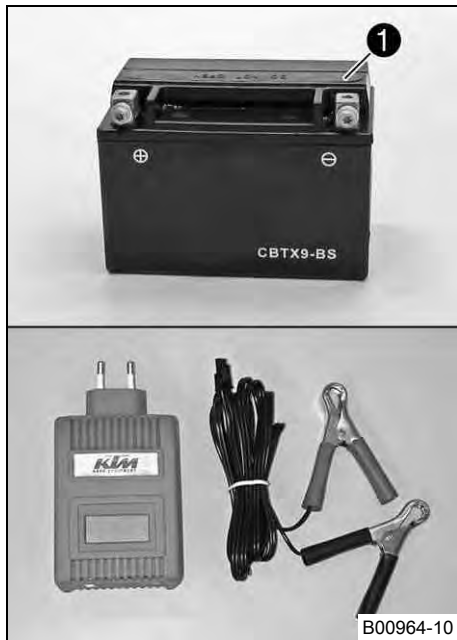

## Huvudarbete

- Kläm fast laddaren på batteriet. Slå på laddaren.

Batteriladdare (58429074000)
------------------------------

Laddaren kan även användas för att testa vilospänningen, batteriets startförmåga och generatorn. Batteriet kan inte överladdas med denna laddare.

## **i** Info

Ta aldrig bort locket ①.

- Stäng av laddaren efter laddningen. Anslut batteriet.

## Specifikation

Laddningsström, laddningsspänning och laddningstid får inte överskridas.
--

Ladda upp batteriet med jämna mellanrum om motorcykeln inte körs
--

3 månader
-----------

## Efterarbete

- Montera passagerarsadeln. (☛ s 81)
- Ställ in klockan. (☛ s 35)

## 14.4 Byta huvudsäkring



### Varning

**Brandrisk** När felaktiga säkringar används kan elsystemet överbelastas.

- Använd endast säkringar med korrekt amperetal. Säkringar får aldrig förbikopplas eller repareras.



### Info

Alla strömförbrukare i fordonet är säkrade via huvudsäkringen. Huvudsäkringen sitter under passagerarsadeln.

### Förarbete

- Stäng av alla strömförbrukare och motorn.
- Ta bort passagerarsadeln. (☛ s 80)

### Huvudarbete

- Ta bort skyddshättorna ①.

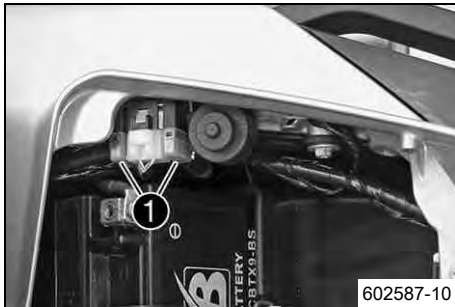

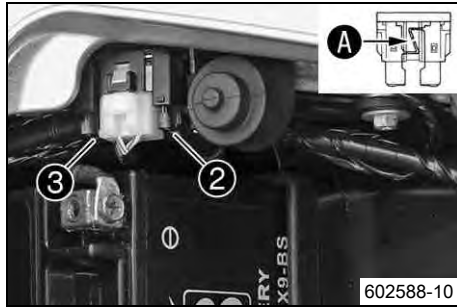

- Ta bort den defekta huvudsäkring **2**.

**i** **Info**

När smälttråden **A** är bruten är säkningen defekt.  
Inne i startreläet finns en reservsäkring **3**.

- Sätt i en ny huvudsäkring.

Säkring (58011109130) (☞ s 178)

**i** **Tips**

Sätt i en ny reservsäkring i startreläet så att den finns till hands vid behov.

- Sätt på skyddshättorna **1**.

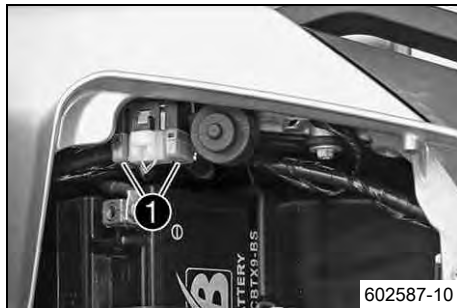

### Efterarbete

- Montera passagerarsadeln. (☞ s 81)
- Ställ in klockan. (☞ s 35)

## 14.5 Byta säkringar ABS



### Varning

**Brandrisk** När felaktiga säkringar används kan elsystemet överbelastas.

- Använd endast säkringar med korrekt amperetal. Säkringar får aldrig förbikopplas eller repareras.



### Info

Två säkringar för ABS sitter under sadeln. Med dessa båda säkringar skyddas ABS-systemets returpump och hydraulenhet. Den tredje säkring som skyddar ABS-styrdonet sitter i säkringslådan.

### Förarbete

- Stäng av alla strömförbrukare och motorn.
- Ta bort passagerarsadeln. (☛ s 80)

### Byta säkring för ABS-hydraulenheten:

- Ta bort skyddshättan och ta bort säkringen ①.
- Sätt i en ny säkring.

Säkring (58011109115) (☛ s 178)

- Sätt tillbaka skyddshättan.



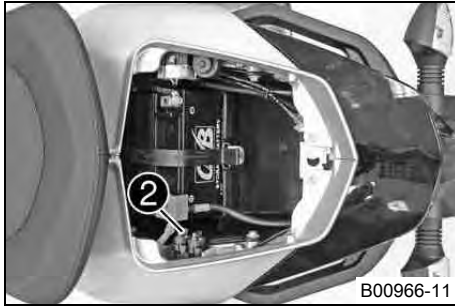

## Byta säkring för ABS-returpumpen:

- Ta bort skyddshättan och ta bort säkringen ②.
- Sätt i en ny säkring.

Säkring (58011109125) (☛ s 178)

- Sätt tillbaka skyddshättan.

## Efterarbete

- Montera passagerarsadeln. (☛ s 81)

## 14.6 Byta säkringar till de enskilda strömförbrukarna



### Info

Säkringslådan med de enskilda förbrukarnas säkringar sitter till höger under bränsletanken.

## Förarbete

- Stäng av alla strömförbrukare och motorn.

## Huvudarbete

- Ta bort skruven ①.
- Ta av skyddet ②.

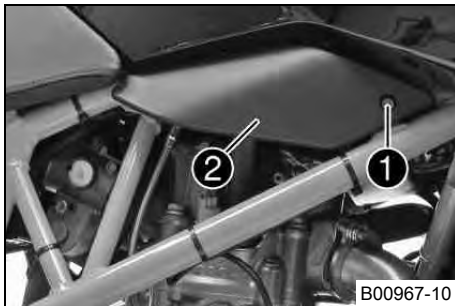

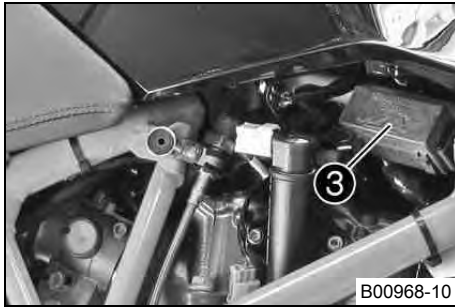

- Öppna säkringslådans lock ③.

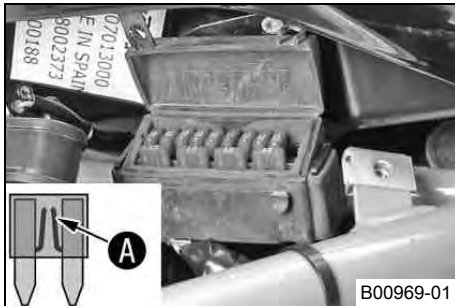

- Ta bort den defekta säkringen.

### Specifikation

Säkring 1 - 10 A - tändning, kombinationsinstrument, klocka, EFI-styrdon, larm (tillval)
Säkring 2 - 10 A - tändning, kombinationsinstrument, EFI-styrdon
Säkring 3 - 10 A - bränslepump
Säkring 4 - 10 A - kylarfläkt
Säkring 5 - 10 A - signalhorn, bromsljus, körriktningsvisare, larm (tillval)
Säkring 6 - 15 A - helljus, halvljus, positionsljus, bakljus, nummerskyltsbelysning
Säkring 7 - 10 A - för extra utrustning (konstant plus)
Säkring 8 - 10 A - för extra utrustning (med lastbrytare, kopplat plus)
Säkring 9 - 10 A - ABS
Säkring 10 - används ej
Säkring SPARE - 10 A/15 A - reservsäkringar



### Info

När smälttråden ① är bruten är säkringen defekt.



## Varning

**Brandrisk** När felaktiga säkringar används kan elsystemet överbelastas.

- Använd endast säkringar med korrekt amperetal. Säkringar får aldrig förbi-kopplas eller repareras.

- Sätt i en reservsäkring med passande amperetal.

Säkring (75011088010) (☛ s 178)
---------------------------------

Säkring (75011088015) (☛ s 178)
---------------------------------



## Tips

Sätt i en ny reservsäkring i säkringslådan så att den finns till hands vid behov.

- Kontrollera att förbrukaren fungerar.
- Stäng säkringslådans lock.
- Sätt skyddet **2** på plats.
- Sätt i och dra åt skruven **1**.

Specifikation

Övriga skruvar chassi	M6	10 Nm
-----------------------	----	-------

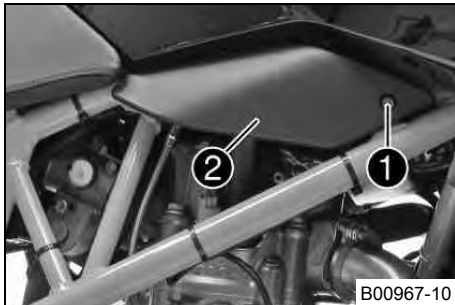

## 14.7 Demontera strålkastarmasken med strålkastaren

### Förarbete

- Stäng av alla strömförbrukare och motorn.

### Huvudarbete

#### (Duke)

- Ta bort skruvarna ①.

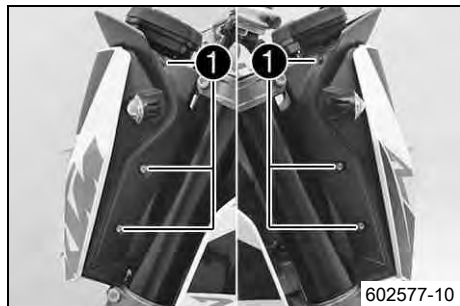
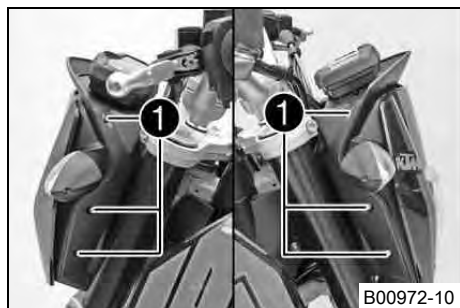

#### (Duke R)

- Ta bort skruvarna ①.

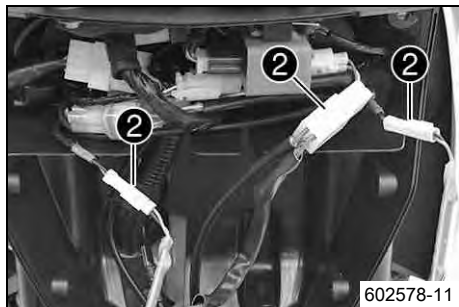

- Fäll strålkastarmasken framåt.
- Lossa stickkontakten ②.
- Lägg undan strålkastarmasken.

## 14.8 Montera strålkastarmasken med strålkastaren

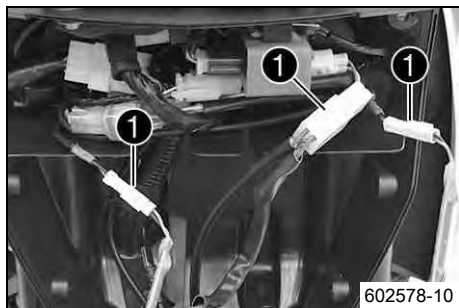

### Huvudarbete

- Anslut stickkontakten ①.

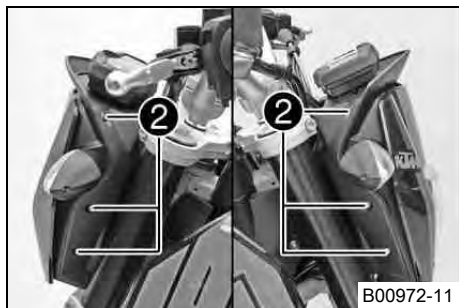

### (Duke)

- Placera strålkastarmasken i rätt läge.
- Sätt i och dra åt skruvarna ②.

#### Specifikation

Skruv strålkastare	EJOT	2 Nm
Övriga skruvar chassi	M5	5 Nm

- Kontrollera att belysningen fungerar korrekt.

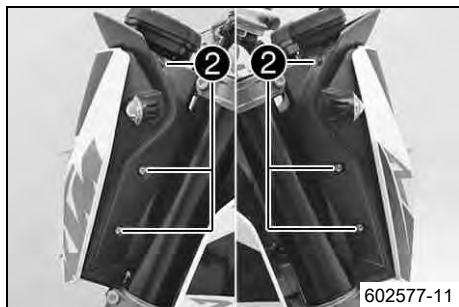

### (Duke R)

- Placera strålkastarmasken i rätt läge.
- Sätt i och dra åt skruvarna ②.

#### Specifikation

Skruv strålkastare	EJOT	2 Nm
Övriga skruvar chassi	M5	5 Nm

- Kontrollera att belysningen fungerar korrekt.

### Efterarbete

- Kontrollera strålkastarinställningen. (☛ s 135)

## 14.9 Byta strålkastarlampa

### Observera

**Skador på reflektorn** Minskad lyskraft.

- Fett på lampans glaskolv förångas i värmen och fastnar på reflektorn. Gör rent glaskolven innan den monteras och se till att den hålls fri från fett.

## Förarbete

- Stäng av alla strömförbrukare och motorn.
- Demontera strålkastarmasken med strålkastaren. (☞ s 129)

## Huvudarbete

- Lossa stickkontakten ❶.
- Ta av skyddshättan ❷.

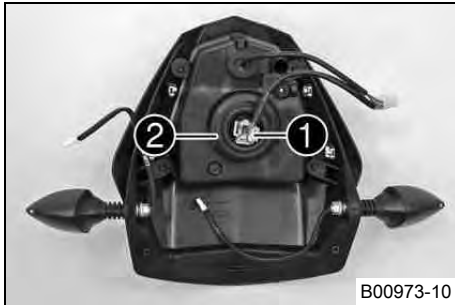

- Haka av bygeln ❸.
- Ta bort lampan ❹.
- Sätt den nya lampan i rätt läge i strålkastarhuset.

Strålkastare (H4 / sockel P43t) (☞ s 178)



### Info

Sätt in strålkastarlampan så att klackarna hakar i ursparingarna.

- Haka fast bygeln ❸.

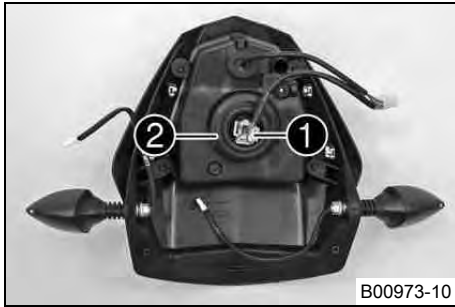

- Sätt tillbaka skyddshättan ②.
- Anslut stickkontakten ①.

### Efterarbete

- Montera strålkastarmasken med strålkastaren. (☛ s 130)
- Kontrollera strålkastarinställningen. (☛ s 135)

## 14.10 Byta positionsljuslampa

### Observera

**Skador på reflektorn** Minskad lyskraft.

- Fett på lampans glaskolv förångas i värmen och fastnar på reflektorn. Gör rent glaskolven innan den monteras och se till att den hålls fri från fett.

### Förarbete

- Stäng av alla strömförbrukare och motorn.
- Demontera strålkastarmasken med strålkastaren. (☛ s 129)

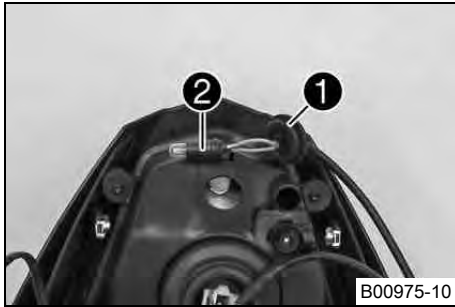

## Huvudarbete

- Dra försiktigt ut positionsljusets kabelhylsa ① och hållare ② ur huset.
- Ta ut lampan.
- Sätt en ny lampa på plats i hållaren.

Positionsljus (W5W / sockel W2,1x9,5d) (☛ s 178)

- Sätt försiktigt in hållaren tillsammans med lampan ② i huset.
- Montera kabelhylsan ①.

## Efterarbete

- Montera strålkastarmasken med strålkastaren. (☛ s 130)
- Kontrollera strålkastarinställningen. (☛ s 135)

### 14.11 Byta lampa för körriktningsvisaren (Duke)

#### Observera

**Skador på reflektorn** Minskad lyskraft.

- Fett på lampans glaskolv förångas i värmen och fastnar på reflektorn. Gör rent glaskolven innan den monteras och se till att den hålls fri från fett.



B00981-10

- Ta bort skruven på korrigeringsvisarens baksida.
- Ta bort glaset till korrigeringsvisaren ①.
- Tryck in lampan lätt i hållaren, vrid ca 30° motsols och dra ut den ur hållaren.

**i Info**

Vidrör inte reflektorn med fingrarna och se till att det inte kommer fett på den.

- Tryck in en ny lampa lätt i hållaren och vrid den medsols tills det tar stopp.

Korrigeringsvisare (RY10W / sockel BAU15s) (☛ s 178)

- Sätt korrigeringsvisarglaset på plats.
- Sätt dit skruven och skruva den först moturs tills den hakar i gängorna med ett litet hopp. Dra åt skruven lätt.
- Kontrollera att korrigeringsvisarna fungerar.

## 14.12 Kontrollera strålkastarinställningen

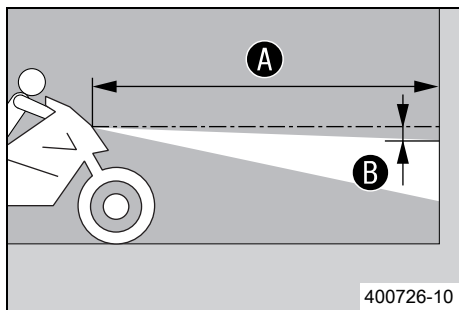

400726-10

- Ställ fordonet på ett vågrätt underlag framför en ljus mur och rita ett märke i höjd med strålkastarens mitt.
- Rita ett annat märke på avstånd ② under det första märket.

Specifikation

Avstånd ②	5 cm
-----------	------

- Ställ fordonet rakt upp med avstånd ① framför muren och tänd halvljuset.

Specifikation

Avstånd ①	5 m
-----------	-----

- Nu sätter sig föraren på motorcykeln, vid behov med packning och passagerare.
- Kontrollera strålkastarinställningen.

För en motorcykel med förare och ev. packning och passagerare ska gränsen mellan ljust och mörkt område befinna sig exakt på det nedre märket.

- » Om gränsen mellan ljust och mörkt område inte överensstämmer med specifikationen:
  - Ställ in strålkastarens räckvidd. (☛ s 136)

## 14.13 Ställa in strålkastarens räckvidd

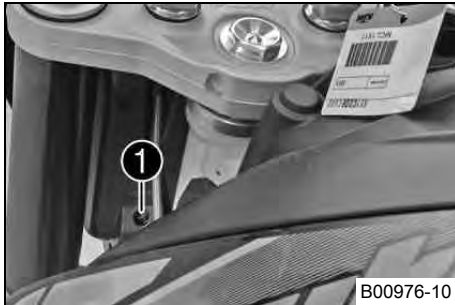

### Förarbete

- Kontrollera strålkastarinställningen. (☛ s 135)

### Huvudarbete

- Ställ in strålkastarens räckvidd genom att vrida på skruven ①.

### Specifikation

För en motorcykel med förare och ev. packning och passagerare ska gränsen mellan ljust och mörkt område befinna sig exakt på det nedre märket (enligt avsnittet Kontrollera strålkastarens inställning).

### **i** Info

Vridning motsols ger längre räckvidd, vridning medsols ger kortare räckvidd. Extra vikt kan eventuellt leda till att strålkastarens räckvidd måste korrigeras.

## 15.1 Kylsystem

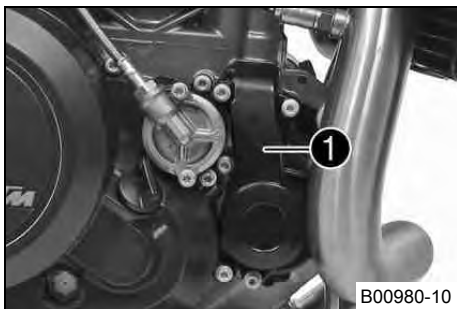

Vattenpumpen ① i motorn sörjer för en tvångscirkulation av kylvätskan. Vid uppvärmning stiger trycket i kylsystemet. Detta tryck regleras av en ventil i kylarlocket ②. Genom värmeutvidgningen leds den överflödiga kylvätskan till expansionskärlet ③. När temperaturen sjunker sugas denna del tillbaka till kylsystemet. Den angivna kylvätsketemperaturen kan därför tillåtas utan att funktionsstörningar uppstår.

125 °C

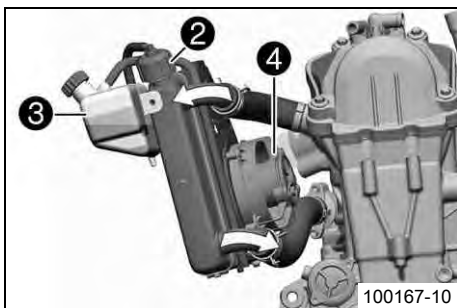

Kylningen fås av fartvinden och en kylarfläkt ④ som styrs via en termostatströmställare. Lägre körhastighet ger lägre kyleffekt. Smutsiga kyllameller minskar också kyleffekten.

## 15.2 Kontrollera frostskyddet och kylvätskenivån



### Varning

**Risk för skållskador** När motorcykeln körs blir kylvätskan mycket varm och dessutom trycksatt.

- Öppna inte kylare, kylslangar eller andra komponenter i kylsystemet när motorn är driftsvarm. Vänta tills motorn och kylsystemet har svalnat. Om skållskador uppstår ska de drabbade ställena spolas med ljummet vatten.



## Varning

**Brandrisk** Kylvätskan är giftig och hälsovådlig.

- Se till att kylvätskan inte kommer i kontakt med hud, ögon eller kläder. Vid ögonkontakt ska ögonen spolras med vatten omedelbart. Uppsök läkare. Tvätta genast av kontaminerade hudområden med tvål och vatten. Om man har svält kylvätska måste man genast uppsöka läkare. Byt kläder som är kontaminerade med bränslet. Se till att förvara kylvätskan utom räckvidd från barn.

## Krav

Motorn är kall.

## Förarbete

- Ställ motorcykeln på en vågrät yta.

## Huvudarbete

- Ta bort kylarlocket **1** och locket till **2** expansionskärlet.
- Kontrollera kylvätskans frostskydd.

-25... -45 °C

- » Om kylvätskans frostskydd inte överensstämmer med specifikationen:
  - Korrigera kylvätskans frostskydd.

- Kontrollera kylvätskenivån i expansionskärlet.

Kylvätskenivån måste vara vid markeringen **MIN**.

- » Om kylvätskenivån i expansionskärlet inte stämmer med specifikationen, men utan att vara helt slut:
  - Fyll på kylvätska upp till markeringen **MIN**.

## Alternativ 1

Kylvätska (☛ s 188)

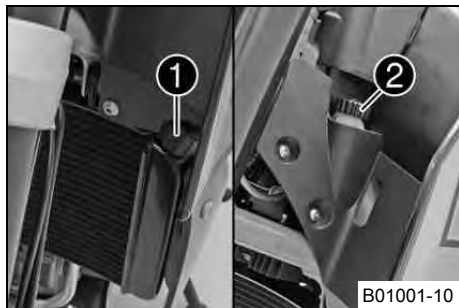

## Alternativ 2

Kylvätska (färdigblandad) (☞ s 188)

- » Om det inte finns någon kylvätska i expansionskärlet:
  - Kontrollera att kylsystemet är tätt. 🐛



### Info

Starta inte motorcykeln!

- Fyll på/avlufva kylsystemet. 🐛 (☞ s 142)
- Montera locket ② på expansionskärlet.
- Kontrollera kylvätskenivån i kylaren.

Kylaren måste vara helt påfylld.

- » Om kylvätskenivån inte överensstämmer med specifikationen:
  - Korrigera kylvätskenivån och ta reda på orsaken till förlusten.

## Alternativ 1

Kylvätska (☞ s 188)

## Alternativ 2

Kylvätska (färdigblandad) (☞ s 188)

- » Om mer kylvätska behöver fyllas på än angiven specifikation:
  - > 0,50 l
  - Fyll på/avlufva kylsystemet. 🐛 (☞ s 142)
- Montera kylarlocket ①.

## 15.3 Kontrollera kylvätskenivån i expansionskärlet



### Varning

**Risk för skållskador** När motorcykeln körs blir kylvätskan mycket varm och dessutom trycksatt.

- Öppna inte kylare, kylslangar eller andra komponenter i kylsystemet när motorn är driftsvarm. Vänta tills motorn och kylsystemet har svalnat. Om skållskador uppstår ska de drabbade ställena spolas med ljummet vatten.



### Varning

**Brandrisk** Kylvätskan är giftig och hälsovådlig.

- Se till att kylvätskan inte kommer i kontakt med hud, ögon eller kläder. Vid ögonkontakt ska ögonen spolas med vatten omedelbart. Uppsök läkare. Tvätta genast av kontaminerade hudområden med tvål och vatten. Om man har svält kylvätska måste man genast uppsöka läkare. Byt kläder som är kontaminerade med bränslet. Se till att förvara kylvätskan utom räckvidd från barn.

### Krav

Motorn är kall.

Kylaren är helt full.

### Förarbete

- Ställ motorcykeln på en vågrät yta.

### Huvudarbete

- Kontrollera kylvätskenivån i expansionskärlet ①.

Kylvätskenivån måste vara vid markeringen **MIN**.

- » Om kylvätskenivån i expansionskärlet inte stämmer med specifikationen, men utan att vara helt slut:
  - Ta bort locket från expansionskärlet.
  - Fyll på kylvätska upp till markeringen **MIN**.

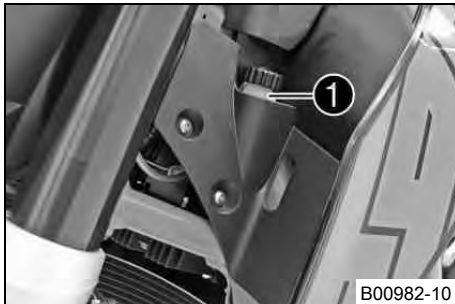

B00982-10

## Alternativ 1

Kylvätska (☞ s 188)

## Alternativ 2

Kylvätska (färdigblandad) (☞ s 188)

- Montera locket på expansionskärlet.
- » Om det inte finns någon kylvätska i expansionskärlet:
  - Kontrollera att kylsystemet är tätt. 🛠️



### Info

Starta inte motorcykeln!

- Fyll på/avlufta kylsystemet. 🛠️ (☞ s 142)

## 15.4 Tappa av kylvätska 🛠️



### Varning

**Risk för skållskador** När motorcykeln körs blir kylvätskan mycket varm och dessutom trycksatt.

- Öppna inte kylare, kylslangar eller andra komponenter i kylsystemet när motorn är driftsvarm. Vänta tills motorn och kylsystemet har svalnat. Om skållskador uppstår ska de drabbade ställena spolas med ljummet vatten.



### Varning

**Brandrisk** Kylvätskan är giftig och hälsovådlig.

- Se till att kylvätskan inte kommer i kontakt med hud, ögon eller kläder. Vid ögonkontakt ska ögonen spolas med vatten omedelbart. Uppsök läkare. Tvätta genast av kontaminerade hudområden med tvål och vatten. Om man har svalt kylvätska måste man genast uppsöka läkare. Byt kläder som är kontaminerade med bränslet. Se till att förvara kylvätskan utom räckvidd från barn.

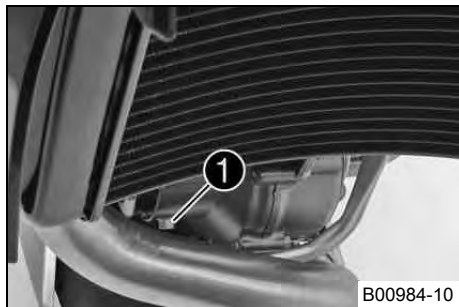

## Krav

Motorn är kall.

- Ställ upp motorcykeln lodrätt.
- Ställ en lämplig behållare under motorn.
- Ta bort skruven ①. Ta bort kylarlocket.
- Låt kylvätskan rinna ut helt.
- Sätt i skruven ① och en ny tätningring och dra åt den.

## Specifikation

Låsskruv vattenpumpens avtappningshål	M10x1	15 Nm
---------------------------------------	-------	-------

## 15.5 Fylla på/avlufva kylsystemet 🐘



### Varning

**Brandrisk** Kylvätskan är giftig och hälsovadlig.

- Se till att kylvätskan inte kommer i kontakt med hud, ögon eller kläder. Vid ögonkontakt ska ögonen spolas med vatten omedelbart. Uppsök läkare. Tvätta genast av kontaminerade hudområden med tvål och vatten. Om man har svalat kylvätska måste man genast uppsöka läkare. Byt kläder som är kontaminerade med bränslet. Se till att förvara kylvätskan utom räckvidd från barn.

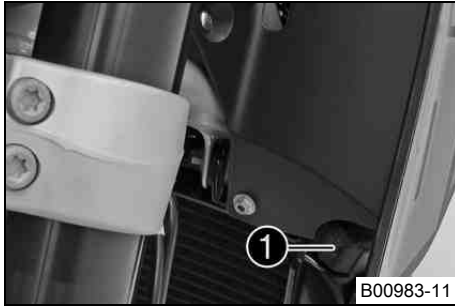

- Ta bort kylarlocket ①.

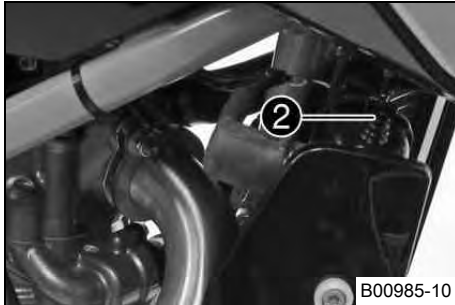

- Ta bort avluftningsskruven ②.
- Luta fordonet lätt åt höger.
- Fyll på kylvätska tills den kommer ut genom avluftningsskruven utan bubblor och sätt dit och dra åt avluftningsskruven ② genast.

### Alternativ 1

Kylvätska (☞ s 188)

### Alternativ 2

Kylvätska (färdigblandad) (☞ s 188)

- Fyll kylaren helt med kylvätska. Montera kylarlocket ①.
- Ställ fordonet mot sidostödet.
- Kontrollera kylvätskenivån i expansionskärlet. (☞ s 140)



### Fara

**Risk för förgiftning** Avgaser är giftiga och kan leda till medvetslöshet och dödsfall.

- När motorn går krävs en tillräckligt kraftig ventilation. Motorn får inte startas eller köras i slutna utrymmen utan lämplig utsugning.

- Starta motorn och låt den gå varm tills temperaturmätaren visar 5 streck.
- Stäng av motorn och låt den svalna.
- Låt motorn svalna och kontrollera sedan kylvätskenivån i kylaren igen. Fyll på kylvätska om det behövs.
- Kontrollera kylvätskenivån i expansionskärlet. (☛ s 140)

## 16.1 Ställa in motorkonfigurationen

### Förarbete

- Stäng av tändningen genom att vrida tändningsnyckeln till läget ☒.
- Ta bort passagerarsadeln. (☛ s 80)

### Huvudarbete

- Dra av **Map-Select**-omkopplaren med hållaren ① från fästplåten.
- Dra ut **Map-Select**-omkopplaren ur hållaren.

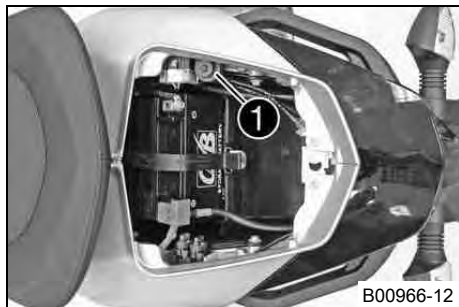

- Vrid justerhjulet tills önskad siffra ligger an mot märket ②.

### Ställ in **Map-Select**-omkopplaren på **soft**.

- Ställ in justerhjulet på läget 1.
  - ✓ Soft – Homologerad effekt med mycket mjuka reaktionsegenskaper

### Ställ in **Map-Select**-omkopplaren på **advanced**.

- Ställ in justerhjulet på läget 2.
  - ✓ Advanced – Homologerad effekt med mycket direkta reaktionsegenskaper

### Ställ in **Map-Select**-omkopplaren på **standard**.

- Ställ in justerhjulet på läget 3, 4, 5, 6, 7, 8, 9 eller 0.
  - ✓ Standard – Homologerad effekt med jämna reaktionsegenskaper
- Positionera **Map-Select**-omkopplaren i hållaren.
- Skjut på **Map-Select**-omkopplaren och hållaren på fästplåten.

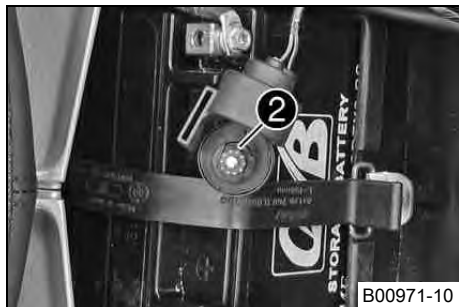

## Efterarbete

- Montera passagerarsadeln. (☞ s 81)

### 16.2 Kontrollera växelspakens utgångsläge

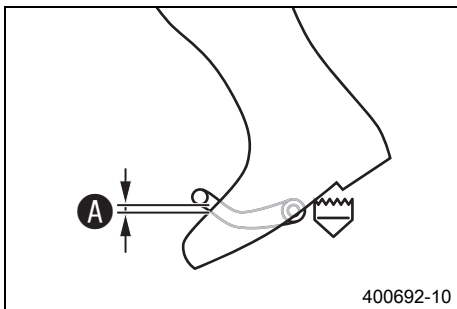

- Sätt dig på fordonet i körposition och mät avstånd **A** mellan stövelns övre kant och växelspaken.

Avstånd mellan växelspaken och stövelns övre kant	10... 20 mm
---	-------------

- » Om avståndet inte överensstämmer med specifikationen:
  - Ställ in växelspakens utgångsläge. ☞ (☞ s 146)

### 16.3 Ställa in växelspakens utgångsläge ☞

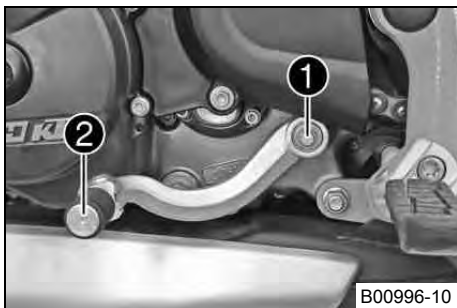

(Duke)

- Ta bort skruven **1** och ta av växelspaken **2**.

# 16 INSTÄLLNING AV MOTORN

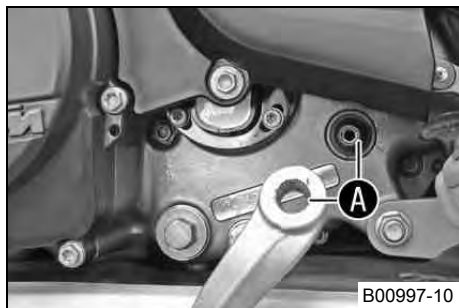

- Gör rent kuggarna **A** på växelspaken och kopplingsaxeln.
- Placera växelspaken i önskat läge på kopplingsaxeln och se till att kuggarna greppar.

### **i** Info

Inställningsområdet är begränsat.

Växelspaken får inte beröra någon av fordonets komponenter vid växling.

- Sätt i och dra åt skruven.

### Specifikation

Skruv växelspak	M6	14 Nm	Loctite® 243™
-----------------	----	-------	---------------

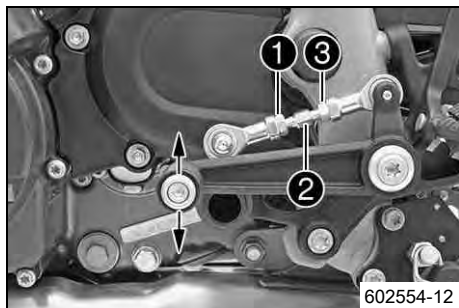

### (Duke R)

- Lossa muttern **1**, håll samtidigt emot på gängstången **2**.

### **i** Info

Muttern **1** är vänstergängad.

- Lossa muttern **3**, håll samtidigt emot på gängstången **2**.
- Ställ in kopplingshandtaget genom att vrida på gängstången **2**.

### **i** Info

Inställningsområdet är begränsat.

Växelspaken får inte beröra någon av fordonets komponenter vid växling.

- Dra åt muttern **3**, håll samtidigt emot på gängstången **2**.

### Specifikation

Växlestänger mutter	M6	6 Nm
---------------------	----	------

- Dra åt muttern **1**, håll samtidigt emot på gängstången **2**.

# 16 INSTÄLLNING AV MOTORN

148

Specifikation

Växeltänger mutter	M6LH	6 Nm
--------------------	------	------

## 17.1 Kontrollera motoroljenivån



### Info

Motoroljenivån måste kontrolleras när motorn är driftsvarm.

### Krav

Motorn är driftsvarm.

- Ställ motorcykeln på en vågrät yta.
- Kontrollera motoroljenivån.



### Info

Stäng av motorn och vänta en minut. Genomför sedan kontrollen.

Motoroljenivån måste vara mellan synglasets nedre och övre kant.

- » Om motoroljenivån inte befinner sig inom det angivna området:
  - Fyll på motorolja. (☛ s 153)

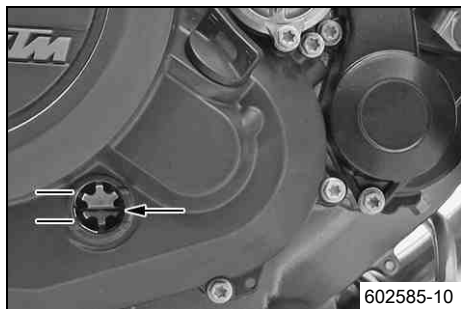

## 17.2 Byta motorolja och oljefilter, rengöra oljesilarna 🛠️



### Varning

**Risk för skållskador** Motoroljan och växellådsoljan blir mycket varma när motorcykeln körs.

- Använd lämpliga skyddskläder och skyddshandskar. Om skållskador uppstår ska de drabbade ställena spolas med ljummet vatten.



## Varning

**Risk för miljöskador** Miljöfarliga ämnen orsakar miljöskador.

- Oljor, fetter, filter, bränsle, rengöringsmedel, bromsvätska etc ska alltid tas omhand och lämnas in för avfallshantering enligt gällande bestämmelser.



## Info

Motoroljan ska tappas av när motorn är driftvarm.

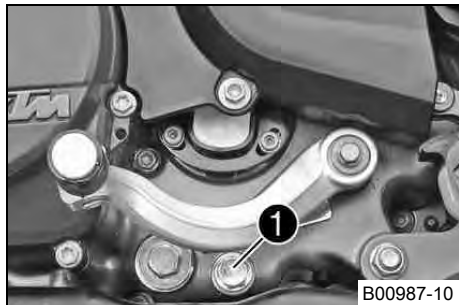

## Huvudarbete

- Ställ upp motorcykeln mot sidostödet på en vågrät yta.
- Ställ en lämplig behållare under motorn.
- Ta bort magnetpluggen för oljeavtappning **1** och tätningssring.
- Låt motoroljan rinna ut helt.
- Rengör oljvattningsskruven samt magneten noggrant.

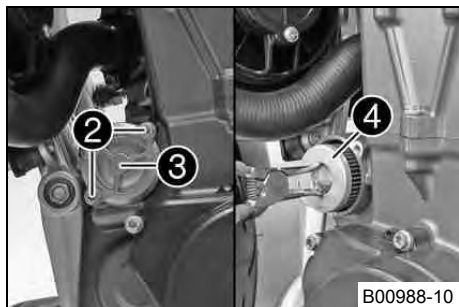

- Ta bort skruvarna **2**. Ta bort oljefiltrets lock **3** med O-ring.
- Dra ut oljefiltret **4** ur oljefiltrets hölje.

Låsringtång omvänd (51012011000)

- Låt motoroljan rinna ut helt.
- Rengör noggrant delarna och tätningssytan.

# 17 SERVICEARBETEN PÅ MOTORN

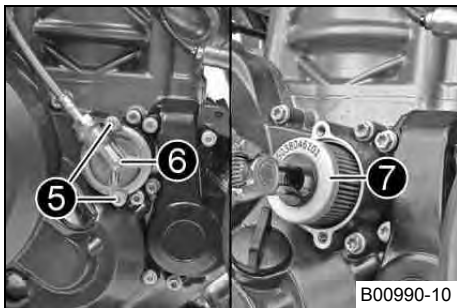

- Ta bort skruvarna **5**. Ta bort oljefiltrets lock **6** med O-ring.
- Dra ut oljefiltret **7** ur oljefiltrets hölje.

Låsringtång omvänd (51012011000)

- Låt motoroljan rinna ut helt.
- Rengör noggrant delarna och tätningssytan.

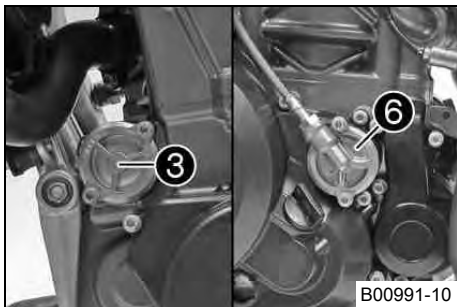

- Sätt in oljefiltret.
- Smörj in oljefilterlockens O-ringar. Montera oljefilterlocken **3** och **6**.
- Sätt i och dra åt skruvarna.

Specifikation

Skruv oljefilterlock	M5x16	6 Nm
----------------------	-------	------

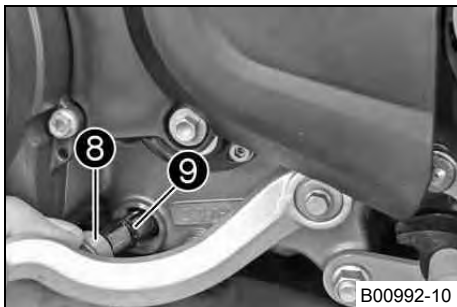

- Ta bort låsskruven **8** samt oljesilen **9** och O-ringarna.
- Låt övrig motorolja rinna ut.
- Rengör noggrant delarna och tätningssytan.

# 17 SERVICEARBETEN PÅ MOTORN

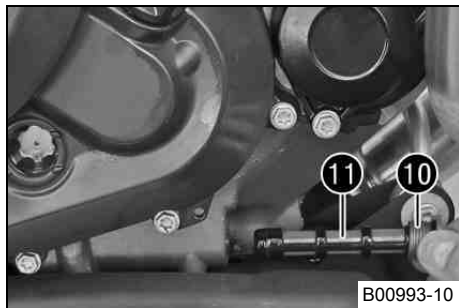

- Ta bort låsskruven 10 samt oljesilen 11 och O-ringarna.
- Låt övrig motorolja rinna ut.
- Rengör noggrant delarna och tätningsytan.

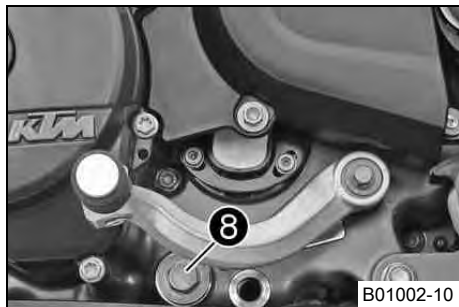

- Placera oljesilen och O-ringarna i korrekt läge.
- Sätt i låsskruven 8 samt O-ringen och dra åt skruven.

### Specifikation

Låsskruv oljesil	M20x1,5	15 Nm
------------------	---------	-------

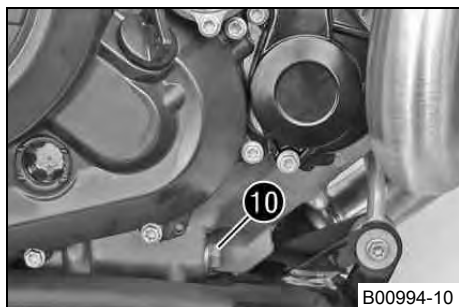

- Placera oljesilen och O-ringarna i korrekt läge.
- Sätt i låsskruven 10 samt O-ringen och dra åt skruven.

### Specifikation

Låsskruv oljesil	M20x1,5	15 Nm
------------------	---------	-------

- Sätt dit magnetpluggen för oljeavtappning med tätningsringen och dra åt skruven.

### Specifikation

Magnetplugg för oljeavtappning	M12x1,5	20 Nm
--------------------------------	---------	-------

## Info

För litet motorolja eller lågkvalitativ motorolja leder till ökat slitage av motorn.

- Ta bort oljepåfyllningsskruven **12** med O-ring på kopplingslocket och fyll på motorolja.

Motorolja	1,70 l	Motorolja (SAE 10W/60) (00062010035) (☛ s 189)
		alternativ motorolja

- Sätt i oljepåfyllningsskruven samt O-ring och dra åt skruven.

## Fara

**Risk för förgiftning** Avgaser är giftiga och kan leda till medvetslöshet och dödsfall.

- När motorn går krävs en tillräckligt kraftig ventilation. Motorn får inte startas eller köras i slutna utrymmen utan lämplig utsugning.

- Starta motorn och kontrollera tätheten.

## Efterarbete

- Kontrollera motoroljenivån. (☛ s 149)

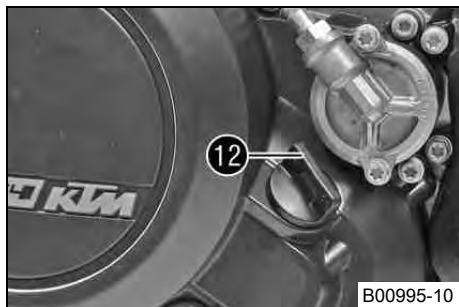

## 17.3 Fylla på motorolja

### Info

För litet motorolja eller lågkvalitativ motorolja leder till ökat slitage av motorn.



## Huvudarbete

- Ta bort oljepåfyllningsskruven ❶ med O-ringen på kopplingslocket och fyll på motorolja.

Motorolja (SAE 10W/60) (00062010035) (☞ s 189)
--

Motorolja (SAE 10W/50) (☞ s 189)
----------------------------------

## Info

För en optimal effekt bör inte olika motoroljor blandas.  
Vid behov bör ett byte av motorolja göras.

- Sätt i oljepåfyllningsskruven ❶ samt O-ringen och dra åt skruven.



## Fara

**Risk för förgiftning** Avgaser är giftiga och kan leda till medvetslöshet och dödsfall.

- När motorn går krävs en tillräckligt kraftig ventilation. Motorn får inte startas eller köras i slutna utrymmen utan lämplig utsugning.

- Starta motorn och kontrollera att den är tät.

## Efterarbete

- Kontrollera motoroljenivån. (☞ s 149)

## 18.1 Rengöra motorcykeln

### Observera

**Materialskada** Skador och förstörelse av komponenter genom högtryckstvätt.

- När fordonet görs rent med högtryckstvätt ska man undvika att rikta strålen mot elektriska komponenter, kontaktdon, vajrar, lager etc. Håll ett avstånd på minst 60 cm mellan högtrycksmunstycket och komponenten. För högt tryck kan leda till att delarna skadas eller förstörs.



### Varning

**Risk för miljöskador** Miljöfarliga ämnen orsakar miljöskador.

- Oljor, fetter, filter, bränsle, rengöringsmedel, bromsvätska etc ska alltid tas omhand och lämnas in för avfallshantering enligt gällande bestämmelser.



### Info

Rengör motorcykeln med jämna mellanrum. På så sätt behåller den sitt värde och utseende under en lång tid. Undvik direkt solljus på motorcykeln när du rengör den.

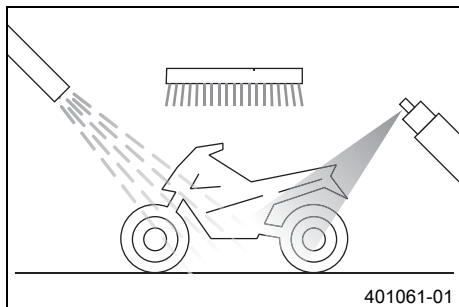

- Förslut avgassystemet så att det inte kommer in vatten.
- Börja med att ta bort grov smuts med en mjuk vattenstråle.
- Mycket smutsiga ställen ska sprejas in med vanligt rengöringsmedel för motorcyklar och bearbetas med en pensel.

Rengöringsmedel för motorcykel (☛ s 192)

---

## Info

Använd varmt vatten med vanligt rengöringsmedel för motorcyklar och en mjuk svamp. Använd aldrig rengöringsmedlet direkt på ett torrt fordon, utan skölj det alltid först med vatten.

När fordonet har körts på saltade vägar ska det rengöras med kallt vatten. Varmt vatten förstärker saltets frätande effekt.

- 
- När motorcykeln har spolats av noggrant med en mjuk vattenstråle bör den torka ordentligt.
  - Ta bort skyddet för avgassystemet.

---

## Varning

**Risk för olyckor** Minskad bromsverkan p g a våta eller smuts i bromssystemet.

- Bromsa försiktigt tills det våta eller smutsiga bromssystemet är torrt och rent.

- 
- Efter rengöringen ska man köra ett stycke tills motorn har nått driftstemperatur.

---

## Info

Tack vare värmen försvinner vattnet även från oåtkomliga ställen på motorn och bromssystemet.

- 
- Smörj alla glid- och lagerställen när motorcykeln har svalnat.
  - Rengör kedjan. (☞ s 83)
  - Blanka metalldelar (utom bromsskivan och avgassystemet) ska behandlas med korrosionsskyddsmedel.

Konserveringsmedel för lack, metall och gummi (☞ s 191)

- Alla lackerade delar ska behandlas med ett mildt lackskyddsmedel.

Perfect finish och polermedel för lack ( högglass) (☛ s 192)

## **i** Info

Vid leveransen får matta plastdelar inte poleras. Annars påverkas materialets kvalitet negativt.

- Alla delar av plast eller med pulverbeläggning ska behandlas med milda rengöringsmedel och vårdande medel.

Specialrengöringsmedel för glänsande eller matta lack-, metall- och plastytor (☛ s 192)

- Smörj tändnings-/styrlåset.

Universal oljespray (☛ s 192)

## 18.2 Kontroll- och skötselarbeten inför vinterkörning

### **i** Info

Om motorcykeln används vintertid bör man tänka på saltet som strös ut på gatorna. Motorcykeln bör skyddas mot det aggressiva saltet.

När fordonet har körts på saltade vägar ska det rengöras med kallt vatten efteråt. Varmt vatten förstärker saltets frätande effekt.

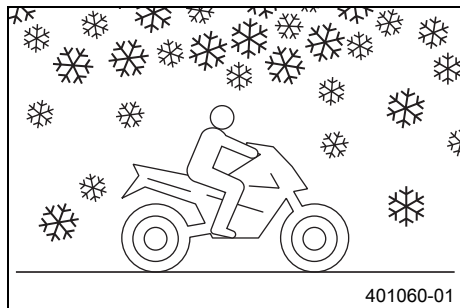

- Rengör motorcykeln. (☛ s 155)
- Gör rent bromssystemet.

## **i** Info

Efter **ALL** körning på saltade vägar ska bromsoken och bromsbeläggen göras rent ordentligt med kallt vatten och därefter torka. Komponenterna ska ha svalnat och behöver inte demonteras.

När motorcykeln har körts på saltade vägar ska den tvättas noggrant med kallt vatten och torkas av.

- Behandla motorn, baksvingen och alla övriga blanka eller förzinkade delar (utom bromsskivorna) med vaxbaserat korrosionsskyddsmedel.

## **i** Info

Se till att korrosionsskyddsmedlet inte hamnar på bromsskivorna eftersom bromsverkan reduceras avsevärt.

- Rengör kedjan. (☛ s 83)

## 19.1 Förvaring

### **i** Info

När motorcykeln inte ska användas under en längre tid bör du utföra eller låta utföra följande åtgärder: Kontrollera motorcykelns alla delar med avseende på funktion och slitage innan du ställer undan den. Eventuella underhållsarbete, reparationer eller ombyggnader bör utföras under avställningstiden. Verkstäderna har då mindre att göra. På så sätt slipper du långa väntetider inför säsongstarten.

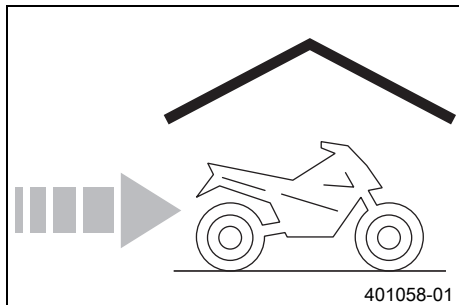

- Vid sista tankningen innan motorcykeln ställs av ska bränsletillsats blandas i.

Bränsletillsats (☞ s 191)
---------------------------

- Fyll på bränsle. (☞ s 62)
- Rengör motorcykeln. (☞ s 155)
- Byt motorolja och oljefilter, rengör oljesilarna. 🛠️ (☞ s 149)
- Kontrollera frostskyddet och kylvätskenivån. (☞ s 137)
- Kontrollera lufttrycket i däcken. (☞ s 117)
- Demontera batteriet. 🛠️ (☞ s 118)
- Ladda batteriet. 🛠️ (☞ s 120)

#### Specifikation

Förvaringstemperatur batteri utan direkt solinstrålning	0... 35 °C
---	------------

- Parkera fordonet på en torr plats med jämn temperatur.

### **i** Info

KTM rekommenderar att lyfta upp motorcykeln.

- Lyft upp motorcykeln med lyftanordningen baktill. (☞ s 78)
- Lyft upp motorcykeln med lyftanordningen framtill. (☞ s 79)

- Täck över motorcykeln med en luftgenomsläpplig presenning eller ett luftgenomsläppligt täcke.

## **i** Info

Använd inte lufttätt material som hindrar fukt från att avdunsta och gynnar korrosion.

Under avställningstiden bör motorn inte gå under kortare perioder. Motorn värms inte upp tillräckligt. Vattenångan som bildas vid förbränningen kondenseras och gör att ventiler och avgasröret rostar.

## 19.2 Idrifttagande efter förvaring

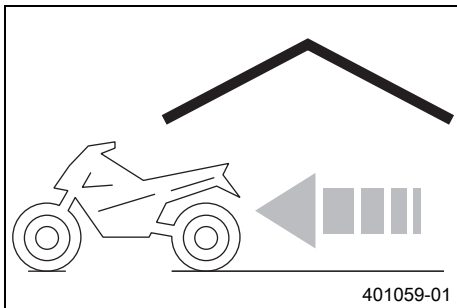





- Ta ned motorcykeln från lyftanordningen framtill. (☞ s 80)
- Ta ned motorcykeln från lyftanordningen baktill. (☞ s 78)
- Ladda batteriet. ⚡ (☞ s 120)
- Montera batteriet. ⚡ (☞ s 119)
- Ställ in klockan. (☞ s 35)
- Utför kontroll- och skötselarbeten före vaje idrifttagande. (☞ s 51)
- Provkör fordonet.

Fel	Möjlig orsak	Åtgärd
Motorn roterar ej när elstartknappen trycks	Handhavandefel	– Utför arbetsmomenten för start av motorcykeln. (☛ s 52)
	Batteriet urladdat	– Ladda batteriet. 🛠️ (☛ s 120)
	Säkring 1, 2 eller 3 har gått	– Byt säkringar till de enskilda strömförbrukarna. (☛ s 126)
	Huvudsäkringen har gått sönder	– Byt huvudsäkring. (☛ s 123)
	Ingen förbindelse med chassijord	– Kontrollera jordanslutningen.
Motorn roterar bara när kopplingshandtaget används	En växel är ilagd	– Lägg i växellådans friläge.
	En växel är ilagd och sidostödet har fällt ned	– Lägg i växellådans friläge.
Motorn roterar, men startar inte	Handhavandefel	– Utför arbetsmomenten för start av motorcykeln. (☛ s 52)
	Säkring 3 har gått	– Byt säkringar till de enskilda strömförbrukarna. (☛ s 126)
	Kopplingen för bränsleslangen är inte ansluten	– Anslut kopplingen för bränsleslangen.
	Fel i bränsleinsprutningssystemet	– Läs av felminnet med KTM-diagnosverktyget. 🛠️
	Gashandtaget drogs vid starten	– <b>INGET</b> gaspådrag vid start av motorcykeln – Utför arbetsmomenten för start av motorcykeln. (☛ s 52)
Motorn har för lite effekt	Lufffiltret mycket smutsigt	– Demontera lufffiltret. 🛠️ – Montera lufffiltret. 🛠️
	Bränslefiltret mycket smutsigt	– Kontrollera bränsletrycket. 🛠️
	Fel i bränsleinsprutningssystemet	– Läs av felminnet med KTM-diagnosverktyget. 🛠️
	<b>Map-Select</b> -omkopplaren är felinställd	– Ställ in motorkonfigurationen. (☛ s 145)





Fel	Möjlig orsak	Åtgärd
Motorn blir ovanligt varm	För lite kylvätska i kylsystemet	<ul style="list-style-type: none"> <li>– Kontrollera att kylsystemet är tätt.</li> <li>– Kontrollera kylvätskenivån i expansionskärlet. (☞ s 140)</li> </ul>
	Kylarens lameller mycket smutsiga	– Rengör kylarens lameller.
	Skumbildning i kylsystemet	<ul style="list-style-type: none"> <li>– Tappa av kylvätskan. 🛠️ (☞ s 141)</li> <li>– Fyll på/avlufva kylsystemet. 🛠️ (☞ s 142)</li> </ul>
	Vikt eller skadad kylarslang	– Byt ut kylarslangen. 🛠️
	Termostat defekt	– Kontrollera termostaten. 🛠️
	Säkring 4 har gått sönder	– Byt säkringar till de enskilda strömförbrukarna. (☞ s 126)
	Defekt på kylarfläktsystemet	– Kontrollera kylarfläktsystemet. 🛠️
FI varningslampan (MIL) lyser eller blinkar	Fel i bränsleinsprutningssystemet	– Läs av felminnet med KTM-diagnosverktyget. 🛠️
N tomgångskontrolllampan lyser inte när växellådan går på tomgång	Växelidentifieringssensorn är inte programmerad	– Läs av felminnet med KTM-diagnosverktyget. 🛠️
Motorn får motorstopp under körningen	Bränslebrist	– Fyll på bränsle. (☞ s 62)
	Säkring 1, 2 eller 3 har gått	– Byt säkringar till de enskilda strömförbrukarna. (☞ s 126)
ABS-varningslampan lyser	Säkringen ABS har gått	– Byt säkringar ABS. (☞ s 125)
	Hjulvarvtalet på fram- och bakhjul skiljer sig kraftigt åt	– Stanna, slå av tändningen och starta om.
	Funktionsfel i ABS	– Läs av ABS-felminnet med KTM-diagnosverktyget. 🛠️
Hög oljeförbrukning	Veck i motoravluftningsslangen	– Dra avluftningsslangen utan veck eller byt ut slangen.

Fel	Möjlig orsak	Åtgärd
Hög oljeförbrukning	Motoroljenivå för hög	– Kontrollera motoroljenivån. (☞ s 149)
	Motoroljan för tunnflytande (viskositet)	– Byt motorolja och oljefilter, rengör oljesilarna. 🛠️ (☞ s 149)
Strålkastare och positionsljus fungerar inte	Säkring <b>6</b> har gått sönder	– Byt säkringar till de enskilda strömförbrukarna. (☞ s 126)
Körriktningvisare, bromsljus och signalhorn fungerar inte	Säkring <b>5</b> har gått sönder	– Byt säkringar till de enskilda strömförbrukarna. (☞ s 126)
Klockan går fel eller visas inte längre	Säkring <b>1</b> har gått	– Byt säkringar till de enskilda strömförbrukarna. (☞ s 126)
		– Ställ in klockan. (☞ s 35)
Batteriet urladdat	Tändningen inte avstängd när fordonet parkerades	– Ladda batteriet. 🛠️ (☞ s 120)
	Batteriet laddas inte från generatorn	– Kontrollera laddningsspänningen. 🛠️ – Kontrollera vilostrommen. 🛠️
Kombinationsinstrumentet visar inget på displayen	Säkring <b>1</b> eller <b>2</b> har gått	– Byt säkringar till de enskilda strömförbrukarna. (☞ s 126)
		– Ställ in klockan. (☞ s 35)

Blinkkod FI varningslampa (MIL)	 02 FI varningslampan (MIL) blinkar 2 ggr kort
Villkor för sättning av fel	Pulsgivare - funktionsfel i kopplingskretsen
Blinkkod FI varningslampa (MIL)	 09 FI varningslampan (MIL) blinkar 9 ggr kort
Villkor för sättning av fel	Insugningsrörets trycksensor cylinder 1 - för låg insignal
	Insugningsrörets trycksensor cylinder 1 - för hög insignal
Blinkkod FI varningslampa (MIL)	 12 FI varningslampan (MIL) blinkar 1 gg långt, 2 ggr kort
Villkor för sättning av fel	Temperatursensor/kylvätska - för låg insignal
	Temperatursensor/kylvätska - för hög insignal
Blinkkod FI varningslampa (MIL)	 13 FI varningslampan (MIL) blinkar 1 gg långt, 3 ggr kort
Villkor för sättning av fel	Temperatursensor/insugningsluft - för låg insignal
	Temperatursensor/insugningsluft - för hög insignal
Blinkkod FI varningslampa (MIL)	 14 FI varningslampan (MIL) blinkar 1 gg långt, 4 ggr kort
Villkor för sättning av fel	Trycksensor/omgivningsluft - för låg insignal
	Trycksensor/omgivningsluft - för hög insignal

Blinkkod FI varningslampa (MIL)	 15 FI varningslampan (MIL) blinkar 1 gg långt, 5 ggr kort
Villkor för sättning av fel	Lutningssensor - för låg insignal
	Lutningssensor - för hög insignal
Blinkkod FI varningslampa (MIL)	 17 FI varningslampan (MIL) blinkar 1 gg långt, 7 ggr kort
Villkor för sättning av fel	Syresensor cylinder 1, sensor 1 - funktionsfel i kopplingskretsen
Blinkkod FI varningslampa (MIL)	 22 FI varningslampan (MIL) blinkar 2 gg långt, 2 ggr kort
Villkor för sättning av fel	Växelidentifieringssensor - funktionsfel i kopplingskretsen
Blinkkod FI varningslampa (MIL)	 24 FI varningslampan (MIL) blinkar 2 ggr långt, 4 ggr kort
Villkor för sättning av fel	Spänningsförsörjning - funktionsfel i kopplingskretsen
Blinkkod FI varningslampa (MIL)	 25 FI varningslampan (MIL) blinkar 2 ggr långt, 5 ggr kort
Villkor för sättning av fel	Sidostödsbrytare - funktionsfel i kopplingskretsen

Blinkkod FI varningslampa (MIL)	 27 FI varningslampan (MIL) blinkar 2 ggr långt, 7 ggr kort
Villkor för sättning av fel	Gashandtagsgivare funktionsfel i kopplingskretsen - givarspänning gashandtag
Blinkkod FI varningslampa (MIL)	 33 FI varningslampan (MIL) blinkar 3 ggr långt, 3 ggr kort
Villkor för sättning av fel	Insprutningsventil cylinder 1 - funktionsfel i kopplingskretsen
Blinkkod FI varningslampa (MIL)	 37 FI varningslampan (MIL) blinkar 3 ggr långt, 7 ggr kort
Villkor för sättning av fel	Tändspole 1, cylinder 1 - funktionsfel i kopplingskretsen
Blinkkod FI varningslampa (MIL)	 39 FI varningslampan (MIL) blinkar 3 ggr långt, 9 ggr kort
Villkor för sättning av fel	Tändspole 2, cylinder 1 - funktionsfel i kopplingskretsen
Blinkkod FI varningslampa (MIL)	 41 FI varningslampan (MIL) blinkar 4 ggr långt, 1 gg kort
Villkor för sättning av fel	Bränslepumpstyrning - avbrott/kortslutning mot jord
	Bränslepumpstyrning - för hög insignal

Blinkkod FI varningslampa (MIL)	 45 FI varningslampan (MIL) blinkar 4 ggr långt, 5 ggr kort
Villkor för sättning av fel	Uppvärmning av syresensor cylinder 1, sensor 1 - avbrott/kortslutning mot jord
	Uppvärmning av syresensor cylinder 1, sensor 1 - för hög insignal
Blinkkod FI varningslampa (MIL)	 65 FI varningslampan (MIL) blinkar 6 ggr långt, 5 ggr kort
Villkor för sättning av fel	E <sup>2</sup> PROM-fel
Blinkkod FI varningslampa (MIL)	 82 FI varningslampan (MIL) blinkar 8 ggr långt, 2 ggr kort
Villkor för sättning av fel	Gasspjällsensor krets A - för hög insignal
	Gasspjällsensor krets A - för låg insignal
Blinkkod FI varningslampa (MIL)	 83 FI varningslampan (MIL) blinkar 8 ggr långt, 3 ggr kort
Villkor för sättning av fel	Gasspjällsensor krets B - för låg insignal
	Gasspjällsensor krets B - för hög insignal
Blinkkod FI varningslampa (MIL)	 84 FI varningslampan (MIL) blinkar 8 ggr långt, 4 ggr kort
Villkor för sättning av fel	Gasspjällssensor krets A och B - rimlighetsfel

Blinkkod FI varningslampa (MIL)	 85 FI varningslampan (MIL) blinkar 8 ggr långt, 5 ggr kort
Villkor för sättning av fel	Gashandtagssensor krets A - för låg insignal
	Gashandtagssensor krets A - för hög insignal
Blinkkod FI varningslampa (MIL)	 86 FI varningslampan (MIL) blinkar 8 ggr långt, 6 ggr kort
Villkor för sättning av fel	Gashandtagssensor krets A - för hög insignal
Blinkkod FI varningslampa (MIL)	 87 FI varningslampan (MIL) blinkar 8 ggr långt, 7 ggr kort
Villkor för sättning av fel	Gashandtagssensor krets A och B - rimlighetsfel
Blinkkod FI varningslampa (MIL)	 88 FI varningslampan (MIL) blinkar 8 ggr långt, 8 ggr kort
Villkor för sättning av fel	DBW gasspjällsposition - funktionsfel i kopplingskretsen
Blinkkod FI varningslampa (MIL)	 89 FI varningslampan (MIL) blinkar 8 ggr långt, 9 ggr kort
Villkor för sättning av fel	DBW gasspjällets återställningsfjäder - funktionsfel

Blinkkod FI varningslampa (MIL)	 90 FI varningslampan (MIL) blinkar 9 ggr långt
Villkor för sättning av fel	DBW internt huvudrelä - inaktivt DBW internt huvudrelä - aktivt
Blinkkod FI varningslampa (MIL)	 92 FI varningslampan (MIL) blinkar 9 ggr långt, 2 ggr kort
Villkor för sättning av fel	DBW drivrutin - funktionsfel
Blinkkod FI varningslampa (MIL)	 93 FI varningslampan (MIL) blinkar 9 ggr långt, 3 ggr kort
Villkor för sättning av fel	Motorelektronik KHRS - funktionsfel i co-processorn
Blinkkod FI varningslampa (MIL)	 94 FI varningslampan (MIL) blinkar 9 ggr långt, 4 ggr kort
Villkor för sättning av fel	DBW systemfel stoppfunktion - systemfel stoppfunktion A
Blinkkod FI varningslampa (MIL)	 95 FI varningslampan (MIL) blinkar 9 ggr långt, 5 ggr kort
Villkor för sättning av fel	DBW systemfel stoppfunktion - systemfel stoppfunktion B

Blinkkod FI varningslampa (MIL)	 96 FI varningslampan (MIL) blinkar 9 ggr långt, 6 ggr kort
Villkor för sättning av fel	Systemspänning - för låg ingångsspänning
	Systemspänning - för hög insignal

## 22.1 Motor

Typ	1-cylinder 4-takts bensinmotor, vätskekyld
Cylindervolym	690 cm <sup>3</sup>
Slag	84,5 mm
Diameter	102 mm
Kompression	12,6:1
Styrning	OHC, 4 ventiler styrda via vipparmar, drivning via kedja
Ventildiameter insugning	40 mm
Ventildiameter utblåsning	34 mm
Ventilspelet kallt	0,07... 0,13 mm
Vevaxellager	2 cylindriska rullager
Vevstakslager	Nållager
Kolv tappslager	Kolvbult med <b>DLC</b> beläggning
Kolv	Lättmetall, smidd
Kolvringar	1 L-ring, 1 övre kompressionsring, 1 oljering
Motorsmörjning	Semi-torrsumpsmörjning med 2 rotorpumpar
Primärutväxling	36:79
Koppling	<b>APTCTM</b> antihopping-koppling med oljebad/hydraulstyrd
Växellåda	6-växlad, klokoppling
Utväxlingsförhållande	
1:ans växel	14:35
2:ans växel	16:28
3:ans växel	21:28
4:ans växel	21:23

5:ans växel	23:22
6:ans växel	23:20
Beredning av bränsleluftblandningen	Elektroniskt styrd bränsleinsprutning
Tändsystem	Helelektroniskt tändsystem med digital tändningsreglering och kontaktfri styrning
Generator	12 V, 224 W
Tändstift	
Inre tändstift	NGK LKAR8BI-9
Yttre tändstift	NGK LMAR7A-9
Elektrodavstånd tändstift	0,9 mm
Kylning	Vätskekylning, permanent cirkulation av kylvätskan genom vattenpump
Tomgångsvarvtal	1 550... 1 650 v/min
Starthjälp	Elstartmotor, automatisk dekompressor

## 22.2 Åtdragningsmoment motor

Skruv membranfäste	M3	2 Nm	Loctite® 243™
Oljemunstycke för vevstakslagersmörjning	M4	2 Nm	Loctite® 243™
Slangklämma insugningsfläns	M4	2,5 Nm	–
Skruv avluftningslock på ventillocket	M5	6 Nm	Loctite® 243™
Skruv kopplingsfjäder	M5x25	6 Nm	–
Skruv lagersäkring	M5	6 Nm	Loctite® 243™
Skruv oljefilterlock	M5x16	6 Nm	–
Skruv oljepumplock upptill	M5	6 Nm	Loctite® 243™

Skruv täckplåt för oljereturen	M5	6 Nm	–
Skruv växelidentifieringssensor	M5x16	5 Nm	Loctite® 243™
Övriga skruvar motor	M5	6 Nm	–
Kedjebrottskydd	M6	5 Nm	–
Låsskruv vakuumanslutning	M6	10 Nm	Loctite® 243™
Skruv arreteringsspak	M6x20	10 Nm	Loctite® 243™
Skruv axialsäkring för kamaxel	M6	10 Nm	Loctite® 243™
Skruv bildekoration	M6	3... 4 Nm	Loctite® 243™
Skruv cylinder	M6	10 Nm	Loctite® 243™
Skruv generatorlock	M6x25	10 Nm	–
Skruv generatorlock (genomgående borrhål kedjeschakt)	M6x25	10 Nm	Loctite® 243™
Skruv kopplingens slavcylinder	M6x20	10 Nm	Loctite® 243™
Skruv kopplingens slavcylinder	M6x35	10 Nm	–
Skruv kopplingslock	M6	10 Nm	–
Skruv motorhölje	M6	10 Nm	–
Skruv oljepumplock nedtill	M6	10 Nm	Loctite® 243™
Skruv pulsgivare	M6x16	10 Nm	Loctite® 243™
Skruv startmotor	M6x20	10 Nm	Loctite® 243™
Skruv stator	M6	10 Nm	Loctite® 243™
Skruv styrkedjans spännskena	M6x30	10 Nm	Loctite® 243™
Skruv styrkedjans styrskena	M6x30	10 Nm	Loctite® 243™
Skruv termostathus	M6x20	10 Nm	Loctite® 243™
Skruv topplock	M6x25	10 Nm	Loctite® 243™

Skruv tändspole	M6	10 Nm	–
Skruv vattenpumphjul	M6x15	10 Nm	Loctite® 243™
Skruv vattenpumplock	M6x30	10 Nm	–
Skruv ventillock	M6	10 Nm	–
Skruv vipparmsaxel	M6x30	12 Nm	–
Skruv växelspak	M6	14 Nm	Loctite® 243™
Skruv växlingsarretering	M6x30	10 Nm	Loctite® 243™
Övriga skruvar motor	M6	10 Nm	–
Oljemunstycke för kylning av kolven	M6x0,75	4 Nm	Loctite® 243™
Låsskruv vevaxelfixering	M8	20 Nm	–
Stiftskruv avgasrörfläns	M8	10 Nm	Loctite® 243™
Skruv topplock	M10	Åtdragningsföljd: Dra åt korsvis, börja med den bakre skruven på styrkedjeschaktet. 1:a steget 15 Nm 2:a steget 30 Nm 3:e steget 45 Nm 4:e steget 60 Nm	Smord med motorolja
Låsskruv oljekanal för oljekylare	M10x1	15 Nm	–
Låsskruv vattenpumpens avtappningshål	M10x1	15 Nm	–
Oljeledning för oljetryckvakt	M10x1	10 Nm	–

Oljetryckvakt	M10x1	10 Nm	–
Skruv upplåsning av styrkedjans spännare	M10x1	10 Nm	–
Skruvpropp oljekanal	M10x1	15 Nm	<b>Loctite® 243™</b>
Yttre tändstift	M10x1	11 Nm	–
Inre tändstift	M12x1,25	18 Nm	–
Låsskruv reglerventil oljetryck	M12x1,5	20 Nm	–
Magnetplugg för oljeavtappning	M12x1,5	20 Nm	–
Temperatursensor för kylvätska på cylinderhuvudet	M12x1,5	12 Nm	–
Skruvpropp oljekanal	M14x1,5	15 Nm	<b>Loctite® 243™</b>
Inskruvningsstuts motorhölje	M16x1,5	25 Nm	<b>Loctite® 243™</b>
Mutter rotor	M18x1,5	100 Nm	–
Låsskruv oljesil	M20x1,5	15 Nm	–
Låsskruv styrkedjespännare	M20x1,5	25 Nm	–
Mutter framdrev	M20x1,5	80 Nm	<b>Loctite® 243™</b>
Mutter kopplingsmedbringare	M20x1,5	100 Nm	<b>Loctite® 243™</b>
Mutter primärhjul	M20LHx1,5	90 Nm	<b>Loctite® 243™</b>
Låsskruv oljetermostat	M24x1,5	15 Nm	–
Skruv i generatorlocket	M24x1,5	8 Nm	–

## 22.3 Volymer

### 22.3.1 Motorolja

Motorolja	1,70 l	Motorolja (SAE 10W/60) (00062010035) (☛ s 189)
		alternativ motorolja
		Motorolja (SAE 10W/50) (☛ s 189)

### 22.3.2 Kylvätska

Kylvätska	1,20 l	Kylvätska (☛ s 188)
		Kylvätska (färdigblandad) (☛ s 188)

### 22.3.3 Bränsle

Volym bränsletank, totalt ca	13,8 l	Blyfri bensin (ROZ 95) (☛ s 187)
------------------------------	--------	----------------------------------

## 22.4 Chassi

Ram	Ramrör av krom-molybden-stålrör, med pulverbeläggning	
Gaffel (Duke)	WP Suspension Up Side Down 4357	
gaffel (Duke R)	WP Suspension 4357 ROTA SPLIT	
Fjäderben (Duke)	WP Suspension 4618 med Pro-Lever omklänkning	
Fjäderben (Duke R)	WP Suspension 4618 med Pro-Lever länkage	
Fjädersvåg (Duke)		
fram	135 mm	
bak	135 mm	
Fjädersvåg (Duke R)		

fram	150 mm
bak	150 mm
Bromsanläggning	
fram	Skivbroms med radiellt fastskruvat bromsok med fyra kolvar, bromsskivan flytande lagrad
bak	Skivbroms med bromsok med en kolv, flytande lagrad
Bromsskivor - diameter	
fram	320 mm
bak	240 mm
Bromsskivor, slitagegräns	
fram	4,2 mm
bak	4,5 mm
Däcktryck utan passagerare	
fram	2,0 bar
bak	2,0 bar
Däcktryck med passagerare/max tillåten lastvikt	
fram	2,0 bar
bak	2,2 bar
Sekundärutväxling	16:40
Kedja	5/8 x 1/4" (520) X-ring
Styrhuvudvinkel	63,5°
Hjulbas (Duke)	1 447±15 mm
Hjulbas (Duke R)	1 451±15 mm
Sitthöjd utan last (Duke)	835 mm

Sitthöjd utan last (Duke R)	865 mm
Markfrigång utan last (Duke)	175 mm
Markfrigång utan last (Duke R)	190 mm
Vikt utan bränsle ca	150 kg
Maximal tillåten axellast fram	150 kg
Maximal tillåten axellast bak	220 kg
Maximal tillåten totalvikt	350 kg

Batteri	CBTX9-BS	Batterispänning: 12 V Märkkapacitet: 8 Ah underhållsfri
Säkring	58011109115	15 A
Säkring	58011109125	25 A
Säkring	58011109130	30 A
Säkring	75011088015	15 A
Säkring	75011088010	10 A

## 22.5 Elsystem

Strålkastare	H4 / sockel P43t	12 V 60/55 W
Positionsljus	W5W / sockel W2,1x9,5d	12 V 5 W
Instrumentbelysning och kontrollampor	LED	
Körriktningsvisare (Duke)	RY10W / sockel BAU15s	12 V 10 W
Körriktningsvisare (Duke R)	LED	

Broms-/bakljus	LED
Nummerskyltsbelysning	LED

## 22.6 Däck

Framdäck	Bakdäck
120/70 ZR 17 M/C 58W TL Michelin Pilot Power	160/60 ZR 17 M/C 69W TL Michelin Pilot Power
För ytterligare information, se avsnittet Service på: <a href="http://www.ktm.com">http://www.ktm.com</a>	

## 22.7 Gaffel

### 22.7.1 Duke

Gaffelns artikelnummer	05.18.7L.19
Gaffel	<b>WP Suspension</b> Up Side Down 4357
Fjäderkonstant	
Mellan (standard)	6,0 N/mm
Gaffellängd	816 mm
Gaffelolja per gaffelben	480 ml
	Gaffelolja (SAE 4) (48601166S1) (☛ s 187)

### 22.7.2 Duke R

Gaffelns artikelnummer	05.18.8M.11
gaffel	<b>WP Suspension</b> 4357 ROTA SPLIT
Kompressionsdämpning	

Komfort	17 klickningar	
Standard	12 klickningar	
Sport	7 klickningar	
Full nyttolast	7 klickningar	
Returdämpning		
Komfort	17 klickningar	
Standard	12 klickningar	
Sport	7 klickningar	
Full nyttolast	7 klickningar	
Fjäderlängd med förspänningsbussning(ar)	303 mm	
Fjäderkonstant		
Mellan (standard)	6,5 N/mm	
Luftkammarlängd	80±20 mm	
Gaffellängd	831 mm	
Gaffelolja per gaffelben	534 ml	Gaffelolja (SAE 4) (48601166S1) (☛ s 187)

## 22.8 Fjäderben

### 22.8.1 Duke

Fjäderbenets artikelnummer	01.18.7N.19
Fjäderben	<b>WP Suspension 4618 med Pro-Lever</b> omklänkning
Fjäderförspänning	
Standard	4 klickningar
Statiskt häng	20 mm

Häng under körning	45 mm
Monteringslängd	364 mm

## 22.8.2 Duke R

Fjäderbenets artikelnummer	15.18.7M.11
Fjäderben	<b>WP Suspension 4618 med Pro-Lever</b> länkage
Kompressionsdämpning, hög hastighet	
Komfort	2 varv
Standard	1,5 varv
Sport	1 varv
Full nyttolast	1 varv
Kompressionsdämpning, låg hastighet	
Komfort	20 klickningar
Standard	15 klickningar
Sport	10 klickningar
Max tillåten lastvikt	10 klickningar
Returdämpning	
Komfort	20 klickningar
Standard	15 klickningar
Sport	10 klickningar
Max tillåten lastvikt	10 klickningar
Fjäderförspänning	
Komfort	11 mm
Standard	11 mm

Sport	11 mm
Full nyttolast	11 mm
Fjäderkonstant	
Mjuk	70 N/mm
Mellan (standard)	75 N/mm
Fjäderlängd	185 mm
Gasträck	10 bar
Statiskt häng	25 mm
Häng under körning	60... 65 mm
Monteringslängd	370 mm
Stötdämparolja	Stötdämparolja (SAE 2,5) (50180342S1) (☛ s 190)

## 22.9 Åtdragningsmoment chassi

Skruv kombinationsinstrument	EJOT	1 Nm	–
Skruv strålkastare	EJOT	2 Nm	–
Skruv strålkastarmask	EJOT	1 Nm	–
Skruv sidostödsbrytare	M4	2 Nm	Loctite® 243™
Fästklämma bromsledning	M5	3 Nm	–
Skruv bränslenivågivare	M5	3 Nm	–
Skruv bränslepump	M5	4 Nm	–
Skruv fotbromspedalsteg (Duke)	M5	6 Nm	Loctite® 243™
Skruv fäste ljusomkopplare och nödavsstängningsknapp	M5	3,5 Nm	–
Skruv kabel till startmotor	M5	3 Nm	–

Skruv luftfilterbox	M5	3 Nm	–
Skruv plastklämma för bromskabeln på gaffelbenet	M5	2 Nm	–
Skruv tryckregulator	M5	4 Nm	–
Skruv värmeskyddsplåt	M5	5 Nm	Loctite® 243™
Övriga skruvar chassi	M5	5 Nm	–
Bult strålkastarmask	M6	6,3 Nm	Loctite® 243™
Dubbelsidigt gängstift	M6	6 Nm	Loctite® 243™
Kedjeskydd	M6	4 Nm	Loctite® 243™
Mutter tryckstång fotbromspedal	M6	6 Nm	–
Skruv bakbromsens bromsvätskebehållare	M6	5 Nm	–
Skruv batteripol	M6	2 Nm	–
Skruv fotbromscyliner	M6	10 Nm	Loctite® 243™
Skruv fotbromspedalsteg (Duke R)	M6	10 Nm	Loctite® 243™
Skruv kedjeskydd	M6	10 Nm	Loctite® 243™
Skruv klämma avgasrör	M6	8 Nm	Kopparpasta
Skruv kullad tryckstång på fotbromscylindern	M6	10 Nm	Loctite® 243™
Skruv kylarfäste nedtill	M6	5 Nm	–
Skruv magnethållare på sidostödet	M6	10 Nm	Loctite® 243™
Skruv sadellås	M6	10 Nm	Loctite® 222™
Skruv skydd bakljus	M6	8 Nm	–
Skruv styrdonshållare	M6	3 Nm	–
Skruv tankspoiler	M6	3 Nm	–

Skruv till spänningsregulatorn	M6	8 Nm	–
Växlestänger mutter	M6	6 Nm	–
Växlestänger mutter	M6LH	6 Nm	–
Övriga muttrar chassi	M6	10 Nm	–
Övriga skruvar chassi	M6	10 Nm	–
Mutter bakdrevsskruv	M8	35 Nm	Loctite® 2701™
Mutter grenrör på cylinderhuvudet	M8	20 Nm	Kopparpasta
Skruv avgassystem	M8	25 Nm	–
Skruv axelklämma	M8	15 Nm	–
Skruv bromsskiva bak	M8	30 Nm	Loctite® 243™
Skruv bromsskiva fram	M8	30 Nm	Loctite® 243™
Skruv fjäderhållare på sidostödets konsol	M8	25 Nm	Loctite® 243™
Skruv fotpinnsfäste bak	M8x30	25 Nm	Loctite® 243™
Skruv fotpinnsfäste bak	M8x50	25 Nm	Loctite® 243™
Skruv fotpinnsfäste bak	M8x20	Skruv med nedsänkt huvud 25 Nm	Loctite® 243™
Skruv fotpinnsfäste bak	M8x45	Skruv med nedsänkt huvud 25 Nm	Loctite® 243™
Skruv fotpinnsfäste fram	M8	25 Nm	Loctite® 243™
Skruv förbindelsekonsol motorhållare fram	M8	25 Nm	Loctite® 243™
Skruv gaffelkrona nedtill	M8	12 Nm	–
Skruv gaffelkrona upptill	M8	17 Nm	–

Skruv handtag	M8x30	Skruv med nedsänkt huvud 18 Nm	Loctite® 243™
Skruv handtag skydd	M8x20	18 Nm	Loctite® 243™
Skruv nummerskyltshållare	M8	18 Nm	Loctite® 243™
Skruv sidostödets konsol	M8	25 Nm	Loctite® 243™
Skruv slutdämparfäste	M8	25 Nm	–
Skruv slutdämparklämma (Duke R)	M8	15 Nm	–
Skruv styrets klämelement	M8	20 Nm	–
Skruv tändningslås (engångsskruv)	M8		Loctite® 243™
Slutdämparhållare (Duke R)	M8x40	25 Nm	–
Slutdämparhållare (Duke R)	M8x60	25 Nm	–
Övriga muttrar chassi	M8	25 Nm	–
Övriga skruvar chassi	M8	25 Nm	–
Skruv fotbromspedal	M10	25 Nm	–
Skruv motorfäste	M10	45 Nm	Loctite® 243™
Skruv ramarm	M10	45 Nm	Loctite® 243™
Skruv sidostöd	M10	35 Nm	Loctite® 243™
Skruv styrhållare	M10	20 Nm	–
Övriga muttrar chassi	M10	45 Nm	–
Övriga skruvar chassi	M10	45 Nm	–
Hålskruv bromsledning	M10x1	22 Nm	–
Hålskruv tryckmodulator	M10x1	20 Nm	–
Skruv bromsok fram	M10x1,25	45 Nm	Loctite® 243™
Skruv fjäderben nedtill	M10x1,25	50 Nm	Loctite® 243™

## 22 TEKNISK INFORMATION

Skruv fjäderben upptill	M10x1,25	50 Nm	Loctite® 243™
Syresensor	M12x1,25	25 Nm	–
Mutter länk på vinkelarmen	M14x1,5	100 Nm	–
Mutter ram vid länken	M14x1,5	100 Nm	–
Mutter vinkelarm på svingarmen	M14x1,5	100 Nm	–
Mutter baksvingsbult	M16x1,5	100 Nm	–
Skruv styrhuvud	M20x1,5	40 Nm	–
Skruv hjulaxel fram	M24x1,5	45 Nm	–
Ställring baksvingslager	M24x1,5	25 Nm	–
Mutter hjulaxel bak	M25x1,5	90 Nm	–
Mutter styrhuvud	M28x1	12 Nm	–

## Blyfri bensin (ROZ 95)

### Standard/klassificering

- DIN EN 228 (ROZ 95)

### Specifikation

- Använd endast blyfri bensin som motsvarar den angivna standarden eller är likvärdig med denna.
- En etanolhalt på max. 10 % (E10-bensin) är helt ofarlig.



### Info

Använd **inte** bränsle av metanol (t ex M15, M85, M100) eller med en etanolhalt på över 10 % (t ex E15, E25, E85, E100).

## Bromsvätska DOT 4 / DOT 5.1

### Standard/klassificering

- DOT

### Specifikation

- Använd endast bromsvätska som motsvarar angiven standard (se uppgifter på behållaren) och som har motsvarande egenskaper.

### Rekommenderad leverantör

#### Castrol

- RESPONSE BRAKE FLUID SUPER DOT 4

#### Motorex®

- Brake Fluid DOT 5.1

## Gaffelolja (SAE 4) (48601166S1)

### Standard/klassificering

- SAE (☛ s 193) (SAE 4)

### Specifikation

- Använd endast oljor som uppfyller kraven i angivna standarder (se uppgifter på behållaren) och har motsvarande egenskaper.

## Hydraulolja (15)

### Standard/klassificering

- ISO VG (15)

### Specifikation

- Använd endast hydraulolja som motsvarar angiven standard (se uppgifter på behållaren) och som har motsvarande egenskaper.

### Rekommenderad leverantör

#### Motorex®

- Hydraulic Fluid 75

## Kylvätska

### Specifikation

- Använd endast lämplig kylvätska (även i länder där det är mycket varmt). Användning av frostskyddsvätska av sämre kvalitet kan leda till korrosion och skumbildning.
- Använd endast etylenglykolbaserad kylvätska.

### Blandningsförhållande

Frotskydd: -25... -45 °C	50 % korrosions-/frotskyddsmedel 50 % destillerat vatten
--------------------------	---

## Kylvätska (färdigblandad)

Frotskydd	-40 °C
-----------	--------

### Rekommenderad leverantör

#### Motorex®

- COOLANT M5.0

## Motorolja (SAE 10W/60) (00062010035)

### Standard/klassificering

- JASO T903 MA (☛ s 193)
- SAE (☛ s 193) (SAE 10W/60)
- KTM LC4 2007+

### Specifikation

- Använd endast motoroljor som motsvarar angivna standarder (se uppgifter på behållaren) och som har motsvarande egenskaper.

Helsyntetisk motorolja

### Rekommenderad leverantör

#### Motorex®

- Cross Power 4T

## Motorolja (SAE 10W/50)

### Standard/klassificering

- JASO T903 MA (☛ s 193)
- SAE (☛ s 193) (SAE 10W/50)

### Specifikation

- Använd endast motoroljor som motsvarar angivna standarder (se uppgifter på behållaren) och som har motsvarande egenskaper.

Helsyntetisk motorolja

### Rekommenderad leverantör

#### Motorex®

- Power Synt 4T

## Stötdämparolja (SAE 2,5) (50180342S1)

### Standard/klassificering

- SAE (☛ s 193) (SAE 2,5)

### Specifikation

- Använd endast oljor som uppfyller angivna standarder (se uppgifter på behållaren) och har motsvarande egenskaper.

## Bränsletillsats

Rekommenderad leverantör

Motorex®

- Fuel Stabilizer

## Kedjerengöringsmedel

Rekommenderad leverantör

Motorex®

- Chain Clean

## Kedjespray Onroad

Specifikation

Rekommenderad leverantör

Motorex®

- Chainlube Road

## Konserveringsmedel för lack, metall och gummi

Rekommenderad leverantör

Motorex®

- Moto Protect

## Långtidsfett

Rekommenderad leverantör

Motorex®

- Bike Grease 2000

## Perfect finish och polermedel för lack ( höggloss)

Rekommenderad leverantör

Motorex®

- Moto Polish & Shine

## Rengöringsmedel för motorcykel

Rekommenderad leverantör

Motorex®

- Moto Clean

## Specialrengöringsmedel för glänsande eller matta lack-, metall- och plastytor

Rekommenderad leverantör

Motorex®

- Quick Cleaner

## Universal oljespray

Rekommenderad leverantör

Motorex®

- Joker 440 Synthetic

## SAE

SAE-viskositetsklasserna har framtagits av Society of Automotive Engineers och delar in oljor efter deras viskositet. Viskositeten beskriver bara en oljas egenskap och ger ingen upplysning om kvaliteten.

## JASO T903 MA

Olika tekniska utvecklingstendenser ledde till en egen specifikation för fyrtaktsmotorcyklar - standarden JASO T903 MA. I fyrtaktsmotorcyklar användes tidigare motoroljor för personbilar eftersom det saknades en egen specifikation för motorcyklar. För bilmotorer är långa underhållsintervaller viktiga. För motorcykelmotorer är högt effektutbyte och höga varvtal viktigt. I de flesta motorcyklarna används motorolja för smörjning av transmissionen och kopplingen. Standarden JASO MA tar hänsyn till dessa speciella krav.

<b>A</b>	
ABS	91
Arbetsregler	11
Avsedd användning	8
<b>B</b>	
Bagage	49
Bakdrev	
kontroll	87
Bakhjul	
demontering	110
montering	111
Batteri	
demontering	118
laddning	120
montering	119
Bilder	14
Blinkersomkopplare	28
Blinkkod	164-170
Bromsar	58
Bromsbelägg	
kontroll av bakbromsens belägg	105
kontroll av frambroms	97
Bromshandtag	25
inställning av utgångsläge	92

Bromsskivor	
kontroll	93
Bromssystem	91-105
Bromsvätska	
påfyllning för frambromsen	95
påfyllning i bakbromsen	103
Bromsvätskans nivå	
kontroll av frambroms	94
Bromsvätskenivå	
kontroll av bakbromsen	102
Bruksanvisning	12
Bränslen, vätskor och oljor	13
<b>C</b>	
Chassinummer	20
<b>D</b>	
Däckens skick	
kontroll	115
Däcktryck	
kontroll	117
Dämpargummin bakhjulsnav	
kontroll	114
<b>E</b>	
Elstartknapp	29
<b>F</b>	
Felsökning	161-163

<b>Fjäderben</b> .....	67
inställning av fjäderförspänning .....	72
inställning av kompressionsdämpning, hög hastighet .....	69
inställning av kompressionsdämpning, låg hastighet .....	70
inställning av returdämpning .....	71
kompressionsdämpning allmänt .....	69
<b>Fjäderbenets artikelnummer</b> .....	23
<b>Fordonsbild</b>	
bakifrån, höger sida .....	18
framifrån, vänster sida .....	16
<b>Fotbromspedal</b> .....	45
inställning av utgångsläge .....	99
kontroll av spel .....	98
<b>Fotbromspedalens trampyta</b>	
inställning .....	77
<b>Fotpinnar</b>	
inställning .....	74
<b>Framdrev</b>	
kontroll .....	87
<b>Framhjul</b>	
demontering .....	106
montering .....	107
<b>Frostskydd</b>	
kontroll .....	137
<b>Förvaring</b> .....	159-160

## G

<b>Gaffel</b> .....	67
inställning av kompression .....	67
inställning av returdämpning .....	68
<b>Gaffelns artikelnummer</b> .....	23
<b>Garanti</b> .....	13
<b>Gashandtag</b> .....	26

## H

<b>Handtag</b> .....	42
<b>Huvudsäkring</b>	
byte .....	123

## I

<b>Idrifttagande</b>	
anvisningar för det första idrifttagandet .....	47
efter förvaring .....	160
kontroll- och skötselarbeten före vaje idrifttagande .....	51
<b>Inbromsning</b> .....	58

## K

<b>Kedja</b>	
kontroll .....	87
kontroll av nedsmutsning .....	82
rengöring .....	83
<b>Kedjespänning</b>	
inställning .....	85
kontroll .....	84

<b>Knapp för ljusstuta</b> .....	28	<b>Kylvätskenivå</b>	
<b>Kombinationsinstrument</b>		kontroll .....	137
display .....	33	kontroll i expansionskärl .....	140
display <b>ODO</b> .....	36	<b>Körning</b> .....	<b>54</b>
display <b>TRIP F</b> .....	38	börja köra .....	53
funktionsknappar .....	31	<b>L</b>	
hastighetsmätare .....	34	<b>Lampa för körriktningsvisare</b>	
inställning av kilometer eller engelska mil .....	34	byte .....	134
inställning av klockan .....	35	<b>Lasta fordonet</b> .....	49
klocka .....	35	<b>Ljusomkopplare</b> .....	27
kontrollampor .....	32	<b>Låsningsfritt bromssystem</b> .....	91
temperaturmätare för kylvätskan .....	39	<b>M</b>	
varvtalsmätare .....	31	<b>Miljö</b> .....	11
visningsläge <b>GEAR</b> .....	38	<b>Motor</b>	
visningsläge <b>TRIP 1</b> ställa in/återställa .....	36	inkörning .....	48
visningsläge <b>TRIP 2</b> ställa in/återställa .....	37	<b>Motorcykel</b>	
översikt .....	30	lyftning med lyftanordning bak .....	78
<b>Kontrollampor</b> .....	32	lyftning med lyftanordning fram .....	79
<b>Koppling</b> .....	<b>54</b>	nedtagning från lyftanordning bak .....	78
kontroll/åtgärd av vätskenivå .....	89	nedtagning från lyftanordning fram .....	80
<b>Kopplingshandtag</b> .....	<b>25</b>	rengöring .....	155
inställning av utgångsläge .....	89	<b>Motorkonfiguration</b>	
<b>Kundtjänst</b> .....	14	inställning .....	145
<b>Kylsystem</b> .....	<b>137</b>	<b>Motornummer</b> .....	22
påfyllning/avlufning .....	142		
<b>Kylvätska</b>			
avtappning .....	141		

## Motorolja

byte .....	149
påfyllning .....	153

## Motoroljenivå

kontroll .....	149
----------------	-----

## N

Nyckelnummer .....	21
--------------------	----

Nödavstängningsknapp .....	29
----------------------------	----

## O

### Oljefilter

byte .....	149
------------	-----

### Oljesilar

rengöring .....	149
-----------------	-----

## P

Parkera .....	59
---------------	----

Passagerarfotpinne .....	42
--------------------------	----

### Passagerarsadel

borttagning .....	80
montering .....	81

### Passagerarsadelskydd

borttagning .....	81
montering .....	82

### Positionsljuslampa

byte .....	133
------------	-----

## Påfyllningsmängd

motorolja .....	153, 176
-----------------	----------

## R

Reklamationsrätt .....	13
------------------------	----

Reservdelar .....	13
-------------------	----

## S

Sadellås .....	41
----------------	----

Service .....	14
---------------	----

Serviceschema .....	64-66
---------------------	-------

Sidostöd .....	46
----------------	----

Signalhornsknapp .....	27
------------------------	----

Skyddsutrustning .....	11
------------------------	----

Stanna .....	59
--------------	----

Starta motorcykeln .....	52
--------------------------	----

### Strålkastarinställning

inställning .....	136
-------------------	-----

kontroll .....	135
----------------	-----

### Strålkastarlampa

byte .....	131
------------	-----

### Strålkastarmask med strålkastare

demontering .....	129
-------------------	-----

montering .....	130
-----------------	-----

Styrlås .....	30
---------------	----

Säker drift .....	10
-------------------	----

### Säkring

byte av enskilda förbrukare .....	126
-----------------------------------	-----

## Säkringar ABS

byte . . . . . 125

## T

### Tanka

bränsle . . . . . 62

### Tanklock

stängning . . . . . 40

öppning . . . . . 39

### Teknisk information

chassi . . . . . 176

däck . . . . . 179

elsystem . . . . . 178

fjäderben . . . . . 180

gaffel . . . . . 179

motor . . . . . 171-186

volymer . . . . . 176

åtdragningsmoment chassi . . . . . 182

åtdragningsmoment motor . . . . . 172

Tillbehör . . . . . 13

Transport . . . . . 61

Typskylt . . . . . 20

Tändningslås . . . . . 30

## V

Verktyg som följer med fordonet . . . . . 41

### Vinterkörning

kontroll- och skötselarbeten . . . . . 157

## Volym

bränsle . . . . . 63, 176

kylvätska . . . . . 176

Växelspak . . . . . 43

inställning av utgångsläge . . . . . 146

kontroll av utgångsläget . . . . . 146

## Ä

Ändamålsenlig användning . . . . . 8

## Ö

Övriga medel . . . . . 13



3213103sv

11/2013



**KTM-Sportmotorcycle AG**  
5230 Mattighofen/Osterrke  
<http://www.ktm.com>



Foto: Mitterbauer/KTM