

690 Enduro R EU  
690 Enduro R AU

Art.nr 3213263sv



**KTM**



# KÄRA KTM-KUND

Vi gratulerar dig till ditt köp av en KTM motorcykel. Du äger nu en modern, sportig motorcykel som du kommer ha mycket glädje av om du tar hand om den och sköter den på rätt sätt.

Vi önskar dig mycket nöje!

Notera ditt fordons serienummer.

Chassinummer (☛ s 20)	Återförsäljarens stämpel
Motornummer (☛ s 21)	
Nyckelnummer (☛ s 21)	

Vid tryck motsvarade bruksanvisningen seriens senaste version. Små avvikelser p.g.a. vidareutveckling av motorcyklarnas konstruktion kan ej helt uteslutas.

Samtliga uppgifter är ej bindande. KTM Motorrad AG förbehåller sig framför allt rätten att ändra och/eller stryka teknisk information, priser, färger, former, material, service, konstruktioner, utrustning och dyl utan ersättning eller förvarning, samt att anpassa dessa till lokala företeelser och ställa in tillverkningen av en viss modell utan förvarning. KTM ansvarar ej för leveransmöjligheter, avvikelser från bilder och beskrivningar eller för tryckfel och andra fel. De avbildade modellerna innehåller delvis speciell utrustning som ej ingår i standardleveransen.

© 2014 KTM Motorrad AG, Mattighofen Österrike

Alla rättigheter förbehållna

Eftertryck, helt eller delvis, samt all typ av flerfaldigande är endast tillåtet efter upphosvrättsinnehavarens skriftliga medgivande.

# KÄRA KTM-KUND

2



ISO 9001(12 100 6061)

KTM använder kvalitetsstyrningsrutiner enligt kvalitetsstandarden ISO 9001 för att uppnå högsta möjliga produktkvalitet.

Utfärdat av: TÜV Management Service

REG.NO. 12 100 6061

KTM Motorrad AG

5230 Mattighofen, Österrike

# INNEHÅLLSFÖRTECKNING

3

1	FRAMSTÄLLNINGSMEDEL .....	7	5.4	Motornummer .....	21
	1.1 Symboler.....	7	5.5	Gaffelns artikelnummer.....	22
	1.2 Format.....	7	5.6	Fjäderbenets artikelnummer .....	22
2	SÄKERHETSANVISNINGAR.....	8	6	MANÖVERANORDNINGAR .....	23
	2.1 Användningsdefinition - ändamålsenlig användning .....	8	6.1	Kopplingshandtag .....	23
	2.2 Säkerhetsanvisningar .....	8	6.2	Bromshandtag .....	23
	2.3 Risknivåer och symboler .....	9	6.3	Gashandtag .....	24
	2.4 Varning för manipulationer.....	9	6.4	Signalhornsknapp .....	24
	2.5 Säker drift.....	10	6.5	Ljusomkopplare .....	25
	2.6 Skyddsutrustning .....	11	6.6	Blinkersomkopplare .....	25
	2.7 Arbetsregler .....	11	6.7	Nödavstängningsknapp .....	26
	2.8 Miljö.....	11	6.8	Elstartknapp .....	26
	2.9 Bruksanvisning .....	12	6.9	Tändnings-/styllås .....	27
3	VIKTIG INFORMATION .....	13	6.10	Kombinationsinstrument .....	27
	3.1 Garanti, reklamationsrätt .....	13	6.10.1	Kombinationsinstrument - översikt .....	27
	3.2 Drivmedel, tillsatsmedel.....	13	6.10.2	funktionsknappar .....	28
	3.3 Reservdelar, tillbehör .....	13	6.10.3	varvtalsmätare.....	28
	3.4 Service.....	14	6.10.4	kontrollampor.....	29
	3.5 Bilder.....	14	6.10.5	display .....	30
	3.6 Kundtjänst.....	14	6.10.6	Hastighetsmätare .....	31
4	FORDON .....	16	6.10.7	Ställa in kilometer/engelsk mil.....	31
	4.1 Fordonet sett framifrån, vänster sida (översikt) .....	16	6.10.8	Tid .....	32
	4.2 Fordon, sett bakifrån, höger sida (översikt) .....	18	6.10.9	Ställa in klockan .....	32
5	SERIENUMMER .....	20	6.10.10	Visningsläge ODO.....	33
	5.1 Chassinummer.....	20	6.10.11	ställa in/återställa mätaren TRIP 1 .....	33
	5.2 Typskylt.....	20	6.10.12	ställa in/återställa mätaren TRIP 2 .....	34
	5.3 Nyckelnummer.....	21	6.10.13	Visningsläge TRIP F.....	35
			6.10.14	Visningsläge GEAR .....	35

















# INNEHÅLLSFÖRTECKNING

4

6.10.15	Kylvätsketemperaturmätare .....	36	10.3	Ställa in gaffelns returdämpning .....	62
6.11	Öppna tanklock .....	36	10.4	Kompressionsdämpning fjäderben .....	63
6.12	Stänga tanklock .....	37	10.5	Ställa in fjäderbenets kompressionsdämpning, låg hastighet .....	63
6.13	Låsanordning sadel .....	38	10.6	Ställa in fjäderbenets kompressionsdämpning, hög hastighet .....	64
6.14	Handtag .....	38	10.7	Ställa in fjäderbenets returdämpning .....	65
6.15	Passagerarfotpinne .....	39	10.8	Bestämma måttet för det avlastade bakhjulet .....	66
6.16	Växelspak .....	39	10.9	Kontrollera fjäderbenets statiska häng .....	67
6.17	Fotbromspedal .....	40	10.10	Kontrollera fjäderbenets häng under körning .....	68
6.18	Sidostöd .....	41	10.11	Ställa in fjäderbenets fjäderförspänning  .....	68
7	IDRIFTTAGANDE .....	42	10.12	Ställa in hänget under körning  .....	70
7.1	Anvisningar för det första idrifttagandet .....	42	10.13	Styrets läge .....	71
7.2	Köra in motorn .....	43	10.14	Ställa in styrets läge  .....	71
7.3	Lasta fordonet .....	44	11	SERVICEARBETEN PÅ CHASSIT .....	73
8	KÖRANVISNING .....	46	11.1	Lyfta upp motorcykeln med mc-lyft .....	73
8.1	Kontroll- och skötselarbeten före vaje idrifttagande .....	46	11.2	Ta ned motorcykeln från mc-lyften .....	73
8.2	Starta motorcykeln .....	47	11.3	Rengöra gaffelbenens dammtätningar .....	74
8.3	Börja köra .....	48	11.4	Lossa gaffelskyddet .....	75
8.4	Växla, köra .....	49	11.5	Sätta gaffelskyddet på plats .....	76
8.5	Inbromsning .....	52	11.6	Kontrollera styrhuvudets lagerspel .....	76
8.6	Stanna, parkera .....	54	11.7	Ställa in styrhuvudets lagerspel  .....	77
8.7	Transport .....	55	11.8	Ta bort sadeln .....	79
8.8	Fylla på bränsle .....	56	11.9	Montera sadeln .....	79
9	SERVICESHEMA .....	58	11.10	Demontera luftfiltret  .....	80
9.1	Serviceschema .....	58	11.11	Montera luftfiltret  .....	81
10	INSTÄLLNING AV CHASSIT .....	61	11.12	Kontrollera kedjans nedsmutsning .....	82
10.1	Gaffel/fjäderben .....	61	11.13	Rengöra kedjan .....	82
10.2	Ställa in gaffelns kompressionsdämpning .....	61	11.14	Kontrollera kedjespänningen .....	83







# INNEHÅLLSFÖRTECKNING

5

11.15	Ställa in kedjespänningen.....	84	13.6	Kontrollera däckens skick.....	121
11.16	Kontrollera kedja, bakdrev, framdrev och kedjestyrare .....	86	13.7	Kontrollera lufttrycket i däcken.....	122
11.17	Ställa in kedjestyrningen  .....	91	13.8	Kontrollera ekrarnas spänning.....	123
11.18	Ställa in kopplingshandtagets utgångsläge .....	92	14	ELSYSTEM .....	125
11.19	Kontrollera/åtgärda hydraulkopplingens vätskenivå.....	92	14.1	Demontera batteriet  .....	125
11.20	Demontera motorskyddet .....	93	14.2	Montera batteriet  .....	127
11.21	Montera motorskyddet .....	94	14.3	Ladda batteriet  .....	129
12	BROMSSYSTEM .....	95	14.4	Byta huvudsäkring .....	132
12.1	ABS / låsningsfritt bromssystem .....	95	14.5	Byta säkringar ABS.....	133
12.2	Ställa in bromshandtagets utgångsläge.....	96	14.6	Byta de enskilda förbrukarnas säkringar .....	135
12.3	Kontrollera bromsskivorna.....	97	14.7	Demontera strålkastarmasken och strålkastaren .....	137
12.4	Kontrollera bromsvätskenivån i frambromsen .....	98	14.8	Montera strålkastarmasken och strålkastaren .....	138
12.5	Fylla på frambromsens bromsvätska  .....	99	14.9	Byta strålkastarlampa .....	139
12.6	Kontrollera frambromsens bromsbelägg.....	100	14.10	Byta lampa för positionsljuset.....	141
12.7	Byta frambromsens bromsbelägg  .....	101	14.11	Byta lampa för körriktningsvisaren.....	142
12.8	Kontrollera fotbromspedalens spel .....	104	14.12	Kontrollera strålkastarens inställning .....	144
12.9	Ställa in fotbromspedalens utgångsläge  .....	105	14.13	Ställa in strålkastarens räckvidd .....	144
12.10	Kontrollera bromsvätskenivån för bakbromsen ....	106	15	KYLSYSTEM.....	146
12.11	Fylla på bromsvätska för bakbromsen  .....	106	15.1	Kylsystem.....	146
12.12	Kontrollera bakbromsens bromsbelägg .....	108	15.2	Kontrollera frostskyddet och kylvätskenivån.....	146
12.13	Byta bakbromsens bromsbelägg  .....	109	15.3	Kontrollera kylvätskenivån .....	148
13	HJUL, DÄCK .....	113	15.4	Tappa av kylvätska  .....	149
13.1	Demontera framhjulet  .....	113	15.5	Fylla på/avlufva kylsystemet  .....	151
13.2	Montera framhjulet  .....	114	16	INSTÄLLNING AV MOTORN .....	153
13.3	Demontera bakhjulet  .....	116	16.1	Ställa in motorkonfigurationen .....	153
13.4	Montera bakhjulet  .....	117	16.2	Kontrollera växelspakens utgångsläge .....	154
13.5	Kontrollera bakhjulsnavets dämpargummin  .....	119	16.3	Ställa in växelspakens utgångsläge  .....	155

# INNEHÅLLSFÖRTECKNING

6

17	SERVICEARBETEN PÅ MOTORN.....	156	22.7	Gaffel .....	188
17.1	Kontrollera motoroljenivån .....	156	22.8	Fjäderben.....	189
17.2	Byta motorolja och oljefilter, rengöra oljesilarna  .....	157	22.9	Åtdragningsmoment chassi .....	190
17.3	Tappa av motoroljan  .....	157	23	BRÄNSLEN, VÄTSKOR OCH OLJOR.....	195
17.4	Demontera oljefiltret  .....	158	24	ÖVRIGA MEDEL .....	198
17.5	Rengöra oljesilarna  .....	160	25	STANDARDER.....	200
17.6	Montera oljefiltret  .....	162		INDEXFÖRTECKNING .....	201
17.7	Fylla på motorolja  .....	162			
17.8	Fylla på motorolja .....	163			
18	RENGÖRING, SKÖTSEL.....	165			
18.1	Rengöra motorcykeln.....	165			
18.2	Kontroll- och skötselarbeten inför vinterkörning....	167			
19	FÖRVARING .....	169			
19.1	Förvaring.....	169			
19.2	Idrifttagande efter förvaring.....	170			
20	FELSÖKNING .....	171			
21	BLINKKOD .....	174			
22	TEKNISK INFORMATION.....	180			
22.1	Motor.....	180			
22.2	Åtdragningsmoment motor .....	181			
22.3	Volymer.....	185			
22.3.1	Motorolja.....	185			
22.3.2	Kylvätska .....	185			
22.3.3	Bränsle .....	185			
22.4	Chassi .....	185			
22.5	Elsystem .....	187			
22.6	Däck.....	188			

# 1 FRAMSTÄLLNINGSMEDEL

## 1.1 Symboler

Nedan förklaras symbolerna som används i bruksanvisningen.

---



Betecknar en väntad reaktion (t ex ett arbetssteg eller en funktion).



Betecknar en oväntad reaktion (t ex ett arbetssteg eller en funktion).



Alla arbeten med den här symbolen kräver expertis och tekniskt kunnande. För din egen säkerhet, överlåt dessa arbeten till en auktoriserad KTM-verkstad! Där servas din motorcykel av utbildad personal med specialverktyg på bästa sätt.



Betecknar en sidhänvisning (mer information finns att läsa på den sidan).

---

## 1.2 Format

Nedan beskrivs de typsnittsformat som används i bruksanvisningen.

---

**Egennamn**

Betecknar ett egennamn.

**Namn®**

Betecknar ett registrerat namn.

**Varumärke™**

Betecknar ett varumärke.

---

## 2.1 Användningsdefinition - ändamålsenlig användning

KTM-sportmotorcyklar är utvecklade och konstruerade för att klara normala påfrestningar vid reguljär körning på allmän väg och i lätt terräng (grusvägar), dock inte på tävlingssträckor.

---



### Info

Motorcykeln är endast godkänd för allmän vägtrafik i ett homologerat utförande.

---

## 2.2 Säkerhetsanvisningar

För säker hantering av fordonet måste några säkerhetsanvisningar observeras. Läs därför igenom denna anvisning noggrant. Säkerhetsanvisningarna är tydligt utmärkta i texten och det finns länkar till de berörda avsnitten.

---



### Info

På fordonet finns olika informations- och varningsdekaler fastsatta på väl synliga ställen. Ta inte bort några informations-/varningsdekaler. Om dessa saknas kan du själv eller andra personer missa faror och skada sig på grund av detta.

---

### 2.3 Risknivåer och symboler



#### Fara

Kännetecknar en risk som direkt eller med säkerhet leder till dödsfall eller svåra, kvarstående skador om inte lämpliga åtgärder vidtas.



#### Varning

Kännetecknar en risk som sannolikt leder till dödsfall eller svåra skador om inte lämpliga åtgärder vidtas.



#### Försiktigt

Kännetecknar en risk som kan leda till lätta skador om inte lämpliga åtgärder vidtas.

#### Observera

Kännetecknar en risk som leder till avsevärda maskin- och materialskador om inte lämpliga åtgärder vidtas.



#### Varning

Kännetecknar en risk som kan leda till miljöskador om inte lämpliga åtgärder vidtas.

### 2.4 Varning för manipulationer

Det är förbjudet att göra ändringar på ljuddämpande komponenter. Det är förbjudet enligt lag att vidta följande åtgärder eller att ändra till något av nedanstående tillstånd:

- 1 Borttagning eller upphävande av funktionen av ljuddämpande utrustning eller komponenter på ett nytt fordon innan det säljs eller levereras till kunden eller under fordonets bruksperiod för andra ändamål än för service, reparation eller byte samt
- 2 användning av fordonet efter att sådan utrustning eller komponent har tagits bort eller tagits ur funktion.

Exempel på olaglig manipulation:

- 1 Borttagning eller borring av hål i slutdämpare, stötplåtar, grenrör eller andra avgasledande komponenter.
- 2 Borttagning eller borring av hål i delar av insugningssystemet.
- 3 Användning i felaktigt underhållsskick.
- 4 Att byta rörliga delar på fordonet eller delar av avgassystemet eller insugningssystemet mot delar som inte godkänts av tillverkaren.

### 2.5 Säker drift



#### Fara

**Risk för olyckor** Risk på grund av nedsatt körförmåga.

- Ta inte fordonet i bruk om du har druckit alkohol, intagit läkemedel eller droger och därmed utgör en trafikfara eller inte är fysiskt eller psykiskt i stånd att framföra fordonet.



#### Fara

**Risk för förgiftning** Avgaser är giftiga och kan leda till medvetslöshet och dödsfall.

- När motorn går krävs en tillräckligt kraftig ventilation. Motorn får inte startas eller köras i slutna utrymmen utan lämplig utsugning.



#### Varning

**Risk för brännskador** Vissa fordonsdelar blir mycket varma när fordonet är i drift.

- Undvik beröring med heta komponenter som avgassystem, kylare, motor, stötdämpare och bromssystem. Vänta tills komponenterna har svalnat innan du börjar med underhållsarbeten.

---

Fordonet får endast användas i tekniskt felfritt skick och för avsedd användning samt med hänsyn till säkerhet och miljö.

Vid körning på allmän väg krävs ett godkänt körkort.

Störningar som kan äventyra säkerheten ska omedelbart åtgärdas i en auktoriserad KTM-verkstad.

Observera de informations- och varningsdekalerna som sitter på fordonet.

### 2.6 Skyddsutrustning



#### Varning

**Risk för kroppsskador** Att köra utan eller med bristfällig skyddsutrustning innebär en ökad säkerhetsrisk.

- Kör inte utan skyddsutrustning (hjälm, kängor, handskar, byxor och jacka med skydd). Se till att skyddsutrustningen alltid är i felfritt skick och uppfyller kraven i gällande bestämmelser.

För din egen säkerhets skull rekommenderar KTM att skyddsutrustning alltid ska användas vid körning.

### 2.7 Arbetsregler

Vissa arbeten kräver specialverktyg. Dessa följer inte med fordonet, men kan beställas med hjälp av de nummer som står inom parantes. Exempel: lagerurdragare (15112017000)

Vid montering ska ej återanvändbara detaljer (t ex självlåsande skruvar och muttrar, tätningar, tätningsringar, o-ringar, splintar, låsbrickor) ersättas med nya.

Till vissa skruvar krävs det skruvlåsningsmedel (t ex **Loctite**®). I dessa fall ska tillverkarens anvisningar följas vid användningen.

Detaljer som ska återanvändas efter isärtagningen ska rengöras och kontrolleras så att de inte är skadade eller slitna. Skadade eller slitna detaljer ska ersättas med nya.

Efter reparations- och servicearbeten ska fordonets driftsäkerhet säkerställas.

### 2.8 Miljö

Genom ansvarsfullt bruk av motorcykeln kan man förhindra att problem och konflikter uppstår. För att säkerställa motorcyklismens framtid ska man alltid förvissa sig om att man använder motorcykeln lagligt, visar miljömedvetande och respekterar andra människors rättigheter.

Vid återvinning och hantering av spillolja, reservdelar och övriga drivmedel och tillsatsmedel ska det aktuella landets gällande lagar och bestämmelser alltid följas.

Eftersom motorcyklar inte berörs av EU-direktivet för skrotning av fordon finns det inga lagar som reglerar hur skrotningen av motorcyklar ska gå till. Din auktoriserade KTM-återförsäljare hjälper gärna till.

### 2.9 Bruksanvisning

Denna bruksanvisning ska läsas noggrant och fullständigt innan den första turen med motorcykeln görs. Bruksanvisningen innehåller mycket information och många tips som underlättar vid körning, hantering och service. Endast genom att läsa bruksanvisningen vet du hur du bäst kan ställa in fordonet efter dina behov och hur du kan skydda dig mot skador.

Förvara alltid bruksanvisningen lättillgängligt, så att den finns till hands när du måste slå upp något.

Om du vill veta mer om fordonet eller om du har frågor om bruksanvisningen är du välkommen att kontakta en auktoriserad KTM-återförsäljare.

Bruksanvisningen är en viktig del av fordonet och måste överlämnas till den nya ägaren om fordonet säljs.

## 3.1 Garanti, reklamationsrätt

Arbetena i serviceschemat ska utföras på en auktoriserad KTM-verkstad och kvitteras i service- och garantihäftet och i **KTM Dealer.net** eftersom all garanti annars upphör att gälla. Skador och följdskador som beror på manipulation eller ombyggnad av fordonet täcks inte av garantin.

Mer information om garanti och reklamationsrätt samt hur dessa anspråk hanteras står i service- och garantihäftet.

## 3.2 Drivmedel, tillsatsmedel



### Varning

**Risk för miljöskador** Icke fackmässig hantering av bränsle innebär risk för miljöskador.

- Bränslet får inte hamna i grundvattnet, marken eller avloppssystemet.

Använd endast drivmedel och tillsatsmedel (t.ex. bränslen och smörjmedel) enligt specifikationen i bruksanvisningen.

## 3.3 Reservdelar, tillbehör

För din egen säkerhets skull: Använd alltid sådana reservdelar och tillbehör som har godkänts eller rekommenderas av KTM. Låt en auktoriserad KTM-verkstad montera reservdelar och tillbehör. KTM ansvarar inte för andra produkter eller för skador som uppstår p g a att andra produkter används.

Vissa reservdelar och tillbehör står angivna inom parentes vid respektive beskrivning. Din auktoriserade KTM-återförsäljare hjälper gärna till.

De aktuella **KTM PowerParts** för ditt fordon hittar du på KTM:s webbsida.

Internationella KTM-webbplatsen: <http://www.ktm.com>

## 3.4 Service

För att fordonet ska fungera felfritt och för att undvika ökat slitage ska anvisningarna i bruksanvisningen angående service, skötsel samt anpassning av motor och chassi följas. Felaktig anpassning av chassit kan leda till skador och brott på chassits komponenter.

Om fordonet används under svåra förhållanden, t ex i ösregn, stark hetta eller med tung packning, kan det leda till att vissa komponenter utsätts för ökat slitage. Detta gäller främst drivlinan, bromssystemet och fjädringen. Därför kan det vara nödvändigt att kontrollera och ev. byta ut dessa delar redan innan underhållsintervallet har gått ut.

De föreskrivna inkörningstiderna samt serviceintervallen måste hållas. Detta förlänger din motorcykels livslängd.

## 3.5 Bilder

Bilderna i denna instruktion visar i vissa fall fordon med specialutrustning.

För att förtydliga beskrivningen och förklaringen kan vissa delar vara demonterade eller saknas på bilden. Det är inte alltid nödvändigt att demontera delen för att kunna följa beskrivningen. Följ anvisningarna i texten.

## 3.6 Kundtjänst

Om du har frågor om ditt fordon eller om KTM hjälper din auktoriserade KTM-återförsäljare gärna till.

En lista över auktoriserade KTM-återförsäljare finns på KTM:s webbplats.

Internationella KTM-webbplatsen: <http://www.ktm.com>



## 4.1 Fordonet sett framifrån, vänster sida (översikt)



# 4 FORDON

1	Bromshandtag (☛ s 23)
2	Kopplingshandtag (☛ s 23)
3	Handtag (☛ s 38)
4	Tanklock
5	Motornummer (☛ s 21)
6	Växelspak (☛ s 39)
7	Sidostöd (☛ s 41)
8	Låsanordning sadel (☛ s 38)
9	Passagerarfotpinne (☛ s 39)

## 4.2 Fordon, sett bakifrån, höger sida (översikt)



---

1 Ljusomkopplare (☛ s 25)

---

1 Blinkersomkopplare (☛ s 25)

---

1 Signalhornsknapp (☛ s 24)

---

2 Tändnings-/styrlås (☛ s 27)

---

3 funktionsknappar (☛ s 28)

---

3 kontrollampor (☛ s 29)

---

4 Nödavstängningsknapp (☛ s 26)

---

4 Elstartknapp (☛ s 26)

---

5 Gashandtag (☛ s 24)

---

6 Fotbromspedal (☛ s 40)

---

7 Synglas motorolja

---

8 Typskylt (☛ s 20)

---

9 Chassinummer (☛ s 20)

---



## 5.3 Nyckelnummer

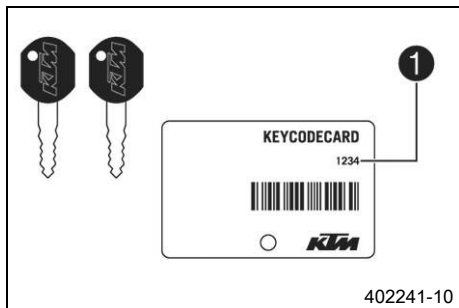

Nyckelnumret ❶ anges på **KEYCODECARD**.



### Info

Du behöver nyckelnumret om du vill beställa en reservnyckel. Förvara **KEYCODECARD** på ett säkert ställe.

## 5.4 Motornummer

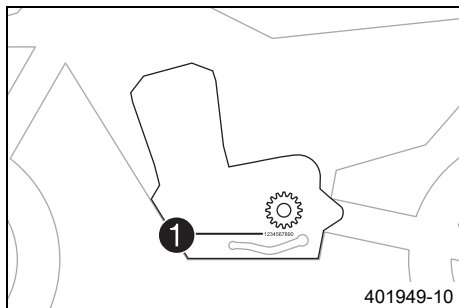

Motornumret ❶ är instansat på motorns vänstra sida under framdrevet.

## 5.5 Gaffelns artikelnummer

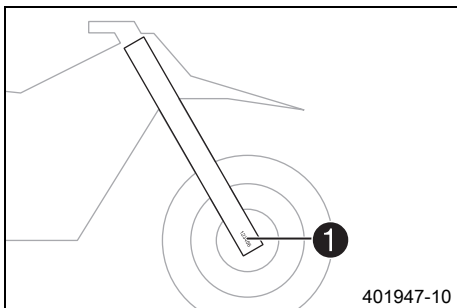

Gaffelns artikelnummer **1** är instansat på axelklämmans insida.

## 5.6 Fjäderbenets artikelnummer

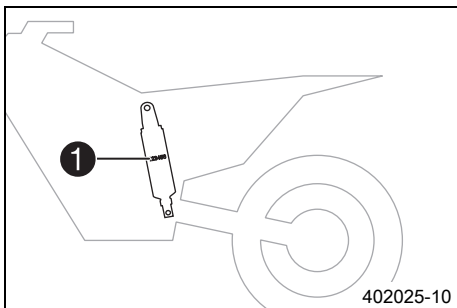

Fjäderbenets artikelnummer **1** sitter på stötdämparens vänstra sida.

## 6.1 Kopplingshandtag



Kopplingshandtaget ❶ sitter till vänster på styret.  
Kopplingen manövreras hydrauliskt och efterjusteras automatiskt.

## 6.2 Bromshandtag

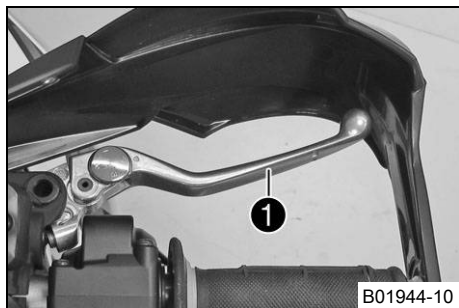

Bromshandtaget ❶ sitter till höger på styret.  
Med bromshandtaget manövreras frambromsen.

## 6.3 Gashandtag

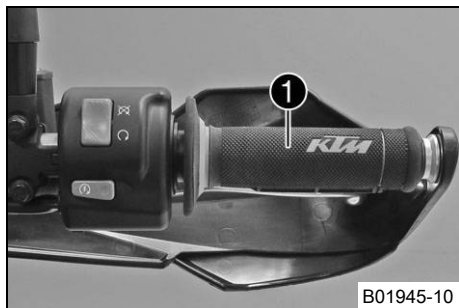

Gashandtaget ❶ sitter till höger på styret.

## 6.4 Signalhornsknapp



Signalhornsknappen ❶ sitter till vänster på styret.

### Möjliga tillstånd



- Signalhornsknappen  i utgångsläge
- Signalhornsknappen  nedtryckt – I detta läge hörs signalhornet.

## 6.5 Ljusomkopplare



Ljusomkopplaren ① sitter till vänster på styret.

### Möjliga tillstånd



	Halvljus på – Ljusomkopplaren är vriden nedåt. I detta läge är halvljuset och bakljuset tända.
	Helljus på – Ljusomkopplaren är vriden uppåt. I detta läge är helljuset och bakljuset tända.

## 6.6 Blinkersomkopplare



Blinkersomkopplaren ① sitter till vänster på styret.

### Möjliga tillstånd

	Körriktningsvisaren släckt
	Vänster körriktningsvisare på – Blinkersomkopplaren tryckt åt vänster. Blinkersomkopplaren går tillbaka till mittläget igen efter manövreringen.
	Höger körriktningsvisare på – Blinkersomkopplaren tryckt åt höger. Blinkersomkopplaren går tillbaka till mittläget igen efter manövreringen.

Stäng av körriktningsvisaren genom att trycka blinkersomkopplaren mot höljet.



## 6.7 Nödavstängningsknapp



B01947-10

Nödavstängningsknappen ❶ sitter till höger på styret.

### Möjliga tillstånd

	Nödavstängningsknapp av – I detta läge är tändningsströmkretsen bruten. Den gående motorn stängs av, motorn kan inte startas.
	Nödavstängningsknapp på – Detta läge behövs för körningen, tändningsströmkretsen är sluten.

## 6.8 Elstartknapp



B01947-11

Elstartknappen ❶ sitter till höger på styret.

### Möjliga tillstånd

- Elstartknappen ❶ i utgångsläget
- Elstartknappen ❶ nedtryckt – I detta läge manövreras elstartmotorn.

## 6.9 Tändnings-/styrlås

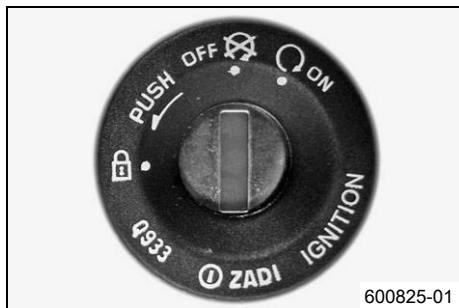

Tändnings-/styrlåset ❶ sitter framför sadeln.

### Möjliga tillstånd

	<p>Tändning av <b>OFF</b> – I detta läge är tändningsströmkretsen bruten. En motor som är igång stängs av, en avstängd motor startar inte. Tändningsnyckeln kan dras ut.</p>
	<p>Tändning på <b>ON</b> – i detta läge är tändningsströmkretsen sluten och motorn kan startas.</p>
	<p>Styrningen är blockerad – I detta läge är tändningsströmkretsen bruten och styrningen blockerad. Tändningsnyckeln kan dras ut.</p>

## 6.10 Kombinationsinstrument

### 6.10.1 Kombinationsinstrument - översikt

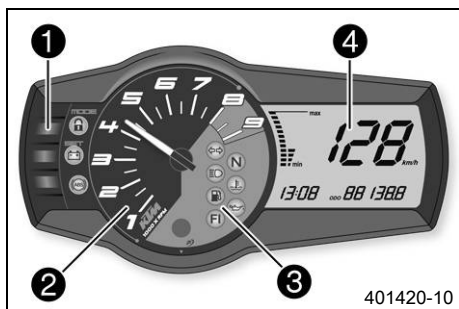

Kombinationsinstrumentet sitter framför styret.

Kombinationsinstrumentet är uppdelat i 4 funktionsområden.

- ❶ Funktionsknappar (☞ s 28)
- ❷ Varvtalsmätare (☞ s 28)
- ❸ Kontrollampor (☞ s 29)
- ❹ Display (☞ s 30)

## 6.10.2 funktionsknappar

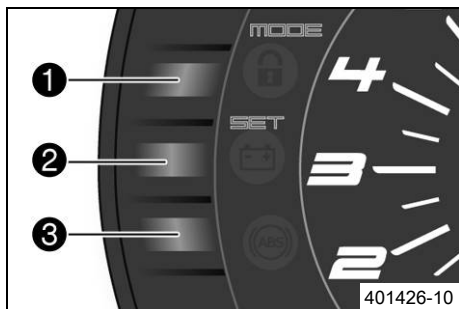

Med **MODE 1** kan man skifta visningsläge.

Möjliga visningslägen är körd vägsträcka (**ODO**), tripmaster 1 (**TRIP 1**) och tripmaster 2 (**TRIP 2**).

Med **SET 2** återställs funktionen tripmaster 1 (**TRIP 1**) och tripmaster 2 (**TRIP 2**) till 0.0.

Med knappen **3** kan man stänga av ABS.

## 6.10.3 varvtalsmätare

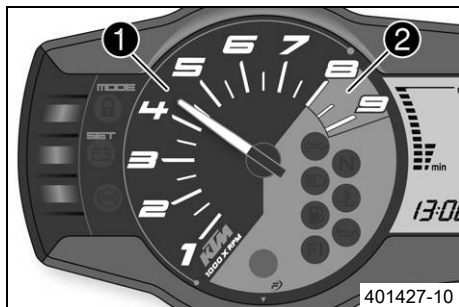

Varvtalsmätaren **1** visar motorns varvtal i varv per minut.





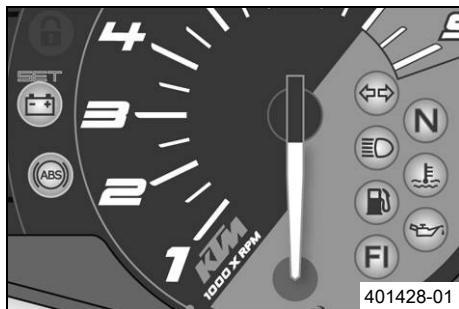



Den röda markeringen **2** visar inom vilket område motorns varvtal är för högt.

## 6.10.4 kontrolllampor



Kontrolllamporna ger extra information om motorcykelns status.

### Möjliga tillstånd

	Kontrolllampan för körriktningvisarna blinkar med grönt ljus i en blinkningsrytm – Körriktningvisaren är påslagen.
	Kontrolllampan för tomgång lyser med grönt ljus – Växellådan ligger i friläge.
	Kontrolllampan för helljus lyser med blått ljus – Helljuset är tätt.
	Temperaturvarningslampan lyser med rött ljus – Kylvätsketemperaturen har nått ett kritiskt värde.
	Bränslevarningslampan lyser med orangefärgat ljus – Bränslenivån har nått reservmärket. Displayen kopplas om till <b>TRIP F</b> .
	Oljetrycksvarningslampan lyser rött – Oljetrycket är för lågt.
	<b>FI</b> varningslampan ( <b>MIL</b> ) lyser/blinkar med orangefärgat ljus – Fordonets diagnossystem har identifierat ett emissions- och säkerhetsrelaterat fel.
	Batterivarningslampan lyser rött – För låg spänning i elsystemet.
	ABS-varningslampan lyser/blinkar orange – Status- eller felmeddelande vid ABS (läsningsfritt bromssystem).

## 6.10.5 display

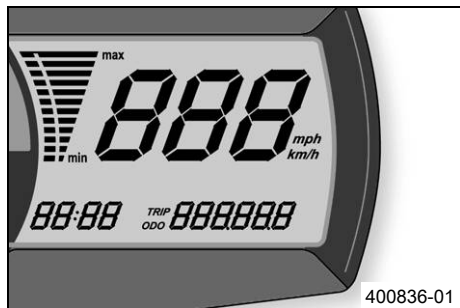

När tändningen slås på tänds alla indikatorer i en sekund för att kontrollera att de fungerar.

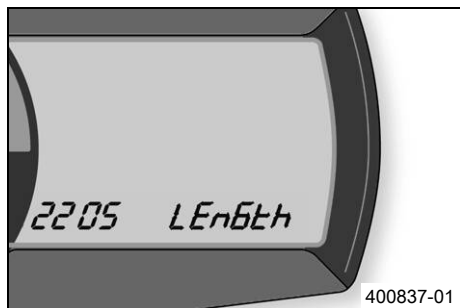

### LEnGth

Efter displayens funktionskontroll visas hjulens omkrets **LEnGth** i en sekund.



### Info

2205 motsvarar omkretsen för 21"-framhjulet med seriedäck.

Därefter skiftar displayen till det senaste aktiva visningsläget.

## 6.10.6 Hastighetsmätare



Hastigheten ① visas som kilometer i timmen (**km/h**) eller engelska mil i timmen (**mph**).

## 6.10.7 Ställa in kilometer/engelsk mil



### Info

När man byter enhet raderas inte värdet utan det räknas om till den nya enheten.  
Genomför nationella inställningar.

### Krav

Motorcykeln står.

# 6 MANÖVERANORDNINGAR



- Slå på tändningen genom att vrida tändningsnyckeln till läget **ON** .
- Tryck på **MODE** flera gånger tills visningsläget **ODO** har aktiverats.
- Håll knappen **MODE** intryckt tills mätarläget ändras från **km/h** till **mph** eller från **mph** till **km/h**.

Specifikation

Manövreringstid <b>MODE</b>	10 s
-----------------------------	------

## 6.10.8 Tid



Klockan visas vid **1** på displayen.



### Info

Klockan måste ställas in om batteriet har varit bortkopplat eller om säkringen har varit urmonterad.

## 6.10.9 Ställa in klockan

### Krav

Motorcykeln står.

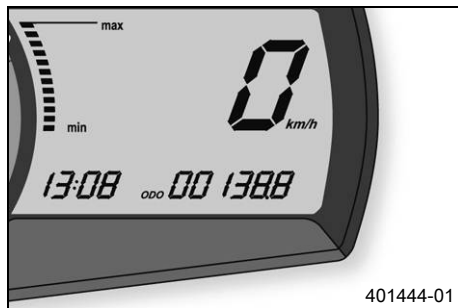

- Slå på tändningen genom att vrida tändningsnyckeln till läget **ON** .
- Tryck på **MODE** flera gånger tills visningsläget **ODO** har aktiverats.
- Håll **MODE** och **SET** intryckta samtidigt.
  - ✓ Klockan börjar blinka.
- Ställ in timmarna med **MODE**.
- Ställ in minuterna med **SET**.
- Håll **MODE** och **SET** intryckta samtidigt.
  - ✓ Klockan har ställts.

## 6.10.10 Visningsläge ODO



I visningsläget **ODO** visas den körda vägsträckan i kilometer eller engelska mil.



### Info

Detta värde bibehålls även när batteriet lossas och/eller när en säkring går sönder.

## 6.10.11 ställa in/återställa mätaren TRIP 1





### Info

Mätaren för körd dagssträcka **TRIP 1** går alltid och räknar till **999.9**.

Mätaren för körd dagssträcka kan användas för att mäta sträckan under en åktur eller avståndet mellan två mackstopp. Om värdet **999.9** överskrids börjar mätaren om på **0.0**.

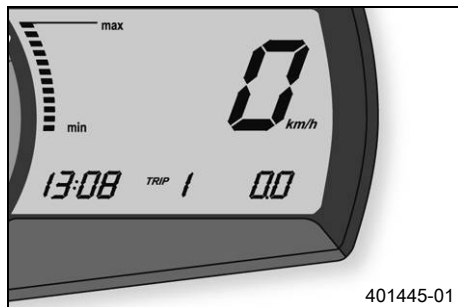
# 6 MANÖVERANORDNINGAR



- Slå på tändningen genom att vrida tändningsnyckeln till läget **ON** .
- Tryck på **MODE** flera gånger tills visningsläget **TRIP 1** har aktiverats.
- Håll **SET** intryckt.
- ✓ Visningsläget **TRIP 1** står på **0.0**.

## 6.10.12 ställa in/återställa mätaren TRIP 2

### Info

Mätaren för körd dagssträcka **TRIP 2** går alltid och räknar till **999.9**.

Mätaren för körd dagssträcka kan användas för att mäta sträckan under en åktur eller avståndet mellan två mackstopp. Om värdet **999.9** överskrids börjar mätaren om på **0.0**.

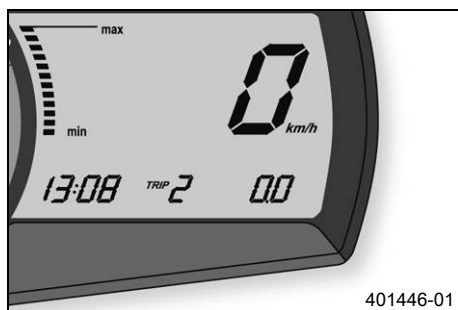

- Slå på tändningen genom att vrida tändningsnyckeln till läget **ON** .
- Tryck på **MODE** flera gånger tills visningsläget **TRIP 2** har aktiverats.
- Håll **SET** intryckt.
- ✓ Visningsläget **TRIP 2** står på **0.0**.

## 6.10.13 Visningsläge TRIP F

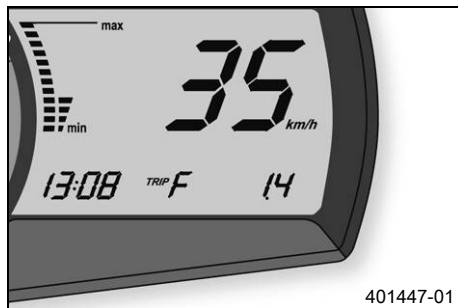

När bränslenivån når reservmärket skiftar visningsläget automatiskt till **TRIP F** och börjar att räkna från **0.0** oberoende av vilket visningsläge som var aktiverat innan.



### Info

Samtidigt som **TRIP F** visas tänds bränslevarningslampan.

## 6.10.14 Visningsläge GEAR

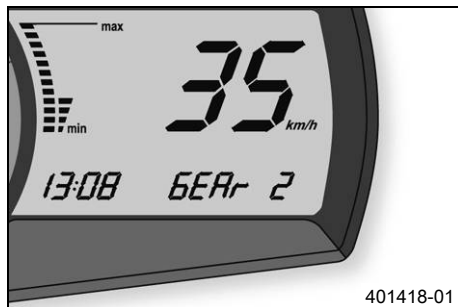

I visningsläget **GEAR** visas vilken växel som är ilagd.

## 6.10.15 Kylväsketemperaturmätare

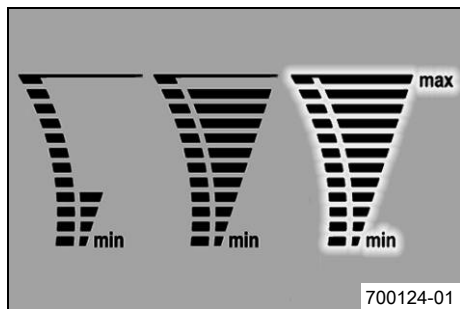

Temperaturmätaren på displayen har tolv liggande staplar. Ju fler staplar som lyser desto varmare är kylvätskan. När den översta stapeln tänds börjar alla staplar att blinka och temperaturvarningslampan tänds.

### Möjliga tillstånd

- Motorn är kall – Upp till fyra staplar lyser.
- Motorn är driftsvarm – Fem till elva staplar lyser.
- Motorn är het – Alla tolv staplarna blinkar.

## 6.11 Öppna tanklock



### Fara

**Brandrisk** Bränslet är lättantändligt.

- Fyll inte på bränsle i närheten av öppen eld eller brinnande cigaretter. Stäng alltid av motorn när du ska fylla på bränsle. Se till att inget bränsle spills på heta fordonsdelar. Torka genast bort utspillt bränsle.
- Bränslet i bränsletanken expanderar vid uppvärmning och kan tränga ut om tanken är för full. Observera uppgifterna för tankning.



### Varning

**Risk för förgiftning** Bränsle är giftigt och hälsovådligt.

- Se till att bränslet inte kommer i kontakt med hud, ögon eller kläder. Andas inte in besinångor. Vid ögonkontakt ska ögonen spolas med vatten omedelbart. Uppsök läkare. Tvätta genast av kontaminerade hudområden med tvål och vatten. Om man har svält bränsle måste man genast uppsöka läkare. Byt kläder som är kontaminerade med bränslet. Bränslet ska förvaras enligt föreskrift i en dunk och på behörigt avstånd från barn.



## Varning

**Risk för miljöskador** Icke fackmässig hantering av bränsle innebär risk för miljöskador.

- Bränslet får inte hamna i grundvattnet, marken eller avloppssystemet.



- Fäll upp skyddet på tanklocket **1** och sätt i tändningsnyckeln.
- Vrid tändningsnyckeln 90° motsols och ta av tanklocket.



## Info

Tanklocket har en bränsletanksavluftning.

## 6.12 Stänga tanklock



- Sätt på tanklocket och vrid tändningsnyckeln 90° medsols.
- Dra ut tändningsnyckeln och fäll ned skyddet.

## 6.13 Låsanordning sadel

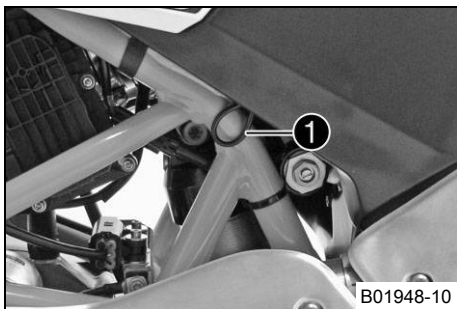

Sadeln kan låsas upp med öglan **1**.

B01948-10

## 6.14 Handtag



Handtagen **1** används när motorcykeln ska förflyttas i trånga utrymmen. En passagerare kan använda handtagen under körning.

601773-10

## 6.15 Passagerarfotpinne



Passagerarfotpinnarna är in- och utfällbara.

### Möjliga tillstånd

- Passagerarfotpinnarna är infällda – För körning utan passagerare.
- Passagerarfotpinnarna är utfällda – För körning med passagerare.

## 6.16 Växelspak

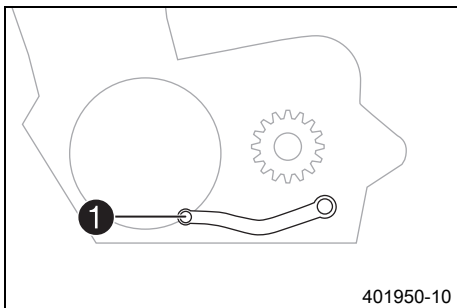

Växelspaken ❶ är monterad till vänster på motorn.

# 6 MANÖVERANORDNINGAR

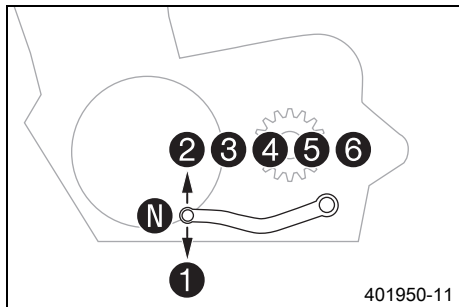

De olika växlarnas lägen framgår av bilden.  
Neutral- eller friläget är mellan 1:ans och 2:ans växel.

## 6.17 Fotbromspedal

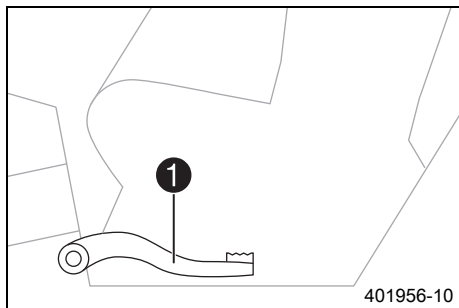

Fotbromspedalen ① sitter framför den högra fotpinnen.  
Med fotbromspedalen manövreras bakbromsen.

## 6.18 Sidostöd

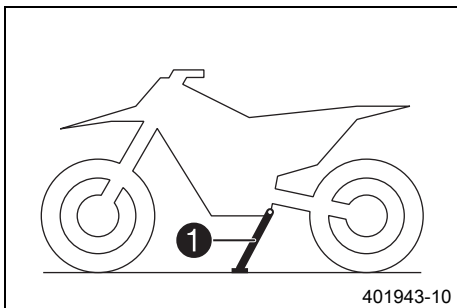

Sidostödet ❶ sitter på vänster sida om fordonet.  
Sidostödet fungerar som stöd när motorcykeln parkeras.



### Info

Under körning måste sidostödet vara uppfällt.  
Sidostödet är kopplat till säkerhetsstartsystemet, följ körinstruktionerna.

### Möjliga tillstånd

- Sidostödet nedfällt – Fordonet kan ställas på sidostödet. Säkerhetssystemet är aktiverat.
- Sidostödet infällt – Detta läge krävs vid all typ av körning. Säkerhetssystemet är aktiverat.

## 7.1 Anvisningar för det första idrifttagandet



### Fara

**Risk för olyckor** Risk på grund av nedsatt körförmåga.

- Ta inte fordonet i bruk om du har druckit alkohol, intagit läkemedel eller droger och därmed utgör en trafikfara eller inte är fysiskt eller psykiskt i stånd att framföra fordonet.



### Varning

**Risk för kroppsskador** Att köra utan eller med bristfällig skyddsutrustning innebär en ökad säkerhetsrisk.

- Kör inte utan skyddsutrustning (hjälm, kängor, handskar, byxor och jacka med skydd). Se till att skyddsutrustningen alltid är i felfritt skick och uppfyller kraven i gällande bestämmelser.



### Varning

**Risk för omkullkörning** Nedsättning av köregenskaperna p g a olika mönster på fram- och bakhjulets däck.

- Framhjul och bakhjul ska alltid ha däck med likartat mönster. Om däck med olika mönster används kan fordonet bli svårt att kontrollera.



### Varning

**Risk för olyckor** Ej kontrollerbara köregenskaper om hjul/däck används som inte godkänts eller rekommenderats.

- Använd endast hjul/däck som godkänts och rekommenderats av KTM enligt angiven hastighetsindex.



### Varning

**Risk för olyckor** Minskat väggrepp när däcken är nya.

- Nya däck har en slät slitbana och därför inget komplett väggrepp. Slitbanan måste ruggas upp de första 200 kilometrarna. Kör med måttlig hastighet i olika snedlägen. Kompletta väggrepp nås först efter "inkörningen".



## Varning

**Risk för olyckor** Bortfall av bromsverkan.

- Om fotbromspedalen inte släpps nöts bromsbeläggen ner permanent. Bakhjulsbromsen kan sluta fungera helt genom överhettning. Ta bort foten från fotbromspedalen när du inte vill bromsa fordonet.



## Info

Tänk på att andra människor kan störas av överdrivet buller när du använder ditt fordon.

- Kontrollera att en auktoriserad KTM-verkstad har utfört de inspektionsarbeten som måste göras vid leveransen. Leveransdokumentet och servicehäftet överlämnas till dig tillsammans med fordonet.
- Läs hela bruksanvisningen innan du gör din första åktur med motorcykeln.
- Lär dig mer om manöveranordningarna.
- Ställ in kopplingshandtagets utgångsläge. (☛ s 92)
- Ställ in bromshandtagets spel.
- Ställ in fotbromspedalens utgångsläge. ☛ (☛ s 105)
- Testa att manövrera motorcykeln på en avskild plats innan du gör en längre åktur. Försök även att köra så långsamt som möjligt och att åka stående för att få bättre känsla för motorcykeln.
- Kör inte i terräng som kräver mer kunskap och erfarenhet än den du själv har.
- Håll fast i styret med båda händerna när du kör och låt fötterna vila på fotpinnarna.
- Kör in motorn. (☛ s 43)

## 7.2 Köra in motorn

- Under inkörningstiden får det angivna motorvarvtalet inte överskridas.

## Specifikation

Max motorvarvtal	
Under de första: 1 000 km	6 000 v/min
Efter de första: 1 000 km	7 800 v/min

- Undvik att köra med fullt gaspådrag!

## 7.3 Lasta fordonet



### Varning

**Risk för olyckor** Ostabila köregenskaper.

- Överskrid aldrig fordonets maximala totalvikt eller axellaster. Totalvikten motsvarar: en driftsklar och fulltankad motorcykel, förare och passagerare med skyddskläder och hjälm, packning.



### Varning

**Risk för olyckor** Ostabila köregenskaper om packväskan och/eller tankväskan har monterats fel.

- Montera och säkra packväskan och tankväskan enligt tillverkarens instruktioner.



### Varning

**Risk för olyckor** Instabila köregenskaper vid hög hastighet.

- Anpassa hastigheten till packningen. Kör långsammare om din motorcykel har lastats med väskor eller annan packning.  
Max hastighet med bagage 130 km/h



### Varning

**Risk för olyckor** Packväskorna kan gå sönder.

- Om din motorcykel har påmonterade packväskor, se till att följa tillverkarens uppgifter om maximal lastvikt.



## Varning

**Risk för olyckor** Om packningen förskjuts kan det bli svårare för andra vägtrafikanter att se dig.

- Om bakljuset täcks över kan efterföljande trafikanter inte se dig tydligt, framför allt vid mörkerkörning. Kontrollera regelbundet att packningen sitter fast.



## Varning

**Risk för olyckor** Förändrade köregenskaper och längre bromssträcka vid tung packning.

- Anpassa hastigheten till packningen.



## Varning

**Risk för olyckor** Ostadiga köregenskaper om packningen förskjuts.

- Kontrollera regelbundet att packningen sitter fast.



## Varning

**Risk för brännskador** Ett hett avgassystem kan skada packningen (brännskador).

- Fäst packningen så att det inte kan skadas av det heta avgassystemet.

- 
- Om bagage ska tas med: se till att fästa bagaget så nära fordonets mitt som möjligt och att fördela bagaget jämnt mellan framhjulet och bakhjulet.
  - Den maximala totalvikten och de maximala axellasterna får inte överskridas.

### Specifikation

Maximal tillåten totalvikt	350 kg
Maximal tillåten axellast fram	150 kg
Maximal tillåten axellast bak	200 kg

## 8.1 Kontroll- och skötselarbeten före vaje idrifttagande



### Info

Kontrollera fordonets skick och trafiksäkerhet före varje körning.  
När fordonet används måste det vara i tekniskt felfritt skick.

- Kontrollera motoroljenivån. (☞ s 156)
- Kontrollera bromsvätskenivån i frambromsen. (☞ s 98)
- Kontrollera bromsvätskenivån för bakbromsen. (☞ s 106)
- Kontrollera frambromsens bromsbelägg. (☞ s 100)
- Kontrollera bakbromsens bromsbelägg. (☞ s 108)
- Kontrollera att bromsanläggningen fungerar korrekt.
- Kontrollera kylvätskenivån. (☞ s 148)
- Kontrollera kedjans nedsmutsning. (☞ s 82)
- Kontrollera kedjespänningen. (☞ s 83)
- Kontrollera däckens skick. (☞ s 121)
- Kontrollera lufttrycket i däcken. (☞ s 122)
- Kontrollera att alla manöveranordningar är korrekt inställda och går lätt.
- Kontrollera elsystemets funktion.
- Kontrollera att bagaget sitter fast korrekt.
- Sätt dig på motorcykeln och kontrollera backspegelns inställning.
- Kontrollera bränslenivån.

## 8.2 Starta motorcykeln



### Fara

**Risk för förgiftning** Avgaser är giftiga och kan leda till medvetslöshet och dödsfall.

- När motorn går krävs en tillräckligt kraftig ventilation. Motorn får inte startas eller köras i slutna utrymmen utan lämplig utsugning.



### Försiktigt

**Risk för olyckor** Om fordonet används med urladdat batteri eller utan batteri kan elektroniska komponenter eller säkerhetsutrustning skadas.

- Använd aldrig fordonet med urladdat batteri eller utan batteri.

### Observera

**Motorskada** Höga varvtal vid kall motor minskar motorns livslängd.

- Varmkör alltid motorn med låga varvtal.

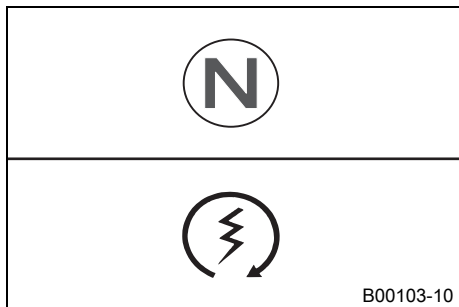

- Skjut nödavstängningsknappen till läget ○.
- Slå på tändningen genom att vrida tändningsnyckeln till läget **ON** ○.
- ✓ Efter att tändningen slagits på hörs bränslepumpen ca 2 sekunder. Samtidigt genomförs ett funktionstest av kombinationsinstrumentet.
- ✓ ABS-varningslampan tänds och släcks igen när man börjat köra.
- Lägg i växellådans friläge.
- ✓ Den gröna lampan för tomgångskontrollen **N** lyser.
- Tryck på elstartknappen Ⓢ.

## **i** Info

Tryck inte på elstartknappen förrän funktionstestet av kombinationsinstrumentet avslutats.

**INGET** gaspådrag vid start av motorcykeln. Om gasen dras på under starten sprutar motorstyrningen inte in något bränsle. Motorn kan inte starta.

Starta i maximalt 5 sekunder i sträck. Vänta i minst 5 sekunder innan du upprepar startförsöket.

Denna motorcykel har ett säkerhetsstarts-system. Motorn kan endast startas när växellådans friläge är ilagt eller om kopplingshandtaget har tryckts ned när en växel är ilagd. Om du lägger i en växel och släpper kopplingshandtaget när sidostödet är utfällt stannar motorn.

- Avlasta sidostödet och för det uppåt med foten tills det tar stopp.

### Avstängning av ABS

KTM rekommenderar att alltid ha ABS aktiverat när man kör. Det kan dock finnas kör-situationer när man inte önskar ABS.

#### Krav

Fordonet står still, motorn går.

- Tryck ned knappen **1** i 3 - 5 sekunder.

✓ ABS-varningslampan börjar blinka, ABS är avaktiverat.



## 8.3 Börja köra

- Dra i kopplingshandtaget, lägg in 1:ans växel, släpp kopplingshandtaget långsamt och gasa samtidigt försiktigt.

## 8.4 Växla, köra



### Varning

**Risk för olyckor** Vid plötsligt gasuppsläpp/nedbromsning eller gaspådrag kan föraren tappa kontrollen över fordonet.

- Undvik plötsliga gaspådrag/gasuppsläpp och stark nedbromsning, anpassa hastigheten efter förhållandena på körbanan.



### Varning

**Risk för olyckor** Nedväxling vid högt motorvarvtal kan leda till att bakhjulet blockeras.

- Växla inte ner till en lägre växel vid högt motorvarvtal. Motorn går upp för högt i varv och bakhjulet kan blockeras.



### Varning

**Risk för olyckor** Utlösning av funktionsstörningar genom felaktigt tändningsnyckelläge.

- Ändra inte tändningsnyckelns läge under körning.



### Varning

**Risk för olyckor** Distraction i trafiken genom att justeringar utförs på fordonet.

- Utför endast justeringsarbeten när fordonet står stilla.



### Varning

**Risk för personskador** Passageraren kan falla av.

- Passageraren måste sätta sig på passagerarsadeln på rätt sätt och hålla sig fast i föraren eller i handtagen. Fötterna ska vila på passagerarfotpinnarna. Följ gällande lagar för passagerarens minimiålder.



### Varning

**Risk för olyckor** Olycksrisk p g a riskabelt körsätt.

- Följ trafikreglerna, kör defensivt och med god framförhållning så att du kan bedöma faror på ett så tidigt stadium som möjligt.



## Varning

**Risk för olyckor** Minskat väggrepp när däcken är kalla.

- Kör alltid försiktigt med måttlig hastighet de första kilometrarna tills däcken nått sin driftstemperatur och väggreppet är optimalt.



## Varning

**Risk för olyckor** Minskat väggrepp när däcken är nya.

- Nya däck har en slät slitbana och därför inget komplett väggrepp. Slitbanan måste ruggas upp de första 200 kilometrarna. Kör med måttlig hastighet i olika snedlägen. Kompletta väggrepp nås först efter "inkörningen".



## Varning

**Risk för olyckor** Ostabila köregenskaper.

- Överskrid aldrig fordonets maximala totalvikt eller axellaster. Totalvikten motsvarar: en driftsklar och fulltankad motorcykel, förare och passagerare med skyddskläder och hjälm, packning.



## Varning

**Risk för olyckor** Ostadiga köregenskaper om packningen förskjuts.

- Kontrollera regelbundet att packningen sitter fast.



## Varning

**Risk för olyckor** Bristande trafiksäkerhet.

- Efter en omkullkörning ska fordonet kontrolleras på samma sätt som inför varje idrifttagande.

## Observera

**Motorskada** Ofiltrerad insugningsluft minskar motorns livslängd.

- Starta aldrig fordonet utan luftfilter, eftersom det då kommer in damm och smuts i motorn och kan leda till ökat slitage.

## Observera

**Motorskada** Överhettning av motorn.

- När varningslampan för kylvätsketemperatur tänds: stoppa fordonet och stäng av motorn. Låt motorn svalna och kontrollera kylvätskenivån i kylaren. Fyll på kylvätska om det behövs. Om du fortsätter att köra trots att varningslampan är tänd skadas motorn.

## Info

Om det uppstår ovanliga ljud under körning måste man genast stanna, stänga av motorn, parkera fordonet korrekt och ta kontakt med en auktoriserad KTM-verkstad.

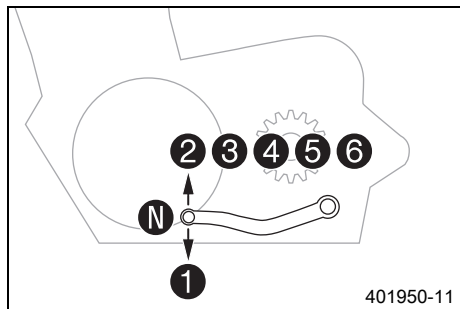

- När situationen (uppforsbacke, körsituation etc) tillåter det kan du lägga i en högre växel.
- Lätta på gashandtaget, dra samtidigt i kopplingshandtaget, lägg i nästa växel, släpp kopplingshandtaget och gasa.

## Info

Läget för de 6 växlarna för körning framåt visas på bilden. Neutral- eller friläget är mellan 1:ans och 2:ans växel. 1:ans växel är start- och bergväxeln. Drifttemperaturen har nåtts när 5 staplar lyser på temperaturmätaren.

- När högsta möjliga hastighet har uppnåtts genom fullt gaspådrag, ska gashandtaget släppas något för  $\frac{3}{4}$  gaspådrag. Hastigheten sjunker knappast, medan bränsleförbrukningen minskar avsevärt.
- Gasa bara så mycket som körbanan och vädret tillåter. Växla inte i kurvor och gasa mycket försiktigt.
- För nedväxling kan man bromsa in motorcykeln och samtidigt lätta på gashandtaget.
- Dra i kopplingshandtaget och lägg i nästa lägre växel. Släpp kopplingshandtaget långsamt och gasa eller upprepa växlingen.
- Om motorn t.ex. stryps vid en korsning kan man bara dra i kopplingshandtaget och trycka på elstartknappen. Växeln måste inte ställas på tomgång.

- Stäng av motorn i stället för att köra resp stå längre tid i tomgång.
- Undvik upprepad eller lång slirning av kopplingen. Motoroljan och därmed även motorn och kylsystemet blir heta.
- Kör hellre med lågt varvtal istället för högt varvtal och slirande koppling.
- Om **FI** varningslampan (**MIL**) tänds under körningen, stanna omedelbart. När växellådan befinner sig i friläget börjar **FI** varningslampan (**MIL**) blinka.



## Info

Blinkningens rytm ger en så kallad blinkkod med två siffror. Blinkkoden anger vilken komponent som har drabbats av ett fel.

## 8.5 Inbromsning



### Varning

**Risk för olyckor** Minskad bromsverkan p g a våta eller smuts i bromssystemet.

- Bromsa försiktigt tills det våta eller smutsiga bromssystemet är torrt och rent.



### Varning

**Risk för olyckor** Minskad bromsverkan p g a otydlig tryckpunkt för fram- eller bakbromsen.

- Kontrollera bromssystemet, fortsätt inte att köra. (Din auktoriserade KTM-verkstad hjälper gärna till.)



### Varning

**Risk för olyckor** Bortfall av bromsverkan.

- Om fotbromspedalen inte släpps nöts bromsbeläggen ner permanent. Bakhjulsbromsen kan sluta fungera helt genom överhettning. Ta bort foten från fotbromspedalen när du inte vill bromsa fordonet.



### Varning

**Risk för olyckor** Längre bromssträcka vid ökad total vikt.

- Tänk på att bromssträckan blir längre om du har en passagerare eller packning på motorcykeln.



## Varning

**Risk för olyckor** Fördröjd bromseffekt på saltade vägar.

- Vägsalt kan lägga sig på bromsskivorna. För en få en normal bromsverkan igen måste man bromsa för att rengöra bromsskivorna.



## Varning

**Risk för olyckor** Längre bromssträcka p g a ABS.

- Anpassa bromsningen till körsituationen och vägförhållandena.



## Varning

**Risk för olyckor** För kraftig inbromsning gör att hjulen låser sig.

- ABS-funktionen garanteras endast om den är tillkopplad.



## Varning

**Risk för olyckor** Blockering av hjulet genom motorns bromsverkan.

- Dra i kopplingen vid nödbromsningar, tvärbromsningar och inbromsningar på halt underlag.

- 
- Bromsa genom att släppa på gasen och bromsa samtidigt fram- och bakbromsen.



## Info

Med ABS kan du använda hela bromskraften, både vid tvärbromsning och vid dåligt väggrepp på sandigt, regnvått eller halt underlag utan risk för att hjulen låser sig.



## Varning

**Risk för olyckor** Minskat väggrepp vid inbromsning i lutande läge eller vid inbromsning på underlag som lutar i sidled.

- Avsluta inbromsningen innan kurvan börjar.

- 
- Bromsningen bör alltid ha avslutats innan en kurva påbörjas. Lägg i en lägre växel, beroende på hastigheten.

- Använd motorns bromsverkan under längre nedförsbackar. Växla ned en eller två växlar men utan att motor går på för högt varvtal. På så sätt behöver du bromsa mindre och bromssystemet överhettas inte.

## 8.6 Stanna, parkera



### Varning

**Risk för stöld** Användning genom obehöriga personer.

- Låt aldrig fordonet stå utan uppsikt när motorn går. Säkra fordonet mot stöld. Om du lämnar fordonet, spärra styrningen och dra ut tändningsnyckeln.



### Varning

**Risk för brännskador** Vissa fordonsdelar blir mycket varma när fordonet är i drift.

- Undvik beröring med heta komponenter som avgassystem, kylare, motor, stötdämpare och bromssystem. Vänta tills komponenterna har svalnat innan du börjar med underhållsarbeten.

### Observera

**Risk för skador** Det parkerade fordonet kan rulla bort eller ramla omkull.

- Parkera alltid fordonet på fast och slät mark.

### Observera

**Brandrisk** Vissa fordonsdelar blir mycket varma när fordonet är i drift.

- Parkera inte fordonet i närheten av lätt brännbart eller lättantändligt material. Lägg inte några föremål över det driftsvarma fordonet. Vänta alltid tills fordonet har svalnat.

### Observera

**Materialskador** Komponenter skadas och förstörs på grund av för hög belastning.

- Sidostödet är endast gjort för motorcykelns vikt. Sätt dig inte på motorcykeln när den står på sidostödet. Sidostödet eller ramen kan skadas och motorcykeln kan välta.

- Bromsa ner motorcykeln.
- Lägg i växellådans friläge.
- Stäng av tändningen genom att vrida tändningsnyckeln till läget **OFF** ☒.

## Info

När motorn stängs av med nödavstängningsknappen stängs tändningen inte av. Strömförsörjningen till de flesta strömförbrukarna avbryts inte och batteriet laddas ur. Stäng därför alltid av motorn med tändningslåset. Nödavstängningsknappen ska bara användas i nödsituationer.

- Parkera motorcykeln på fast mark.
- Fäll ned sidostödet med foten, sväng stödet framåt till stoppläget. Ställ fordonet på stödet.
- Blockera styrningen genom att vrida styret åt vänster. Tryck sedan ned tändningsnyckeln till läget ☒ och vrid den till läget ☒. Rör på styret lite fram och tillbaka för att få styrlåset att haka fast. Dra ut tändningsnyckeln.

## 8.7 Transport

### Observera

**Risk för skador** Det parkerade fordonet kan rulla bort eller ramla omkull.

- Parkera alltid fordonet på fast och slät mark.

### Observera

**Brandrisk** Vissa fordonsdelar blir mycket varma när fordonet är i drift.

- Parkera inte fordonet i närheten av lätt brännbart eller lättantändligt material. Lägg inte några föremål över det driftsvarma fordonet. Vänta alltid tills fordonet har svalnat.

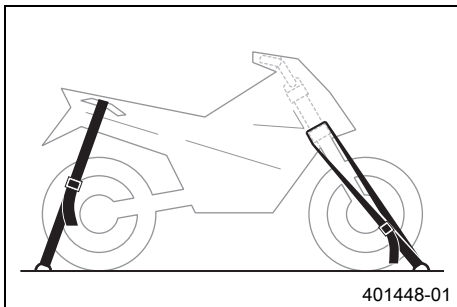

- Stäng av motorn och dra ut tändningsnyckeln.
- Fixera motorcykeln med spännband eller andra lämpliga fästningar så att den inte kan ramla omkull eller rulla bort.

## 8.8 Fylla på bränsle



### Fara

**Brandrisk** Bränslet är lättantändligt.

- Fyll inte på bränsle i närheten av öppen eld eller brinnande cigaretter. Stäng alltid av motorn när du ska fylla på bränsle. Se till att inget bränsle spills på heta fordonsdelar. Torka genast bort utspillt bränsle.
- Bränslet i bränsletanken expanderar vid uppvärmning och kan tränga ut om tanken är för full. Observera uppgifterna för tankning.



### Varning

**Risk för förgiftning** Bränsle är giftigt och hälsovådligt.

- Se till att bränslet inte kommer i kontakt med hud, ögon eller kläder. Andas inte in besinångor. Vid ögonkontakt ska ögonen spolas med vatten omedelbart. Uppsök läkare. Tvätta genast av kontaminerade hudområden med tvål och vatten. Om man har svält bränsle måste man genast uppsöka läkare. Byt kläder som är kontaminerade med bränslet.

### Observera

**Materialskada** Igensättning av bränslefilteret.

- I vissa länder och regioner kan den tillgängliga bränsle kvaliteten och -renheten eventuellt vara otillräcklig. Detta leder till problem i bränslesystemet. (Din auktoriserade KTM-verkstad hjälper gärna till.)

- Tanka endast rent bränsle som uppfyller angiven standard.



## Varning

**Risk för miljöskador** Icke fackmässig hantering av bränsle innebär risk för miljöskador.

- Bränslet får inte hamna i grundvattnet, marken eller avloppssystemet.

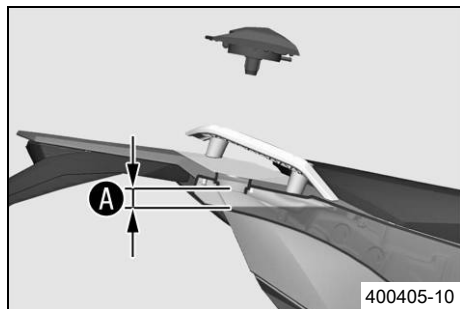

- Stäng av motorn.
- Öppna tanklocket. (☛ s 36)
- Fyll bränsletanken maximalt till måttet **A**.

### Specifikation

Mått <b>A</b>		20 mm
Volym bränsletank, totalt ca	12 l	Blyfri bensin (ROZ 95) (☛ s 195)

- Stäng tanklocket. (☛ s 37)
- Tryck på **SET 2** under två sekunder.
- ✓ Varningslampan för bränslenivån **1** slocknar. **TRIP F** ställs på **0.0** och det tidigare visningsläget visas.

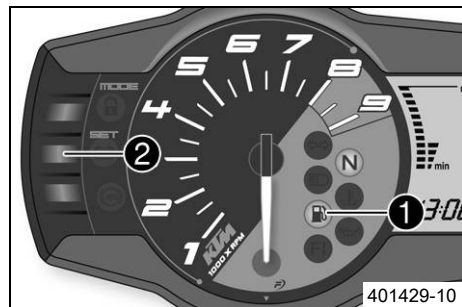

### **i** Info

Om knappen **SET 2** inte trycks in görs återställningen automatiskt efter ca 3 minuter.

## 9.1 Serviceschema

	var 20 000:e km eller vartannat år		
	var 10 000:e km eller en gång om året eller efter varje sportanvändning		
	en gång efter 1 000 km		
Kontrollera elsystemets funktion.	○	●	●
Läs av felminnet med KTM-diagnosverktyget. 🛠️	○	●	●
Kontrollera mätvärdesblocket Service med KTM:s diagnosverktyg. 🛠️		●	●
Byt motorolja och oljefilter, rengör oljesilarna. 🛠️ (☞ s 157)	○	●	●
Kontrollera frambromsens bromsbelägg. (☞ s 100)	○	●	●
Kontrollera bakbromsens bromsbelägg. (☞ s 108)	○	●	●
Kontrollera bromsskivorna. (☞ s 97)	○	●	●
Kontrollera bromskablarna med avseende på skador och täthet.	○	●	●
Kontrollera bromsvätskenivån för bakbromsen. (☞ s 106)	○	●	●
Kontrollera fotbromspedalens spel. (☞ s 104)	○	●	●
Kontrollera fjäderben och gaffel med avseende på täthet. Gaffel- och fjäderbensservice allt efter behov och användning.	○	●	●
Kontrollera baksvingens lager. 🛠️		●	●
Kontrollera hjullagrens spel. 🛠️		●	●
Kontrollera däckens skick. (☞ s 121)	○	●	●
Kontrollera lufttrycket i däcken. (☞ s 122)	○	●	●
Kontrollera ekrarnas spänning. (☞ s 123)	○	●	●
Kontrollera fälgens slag. 🛠️	○	●	●
Kontrollera kedja, bakdrev, framdrev och kedjestyrare. (☞ s 86)		●	●
Kontrollera kedjespänningen. (☞ s 83)	○	●	●

# 9 SERVICESHEMA

	var 20 000:e km eller vartannat år		
	var 10 000:e km eller en gång om året eller efter varje sportanvändning		
	en gång efter 1 000 km		
Smörj alla rörliga delar (t.ex. sidostöd, handtag, kedja, ...) och kontrollera att de kan manövreras lätt. 🐾	○	●	●
Rengör gaffelbenens dammtätningar. (☞ s 74)		●	●
Kontrollera bromsvätskenivån i frambromsen. (☞ s 98)	○	●	●
Kontrollera styrhuvudets lagerspel. (☞ s 76)	○	●	●
Byt ut bränslesilen. 🐾	○	●	●
Byt tändstift.			●
Kontrollera ventilspelet. 🐾		●	●
Kontrollera att alla slangar (t.ex. bränsle-, kyl-, avluftnings-, dräneringsslangar, ...) och hylsor inte har sprickor, är täta och korrekt dragna. 🐾			●
Kontrollera frostskyddet och kylvätskenivån. (☞ s 146)	○	●	●
Kontrollera kablarna med avseende på skador och veck. 🐾		●	●
Byt ut luftfiltret. Rengör luftfilterboxen. 🐾		●	●
Kontrollera bränsletrycket. 🐾		●	●
CO-anpassning med KTM:s diagnosverktyg. 🐾		●	●
Kontrollera/åtgärda hydraulkopplingens vätskenivå. (☞ s 92)		●	●
Kontrollera att skruvarna och muttrarna är fast åtdragna. 🐾	○	●	●
Byt frambromsens bromsvätska. 🐾			●
Byt bakbromsens bromsvätska. 🐾			●

	var 20 000:e km eller vartannat år		
	var 10 000:e km eller en gång om året eller efter varje sportanvändning		
	en gång efter 1 000 km		
Kontrollera strålkastarens inställning. (☞ s 144)	○	●	●
Kontrollera kylarfläktens funktion. ☞	○	●	●
Slutkontroll: Kontrollera fordonets trafiksäkerhet och provkör fordonet.	○	●	●
Läs av felminnet med KTM-diagnosverktyget efter provkörningen. ☞	○	●	●
För in servicearbetet i <b>KTM Dealer.net</b> och i servicehäftet. ☞	○	●	●

- engångsintervall
- återkommande intervall

## 10.1 Gaffel/fjäderben

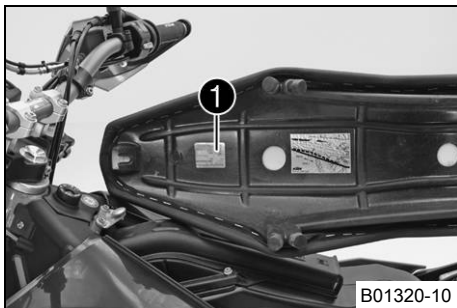

Med gaffeln och fjäderbenet kan chassit anpassas till körstil och last.



### Info

För att underlätta anpassningen finns en tabell **1** med värden. Denna tabell sitter på sadelns undersida.

Dessa inställningsvärden ska betraktas som riktvärden och ska alltid vara en utgångspunkt för din personliga chassijustering. Ändra inte inställningarna efter godtycke (max.  $\pm 40\%$ ) eftersom köregenskaperna kan försämrats, i synnerhet vid hög hastighet.

## 10.2 Ställa in gaffelns kompressionsdämpning



### Info

Den hydrauliska kompressionsdämpningen avgör hur gaffeln betar sig vid kompression.

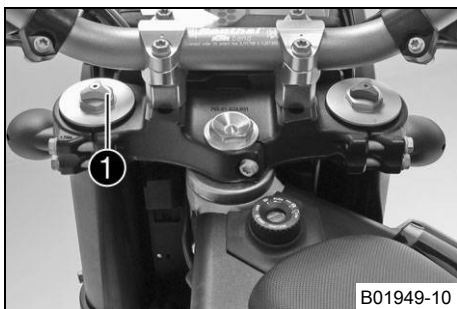

- Vrid den vita justerskruven **1** medsols tills det tar stopp.



### Info

Justerskruven **1** sitter längst upp på vänster gaffelben. Kompressionsdämpningen sitter i vänster gaffelben **COMP** (vit justerskruv). Returdämpningen sitter i höger gaffelben **REB** (röd justerskruv).

- Vrid det antal klick motsols som motsvarar gaffeltypen.

## Specifikation

Kompressionsdämpning	
Komfort	20 klickningar
Standard	15 klickningar
Sport	10 klickningar
Max tillåten lastvikt	10 klickningar



### Info

Vridning medsols ger ökad dämpning, vridning motsols ger minskad dämpning vid kompressionsrörelsen.

## 10.3 Ställa in gaffelns returdämpning



### Info

Den hydrauliska returdämpningen avgör hur gaffeln betar sig vid utfjädringen.

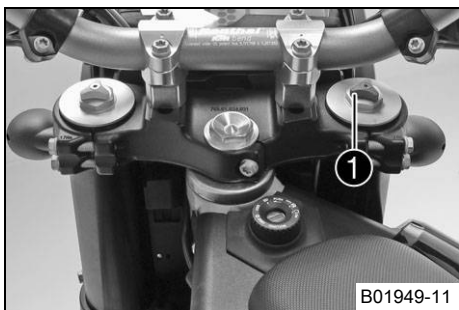

- Vrid den röda justerskruven ① medsols tills det tar stopp.



### Info

Justerskruven ① sitter längst upp på höger gaffelben. Returdämpningen sitter i höger gaffelben **REB** (röd justerskruv). Kompressionsdämpningen sitter i vänster gaffelben **COMP** (vit justerskruv).

- Vrid det antal klick motsols som motsvarar gaffeltypen.

## Specifikation

Returdämpning	
Komfort	20 klickningar
Standard	15 klickningar
Sport	10 klickningar
Max tillåten lastvikt	10 klickningar



### Info

Vridning medsols ger ökad dämpning, vridning motsols ger minskad dämpning vid utfjädringen.

## 10.4 Kompressionsdämpning fjäderben

Fjäderbenets kompressionsdämpning är indelat i två områden, high speed och low speed.

Låg och hög hastighet gäller bakhjulsfjäders kompressionshastighet och inte körhastigheten.

Höghastighetsinställningen är exempelvis aktiv när man landar efter ett hopp då bakhjulsfjäders komprimeras snabbt.

Låghastighetsinställningen är exempelvis aktiv när man kör över långa gupp då bakhjulsfjäders komprimeras långsamt.

Dessa två områden kan ställas in separat men övergången mellan hög och låg hastighet är flytande. Därför påverkar ändringar i höghastighetsinställningen även låghastighetsområdet och vice versa.

## 10.5 Ställa in fjäderbenets kompressionsdämpning, låg hastighet



### Försiktigt

**Risk för olyckor** Demontering av trycksatta delar kan leda till skador.

- Fjäderbenet är fyllt med högkomprimerat kväve. Följ den angivna beskrivningen. (Din auktoriserade KTM-verkstad hjälper gärna till.)

## **i** Info

Låghastighetsinställningen gör sig gällande vid långsam eller normal kompression av fjäderbenet.

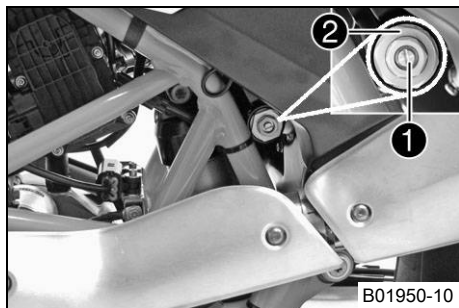

- Vrid justerskruven **1** medsols med en skruvmejsel ända till det sista kännbara klick-ljudet.

## **i** Info

Lossa inte skruvförbandet **2**!

- Vrid det antal klick motsols som motsvarar fjäderbenstypen.

### Specifikation

Kompressionsdämpning, låg hastighet	
Komfort	20 klickningar
Standard	15 klickningar
Sport	10 klickningar
Max tillåten lastvikt	10 klickningar

## **i** Info

Vridning medsols ger ökad dämpning, vridning motsols ger minskad dämpning.

## 10.6 Ställa in fjäderbenets kompressionsdämpning, hög hastighet

### **!** Försiktigt

**Risk för olyckor** Demontering av trycksatta delar kan leda till skador.

- Fjäderbenet är fyllt med högkomprimerat kväve. Följ den angivna beskrivningen. (Din auktoriserade KTM-verkstad hjälper gärna till.)

## **i** Info

Höghastighetsinställningen gör sig gällande när fjäderbenet komprimeras snabbt.

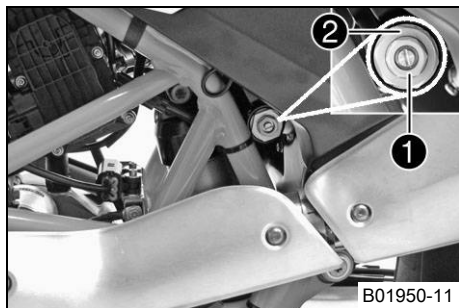

- Vrid justerskruven **1** medsols med en hylsnyckel tills det tar stopp.

## **i** Info

Lossa inte skruvförbandet **2**!

- Vrid det antal varv motsols som motsvarar fjäderbenstypen.

### Specifikation

Kompressionsdämpning, hög hastighet	
Komfort	2 varv
Standard	1,5 varv
Sport	1 varv
Max tillåten lastvikt	1 varv

## **i** Info

Vridning medsols ger ökad dämpning, vridning motsols ger minskad dämpning.

## 10.7 Ställa in fjäderbenets returdämpning

### **!** Försiktigt

**Risk för olyckor** Demontering av trycksatta delar kan leda till skador.

- Fjäderbenet är fyllt med högkomprimerat kväve. Följ den angivna beskrivningen. (Din auktoriserade KTM-verkstad hjälper gärna till.)

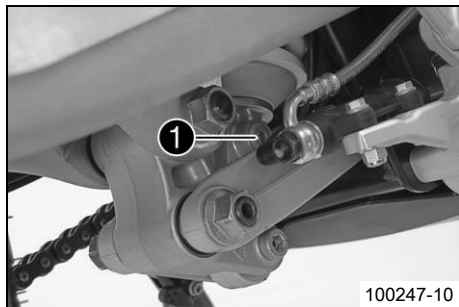

- Vrid justerskruven ① medsols ända till det sista kännbara klickljudet.
- Vrid tillbaka ett antal klickningar motsvarande fjäderbenstypen motsols.

### Specifikation

Returdämpning	
Komfort	20 klickningar
Standard	15 klickningar
Sport	10 klickningar
Max tillåten lastvikt	10 klickningar

### **i** Info

Vridning medsols ger ökad dämpning, vridning motsols ger minskad dämpning vid utfjädringen.

## 10.8 Bestämna måttet för det avlastade bakhjulet

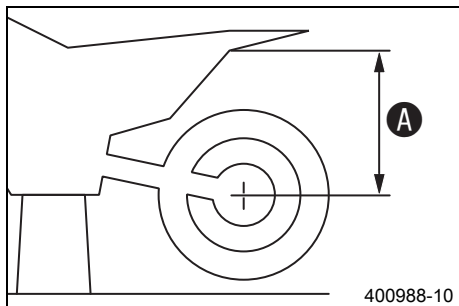

### Förarbete

- Lyft upp motorcykeln med mc-lyft. (☛ s 73)

### Huvudarbete

- Mät helst ett vertikalt avstånd mellan bakaxeln och en fixpunkt, t.ex. ett märke på bakåpan.
- Notera värdet som mått ①.

## Efterarbete

- Ta ned motorcykeln från mc-lyften. (☛ s 73)

### 10.9 Kontrollera fjäderbenets statiska häng

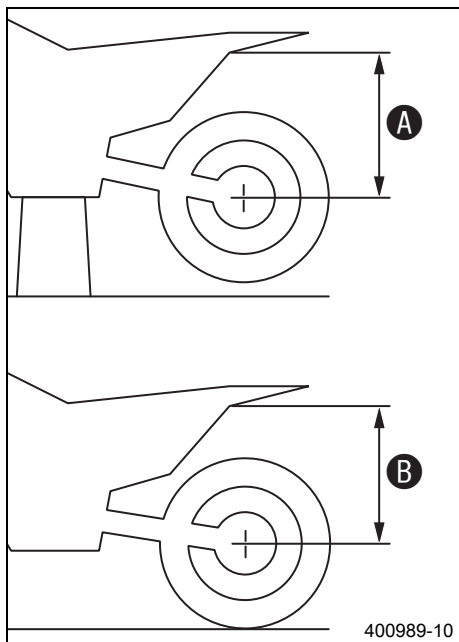

- Bestäm måttet **A** för det avlastade bakhjulet. (☛ s 66)
- En annan person ska hålla motorcykeln i vertikalt läge.
- Mät avståndet mellan bakaxeln och fixpunkten igen.
- Anteckna värdet som mått **B**.

#### **i** Info

Differensen mellan mått **A** och **B** är det statiska hänget.

- Kontrollera det statiska hänget.

Statiskt häng	18 mm
---------------	-------

- » Om det statiska hänget är större eller mindre än det angivna måttet:
  - Ställ in fjäderbenets fjäderförspänning. ☛ (☛ s 68)

## 10.10 Kontrollera fjäderbenets häng under körning

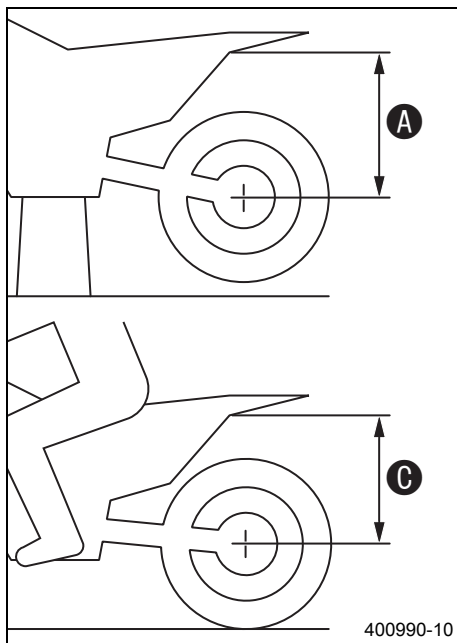

- Bestäm måttet **A** för det avlastade bakhjulet. (☞ s 66)
- En annan person ska hålla fast motorcykeln. Föraren sätter sig på motorcykeln med komplett skyddsutrustning och intar normal sittposition med fötterna på fotpinnarna. Föraren gungar några gånger upp och ner.
  - ✓ Bakhjulets upphängning stabiliseras.
- En medhjälpare mäter nu avståndet mellan bakhjulsaxeln och fixpunkten igen.
- Anteckna värdet som mått **C**.

### **i** Info

Differensen mellan mått **A** och **C** är hänget under körning.

- Kontrollera hänget under körning.

Häng under körning	70... 80 mm
--------------------	-------------

- » Om hänget under körning avviker från det angivna måttet:
  - Ställ in hänget under körning. ☞ (☞ s 70)

## 10.11 Ställa in fjäderbenets fjäderförspänning ☞



### Försiktigt

**Risk för olyckor** Demontering av trycksatta delar kan leda till skador.

- Fjäderbenet är fyllt med högkomprimerat kväve. Följ den angivna beskrivningen. (Din auktoriserade KTM-verkstad hjälper gärna till.)



## Info

Innan fjäderns förspänning ändras ska den aktuella inställningen noteras t ex genom att fjäderlängden mäts.

### Förarbete

- Höj upp motorcykeln med monteringsstativet.
- Ta bort sadeln. (☛ s 79)
- Ta av sidokåpan.
- Demontera fjäderbenet. 🛠
- Rengör noggrant det demonterade fjäderbenet.

### Huvudarbete

- Lossa stoppringen ❶.
- Vrid ställringen ❷ tills fjädern inte längre är spänd.

Tappnyckel (T106S)

- Mät den ospända fjäderns totala längd.
- Spänn fjädern genom att vrida ställringen ❷ tills det angivna måttet har uppnåtts.

### Specifikation

Fjäderförspänning

20 mm



## Info

Beroende på det statiska hänget eller hänget under körning kan högre eller lägre fjäderförspänning krävas.

- Dra åt stoppringen ❶.

### Efterarbete

- Montera fjäderbenet. 🛠
- Montera sidokåpan.

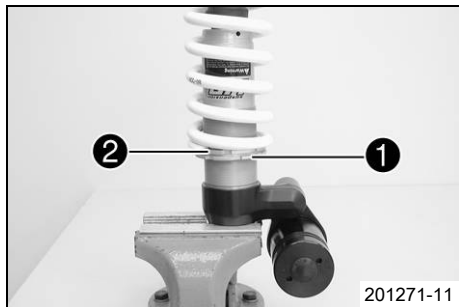

- Montera sadeln. (☛ s 79)
- Kör ner motorcykeln från monteringsstativet.

## 10.12 Ställa in hänget under körning ☛

### Förarbete

- Höj upp motorcykeln med monteringsstativet.
- Ta bort sadeln. (☛ s 79)
- Ta av sidokåpan.
- Demontera fjäderbenet. ☛
- Rengör noggrant det demonterade fjäderbenet.

### Huvudarbete

- Välj och montera en lämplig fjäder.

#### Specifikation

Fjäderkonstant	
Medel (standard)	80 N/mm
Hård	85 N/mm



#### Info

Fjäderkonstanten anges på fjäderns utsida.

### Efterarbete

- Montera fjäderbenet. ☛
- Montera sidokåpan.
- Montera sadeln. (☛ s 79)
- Kör ner motorcykeln från monteringsstativet.
- Kontrollera fjäderbenets statiska häng. (☛ s 67)
- Ställ in fjäderbenets returdämpning. (☛ s 65)

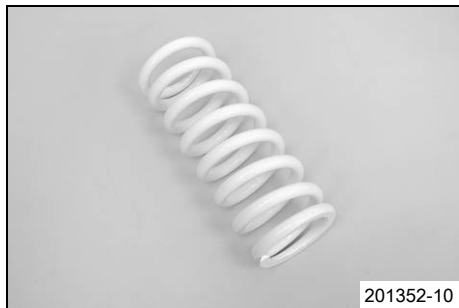

## 10.13 Styrets läge

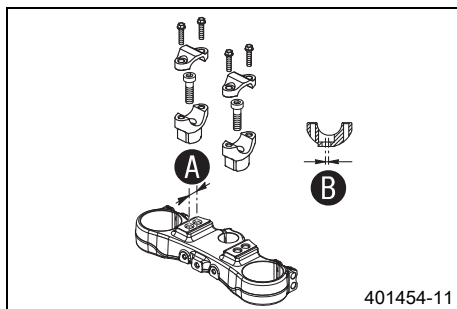

På den övre gaffelkronan finns 2 borrhål med avstånd **A**.

Borrhål, avstånd <b>A</b>	15 mm
---------------------------	-------

Borrhålen i styrhållaren är förskjutna med avstånd **B** i förhållande till centrum.

Borrhål, avstånd <b>B</b>	3,5 mm
---------------------------	--------

Styret kan monteras i 4 olika positioner. Föraren kan välja den mest bekväma positionen.

## 10.14 Ställa in styrets läge

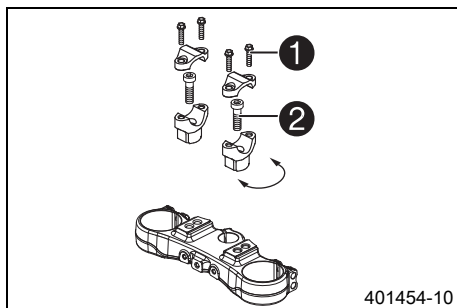

- Ta bort skruvarna **1**. Ta bort klämelementen som håller fast styret. Ta bort styret och lägg det åt sidan.

### **i** Info

Täck över komponenterna så att de inte skadas.  
Vecka inte kablar och ledningar.

- Ta bort skruvarna **2**. Ta bort styrhållaren.
- Placera styrhållaren i önskat läge. Sätt i och dra åt skruvarna **2**.

### Specifikation

Skruv styrhållare	M10	40 Nm	Loctite® 243™
-------------------	-----	-------	---------------

### **i** Info

Justera läget på styrhållarens vänstra och högra sida.

- Placera styret i korrekt läge.

**Info**

Se till att kablarna och ledningarna ligger rätt.

- Placera styrets klämelement i rätt läge. Sätt i och dra åt skruvarna ① jämnt.

Specifikation

Skruv styrets klämelement	M8	20 Nm
---------------------------	----	-------



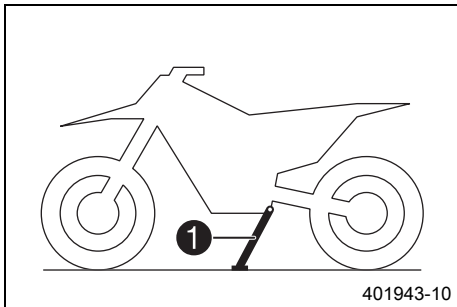

- Ta ned motorcykeln från mc-lyften och ställ den på sidostödet ①.
- Ta bort mc-lyften.

## 11.3 Rengöra gaffelbenens dammtätningar

### Förarbete

- Lyft upp motorcykeln med mc-lyft. (☛ s 73)
- Lossa gaffelskyddet. (☛ s 75)

### Huvudarbete

- Skjut ner båda gaffelbenens dammtätningar ①.



### Info

Dammtätningarna stryker av damm och grov smuts från gaffelbenen. Med tiden kan smuts samla sig bakom dammtätningarna. Om denna smuts inte avlägsnas kan de bakomliggande oljeringarna bli otäta.

### Varning

**Risk för olyckor** Minskad bromsverkan om det finns olja eller fett på bromsskivorna.

- Bromsskivorna måste alltid hållas fria från olja och fett, gör vid behov rent med bromsrengöringsmedel.

- Rengör och olja in dammtätning och gaffelns innerrör på båda gaffelbenen.

Universal oljespray (☛ s 199)

- Tryck tillbaka dammtätningen till monteringsläget.
- Torka bort överflödiga olja.

## Efterarbete

- Sätt gaffelskyddet på plats. (☛ s 76)
- Ta ned motorcykeln från mc-lyften. (☛ s 73)

## 11.4 Lossa gaffelskyddet

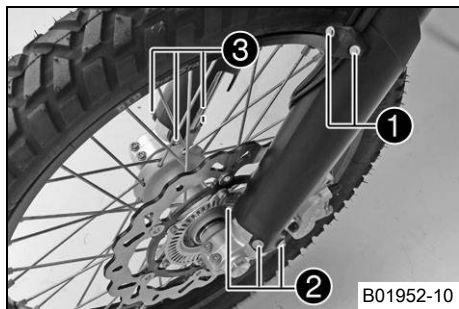

- Ta bort skruvarna ① och klämman.
- Ta bort skruvarna ② på det vänstra gaffelbenet. Skjut ner gaffelskyddet.
- Ta bort skruvarna ③ på höger gaffelben. Skjut ned gaffelskyddet.

## 11.5 Sätta gaffelskyddet på plats

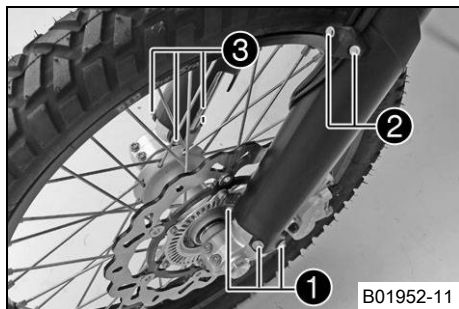

- Placera gaffelskyddet i rätt läge på vänster gaffelben. Sätt i och dra åt skruvarna ❶.

Specifikation

Övriga skruvar chassi	M6	10 Nm
-----------------------	----	-------

- Placera bromsledningen och kabelhärvan i rätt läge. Sätt dit klämman, sätt i och dra åt skruvarna ❷.

- Placera gaffelskyddet på höger gaffelben. Sätt i och dra åt skruvarna ❸.

Specifikation

Övriga skruvar chassi	M6	10 Nm
-----------------------	----	-------

## 11.6 Kontrollera styrhuvudets lagospel



### Varning

**Risk för olycka** Osäker körning p g a felaktigt lagospel i styrhuvudet.

- Ställ omedelbart in styrhuvudets lagospel. (Din auktoriserade KTM-verkstad hjälper gärna till.)



### Info

Om man under längre tid kör med spel i styrhuvudets lager kommer lagren och därefter även ramens lagersäten att skadas.

### Förarbete

- Lyft upp motorcykeln med mc-lyft. (☛ s 73)

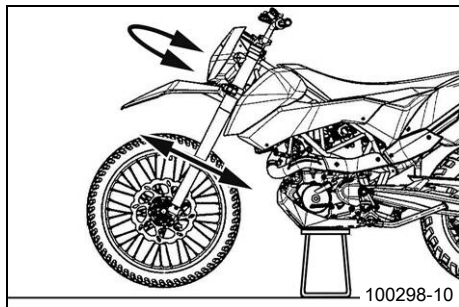

## Huvudarbete

- Ställ styret i läget för körning rakt framåt. Skjut gaffelbenen fram och tillbaka i färdriktning.

Det får inte finnas något spel i styrhuvudets lager.

- » Om det finns ett märkbart spel:
  - Ställ in styrhuvudets lagerspel. 🗨️ (☞ s 77)
- Vrid styret fram och tillbaka över hela styrområdet.

Styret ska kunna vridas lätt över hela styrområdet. Inga kännbara rasterlägen får finnas.

- » Om rasterlägen finns:
  - Ställ in styrhuvudets lagerspel. 🗨️ (☞ s 77)
  - Kontrollera styrhuvudets lager. Byt lager vid behov.

## Efterarbete

- Ta ned motorcykeln från mc-lyften. (☞ s 73)

## 11.7 Ställa in styrhuvudets lagerspel 🗨️

### Förarbete

- Lyft upp motorcykeln med mc-lyft. (☞ s 73)

# 11 SERVICEARBETEN PÅ CHASSIT

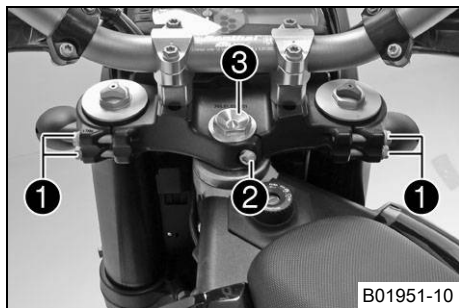

## Huvudarbete

- Lossa skruvarna ①. Ta bort skruven ②.
- Lossa skruven ③ och dra åt den igen.

### Specifikation

Skruv styrhuvud upptill	M20x1,5	12 Nm
-------------------------	---------	-------

- Knacka lätt på den övre gaffelkronan med en plasthammare för att undvika spänningar.
- Dra åt skruvarna ①.

### Specifikation

Skruv gaffelkrona upptill	M8	17 Nm
---------------------------	----	-------

- Sätt i och dra åt skruven ②.

### Specifikation

Skruv gaffelrör	M8	20 Nm
-----------------	----	-------

## Efterarbete

- Kontrollera styrhuvudets lagerspel. (☛ s 76)
- Ta ned motorcykeln från mc-lyften. (☛ s 73)

# 11 SERVICEARBETEN PÅ CHASSIT

## 11.8 Ta bort sadeln

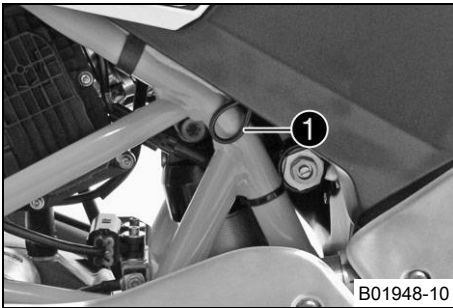

- Dra i öglan **1** och lyft samtidigt upp sadeln baktill.
- Dra sadeln bakåt och lyft av den uppåt.

## 11.9 Montera sadeln



- Haka fast sadeln **1** i skruven **2**, sänk ned sadeln och skjut den samtidigt framåt.
- För in låsbulten **3** i låshuset **4** och tryck sadeln nedåt tills det hörs att låsbulten hakas fast.
- Kontrollera sedan om sadeln monterats korrekt.

## 11.10 Demontera luftfiltret ↩

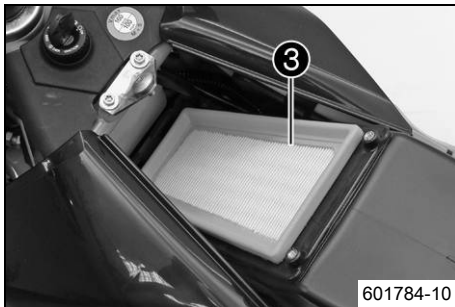
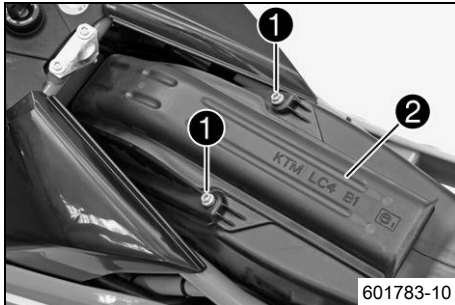

### Förarbete

- Ta bort sadeln. (↩ s 79)

### Huvudarbete

- Ta bort skruvarna ❶. Ta av filterboxens överdel ❷.

---

### Observera

**Motorskada** Ofiltrerad insugningsluft minskar motorns livslängd.

- Starta aldrig fordonet utan luftfilter, eftersom det då kommer in damm och smuts i motorn och kan leda till ökat slitage.
- 
- Ta bort luftfiltret ❸.

## 11.11 Montera luftfiltret ↩

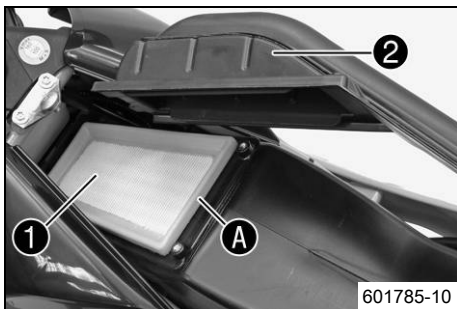

### Huvudarbete

- Rengör luftfilterboxen.
- Montera luftfiltret ①.

### **i** Info

Luftfiltrets hela tätningssyta **A** måste ligga an mot luftfilterboxen. Om luftfiltret inte monterats korrekt kan damm och smuts hamna i motorn och förstöra den.

- Haka i filterboxens överdel ② fram till på luftfilterboxen och fäll den nedåt.
- Sätt i och dra åt skruvarna ③.

### Specifikation

Skruv filterboxens överdel	M6	2 Nm
----------------------------	----	------

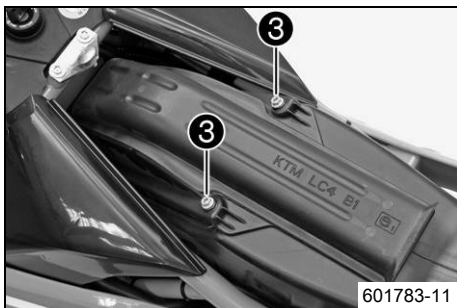

### Efterarbete

- Montera sadeln. (↩ s 79)

## 11.12 Kontrollera kedjans nedsmutsning

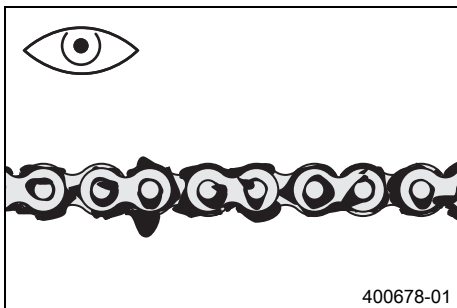

- Kontrollera om kedjan är mycket smutsig.
  - » När kedjan är mycket smutsig:
    - Rengör kedjan. (☞ s 82)

## 11.13 Rengöra kedjan



### Varning

**Risk för olyckor** Smörjmedel på däcken reducerar deras adhesionskraft.

- Avlägsna smörjmedlet med lämpligt rengöringsmedel.



### Varning

**Risk för olyckor** Minskad bromsverkan om det finns olja eller fett på bromsskivorna.

- Bromsskivorna måste alltid hållas fria från olja och fett, gör vid behov rent med bromsrengöringsmedel.



### Varning

**Risk för miljöskador** Miljöfarliga ämnen orsakar miljöskador.

- Oljor, fetter, filter, bränsle, rengöringsmedel, bromsvätska etc ska alltid tas omhand och lämnas in för avfallshantering enligt gällande bestämmelser.



## Info

Kedjans livslängd beror till stor del på hur den sköts.

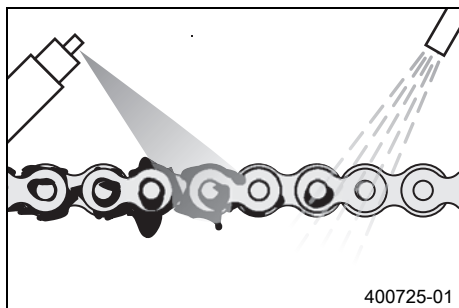

## Förarbete

- Lyft upp motorcykeln med mc-lyft. (☛ s 73)

## Huvudarbete

- Rengör kedjan regelbundet.
- Spola bort grov smuts med en mjuk vattenstråle.
- Ta bort smörjmedelsrester med kedjerengöringsmedel.

Kedjerengöringsmedel (☛ s 198)

- Spruta på kedjesprej efter torkningen.

Kedjesprej offroad (☛ s 198)

## Efterarbete

- Ta ned motorcykeln från mc-lyften. (☛ s 73)

## 11.14 Kontrollera kedjespänningen



## Varning

**Risk för olyckor** Risk för olyckor p g a felaktig kedjespänning.

- Om kedjan är för starkt spänd ökar belastningen på de komponenter som ingår i sekundärkraftöverföringen (kedja, framdrev, bakdrev, lager i växellådan och i bakhjulet). Förutom ökat slitage finns det risk för att kedjan i extrema fall kan gå av eller att växellådans utgående axel bryts av. Om kedjan är för slak kan den hoppa av från framdrevet resp bakdrevet och låsa bakhjulet eller skada motorn. Se till att kedjan är korrekt spänd. Justera kedjespänningen vid behov.

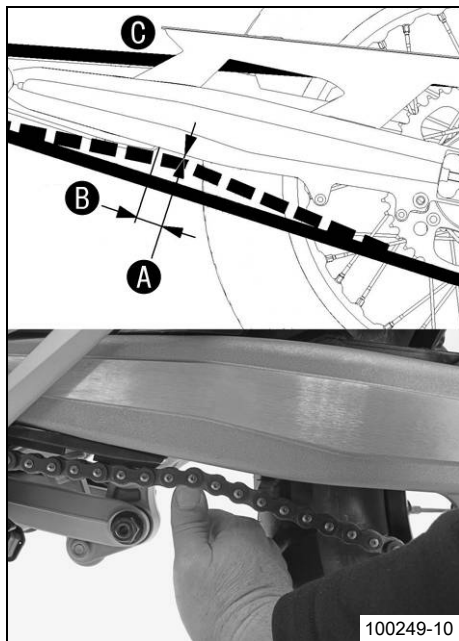

- Ställ motorcykeln på sidostödet.
- Lägga i växellådans friläge.
- Tryck kedjan uppåt med avstånd **B** från kedjeskyddet och beräkna kedjespänningen **A**.

## **i** Info

Kedjans övre del **C** ska vara spänd.

Kedjeslitaget är inte alltid jämnt. Upprepa mätningen på olika ställen på kedjan.

Kedjespänning	5 mm
Avstånd från kedjeskyddet	30 mm

- » Om kedjespänningen inte överensstämmer med specifikationen:
  - Ställ in kedjespänningen. (☛ s 84)

## 11.15 Ställa in kedjespänningen

### **!** Varning

**Risk för olyckor** Risk för olyckor p g a felaktig kedjespänning.

- Om kedjan är för starkt spänd ökar belastningen på de komponenter som ingår i sekundärkraftöverföringen (kedja, framdrev, bakdrev, lager i växellådan och i bakhjulet). Förutom ökat slitage finns det risk för att kedjan i extrema fall kan gå av eller att växellådans utgående axel bryts av. Om kedjan är för slak kan den hoppa av från framdrevet resp bakdrevet och låsa bakhjulet eller skada motorn. Se till att kedjan är korrekt spänd. Justera kedjespänningen vid behov.

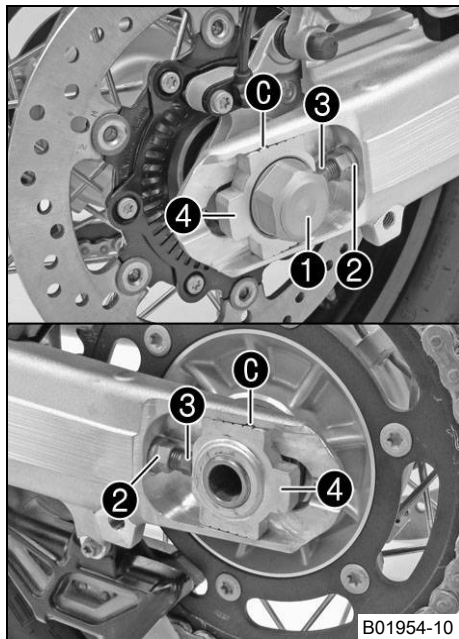

## Förarbete

- Kontrollera kedjespänningen. (☞ s 83)

## Huvudarbete

- Lossa muttern ①.
- Lossa muttrarna ②.
- Justera kedjans spänning genom att vrida på justerskruvarna ③ till vänster och höger.

## Specifikation

Kedjespänning	5 mm
Vrid justerskruvarna ③ till vänster och höger så att märkena på vänster och höger kedjespännare ④ står i samma position i förhållande till referensmärkena C. Bakhjulet är nu korrekt inriktat.	

## Info

Kedjans övre del ska vara spänd.

Kedjeslitaget är inte alltid jämnt. Upprepa mätningen på olika ställen på kedjan.

- Dra åt muttrarna ②.
- Se till att kedjespännarna ④ ligger an mot justerskruvarna ③.
- Dra åt muttern ①.

## Specifikation

Mutter hjulaxel bak	M25x1,5	90 Nm
---------------------	---------	-------

## 11.16 Kontrollera kedja, bakdrev, framdrev och kedjestyrare

### Förarbete

- Lyft upp motorcykeln med mc-lyft. (☛ s 73)

### Huvudarbete

- Lägg i växellådans friläge.
- Kontrollera om bakdrevet och framdrevet är nedslitna.
  - » Om bakdrevet eller framdrevet är nedslitna:
    - Byt drivpaket. ☛

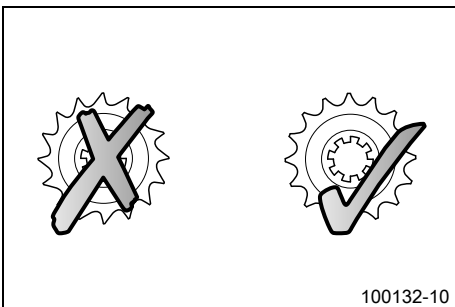

---

### Info

Framdrev, bakdrev och kedja bör alltid bytas ut samtidigt.

---

# 11 SERVICEARBETEN PÅ CHASSIT

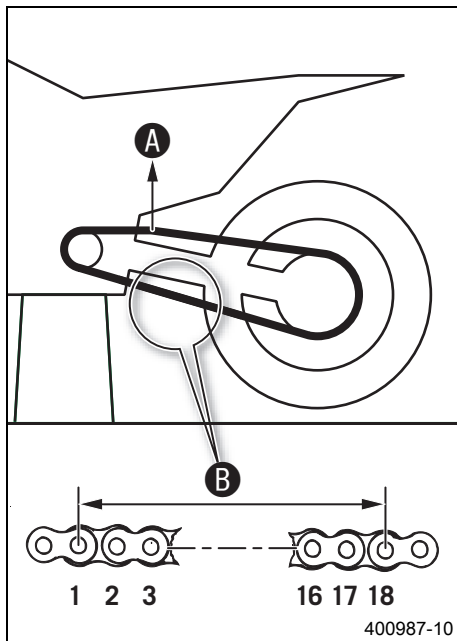

- Dra i kedjans övre del med den angivna vikten **A**.

Specifikation

Vikt, mätning av kedjans slitage	15 kg
----------------------------------	-------

- Mät avståndet **B** mellan 18 kedjelänkar på kedjans nedre del.

**i** **Info**  
Kedjor slits inte alltid jämnt. Upprepa därför mätningen på olika delar av kedjan.

Maximalt avstånd <b>B</b> på kedjans längsta del	272 mm
--	--------

- » Om avståndet **B** är större än det angivna måttet:
  - Byt drivpaket. 🛠

**i** **Info**  
När en ny kedja monteras bör även bakdrevet och framdrevet bytas ut. Nya kedjor slits snabbare när de går på gamla bakdrev/framdrev.

# 11 SERVICEARBETEN PÅ CHASSIT

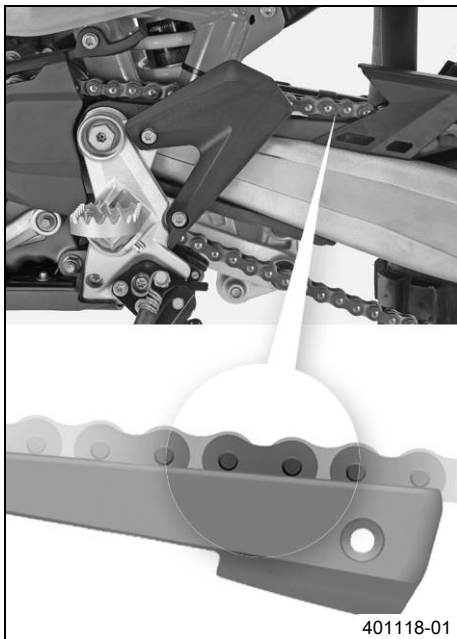

- Kontrollera om kedjeskyddet är slitet.
  - » Om underkanten på kedjebulten befinner sig på samma nivå eller under kedjeskyddet:
    - Byt ut kedjeskyddet. 🛠️
- Kontrollera att kedjeskyddet sitter fast ordentligt.
  - » Om kedjeskyddet sitter löst:
    - Dra åt kedjeskyddets skruvar.

Specifikation

Skruv kedjeskydd	M6	8 Nm	Loctite® 243™
------------------	----	------	---------------

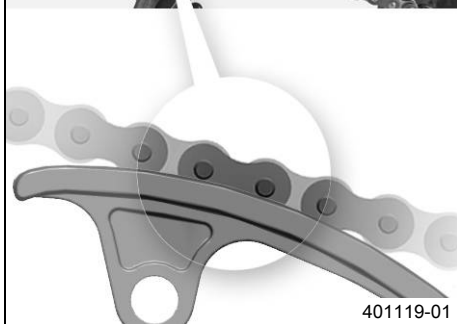
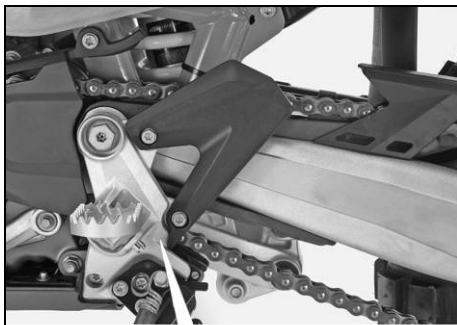

- Kontrollera om kedjeglidaren är sliten.
  - » Om underkanten på kedjebulten befinner sig på samma nivå eller under kedjeskyddet:
    - Byt kedjeglidare. 🛠️
- Kontrollera att kedjeglidaren sitter fast ordentligt.
  - » Om kedjeglidaren sitter lös:
    - Dra åt kedjeglidarens skruv.

Specifikation

Skruv kedjeglidare	M8	15 Nm
--------------------	----	-------

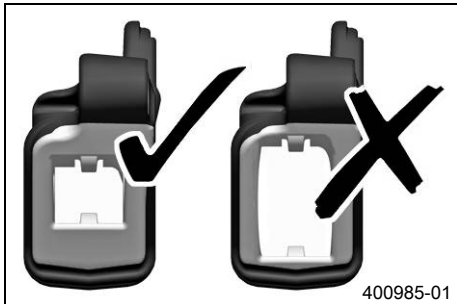

- Kontrollera om kedjestyrningen är sliten.



## Info

Slitaget är märkbart på framsidan av kedjestyraren.

- » Om den ljusa delen på kedjestyraren är nedsliten:
  - Byt ut kedjestyrningen. 🛠️

# 11 SERVICEARBETEN PÅ CHASSIT

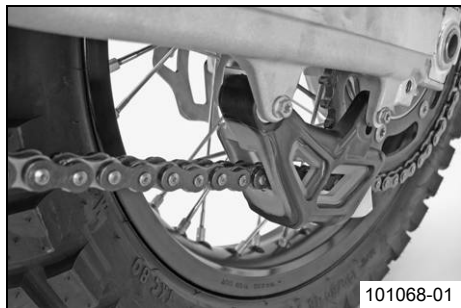

- Kontrollera att kedjestyrningen sitter fast ordentligt.
  - » Om kedjestyrningen sitter lös:
    - Dra åt kedjestyrningens skruvar.

## Specifikation

Övriga skruvar chassi	M6	10 Nm
-----------------------	----	-------

## Efterarbete

- Ta ned motorcykeln från mc-lyften. (☛ s 73)

## 11.17 Ställa in kedjestyrningen ↗

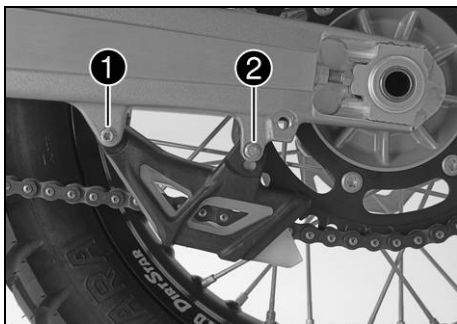

- Ta bort skruvarna ① och ②. Ta av kedjestyrningen.

### Krav

Kuggantal: ≤ 44 kuggar

- Placera muttern ③ i hålet A. Placera kedjestyrningen i korrekt läge.
- Sätt i och dra åt skruvarna ① och ②.

Specifikation

Skruv kedjestyrare	M6	8 Nm
--------------------	----	------

### Krav

Kuggantal: ≥ 45 kuggar

- Placera muttern ③ i hålet B. Placera kedjestyrningen i korrekt läge.
- Sätt i och dra åt skruvarna ① och ②.

Specifikation

Skruv kedjestyrare	M6	8 Nm
--------------------	----	------

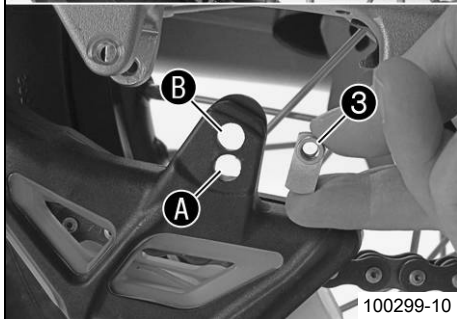

100299-10

## 11.18 Ställa in kopplingshandtagets utgångsläge

### **i** Info

När justerskruven vrids medsols ökar avståndet mellan kopplingshandtaget och styret.  
När justerskruven vrids motsols minskar avståndet mellan kopplingshandtaget och styret.  
Inställningsområdet är begränsat.  
Vrid endast justerskruven för hand och använd inte våld.  
Justeringen får inte utföras under körning.



- Anpassa kopplingshandtagets utgångsläge till handens storlek genom att vrida på justerskruven **1**.
- När kopplingshandtaget ställs in måste man se till att hålla minimiavstånd till den andra delarna.

#### Specifikation

Minimiavstånd	5 mm
---------------	------

## 11.19 Kontrollera/åtgärda hydraulkopplingens vätskenivå

### **i** Info

Vätskenivån stiger när kopplingens lamellbelägg slits ner.  
Använd inte bromsvätska.

- Placera hydraulkopplingens behållare i horisontellt läge. Behållaren sitter på styret.

# 11 SERVICEARBETEN PÅ CHASSIT

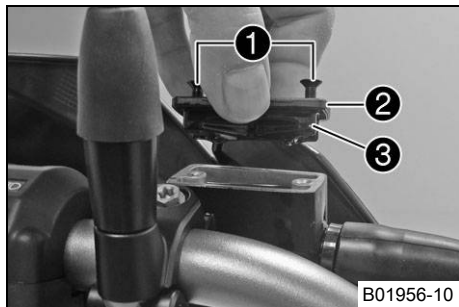

- Ta bort skruvarna ❶.
- Ta bort locket ❷ och membranet ❸.
- Kontrollera vätskenivån.

Vätskenivå under behållarens övre kant	4 mm
--	------

- » Om vätskenivån inte överensstämmer med specifikationen:
  - Korrigera vätskenivån i hydraulkopplingen.

Hydraulolja (15) (☞ s 196)
----------------------------

- Placera locket med membran i korrekt läge. Sätt i och dra åt skruvarna.

## 11.20 Demontera motorskyddet



- Ta bort skruvarna ❶ till vänster och höger.
- Dra motorskyddet framåt och ut ur hållarna och lägg det åt sidan.

## 11.21 Montera motorskyddet

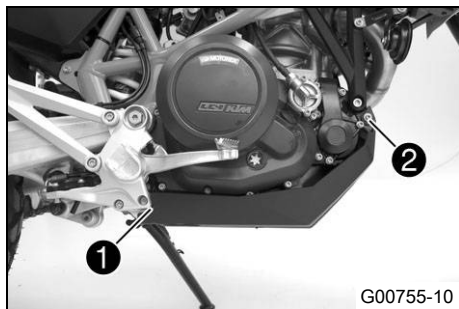

- Skjut in motorskyddet baktill i hållarna ①.
- Sätt motorskyddet på plats. Sätt i och dra åt skruvarna ②.

Specifikation

Övriga skruvar chassi	M6	10 Nm
-----------------------	----	-------

## 12.1 ABS / låsningsfritt bromssystem

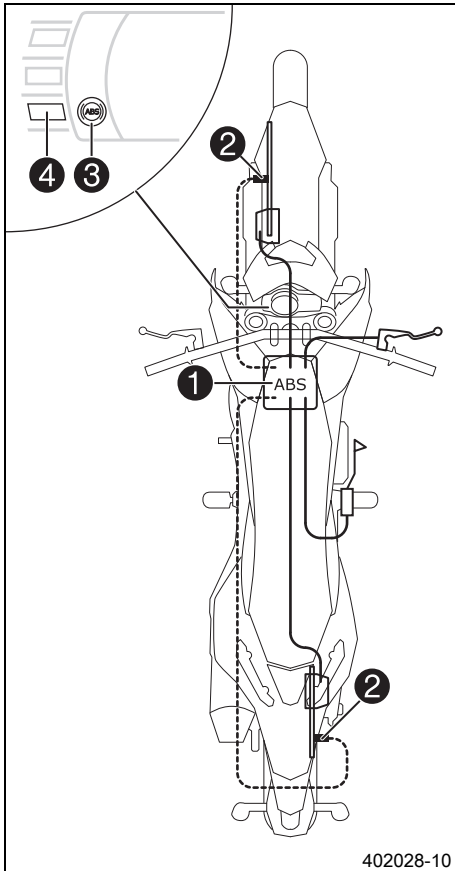

402028-10

ABS-enheten ❶ består av hydraulenhet, ABS-styrdon och returpump och är monterad under sadeln. Det sitter en hjulvarvtalsgivare ❷ på framhjulet och en på bakhjulet.



### Varning

**Risk för olyckor** Nedsatt ABS-funktion

- Bakhjulet får endast spinna loss med åtdragen frambröms (burn out) när ABS är avstängt.
- Vid modifieringar som förkortade eller förlängda fjädringsvägar, andra fälgdiametrer, andra däck, felaktigt däcktryck, andra bromsbelägg osv. kan ABS inte längre fungera optimalt. ABS kan endast fungera garanterat optimalt om bromssystemet endast utrustas med reservdelar och däck som godkänts och/eller rekommenderats av KTM.
- Servicearbeten och reparationer måste utföras med fackkunskaper. (Din auktoriserade KTM-verkstad hjälper gärna till.)

ABS är ett säkerhetssystem som förhindrar att hjulen låser sig vid körning rakt fram utan inverkan från sidokrafter.



### Varning

**Risk för olyckor** Om fordonet slår runt

- Det går inte alltid att förhindra att fordonet voltar i vissa extrema körsituationer (t.ex. om packningen har hög tyngdpunkt, växlande vägunderlag, branta nedförsbackar, tvärbromsning utan urkoppling). Anpassa körstilen till vägförhållandena och din egen körkompetens.

ABS arbetar med två av varandra oberoende bromskretsar (fram- och bakbroms). I normal drift fungerar bromssystemet som ett vanligt bromssystem utan ABS. När ABS-styrdonet registrerar en tendens till låsning på något av hjulen börjar ABS arbeta genom att reglera bromstrycket. Regleringen känns av genom ett lätt pulserande på bromshandtaget eller fotbromspedalen.

ABS-varningslampan ③ ska tändas när tändningen slås på och släckas när man har börjat köra. Om den inte släcks när man har börjat köra eller tänds under körningen indikerar detta att det är fel på ABS-systemet. ABS är då inte längre aktivt och hjulen kan låsa sig vid inbromsning. Bromssystemet i sig fungerar, det är bara ABS-regleringen som är ur funktion.

ABS-varningslampan kan även tändas i extrema körsituationer då skillnaden i varvtal mellan fram- och bakhjul är stor, t.ex. vid wheelie eller spinnande bakhjul. Det gör att ABS stängs av.

För att ABS ska kunna aktiveras igen måste fordonet stannas och tändningen slås av. När fordonet startas igen aktiveras ABS igen. ABS-varningslampan slocknar när man börjat köra.

Med knappen ④ kan ABS stängas av manuellt (se Starta motorcykeln).

## 12.2 Ställa in bromshandtagets utgångsläge

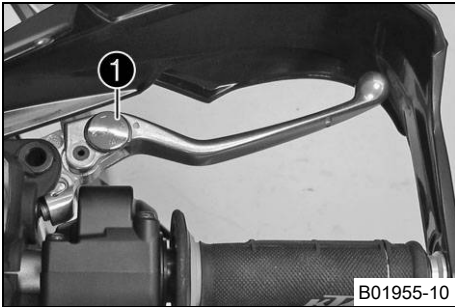

- Anpassa bromshandtagets utgångsläge med inställningsratten ① till handens storlek.

### **i** Info

Dra bromshandtaget framåt och vrid på inställningsratten.  
Gör inga inställningar medan du kör.

## 12.3 Kontrollera bromsskivorna



### Varning

**Risk för olyckor** Nedsatt bromsverkan på grund av slitna bromsskivor.

- Slitna bromsskivor ska bytas omedelbart. (Din auktoriserade KTM-verkstad hjälper gärna till.)

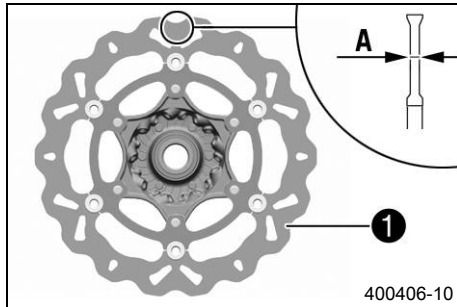

- Kontrollera mått **A** för bromsskivans tjocklek (fram och bak) på flera ställen på bromsskivan.

### **i** Info

Genom slitage blir bromsskivan tunnare inom det område där bromsbeläggen ligger an **1**.

Bromsskivor, slitagegräns	
fram	4,5 mm
bak	4,5 mm

- » Om bromsskivans tjocklek är lägre än det angivna värdet.
  - Byt bromsskiva.
- Kontrollera bromsskivan framtill och baktill med avseende på skador, sprickor och deformation.
  - » Om skador, sprickor eller deformation upptäcks:
    - Byt bromsskiva.

## 12.4 Kontrollera bromsvätskenivån i frambromsen



### Varning

**Risk för olyckor** Bortfall av bromsverkan.

- Om bromsvätskenivån sjunker under den angivna markeringen eller värdet är detta ett tecken på att bromssystemet inte är tätt eller att bromsbeläggen är helt nedslitna. Kontrollera bromssystemet, fortsatt inte att köra. (Din auktoriserade KTM-verkstad hjälper gärna till.)



### Varning

**Risk för olyckor** Nedsatt bromseffekt p g a gammal bromsvätska.

- Byt bromsvätska i fram- och bakbromsen enligt serviceschemat. (Din auktoriserade KTM-verkstad hjälper gärna till.)

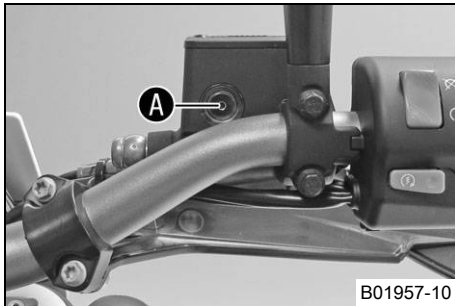

- Placera bromsvätskebehållaren i horisontellt läge. Behållaren sitter på styret.
- Kontrollera bromsvätskenivån i synglasets.
  - » Om bromsvätskan har sjunkit under markeringen **A**:
    - Fyll på frambromsens bromsvätska. 🛠️ (👉 s 99)

## 12.5 Fylla på frambromsens bromsvätska ↴



### Varning

**Risk för olyckor** Bortfall av bromsverkan.

- Om bromsvätskenivån sjunker under den angivna markeringen eller värdet är detta ett tecken på att bromssystemet inte är tätt eller att bromsbeläggen är helt nedslitna. Kontrollera bromssystemet, fortsatt inte att köra. (Din auktoriserade KTM-verkstad hjälper gärna till.)



### Varning

**Hudirritationer** Hudkontakt med bromsvätskan kan orsaka hudirritationer.

- Undvik kontakt med huden eller ögonen. Förvara bromsvätskan utom räckhåll för barn.
- Använd lämpliga skyddskläder och skyddsglasögon.
- Om ögonen kommer i kontakt med bromsvätska, spola noggrant med vatten och kontakta läkare omedelbart.



### Varning

**Risk för olyckor** Nedsatt bromseffekt p g a gammal bromsvätska.

- Byt bromsvätska i fram- och bakbromsen enligt serviceschemat. (Din auktoriserade KTM-verkstad hjälper gärna till.)



### Varning

**Risk för miljöskador** Miljöfarliga ämnen orsakar miljöskador.

- Oljor, fetter, filter, bränsle, rengöringsmedel, bromsvätska etc ska alltid tas omhand och lämnas in för avfallshantering enligt gällande bestämmelser.



### Info

Använd aldrig bromsvätska DOT 5. Denna är silikonoljebaserad och är purpurfärgad. Tätningar och bromskablar är inte gjorda för bromsvätska typ DOT 5.

Se till att bromsvätskan inte kommer i kontakt med lackerade komponenter. Bromsvätskan skadar lacken!

Använd endast ren bromsvätska som förvarats i en tättslutande behållare!

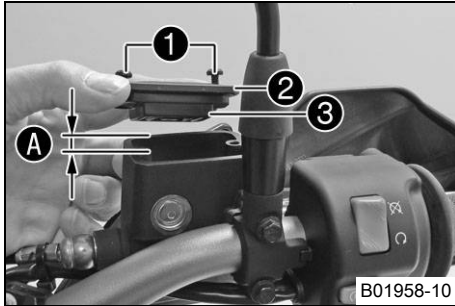

## Förarbete

- Kontrollera frambromsens bromsbelägg. (☞ s 100)

## Huvudarbete

- Placera bromsvätskebehållaren i horisontellt läge. Behållaren sitter på styret.
- Ta bort skruvarna ①.
- Ta bort locket ② och membranet ③.
- Fyll på bromsvätska upp till måttet A.

## Specifikation

Mått A (bromsvätskenivå under behållarens övre kant)	5 mm
--	------

Bromsvätska DOT 4 / DOT 5.1 (☞ s 195)

- Placera locket med membran i rätt läge. Sätt i och dra åt skruvarna.



## Info

Utspild bromsvätska eller vätska som runnit ut ska tvättas bort omedelbart med vatten.

## 12.6 Kontrollera frambromsens bromsbelägg



### Varning

**Risk för olycka** Nedsatt bromsverkan på grund av slitna bromsbelägg.

- Slitna bromsbelägg måste bytas ut omedelbart. (Din auktoriserade KTM-verkstad hjälper gärna till.)

## Observera

**Risk för olyckor** Nedsatt bromseffekt p g a defekta bromsskivor.

- Om bromsbeläggen byts ut för sent leder det till att bromsbeläggshållarna av stål gör slipmärken i bromsskivan. Bromseffekten minskar kraftigt och bromsskivorna förstörs. Kontrollera bromsbeläggen regelbundet.

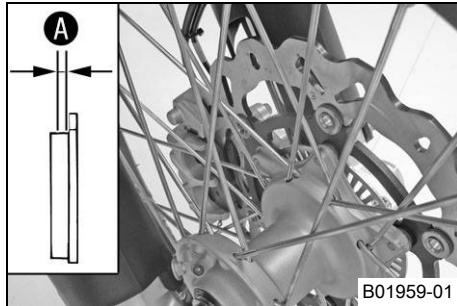

- Kontrollera om bromsbeläggen fortfarande har minimitjocklek **A**.

Minsta tillåtna beläggjtjocklek <b>A</b>	$\geq 1 \text{ mm}$
--	---------------------

- » Om den minsta tillåtna beläggjtjockleken underskrids:
  - Byt frambromsens bromsbelägg. ↘ (☞ s 101)
- Kontrollera bromsbeläggen med avseende på skador och sprickor.
  - » Om skador eller sprickor föreligger:
    - Byt frambromsens bromsbelägg. ↘ (☞ s 101)

## 12.7 Byta frambromsens bromsbelägg ↘



### Varning

**Risk för olyckor** Bortfall av bromsverkan.

- Underhåll och reparationer måste utföras med fackkunskaper. (Din auktoriserade KTM-verkstad hjälper gärna till.)



### Varning

**Hudirritationer** Hudkontakt med bromsvätskan kan orsaka hudirritationer.

- Undvik kontakt med huden eller ögonen. Förvara bromsvätskan utom räckhåll för barn.
- Använd lämpliga skyddskläder och skyddsglasögon.
- Om ögonen kommer i kontakt med bromsvätska, spola noggrant med vatten och kontakta läkare omedelbart.



## Varning

**Risk för olyckor** Nedsatt bromseffekt p g a gammal bromsvätska.

- Byt bromsvätska i fram- och bakbromsen enligt serviceschemat. (Din auktoriserade KTM-verkstad hjälper gärna till.)



## Varning

**Risk för olyckor** Minskad bromsverkan om det finns olja eller fett på bromsskivorna.

- Bromsskivorna måste alltid hållas fria från olja och fett, gör vid behov rent med bromsrengöringsmedel.



## Varning

**Risk för olyckor** Nedsatt bromsverkan om ej tillåtna bromsbelägg används.

- De bromsbelägg som kan köpas i handeln är oftast inte testade och godkända för användning i KTM-fordon. Bromsbeläggens struktur och friktionsvärde och därmed deras bromsverkan kan avvika avsevärt från KTM-orginalbromsbelägg. Om bromsbelägg används som avviker från originalutrustningen är det inte säkert att bromsbeläggen motsvarar det ursprungliga typgodkännandet. Fordonet motsvarar då inte längre leveranstillståndet och garantin upphör att gälla.



## Varning

**Risk för miljöskador** Miljöfarliga ämnen orsakar miljöskador.

- Oljor, fetter, filter, bränsle, rengöringsmedel, bromsvätska etc ska alltid tas omhand och lämnas in för avfallshantering enligt gällande bestämmelser.



## Info

Använd aldrig bromsvätska DOT 5. Denna är silikonoljebaserad och är purpurfärgad. Tätningar och bromskablar är inte gjorda för bromsvätska typ DOT 5.

Se till att bromsvätskan inte kommer i kontakt med lackerade komponenter. Bromsvätskan skadar lacken!

Använd endast ren bromsvätska som förvarats i en tättslutande behållare!

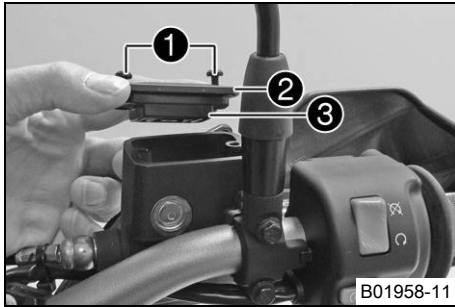

- Placera bromsvätskebehållaren i horisontellt läge. Behållaren sitter på styret.
- Ta bort skruvarna ①.
- Ta bort locket ② och membranet ③.
- Tryck bromsoket för hand mot bromsskivan så att bromskolvorna trycks tillbaka. Se till att ingen bromsvätska rinner ut ur bromsvätskebehållaren, sug upp den vid behov.

### **i** Info

Se till att bromsoket inte pressas mot ekrarna när bromskolvorna trycks tillbaka.

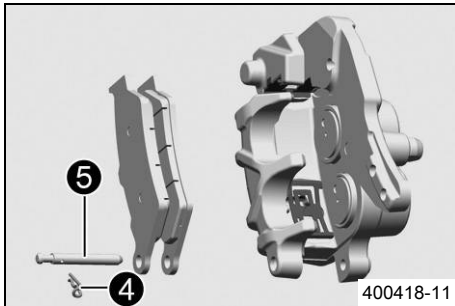

- Ta bort saxpinnarna ④, slå ut bulten ⑤ åt höger och ta bort bromsbeläggen.
- Rengör bromsok och bromsokshållare.

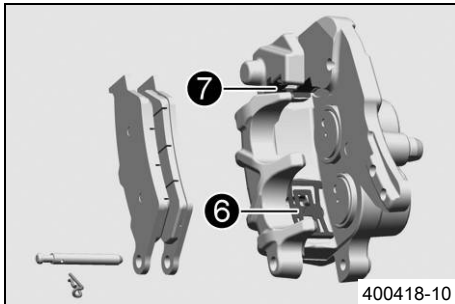

- Kontrollera att bladfjädern ⑥ sitter korrekt i bromsoket och att glidplåten ⑦ sitter korrekt i bromsokshållaren.
- Sätt i nya bromsbelägg. Sätt i bulten och montera saxpinnen.

### **i** Info

Bromsbeläggen måste alltid bytas satsvis.

- Dra i bromshandtaget flera gånger tills bromsbeläggen ligger an mot bromsskivan och en tydlig tryckpunkt känns.

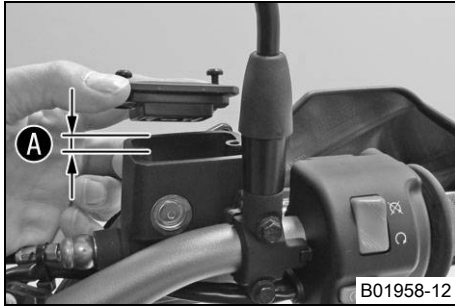

B01958-12

- Korrigera bromsvätskenivån så att den överensstämmer med mått **A**.

Specifikation

Mått <b>A</b>	5 mm
---------------	------

Bromsvätska DOT 4 / DOT 5.1 (☞ s 195)
---------------------------------------

- Placera locket med membran i rätt läge. Sätt i och dra åt skruvarna.



### Info

Spilld bromsvätska eller vätska som runnit ut ska tvättas bort omedelbart med vatten.

## 12.8 Kontrollera fotbromspedalens spel



### Varning

**Risk för olyckor** Bortfall av bromsverkan.

- När det inte finns något spel för fotbromspedalen utövar bromssystemet tryck på bakhjulsbromsen. Bakhjulsbromsen kan sluta fungera helt genom överhettning. Justera fotbromspedalens spel enligt angivna värden.

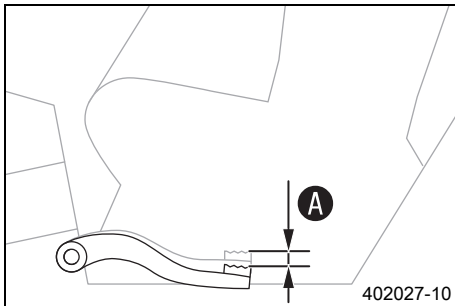

402027-10

- Manövrera fotbromspedalen fram och tillbaka mellan stoppläget och anliggning mot fotbromsens cylinderkolv och kontrollera spelet **A**.

Specifikation

Fotbromspedalens spel	3... 5 mm
-----------------------	-----------



### Info

Fotbromsens cylinderkolv ligger an när motståndet blir större.

- » Om spelet inte överensstämmer med specifikationen:
  - Ställ in fotbromspedalens utgångsläge. ☞ (☞ s 105)

## 12.9 Ställa in fotbromspedalens utgångsläge ↘



### Varning

**Risk för olyckor** Bortfall av bromsverkan.

- När det inte finns något spel för fotbromspedalen utövar bromssystemet tryck på bakhjulsbromsen. Bakhjulsbromsen kan sluta fungera helt genom överhettning. Justera fotbromspedalens spel enligt angivna värden.

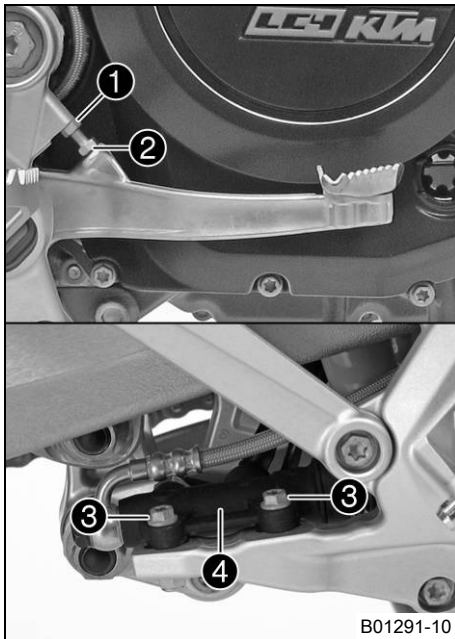

B01291-10

- Lossa skruvförbandet ③ på fotbromscylindern ④.
- För individuell anpassning av fotbromspedalens utgångsläge, lossa muttern ① och vrid skruven ② tills önskat läge har uppnåtts.



### Info

Inställningsområdet är begränsat. Skruven måste skruvas i minst fyra varv i fotpinnsfästet.

- Positionera fotbromscylindern ④ så att fotbromspedalen har spel. Håll emot skruvarna ③ och dra åt muttrarna.

### Specifikation

Skruvförband fotbromscylinder	M6	10 Nm
-------------------------------	----	-------

- Kontrollera fotbromspedalens spel. (↖ s 104)
- Dra åt muttern ①.

## 12.10 Kontrollera bromsvätskenivån för bakbromsen



### Varning

**Risk för olyckor** Bortfall av bromsverkan.

- Om bromsvätskenivån sjunker under **MIN**-markeringen kan läckage i bromssystemet eller helt slitna bromsbelägg vara orsaken. Kontrollera bromssystemet, fortsatt inte att köra. (Din auktoriserade KTM-verkstad hjälper gärna till.)



### Varning

**Risk för olyckor** Nedsatt bromseffekt p g a gammal bromsvätska.

- Byt bromsvätska i fram- och bakbromsen enligt serviceschemat. (Din auktoriserade KTM-verkstad hjälper gärna till.)

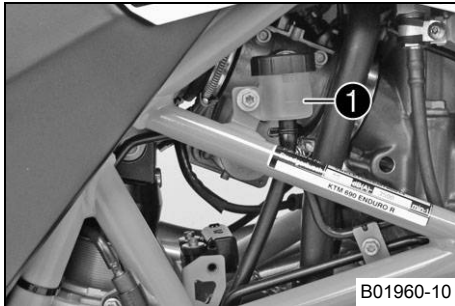

- Ställ upp fordonet lodrätt.
- Kontrollera bromsvätskenivån på bromsvätskebehållaren.
  - » När bromsvätskan har nått markeringen **MIN 1**:
    - Fyll på bromsvätska för bakbromsen. 🛠️ (📖 s 106)

## 12.11 Fylla på bromsvätska för bakbromsen 🛠️



### Varning

**Risk för olyckor** Bortfall av bromsverkan.

- Om bromsvätskenivån sjunker under **MIN**-markeringen kan läckage i bromssystemet eller helt slitna bromsbelägg vara orsaken. Kontrollera bromssystemet, fortsatt inte att köra. (Din auktoriserade KTM-verkstad hjälper gärna till.)



## Varning

**Hudirritationer** Hudkontakt med bromsvätskan kan orsaka hudirritationer.

- Undvik kontakt med huden eller ögonen. Förvara bromsvätskan utom räckhåll för barn.
- Använd lämpliga skyddskläder och skyddsglasögon.
- Om ögonen kommer i kontakt med bromsvätska, spola noggrant med vatten och kontakta läkare omedelbart.



## Varning

**Risk för olyckor** Nedsatt bromseffekt p g a gammal bromsvätska.

- Byt bromsvätska i fram- och bakbromsen enligt serviceschemat. (Din auktoriserade KTM-verkstad hjälper gärna till.)



## Varning

**Risk för miljöskador** Miljöfarliga ämnen orsakar miljöskador.

- Oljor, fetter, filter, bränsle, rengöringsmedel, bromsvätska etc ska alltid tas omhand och lämnas in för avfallshantering enligt gällande bestämmelser.



## Info

Använd aldrig bromsvätska DOT 5. Denna är silikonoljebaserad och är purpurfärgad. Tätningar och bromskablar är inte gjorda för bromsvätska typ DOT 5.

Se till att bromsvätskan inte kommer i kontakt med lackerade komponenter. Bromsvätskan skadar lacken!

Använd endast ren bromsvätska som förvarats i en tättslutande behållare!

---

## Förarbete

- Kontrollera bakbromsens bromsbelägg. (☞ s 108)

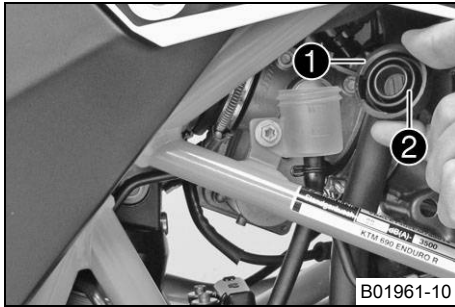

## Huvudarbete

- Ställ upp fordonet lodrätt.
- Ta bort skruvlocket ① med brickan och membranet ②.
- Fyll på bromsvätska upp till markeringen **MAX**.

Bromsvätska DOT 4 / DOT 5.1 (☞ s 195)

- Sätt tillbaka skruvlocket med brickan och membranet.



## Info

Spilld bromsvätska eller vätska som runnit ut ska tvättas bort omedelbart med vatten.

## 12.12 Kontrollera bakbromsens bromsbelägg



### Varning

**Risk för olyckor** Nedsatt bromsverkan på grund av slitna bromsbelägg.

- Slitna bromsbelägg måste bytas ut omedelbart. (Din auktoriserade KTM-verkstad hjälper gärna till.)

### Observera

**Risk för olyckor** Nedsatt bromseffekt p g a defekta bromsskivor.

- Om bromsbeläggen byts ut för sent leder det till att bromsbeläggshållarna av stål gör slipmärken i bromsskivan. Bromseffekten minskar kraftigt och bromsskivorna förstörs. Kontrollera bromsbeläggen regelbundet.

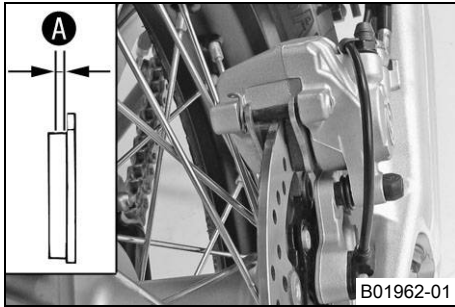

- Kontrollera om bromsbeläggen fortfarande har minimitjocklek **A**.

Minsta tillåtna beläggjtjocklek <b>A</b>	$\geq 1 \text{ mm}$
--	---------------------

- » Om den minsta tillåtna beläggjtjockleken underskrids:
  - Byt bakbromsens bromsbelägg. 🛠️ (s 109)
- Kontrollera bromsbeläggen med avseende på skador och sprickor.
  - » Om skador eller sprickor föreligger:
    - Byt bakbromsens bromsbelägg. 🛠️ (s 109)

## 12.13 Byta bakbromsens bromsbelägg 🛠️



### Varning

**Risk för olyckor** Bortfall av bromsverkan.

- Underhåll och reparationer måste utföras med fackkunskaper. (Din auktoriserade KTM-verkstad hjälper gärna till.)



### Varning

**Hudirritationer** Hudkontakt med bromsvätskan kan orsaka hudirritationer.

- Undvik kontakt med huden eller ögonen. Förvara bromsvätskan utom räckhåll för barn.
- Använd lämpliga skyddskläder och skyddsglasögon.
- Om ögonen kommer i kontakt med bromsvätska, spola noggrant med vatten och kontakta läkare omedelbart.



### Varning

**Risk för olyckor** Nedsatt bromseffekt p g a gammal bromsvätska.

- Byt bromsvätska i fram- och bakbromsen enligt serviceschemat. (Din auktoriserade KTM-verkstad hjälper gärna till.)



## Varning

**Risk för olyckor** Minskad bromsverkan om det finns olja eller fett på bromsskivorna.

- Bromsskivorna måste alltid hållas fria från olja och fett, gör vid behov rent med bromsrengöringsmedel.



## Varning

**Risk för olyckor** Nedsatt bromsverkan om ej tillåtna bromsbelägg används.

- De bromsbelägg som kan köpas i handeln är oftast inte testade och godkända för användning i KTM-fordon. Bromsbeläggets struktur och friktionsvärde och därmed deras bromsverkan kan avvika avsevärt från KTM-orginalbromsbelägg. Om bromsbelägg används som avviker från originalutrustningen är det inte säkert att bromsbeläggen motsvarar det ursprungliga typgodkännandet. Fordonet motsvarar då inte längre leveranstillståndet och garantin upphör att gälla.



## Varning

**Risk för miljöskador** Miljöfarliga ämnen orsakar miljöskador.

- Oljor, fetter, filter, bränsle, rengöringsmedel, bromsvätska etc ska alltid tas omhand och lämnas in för avfallshantering enligt gällande bestämmelser.



## Info

Använd aldrig bromsvätska DOT 5. Denna är silikonoljebaserad och är purpurfärgad. Tätningar och bromskablar är inte gjorda för bromsvätska typ DOT 5.

Se till att bromsvätskan inte kommer i kontakt med lackerade komponenter. Bromsvätskan skadar lacken!

Använd endast ren bromsvätska som förvarats i en tätslutande behållare!

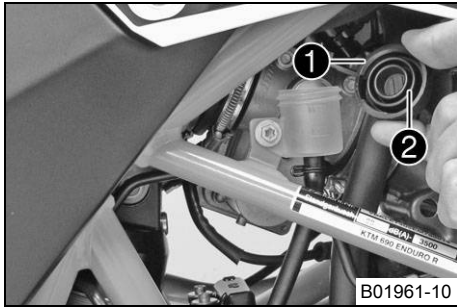

- Ställ upp fordonet lodrätt.
- Ta bort skruvlocket ① med membran ②.
- Tryck bromsoket för hand mot bromsskivan så att bromskolven trycks tillbaka. Se till att ingen bromsvätska rinner ut ur bromsvätskebehållaren, sug upp den vid behov.

### **i** Info

Se till att bromsoket inte pressas mot ekrarna när bromskolven trycks tillbaka.

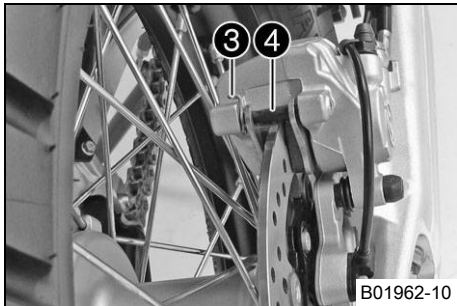

- Ta bort saxpinnarna ③, slå ut bulten ④ åt vänster och ta bort bromsbeläggen.
- Rengör bromsok och bromsokshållare.

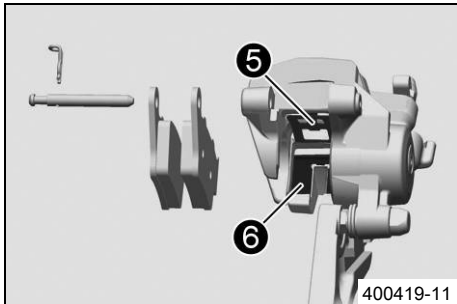

- Kontrollera att bladfjädern sitter korrekt ⑤ i bromsoket och att glidplåten ⑥ sitter korrekt i bromsokshållaren.
- Sätt i nya bromsbelägg. Sätt i bulten och montera saxpinnen.

### **i** Info

Bromsbeläggen måste alltid bytas satsvis.

- Trampa ned fotbromspedalen flera gånger tills bromsbeläggen ligger an mot bromsskivan och en tydlig tryckpunkt känns.

- Fyll på bromsvätska till **MAX** markeringen.

Bromsvätska DOT 4 / DOT 5.1 (☞ s 195)

- Montera skruvlocket och membranet.



### Info

Spilld bromsvätska eller vätska som runnit ut ska tvättas bort omedelbart med vatten.

---

## 13.1 Demontera framhjulet 🐘

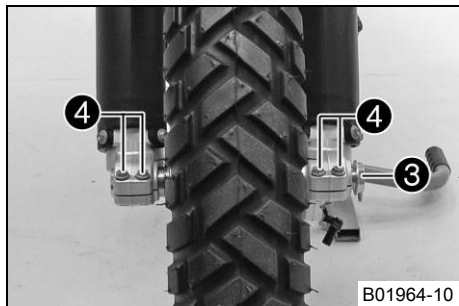
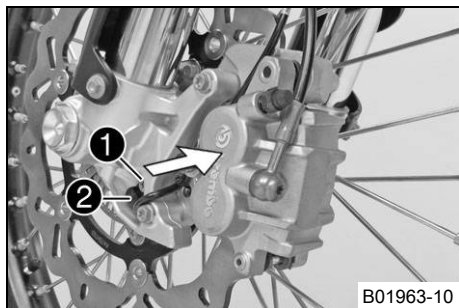

### Förarbete

- Lyft upp motorcykeln med mc-lyft. (🐘 s 73)

### Huvudarbete

- Tryck bromsoket för hand mot bromsskivan så att bromskolvorna trycks tillbaka.

---

### Info

Se till att bromsoket inte pressas mot ekrarna när bromskolvorna trycks tillbaka.

---

- Ta bort skruven ❶ och dra ut hjulvarvtalsgivaren ❷ ur hålet.

- Lossa skruven ❸ några varv.

- Lossa skruvarna ❹.

- Tryck på skruven ❸ för att skjuta ut hjulaxeln ur axelklämman.

- Ta bort skruven ❸.



- Håll fast framhjulet och dra ut hjulaxeln. Ta ut framhjulet ur gaffeln.

## **i** Info

Manövrera inte bromshandtaget när framhjulet är demonterat. Lägg alltid ner hjulet så att bromsskivan inte kan skadas.

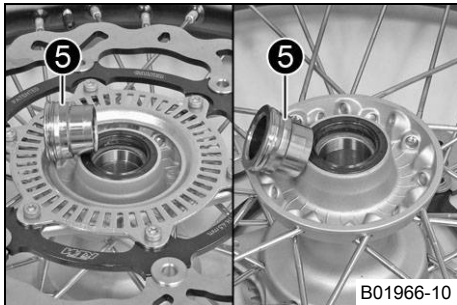

- Ta bort distanshylsorna **5**.

## 13.2 Montera framhjulet ↩



### Varning

**Risk för olycka** Minskad bromsverkan om det finns olja eller fett på bromsskivorna.

- Bromsskivorna måste alltid hållas fria från olja och fett, gör vid behov rent med bromsrengöringsmedel.

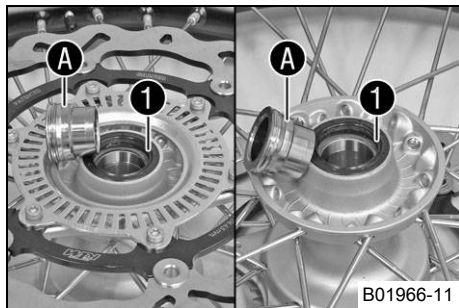

- Kontrollera om hjullagret är skadat eller slitet.
  - » Om hjullagret är skadat eller slitet:
    - Byt ut hjullagret. 🛠️
- Rengör och fetta in axeltättningsringarna **1** och distanshylsornas löpyta **A**.

Långtidsfett (🛠️ s 198)
-------------------------

- Sätt i distanshylsorna.

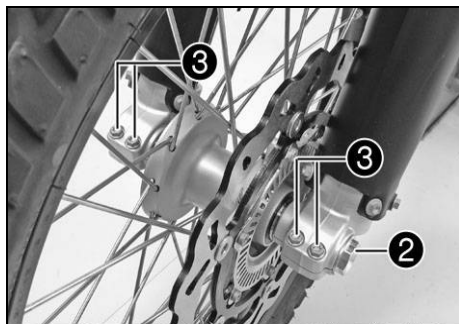

- Lyft in framhjulet i gaffeln, placera det i korrekt läge och sätt i hjulaxeln.
  - ✓ Bromsbeläggen är rätt placerade.
- Sätt i och dra åt skruven **2**.

Specifikation

Skruv hjulaxel fram	M24x1,5	45 Nm
---------------------	---------	-------

- Dra i bromshandtaget flera gånger tills bromsbeläggen ligger an mot bromsskivan.
- Ta ned motorcykeln från mc-lyften. (🛠️ s 73)
- Dra åt frambromsen och komprimera gaffeln kraftigt flera gånger så att gaffelbenen kan justeras in.
- Dra åt skruvarna **3**.

Specifikation

Skruv axelklämma	M8	15 Nm
------------------	----	-------

- Stick in hjulets varvtalsgivare **4** i hålet. Sätt i och dra åt skruven **5**.

Specifikation

Skruv hjulvarvtalsgivare	M6	6 Nm
--------------------------	----	------

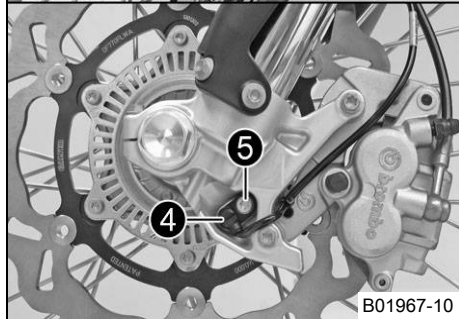

## 13.3 Demontera bakhjulet ↩

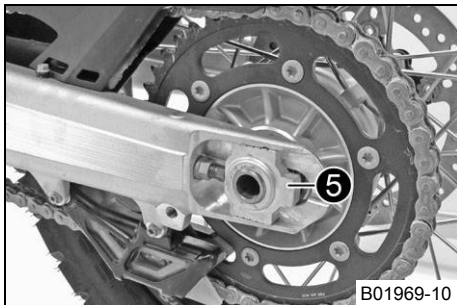
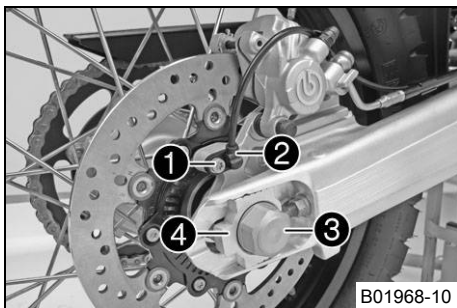

### Förarbete

- Lyft upp motorcykeln med mc-lyft. (☛ s 73)

### Huvudarbete

- Ta bort skruven ① och dra ut hjulvarvtalsgivaren ② ur hålet.
- Tryck bromsoket för hand mot bromsskivan så att bromskolven trycks tillbaka.
- Ta bort muttern ③. Ta av kedjespännaren ④.

---

### Info

Täck över komponenterna så att de inte skadas.

---

- Håll fast bakhjulet och dra ut hjulaxeln ⑤.

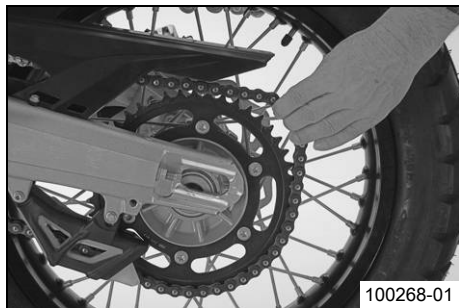

- Skjut bakhjulet så långt fram som möjligt och ta av kedjan från bakdrevet.



## Varning

**Risk för olyckor** Nedsatt bromseffekt p g a defekta bromsskivor.

- Lägg alltid ner hjulet så att bromsskivorna inte skadas.

- Ta ut bakhjulet ur baksvingen.



## Info

Använd inte fotbromsen när bakhjulet är demonterat.  
Se till att bromsskivan inte skadas när du lägger ner hjulet.

## 13.4 Montera bakhjulet ↩



### Varning

**Risk för olyckor** Minskad bromsverkan om det finns olja eller fett på bromsskivorna.

- Bromsskivorna måste alltid hållas fria från olja och fett, gör vid behov rent med bromsrengöringsmedel.



### Varning

**Risk för olyckor** Ingen bromsverkan när du bromsar med bakbromsen.

- Efter inmontering av bakhjulet måste du bromsa med bromspedalen tills en tydlig tryckpunkt känns.

### Huvudarbete

- Kontrollera bakhjulsnavets dämpargummin. ↩ (☞ s 119)

# 13 HJUL, DÄCK

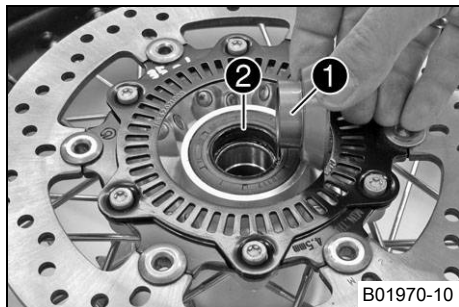

- Kontrollera om hjullagret är skadat eller slitet.
  - » Om hjullagret är skadat eller slitet:
    - Byt ut hjullagret. 🛠️
- Ta bort hylsan ❶. Gör rent löpytorna på axelringstättningens bussning ❷ och smörj in dem.

Långtidsfett (🛠️ s 198)

- Gör rent gängorna på hjulaxeln och muttern ❸ och smörj in dem.

Långtidsfett (🛠️ s 198)

- Montera gummidämparna och bakdrevets hållare i bakhjulet.
- Sätt bakhjulet på plats.
- ✓ Bromsbeläggen är korrekt placerade.

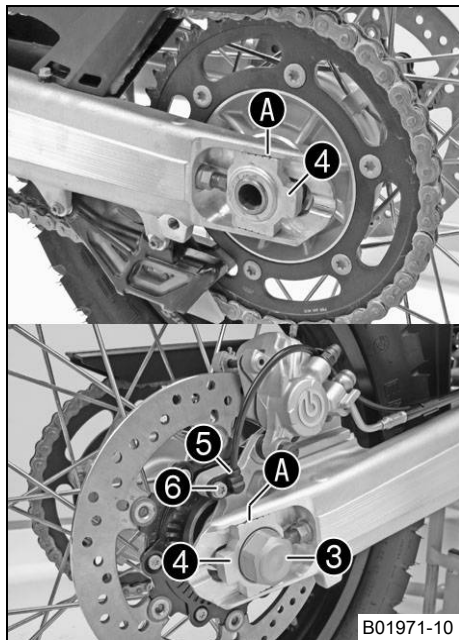

- Skjut bakhjulet så långt fram som möjligt och ta av kedjan från bakdrevet.
- Montera hjulaxeln, kedjespännaren och muttern.

### Specifikation

För bakhjulets korrekta läge måste märkena på kedjespännaren till vänster och höger stå i samma position i förhållande till referensmärkena **A**.

### **i** Info

Montera kedjespännaren **4** till vänster och höger i samma läge.

- Dra åt muttern **3**.

### Specifikation

Mutter hjulaxel bak	M25x1,5	90 Nm
---------------------	---------	-------

- Stick in hjulets varvtalsgivare **5** i hålet. Sätt i och dra åt skruven **6**.

### Specifikation

Skruv hjulvarvtalsgivare	M6	6 Nm
--------------------------	----	------

- Trampa ned fotbromspedalen flera gånger tills bromsbeläggen ligger an mot bromsskivan och en tydlig tryckpunkt känns.

### Efterarbete

- Ta ned motorcykeln från mc-lyften. (☛ s 73)

## 13.5 Kontrollera bakhjulsnavets dämpargummin ↘

### **i** Info

Motorns kraft överförs till bakhjulet av bakdrevet via sex dämpargummin. De slits under körningen. Om dämpargummina inte byts ut i tid skadas bakdrevshållaren och bakhjulsnavet.

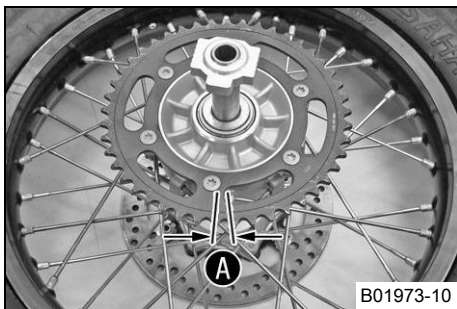
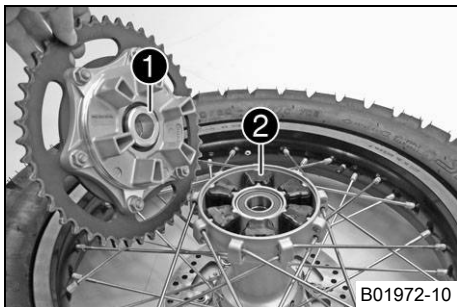

## Förarbete

- Lyft upp motorcykeln med mc-lyft. (☞ s 73)
- Demontera bakhjulet. ☞ (☞ s 116)

## Huvudarbete

- Kontrollera ① lagret.
  - » Om lagret är skadat eller slitet:
    - Byt ut lagret. ☞
- Kontrollera om dämpargummina ② på bakhjulsnavet är skadade eller slitna.
  - » Om dämpargummina på bakhjulsnavet är skadade eller slitna:
    - Byt ut alla dämpargummin på bakhjulsnavet.

- Lägg bakhjulet med bakdrevet uppåt på en arbetsbänk och stick in hjulaxeln i hjulnavet.
- För att kontrollera spelet A, håll fast bakhjulet och försök vrida på bakdrevet.

## Info

Spelet mäts på utsidan av bakdrevet.

Speel gummidämpare bakhjul	≤ 5 mm
----------------------------	--------

- » Om spelet A är större än det angivna värdet:
  - Byt ut alla dämpargummin på bakhjulsnavet.

## Efterarbete

- Montera bakhjulet. ☞ (☞ s 117)
- Ta ned motorcykeln från mc-lyften. (☞ s 73)

## 13.6 Kontrollera däckens skick



### Varning

**Risk för olyckor** Köregenskaperna kan inte kontrolleras om du får punktering.

- Skadade eller nedslitna däck ska för säkerhets skull bytas omedelbart. (Din auktoriserade KTM-verkstad hjälper gärna till.)



### Varning

**Risk för omkullkörning** Nedsättning av köregenskaperna p g a olika mönster på fram- och bakhjulets däck.

- Framhjul och bakhjul ska alltid ha däck med likartat mönster. Om däck med olika mönster används kan fordonet bli svårt att kontrollera.



### Varning

**Risk för olyckor** Ej kontrollerbara köregenskaper om hjul/däck används som inte godkänts eller rekommenderats.

- Använd endast hjul/däck som godkänts och rekommenderats av KTM enligt angiven hastighetsindex.



### Varning

**Risk för olyckor** Minskat väggrepp när däcken är nya.

- Nya däck har en slät slitbana och därför inget komplett väggrepp. Slitbanan måste ruggas upp de första 200 kilometrarna. Kör med måttlig hastighet i olika snedlägen. Kompletta väggrepp nås först efter "inkörningen".



### Info

Däckens typ, skick och lufttryck påverkar motorcykelns köregenskaper. Slitna däck påverkar köregenskaperna negativt, i synnerhet på våt körbana.

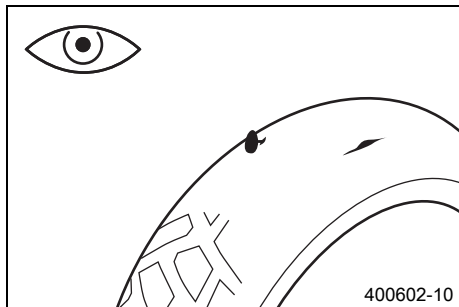

- Kontrollera fram- och bakhjulets däck med avseende på snittskador, föremål som fastnat eller andra skador.
  - » Om däckets har snittskador, om föremål fastnat eller om det har andra skador:
    - Byt däck.
- Kontrollera mönsterdjupet.

## **i** Info

Beakta gällande bestämmelser angående mönsterdjupet.

Minsta mönsterdjup	≥ 2 mm
--------------------	--------

- » Om mönsterdjupet är för litet:
  - Byt däck.
- Kontrollera däckens ålder.

## **i** Info

Däckens tillverkningsdatum anges för det mesta på däckets med hjälp av de fyra sista siffrorna i **DOT** beteckningen. De två första siffrorna anger tillverkningsveckan och de två sista tillverkningsåret. KTM rekommenderar ett däckbyte senast efter 5 år, oberoende av däckets slitage.

- » Om däckets är äldre än 5 år:
  - Byt däck.

## 13.7 Kontrollera lufttrycket i däckets

### **i** Info

För lågt däcktryck ökar däckets slitage och leder till överhettning. Korrekt däcktryck säkerställer bästa möjliga körkomfort och ökar däckets livslängd.

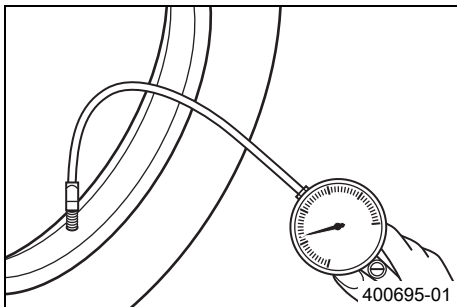

- Ta bort skyddet.
- Kontrollera lufttrycket när däcken är kalla.

Däcktryck terräng, endast förare	
fram	1,5 bar
bak	1,5 bar

Däcktryck väg solo	
fram	1,8 bar
bak	1,8 bar

Däcktryck med passagerare/max tillåten lastvikt	
fram	2,2 bar
bak	2,2 bar

- » Om däcktrycket inte överensstämmer med specifikationen:
  - Korrigera däcktrycket.
- Sätt tillbaka skyddshättan.

## 13.8 Kontrollera ekrarnas spänning



### Varning

**Risk för olyckor** Instabila köregenskaper på grund av felaktig ekerspänning.

- Se till att ekerspänningen är korrekt. (Din auktoriserade KTM-verkstad hjälper gärna till.)

## **i** Info

En lös eker gör att hjulet kommer ur balans. Inom kort tid kommer ytterligare ekrar att lossna. Om ekrarna är för hårt spända kan de rivas av på grund av lokal överbelastning. Kontrollera ekerspänningen regelbundet, i synnerhet på en ny motorcykel.

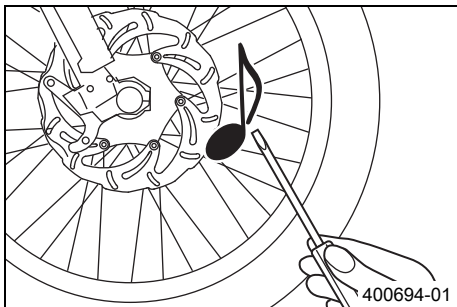

- Slå kort på varje eker med bladet på en skruvmejsel.

## **i** Info

Ljutfrekvensen är beroende av ekers längd och diameter. Olika ljutfrekvenser från ekrar med samma längd och diameter tyder på att de är olika spända.

Ett ljust ljud ska höras.

- » Om ekrarna är olika spända:
  - Korrigera ekrarnas spänning. 🛠️

## 14.1 Demontera batteriet ↩



### Varning

**Risk för kroppsskador** Batterisyra och batterigaser kan ge svåra frätskador.

- Förvara batterier utom räckhåll för barn.
- Använd lämpliga skyddskläder och skyddsglasögon.
- Undvik kontakt med batterisyra och batterigaser.
- Undvik gnistor och öppen låga i närheten av batteriet. Ladda endast i väl ventilerade lokaler.
- Spola med mycket vatten vid hudkontakt. Om batterisyran kommer i kontakt med ögonen, spola med vatten i minst 15 minuter och kontakta läkare.

### Förarbete

- Stäng av alla strömförbrukare och motorn.
- Ta bort sadeln. (☛ s 79)

### Huvudarbete

- Ta bort batterilocket ①.
- Dra av EFI-styrdonet ② från hållaren och lägg det åt sidan.

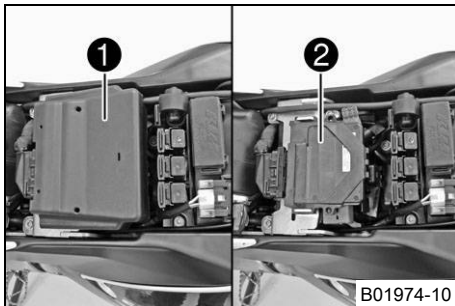

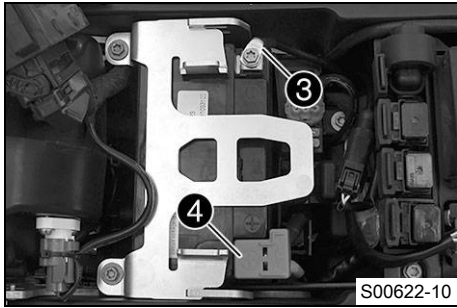

- Lossa minuskabeln ③ från batteriet.
- Ta av pluspolens polskydd ④.

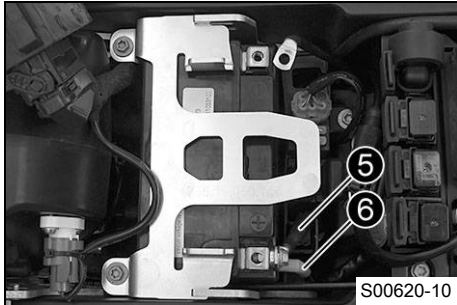

- Lossa ABS-anslutningskabeln ⑤ och pluskabeln ⑥ från batteriet.

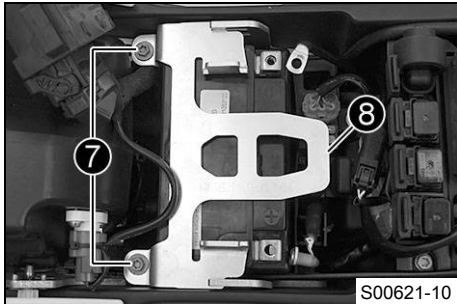

- Ta bort skruvarna ⑦.
- Dra batteriets fästplåt ⑧ framåt och ta bort den.
- Lyft ut batteriet uppåt.

---

### **i** Info

Använd aldrig motorcykeln med urladdat batteri eller utan batteri. I båda fallen kan elektriska komponenter och säkerhetsanordningar skadas. Fordonet är inte längre i trafiksäkert skick.

---

## 14.2 Montera batteriet ↘

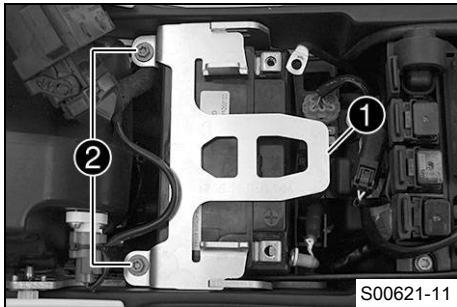

### Huvudarbete

- Sätt i batteriet i batterifacket med polerna baktill.

Batteri (YTZ10S) (☛ s 187)

- Sätt fästplåten **1** i rätt läge och sätt dit skruvarna **2** och dra åt dem.

### Specifikation

Övriga skruvar chassi	M6	10 Nm
-----------------------	----	-------

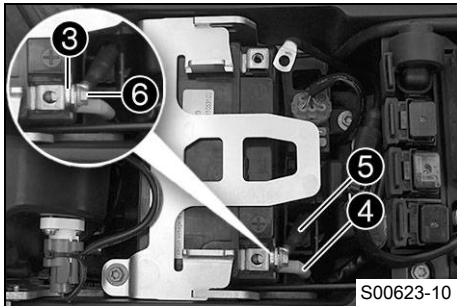

- Sätt brickan **3**, pluskabeln **4** och ABS-anslutningskabeln **5** på plats.
- Sätt i och dra åt skruven **6**.

### Specifikation

Övriga skruvar chassi	M6	10 Nm
-----------------------	----	-------

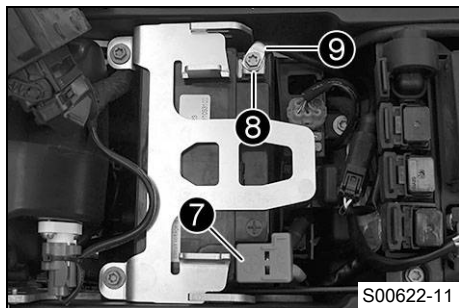

- Sätt pluspolsskyddet 7 i rätt läge.
- Sätt brickan 8 och minuskabeln 9 på plats, montera och dra åt skruven.

### Specifikation

Övriga skruvar chassi	M6	10 Nm
-----------------------	----	-------

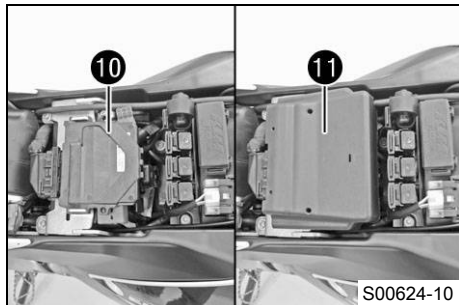

- Sätt EFI-styrdonet 10 på rätt plats.
- Montera batterilocket 11.

### Efterarbete

- Montera sadeln. (☛ s 79)
- Ställ in klockan. (☛ s 32)

## 14.3 Ladda batteriet ↩



### Varning

**Risk för kroppsskador** Batterisyra och batterigaser kan ge svåra frätskador.

- Förvara batterier utom räckhåll för barn.
- Använd lämpliga skyddskläder och skyddsglasögon.
- Undvik kontakt med batterisyra och batterigaser.
- Undvik gnistor och öppen låga i närheten av batteriet. Ladda endast i väl ventilerade lokaler.
- Spola med mycket vatten vid hudkontakt. Om batterisyrans kommer i kontakt med ögonen, spola med vatten i minst 15 minuter och kontakta läkare.



### Varning

**Miljörisiker** Batteriets komponenter och beståndsdelar skadar miljön.

- Släng inte batterier i hushållssoporna. Defekta batterier måste kasserars med hänsyn till miljön. Lämna in batteriet till din auktoriserade KTM-återförsäljare eller till återvinningscentralen.



### Varning

**Risk för miljöskador** Miljöfarliga ämnen orsakar miljöskador.

- Oljor, fetter, filter, bränsle, rengöringsmedel, bromsvätska etc ska alltid tas omhand och lämnas in för avfallshantering enligt gällande bestämmelser.
-

## Info

Batteriets laddningsnivå sjunker även när batteriet inte belastas.

Laddningsnivå och laddningstyp är mycket viktiga för batteriets livslängd.

Snabb uppladdning med hög laddningsström minskar livslängden.

När laddningsström, laddningsspänning och laddningstid överskrider läcker elektrolyt ut via säkerhetsventilerna. Detta gör att batteriets kapacitet sjunker.

När batteriet tömts genom startförsök ska det laddas direkt.

Om batteriet står urladdat under en längre tid utsätts det för en djup urladdning och sulfatering. Batteriet förstörs.

Batteriet är underhållsfritt. Det innebär att syranivån inte behöver kontrolleras.

## Förarbete

- Stäng av alla strömförbrukare och motorn.
- Ta bort sadeln. (☞ s 79)
- Demontera batteriet. ☞ (☞ s 125)



## Huvudarbete

- Anslut batteriladdaren till batteriet. Slå på laddaren.

Batteriladdare (58429074000)
------------------------------

Dessutom kan laddaren användas för att testa vilospänningen, batteriets startförmåga och generatorn. Det är inte möjligt att överladda batteriet med denna laddare.

## **i** Info

Ta aldrig bort locket **1**.

Ladda batteriet med max 10% av den kapacitet som är angiven på batterihöljet

**2**.

- Stäng av batteriladdaren efter laddningen och dra ut den från batteriet.

## Specifikation

Laddningsström, laddningsspänning och laddningstid får inte överskridas.
--

Ladda upp batteriet med jämna mellanrum om motorcykeln inte körs
--

3 månader
-----------

## Efterarbete

- Montera batteriet. (☞ s 127)
- Montera sadeln. (☞ s 79)
- Ställ in klockan. (☞ s 32)

## 14.4 Byta huvudsäkring



### Varning

**Brandrisk** När felaktiga säkringar används kan elsystemet överbelastas.

- Använd endast säkringar med korrekt amperetal. Säkringar får aldrig förbikopplas eller repareras.



### Info

Alla strömförbrukare i fordonet är säkrade via huvudsäkringen. Den sitter i startreläets hölje bredvid batteriet.

### Förarbete

- Stäng av alla strömförbrukare och motorn.
- Ta bort sadeln. (☛ s 79)

### Huvudarbete

- Ta bort skyddshättorna ①.

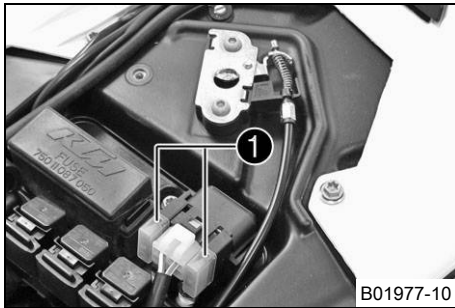

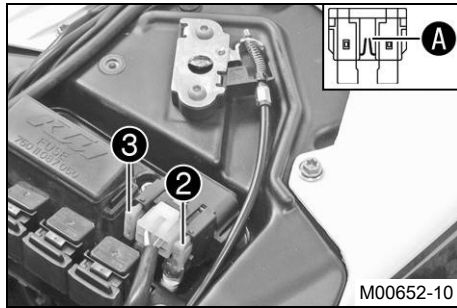

- Ta bort en trasig huvudsäkring ② med en spetsig tång.



### Info

När smälttråden ① är bruten är säkringen defekt. Inne i startreläet finns en reservsäkring ③.

- Sätt i en ny huvudsäkring.

Säkring (58011109130) (☞ s 187)



### Info

Sätt i en ny reservsäkring i startreläet så att den finns till hands vid behov.

- Kontrollera elsystemets funktion.
- Sätt på skyddshättorna.

### Efterarbete

- Montera sadeln. (☞ s 79)
- Ställ in klockan. (☞ s 32)

## 14.5 Byta säkringar ABS



### Varning

**Brandrisk** När felaktiga säkringar används kan elsystemet överbelastas.

- Använd endast säkringar med korrekt amperetal. Säkringar får aldrig förbikopplas eller repareras.



### Info

Två säkringar för ABS sitter under sadeln. Med dessa båda säkringar skyddas ABS-systemets returpump och hydraulenhet. Den tredje säkringen som skyddar ABS-styrdonet sitter i säkringslådan.

## Förarbete

- Stäng av alla strömförbrukare och motorn.
- Ta bort sadeln. (☛ s 79)
- Ta bort batterilocket.
- Dra av EFI-styrdonet från hållaren och lägg det åt sidan.

## Byta säkring för ABS-hydraulenheten:

- Ta av skyddshättan ❶ och ta bort säkringen.
- Sätt i en ny säkring.

Säkring (58011109115) (☛ s 187)

- Sätt tillbaka skyddshättan.

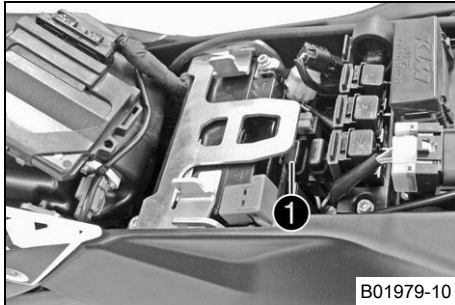

## Byta säkring för ABS-returpumpen:

- Ta av skyddshättan ❷ och ta bort säkringen.
- Sätt i en ny säkring.

Säkring (58011109125) (☛ s 187)

- Sätt tillbaka skyddshättan.

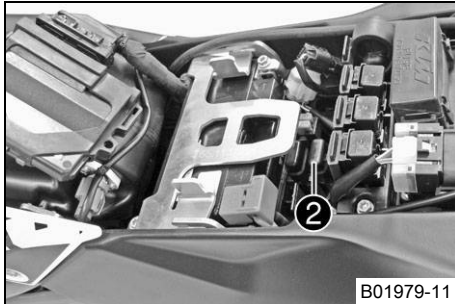

## Efterarbete

- Sätt EFI-styrdonet på rätt plats.
- Montera batterilocket.
- Montera sadeln. (☛ s 79)

## 14.6 Byta de enskilda förbrukarnas säkringar



### Info

Säkringslådan med de enskilda förbrukarnas säkringar sitter under sadeln.

### Förarbete

- Stäng av alla strömförbrukare och motorn.
- Ta bort sadeln. (☛ s 79)

### Huvudarbete

- Öppna säkringslådans lock ①.

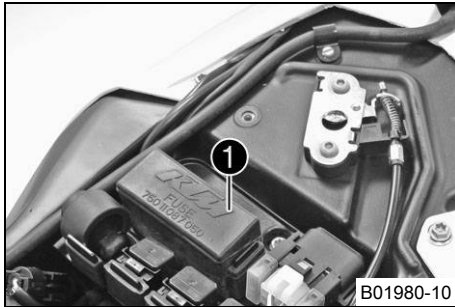

- Ta bort den defekta säkringen.

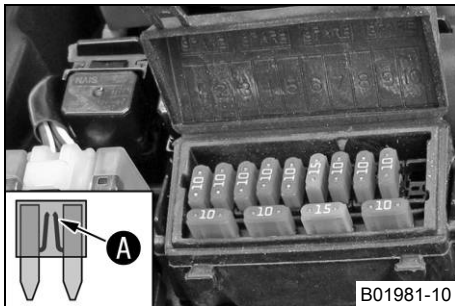

## Specifikation

Säkring 1 - 10 A - tändning, kombinationsinstrument, klocka, EFI-styrdon
Säkring 2 - 10 A - tändning, kombinationsinstrument, EFI-styrdon
Säkring 3 - 10 A - bränslepump
Säkring 4 - 10 A - kylarfläkt
Säkring 5 - 10 A - signalhorn, bromsljus, körriktningsvisare
Säkring 6 - 15 A - helljus, halvljus, positionsljus, bakljus, nummerskyllsbelysning
Säkring 7 - 10 A - för extra utrustning (konstant plus)
Säkring 8 - 10 A - för extra utrustning (med lastbrytare, kopplat plus)
Säkring 9 - 10 A - ABS
Säkring 10 - används ej
Säkring <b>SPARE</b> - 10 A/15 A - reservsäkringar



### Info

När smälttråden  är bruten är säkringen defekt.



### Varning

**Brandrisk** När felaktiga säkringar används kan elsystemet överbelastas.

- Använd endast säkringar med korrekt amperetal. Säkringar får aldrig förbi-kopplas eller repareras.

- Sätt i en reservsäkring med passande amperetal.

Säkring (75011088010) (☞ s 187)
---------------------------------

Säkring (75011088015) (☞ s 187)
---------------------------------

**Tips**

Sätt i en ny reservsäkring i säkringslådan så att den finns till hands vid behov.

---

- Kontrollera förbrukarens funktion.
- Stäng säkringslådans lock.

**Efterarbete**

- Montera sadeln. (☛ s 79)

## 14.7 Demontera strålkastarmasken och strålkastaren

**Förarbete**

- Stäng av alla strömförbrukare och motorn.

**Huvudarbete**

- Skydda skärmen mot skador genom att täcka över den med en duk.
- Ta bort skruvarna ❶ på båda sidor.
- Fäll strålkastarmasken framåt.

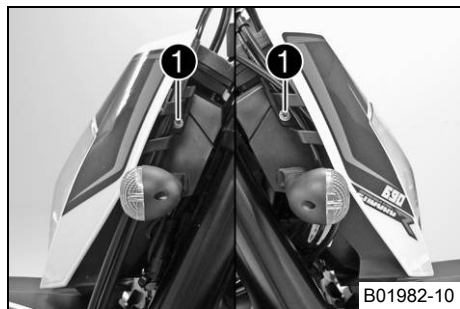

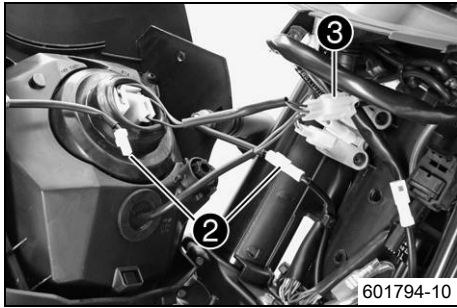

- Dra ut stickanslutningen **2** till korrigeringsvisarna och **3** strålkastaren.
- Ta bort strålkastarmasken.

## 14.8 Montera strålkastarmasken och strålkastaren

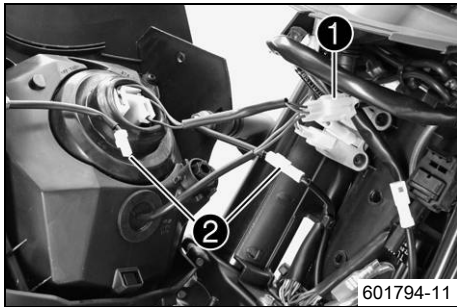

### Huvudarbete

- Koppla ihop stickanslutningarna **1** för strålkastaren och **2** korrigeringsvisarna.
- Kontrollera att belysningen fungerar korrekt.

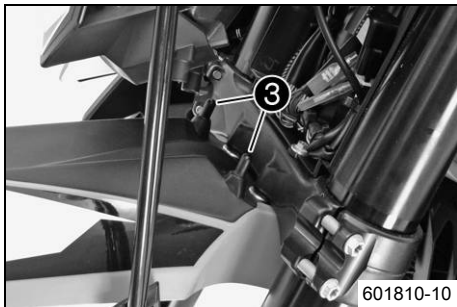

601810-10

- Ta bort duken från skärmen och sätt strålkastarmasken på plats.
- ✓ Piggarna ③ hakar in strålkastarmasken.

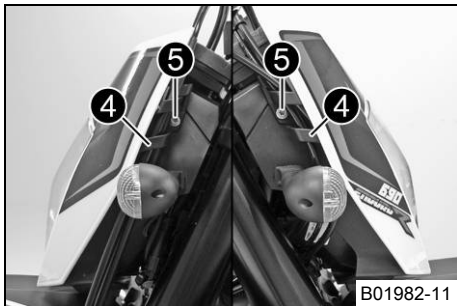

B01982-11

- Sätt kabelstöden ④ på rätt plats. Sätt i och dra åt skruvarna ⑤.

Specifikation

Skruv strålkastarmask	M5	5 Nm
-----------------------	----	------

### Efterarbete

- Kontrollera strålkastarens inställning. (☛ s 144)

## 14.9 Byta strålkastarlampa

### Observera

**Skador på reflektorn** Minskad lyskraft.

- Fett på lampans glaskolv förångas i värmen och fastnar på reflektorn. Gör rent glaskolven innan den monteras och se till att den hålls fri från fett.

## Förarbete

- Stäng av alla strömförbrukare och motorn.
- Demontera strålkastarmasken och strålkastaren. (☞ s 137)

## Huvudarbete

- Dra av stickkontakten ❶.
- Ta av skyddet ❷ från strålkastarlampan.

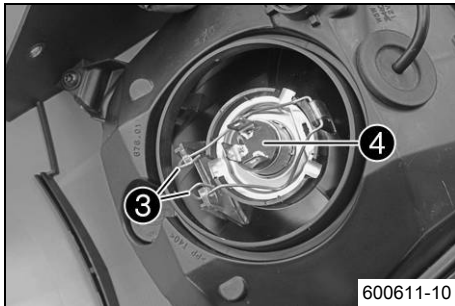
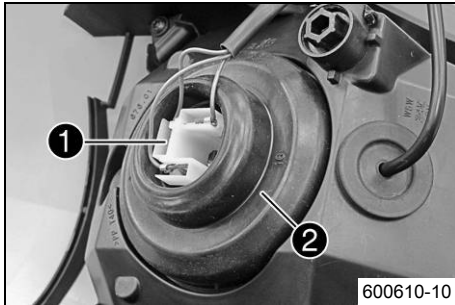

- Haka loss fjäderklammern ❸.
- Ta bort strålkastarlampan ❹.
- Sätt i en ny strålkastarlampan i strålkastarhuset.

Strålkastare (H4 / sockel P43t) (☞ s 187)

- Fixera strålkastarlampan med fjäderklammer i strålkastaren.
- Sätt tillbaka skyddshättan. Sätt i kontakten.

## Efterarbete

- Montera strålkastarmasken och strålkastaren. (☞ s 138)
- Kontrollera strålkastarens inställning. (☞ s 144)

## 14.10 Byta lampa för positionsljuset

### Observera

**Skador på reflektorn** Minskad lyskraft.

- Fett på lampans glaskolv förångas i värmen och fastnar på reflektorn. Gör rent glaskolven innan den monteras och se till att den hålls fri från fett.

### Förarbete

- Stäng av alla strömförbrukare och motorn.
- Demontera strålkastarmasken och strålkastaren. (☛ s 137)

### Huvudarbete

- Ta bort skyddet ❶.

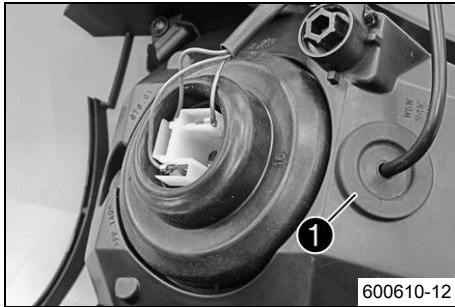

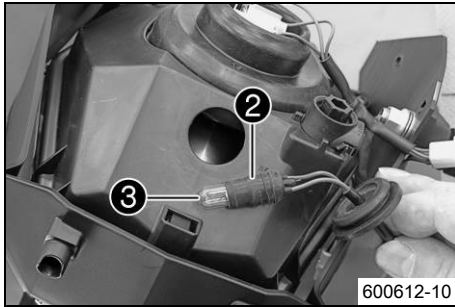

- Dra ut lamphållaren ② ur reflektorn.
- Dra ut lampan för positionsljuset ③ ur lamphållaren.
- Sätt i en ny lampa för positionsljuset i lamphållaren.

Positionsljus (W5W / sockel W2,1x9,5d) (☛ s 187)

- Sätt i lamphållaren i reflektorn.
- Sätt in skyddet.

## Efterarbete

- Montera strålkastarmasken och strålkastaren. (☛ s 138)
- Kontrollera strålkastarens inställning. (☛ s 144)

## 14.11 Byta lampa för körriktningvisaren

### Observera

**Skador på reflektorn** Minskad lyskraft.

- Fett på lampans glaskolv förångas i värmen och fastnar på reflektorn. Gör rent glaskolven innan den monteras och se till att den hålls fri från fett.

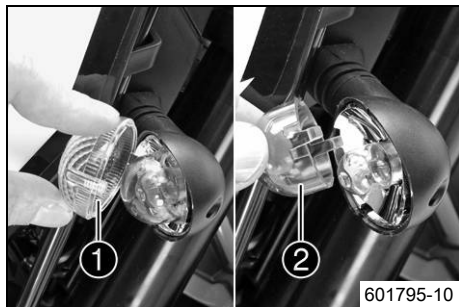

## Huvudarbete

- Ta bort skruven på blinkerhöljets baksida.
- Vrid strålkastarglasat **1** försiktigt framåt och ta av det.
- Tryck försiktigt ihop det orangefärgade skyddet **2** vid piggarna och ta bort det.
- Tryck in lampan lätt i hållaren, vrid den ca 30° motsols och dra ut den ur hållaren.

---

### **i** Info

Rör inte reflektorn med händerna och se till att den är fri från fett.

---

- Tryck in en ny lampa lätt i hållaren och vrid den medsols tills det tar stopp.

Körriktningsvisare (R10W / sockel BA15s) (☛ s 187)

- Montera det orangefärgade skyddet.
- Placera strålkastarglasat i korrekt läge.
- Sätt i skruven och vrid den först motsols tills den placeras i gängans spår med ett ryck. Dra åt skruven lätt.

## Efterarbete

- Kontrollera blinkerssystemets funktion.

## 14.12 Kontrollera strålkastarens inställning

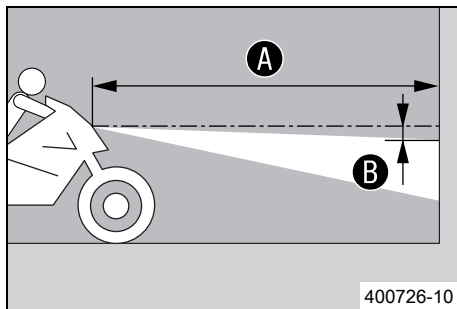

- Ställ fordonet på ett vågrätt underlag framför en ljus mur och rita ett märke i höjd med strålkastarens mitt.

- Rita ett annat märke på avstånd **B** under det första märket.

Specifikation

Avstånd <b>B</b>	5 cm
------------------	------

- Ställ fordonet på avstånd **A** rakt upp framför muren.

Specifikation

Avstånd <b>A</b>	5 m
------------------	-----

- Nu sätter sig föraren på motorcykeln, vid behov med packning och passagerare.
- Tänd halvljuset.
- Kontrollera strålkastarens inställning.

För en motorcykel med förare och ev. packning och passagerare ska gränsen mellan ljust och mörkt område befinna sig exakt på det nedre märket.

- » Om gränsen mellan ljust och mörkt område inte överensstämmer med specifikationen:
  - Ställ in strålkastarens räckvidd. (☛ s 144)

## 14.13 Ställa in strålkastarens räckvidd

Förarbete

- Kontrollera strålkastarens inställning. (☛ s 144)



## Huvudarbete

- Ställ in strålkastarens räckvidd med justerskruven ①.

### Specifikation

För en motorcykel med förare ska gränsen mellan ljust och mörkt område befinna sig exakt på det nedre märket (enligt avsnittet Kontrollera strålkastarens inställning).



### Info

Vridning medsols ger längre räckvidd, vridning motsols ger kortare räckvidd. Om motorcykeln har monterad packning måste strålkastarens räckvidd eventuellt korrigeras.

## 15.1 Kylsystem

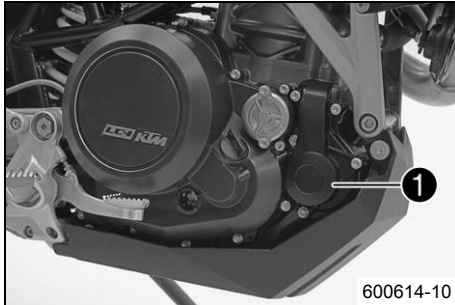

Vattenpumpen ① i motorn sörjer för en tvångscirkulation av kylvätskan. Vid uppvärmning stiger trycket i kylsystemet. Detta tryck regleras av en ventil i kylarlocket ②. Genom värmeutvidgningen leds den överflödiga kylvätskan till expansionskärlet ③. När temperaturen sjunker sugas denna del tillbaka till kylsystemet. Den angivna kylvätsketemperaturen kan därför tillåtas utan att funktionsstörningar uppstår.

125 °C

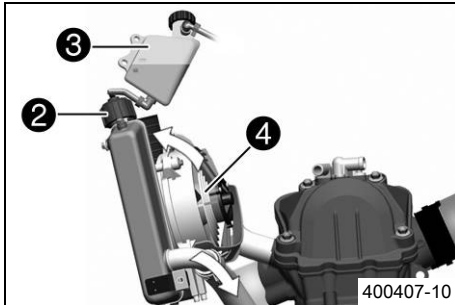

Kylningen fås av fartvinden och en kylarfläkt ④ som styrs via en termostatströmställare. Lägre körhastighet ger lägre kyleffekt. Smutsiga kyllameller minskar också kyleffekten.

## 15.2 Kontrollera frostskyddet och kylvätskenivån



### Varning

**Risk för skållskador** När motorcykeln körs blir kylvätskan mycket varm och dessutom trycksatt.

- Öppna inte kylare, kylslangar eller andra komponenter i kylsystemet när motorn är driftsvarm. Vänta tills motorn och kylsystemet har svalnat. Om skållskador uppstår ska de drabbade ställena spolas med ljummet vatten.



## Varning

**Brandrisk** Kylvätskan är giftig och hälsovådlig.

- Se till att kylvätskan inte kommer i kontakt med hud, ögon eller kläder. Vid ögonkontakt ska ögonen spolats med vatten omedelbart. Uppsök läkare. Tvätta genast av kontaminerade hudområden med tvål och vatten. Om man har svält kylvätska måste man genast uppsöka läkare. Byt kläder som är kontaminerade med bränslet. Se till att förvara kylvätskan utom räckvidd från barn.

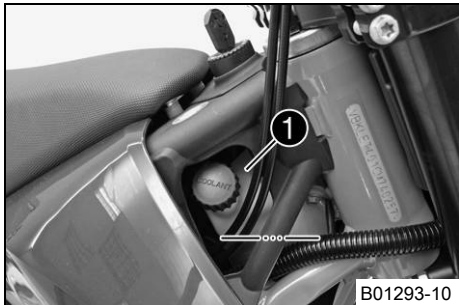

## Krav

Motorn är kall.

- Ställ upp motorcykeln mot sidostödet på en vågrät yta.
- Ta av locket från expansionskärlet ①.
- Kontrollera kylvätskans frostskydd.

-25... -45 °C

» Om kylvätskans frostskydd inte överensstämmer med specifikationen:

- Korrigera kylvätskans frostskydd.

- Kontrollera kylvätskenivån i expansionskärlet.

Kylvätskenivån måste ligga ungefär i det område som visas på bilden.

» Om kylvätskenivån inte överensstämmer med specifikationen:

- Korrigera kylvätskenivån.

Kylvätska (☛ s 196)

- Montera locket på expansionskärlet.

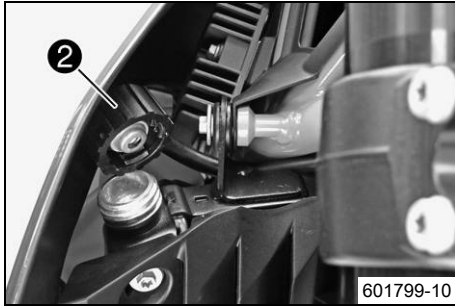

- Skruva av kylarlocket ②.
- Kontrollera kylvätskans frostskydd.

-25... -45 °C

- » Om kylvätskans frostskydd inte överensstämmer med specifikationen:
  - Korrigera kylvätskans frostskydd.

- Kontrollera kylvätskenivån i kylaren.

Kylaren måste vara helt påfylld.

- » Om kylvätskenivån inte överensstämmer med specifikationen:
  - Korrigera kylvätskenivån och ta reda på orsaken till förlusten.

Kylvätska (☛ s 196)

- Montera kylarlocket.

## 15.3 Kontrollera kylvätskenivån



### Varning

**Risk för skållskador** När motorcykeln körs blir kylvätskan mycket varm och dessutom trycksatt.

- Öppna inte kylare, kylslangar eller andra komponenter i kylsystemet när motorn är driftsvarm. Vänta tills motorn och kylsystemet har svalnat. Om skållskador uppstår ska de drabbade ställena spolas med ljummet vatten.



### Varning

**Brandrisk** Kylvätskan är giftig och hälsovådlig.

- Se till att kylvätskan inte kommer i kontakt med hud, ögon eller kläder. Vid ögonkontakt ska ögonen spolas med vatten omedelbart. Uppsök läkare. Tvätta genast av kontaminerade hudområden med tvål och vatten. Om man har svalt kylvätska måste man genast uppsöka läkare. Byt kläder som är kontaminerade med bränslet. Se till att förvara kylvätskan utom räckvidd från barn.

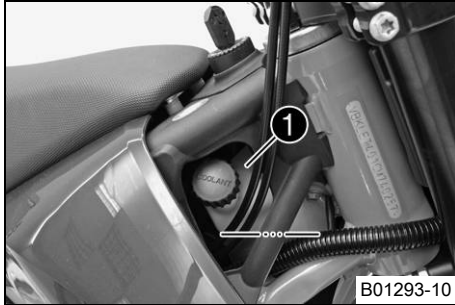

## Krav

Motorn är kall.

- Ställ upp motorcykeln mot sidostödet på en vågrät yta.
- Kontrollera kylvätskenivån i expansionskärlet ①.

Kylvätskenivån måste ligga ungefär i det område som visas på bilden.

- » Om kylvätskenivån inte överensstämmer med specifikationen:
  - Korrigera kylvätskenivån.

Kylvätska (☛ s 196)

- Skruva av kylarlocket ② och kontrollera kylvätskenivån i kylaren.

Kylaren måste vara helt påfylld.

- » Om kylvätskenivån inte överensstämmer med specifikationen:
  - Korrigera kylvätskenivån och ta reda på orsaken till förlusten.

Kylvätska (☛ s 196)

- Montera kylarlocket.

## 15.4 Tappa av kylvätska ☛



### Varning

**Risk för skällskador** När motorcykeln körs blir kylvätskan mycket varm och dessutom trycksatt.

- Öppna inte kylare, kylslangar eller andra komponenter i kylsystemet när motorn är driftsvarm. Vänta tills motorn och kylsystemet har svalnat. Om skällskador uppstår ska de drabbade ställena spolras med ljummet vatten.



## Varning

**Brandrisk** Kylvätskan är giftig och hälsovådlig.

- Se till att kylvätskan inte kommer i kontakt med hud, ögon eller kläder. Vid ögonkontakt ska ögonen spolras med vatten omedelbart. Uppsök läkare. Tvätta genast av kontaminerade hudområden med tvål och vatten. Om man har svält kylvätska måste man genast uppsöka läkare. Byt kläder som är kontaminerade med bränslet. Se till att förvara kylvätskan utom räckvidd från barn.

## Förarbete

- Demontera motorskyddet. (☞ s 93)

## Huvudarbete

- Ställ upp motorcykeln lodrätt.
- Ställ en lämplig behållare under motorn.
- Ta bort skruven ❶. Ta bort kylarlocket.
- Låt kylvätskan rinna ut helt.
- Sätt i skruven ❶ och en ny tätningring och dra åt den.

## Specifikation

Låsskruv vattenpumpens avtappningshål	M10x1	15 Nm
---------------------------------------	-------	-------

## Efterarbete

- Montera motorskyddet. (☞ s 94)

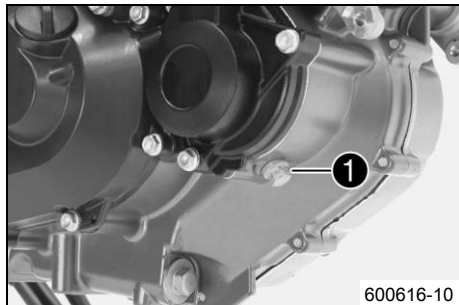

## 15.5 Fylla på/avlufta kylsystemet ↘



### Varning

**Brandrisk** Kylvätskan är giftig och hälsovådlig.

- Se till att kylvätskan inte kommer i kontakt med hud, ögon eller kläder. Vid ögonkontakt ska ögonen spolas med vatten omedelbart. Uppsök läkare. Tvätta genast av kontaminerade hudområden med tvål och vatten. Om man har svält kylvätska måste man genast uppsöka läkare. Byt kläder som är kontaminerade med bränslet. Se till att förvara kylvätskan utom räckvidd från barn.



- Ställ upp motorcykeln mot sidostödet på en vågrät yta.
- Ta av kylarlocket ❶.



- Fyll på kylvätska.

Kylvätska (☞ s 196)

- Fyll kylaren helt med kylvätska. Montera kylarlocket ❶.

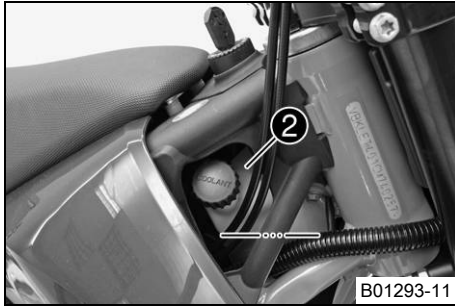

- Ta av locket från expansionskärlet ②, fyll på kylvätska upp till den nivå som visas på bilden.
- Sätt på locket på expansionskärlet.



## Fara

**Risk för förgiftning** Avgaser är giftiga och kan leda till medvetslöshet och dödsfall.

- När motorn går krävs en tillräckligt kraftig ventilation. Motorn får inte startas eller köras i slutna utrymmen utan lämplig utsugning.
- 
- Starta motorn och låt den gå tills den blir varm, tills den femte stapeln på temperaturmätaren lyser.
  - Stäng av motorn och låt den svalna.
  - Låt motorn svalna och kontrollera sedan kylvätskenivån i kylaren och i expansionskärlet igen. Fyll på kylvätska om det behövs.
  - Kontrollera kylvätskenivån. (☛ s 148)

## 16.1 Ställa in motorkonfigurationen

### Förarbete

- Stäng av tändningen genom att vrida tändningsnyckeln till läget **OFF** ☒.
- Ta bort sadeln. (☛ s 79)

### Huvudarbete

- Dra av **Map-Select**-omkopplaren och hållaren **1** uppåt, bort från fästplåten.
- Dra ut **Map-Select**-omkopplaren ur hållaren.

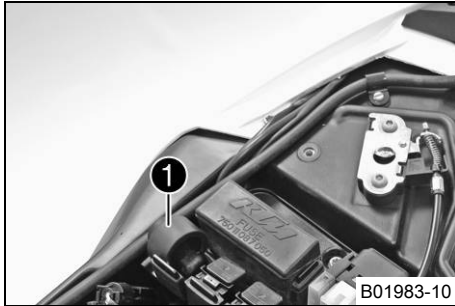

- Vrid justerhjulet tills önskad siffra ligger an mot märket **2**.

### Ställ in Map-Select-omkopplaren på soft.

- Ställ in justerhjulet på läget 1.
  - ✓ Soft – reducerad homologerad toppeffekt för bättre köregenskaper

### Ställ in Map-Select-omkopplaren på advanced.

- Ställ in justerhjulet på läget 2.
  - ✓ Advanced – homologerad effekt med mycket direkt respons

### Ställ in Map-Select-omkopplaren på standard.

- Ställ in justerhjulet på läget 3, 4, 5, 6, 7, 8 eller 9.
  - ✓ Standard – homologerad effekt med balanserad respons

### Ställ in Map-Select-omkopplaren på dålig bränslekaraktär.

- Ställ in justerhjulet på läget 0.

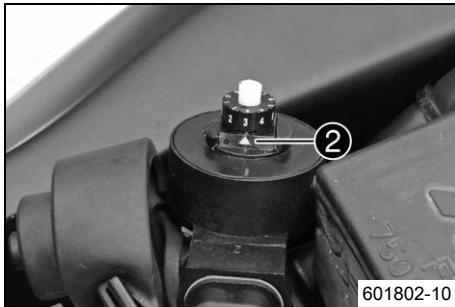

- ✓ Dålig bränslekvalitet – den homologerade effekten reduceras beroende på bränslekvaliteten, används för max 1 fyllning av bränsletanken
- Positionera **Map-Select**-omkopplaren i hållaren.
- Skjut **Map-Select**-omkopplaren och hållaren nedåt på fästplåten.

## Efterarbete

- Montera sadeln. (🔧 s 79)

## 16.2 Kontrollera växelspakens utgångsläge

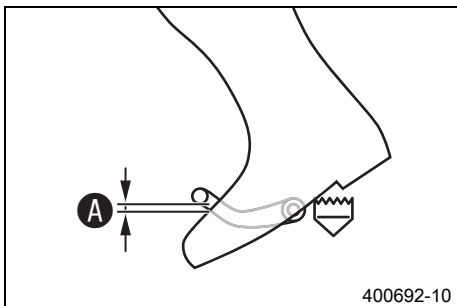

- Sätt dig på fordonet i körposition och mät avstånd **A** mellan stövelns övre kant och växelspaken.

Avstånd mellan växelspaken och stövelns övre kant	10... 20 mm
---	-------------

- » Om avståndet inte överensstämmer med specifikationen:
  - Ställ in växelspakens utgångsläge. 🛠️ (🔧 s 155)

## 16.3 Ställa in växelspakens utgångsläge ↵

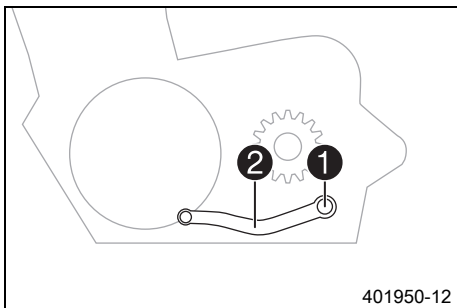

- Ta bort skruven **1** och ta av växelspaken **2**.

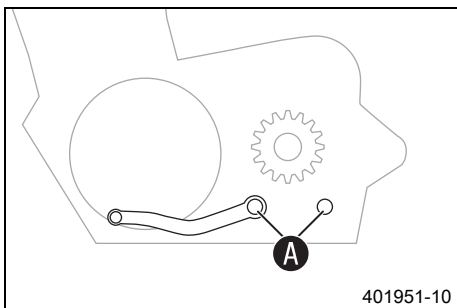

- Gör rent kuggarna **A** på växelspaken och kopplingsaxeln.
- Placera växelspaken **2** i önskat läge på kopplingsaxeln och se till att kuggarna är i ingrepp.

### **i** Info

Inställningsområdet är begränsat.

Växelspaken får inte beröra någon av fordonets komponenter vid växling.

- Sätt i och dra åt skruven **1**.

### Specifikation

Skruv växelspak	M6	14 Nm	Loctite® 243™
-----------------	----	-------	---------------

## 17.1 Kontrollera motoroljenivån



### Info

Motoroljans nivå ska kontrolleras när motorn är driftsvarm.

### Krav

Motorn är driftsvarm.

### Förarbete

- Ställ motorcykeln på en vågrät yta.

### Huvudarbete

- Kontrollera motoroljenivån.



### Info

Stäng av motorn och vänta en minut. Genomför sedan kontrollen.

Motoroljan måste befinna sig mellan synglasets nedre och övre kant.

- » Om motoroljenivån inte befinner sig inom det angivna området:
  - Fyll på motorolja. (☛ s 163)



## 17.2 Byta motorolja och oljefilter, rengöra oljesilarna 🛠️



- Tappa av motoroljan. 🛠️ (☞ s 157)
- Demontera oljefiltret. 🛠️ (☞ s 158)
- Rengör oljesilarna. 🛠️ (☞ s 160)
- Montera oljefiltret. 🛠️ (☞ s 162)
- Fyll på motorolja. 🛠️ (☞ s 162)

## 17.3 Tappa av motoroljan 🛠️



### Varning

**Risk för skållskador** Motoroljan och växellådsoljan blir mycket varma när motorcykeln körs.

- Använd lämpliga skyddskläder och skyddshandskar. Om skållskador uppstår ska de drabbade ställena spolas med ljummet vatten.



### Varning

**Risk för miljöskador** Miljöfarliga ämnen orsakar miljöskador.

- Oljor, fetter, filter, bränsle, rengöringsmedel, bromsvätska etc ska alltid tas omhand och lämnas in för avfallshantering enligt gällande bestämmelser.



### Info

Motoroljan ska tappas av när motorn är driftvarm.

## Förarbete

- Demontera motorskyddet. (☞ s 93)

## Huvudarbete

- Ställ en lämplig behållare under motorn.
- Ta bort magnetpluggen för oljeavtappning ❶ och tätningringen.
- Låt motoroljan rinna ut helt.

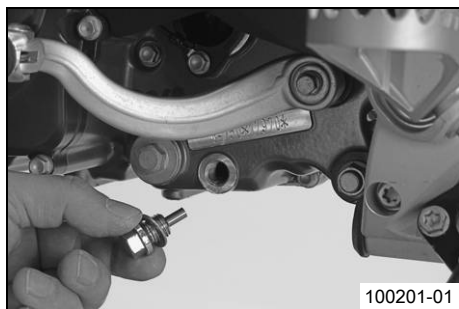
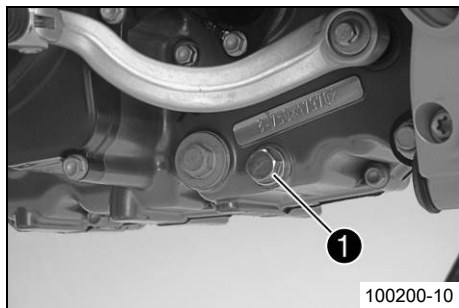

- Rengör oljvattningsskruven samt magneten noggrant.
- Sätt i oljvattningsskruven samt magnet och tätningring och dra åt skruven.

## Specifikation

Magnetplugg för oljeavtappning	M12x1,5	20 Nm
--------------------------------	---------	-------

## 17.4 Demontera oljefiltret ☞



### Varning

**Risk för skållskador** Motoroljan och växellådsoljan blir mycket varma när motorcykeln körs.

- Använd lämpliga skyddskläder och skyddshandskar. Om skållskador uppstår ska de drabbade ställena spolas med ljummet vatten.



## Varning

**Risk för miljöskador** Miljöfarliga ämnen orsakar miljöskador.

- Oljor, fetter, filter, bränsle, rengöringsmedel, bromsvätska etc ska alltid tas omhand och lämnas in för avfallshantering enligt gällande bestämmelser.

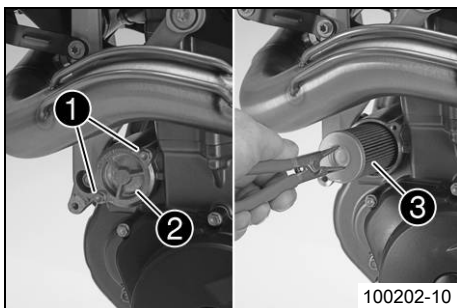

100202-10

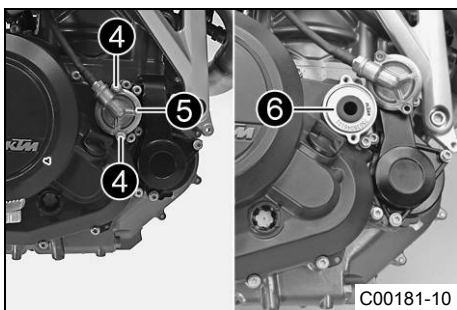

C00181-10

## Förarbete

- Ställ en lämplig behållare under motorn.

## Huvudarbete

- Ta bort skruvarna ①. Ta bort oljefiltrets lock ② med O-ring.
- Dra ut oljefiltret ③ ur oljefiltrets hölje.

Låsringtång omvänd (51012011000)

- Ta bort skruvarna ④. Ta bort oljefiltrets lock ⑤ med O-ring.
- Dra ut oljefiltret ⑥ ur oljefiltrets hölje.

Låsringtång omvänd (51012011000)

- Låt motoroljan rinna ut helt.
- Rengör noggrant delarna och tätningssytan.

## 17.5 Rengöra oljesilarna ↘



### Varning

**Risk för skållskador** Motoroljan och växellådsoljan blir mycket varma när motorcykeln körs.

- Använd lämpliga skyddskläder och skyddshandskar. Om skållskador uppstår ska de drabbade ställena spolas med ljummet vatten.



### Varning

**Risk för miljöskador** Miljöfarliga ämnen orsakar miljöskador.

- Oljor, fetter, filter, bränsle, rengöringsmedel, bromsvätska etc ska alltid tas omhand och lämnas in för avfallshantering enligt gällande bestämmelser.

### Förarbete

- Ställ en lämplig behållare under motorn.

### Huvudarbete

- Ta bort låsskruven ① samt oljesilen ② och O-ringarna.

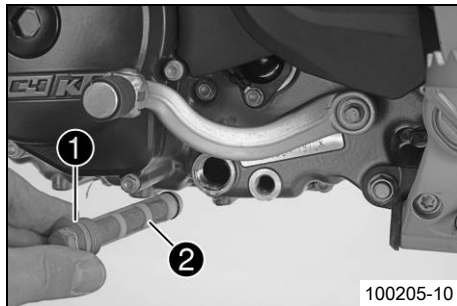

# 17 SERVICEARBETEN PÅ MOTORN

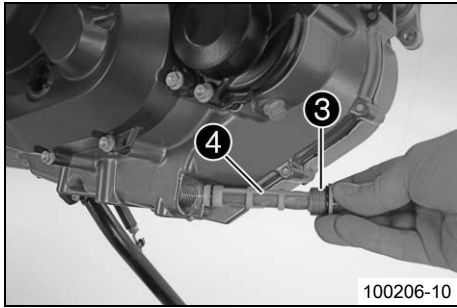

- Ta bort låsskruven 3 samt oljesilen 4 och O-ringarna.
- Låt övrig motorolja rinna ut.
- Rengör noggrant delarna och tätningsytan.

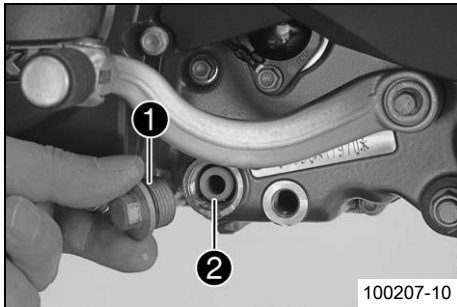

- Placera oljesilen 2 och O-ringarna i korrekt läge.
- Sätt i låsskruven 1 samt O-ring och dra åt skruven.

### Specifikation

Låsskruv oljesil	M20x1,5	15 Nm
------------------	---------	-------

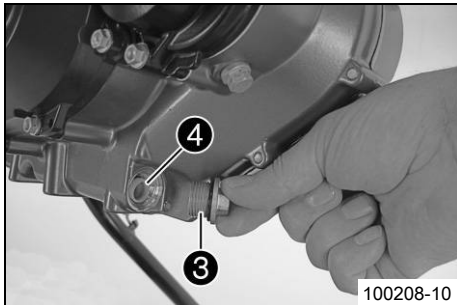

- Placera oljesilen 4 och O-ringarna i korrekt läge.
- Sätt i låsskruven 3 samt O-ring och dra åt skruven.

### Specifikation

Låsskruv oljesil	M20x1,5	15 Nm
------------------	---------	-------

## 17.6 Montera oljefiltret ↘

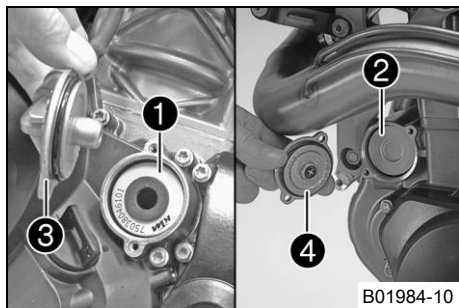

- Sätt i oljefiltren **1** och **2**.
- Smörj in oljefilterlockens O-ringar. Montera oljefilterlocken **3** och **4**.
- Sätt i och dra åt skruvarna.

### Specifikation

Skruv oljefilterlock	M5x16	6 Nm
----------------------	-------	------

## 17.7 Fylla på motorolja ↘



### Info

För litet motorolja eller lågkvalitativ motorolja leder till ökat slitage av motorn.

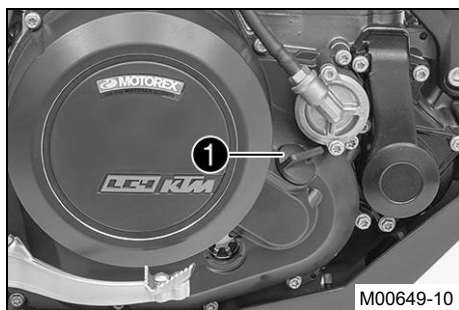

### Huvudarbete

- Ta bort oljepåfyllningsskruven samt O-ringen **1** från kopplingslocket och fyll på motorolja.

Motorolja	1,70 l	Motorolja (SAE 10W/60) (00062010035) (☛ s 196)
		alternativ motorolja

- Sätt i oljepåfyllningsskruven samt O-ringen **1** och dra åt skruven.



## Fara

**Risk för förgiftning** Avgaser är giftiga och kan leda till medvetslöshet och dödsfall.

- När motorn går krävs en tillräckligt kraftig ventilation. Motorn får inte startas eller köras i slutna utrymmen utan lämplig utsugning.

- Starta motorn och kontrollera att den är tät.

## Efterarbete

- Montera motorskyddet. (☛ s 94)
- Kontrollera motoroljenivån. (☛ s 156)

## 17.8 Fylla på motorolja



### Info

För litet motorolja eller lågkvalitativ motorolja leder till ökat slitage av motorn.

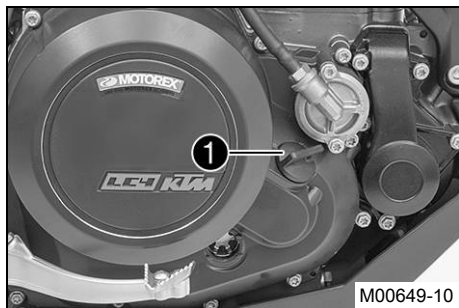

## Huvudarbete

- Ta bort oljepåfyllningsskruven ❶ med O-ringen på kopplingslocket och fyll på motorolja.

Motorolja (SAE 10W/60) (00062010035) (☛ s 196)
--

Motorolja (SAE 10W/50) (☛ s 197)
----------------------------------



### Info

För en optimal effekt bör inte olika motoroljor blandas. Vid behov bör ett byte av motorolja göras.

- Sätt i oljepåfyllningsskruven ❶ samt O-ringen och dra åt skruven.

**Fara**

**Risk för förgiftning** Avgaser är giftiga och kan leda till medvetslöshet och dödsfall.

- När motorn går krävs en tillräckligt kraftig ventilation. Motorn får inte startas eller köras i slutna utrymmen utan lämplig utsugning.

- 
- Starta motorn och kontrollera att den är tät.

**Efterarbete**

- Kontrollera motoroljenivån. (☛ s 156)

## 18.1 Rengöra motorcykeln

### Observera

**Materialskada** Skador och förstörelse av komponenter genom högtryckstvätt.

- När fordonet görs rent med högtryckstvätt ska man undvika att rikta strålen mot elektriska komponenter, kontaktdon, vajrar, lager etc. Håll ett avstånd på minst 60 cm mellan högtrycksmunstycket och komponenten. För högt tryck kan leda till att delarna skadas eller förstörs.



### Varning

**Risk för miljöskador** Miljöfarliga ämnen orsakar miljöskador.

- Oljor, fetter, filter, bränsle, rengöringsmedel, bromsvätska etc ska alltid tas omhand och lämnas in för avfallshantering enligt gällande bestämmelser.



### Info

Rengör motorcykeln med jämna mellanrum. På så sätt behåller den sitt värde och utseende under en lång tid. Undvik direkt solinstrålning på motorcykeln när du rengör den.

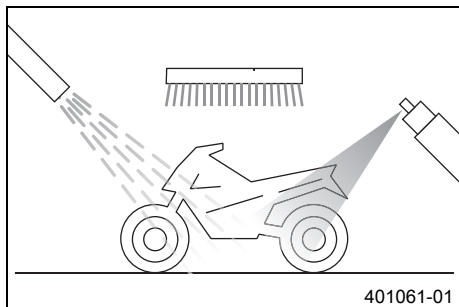

- Täta avgassystemet för att förhindra att vatten tränger in.
- Börja med att ta bort grov smuts med en mjuk vattenstråle.
- Mycket smutsiga ställen ska sprejas in med vanligt rengöringsmedel för motorcyklar och bearbetas med en pensel.

Rengöringsmedel för motorcykel (☛ s 199)

---

## Info

Använd varmt vatten med vanligt rengöringsmedel för motorcyklar och en mjuk svamp.

Använd aldrig rengöringsmedlet direkt på ett torrt fordon, utan skölj det alltid först med vatten.

När fordonet har körts på saltade vägar ska det rengöras med kallt vatten.

Varmt vatten förstärker saltets frätande effekt.

- 
- Spola av motorcykeln ordentligt med en mjuk vattenstråle och låt den torka ordentligt.
  - Ta bort skyddet för avgassystemet.

---

## Varning

**Risk för olyckor** Minskad bromsverkan p g a våta eller smuts i bromssystemet.

- Bromsa försiktigt tills det våta eller smutsiga bromssystemet är torrt och rent.

- 
- Efter rengöringen ska man köra ett stycke tills motorn har nått driftstemperatur.

---

## Info

Tack vare värmen försvinner vattnet även från oåtkomliga ställen på motorn och bromssystemet.

- 
- För tillbaka skyddshättorna från styrets armaturer så att vatten som trängt in kan avdunsta.
  - När motorcykeln har svalnat ska alla glid- och lagerställen smörjas.
  - Rengör kedjan. (☞ s 82)
  - Blanka metalldelar (utom bromsskivan och avgassystemet) ska behandlas med korrosionsskyddsmedel.

Konserveringsmedel för lack, metall och gummi (☞ s 198)

---

- Alla lackerade delar ska behandlas med ett mildt lackskyddsmedel.

Perfect finish och polermedel för lack ( höggloss) (☛ s 199)

## Info

Vid leveransen får matta plastdelar inte poleras. Annars påverkas materialets kvalitet negativt.

- Behandla alla plastdelar och delar med pulverbeläggning med mildt rengöringsmedel och skyddsmedel.

Specialrengöringsmedel för glänsande eller matta lack-, metall- och plasttytor (☛ s 199)

- Smörj tändnings-/styrlåset.

Universal oljespray (☛ s 199)

## 18.2 Kontroll- och skötselarbeten inför vinterkörning

### Info

Om motorcykeln används vintertid bör man tänka på saltet som strös ut på gatorna. Motorcykeln bör skyddas mot det aggressiva saltet.

När fordonet har körts på saltade vägar ska det rengöras med kallt vatten efteråt. Varmt vatten förstärker saltets frätande effekt.

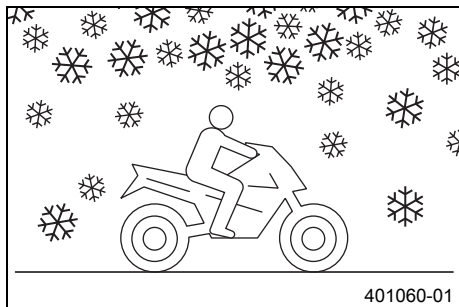

- Rengör motorcykeln. (☛ s 165)
- Gör rent bromssystemet.

## **i** Info

Efter **ALL** körning på saltade vägar ska bromsoken och bromsbeläggen göras rent ordentligt med kallt vatten och därefter torka. Komponenterna ska ha svalnat och behöver inte demonteras.

När motorcykeln har körts på saltade vägar ska den tvättas noggrant med kallt vatten och torkas av.

- Behandla motorn, baksvingen och alla övriga blanka eller förzinkade delar (utom bromsskivorna) med vaxbaserat korrosionsskyddsmedel.

## **i** Info

Se till att korrosionsskyddsmedlet inte hamnar på bromsskivorna eftersom bromsverkan reduceras avsevärt.

- Rengör kedjan. (☛ s 82)

## 19.1 Förvaring

### **i** Info

När motorcykeln inte ska användas under en längre tid bör du utföra eller låta utföra följande åtgärder: Kontrollera motorcykelns alla delar med avseende på funktion och slitage innan du ställer undan den. Eventuella underhållsarbete, reparationer eller ombyggnader bör utföras under avställningstiden. Verkstäderna har då mindre att göra. På så sätt slipper du långa väntetider inför säsongstarten.

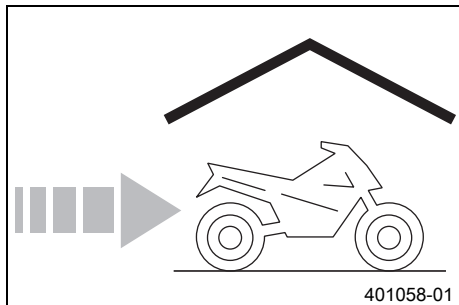

- Vid sista tankningen innan motorcykeln ställs av ska bränsletillsats blandas i.

Bränsletillsats (☞ s 198)

- Fyll på bränsle. (☞ s 56)
- Rengör motorcykeln. (☞ s 165)
- Byt motorolja och oljefilter, rengör oljesilarna. 🛠 (☞ s 157)
- Kontrollera frostskyddet och kylvätskenivån. (☞ s 146)
- Kontrollera lufttrycket i däcken. (☞ s 122)
- Demontera batteriet. 🛠 (☞ s 125)
- Ladda batteriet. 🛠 (☞ s 129)

#### Specifikation

Förvaringstemperatur batteri utan direkt solinstrålning	0... 35 °C
---	------------

- Parkera fordonet på en torr plats med jämn temperatur.

### **i** Info

KTM rekommenderar att lyfta upp motorcykeln.

- Lyft upp motorcykeln med mc-lyft. (☞ s 73)

- Täck över motorcykeln med en luftgenomsläpplig presenning eller ett luftgenomsläppligt täcke.

## **i** Info

Använd inte lufttätt material som hindrar fukt från att avdunsta och gynnar korrosion.

Under avställningstiden bör motorn inte gå under kortare perioder. Motorn värms inte upp tillräckligt. Vattenångan som bildas vid förbränningen kondenseras och gör att ventiler och avgasröret rostar.

## 19.2 Idrifttagande efter förvaring

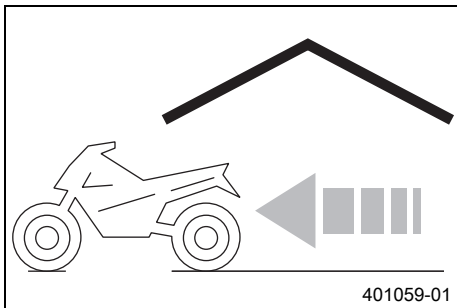





- Ta ned motorcykeln från mc-lyften. (☞ s 73)
- Ladda batteriet. ☞ (☞ s 129)
- Montera batteriet. ☞ (☞ s 127)
- Ställ in klockan. (☞ s 32)
- Utför kontroll- och skötselarbeten före vaje idrifttagande. (☞ s 46)
- Provkör fordonet.

Fel	Möjlig orsak	Åtgärd
Motorn roterar ej när elstartknappen trycks	Handhavandefel	– Utför arbetsmomenten för start av motorcykeln. (☛ s 47)
	Batteriet urladdat	– Ladda batteriet. ☛ (☛ s 129) – Kontrollera vilostrommen. ☛
	Säkring 1, 2, 3 har gått (smält)	– Byt de enskilda förbrukarnas säkringar. (☛ s 135)
	Huvudsäkringen har gått sönder	– Byt huvudsäkring. (☛ s 132)
	Ingen förbindelse med chassijord	– Kontrollera jordanslutningen.
Motorn roterar bara när kopplingshandtaget används	En växel är ilagd	– Lägg i växellådans friläge.
	En växel är ilagd och sidostödet har fällt ned	– Lägg i växellådans friläge.
Motorn roterar, men startar inte	Handhavandefel	– Utför arbetsmomenten för start av motorcykeln. (☛ s 47)
	Säkring 3 har gått	– Byt de enskilda förbrukarnas säkringar. (☛ s 135)
	Stickanslutningen för bränsleledningen är inte ansluten	– Stick in bränsleledningens stickanslutning.
	Fel i bränsleinsprutningssystemet	– Läs av felminnet med KTM-diagnosverktyget. ☛
	Gashandtaget drogs vid starten	– <b>INGET</b> gaspådrag vid start av motorcykeln – Utför arbetsmomenten för start av motorcykeln. (☛ s 47)
Motorn har för lite effekt	Lufffiltret mycket smutsigt	– Demontera lufffiltret. ☛ (☛ s 80) – Montera lufffiltret. ☛ (☛ s 81)
	Bränslefiltret är mycket smutsigt	– Byt ut bränslesilen. ☛
	Bränslefiltret mycket smutsigt	– Kontrollera bränsletrycket. ☛

Fel	Möjlig orsak	Åtgärd
Motorn har för lite effekt	Fel i bränsleinsprutningssystemet	– Läs av felminnet med KTM-diagnosverktyget. 🐛
	<b>Map-Select</b> -omkopplaren är felinställd	– Ställ in motorkonfigurationen. (🔧 s 153)
Motorn blir ovanligt varm	För lite kylvätska i kylsystemet	– Kontrollera att kylsystemet är tätt. – Kontrollera kylvätskenivån. (🔧 s 148)
	Kylarens lameller mycket smutsiga	– Rengör kylarens lameller.
	Skumbildning i kylsystemet	– Tappa av kylvätskan. 🐛 (🔧 s 149) – Fyll på/avlufva kylsystemet. 🐛 (🔧 s 151)
	Vikt eller skadad kylarslang	– Byt ut kylarslangen. 🐛
	Termostat defekt	– Kontrollera termostaten. 🐛
	Säkring 4 har gått sönder	– Byt de enskilda förbrukarnas säkringar. (🔧 s 135)
	Defekt på kylarfläktsystemet	– Kontrollera kylarfläktsystemet. 🐛
	Luft i kylsystemet	– Fyll på/avlufva kylsystemet. 🐛 (🔧 s 151)
FI varningslampan (MIL) lyser eller blinkar	Fel i bränsleinsprutningssystemet	– Läs av felminnet med KTM-diagnosverktyget. 🐛
N tomgångskontrolllampan lyser inte när växellådan går på tomgång	Växelidentifieringssensorn är inte programmerad	– Läs av felminnet med KTM-diagnosverktyget. 🐛
Motorn får motorstopp under körningen	Bränslebrist	– Fyll på bränsle. (🔧 s 56)
	Säkring 1, 2 eller 3 har gått	– Byt de enskilda förbrukarnas säkringar. (🔧 s 135)
ABS-varningslampan lyser	Säkringen ABS har gått	– Byt säkringar ABS. (🔧 s 133)
	Hjulvarvtalet på fram- och bakhjul skiljer sig kraftigt åt	– Stanna, slå av tändningen och starta om.
	Funktionsfel i ABS	– Läs av ABS-felminnet med KTM-diagnosverktyget. 🐛





Fel	Möjlig orsak	Åtgärd
Hög oljeförbrukning	Veck i motoravluftningsslangen	– Dra avluftningsslangen utan veck eller byt ut slangen.
	Motoroljenivå för hög	– Kontrollera motoroljenivån. (☞ s 156)
	Motoroljan för tunnflytande (viskositet)	– Byt motorolja och oljefilter, rengör oljesilarna. 🐾 (☞ s 157)
Strålkastare och positionsljus fungerar inte	Säkring <b>6</b> har gått sönder	– Byt de enskilda förbrukarnas säkringar. (☞ s 135)
Körriktningvisare, bromsljus och signalhorn fungerar inte	Säkring <b>5</b> har gått sönder	– Byt de enskilda förbrukarnas säkringar. (☞ s 135)
Tiden visas inte eller visas fel	Säkring <b>1</b> har gått	– Byt de enskilda förbrukarnas säkringar. (☞ s 135) – Ställ in klockan. (☞ s 32)
Batteriet urladdat	Tändningen inte avstängd när fordonet parkerades	– Ladda batteriet. 🐾 (☞ s 129)
	Batteriet laddas inte från generatorn	– Kontrollera laddspänningen. 🐾 – Kontrollera vilostrommen. 🐾
Kombinationsinstrumentet visar inget på displayen	Säkring <b>1</b> eller <b>2</b> har gått	– Byt de enskilda förbrukarnas säkringar. (☞ s 135) – Ställ in klockan. (☞ s 32)

Blinkkod FI varningslampa (MIL)	 02 FI varningslampan (MIL) blinkar 2 ggr kort
Villkor för sättning av fel	Pulsgivare - funktionsfel i kopplingskretsen
Blinkkod FI varningslampa (MIL)	 09 FI varningslampan (MIL) blinkar 9 ggr kort
Villkor för sättning av fel	Insugningsrörets trycksensor cylinder 1 - för låg ingångssignal
	Insugningsrörets trycksensor cylinder 1 - för hög ingångssignal
Blinkkod FI varningslampa (MIL)	 12 FI varningslampan (MIL) blinkar 1 gg långt, 2 ggr kort
Villkor för sättning av fel	Temperatursensor/kylvätska - för låg ingångssignal
	Temperatursensor/kylvätska - för hög ingångssignal
Blinkkod FI varningslampa (MIL)	 13 FI varningslampan (MIL) blinkar 1 gg långt, 3 ggr kort
Villkor för sättning av fel	Temperatursensor/insugningsluft - för låg ingångssignal
	Temperatursensor/insugningsluft - för hög ingångssignal
Blinkkod FI varningslampa (MIL)	 14 FI varningslampan (MIL) blinkar 1 gg långt, 4 ggr kort
Villkor för sättning av fel	Trycksensor/omgivningsluft - för låg ingångssignal
	Trycksensor/omgivningsluft - för hög ingångssignal

Blinkkod FI varningslampa (MIL)	 15 FI varningslampan (MIL) blinkar 1 gg långt, 5 ggr kort
Villkor för sättning av fel	Lutningssensor - för låg ingångssignal Lutningssensor - för hög ingångssignal
Blinkkod FI varningslampa (MIL)	 17 FI varningslampan (MIL) blinkar 1 gg långt, 7 ggr kort
Villkor för sättning av fel	Syresensor cylinder 1, sensor 1 - funktionsfel i kopplingskretsen
Blinkkod FI varningslampa (MIL)	 22 FI varningslampan (MIL) blinkar 2 ggr långt, 2 ggr kort
Villkor för sättning av fel	Växelidentifieringssensor - funktionsfel i kopplingskretsen
Blinkkod FI varningslampa (MIL)	 24 FI varningslampan (MIL) blinkar 2 ggr långt, 4 ggr kort
Villkor för sättning av fel	Spänningsförsörjning - funktionsfel i kopplingskretsen
Blinkkod FI varningslampa (MIL)	 25 FI varningslampan (MIL) blinkar 2 ggr långt, 5 ggr kort
Villkor för sättning av fel	Sidostödsbrytare - funktionsfel i kopplingskretsen

Blinkkod FI varningslampa (MIL)	 27 FI varningslampan (MIL) blinkar 2 ggr långt, 7 ggr kort
Villkor för sättning av fel	Gashandtagsgivare funktionsfel i kopplingskretsen - givarspänning gashandtag
Blinkkod FI varningslampa (MIL)	 33 FI varningslampan (MIL) blinkar 3 ggr långt, 3 ggr kort
Villkor för sättning av fel	Insprutningsventil cylinder 1 - funktionsfel i kopplingskretsen
Blinkkod FI varningslampa (MIL)	 37 FI varningslampan (MIL) blinkar 3 ggr långt, 7 ggr kort
Villkor för sättning av fel	Tändspole 1, cylinder 1 - funktionsfel i kopplingskretsen
Blinkkod FI varningslampa (MIL)	 39 FI varningslampan (MIL) blinkar 3 ggr långt, 9 ggr kort
Villkor för sättning av fel	Tändspole 2, cylinder 1 - funktionsfel i kopplingskretsen
Blinkkod FI varningslampa (MIL)	 41 FI varningslampan (MIL) blinkar 4 ggr långt, 1 gg kort
Villkor för sättning av fel	Bränslepumpstyrning - avbrott/kortslutning mot jord
	Bränslepumpstyrning - för hög ingångssignal

Blinkkod FI varningslampa (MIL)	 45 FI varningslampan (MIL) blinkar 4 ggr långt, 5 ggr kort
Villkor för sättning av fel	Uppvärmning av syresensor cylinder 1, sensor 1 - avbrott/kortslutning mot jord Uppvärmning av syresensor cylinder 1, sensor 1 - för hög ingångssignal
Blinkkod FI varningslampa (MIL)	 65 FI varningslampan (MIL) blinkar 6 ggr långt, 5 ggr kort
Villkor för sättning av fel	E <sup>2</sup> PROM Fel
Blinkkod FI varningslampa (MIL)	 82 FI varningslampan (MIL) blinkar 8 ggr långt, 2 ggr kort
Villkor för sättning av fel	Gasspjällsensor krets A - för hög ingångssignal Gasspjällsensor krets A - för låg ingångssignal
Blinkkod FI varningslampa (MIL)	 83 FI varningslampan (MIL) blinkar 8 ggr långt, 3 ggr kort
Villkor för sättning av fel	Sensor för gashandtaget - för låg ingångssignal Sensor för gashandtaget - för hög ingångssignal
Blinkkod FI varningslampa (MIL)	 84 FI varningslampan (MIL) blinkar 8 ggr långt, 4 ggr kort
Villkor för sättning av fel	Gasspjällssensor krets A och B - rimlighetsfel

Blinkkod FI varningslampa (MIL)	 85 FI varningslampan (MIL) blinkar 8 ggr långt, 5 ggr kort
Villkor för sättning av fel	Gashandtagssensor krets A - för låg insignal
	Gashandtagssensor krets A - för hög insignal
Blinkkod FI varningslampa (MIL)	 86 FI varningslampan (MIL) blinkar 8 ggr långt, 6 ggr kort
Villkor för sättning av fel	Gashandtagssensor krets A - för hög insignal
Blinkkod FI varningslampa (MIL)	 87 FI varningslampan (MIL) blinkar 8 ggr långt, 7 ggr kort
Villkor för sättning av fel	Gashandtagssensor krets A och B - rimlighetsfel
Blinkkod FI varningslampa (MIL)	 90 FI varningslampan (MIL) blinkar 9 ggr långt
Villkor för sättning av fel	Gasspjällets läge - funktionsfel i kopplingskretsen
	DBW internt huvudrelä - inaktivt
	DBW internt huvudrelä - aktivt
Blinkkod FI varningslampa (MIL)	 89 FI varningslampan (MIL) blinkar 8 ggr långt, 9 ggr kort
Villkor för sättning av fel	DBW gasspjällets återställningsfjäder - funktionsfel

Blinkkod FI varningslampa (MIL)	 92 FI varningslampan (MIL) blinkar 9 ggr långt, 2 ggr kort
Villkor för sättning av fel	DBW drivrutin - funktionsfel
Blinkkod FI varningslampa (MIL)	 93 FI varningslampan (MIL) blinkar 9 ggr långt, 3 ggr kort
Villkor för sättning av fel	Motorelektronik KHRS - funktionsfel i co-processorn
Blinkkod FI varningslampa (MIL)	 94 FI varningslampan (MIL) blinkar 9 ggr långt, 4 ggr kort
Villkor för sättning av fel	DBW systemfel stoppfunktion - systemfel stoppfunktion A
Blinkkod FI varningslampa (MIL)	 95 FI varningslampan (MIL) blinkar 9 ggr långt, 5 ggr kort
Villkor för sättning av fel	DBW systemfel stoppfunktion - systemfel stoppfunktion B
Blinkkod FI varningslampa (MIL)	 96 FI varningslampan (MIL) blinkar 9 ggr långt, 6 ggr kort
Villkor för sättning av fel	Systemspänning - för låg ingångsspänning
	Systemspänning - för hög insignal

## 22.1 Motor

Typ	1-cylinder 4-takts bensinmotor, vätskekyld
Cylindervolym	690 cm <sup>3</sup>
Slag	84,5 mm
Diameter	102 mm
Kompression	12,6:1
Tomgångsvarvtal	
Temperatur kylvätska: ≥ 70 °C	1 550... 1 650 v/min
Styrning	OHC, 4 ventiler styrda via vipparmar, drivning via kedja
Ventildiameter insugning	40 mm
Ventildiameter utblåsning	34 mm
Ventilspelet kallt	0,07... 0,13 mm
Vevaxellager	2 cylindriska rullager
Vevstakslager	Nållager
Kolv tappslager	Kolvbult med <b>DLC</b> beläggning
Kolv	Lättmetall, smidd
Kolvringar	1 L-ring, 1 övre kompressionsring, 1 oljering
Motorsmörjning	Semi-torrsumpssmörjning med 2 rotorpumpar
Primärutväxling	36:79
Koppling	<b>APTC™</b> antihopping-koppling med oljebad/hydraulstyrd
Växellåda	6-växlad, klokoppling
Utväxlingsförhållande	
1:ans växel	14:35
2:ans växel	16:28

3:ans växel	21:28
4:ans växel	21:23
5:ans växel	23:22
6:ans växel	23:20
Beredning av bränsleluftblandningen	Elektroniskt styrd bränsleinsprutning
Tändsystem	Helelektroniskt tändsystem med digital tändningsreglering och kontaktfri styrning
Generator	12 V, 224 W
Tändstift	
Inre tändstift	NGK LKAR8BI-9
Yttre tändstift	NGK LMAR7A-9
Elektrodavstånd tändstift	0,9 mm
Kylning	Vätskkyllning, permanent cirkulation av kylvätskan genom vattenpump
Starthjälp	Elstartmotor, automatisk dekompressor

## 22.2 Åtdragningsmoment motor

Skruv membranfäste	M3	2 Nm	Loctite® 243™
Oljemunstycke för vevstakslagersmörjning	M4	2 Nm	Loctite® 243™
Slangklämma insugningsfläns	M4	2,5 Nm	–
Skruv avluftningslock på ventillocket	M5	6 Nm	Loctite® 243™
Skruv kopplingsfjäder	M5x25	6 Nm	–
Skruv lagersäkring	M5	6 Nm	Loctite® 243™
Skruv oljefilterlock	M5x16	6 Nm	–

Skruv oljepumplock upptill	M5	6 Nm	Loctite® 243™
Skruv täckplåt för oljereturen	M5	6 Nm	–
Skruv växelidentifieringssensor	M5x16	5 Nm	Loctite® 243™
Övriga skruvar motor	M5	6 Nm	–
Låsskruv vakuumanlutning	M6	10 Nm	Loctite® 243™
Skruv arreteringsspak	M6x20	10 Nm	Loctite® 243™
Skruv axialsäkring för kamaxel	M6	10 Nm	Loctite® 243™
Skruv bildekoration	M6	3... 4 Nm	Loctite® 243™
Skruv cylinder	M6	10 Nm	Loctite® 243™
Skruv generatorlock	M6x25	10 Nm	–
Skruv generatorlock (genomgående borrhål kedjeschakt)	M6x25	10 Nm	Loctite® 243™
Skruv kopplingens slavcylinder	M6x20	10 Nm	Loctite® 243™
Skruv kopplingens slavcylinder	M6x35	10 Nm	Loctite® 243™
Skruv kopplingslock	M6	10 Nm	–
Skruv motorhölje	M6	10 Nm	–
Skruv oljepumplock nedtill	M6	10 Nm	Loctite® 243™
Skruv pulsgivare	M6x16	10 Nm	Loctite® 243™
Skruv startmotor	M6x20	10 Nm	Loctite® 243™
Skruv stator	M6	10 Nm	Loctite® 243™
Skruv styrkedjans spännskena	M6x30	10 Nm	Loctite® 243™
Skruv styrkedjans styrskena	M6x30	10 Nm	Loctite® 243™
Skruv termostathus	M6x20	10 Nm	Loctite® 243™
Skruv till tändstiftsgrop	M6x16	10 Nm	–

Skruv topplock	M6x25	10 Nm	Loctite® 243™
Skruv tändspole	M6	10 Nm	–
Skruv vattenpumphjul	M6x15	10 Nm	Loctite® 243™
Skruv vattenpumplock	M6x30	10 Nm	–
Skruv ventillock	M6	10 Nm	–
Skruv vipparmsaxel	M6x30	12 Nm	–
Skruv växelspak	M6	14 Nm	Loctite® 243™
Skruv växlingsarretering	M6x30	10 Nm	Loctite® 243™
Övriga skruvar motor	M6	10 Nm	–
Oljemunstycke för kylning av kolven	M6x0,75	4 Nm	Loctite® 243™
Låsskruv vevaxelfixering	M8	20 Nm	–
Stiftskruv avgasrörfläns	M8	10 Nm	Loctite® 243™
Skruv topplock	M10	Åtdragningsföljd: Dra åt korsvis, börja med den bakre skruven på styrkedjeschaktet. 1:a steget 15 Nm 2:a steget 30 Nm 3:e steget 45 Nm 4:e steget 60 Nm	Smord med motorolja
Låsskruv oljekanal för oljekylare	M10x1	15 Nm	–
Låsskruv vattenpumpens avtappningshål	M10x1	15 Nm	–

Oljeledning för oljetryckvakt	M10x1	10 Nm	–
Oljetryckvakt	M10x1	10 Nm	–
Skruv upplåsning av styrkedjans spännare	M10x1	10 Nm	–
Skruvpropp oljekanal	M10x1	15 Nm	<b>Loctite® 243™</b>
Yttre tändstift	M10x1	11 Nm	–
Inre tändstift	M12x1,25	18 Nm	–
Låsskruv reglerventil oljetryck	M12x1,5	20 Nm	–
Magnetplugg för oljeavtappning	M12x1,5	20 Nm	–
Temperatursensor för kylvätska på cylinderhuvudet	M12x1,5	12 Nm	–
Skruvpropp oljekanal	M14x1,5	15 Nm	<b>Loctite® 243™</b>
Inskruvningsstuts motorhölje	M16x1,5	25 Nm	<b>Loctite® 243™</b>
Mutter rotor	M18x1,5	100 Nm	–
Låsskruv oljesil	M20x1,5	15 Nm	–
Låsskruv styrkedjespännare	M20x1,5	25 Nm	–
Mutter framdrev	M20x1,5	80 Nm	<b>Loctite® 243™</b>
Mutter kopplingsmedbringare	M20x1,5	100 Nm	<b>Loctite® 243™</b>
Mutter primärhjul	M20LHx1,5	90 Nm	<b>Loctite® 243™</b>
Låsskruv oljetermostat	M24x1,5	15 Nm	–
Skruv i generatorlocket	M24x1,5	8 Nm	–

## 22.3 Volymer

### 22.3.1 Motorolja

Motorolja	1,70 l	Motorolja (SAE 10W/60) (00062010035) (☛ s 196)	
		alternativ motorolja	Motorolja (SAE 10W/50) (☛ s 197)

### 22.3.2 Kylvätska

Kylvätska	1,20 l	Kylvätska (☛ s 196)
-----------	--------	---------------------

### 22.3.3 Bränsle

Volym bränsletank, totalt ca	12 l	Blyfri bensin (ROZ 95) (☛ s 195)
Bränslereserv ca	2,5 l	

## 22.4 Chassi

Ram	Ramrör av krom-molybden-stålrör, med pulverbeläggning	
Gaffel	<b>WP Suspension</b> 4860 MXTA SPLIT	
Fjäderben	<b>WP Suspension</b> 4618 med <b>Pro-Lever</b> länkage	
Fjädeväg		
fram	250 mm	
bak	250 mm	
Bromsanläggning		
fram	Skivbroms med bromsok med två kolvar, flytande lagrad	

bak	Skivbroms med bromsok med en kolv, flytande lagrad
Bromsskivor - diameter	
fram	300 mm
bak	240 mm
Bromsskivor, slitagegräns	
fram	4,5 mm
bak	4,5 mm
Däcktryck väg solo	
fram	1,8 bar
bak	1,8 bar
Däcktryck med passagerare/max tillåten lastvikt	
fram	2,2 bar
bak	2,2 bar
Däcktryck terräng, endast förare	
fram	1,5 bar
bak	1,5 bar
Sekundärutväxling	15:45
Kedja	5/8 x 1/4" X-ring
Styrhuvudvinkel	63°
Hjulbas	1 504±15 mm
Sitthöjd utan last	910 mm
Markfrigång utan last	280 mm
Vikt utan bränsle ca	143 kg
Maximal tillåten axellast fram	150 kg

Maximal tillåten axellast bak	200 kg
Maximal tillåten totalvikt	350 kg

## 22.5 Elsystem

Batteri	YTZ10S	Batterispänning: 12 V Märkkapacitet: 8,6 Ah underhållsfri
Säkring	58011109115	15 A
Säkring	58011109125	25 A
Säkring	58011109130	30 A
Säkring	75011088015	15 A
Säkring	75011088010	10 A
Strålkastare	H4 / sockel P43t	12 V 60/55 W
Positionsljus	W5W / sockel W2,1x9,5d	12 V 5 W
Instrumentbelysning och kontrollampor	LED	
Körriktningsvisare	R10W / sockel BA15s	12 V 10 W
Broms-/bakljus	LED	
Nummerskyltsbelysning	W5W / sockel W2,1x9,5d	12 V 5 W

## 22.6 Däck

Framdäck	Bakdäck
90/90 - 21 M/C 54S TL Metzeler Enduro 3 Sahara	140/80 - 18 M/C 70S TL Metzeler Enduro 3 Sahara
För ytterligare information, se avsnittet Service på: <a href="http://www.ktm.com">http://www.ktm.com</a>	

## 22.7 Gaffel

Gaffelns artikelnummer	14.18.8N.10
Gaffel	<b>WP Suspension 4860 MXTA SPLIT</b>
Kompressionsdämpning	
Komfort	20 klickningar
Standard	15 klickningar
Sport	10 klickningar
Max tillåten lastvikt	10 klickningar
Returdämpning	
Komfort	20 klickningar
Standard	15 klickningar
Sport	10 klickningar
Max tillåten lastvikt	10 klickningar
Fjäderlängd med förspänningsbussning(ar)	465 mm
Fjäderkonstant	
Mellan (standard)	5,3 N/mm
Luftkammarlängd	120 $\pm$ <sub>20</sub> <sup>10</sup> mm

Gaffellängd	895 mm	
Gaffelolja per gaffelben	635 ml	Gaffelolja (SAE 4) (48601166S1) (☛ s 195)

## 22.8 Fjäderben

Fjäderbenets artikelnummer	15.18.7L.10	
Fjäderben	<b>WP Suspension 4618 med Pro-Lever</b> länkage	
Kompressionsdämpning, hög hastighet		
Komfort	2 varv	
Standard	1,5 varv	
Sport	1 varv	
Max tillåten lastvikt	1 varv	
Kompressiondämpning, låg hastighet		
Komfort	20 klickningar	
Standard	15 klickningar	
Sport	10 klickningar	
Max tillåten lastvikt	10 klickningar	
Returdämpning		
Komfort	20 klickningar	
Standard	15 klickningar	
Sport	10 klickningar	
Max tillåten lastvikt	10 klickningar	
Fjäderförspänning	20 mm	
Fjäderkonstant		

Medel (standard)	80 N/mm
Hård	85 N/mm
Fjäderlängd	220 mm
Gastryck	10 bar
Statiskt häng	18 mm
Häng under körning	70... 80 mm
Monteringslängd	395 mm
Stötdämparolja (☛ s 197)	SAE 2,5

## 22.9 Åtdragningsmoment chassi

Skruv kedjeskydd	EJOT	2 Nm	–
Skruv kombinationsinstrument	EJOT	1 Nm	–
Skruv nummerskyltshållare nedtill	EJOT	3 Nm	–
Skruv sidokåpa på spoiler	EJOT	1 Nm	–
Skruv sidostödsbrytare	EJOT	2 Nm	–
Skruv SLS-ventil	EJOT	2 Nm	–
Skruvförband sidostödsbrytare	M4	2 Nm	–
Ekernippel framhjul	M4,5	4 Nm	–
Ekernippel bakhjul	M5	4 Nm	–
Skruv bromsledning till baksving	M5	4 Nm	–
Skruv bränslenivågivare	M5	3 Nm	–
Skruv bränslepump	M5	4 Nm	–
Skruv elektronikhållare	M5	3 Nm	–
Skruv fotbromspedalens trampyta	M5	6 Nm	Loctite® 243™

Skriv förslutningsfläns bränsletank	M5	2,5 Nm	–
Skriv gashandtag	M5	3,5 Nm	–
Skriv kabel till startmotor	M5	3 Nm	–
Skriv klämman bränsleslang till bränsletank	M5	5 Nm	–
Skriv skyddsplåt avgasrör	M5	8 Nm	<b>Loctite® 243™</b>
Skriv strålkastarmask	M5	5 Nm	–
Skriv tryckregulator	M5	4 Nm	–
Övriga muttrar chassi	M5	4 Nm	–
Övriga skruvar chassi	M5	4 Nm	–
Skriv ABS-styrdon	M6	5 Nm	–
Skriv bakbromsens bromsvätskebehållare	M6	5 Nm	–
Skriv bromsskiva bak	M6	14 Nm	<b>Loctite® 243™</b>
Skriv bromsskiva fram	M6	14 Nm	<b>Loctite® 243™</b>
Skriv filterboxens överdel	M6	2 Nm	–
Skriv fläktkåpa	M6	4 Nm	–
Skriv hjulvarvtalsgivare	M6	6 Nm	–
Skriv kedjeskydd	M6	8 Nm	<b>Loctite® 243™</b>
Skriv kedjeskydd	M6	2 Nm	<b>Loctite® 243™</b>
Skriv kedjestyrare	M6	8 Nm	–
Skriv kulle tryckstång på fotbromscylindern	M6	10 Nm	<b>Loctite® 243™</b>
Skriv kylarfäste nedtill	M6	8 Nm	–
Skriv kylarfäste upptill	M6	10 Nm	–

Skruv kylargaller	M6	8 Nm	–
Skruv magnethållare på sidostödet	M6	6 Nm	Loctite® 243™
Skruv sadellås	M6	5 Nm	–
Skruv sidobeklädnad	M6	5 Nm	–
Skruv till spänningsregulatorn	M6	8 Nm	–
Skruv tändningslås	M6	10 Nm	Loctite® 243™
Skruvförband fotbromscylinder	M6	10 Nm	–
Övriga muttrar chassi	M6	10 Nm	–
Övriga skruvar chassi	M6	10 Nm	–
Övriga skruvar på bränsletanken	M6	5 Nm	–
Mutter bakdrevsskruv	M8	35 Nm	Loctite® 2701™
Skruv axelklämma	M8	15 Nm	–
Skruv bromsok fram	M8	25 Nm	Loctite® 243™
Skruv bränsletank nedtill	M8	25 Nm	Loctite® 243™
Skruv bränsletank upptill	M8	25 Nm	Loctite® 243™
Skruv bränsletanklager	M8	15 Nm	–
Skruv fjäderhållare på sidostödets konsol	M8	25 Nm	Loctite® 243™
Skruv fotbromspedal	M8	25 Nm	Loctite® 243™
Skruv fotpinnehållare bak	M8x16	25 Nm	–
Skruv fotpinnehållare fram	M8	25 Nm	–
Skruv gaffelkrona nedtill	M8	12 Nm	–
Skruv gaffelkrona upptill	M8	17 Nm	–
Skruv gaffelrör	M8	20 Nm	–

Skriv handtag	M8	20 Nm	–
Skriv kedjeglidare	M8	15 Nm	–
Skriv länk på ramen	M8	30 Nm	Loctite® 243™
Skriv nummerskyltshållare upptill	M8	20 Nm	–
Skriv sidostödets konsol	M8	25 Nm	Loctite® 243™
Skriv sluddämparhållare	M8	25 Nm	–
Skriv sluddämparhållare på bränsletanken	M8	25 Nm	–
Skriv sluddämparklämma	M8	12 Nm	Kopparpasta
Skriv styrets klämelement	M8	20 Nm	–
Skriv till hälskydd	M8x12	5 Nm	Loctite® 243™
Övriga muttrar chassi	M8	25 Nm	–
Övriga skruvar chassi	M8	25 Nm	–
Skriv fjäderben nedtill	M10	45 Nm	Loctite® 243™
Skriv fjäderben upptill	M10	45 Nm	Loctite® 243™
Skriv motorfäste	M10	45 Nm	Loctite® 243™
Skriv motorfäste på ramen	M10	45 Nm	–
Skriv sidostöd	M10	35 Nm	Loctite® 243™
Skriv styrhållare	M10	40 Nm	Loctite® 243™
Övriga muttrar chassi	M10	45 Nm	–
Övriga skruvar chassi	M10	45 Nm	–
Hålskriv bromsslang	M10x1	20 Nm	–
Skriv baksvingbult	M12	80 Nm	–
Syresensor	M12x1,25	25 Nm	Kopparpasta

## 22 TEKNISK INFORMATION

Mutter länk på vinkelarmen	M14x1,5	100 Nm	–
Mutter vinkelarm på svingarmen	M14x1,5	100 Nm	–
Skruv styrhuvud nedtill	M20x1,5	60 Nm	<b>Loctite® 243™</b>
Skruv styrhuvud upptill	M20x1,5	12 Nm	–
Skruv hjulaxel fram	M24x1,5	45 Nm	–
Mutter hjulaxel bak	M25x1,5	90 Nm	–

## Blyfri bensin (ROZ 95)

### Standard/klassificering

- DIN EN 228 (ROZ 95)

### Specifikation

- Använd endast blyfri bensin som motsvarar den angivna standarden eller är likvärdig med denna.
- En etanolhalt på max. 10 % (E10-bensin) är helt ofarlig.



### Info

Använd **inte** bränsle av metanol (t ex M15, M85, M100) eller med en etanolhalt på över 10 % (t ex E15, E25, E85, E100).

## Bromsvätska DOT 4 / DOT 5.1

### Standard/klassificering

- DOT

### Specifikation

- Använd endast bromsvätska som motsvarar angiven standard (se uppgifter på behållaren) och som har motsvarande egenskaper.

### Rekommenderad leverantör

#### Castrol

- RESPONSE BRAKE FLUID SUPER DOT 4

#### Motorex®

- Brake Fluid DOT 5.1

## Gaffelolja (SAE 4) (48601166S1)

### Standard/klassificering

- SAE (☛ s 200) (SAE 4)

### Specifikation

- Använd endast oljor som uppfyller kraven i angivna standarder (se uppgifter på behållaren) och har motsvarande egenskaper.

## Hydraulolja (15)

### Standard/klassificering

- ISO VG (15)

### Specifikation

- Använd endast hydraulolja som motsvarar angiven standard (se uppgifter på behållaren) och som har motsvarande egenskaper.

### Rekommenderad leverantör

#### Motorex®

- Hydraulic Fluid 75

## Kylvätska

### Specifikation

- Använd bara kylvätska av hög kvalitet med korrosionsskyddstillägg för aluminiummotorer (även i länder med höga temperaturer). Användning av frostskyddsvätska av sämre kvalitet kan leda till korrosion och skumbildning.

### Blandningsförhållande

Frostskydd: -25... -45 °C	korrosions-/frostskyddsmedel destillerat vatten
---------------------------	--

### Rekommenderad leverantör

#### Motorex®

- COOLANT M3.0

## Motorolja (SAE 10W/60) (00062010035)

### Standard/klassificering

- JASO T903 MA (☛ s 200)
- SAE (☛ s 200) (SAE 10W/60)
- KTM LC4 2007+

## Specifikation

- Använd endast motoroljor som motsvarar angivna standarder (se uppgifter på behållaren) och som har motsvarande egenskaper.

Helsyntetisk motorolja

## Rekommenderad leverantör

Motorex®

- Cross Power 4T

## Motorolja (SAE 10W/50)

### Standard/klassificering

- JASO T903 MA (☛ s 200)
- SAE (☛ s 200) (SAE 10W/50)

### Specifikation

- Använd endast motoroljor som motsvarar angivna standarder (se uppgifter på behållaren) och som har motsvarande egenskaper.

Helsyntetisk motorolja

## Rekommenderad leverantör

Motorex®

- Power Synt 4T

## Stötdämparolja (SAE 2,5) (50180751S1)

### Standard/klassificering

- SAE (☛ s 200) (SAE 2,5)

### Specifikation

- Använd endast oljor som uppfyller angivna standarder (se uppgifter på behållaren) och har motsvarande egenskaper.

## Bränsletillsats

Rekommenderad leverantör

Motorex®

- Fuel Stabilizer

## Kedjerengöringsmedel

Rekommenderad leverantör

Motorex®

- Chain Clean

## Kedjesprej offroad

Rekommenderad leverantör

Motorex®

- Chainlube Offroad

## Konserveringsmedel för lack, metall och gummi

Rekommenderad leverantör

Motorex®

- Moto Protect

## Långtidsfett

Rekommenderad leverantör

Motorex®

- Bike Grease 2000

## Perfect finish och polermedel för lack ( höggloss)

Rekommenderad leverantör

Motorex®

- Moto Polish & Shine

## Rengöringsmedel för motorcykel

Rekommenderad leverantör

Motorex®

- Moto Clean

## Specialrengöringsmedel för glänsande eller matta lack-, metall- och plastytor

Rekommenderad leverantör

Motorex®

- Quick Cleaner

## Universal oljespray

Rekommenderad leverantör

Motorex®

- Joker 440 Synthetic

## SAE

SAE-viskositetsklasserna har framtagits av Society of Automotive Engineers och delar in oljor efter deras viskositet. Viskositeten beskriver bara en oljas egenskap och ger ingen upplysning om kvaliteten.

## JASO T903 MA

Olika tekniska utvecklingstendenser ledde till en egen specifikation för fyrtaktsmotorcyklar - standarden JASO T903 MA. I fyrtaktsmotorcyklar användes tidigare motoroljor för personbilar eftersom det saknades en egen specifikation för motorcyklar. För bilmotorer är långa underhållsintervaller viktiga. För motorcykelmotorer är högt effektutbyte och höga varvtal viktigt. I de flesta motorcyklarna används motorolja för smörjning av transmissionen och kopplingen. Standarden JASO MA tar hänsyn till dessa speciella krav.

# INDEXFÖRTECKNING

201

<b>A</b>	
ABS	95
Arbetsregler	11
Avsedd användning	8
<b>B</b>	
Bagage	44
Bakdrev	
kontroll	86
Bakhjul	
demontering	116
montering	117
Batteri	
demontering	125
laddning	129
montering	127
Bilder	14
Blinkersomkopplare	25
Blinkkod	174-179
Bromsar	52
Bromsbelägg	
byte för bakbromsen	109
byte för frambromsen	101
kontroll av bakbromsens belägg	108
kontroll av frambromsens belägg	100
<b>Bromshandtag</b>	
inställning av utgångsläge	96
<b>Bromsskivor</b>	
kontroll	97
<b>Bromsvätska</b>	
påfyllning av frambromsen	99
påfyllning i bakbromsen	106
<b>Bromsvätskans nivå</b>	
kontroll av frambromsen	98
<b>Bromsvätskenivå</b>	
kontroll av bakbromsen	106
<b>Bruksanvisning</b>	
12	
<b>Bränslen, vätskor och oljor</b>	
13	
<b>Byte av strålkastarlampa</b>	
139	
<b>C</b>	
<b>Chassinummer</b>	
20	
<b>D</b>	
<b>Däckens skick</b>	
kontroll	121
<b>Däcktryck</b>	
kontroll	122
<b>Dämpargummin bakhjulsnav</b>	
kontroll	119

## E

### Ekerspänning

kontroll . . . . . 123

### Elstartknapp

. . . . . 26

## F

### Felsökning

. . . . . 171-173

### Fjäderben

. . . . . 61

inställning av fjäderförspänningen . . . . . 68

inställning av kompressionsdämpning, hög hastighet . . . . . 64

inställning av kompressionsdämpning, låg hastighet . . . . . 63

inställning av returdämpning . . . . . 65

kompressionsdämpning allmänt . . . . . 63

kontroll av hänget under körning . . . . . 68

kontroll av statiskt häng . . . . . 67

### Fjäderbenets artikelnummer

. . . . . 22

### Fordon

sett bakifrån, höger sida . . . . . 18

sett framifrån, vänster sida . . . . . 16

### Fotbromspedal

. . . . . 40

inställning av utgångsläge . . . . . 105

kontroll av spel . . . . . 104

### Framdrev

kontroll . . . . . 86

### Framhjul

demontering . . . . . 113

montering . . . . . 114

### Frostskydd

kontroll . . . . . 146

### Förvaring

. . . . . 169

## G

### Gaffel

. . . . . 61

inställning av kompression . . . . . 61

inställning av returdämpning . . . . . 62

rengöring av dammtätningar . . . . . 74

### Gaffelns artikelnummer

. . . . . 22

### Gaffelskydd

lossning . . . . . 75

placering . . . . . 76

### Garanti

. . . . . 13

### Gashandtag

. . . . . 24

## H

### Handtag

. . . . . 38

### Huvudsäkring

byte . . . . . 132

### Häng under körning

inställning . . . . . 70

## I

### Idrifttagande

anvisningar för det första idrifttagandet . . . . . 42

efter förvaring . . . . . 170

kontroll- och skötselarbeten före vaje idrifttagande . . . . . 46

# INDEXFÖRTECKNING

203

Inbromsning . . . . . 52

## K

### Kedja

kontroll . . . . . 86

kontroll av nedsmutsning . . . . . 82

rengöring . . . . . 82

### Kedjespänning

inställning . . . . . 84

kontroll . . . . . 83

### Kedjestyrning

inställning . . . . . 91

kontroll . . . . . 86

### Kombinationsinstrument

display . . . . . 30

display ODO . . . . . 33

display TRIP F . . . . . 35

funktionsknappar . . . . . 28

hastighetsmätare . . . . . 31

inställning av kilometer/engelsk mil . . . . . 31

inställning av klockan . . . . . 32

inställning/återställning av visningsläge TRIP 1 . . . . . 33

inställning/återställning av visningsläge TRIP 2 . . . . . 34

klocka . . . . . 32

kontrollampor . . . . . 29

temperaturmätare för kylvätskan . . . . . 36

varvtalsmätare . . . . . 28

visningsläge GEAR . . . . . 35

översikt . . . . . 27

Kontrollera strålkastarens inställning . . . . . 144

### Koppling

kontroll/åtgärd av vätskenivå . . . . . 92

Kopplingshandtag . . . . . 23

inställning av utgångsläge . . . . . 92

Kundtjänst . . . . . 14

Kylsystem . . . . . 146

påfyllning/avlufning . . . . . 151

### Kylvätska

avtappning . . . . . 149

### Kylvätskenivå

kontroll . . . . . 146, 148

Körning . . . . . 49

börja köra . . . . . 48

## L

### Lampa för körriktningvisare

byte . . . . . 142

### Lampa för positionsljuset

byte . . . . . 141

Lasta fordonet . . . . . 44

Ljusomkopplare . . . . . 25

### Luftfilter

demontering . . . . . 80

montering . . . . . 81

Låsanordning sadel ..... 38

Låsningfritt bromssystem ..... 95

## M

Miljö ..... 11

## Motor

inkörning ..... 43

## Motorcykel

nedtagning från mc-lyften ..... 73

rengöring ..... 165

upplyftning med mc-lyft ..... 73

## Motorkonfiguration

inställning ..... 153

Motornummer ..... 21

## Motorolja

avtappning ..... 157

byte ..... 157

påfyllning ..... 162-163

## Motoroljenivå

kontroll ..... 156

## Motorskydd

demontering ..... 93

montering ..... 94

## N

Nyckelnummer ..... 21

Nödavstängningsknapp ..... 26

## O

### Oljefilter

byte ..... 157

demontering ..... 158

montering ..... 162

### Oljesilar

rengöring ..... 157, 160

## P

Parkera ..... 54

Passagerarfotpinne ..... 39

### Påfyllningsmängd

bränsle ..... 57, 185

kylvätska ..... 185

motorolja ..... 162, 185

## R

Reklamationsrätt ..... 13

Reservdelar ..... 13

## S

### Sadel

borttagning ..... 79

montering ..... 79

Service ..... 14

Serviceschema ..... 58-60

Sidostöd ..... 41

Signalhornsknapp ..... 24

Skyddsutrustning	11
Stanna	54
Starta motorcykeln	47
<b>Strålkastare</b>	
inställning av räckvidd	144
<b>Strålkastarmask med strålkastare</b>	
demontering	137
montering	138
<b>Styrets läge</b>	<b>71</b>
inställning	71
<b>Styrhuvudets lagospel</b>	
inställning	77
kontroll	76
<b>Styrlås</b>	27
<b>Säker drift</b>	10
<b>Säkring</b>	
byte för enskilda förbrukare	135
<b>Säkringar ABS</b>	
byte	133
<b>T</b>	
<b>Tanka</b>	
bränsle	56
<b>Tanklock</b>	
stängning	37
öppning	36

<b>Teknisk information</b>	
chassi	185
däck	188
elsystem	187
fjäderben	189
gaffel	188
motor	180
volymer	185
åtdragningsmoment chassi	190
åtdragningsmoment motor	181
<b>Tillbehör</b>	13
<b>Transport</b>	55
<b>Typskylt</b>	20
<b>Tändningslås</b>	27
<b>V</b>	
<b>Vinterkörning</b>	
kontroll- och skötselarbeten	167
<b>Växelspak</b>	<b>39</b>
inställning av utgångsläge	155
kontroll av utgångsläget	154
<b>Växla</b>	49
<b>Ä</b>	
<b>Ändamålsenlig användning</b>	8
<b>Ö</b>	
<b>Övriga medel</b>	13



3213263sv

10/2014



**KTM Motorrad AG**  
5230 Mattighofen/Osterr.  
<http://www.ktm.com>



Foto: Mitterbauer/KTM