

450 SX-F
450 XC-F

Art.nr 3213333sv



KTM

Vi gratulerar dig till ditt köp av en KTM-motorcykel. Du äger nu en modern, sportig motorcykel som du kommer ha mycket glädje av om du tar hand om den och sköter den på rätt sätt.

Vi önskar dig mycket nöje!

Notera ditt fordons serienummer.

Chassinummer (☛ s 10)	Återförsäljarens stämpel
Motornummer (☛ s 10)	

Vid tryck motsvarade bruksanvisningen seriens senaste version. Små avvikelser p.g.a. vidareutveckling av motorcyklarnas konstruktion kan ej helt uteslutas.

Samtliga uppgifter är ej bindande. KTM Motorcycle GmbH förbehåller sig särskilt rätten, att ändra tekniska uppgifter, priser, färger, former, material, tjänster och serviceerbjudanden, konstruktion, utrustning och liknande utan föregående information och uppgift om orsak till ändringarna resp. utan ersättning stryka, anpassa dessa till lokala omständigheter samt att inställa produktion av en bestämd modell utan föregående information. KTM ansvarar ej för leveransmöjligheter, avvikelser från bilder och beskrivningar eller för tryckfel och andra fel. De avbildade modellerna innehåller delvis speciell utrustning som ej ingår som standard i leveransen.

© 2015 KTM Sportmotorcycle GmbH, Mattighofen Österrike

Alla rättigheter förbehållna

Eftertryck, helt eller delvis, samt all typ av flerfaldigande är endast tillåtet efter upphosvrättsinnehavarens skriftliga medgivande.



ISO 9001(12 100 6061)

KTM använder kvalitetsstyrningsrutiner enligt kvalitetsstandarden ISO 9001 för att uppnå högsta möjliga produktkvalitet.

Utfärdat av: TÜV Management Service

REG.NO. 12 100 6061

KTM Sportmotorcycle GmbH

5230 Mattighofen, Österrike

Detta dokument gäller för följande modeller:

450 SX-F EU (F8401P5)

450 SX-F US (F8475P5)

450 XC-F US (F8475P0)



3213333sv

07/2015

1	FRAMSTÄLLNINGSMEDEL	4	7.8	Förberedelser för långsam körning vid hög temperatur.....	19
1.1	Symboler.....	4	7.9	Förberedelser för körning vid låg temperatur eller snö	19
1.2	Format.....	4	8	KÖRANVISNING.....	20
2	SÄKERHETSANVISNINGAR.....	5	8.1	Kontroll- och skötselarbeten inför varje idrifttagande	20
2.1	Avsedd användning	5	8.2	Starta motorcykeln.....	20
2.2	Säkerhetsanvisningar	5	8.3	Aktivera Launch Control	21
2.3	Risiknivåer och symboler.....	5	8.4	Börja köra.....	21
2.4	Varning för manipulationer.....	5	8.5	Växla, kör.....	21
2.5	Säker användning.....	6	8.6	Bromsa.....	22
2.6	Skyddsutrustning	6	8.7	Stanna, parkera	22
2.7	Arbetsregler	6	8.8	Transport.....	23
2.8	Miljö.....	6	8.9	Fylla på bränsle	23
2.9	Bruksanvisning	6	9	SERVICESHEMA	24
3	VIKTIG INFORMATION	7	9.1	Extra information.....	24
3.1	Garanti, reklamationsrätt	7	9.2	Obligatoriskt arbete.....	24
3.2	Drivmedel, tillsatsmedel.....	7	9.3	Rekommenderat arbete	25
3.3	Reservdelar, tillbehör.....	7	10	INSTÄLLNING AV CHASSIT	26
3.4	Service.....	7	10.1	Kontrollera chassits grundinställning i förhållande till aktuell förarvikt	26
3.5	Bilder.....	7	10.2	Luftfjädring AER 48 (SX-F EU)	26
3.6	Kundtjänst.....	7	10.3	Kompressionsdämpning fjäderben	27
4	FORDONSVY.....	8	10.4	Ställa in fjäderbenets kompressionsdämpning, låg hastighet	27
4.1	Fordon, sett framifrån, vänster sida (översikt)	8	10.5	Ställa in fjäderbenets kompressionsdämpning, hög hastighet	27
4.2	Fordon, sett bakifrån, höger sida (översikt)	9	10.6	Ställa in fjäderbenets returdämpning	28
5	SERIENUMMER	10	10.7	Bestämma måttet för det avlastade bakhjulet.....	29
5.1	Chassinummer.....	10	10.8	Kontrollera fjäderbenets statiska häng	29
5.2	Typskylt.....	10	10.9	Kontrollera fjäderbenets häng under körning.....	30
5.3	Motornummer	10	10.10	Ställa in fjäderbenets fjäderförspänning 🖱.....	30
5.4	Gaffelns artikelnummer.....	10	10.11	Ställa in hänget under körning 🖱.....	31
5.5	Fjäderbenets artikelnummer	10	10.12	Kontrollera gaffelns grundinställning.....	31
6	REGLAGE	11	10.13	Ställa in gaffellufttryck (SX-F EU)	32
6.1	Kopplingshandtag	11	10.14	Ställa in gaffelns kompressionsdämpning	32
6.2	Bromshandtag	11	10.15	Ställa in gaffelns returdämpning	33
6.3	Gashandtag	11	10.16	Styrets läge.....	34
6.4	Kortslutningsknapp	11	10.17	Ställa in styrets läge 🖱.....	34
6.5	Elstartknapp.....	11	11	SERVICEARBETEN PÅ CHASSIT	36
6.6	Map-Select omkopplare för grundinställning (alla SX-F modeller).....	12	11.1	Lyfta motorcykeln med mc-lyft.....	36
6.7	Map-Select omkopplare för körning (alla SX-F modeller).....	12	11.2	Ta bort motorcykeln från mc-lyften	36
6.8	Launch Control	12	11.3	Avlufta gaffelben	36
6.9	Översikt kontrollampor.....	12	11.4	Rengöra gaffelbenens dammtätningar	37
6.10	Öppna tanklocket.....	13	11.5	Demontera gaffelskyddet.....	37
6.11	Stänga tanklocket	13	11.6	Montera gaffelskyddet	38
6.12	Kallstartknapp	14	11.7	Demontera gaffelbenen 🖱.....	38
6.13	Tomgångsvarvtal-regleringsskruv.....	14	11.8	Montera gaffelbenen 🖱.....	38
6.14	Växelspak	14	11.9	Demontera den nedre gaffelkronan 🖱.....	39
6.15	Fotbromspedal.....	15	11.10	Montera den nedre gaffelkronan 🖱.....	40
6.16	Plug-in-stöd (alla SX-F modeller).....	15	11.11	Kontrollera styrhuvudets lagerspel	41
6.17	Sidostöd (XC-F US).....	15	11.12	Ställa in styrhuvudets lagerspel 🖱.....	42
7	IDRIFTTAGANDE	16	11.13	Smörja styrhuvudets lager 🖱.....	42
7.1	Anvisningar för det första idrifttagandet.....	16	11.14	Demontera startnummerskylten.....	43
7.2	Köra in motorn	17	11.15	Montera startnummerskylten	43
7.3	Starteffekt från litiumjonbatterier vid låga temperaturer	17	11.16	Demontera framskärmen	43
7.4	Förbereda fordonet på svåra körförhållanden	17	11.17	Montera framskärmen.....	44
7.5	Förberedelser för körning i torr sand	18	11.18	Demontera fjäderbenet 🖱.....	44
7.6	Förberedelser för körning i våt sand.....	18	11.19	Montera fjäderbenet 🖱.....	45
7.7	Förberedelser för körning på våta och leriga partier.....	19			

11.20	Ta bort sadeln	46	15.5	Fylla på kylvätska 🐣.....	79
11.21	Montera sadeln	47	16	INSTÄLLNING AV MOTORN	80
11.22	Demontera luftfilterboxens skydd	47	16.1	Kontrollera gasvajerns spel	80
11.23	Montera luftfilterboxens skydd	48	16.2	Ställa in gasvajerns spel 🐣.....	80
11.24	Demontera luftfiltret 🐣.....	48	16.3	Inställning av gasresponsens egenskaper 🐣.....	81
11.25	Rengöra luftfiltret och luftfilterboxen 🐣.....	48	16.4	Ställa in tomgångsvarvtal 🐣.....	81
11.26	Montera luftfiltret 🐣.....	49	16.5	Programmera gasspjälläge.....	82
11.27	Sätta fast luftfilterboxens skydd 🐣.....	49	16.6	Kontrollera växelspakens utgångsläge.....	82
11.28	Täta luftfilterboxen 🐣.....	50	16.7	Ställa in växelspakens utgångsläge 🐣.....	83
11.29	Demontera sl addedämparen	50	17	SERVICEARBETEN PÅ MOTORN.....	84
11.30	Montera sl addedämparen.....	50	17.1	Byta bränslesil 🐣.....	84
11.31	Byta sl addedämparens glasfiber garnstoppning 🐣.....	50	17.2	Kontrollera motoroljenivån	84
11.32	Demontera bränsletanken 🐣.....	51	17.3	Byta motorolja och oljefilter, rengöra oljesilar 🐣.....	85
11.33	Montera bränsletanken 🐣.....	52	17.4	Fylla på motorolja	87
11.34	Kontrollera kedjans nedsmutsning.....	53	18	RENGÖRING, SKÖTSEL.....	88
11.35	Rengöra kedjan	53	18.1	Rengöra motorcykeln.....	88
11.36	Kontrollera kedjespänningen	54	19	FÖRVARING	89
11.37	Ställa in kedjespänningen.....	54	19.1	Förvaring.....	89
11.38	Kontrollera kedja, bakdrev, framdrev och kedjestyrare	55	19.2	Idrifttagande efter förvaring.....	89
11.39	Kontrollera ramen 🐣.....	57	20	FELSÖKNING	90
11.40	Kontrollera baksvingen 🐣.....	57	21	BLINKKOD	92
11.41	Kontrollera gasvajerns dragning.....	57	22	TEKNISK INFORMATION.....	93
11.42	Kontrollera gummi handtaget.....	58	22.1	Motor.....	93
11.43	Ställa in kopplingshandtagets utgångsläge	58	22.2	Åtdragningsmoment motor	94
11.44	Kontrollera/korrigerar vätskenivån i hydraulkopplingen.....	58	22.3	Volymmer.....	95
11.45	Byta vätska i hydraulkopplingen 🐣.....	59	22.3.1	Motorolja.....	95
12	BROMSSYSTEM	60	22.3.2	Kylvätska.....	95
12.1	Kontrollera bromshandtagets spel.....	60	22.3.3	Bränsle	95
12.2	Ställa in bromshandtagets utgångsläge.....	60	22.4	Chassi.....	95
12.3	Kontrollera bromsskivorna	60	22.5	Elsystem	96
12.4	Kontrollera bromsvätskenivån i frambromsen	61	22.6	Däck.....	96
12.5	Fylla på bromsvätska för frambromsen 🐣.....	61	22.7	Gaffel	96
12.6	Kontrollera frambromsens bromsbelägg.....	62	22.7.1	SX-F EU	96
12.7	Byta frambromsens bromsbelägg 🐣.....	62	22.7.2	SX-F US	97
12.8	Kontrollera fotbromspedalens spel	64	22.7.3	XC-F US	97
12.9	Ställa in fotbromspedalens utgångsläge 🐣.....	64	22.8	Fjäderben.....	97
12.10	Kontrollera bromsvätskenivån i bakbromsen.....	65	22.8.1	SX-F EU	97
12.11	Fylla på bakbromsens bromsvätska 🐣.....	65	22.8.2	SX-F US	98
12.12	Kontrollera bakbromsens bromsbelägg	66	22.8.3	XC-F US	99
12.13	Byta bakbromsens bromsbelägg 🐣.....	66	22.9	Åtdragningsmoment chassi	99
13	HJUL, DÄCK	69	23	BRÄNSLEN, VÄTSKOR OCH OLJOR.....	101
13.1	Demontera framhjulet 🐣.....	69	24	ÖVRIGA MEDEL	103
13.2	Montera framhjulet 🐣.....	69	25	STANDARDER.....	105
13.3	Demontera bakhjulet 🐣.....	70	26	LISTA MED FÖRKORTNINGAR.....	106
13.4	Montera bakhjulet 🐣.....	70		INDEXFÖRTECKNING	107
13.5	Kontrollera däckens skick.....	71			
13.6	Kontrollera lufttrycket i däcken.....	72			
13.7	Kontrollera ekrarnas spänning.....	72			
14	ELSYSTEM	73			
14.1	Demontera batteri 🐣.....	73			
14.2	Montera batteriet 🐣.....	73			
14.3	Ladda batteriet 🐣.....	74			
14.4	Byta huvudsäkring	76			
15	KYLSYSTEM.....	77			
15.1	Kylsystem.....	77			
15.2	Kontrollera frostskyddet och kylvätskenivån.....	77			
15.3	Kontrollera kylvätskenivån.....	77			
15.4	Tappa av kylvätska 🐣.....	78			

1.1 Symboler

Nedan förklaras symbolerna som används i bruksanvisningen.



Betecknar en väntad reaktion (t ex ett arbetssteg eller en funktion).



Betecknar en oväntad reaktion (t ex ett arbetssteg eller en funktion).



Alla arbeten med den här symbolen kräver expertis och tekniskt kunnande. För din egen säkerhet, överlåt dessa arbeten till en auktoriserad KTM-verkstad! Där servas din motorcykel av utbildad personal med specialverktyg på bästa sätt.



Betecknar en sidhänvisning (mer information finns att läsa på den sidan).



Betecknar en upplysning som innehåller närmare information eller tips.



Betecknar resultatet av ett testmoment.

1.2 Format

Nedan beskrivs de typsnittsformat som används i bruksanvisningen.

Egennamn	Betecknar ett egennamn.
Namn®	Betecknar ett registrerat namn.
Varumärke™	Betecknar ett varumärke.
<u>Understrukna begrepp</u>	Hänvisar till tekniska detaljer om fordonet eller facktermer som förklaras i facktermsförteckningen.

2.1 Avsedd användning

(alla SX-F modeller)

KTM sportmotorcyklar är designade och konstruerade för normala påfrestningar under reguljära tävlingssituationer. Motorcyklarna uppfyller de högsta internationella motorsportförbundens aktuella regler och kategorier.



Info

Motorcykeln får endast köras på spärrade vägar utanför den allmänna vägtrafiken.

(XC-F US)

KTM sportmotorcyklar är designade och konstruerade för normala påfrestningar under reguljära tävlingssituationer. Motorcyklarna uppfyller de högsta internationella motorsportförbundens aktuella regler och kategorier.



Info

Motorcykeln är framtagen för längre tävlingskörning i terräng (enduro) och inte i första hand för motocross.

2.2 Säkerhetsanvisningar

För säker hantering av fordonet måste några säkerhetsanvisningar observeras. Läs därför igenom denna anvisning noggrant. Säkerhetsanvisningarna är tydligt utmärkta i texten och det finns länkar till de berörda avsnitten.



Info

På fordonet finns olika informations- och varningsdekaler fastsatta på väl synliga ställen. Ta inte bort några informations-/varningsdekaler. Om dessa saknas kan du själv eller andra personer missa faror och skada sig på grund av detta.

2.3 Risknivåer och symboler



Fara

Kännetecknar en risk som direkt eller med säkerhet leder till dödsfall eller svåra, kvarstående skador om inte lämpliga åtgärder vidtas.



Varning

Kännetecknar en risk som sannolikt leder till dödsfall eller svåra skador om inte lämpliga åtgärder vidtas.



Försiktigt

Kännetecknar en risk som kan leda till lätta skador om inte lämpliga åtgärder vidtas.

Observera

Kännetecknar en risk som leder till avsevärda maskin- och materialskador om inte lämpliga åtgärder vidtas.



Varning

Kännetecknar en risk som kan leda till miljöskador om inte lämpliga åtgärder vidtas.

2.4 Varning för manipulationer

Det är förbjudet att göra ändringar på ljuddämpande komponenter. Det är förbjudet enligt lag att vidta följande åtgärder eller att ändra till något av nedanstående tillstånd:

- 1 Borttagning eller upphävande av funktionen av ljuddämpande utrustning eller komponenter på ett nytt fordon innan det säljs eller levereras till kunden eller under fordonets bruksperiod för andra ändamål än för service, reparation eller byte samt
- 2 användning av fordonet efter att sådan utrustning eller komponent har tagits bort eller tagits ur funktion.

Exempel på olaglig manipulation:

- 1 Borttagning eller borring av hål i sluddämpare, stötplåtar, grenrör eller andra avgasledande komponenter.
- 2 Borttagning eller borring av hål i delar av insugningssystemet.
- 3 Användning i felaktigt underhållsskick.
- 4 Att byta rörliga delar på fordonet eller delar av avgassystemet eller insugningssystemet mot delar som inte godkänts av tillverkararen.

2.5 Säker användning

-  **Fara**
Risk för olyckor Risk på grund av nedsatt körförmåga.
- Ta inte fordonet i bruk om du har druckit alkohol, intagit läkemedel eller droger och därmed utgör en trafikfara eller inte är fysiskt eller psykiskt i stånd att framföra fordonet.

-  **Fara**
Risk för förgiftning Avgaser är giftiga och kan leda till medvetslöshet och dödsfall.
- När motorn går krävs en tillräckligt kraftig ventilation. Motorn får inte startas eller köras i slutna utrymmen utan lämplig utsugning.

-  **Varning**
Risk för brännskador Vissa fordonsdelar blir mycket varma när fordonet är i drift.
- Undvik beröring med heta komponenter som avgassystem, kylare, motor, stötdämpare och bromssystem. Vänta tills komponenterna har svalnat innan du börjar med underhållsarbeten.

Fordonet får endast användas i tekniskt felfritt skick och för avsedd användning samt med hänsyn till säkerhet och miljö.

Fordonet får endast användas av personer med rätt kunskaper.

Defekter som kan påverka säkerheten ska genast åtgärdas i en auktoriserad KTM-verkstad.

Observera de informations- och varningsdekaler som sitter på fordonet.

2.6 Skyddsutrustning

-  **Varning**
Risk för kroppsskador Att köra utan eller med bristfällig skyddsutrustning innebär en ökad säkerhetsrisk.
- Kör inte utan skyddsutrustning (hjälm, kängor, handskar, byxor och jacka med skydd). Se till att skyddsutrustningen alltid är i felfritt skick och uppfyller kraven i gällande bestämmelser.

För din egen säkerhets skull rekommenderar KTM att skyddsutrustning alltid ska användas vid körning.

2.7 Arbetsregler

Vissa arbeten kräver specialverktyg. Dessa följer inte med fordonet, men kan beställas med hjälp av de nummer som står inom parantes. Exempel: lagerurdragare (15112017000)

Vid montering ska ej återanvändbara detaljer (t ex självlåsand skruvar och muttrar, tätningar, tätningssringar, o-ringar, splintar, låsbrickor) ersättas med nya.

Till vissa skruvar krävs det skruvlåsningsmedel (t ex **Loctite**®). I dessa fall ska tillverkarens anvisningar följas vid användningen.

Detaljer som ska återanvändas efter isärtagningen ska rengöras och kontrolleras så att de inte är skadade eller slitna. Skadade eller slitna detaljer ska ersättas med nya.

Efter reparations- och servicearbeten ska fordonets driftsäkerhet säkerställas.

2.8 Miljö

Genom ansvarsfullt bruk av motorcykeln kan man förhindra att problem och konflikter uppstår. För att säkerställa motorcyklismens framtid ska man alltid förvissa sig om att man använder motorcykeln lagligt, visar miljömedvetande och respekterar andra människors rättigheter.

Vid återvinning och hantering av spillolja, reservdelar och övriga drivmedel och tillsatsmedel ska det aktuella landets gällande lagar och bestämmelser alltid följas.

Eftersom motorcyklar inte berörs av EU-direktivet för skrotning av fordon finns det inga lagar som reglerar hur skrotningen av motorcyklar ska gå till. Din auktoriserade KTM-återförsäljare hjälper gärna till.

2.9 Bruksanvisning

Denna bruksanvisning ska läsas noggrant och fullständigt innan den första turen med motorcykeln görs. Bruksanvisningen innehåller mycket information och många tips som underlättar vid körning, hantering och service. Endast genom att läsa bruksanvisningen vet du hur du bäst kan ställa in fordonet efter dina behov och hur du kan skydda dig mot skador.

Förvara alltid bruksanvisningen lättillgängligt, så att den finns till hands när du måste slå upp något.

Om du vill veta mer om fordonet eller om du har frågor om bruksanvisningen är du välkommen att kontakta en auktoriserad KTM-återförsäljare.

Bruksanvisningen är en viktig del av fordonet och måste överlämnas till den nya ägaren om fordonet säljs.

3.1 Garanti, reklamationsrätt

Arbetena i serviceschemat ska utföras på en auktoriserad KTM-verkstad och kvitteras i service- och garantihäftet och i **KTM Dealer.net** eftersom all garanti annars upphör att gälla. Skador och följskador som beror på manipulation eller ombyggnad av fordonet täcks inte av garantin.

Mer information om garanti och reklamationsrätt samt hur dessa anspråk hanteras står i service- och garantihäftet.

3.2 Drivmedel, tillsatsmedel



Varning

Risk för miljöskador Icke fackmässig hantering av bränsle innebär risk för miljöskador.

- Bränslet får inte hamna i grundvattnet, marken eller avloppssystemet.

Använd endast drivmedel och tillsatsmedel (t.ex. bränslen och smörjmedel) enligt specifikationen i bruksanvisningen.

3.3 Reservdelar, tillbehör

För din egen säkerhets skull: Använd alltid sådana reservdelar och tillbehör som har godkänts eller rekommenderas av KTM. Låt en auktoriserad KTM-verkstad montera reservdelar och tillbehör. KTM ansvarar inte för andra produkter eller för skador som uppstår på andra produkter används.

Vissa reservdelar och tillbehör står angivna inom parantes vid respektive beskrivning. Din auktoriserade KTM-återförsäljare hjälper gärna till.

De aktuella **KTM PowerParts** för ditt fordon hittar du på KTM:s webbsida.

Internationella KTM-webbplatsen: <http://www.ktm.com>

3.4 Service

För att fordonet ska fungera felfritt och för att undvika ökat slitage ska anvisningarna i bruksanvisningen angående service, skötsel samt anpassning av motor och chassi följas. Felaktig anpassning av chassit kan leda till skador och brott på chassits komponenter. När fordonet körs på svåra sträckor, t ex i sand, i våt eller lerig terräng kan en del av komponenterna slitas mer (t ex drivlinan, bromssystemet eller fjädringens komponenter). Därför kan vissa komponenter behöva kontrolleras eller bytas ut tidigare än nästa föreskrivna servicetillfälle.

De föreskrivna inkörningstiderna samt serviceintervallerna måste hållas. Detta förlänger din motorcykels livslängd.

3.5 Bilder

Bilderna i denna instruktion visar i vissa fall fordon med specialutrustning.

För att förtydliga beskrivningen och förklaringen kan vissa delar vara demonterade eller saknas på bilden. Det är inte alltid nödvändigt att demontera delen för att kunna följa beskrivningen. Följ anvisningarna i texten.

3.6 Kundtjänst

Om du har frågor om ditt fordon eller om KTM hjälper din auktoriserade KTM-återförsäljare gärna till.

En lista över auktoriserade KTM-återförsäljare finns på KTM:s webbplats.

Internationella KTM-webbplatsen: <http://www.ktm.com>

4.1 Fordon, sett framifrån, vänster sida (översikt)



- | | |
|---|-----------------------------|
| 1 | Kortslutningsknapp (☛ s 11) |
| 2 | Kopplingshandtag (☛ s 11) |
| 3 | Tanklock |
| 4 | Luftfilterboxens skydd |
| 5 | Kedjestyrning |
| 6 | Kallstartknapp (☛ s 14) |
| 7 | Växelspak (☛ s 14) |

4.2 Fordon, sett bakifrån, höger sida (översikt)



S00844-10

- | | |
|---|---|
| 1 | Elstartknapp (☞ s 11) |
| 2 | Map-Select omkopplare för körning (☞ s 12) |
| 3 | Bromshandtag (☞ s 11) |
| 4 | Gaffelns artikelnummer (☞ s 10) |
| 5 | Fotbromspedal (☞ s 15) |
| 6 | Fjäderbenets artikelnummer (☞ s 10) |
| 7 | Synglas bromsvätska bak |

5.1 Chassinummer

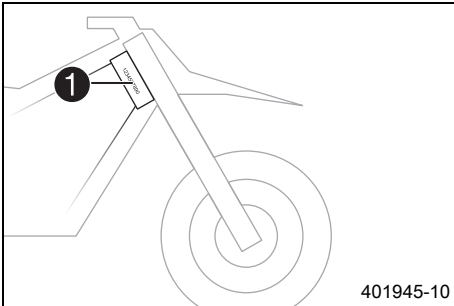

Chassinumret ❶ är instansat på styrhuvudets högra sida.

5.2 Typskylt

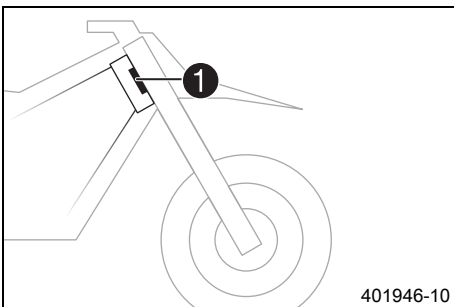

Typskylten ❶ är fäst framtill på styrhuvudet.

5.3 Motornummer

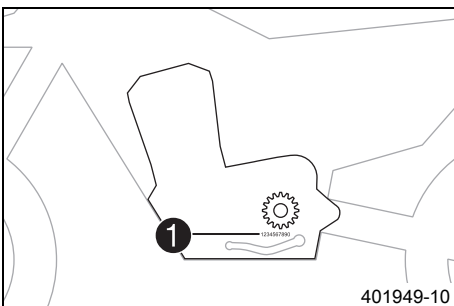

Motornumret ❶ är instansat på motorns vänstra sida nedanför framdrevet.

5.4 Gaffelns artikelnummer

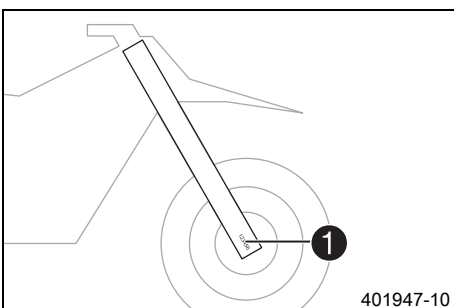

Gaffelns artikelnummer ❶ är instansat på axelklämmans insida.

5.5 Fjäderbenets artikelnummer

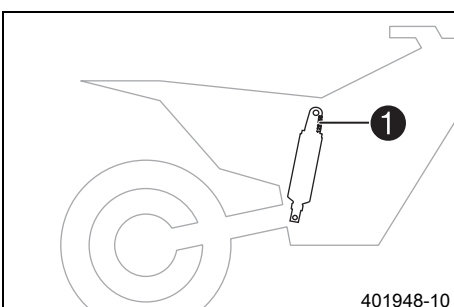

Fjäderbenets artikelnummer ❶ är instansat på fjäderbenets övre del ovanför ställringen på motorsidan.

6.1 Kopplingshandtag

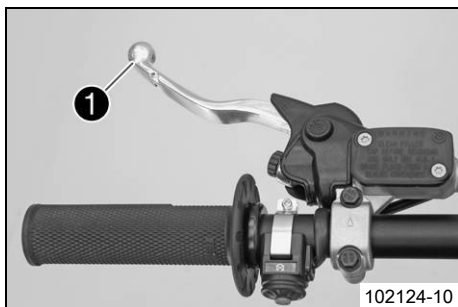

Kopplingshandtaget ❶ sitter till vänster på styret.
Kopplingen manövreras hydrauliskt och efterjusteras automatiskt.

6.2 Bromshandtag



Bromshandtaget ❶ sitter till höger på styret.
Med bromshandtaget manövreras frambromsen.

6.3 Gashandtag

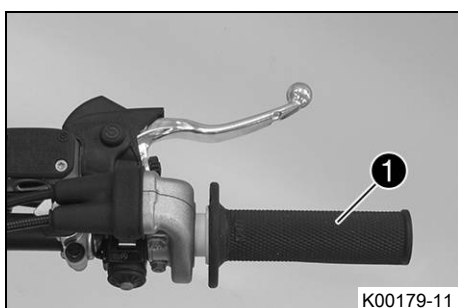

Gashandtaget ❶ sitter till höger på styret.

6.4 Kortslutningsknapp

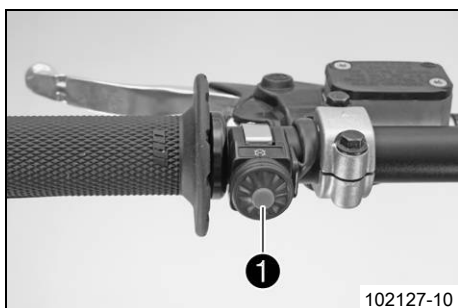

Kortslutningsknappen ❶ sitter till vänster på styret.

Möjliga tillstånd

- Kortslutningsknapp ☒ i utgångsläge – I detta läge är tändningsströmkretsen sluten och motorn kan startas.
- Kortslutningsknappen ☒ nedtryckt – I detta läge är tändningsströmkretsen bruten. Den gående motorn stängs av, den avstängda motorn startas inte.

6.5 Elstartknapp

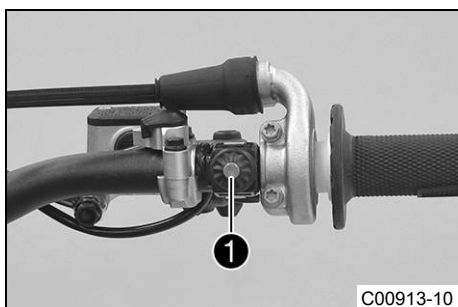

Elstartknappen ❶ sitter till höger på styret.

Möjliga tillstånd

- Elstartknappen ☑ i utgångsläget
- Elstartknappen ☑ nedtryckt – I detta läge aktiveras elstartmotorn.

6.6 Map-Select omkopplare för grundinställning (alla SX-F modeller)

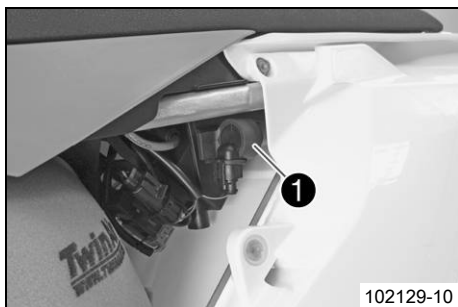

Map-Select omkopplaren för grundinställning ❶ sitter under luffilterboxskyddet.

Möjliga tillstånd

1	SOFT – Mapping med reducerad topprestanda för bättre körbarhet är aktiverad. Launch Control kan aktiveras.
2	ADVANCED – Mapping för prestanda med mycket omedelbara reaktionsegenskaper är aktiverad. Launch Control kan aktiveras.
3 - 9, 0	STANDARD – Mapping för prestanda med kompenserade reaktionsegenskaper är aktiverad. Launch Control kan inte aktiveras.

Med **Map-Select** omkopplaren för grundinställning görs en förinställning av motorkarakteristiken.

6.7 Map-Select omkopplare för körning (alla SX-F modeller)

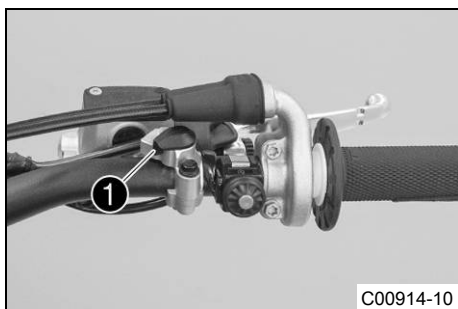

Map-Select omkopplaren för körning ❶ sitter till höger på styret.

Möjliga tillstånd

I	STANDARD – I detta läge är alltid STANDARD-mapping aktiverad.
II	SOFT eller ADVANCED – I detta läge är den mapping aktiverad som ställts in som grundinställning med Map-Select omkopplaren.

Med **Map-Select** omkopplaren för körning kan man ändra motorkarakteristiken från styret. Ändringen aktiveras vid tomgångsvarvtal eller omstart av motorn.

Dessutom styr **Map-Select** omkopplaren **Launch Control** (☛ s 12).

6.8 Launch Control

Launch Control ger motorcykeln bästa möjliga acceleration vid tävlingsstart. När funktionen används sänks motorns maximala varvtal vid helt öppet gasspjäll (fullgas). Efter starten kan man sedan stegvis återgå till det maximala varvtalet. Föraren måste hela tiden köra med fullgas för att kunna uppnå bästa möjliga acceleration.

Kopplingen måste doseras på samma sätt som när **Launch Control** inte är aktiv.

Launch Control aktiveras i följande fall (FI varningslampan (MIL) blinkar inte mer):

- Efter fullgas stängdes gasspjället med mer än 1/3 av hela vägen.
- Ingen start skedde inom 3 minuter.

i Info

Några sekunder efter starten stängs **Launch Control** av automatiskt.

6.9 Översikt kontrollampor

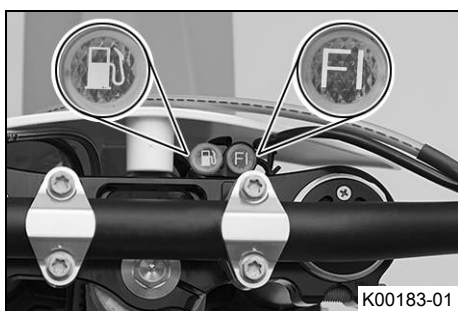

Möjliga tillstånd

	FI varningslampan (MIL) lyser/blinkar orange – OBD (diagnossystemet) har identifierat ett emissions- eller säkerhetsrelaterat fel.
	FI varningslampan (MIL) blinkar snabbt orange – Launch Control är aktiverat.

(XC-F US)

	Bränslevarningslampan lyser orange – Bränslenivån har nått reservmarkeringen.
--	---

6.10 Öppna tanklocket

**Fara****Brandrisk** Bränslet är lättantändligt.

- Fyll inte på bränsle i närheten av öppen eld eller brinnande cigaretter. Stäng alltid av motorn när du ska fylla på bränsle. Se till att inget bränsle spills på heta fordonsdelar. Torka genast bort utspillt bränsle.
- Bränslet i bränsletanken expanderar vid uppvärmning och kan tränga ut om tanken är för full. Observera uppgifterna för tankning.

**Varning****Risk för förgiftning** Bränsle är giftigt och hälsovådligt.

- Se till att bränslet inte kommer i kontakt med hud, ögon eller kläder. Andas inte in bensinångor. Vid ögonkontakt ska ögonen spolas med vatten omedelbart. Uppsök läkare. Tvätta genast av kontaminerade hudområden med tvål och vatten. Om man har svält bränsle måste man genast uppsöka läkare. Byt kläder som är kontaminerade med bränslet. Bränslet ska förvaras enligt föreskrift i en dunk och på behörigt avstånd från barn.

**Varning****Risk för miljöskador** Icke fackmässig hantering av bränsle innebär risk för miljöskador.

- Bränslet får inte hamna i grundvattnet, marken eller avloppssystemet.

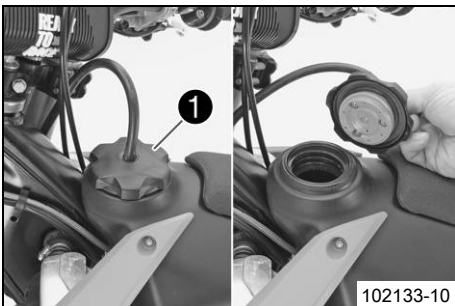
**(alla SX-F modeller)**

- Vrid tanklocket ① motsols och ta av det uppåt.

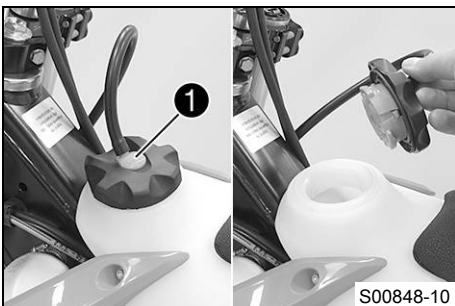
**(XC-F US)**

- Tryck på låsknappen ①, vrid tanklocket motsols och lyft av det.

6.11 Stänga tanklocket

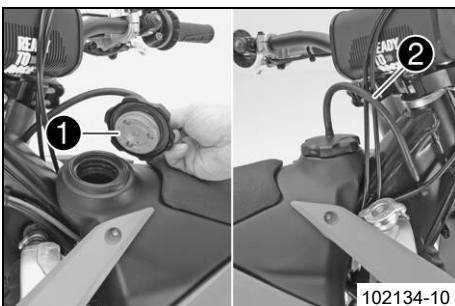
**(alla SX-F modeller)**

- Placera tanklocket ① på ifyllningsöppningen och vrid det medsols tills tanken är helt stängd.

**Info**

Tankavlftningens ② slang ska dras utan veck.

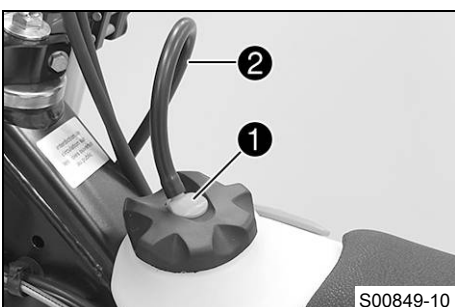
**(XC-F US)**

- Placera tanklocket på ifyllningsöppningen och vrid det medsols tills låsknappen ① hakar i.

**Info**

Tankavlftningens ② slang ska dras utan veck.

6.12 Kallstartknapp

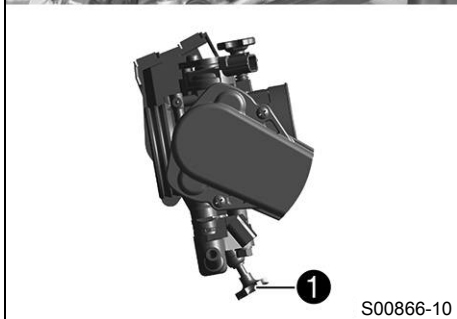
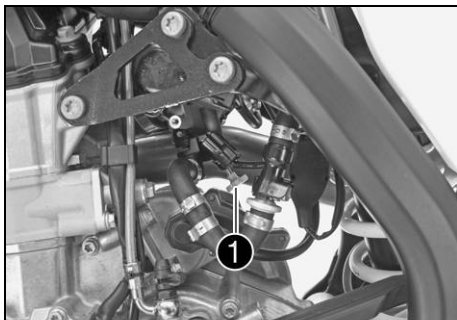

S00866-10

Kallstartknappen ① (gul) sitter på nedre gasspjällskroppen. Om motorn är kall och utemperaturen är låg ökar insprutningssystemet insprutningstiden. När kallstartknappen trycks in tillförs extra syre till motorn så att den ökade bränslemängden förbränns. Om man vrider på gashandtaget återgår kallstartknappen till utgångsläget.

i Info

Kontrollera om kallstartknappen återgått till utgångsläget.

Möjliga tillstånd

- Kallstartknappen aktiverad – Kallstartknappen har tryckts in till stoppläget.
- Kallstartknappen avaktiverad – Kallstartknappen är i utgångsläget.

6.13 Tomgångsvarvtal-regleringsskruv

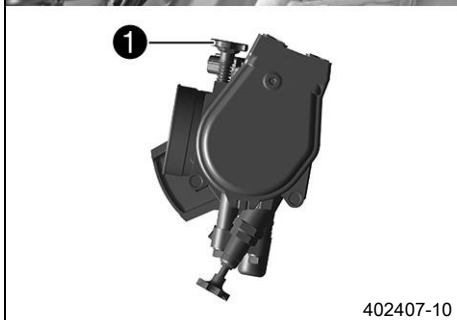
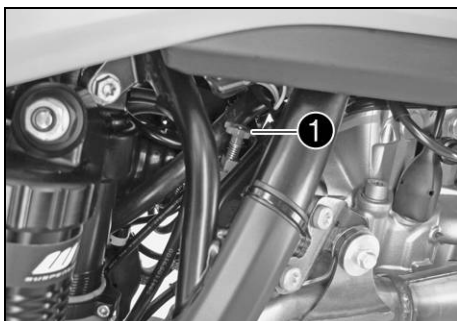

402407-10

Tomgångsinställningen på gasspjällskroppen påverkar kraftigt fordonets startförmåga, tomgången och reaktionen vid gaspådrag. En motor med korrekt inställd tomgång är lättare att starta än en motor med felaktigt inställd tomgång.

Tomgångsvarvtalet ställs in med tomgångs-regleringsskruven ① (röd). Skruva reglerkruven medsols för att öka tomgångsvartalet. Skruva reglerkruven motsols för att minska tomgångsvartalet.

6.14 Växelspak

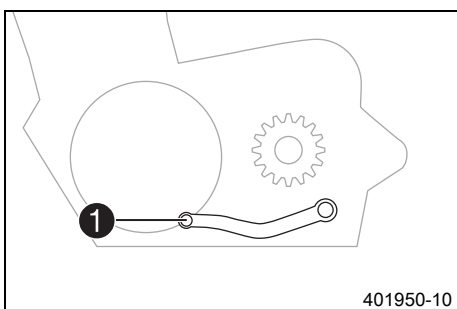

401950-10

Växelspaken ① är monterad till vänster på motorn.

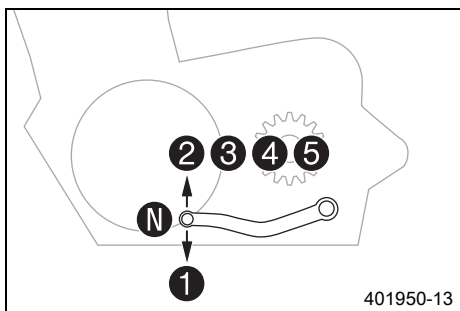

De olika växlarnas lägen framgår av bilden.
Neutral- eller tomgångsläget är mellan 1:ans och 2:ans växel.

6.15 Fotbromspedal

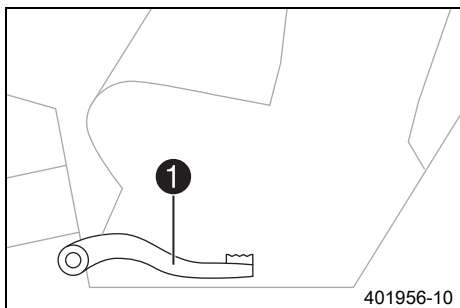

Fotbromspedalen 1 sitter framför den högra fotpinnen.
Med fotbromspedalen manövreras bakbromsen.

6.16 Plug-in-stöd (alla SX-F modeller)

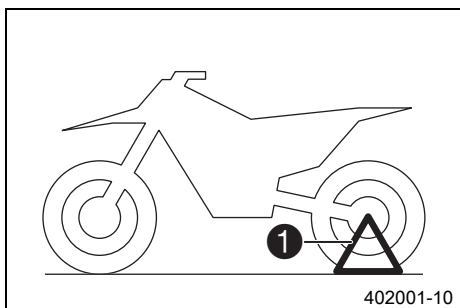

Fästet för plug-in-stödet 1 sitter på vänster sida av hjulaxeln.
Plug-in-stödet är till för att motorcykeln ska kunna parkeras.

i Info

Ta bort plug-in-stödet före körning.

6.17 Sidostöd (XC-F US)

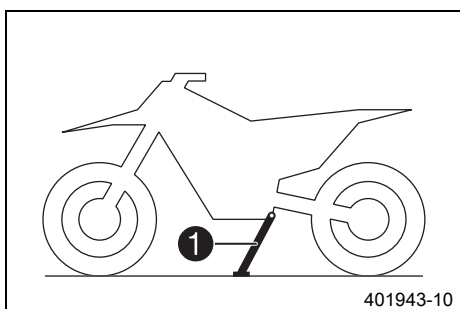

Sidostödet 1 sitter på fordonets vänstra sida.

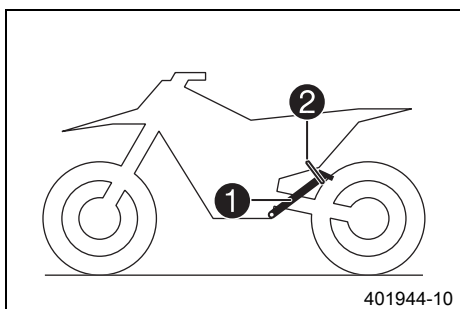









Motorcykeln parkeras på sidostödet.

i Info

Under körning ska sidostödet 1 vara uppfällt och säkrat med gummibandet 2.

7.1 Anvisningar för det första idrifttagandet

-  **Fara**
Risk för olyckor Risk på grund av nedsatt körförmåga.
- Ta inte fordonet i bruk om du har druckit alkohol, intagit läkemedel eller droger och därmed utgör en trafikfara eller inte är fysiskt eller psykiskt i stånd att framföra fordonet.
-  **Varning**
Risk för kroppsskador Att köra utan eller med bristfällig skyddsutrustning innebär en ökad säkerhetsrisk.
- Kör inte utan skyddsutrustning (hjälm, kängor, handskar, byxor och jacka med skydd). Se till att skyddsutrustningen alltid är i felfritt skick och uppfyller kraven i gällande bestämmelser.
-  **Varning**
Risk för omkullkörning Nedsättning av köregenskaperna p g a olika mönster på fram- och bakhjulets däck.
- Framhjul och bakhjul ska alltid ha däck med likartat mönster. Om däck med olika mönster används kan fordonet bli svårt att kontrollera.
-  **Varning**
Risk för olyckor Farligt körsätt p g a bristfällig anpassning till den aktuella situationen.
- Kör inte snabbare än vad som är lämpligt med avseende på körbanan och ditt eget kunnande.
-  **Varning**
Risk för olyckor Risk för olyckor när en passagerare tas med.
- Fordonet är inte avsett för att ta med passagerare. Ta aldrig med passagerare.
-  **Varning**
Risk för olyckor Bortfall av bromsverkan.
- Om fotbromspedalen inte släpps nöts bromsbeläggen ner permanent. Bakhjulsbromsen kan sluta fungera helt genom överhettning. Ta bort foten från fotbromspedalen när du inte vill bromsa fordonet.
-  **Varning**
Risk för olyckor Osäker körning.
- Överskrid aldrig fordonets maximala tillåtna totalvikt eller axellaster.
-  **Varning**
Risk för stöld Användning genom obehöriga personer
- Låt aldrig fordonet stå utan uppsikt när motorn går. Säkra fordonet mot stöld.

 **Info**
Tänk på att andra människor känner sig besvärade av överdrivet buller när du använder din motorcykel.

- Kontrollera att en auktoriserad KTM-verkstad har utfört de inspektionsarbeten som måste göras vid leveransen.
 - ✓ Leveransdokumentet och servicehäftet överlämnas till dig tillsammans med fordonet.
- Läs hela bruksanvisningen innan du gör din första åktur med motorcykeln.
- Lär känna manöveranordningarna.
- Ställ in kopplingshandtagets utgångsläge. (☞ s 58)
- Ställ in bromshandtagets utgångsläge. (☞ s 60)
- Ställ in fotbromspedalens utgångsläge. ☞ (☞ s 64)
- Ställ in växelspakens utgångsläge. ☞ (☞ s 83)
- Testa att manövrera motorcykeln på en lämplig plats innan du påbörjar mer krävande körning.

 **Info**
Motorcykeln är inte godkänd för körning på allmän väg.
I terrängen är det bäst att vara tillsammans med en annan person på ett eget fordon så att man kan hjälpa varandra.

- Försök även att köra så långsamt som möjligt och att åka stående för att få bättre känsla för motorcykeln.
- Kör inte i terräng som kräver mer kunskap och erfarenhet än den du själv har.
- Håll fast i styret med båda händerna när du kör och låt fötterna vila på fotpinnarna.

(alla SX-F modeller)

- Ta inte med någon packning.

(XC-F US)

- Om packning ska tas med: se till att fästa packningen så nära fordonets mitt som möjligt och att fördela packningens vikt jämnt mellan framhjulet och bakhjulet.

**Info**

Motorcyklar är känsliga för förändringar av viktfordelningen.

- Den maximala totalvikten och de maximala axellasterna får inte överskridas.

Specifikation

Maximal tillåten totalvikt	335 kg
Maximal tillåten axellast fram	145 kg
Maximal tillåten axellast bak	190 kg

- Kör in motorn. (☛ s 17)

7.2 Köra in motorn

- Under inkörningstiden ska de angivna värdena för motorvarvtal och motoreffekt inte överskridas.

Specifikation

Max motorvarvtal	
under den första driftstimmen	7 000 v/min
Max motoreffekt	
under de första 3 driftstimmarna	≤ 75 %

- Undvik att köra med fullt gaspådrag!

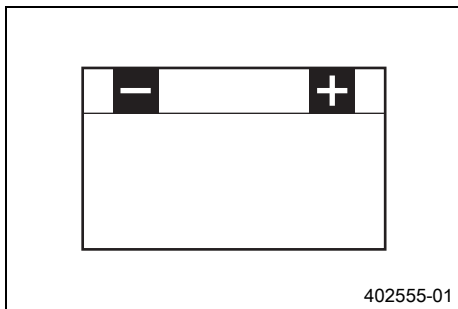
7.3 Starteffekt från litiumjonbatterier vid låga temperaturer

Litiumjonbatterier är betydligt lättare än blybatterier, har lägre självurladdning och har en högre starteffekt vid temperaturer på över 15 °C (60 °F). Litiumjonbatteriers starteffekt minskar dock mer vid låga temperaturer än vad blybatteriers starteffekt gör. Det kan behövas flera startförsök. Tryck på elstartknappen och håll den intryckt i 5 sekunder och vänta 30 sekunder mellan startförsöken. Pauserna behövs för att kunna fördela värmen som uppstår i litiumjonbatteriet och för att förhindra skador på batteriet.

Om temperaturen är lägre än 15 °C (60 °F) och det laddade litiumjonbatteriet inte kan dra igång startmotorn, eller bara drar igång den lite grann, innebär det inte att batteriet är defekt. Batteriet behöver bara värmas upp på insidan för att öka starteffekten (generera ström).

Starteffekten ökar ju varmare batteriet blir.

7.4 Förbereda fordonet på svåra körförhållanden**Info**

Om fordonet används under svåra förhållanden, t ex i sand, på våta och leriga sträckor eller terräng, kan det leda till att vissa komponenter utsätts för ökat slitage. Detta gäller främst drivlinan, bromssystemet och fjädringen. Därför kan det vara nödvändigt att kontrollera och ev. byta ut dessa delar redan innan underhållsintervallet har gått ut.

- Rengör luftfiltret och luftfilterboxen. ☛ (☛ s 48)

**Info**

Kontrollera luftfiltret ca var 30:e minut.

- Täta luftfilterboxen. ☛ (☛ s 50)
- Sätt fast luftfilterboxens skydd. ☛ (☛ s 49)
- Kontrollera att elektriska kontakter sitter ordentligt och inte är fuktiga och korroderade.
 - » Om de är fuktiga, korroderade eller skadade:
 - Gör rent och torka kontakterna, byt ut dem vid behov.

Svåra körförhållanden är:

- Körning i torr sand. (☛ s 18)
- Körning i våt sand. (☛ s 18)
- Körning på våta och leriga partier. (☛ s 19)

- Långsam körning vid hög temperatur. (☛ s 19)
- Körning vid låg temperatur eller snö. (☛ s 19)

7.5 Förberedelser för körning i torr sand



- Montera luftfiltrets dammskydd.

Dammskydd till luftfiltret (79006920000)



Info

Följ monteringsanvisningen till **KTM PowerParts**.



- Montera luftfiltrets sandskydd.

Sandskydd till luftfiltret (79006922000)



Info

Följ monteringsanvisningen till **KTM PowerParts**.



- Rengör kedjan.

Kedjerengöringsmedel (☛ s 103)

- Montera bakdrevet av stål.



Tips

Smörj inte kedjan.

- Rengör kylarens lameller.
- Räta försiktigt ut böjda kylarlameller.

7.6 Förberedelser för körning i våt sand



- Montera luftfiltrets vattenskydd.

Vattenskydd till luftfiltret (79006921000)



Info

Följ monteringsanvisningen till **KTM PowerParts**.



- Rengör kedjan.

Kedjerengöringsmedel (☛ s 103)

- Montera bakdrevet av stål.



Tips

Smörj inte kedjan.

- Rengör kylarens lameller.
- Räta försiktigt ut böjda kylarlameller.

7.7 Förberedelser för körning på våta och leriga partier



102137-01

- Montera luftfiltrets vattenskydd.

Vattenskydd till luftfiltret (79006921000)

**Info**

Följ monteringsanvisningen till **KTM PowerParts**.



600868-01

- Montera bakdrevet av stål.
- Rengör motorcykeln. (☛ s 88)
- Räta försiktigt ut böjda kylarlameller.

7.8 Förberedelser för långsam körning vid hög temperatur



600868-01

- Anpassa sekundärväxlingen till sträckan.

**Info**

Motoroljan blir snabbt varm om man måste manövrera kopplingen för ofta p g a en för lång sekundärväxling.

- Rengör kedjan.

Kedjerengöringsmedel (☛ s 103)

- Rengör kylarens lameller.
- Räta försiktigt ut böjda kylarlameller.
- Kontrollera kylvätskenivån. (☛ s 77)

7.9 Förberedelser för körning vid låg temperatur eller snö



102137-01

- Montera luftfiltrets vattenskydd.

Vattenskydd till luftfiltret (79006921000)

**Info**

Följ monteringsanvisningen till **KTM PowerParts**.

8.1 Kontroll- och skötselarbeten inför varje idrifttagande

**Info**

Kontrollera alltid fordonet samt dess driftsäkerhet innan du påbörjar en körning. Fordonet måste vara i tekniskt felfritt skick när det används.

- Kontrollera motoroljenivån. (☞ s 84)
- Kontrollera bromsvätskenivån i frambromsen. (☞ s 61)
- Kontrollera bromsvätskenivån i bakbromsen. (☞ s 65)
- Kontrollera frambromsens bromsbelägg. (☞ s 62)
- Kontrollera bakbromsens bromsbelägg. (☞ s 66)
- Kontrollera att bromsanläggningen fungerar korrekt.
- Kontrollera kylvätskenivån. (☞ s 77)
- Kontrollera kedjans nedsmutsning. (☞ s 53)
- Kontrollera kedja, bakdrev, framdrev och kedjestyrare. (☞ s 55)
- Kontrollera kedjespänningen. (☞ s 54)
- Kontrollera däckens skick. (☞ s 71)
- Kontrollera lufttrycket i däcken. (☞ s 72)
- Kontrollera ekrarnas spänning. (☞ s 72)
- Rengör gaffelbenens dammtätningar. (☞ s 37)
- Avlufta gaffelbenen. (☞ s 36)
- Kontrollera luftfiltret.
- Kontrollera att alla manöveranordningar är korrekt inställda och går lätt.
- Kontrollera med jämna mellanrum att alla skruvar, muttrar och slangklämmor är fast åtdragna.
- Kontrollera bränslenivån.

8.2 Starta motorcykeln

**Fara**

Risk för förgiftning Avgaser är giftiga och kan leda till medvetslöshet och dödsfall.

- När motorn går krävs en tillräckligt kraftig ventilation. Motorn får inte startas eller köras i slutna utrymmen utan lämplig utsugning.

Observera

Motorskada Höga varvtal vid kall motor minskar motorns livslängd.

- Varmkör alltid motorn med låga varvtal.

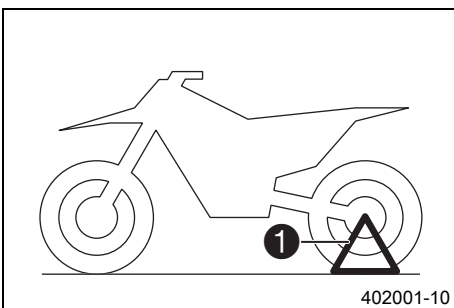

(alla SX-F modeller)

- Ta bort plug-in-stödet ①.

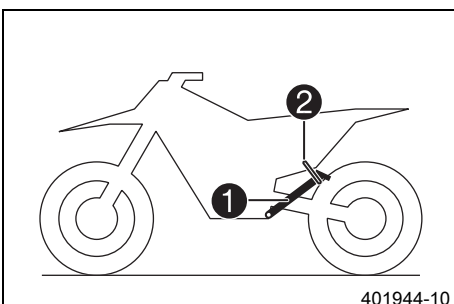

(XC-F US)

- Ta ned motorcykeln från sidostödet ① och fixera sidostödet med gummiban- det ②.
- Lägg i växellådans friläge.

Krav

Omgivningstemperatur: < 20 °C

- Tryck in kallstartknappen till stoppläget.

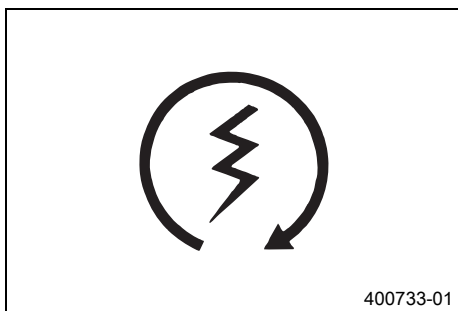

- Tryck på elstartknappen (3).

**Info**

Tryck in elstartknappen i max. 5 sekunder. Vänta 30 sekunder innan nästa startförsök görs.

Vid temperaturer på under 15 °C (60 °F) måste man eventuellt göra flera startförsök för att värma upp litiumjonbatteriet och på så sätt öka dess effekt.

Under starten tänds FI varningslampan ett ögonblick för funktionskontroll.

8.3 Aktivera Launch Control

Krav

Map-Select omkopplaren för grundinställning är i läge 1 eller 2.

Motorcykeln står upp.

Motorn går med tomgångsvarvtal.

Växellåda i friläge.

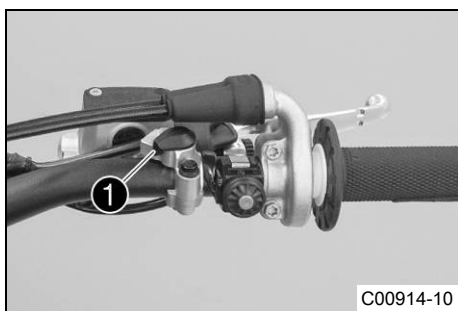

- Använd **Map-Select** omkopplaren (1) för körning och ändra kort läget en gång (från I till II eller omvänt).

Specifikation

Max. tidslängd för omkopplingen	5 s
---------------------------------	-----

- ✓ FI Varningslampan blinkar snabbt orange.

**Info**

Launch Control kan aktiveras endast när **Map-Select** omkopplaren för grundinställningen (under luftfilterboxskyddet) är i läget 1 (SOFT) eller 2 (ADVANCED).

Launch Control förblir aktiv i 3 minuter, inom denna tidsrymd bör starten ske. Om ingen start identifieras avaktiveras den efter 3 minuter. FI varningslampan blinkar inte längre.

För att **Launch Control** ska fungera måste man ge fullgas vid starten. Om gasspjället stängs med mer än 1/3 av hela vägen efter fullgas avaktiveras **Launch Control** (FI varningslampan blinkar inte längre).

Några sekunder efter starten stängs **Launch Control** av automatiskt.

För att aktivera **Launch Control** på nytt måste motorn, av säkerhetsskäl, först stängas av i 10 sekunder. Det spelar ingen roll om en start genomförs eller inte.

8.4 Börja köra

- Dra i kopplingshandtaget, lägg in 1:ans växel, släpp kopplingshandtaget långsamt och gasa samtidigt försiktigt.

8.5 Växla, kör

**Varning**

Risk för olyckor Nedväxling vid högt motorvarvtal kan leda till att bakhjulet blockeras.

- Växla inte ner till en lägre växel vid högt motorvarvtal. Motorn går upp för högt i varv och bakhjulet kan blockeras.

**Info**

Om ovanliga ljud hörs under körningen måste du omedelbart stanna. Stäng av motorn och kontakta en auktoriserad KTM-verkstad.

1:ans växel är start- och bergväxeln.

- När situationen (uppförsbacke, körsituation etc) tillåter det kan du lägga i en högre växel. Lätta på gashandtaget, dra samtidigt i kopplingshandtaget, lägg i nästa växel, släpp kopplingshandtaget och gasa.
- Om du tryckt in kallstartsknappen, ge kort gas och släpp gashandtaget eller vrid gashandtaget framåt.
 - ✓ Kallstartsknappen återgår till utgångsläget.
- När högsta möjliga hastighet har uppnåtts genom fullt gaspådrag, ska gashandtaget släppas något för ¼ gaspådrag. Hastigheten sjunker knappt, medan bränsleförbrukningen minskar avsevärt.

- Kör inte med mer gas än vad motorn kan utnyttja. Plötsligt gaspådrag i handtaget ökar bränsleförbrukningen.
- För nedväxling måste du bromsa motorcykeln och lätta på gashandtaget.
- Dra i kopplingshandtaget och lägg i nästa lägre växel. Släpp kopplingshandtaget långsamt och gasa eller upprepa växlingen.
- Stäng av motorn i stället för att köra resp stå längre tid på tomgång.

Specifikation

≥ 1 min

- Undvik upprepad eller lång slirning av kopplingen. Motoroljan och därmed även motorn och kylsystemet blir varma.
- Kör hellre med lågt varvtal istället för högt varvtal och slirande koppling.

8.6 Bromsa



Varning

Risk för olyckor För stark inbromsning låser hjulen.

- Anpassa bromsningen till körsituationen och vägförhållandena.



Varning

Risk för olyckor Minskad bromsverkan p g a otydlig tryckpunkt för fram- eller bakbromsen.

- Kontrollera bromssystemet, fortsätt inte att köra. (Din auktoriserade KTM-verkstad hjälper gärna till.)



Varning

Risk för olyckor Minskad bromsverkan p g a våta eller smuts i bromssystemet.

- Bromsa försiktigt tills det våta eller smutsiga bromssystemet är torrt och rent.

- På sandigt, vått och halt underlag ska man i första hand använda bakbromsen.
- Inbromsningen ska alltid ha avslutats innan man kör in i kurvan. Växla ned till en lägre växel, anpassad till hastigheten.
- Använd motorns bromsverkan under längre nedförsbackar. Växla ned ett eller två lägen, se dock till att motorns varvtal inte är för högt. På så sätt behöver du bromsa mindre och bromssystemet överhettas inte.

8.7 Stanna, parkera



Varning

Risk för stöld Användning genom obehöriga personer

- Låt aldrig fordonet stå utan uppsikt när motorn går. Säkra fordonet mot stöld.



Varning

Risk för brännskador Vissa fordonsdelar blir mycket varma när fordonet är i drift.

- Undvik beröring med heta komponenter som avgassystem, kylare, motor, stötdämpare och bromssystem. Vänta tills komponenterna har svalnat innan du börjar med underhållsarbeten.

Observera

Risk för skador Det parkerade fordonet kan rulla bort eller ramla omkull.

- Parkera alltid fordonet på fast och slät mark.

Observera

Brandrisk Vissa fordonsdelar blir mycket varma när fordonet är i drift.

- Parkera inte fordonet i närheten av lätt brännbart eller lättantändligt material. Lägg inte några föremål över det driftsvarma fordonet. Vänta alltid tills fordonet har svalnat.

- Bromsa ner motorcykeln.
- Lägg i växellådans friläge.
- Tryck på kortslutningsknappen  när motorn går på tomgångsvarvtal tills motorn står stilla.
- Parkera motorcykeln på fast mark.

8.8 Transport

Observera

Risk för skador Det parkerade fordonet kan rulla bort eller ramla omkull.

- Parkera alltid fordonet på fast och slät mark.

Observera

Brandrisk Vissa fordonsdelar blir mycket varma när fordonet är i drift.

- Parkera inte fordonet i närheten av lätt brännbart eller lättantändligt material. Lägg inte några föremål över det driftsvarma fordonet. Vänta alltid tills fordonet har svalnat.

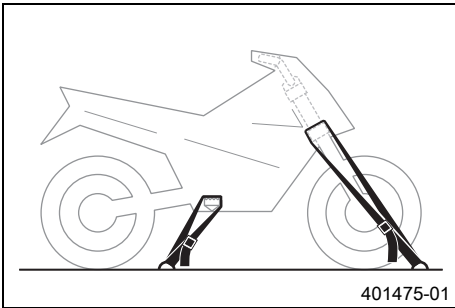

- Stäng av motorn.
- Fixera motorcykeln med spännband eller andra lämpliga fästanordningar så att den inte kan ramla omkull eller rulla bort.

8.9 Fylla på bränsle

**Fara**

Brandrisk Bränslet är lättantändligt.

- Fyll inte på bränsle i närheten av öppen eld eller brinnande cigaretter. Stäng alltid av motorn när du ska fylla på bränsle. Se till att inget bränsle spills på heta fordonsdelar. Torka genast bort utspillt bränsle.
- Bränslet i bränsletanken expanderar vid uppvärmning och kan tränga ut om tanken är för full. Observera uppgifterna för tankning.

**Varning**

Risk för förgiftning Bränsle är giftigt och hälsovådligt.

- Se till att bränslet inte kommer i kontakt med hud, ögon eller kläder. Andas inte in besinångor. Vid ögonkontakt ska ögonen spolras med vatten omedelbart. Uppsök läkare. Tvätta genast av kontaminerade hudområden med tvål och vatten. Om man har svält bränsle måste man genast uppsöka läkare. Byt kläder som är kontaminerade med bränslet.

Observera

Materialskada Igensättning av bränslefiltret.

- I vissa länder och regioner kan den tillgängliga bränslekväliteten och -renheten eventuellt vara otillräcklig. Detta leder till problem i bränslesystemet. (Din auktoriserade KTM-verkstad hjälper gärna till.)
- Tankna endast rent bränsle som uppfyller angiven standard.

**Varning**

Risk för miljökador Icke fackmässig hantering av bränsle innebär risk för miljökador.

- Bränslet får inte hamna i grundvattnet, marken eller avloppssystemet.

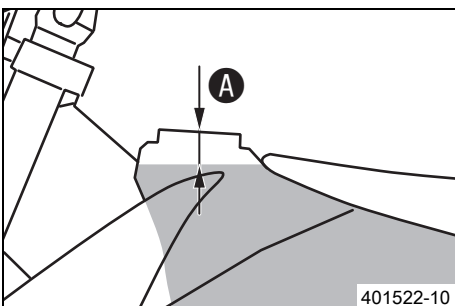

- Stäng av motorn.
- Öppna tanklocket. (☛ s 13)
- Fyll bränsletanken maximalt till måttet **A**.

Specifikation

Mått A		35 mm
Volym bränsletank, totalt ca (alla SX-F modeller)	7,5 l	Blyfri bensin (ROZ 95) (☛ s 101)
Volym bränsletank, totalt ca (XC-F US)	8,5 l	Blyfri bensin (ROZ 95) (☛ s 101)

- Stäng tanklocket. (☛ s 13)

9.1 Extra information

Alla påföljande arbeten som uppstår genom de obligatoriska arbetena eller som rekommenderas ska ha en särskild order och beräknas separat.

9.2 Obligatoriskt arbete

	var 30:e driftimme			
	var 20:e driftimme			
	var 10:e driftimme/efter varje tävling			
	en gång efter 1 driftimme			
Läs av felminnet med KTM-diagnosverktyget. 🛠️	○	●	●	●
Kontrollera och ladda batteriet. 🛠️		●	●	●
Kontrollera frambromsens bromsbelägg. (🛠️ s 62)		●	●	●
Kontrollera bakbromsens bromsbelägg. (🛠️ s 66)		●	●	●
Kontrollera bromsskivorna. (🛠️ s 60)		●	●	●
Kontrollera att bromskablarna är täta och oskadade.		●	●	●
Kontrollera bromsvätskenivån i bakbromsen. (🛠️ s 65)		●	●	●
Kontrollera fotbromspedalens spel. (🛠️ s 64)		●	●	●
Kontrollera ramen och baksvingen. 🛠️		●	●	●
Kontrollera baksvingslagrets spel.			●	
Kontrollera fjäderbensleden. 🛠️		●	●	●
Kontrollera däckens skick. (🛠️ s 71)	○	●	●	●
Kontrollera lufttrycket i däcken. (🛠️ s 72)	○	●	●	●
Kontrollera hjullagrens spel.		●	●	●
Kontrollera hjulnaven. 🛠️		●	●	●
Kontrollera fälgens slag. 🛠️	○	●	●	●
Kontrollera ekrarnas spänning. (🛠️ s 72)	○	●	●	●
Kontrollera kedja, bakdrev, framdrev och kedjestyrare. (🛠️ s 55)		●	●	●
Kontrollera kedjespänningen. (🛠️ s 54)	○	●	●	●
Smörj alla rörliga delar (t.ex. handspak, kedja, ...) och kontrollera att de går lätt. 🛠️		●	●	●
Kontrollera/korrigerar vätskenivån i hydraulkopplingen. (🛠️ s 58)		●	●	●
Kontrollera bromsvätskenivån i frambromsen. (🛠️ s 61)		●	●	●
Kontrollera bromshandtagets spel. (🛠️ s 60)		●	●	●
Kontrollera styrhuvudets lagerspel. (🛠️ s 41)	○	●	●	●
Kontrollera ventilspelet. 🛠️	○			●
Kontrollera kopplingen. 🛠️		●	●	●
Byt motorolja och oljefilter, rengör oljesilarna. 🛠️ (🛠️ s 85)	○	●	●	●
Kontrollera att alla slangar (t ex bränsle-, kyl-, avluftnings- och dräneringsslangar) och hylsor inte har sprickor, är täta och korrekt dragna. 🛠️	○	●	●	●
Kontrollera frostskyddet och kylvätskenivån. (🛠️ s 77)	○	●	●	●
Kontrollera att kablarna inte är skadade eller vikta. 🛠️		●	●	●
Kontrollera att vajrarna inte är skadade eller vikta. Kontrollera även vajrarnas inställning.	○	●	●	●
Rengör luftfiltret och luftfilterboxen. 🛠️ (🛠️ s 48)		●	●	●
Byt slutdämparens glasfibergarnstoppling. 🛠️ (🛠️ s 50)			●	
Kontrollera att skruvarna och muttrarna är fast åtdragna. 🛠️	○	●	●	●
Byt ut bränslesilen. 🛠️ (🛠️ s 84)	○	●	●	●
Kontrollera bränsletrycket. 🛠️		●	●	●
Kontrollera tomgången.	○	●	●	●
Slutkontroll: Kontrollera fordonets driftsäkerhet och provkör fordonet.	○	●	●	●
Läs av felminnet med KTM-diagnosverktyget efter provkörningen. 🛠️	○	●	●	●
För in servicearbetet i KTM Dealer.net och i service- och garantihäftet. 🛠️	○	●	●	●

- engångsintervall
- återkommande intervall

9.3 Rekommenderat arbete

	varje år		
	var 100:e drifttimme	var 50:e drifttimme	var 40:e drifttimme
	en gång efter 20 drifttimmar	en gång efter 10 drifttimmar	
Byt frambromsens bromsvätska. 🐞			●
Byt bakbromsens bromsvätska. 🐞			●
Byt vätska i hydraulkopplingen. 🐞 (☞ s 59)			●
Smörj styrhuvudets lager. 🐞 (☞ s 42)			●
Utför service på gafflarna. (SX-F US, XC-F US) 🐞	○	●	
Utför service på gafflarna. (SX-F EU) 🐞	○	●	
Genomför fjäderbensservice. 🐞		○	●
Byt tändstift och tändstiftskabelsko. 🐞			● ●
Byt kolvarna, kontrollera/mät cylindrarna och kontrollera cylinderhuvudet. 🐞			● ●
Kontrollera styraxel, hävarm och hävarmsaxlarna. 🐞			● ●
Kontrollera kamkedjan. 🐞			● ●
Byt ventil, ventilfjäder, ventilfjäderstöden och ventilfjädersbrickorna. 🐞			●
Byt vevstake, vevstakslager och vevtapp. 🐞			●
Kontrollera växellådan och transmissionen. 🐞			●
Kontrollera oljetryckreglerventilen. 🐞			●
Byt sugpumpen. 🐞			●
Kontrollera tryckpumpen och smörjsystemet. 🐞			●
Byt ut kamkedjan. 🐞			●
Byt bränslefilter. 🐞			●
Byt ut alla motorlager. 🐞			●
Byt axeltätningarna och lagertätningarna för huvudlager. 🐞			●

- engångsintervall
- återkommande intervall

10.1 Kontrollera chassits grundinställning i förhållande till aktuell förarvikt

**Info**

Börja grundinställningen med att ställa in fjäderbenen och ställ därefter in gaffeln.

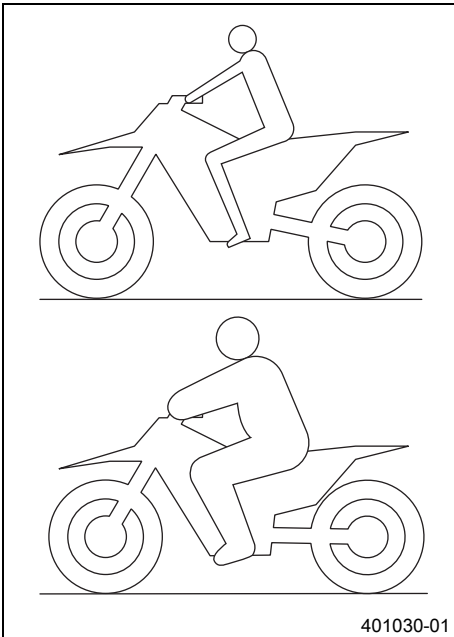

- För att uppnå optimala köregenskaper samt för att undvika skador på gaffel, fjäderben, baksving och ram måste fjädringskomponenterna anpassas efter förarens vikt.
- Vid leverans är KTM offroad-motorcyklar inställda för standardförarvikt (med komplett skyddsutrustning).

Specifikation

Standard förarvikt	75... 85 kg
--------------------	-------------

- Om föraren väger mer eller mindre än standardvikten måste fjäderkomponenternas grundinställning anpassas.
- Mindre viktavvikelser kan kompenseras genom ändring av fjäderns förspänning. Vid större avvikelser ska lämpliga fjädrar monteras.

10.2 Luftfjädring AER 48 (SX-F EU)



Gaffeln **WP Performance Systems AER 48** är försedd med en luftfjädring.

På detta system befinner sig fjädringen i det vänstra gaffelbenet och dämpningen i det högra.

Eftersom inga gaffelfjädrar behöver användas är gafflarna betydligt lättare än konventionella gafflar. Gafflarnas respons har förbättrats markant, även vid små ojämnheter. Vid normal körning står en luftkudde för hela fjädringen. Stoppläget utgörs av en stålfjäder i det vänstra gaffelbenet.

**Info**

Om gaffeln ofta slår igenom måste lufttrycket i gaffeln höjas för att undvika skador på gaffeln och ramen.

Lufttrycket i gaffeln kan med en gaffelpump snabbt anpassas efter förarens vikt, efter körförhållandena och efter förarens önskemål. Gaffeln får inte tas isär. Man behöver inte längre lägga ner tid på krånglig montering av hårdare eller mjukare gaffelfjädrar.

**Info**

En lämplig gaffelpump ingår i **KTM PowerParts**-sortimentet.

Om luftkammaren skulle tappa luft på grund av en skadad tätning sjunker gaffeln ändå inte ihop. Luften hålls i detta fall tillbaka i gaffeln. Fjädevägen förblir i största möjliga mån den samma. Dämpningen blir hårdare och körkomforten minskar.

Som på konventionella gafflar kan man ställa in gaffelns retur- och kompressionsdämpning.

Returdämpningens inställningsmekanism sitter längst ner på höger gaffelben.

Kompressionsdämpningens inställningsmekanism sitter längst upp på höger gaffelben.

10.3 Kompressionsdämpning fjäderben

Fjäderbenets kompressionsdämpning är uppdelat i två områden, hög hastighet och låg hastighet.

Hög och låg hastighet gäller bakhjulets kompressionshastighet och inte körhastigheten.

Inställningen för hög hastighet är exempelvis verksam vid landning efter ett hopp, då bakhjulets fjädrar komprimeras snabbt.

Inställningen för låg hastighet är exempelvis verksam vid körning över långa gupp i marken, då bakhjulets fjädrar komprimeras långsamt.

Dessa två områden kan ställas in separat, men övergången mellan hög och låg hastighet är dock flytande. Därför påverkar ändringar av höghastighetsinställningen även låghastighetsområdet och vice versa.

10.4 Ställa in fjäderbenets kompressionsdämpning, låg hastighet

Försiktigt

Risk för olyckor Demontering av trycksatta delar kan leda till skador.

- Fjäderbenet är fyllt med högkomprimerat kväve. Följ den angivna beskrivningen. (Din auktoriserade KTM-verkstad hjälper gärna till.)

Info

Låghastighetsinställningen gör sig gällande vid långsam eller normal kompression av fjäderbenet.

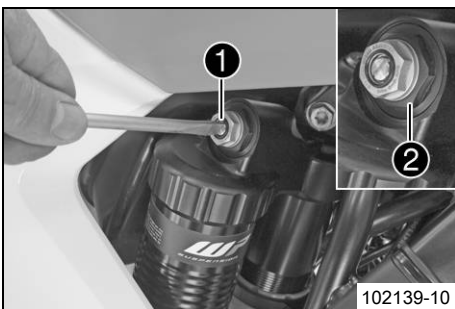

- Vrid justerskruven **1** medsols med en skruvmejsel ända till det sista kännbara klickljudet.

Info

Lossa inte skruvförbandet **2**!

- Vrid det antal klick som motsvarar fjäderbenstypen motsols.

Specifikation

Kompressiondämpning låg hastighet (SX-F EU)	
Komfort	17 klickningar
Standard	15 klickningar
Sport	13 klickningar
Kompressiondämpning låg hastighet (SX-F US)	
Komfort	17 klickningar
Standard	15 klickningar
Sport	13 klickningar
Kompressiondämpning låg hastighet (XC-F US)	
Komfort	17 klickningar
Standard	15 klickningar
Sport	13 klickningar

Info

Vridning medsols ger ökad dämpning, vridning motsols ger minskad dämpning.

10.5 Ställa in fjäderbenets kompressionsdämpning, hög hastighet

Försiktigt

Risk för olyckor Demontering av trycksatta delar kan leda till skador.

- Fjäderbenet är fyllt med högkomprimerat kväve. Följ den angivna beskrivningen. (Din auktoriserade KTM-verkstad hjälper gärna till.)

Info

Höghastighetsinställningen gör sig gällande när fjäderbenet komprimeras snabbt.

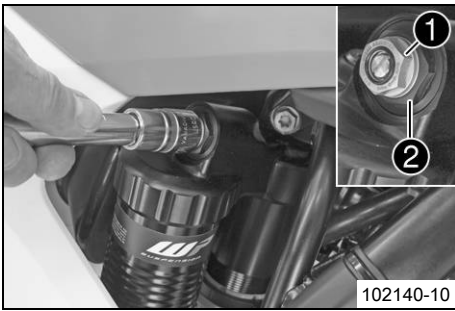

- Vrid justerskruven ① medsols med en hylsnyckel tills det tar stopp.



Info

Lossa inte skruvförbandet ②!

- Vrid det antal varv som motsvarar fjäderbenstypen motsols.

Specifikation

Kompressionsdämpning hög hastighet (SX-F EU)	
Komfort	2,5 varv
Standard	2 varv
Sport	1,5 varv
Kompressionsdämpning hög hastighet (SX-F US)	
Komfort	2,5 varv
Standard	2 varv
Sport	1,5 varv
Kompressionsdämpning hög hastighet (XC-F US)	
Komfort	2,5 varv
Standard	2 varv
Sport	1,5 varv



Info

Vridning medsols ger ökad dämpning, vridning motsols ger minskad dämpning.

10.6 Ställa in fjäderbenets returdämpning



Försiktigt

Risk för olyckor Demontering av trycksatta delar kan leda till skador.

- Fjäderbenet är fyllt med högkomprimerat kväve. Följ den angivna beskrivningen. (Din auktoriserade KTM-verkstad hjälper gärna till.)

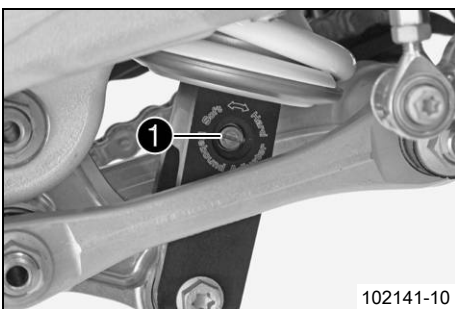

- Vrid justerskruven ① medsols ända till det sista kännbara klickljudet.
- Vrid det antal klick som motsvarar fjäderbenstypen motsols.

Specifikation

Returdämpning (SX-F EU)	
Komfort	17 klickningar
Standard	15 klickningar
Sport	13 klickningar
Returdämpning (SX-F US)	
Komfort	17 klickningar
Standard	15 klickningar
Sport	13 klickningar
Returdämpning (XC-F US)	
Komfort	17 klickningar
Standard	15 klickningar
Sport	13 klickningar



Info

Vridning medsols ger ökad dämpning, vridning motsols ger minskad dämpning vid utfjädringen.

10.7 Bestämna måttet för det avlastade bakhjulet

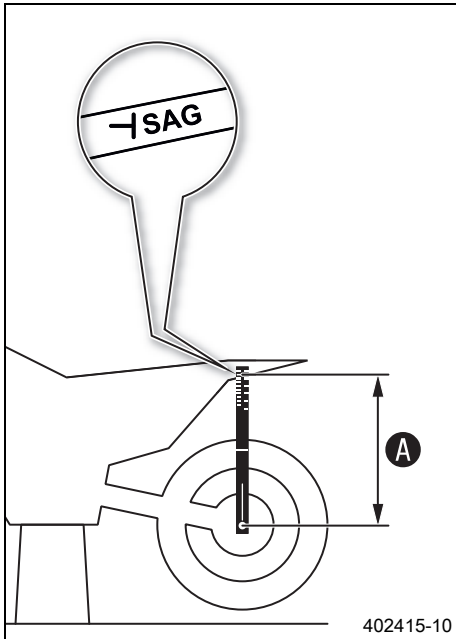

Förarbete

- Lyft upp motorcykeln med mc-lyft. (☛ s 36)

Huvudarbete

- Positionera hängmätaren i bakaxeln och mät avståndet till markeringen **SAG** på den bakre stänkskärmen.

Hängmätare (00029090000)

Stift för hängmätare (00029990010)

- Anteckna värdet som mått **A**.

Efterarbete

- Ta bort motorcykeln från mc-lyften. (☛ s 36)

10.8 Kontrollera fjäderbenets statiska häng

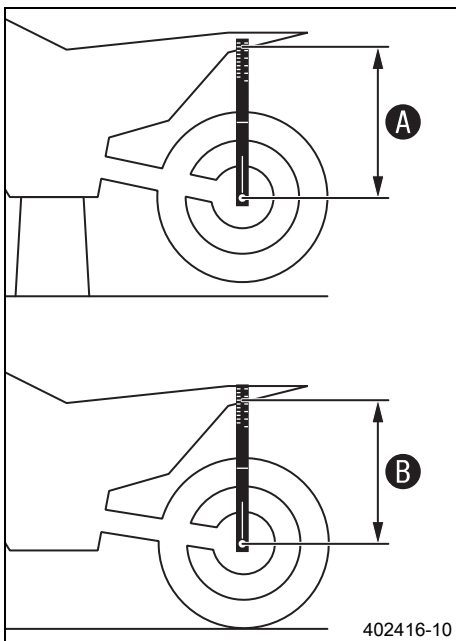

- Bestäm måttet **A** för det avlastade bakhjulet. (☛ s 29)
- En annan person ska hålla motorcykeln i vertikalt läge.
- Använd hängmätaren och mät ännu en gång avståndet mellan bakaxeln och markeringen **SAG** på den bakre skärmen.
- Anteckna värdet som mått **B**.

Info

Differensen mellan mått **A** och **B** är det statiska hänget.

- Kontrollera det statiska hänget.

Statiskt häng (SX-F EU)	38 mm
-------------------------	-------

Statiskt häng (SX-F US)	40 mm
-------------------------	-------

Statiskt häng (XC-F US)	40 mm
-------------------------	-------

- » Om det statiska hänget är större eller mindre än det angivna måttet:
 - Ställ in fjäderbenets fjäderförspänning. ☛ (☛ s 30)

10.9 Kontrollera fjäderbenets häng under körning

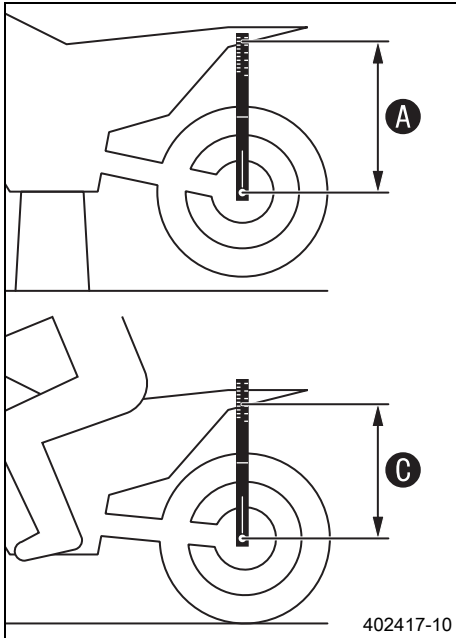

- Bestäm måttet **A** för det avlastade bakhjulet. (☞ s 29)
- En medhjälpare ska hålla fast motorcykeln. Föraren sätter sig på motorcykeln med komplett skyddsutrustning och intar normal sittposition med fötterna på fotpinnarna. Föraren gungar några gånger upp och ner.
 - ✓ Bakhjulets upphängning stabiliseras.
- En andra person mäter nu på nytt med hängmätaren avståndet mellan bakaxel och markeringen **SAG** på den bakre stänkskärmen.
- Anteckna värdet som mått **C**.

i Info

Differensen mellan mått **A** och **C** är hänget under körning.

- Kontrollera hänget under körning.

Häng under körning (SX-F EU)	110 mm
Häng under körning (SX-F US)	110 mm
Häng under körning (XC-F US)	110 mm

- » Om hänget under körning avviker från det angivna måttet:
 - Ställ in hänget under körning. ☞ (☞ s 31)

10.10 Ställa in fjäderbenets fjäderförspänning ☞

! Försiktigt

Risk för olyckor Demontering av trycksatta delar kan leda till skador.

- Fjäderbenet är fyllt med högkomprimerat kväve. Följ den angivna beskrivningen. (Din auktoriserade KTM-verkstad hjälper gärna till.)

i Info

Innan fjäderns förspänning ändras ska den aktuella inställningen noteras, t ex mätning av fjäderlängden.

Förarbete

- Lyft upp motorcykeln med mc-lyft. (☞ s 36)
- Demontera fjäderbenet. ☞ (☞ s 44)
- Rengör noggrant det demonterade fjäderbenet.

Huvudarbete

- Lossa skruven **1**.
- Vrid ställringen **2** tills fjädern inte längre är spänd.

Tappnyckel (T106S)

- Mät den ospända fjäderns totala längd.
- Spänn fjädern genom att vrida ställringen **2** tills det specificerade måttet **A** har uppnåtts.

Specifikation

Fjäderförspänning (SX-F EU)	5 mm
Fjäderförspänning (SX-F US)	7 mm
Fjäderförspänning (XC-F US)	7 mm

i Info

Beroende på det statiska hänget resp hänget under körning kan man behöva välja högre eller lägre fjäderförspänning.

- Dra åt skruven **1**.

Specifikation

Skruv ställring fjäderben	M5	5 Nm
---------------------------	----	------

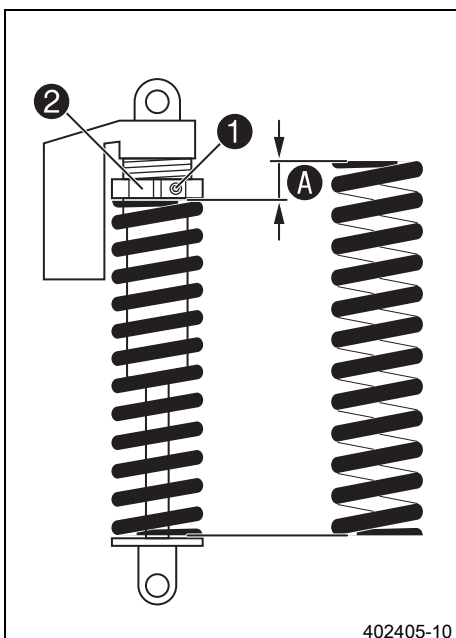

Efterarbete

- Montera fjäderbenet. (☞ s 45)
- Kontrollera fotbromspedalens spel. (☞ s 64)
- Ta bort motorcykeln från mc-lyften. (☞ s 36)

10.11 Ställa in hänget under körning

Förarbete

- Lyft upp motorcykeln med mc-lyft. (☞ s 36)
- Demontera fjäderbenet. (☞ s 44)
- Rengör noggrant det demonterade fjäderbenet.

Huvudarbete

- Välj och montera en lämplig fjäder.

Specifikation

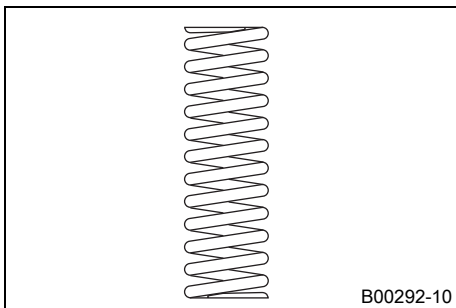

Fjäderkonstant (SX-F EU)	
Vikt förare: 65... 75 kg	45 N/mm
Vikt förare: 75... 85 kg	48 N/mm
Vikt förare: 85... 95 kg	51 N/mm
Fjäderkonstant (SX-F US)	
Vikt förare: 65... 75 kg	45 N/mm
Vikt förare: 75... 85 kg	48 N/mm
Vikt förare: 85... 95 kg	51 N/mm
Fjäderkonstant (XC-F US)	
Vikt förare: 65... 75 kg	45 N/mm
Vikt förare: 75... 85 kg	48 N/mm
Vikt förare: 85... 95 kg	51 N/mm



Info

Fjäderkonstanten anges på fjäderns utsida.

Efterarbete

- Montera fjäderbenet. (☞ s 45)
- Kontrollera fotbromspedalens spel. (☞ s 64)
- Kontrollera fjäderbenets statiska häng. (☞ s 29)
- Kontrollera fjäderbenets häng under körning. (☞ s 30)
- Ställ in fjäderbenets returdämpning. (☞ s 28)
- Ta bort motorcykeln från mc-lyften. (☞ s 36)

10.12 Kontrollera gaffelns grundinställning



Info

Av olika skäl kan man inte definiera ett visst exakt häng under körning för gaffeln.

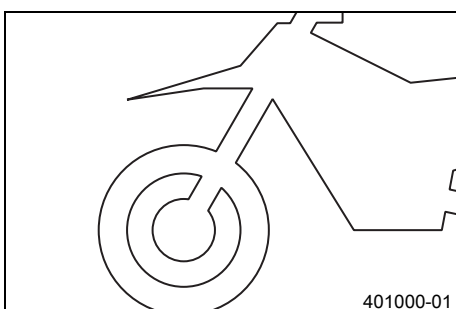

- Mindre avvikelser av förarens vikten kan kompenseras genom justering av fjäderförspänningen på samma sätt som för fjäderbenet.
- Om gaffeln ofta slår igenom (hårt dunk vid kompression) är det absolut nödvändigt att montera hårdare gaffelfjädrar för att undvika skador på gaffeln och ramen.

10.13 Ställa in gaffellufttryck (SX-F EU)

**Varning**

Risk för olyckor Ändringar av chassiinställningen kan påverka köregenskaperna avsevärt.

Extrema ändringar av chassiinställningen kan kraftigt försämra köregenskaperna och överbelasta komponenterna.

- Gör endast inställningar inom rekommenderat område.
- Kör till en början långsamt efter att inställningarna gjorts för att kontrollera köregenskaperna.

**Info**

Kontrollera eller ställ in lufttrycket tidigast 5 minuter efter att motorn stängts av och under samma förhållanden. Luftfjädringen sitter i vänster gaffelben. Kompressions- och returdämpningen sitter i det högra gaffelbenet.

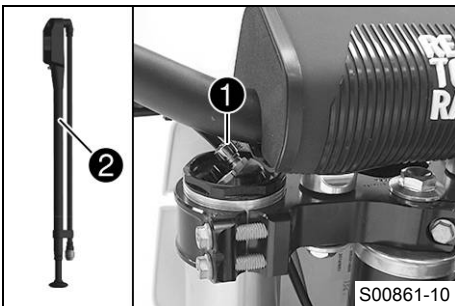
**Förarbete**

- Lyft upp motorcykeln med mc-lyft. (☛ s 36)

Huvudarbete

- Ta bort skyddshättan ①.
- Skjut ihop gaffelpumpen ② helt.

Gaffelpump (79412966000)

- Anslut gaffelpumpen till det vänstra gaffelbenet.
 - ✓ Gaffelpumpens indikator slås på automatiskt.
 - ✓ När pumpen ansluts läcker lite luft ut ur gaffelbenet.

**Info**

Detta orsakas av slangens volym och utgör ingen defekt på gaffelpumpen eller gaffeln.

Följ instruktionerna i den bifogade **KTM PowerParts**-anvisningen.

- Ställ in lufttrycket efter specifikationerna.

Specifikation

Lufttryck	10,8 bar
Ändra lufttrycket stegvis med	0,2 bar
Minimalt lufttryck	7 bar
Maximalt lufttryck	15 bar

**Info**

Lufttrycket får under inga omständigheter ställas in utanför det angivna intervallet.

- Lossa gaffelpumpen från det vänstra gaffelbenet.
 - ✓ När gaffelpumpen lossas släpps övertryck ut ur slangen men själva gaffelbenet läcker inte ut någon luft.
 - ✓ Gaffelpumpens indikator stängs av automatiskt efter 80 sekunder.
- Sätt tillbaka skyddshättan.

Efterarbete

- Ta bort motorcykeln från mc-lyften. (☛ s 36)

10.14 Ställa in gaffelns kompressionsdämpning

**Info**

Den hydrauliska kompressionsdämpningen avgör hur gaffeln beter sig vid kompression.

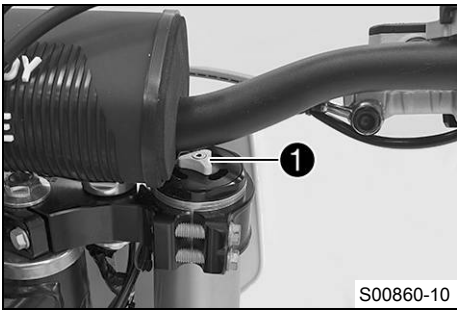

(SX-F EU)

- Vrid justerskruven **1** medsols tills det tar stopp.

i Info
Justerskruven **1** sitter längst upp på höger gaffelben.

- Vrid det antal klick som motsvarar gaffeltypen motsols.

Specifikation

Kompressionsdämpning	
Komfort	20 klickningar
Standard	17 klickningar
Sport	12 klickningar

i Info
Vridning medsols ger ökad dämpning, vridning motsols ger minskad dämpning.



(SX-F US, XC-F US)

- Vrid den vita justerskruven **1** medsols tills det tar stopp.

i Info
Justerskruven **1** sitter längst upp på vänster gaffelben. Kompressionsdämpningen sitter i vänster gaffelben **COMP** (vit justerskruv). Returdämpningen sitter i höger gaffelben **REB** (röd justerskruv).

- Vrid det antal klick som motsvarar gaffeltypen motsols.

Specifikation

Kompressionsdämpning (SX-F US)	
Komfort	17 klickningar
Standard	15 klickningar
Sport	13 klickningar
Kompressionsdämpning (XC-F US)	
Komfort	17 klickningar
Standard	15 klickningar
Sport	13 klickningar

i Info
Vridning medsols ger ökad dämpning, vridning motsols ger minskad dämpning vid kompressionsrörelsen.

10.15 Ställa in gaffelns returdämpning

i Info
Den hydrauliska returdämpningen avgör hur gaffeln betar sig vid utfjädringen.

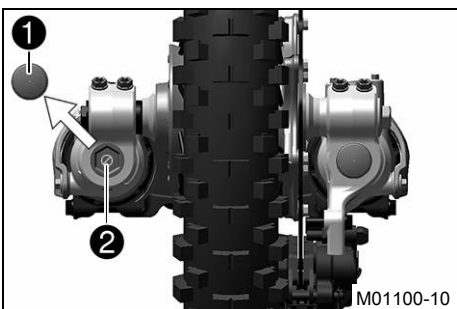

(SX-F EU)

- Ta av skyddshättan **1**.
- Vrid justerskruven **2** medsols tills det tar stopp.

i Info
Justerskruven **2** sitter längst ner på höger gaffelben.

- Vrid det antal klick som motsvarar gaffeltypen motsols.

Specifikation

Returdämpning	
Komfort	20 klickningar
Standard	17 klickningar
Sport	12 klickningar

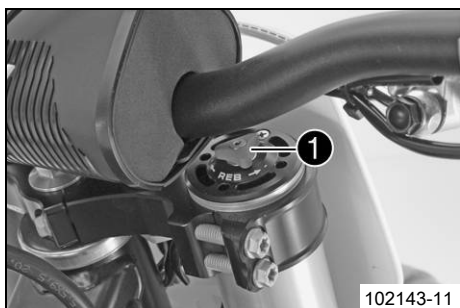
**Info**

Vridning medsols ger ökad dämpning, vridning motsols ger minskad dämpning.

- Montera skyddshättorna ①.

(SX-F US, XC-F US)

- Vrid den röda justerskraven ① medsols tills det tar stopp.

**Info**

Justerskraven ① sitter längst upp på höger gaffelben.

Returdämpningen sitter i höger gaffelben **REB** (röd justerskruv). Kompressionsdämpningen sitter i vänster gaffelben **COMP** (vit justerskruv).

- Vrid det antal klick som motsvarar gaffeltypen motsols.

Specifikation

Returdämpning (SX-F US)	
Komfort	17 klickningar
Standard	15 klickningar
Sport	13 klickningar
Returdämpning (XC-F US)	
Komfort	17 klickningar
Standard	15 klickningar
Sport	13 klickningar

**Info**

Vridning medsols ger ökad dämpning, vridning motsols ger minskad dämpning vid utfjädringen.

10.16 Styrets läge

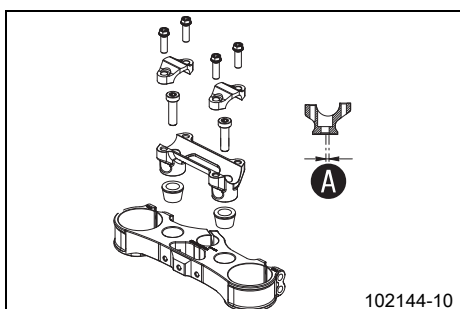

Hålen i styrehållaren sitter på avståndet **A** från mitten.

Borrhålsavstånd A	3,5 mm
-------------------	--------

Styret kan monteras i 2 olika lägen. Föraren kan välja det bekvämaste läget.

10.17 Ställa in styrets läge 🛠️

Förarbete

- Ta av styrskydden.

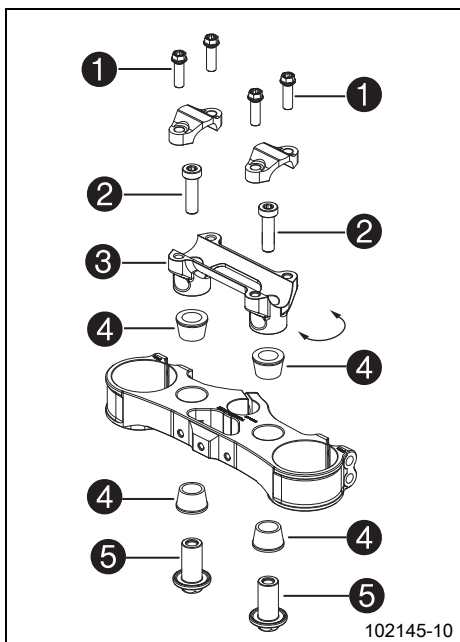

Huvudarbete

- Ta bort skruvarna ①. Ta bort klämelementen som håller fast styret. Ta bort styret och lägg det åt sidan.

i Info

Täck över komponenterna så att de inte skadas. Se till att kablar och ledningar inte viks.

- Ta bort skruvarna ②. Ta bort styrhållaren ③.
- Sätt dit gummibussningarna ④ och sätt i muttrarna ⑤ underifrån.
- Placera styrhållaren i önskat läge. Sätt i och dra åt skruvarna ②.

Specifikation

Skruv styrhållare	M10	40 Nm	Loctite® 243™
-------------------	-----	-------	---------------

- Placera styret i korrekt läge.

i Info

Se till att kablarna och ledningarna ligger rätt.

- Placera styrets klämelement i rätt läge. Sätt i skruvarna ①. Skruva i styrets klämelement tills delarna rör vid varandra, dra sedan åt alla skruvar jämnt.

Specifikation

Skruv klämelement	M8	20 Nm
-------------------	----	-------

Efterarbete

- Montera styrskydden.

11.1 Lyfta motorcykeln med mc-lyft

Observera

Risk för skador Det parkerade fordonet kan rulla bort eller ramla omkull.

- Parkera alltid fordonet på fast och slät mark.

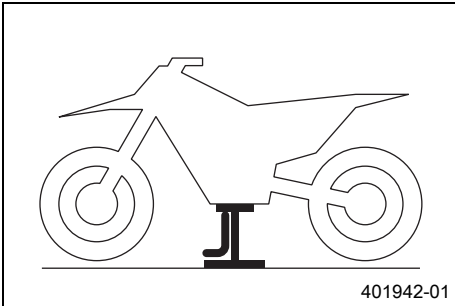

- Lyft upp motorcykeln på ramen under motorn.

MC-lyft (78129955100)

- ✓ Inget av hjulen har kontakt med marken.
- Se till att motorcykeln inte kan falla omkull.

11.2 Ta bort motorcykeln från mc-lyften

Observera

Risk för skador Det parkerade fordonet kan rulla bort eller ramla omkull.

- Parkera alltid fordonet på fast och slät mark.

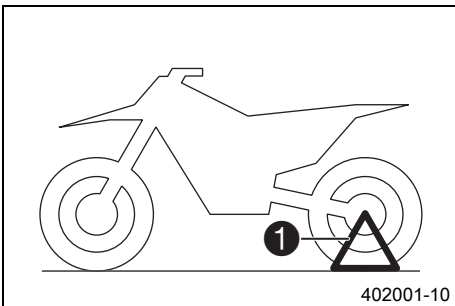

(alla SX-F modeller)

- Ta bort motorcykeln från mc-lyften.
- Ta bort mc-lyften.
- När motorcykeln ska parkeras måste plug-in-stödet ① stickas in i hjulaxeln på vänster sida.



Info

Ta bort plug-in-stödet innan du kör iväg.

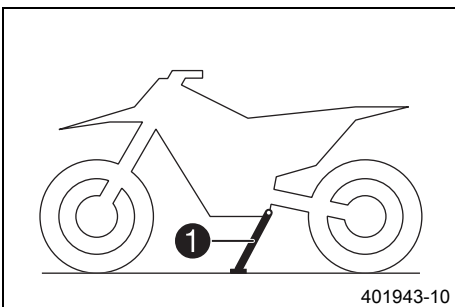

(XC-F US)

- Ta bort motorcykeln från mc-lyften.
- Ta bort mc-lyften.
- För att parkera motorcykeln, fäll ut sidostödet ① ner mot marken med foten och låt motorcykeln vila på stödet.



Info

Under körning ska sidostödet vara uppfällt och säkrat med gummibandet.

11.3 Avlufta gaffelben

Förarbete

- Lyft upp motorcykeln med mc-lyft. (☛ s 36)

Huvudarbete

(SX-F EU)

- Lossa avluftningsskruvarna ①.
- ✓ Ett eventuellt övertryck i gaffelns insida utjämnas.
- Dra åt avluftningsskruvarna.

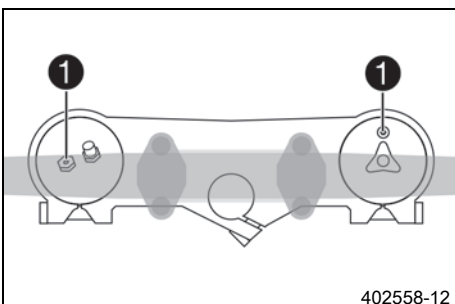

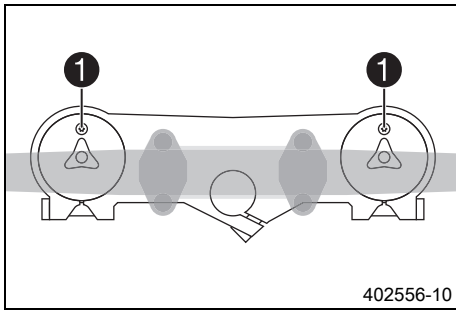

(SX-F US, XC-F US)

- Lossa avluftningsskruvarna ❶.
- ✓ Ett eventuellt övertryck i gaffelns insida utjämnas.
- Dra åt avluftningsskruvarna.

Efterarbete

- Ta bort motorcykeln från mc-lyften. (☛ s 36)

11.4 Rengöra gaffelbenens dammtätningar



Förarbete

- Lyft upp motorcykeln med mc-lyft. (☛ s 36)
- Demontera gaffelskyddet. (☛ s 37)

Huvudarbete

- Skjut ner båda gaffelbenens dammtätning ❶.



Info

Dammtätningarna stryker av damm och grov smuts från gafflarnas innersidor. Med tiden kan smuts samla sig bakom dammtätningarna. Om denna smuts inte avlägsnas kan de bakomliggande oljeringarna bli otäta.



Varning

Risk för olyckor Minskad bromsverkan om det finns olja eller fett på bromsskivorna.

- Bromsskivorna måste alltid hållas fria från olja och fett, gör vid behov rent med bromsrengöringsmedel.

- Rengör och olja in dammtätning och gaffelns innersidor på båda gaffelbenen.

Universal oljespray (☛ s 104)

- Tryck tillbaka dammtätningen till monteringsläget.
- Torka bort överflödiga olja.

Efterarbete

- Montera gaffelskyddet. (☛ s 38)
- Ta bort motorcykeln från mc-lyften. (☛ s 36)

11.5 Demontera gaffelskyddet

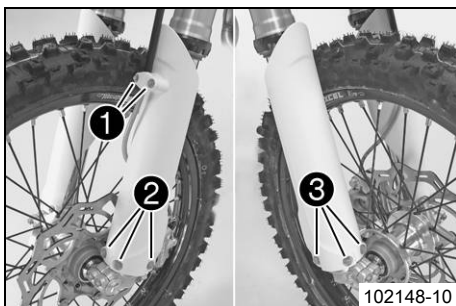

- Ta bort skruvarna ❶. Ta av klämman.
- Ta bort skruvarna ❷. Ta av vänster gaffelskydd.
- Ta bort skruvarna ❸. Ta av höger gaffelskydd.

11.6 Montera gaffelskyddet

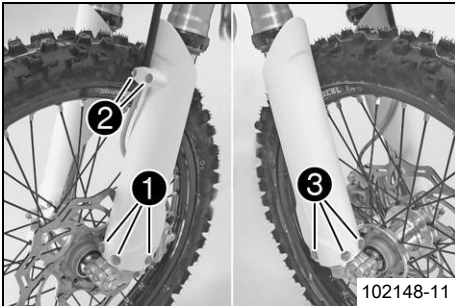

- Placera gaffelskyddet i korrekt läge på det vänstra gaffelbenet. Sätt i och dra åt skruvarna ①.

Specifikation

Övriga skruvar chassi	M6	10 Nm
-----------------------	----	-------

- Placera bromsledningen och klämman i rätt läge. Sätt i och dra åt skruvarna ②.
- Placera gaffelskyddet i korrekt läge på det högra gaffelbenet. Sätt i och dra åt skruvarna ③.

Specifikation

Övriga skruvar chassi	M6	10 Nm
-----------------------	----	-------

11.7 Demontera gaffelbenen

Förarbete

- Lyft upp motorcykeln med mc-lyft. (☛ s 36)
- Demontera framhjulet. ☛ (☛ s 69)

Huvudarbete

- Ta bort skruvarna ① och klämman.
- Ta bort skruvarna ② och bromsoket.
- Häng bromsoket med bromskabeln åt sidan utan att dra dem för hårt.

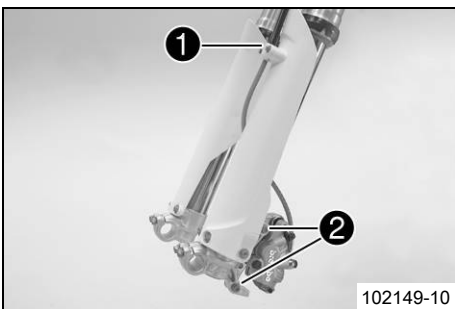

Info

Manövrera inte bromshandtaget när framhjulet är demonterat.

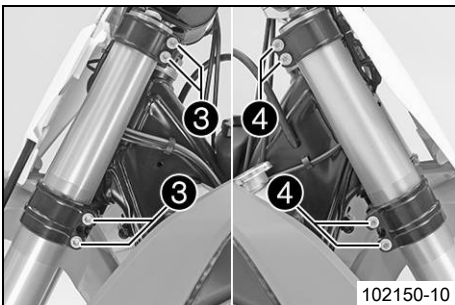

- Lossa skruvarna ③. Ta bort vänster gaffelben.
- Lossa skruvarna ④. Ta bort höger gaffelben.

11.8 Montera gaffelbenen

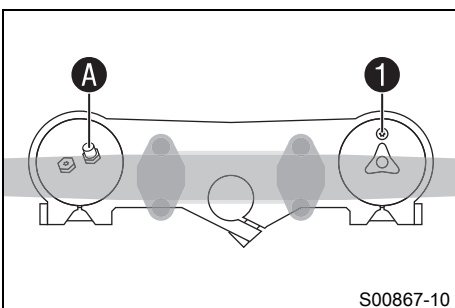

Huvudarbete (SX-F EU)

- Placera gaffelbenen i rätt läge.
 - ✓ Avluftningsskruven ① på det högra gaffelbenet är placerad framåt.
 - ✓ Ventilen A för vänster gaffelben är ca 20° positionerat framåt.

Info

På övre delen av gaffelbenen finns det infrästa spår på sidan. Det andra (uppifrån sett) infrästa spåret i gaffelbenet måste vara i jämnhöjd med den övre gaffelkronans övre kant. Luftfjädringen i vänster gaffelben. Kompressions- och returdämpningen sitter i det högra gaffelbenet.

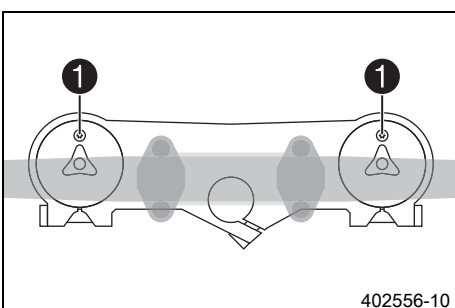

(SX-F US, XC-F US)

- Placera gaffelbenen i rätt läge.
 - ✓ Avluftningsskruvarna ① är vända framåt.

i Info
Returdämpningen sitter i höger gaffelben (röd justerskruv). Kompressionsdämpningen sitter i vänster gaffelben (vit justerskruv). På övre delen av gaffelbenen finns det infrästa spår på sidan. Det andra (uppifrån sett) infrästa spåret i gaffelbenet måste vara i jämnhöjd med den övre gaffelkronans övre kant.

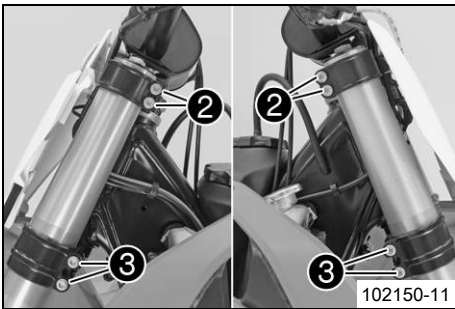

102150-11

- Dra åt skruvarna ②.

Specifikation

Skruv gaffelkrona upptill	M8	17 Nm
---------------------------	----	-------

- Dra åt skruvarna ③.

Specifikation

Skruv gaffelkrona nedtill	M8	12 Nm
---------------------------	----	-------

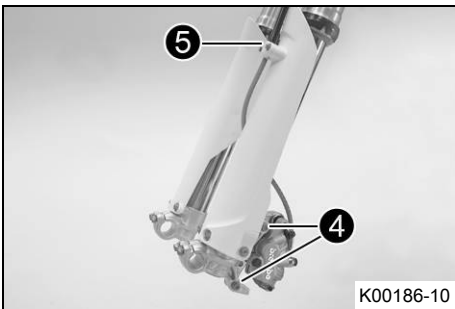

K00186-10

- Placera bromsoket i rätt läge. Sätt i och dra åt skruvarna ④.

Specifikation

Skruv bromsok fram	M8	25 Nm	Loctite® 243™
--------------------	----	-------	---------------

- Placera bromsledningen och klämman i rätt läge. Sätt i och dra åt skruvarna ⑤.

Efterarbete

- Montera framhjulet. ↘ (☞ s 69)

11.9 Demontera den nedre gaffelkronan ↘

Förarbete

- Lyft upp motorcykeln med mc-lyft. (☞ s 36)
- Demontera framhjulet. ↘ (☞ s 69)
- Demontera gaffelbenen. ↘ (☞ s 38)
- Demontera startnummerskylden. (☞ s 43)
- Demontera framskärmen. (☞ s 43)
- Ta av styrskydden.

Huvudarbete

- Ta bort hållaren med FI varningslampa.
- Ta bort skruven ①.
- Ta bort skruven ②.
- Ta av den övre gaffelkronan och styret och lägg dem åt sidan.

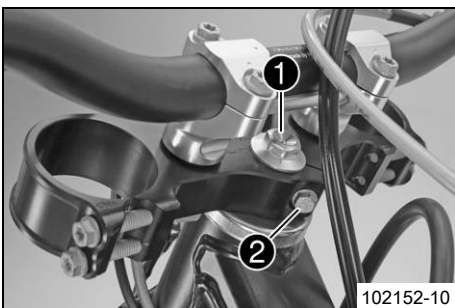

102152-10

i Info
Täck över komponenterna så att de inte skadas. Se till att kablar och ledningar inte viks.

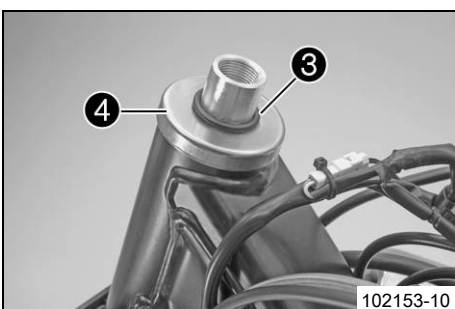

102153-10

- Avlägsna o-ringen ③. Ta bort skyddsringen ④.
- Ta bort den nedre gaffelkronan med gaffelröret.
- Ta bort det övre lagret på styrhuvudet.

11.10 Montera den nedre gaffelkronan ↗

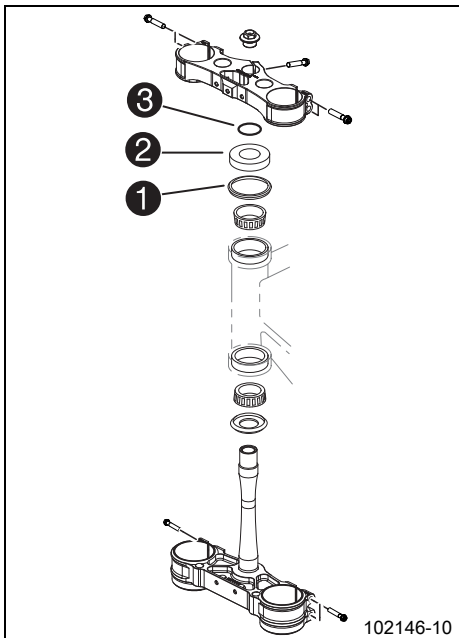

Huvudarbete

- Gör rent lagren och tätningselementen, kontrollera att de inte är skadade och smörj in dem.

Högvisköst smörjfett (☛ s 103)

- Sätt in den nedre gaffelkronan tillsammans med gaffelröret. Montera styrhuvudets övre lager.
- Kontrollera att styrhuvudets övre tätning ① sitter rätt.
- Skjut på skyddsringen ② och o-ring ③.

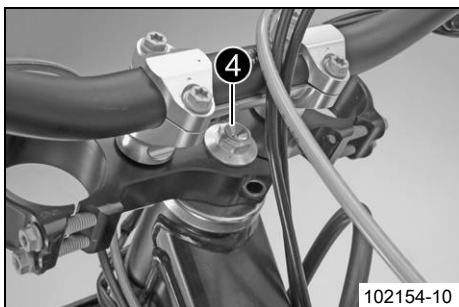

- Sätt den övre gaffelkronan och styret i rätt läge.
- Sätt i skruven ④, men dra inte åt den än.

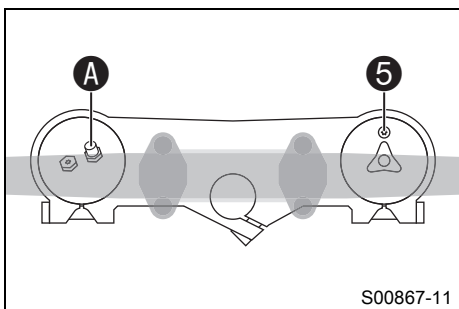

(SX-F EU)

- Placera gaffelbenen i rätt läge.
 - ✓ Avluftningsskruven ⑤ på det högra gaffelbenet är placerad framåt.
 - ✓ Ventilen A för vänster gaffelben är ca 20° positionerat framåt.



Info

På övre delen av gaffelbenen finns det infrästa spår på sidan. Det andra (uppifrån sett) infrästa spåret i gaffelbenet måste vara i jämnhöjd med den övre gaffelkronans övre kant.

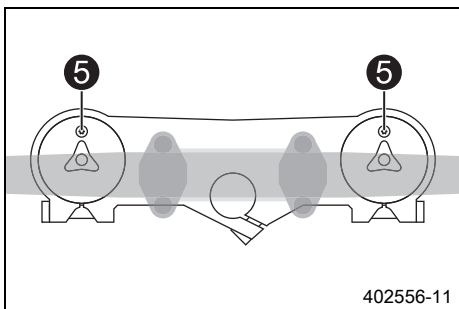

(SX-F US, XC-F US)

- Placera gaffelbenen i rätt läge.
 - ✓ Avluftningsskruvarna ⑤ är vända framåt.



Info

Returdämpningen sitter i höger gaffelben (röd justerskruv). Kompressionsdämpningen sitter i vänster gaffelben (vit justerskruv). På övre delen av gaffelbenen finns det infrästa spår på sidan. Det andra (uppifrån sett) infrästa spåret i gaffelbenet måste vara i jämnhöjd med den övre gaffelkronans övre kant.

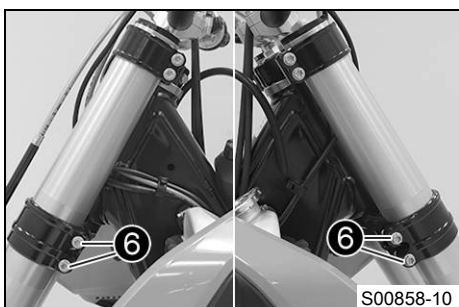

- Dra åt skruvarna ⑥.

Specifikation

Skruv gaffelkrona nedtill	M8	12 Nm
---------------------------	----	-------

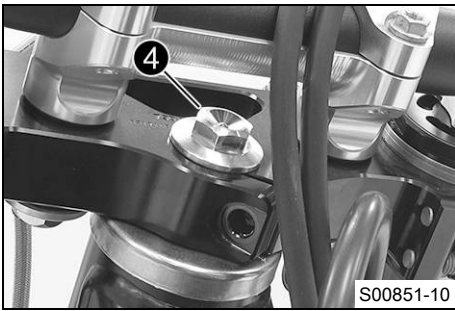

- Dra åt skruven ④.

Specifikation

Skruv styrhuvud upptill	M20x1,5	12 Nm
-------------------------	---------	-------

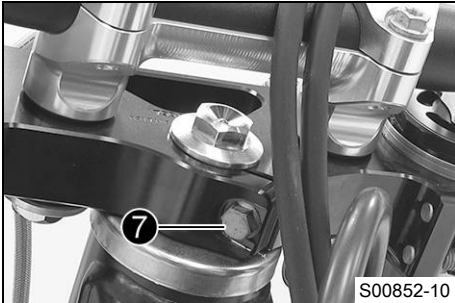

- Sätt i och dra åt skruven ⑦.

Specifikation

Skruv gaffelrör upptill	M8	20 Nm	Loctite® 243™
-------------------------	----	-------	---------------

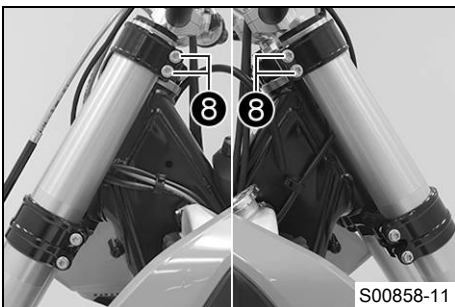

- Slå lätt på den övre gaffelkronan med en gummihammare för att inga spänningar ska uppstå.

- Dra åt skruvarna ⑧.

Specifikation

Skruv gaffelkrona upptill	M8	17 Nm
---------------------------	----	-------

- Montera hållaren med FI varningslampa.

Specifikation

Övriga muttrar chassi	M6	10 Nm
-----------------------	----	-------

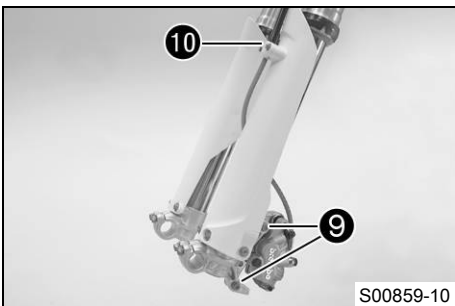

- Placera bromsoket i rätt läge. Sätt i och dra åt skruvarna ⑨.

Specifikation

Skruv bromsok fram	M8	25 Nm	Loctite® 243™
--------------------	----	-------	---------------

- Placera bromsledningen och klämman i rätt läge. Sätt i och dra åt skruvarna ⑩.

Efterarbete

- Montera framskärmen. (☛ s 44)
- Montera styrskydden.
- Montera startnummerskylten. (☛ s 43)
- Montera framhjulet. ☛ (☛ s 69)
- Kontrollera att kabelhärvan, vajrarna, broms- och kopplingsledningarna sitter rätt och inte är inklämda.
- Kontrollera styrhuvudets lagerspel. (☛ s 41)
- Ta bort motorcykeln från mc-lyften. (☛ s 36)

11.11 Kontrollera styrhuvudets lagerspel

⚠ Varning

Risk för olyckor Osäker körning p g a felaktigt lagerspel i styrhuvudet.

- Ställ omedelbart in styrhuvudets lagerspel. (Din auktoriserade KTM-verkstad hjälper gärna till.)

i Info

Om man under längre tid kör med spel i styrhuvudets lager kommer lagren och därefter även ramens lagersäten att skadas.

Förarbete

- Lyft upp motorcykeln med mc-lyft. (☛ s 36)

Huvudarbete

- Ställ styret i läget för körning rakt framåt. Skjut gaffelbenen fram och tillbaka i färdriktning.

Det får inte finnas något spel i styrhuvudets lager.

- » Om det finns ett märkbart spel:
 - Ställ in styrhuvudets lagerspel. ☛ (☛ s 42)

- Vrid styret fram och tillbaka över hela styrområdet.

Styret ska kunna vridas lätt över hela styrområdet. Inga kännbara rasterlägen får finnas.

- » Om rasterlägen finns:
 - Ställ in styrhuvudets lagerspel. ☛ (☛ s 42)
 - Kontrollera styrhuvudets lager. Byt lager vid behov.

Efterarbete

- Ta bort motorcykeln från mc-lyften. (☛ s 36)

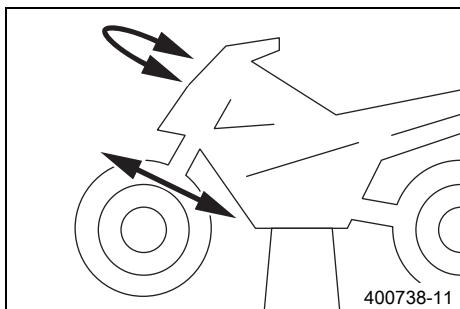

11.12 Ställa in styrhuvudets lagerspel ☛

Förarbete

- Lyft upp motorcykeln med mc-lyft. (☛ s 36)
- Ta av styrskydden.

Huvudarbete

- Lossa skruvarna ①. Ta bort skruven ②.
- Lossa skruven ③ och dra åt den igen.

Specifikation

Skruv styrhuvud upptill	M20x1,5	12 Nm
-------------------------	---------	-------

- Knacka lätt på den övre gaffelkronan med en plasthammare för att undvika spänningar.
- Dra åt skruvarna ①.

Specifikation

Skruv gaffelkrona upptill	M8	17 Nm
---------------------------	----	-------

- Sätt i och dra åt skruven ②.

Specifikation

Skruv gaffelrör upptill	M8	20 Nm	Loctite® 243™
-------------------------	----	-------	---------------

- Kontrollera styrhuvudets lagerspel. (☛ s 41)

Efterarbete

- Montera styrskydden.
- Ta bort motorcykeln från mc-lyften. (☛ s 36)

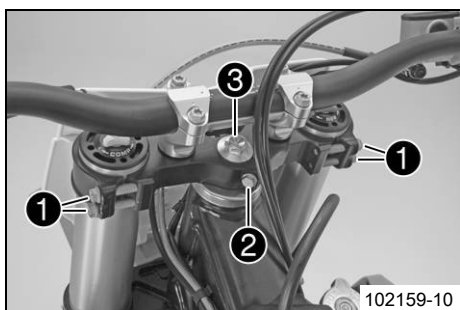

11.13 Smörja styrhuvudets lager ☛

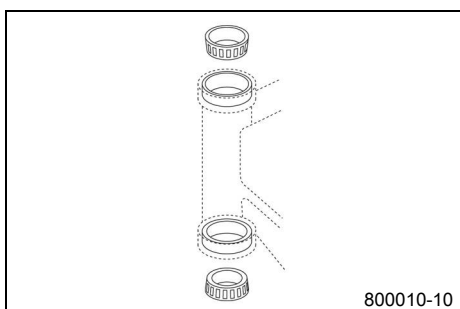

- Demontera den nedre gaffelkronan. ☛ (☛ s 39)
- Montera den nedre gaffelkronan. ☛ (☛ s 40)

11.14 Demontera startnummerskylten

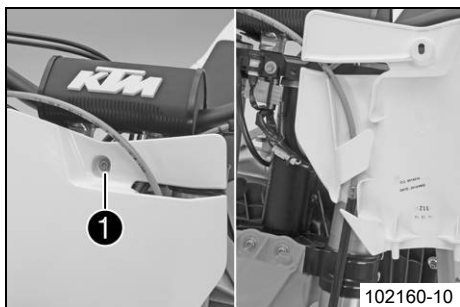

- Ta bort skruven ❶.
- Haka loss startnummerskylten på bromsledningen och ta bort den.

11.15 Montera startnummerskylten

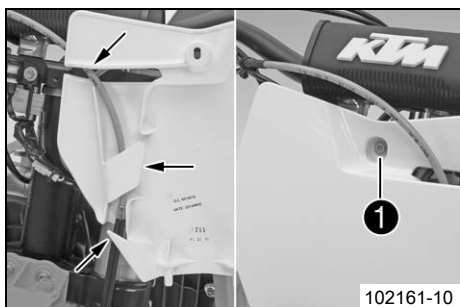

- Haka i startnummerskylten på bromsledningen.
- Placera startnummerskylten i rätt läge. Sätt i och dra åt skruven ❶.

Specifikation

Övriga skruvar chassi	M6	10 Nm
-----------------------	----	-------

- ✓ Piggarna hakar i skärmen.

11.16 Demontera framskärmen

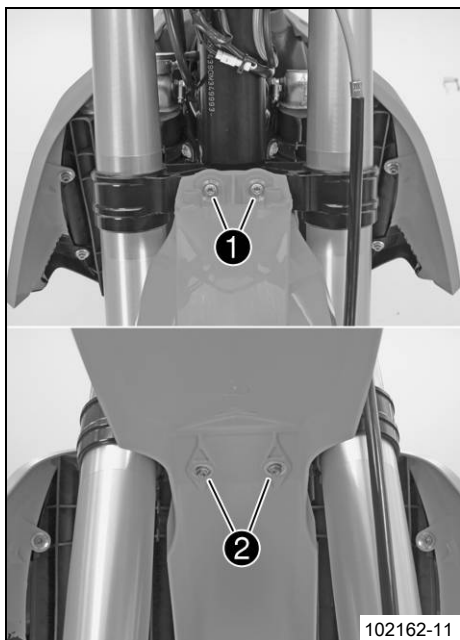

Förarbete

- Demontera startnummerskylten. (☛ s 43)

Huvudarbete

- Ta bort skruvarna ❶ och ❷. Ta av framskärmen.

11.17 Montera framskärmen

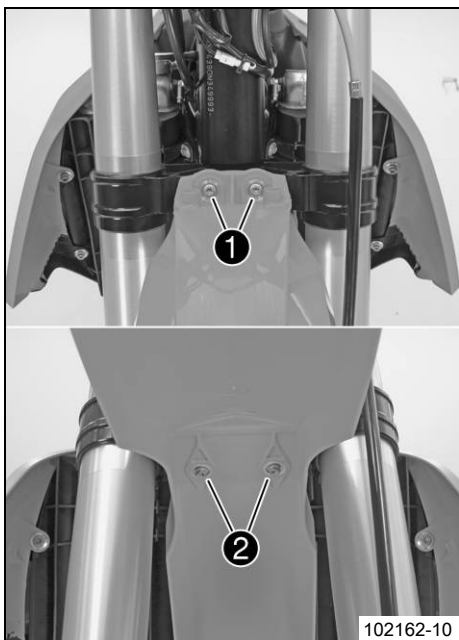

Huvudarbete

- Sätt framskärmen i rätt läge. Sätt i och dra åt skruvarna ① och ②.

Specifikation

Övriga skruvar chassi	M6	10 Nm
-----------------------	----	-------

Efterarbete

- Montera startnummerskylten. (☛ s 43)

11.18 Demontera fjäderbenet

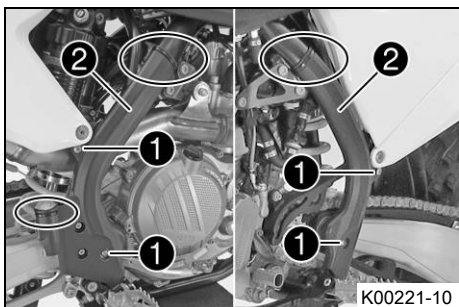

Förarbete

- Lyft upp motorcykeln med mc-lyft. (☛ s 36)

Huvudarbete

- Ta bort skruvarna ① med bricka.
- Ta bort buntbandet.
- Ta bort ramskyddet ② på båda sidor.

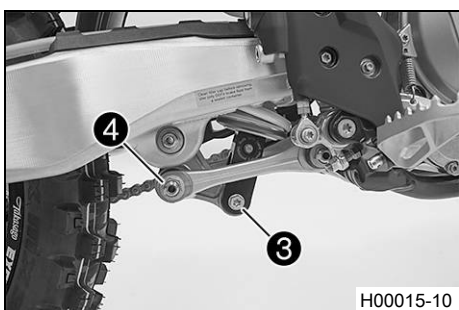

- Ta bort skruven ③ och skruvförbandet ④.



Info

Lyft upp hjulet något så att skruvarna lättare kan avlägsnas.

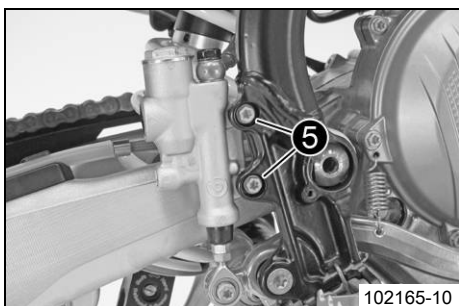

- Ta bort skruvarna ⑤.

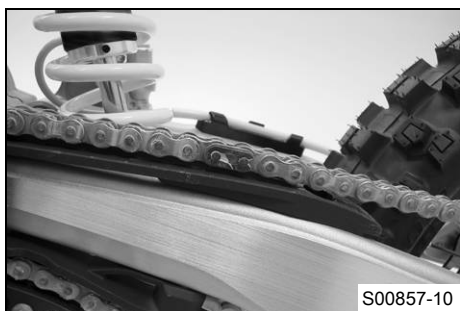

- Ta bort länken i kedjan.
- Ta av kedjan.

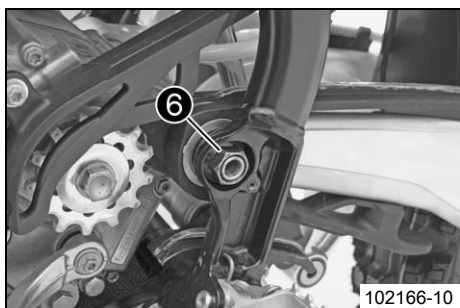

- Ta bort muttern **6** och dra ut baksvingsbulten.
- Skjut baksvingen bakåt och säkra den så att den inte kan ramla omkull.

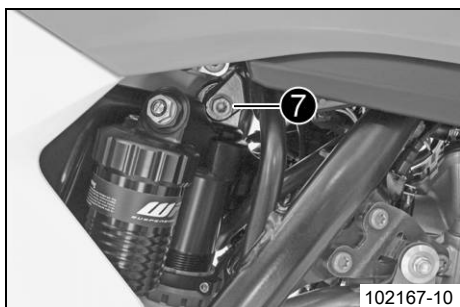

- Ta bort skruven **7**.

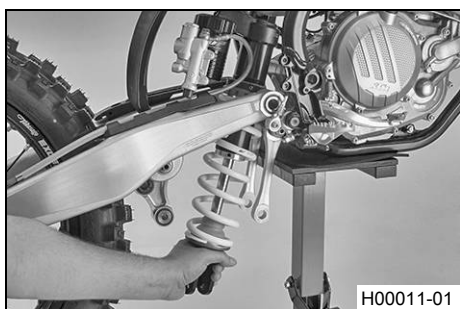

- Ta försiktigt ut fjäderbenet genom att dra det nedåt.

11.19 Montera fjäderbenet

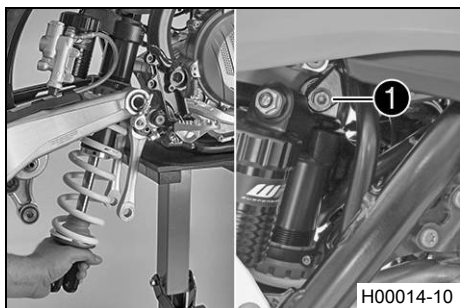

Huvudarbete

- Sätt försiktigt fjäderbenet på plats nedifrån.
- Sätt i och dra åt skruven **1**.

Specifikation

Skruv fjäderben upptill	M10	60 Nm	Loctite® 2701™
-------------------------	-----	-------	----------------

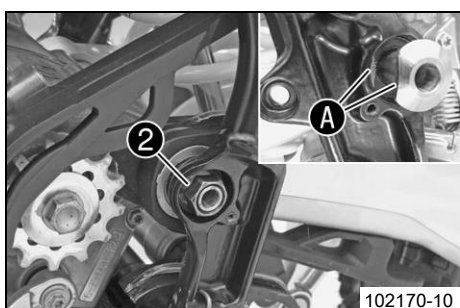

- Sätt dit baksvingen och montera baksvingsbulten.

Info

Observera de platta ytorna **A**.

- Sätt i och dra åt muttern **2**.

Specifikation

Mutter vingbult	M16x1,5	100 Nm
-----------------	---------	--------

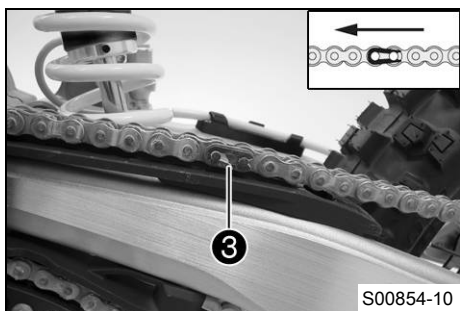

- Sätt på kedjan.
- Koppla samman kedjan med länkar ③.

Specifikation

Låslänkssäkringens stängda sida måste peka i löpriktningen.

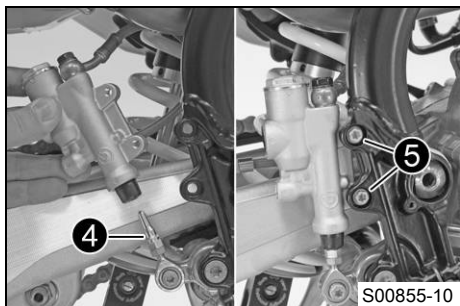

- Sätt dit fotbromscylindern.
- ✓ Tryckstången ④ hakar i fotbromscylindern.

i Info

Kontrollera att dammtätningen sitter korrekt.

- Sätt i och dra åt skruvarna ⑤.

Specifikation

Övriga skruvar chassi	M6	10 Nm
-----------------------	----	-------

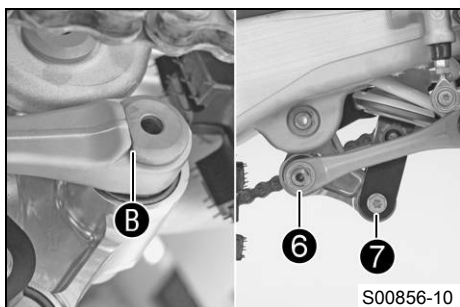

- Sätt vinkelarmen och anslutningsarmen på plats.
- Sätt dit och dra åt skruvförbandet ⑥.

Specifikation

Mutter anslutningsarm mot vinkelarm	M14x1,5	80 Nm
-------------------------------------	---------	-------

i Info

Observera den platta ytan ⑧.

- Sätt i och dra åt skruven ⑦.

Specifikation

Skruv fjäderben nedtill	M10	60 Nm	Loctite® 2701™
-------------------------	-----	-------	----------------

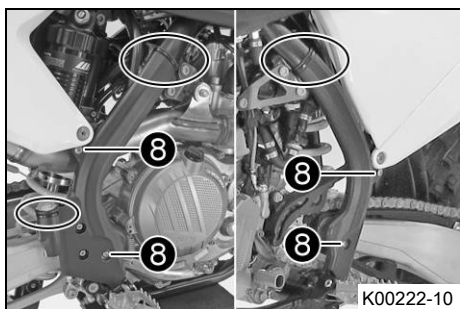

- Positionera ramskyddet till vänster och höger.
- Sätt i och dra åt skruvarna ⑧ tillsammans med brickorna.

Specifikation

Skruv ramskydd	M5	3 Nm
----------------	----	------

- Sätt dit buntbandet.

Efterarbete

- Kontrollera fotbromspedalens spel. (☛ s 64)
- Ta bort motorcykeln från mc-lyften. (☛ s 36)

11.20 Ta bort sadeln

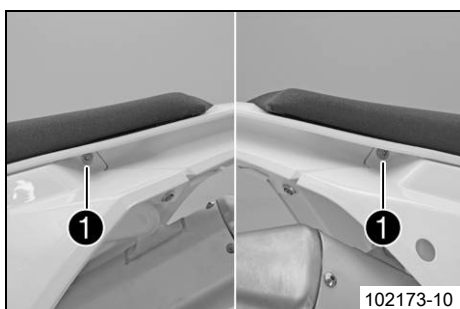

- Ta bort skruvarna ①.

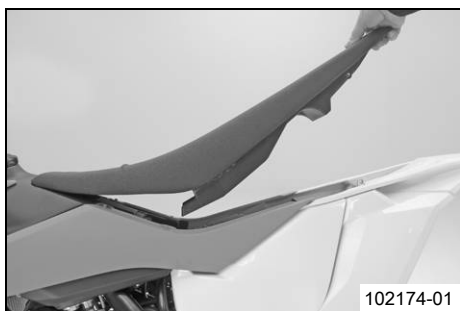

- Lyft upp sadeln baktill, dra den bakåt och ta sedan av den uppåt.

11.21 Montera sadeln

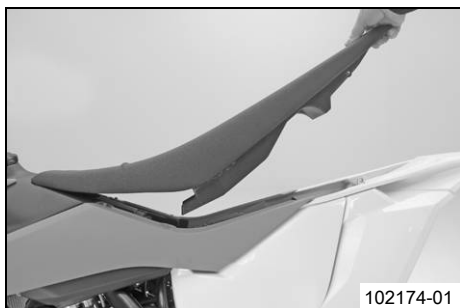

- Haka i sadeln framtill i flänshylsan på bränsletanken, sänk ned bakkdelen och skjut den samtidigt framåt.
✓ Sadeln sitter fast ordentligt.

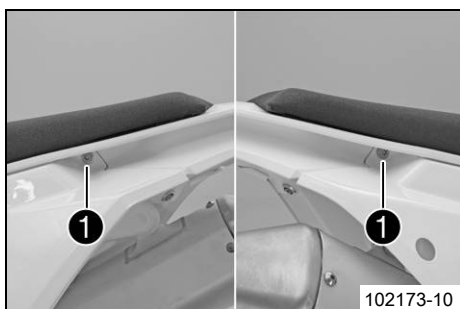

- Montera skruvarna på sadelfästet ❶ och dra åt.

Specifikation

Övriga skruvar chassi	M6	10 Nm
-----------------------	----	-------

11.22 Demontera luftfilterboxens skydd

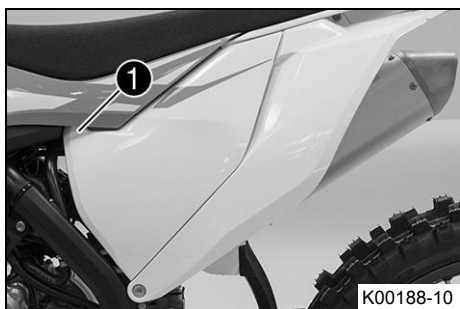

Villkor

Luftfilterboxens skydd fasthakat.

- Ta bort skruven ❶.

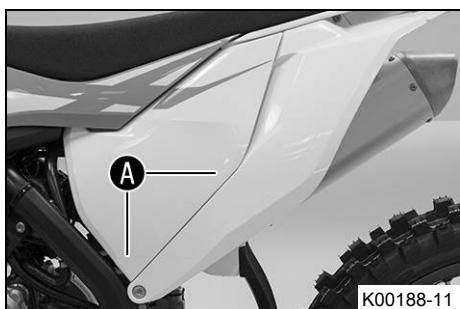

- Dra av luftfilterboxens skydd i sidled vid området A och ta av det framåt.

11.23 Montera luftfilterboxens skydd

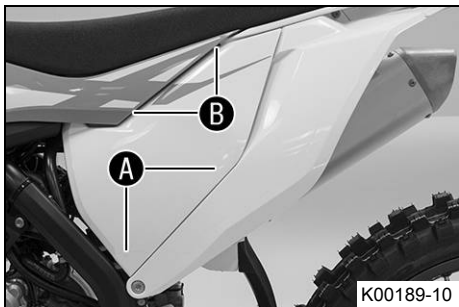

K00189-10

- Haka fast luftfilterboxens skydd i det övre området **B** och sedan i det nedre området **A**.

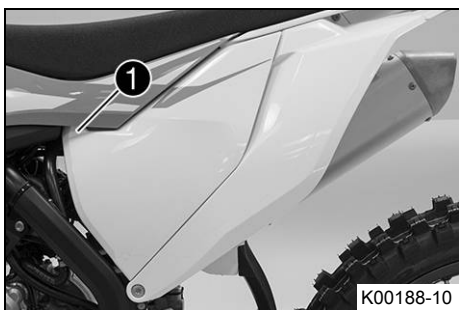

K00188-10

Villkor

Luftfilterboxens skydd fasthakat.

- Sätt i och dra åt skruvarna **1**.

Specifikation

Skruv luftfilterboxens skydd	EJOT PT® K60x20-Z	3 Nm
------------------------------	----------------------	------

11.24 Demontera luftfiltret

Observera

Motorskada Ofiltrerad insugningsluft minskar motorns livslängd.

- Starta aldrig fordonet utan luftfilter, eftersom det då kommer in damm och smuts i motorn och kan leda till ökat slitage.



Varning

Risk för miljöskador Miljöfarliga ämnen orsakar miljöskador.

- Oljor, fetter, filter, bränsle, rengöringsmedel, bromsvätska etc ska alltid tas omhand och lämnas in för avfallshantering enligt gällande bestämmelser.

Förarbete

- Demontera luftfilterboxens skydd. (☛ s 47)

Huvudarbete

- Haka loss hållarfliken **1**. Ta bort luftfiltret samt dess hållare.
- Ta bort luftfiltret från dess hållare.

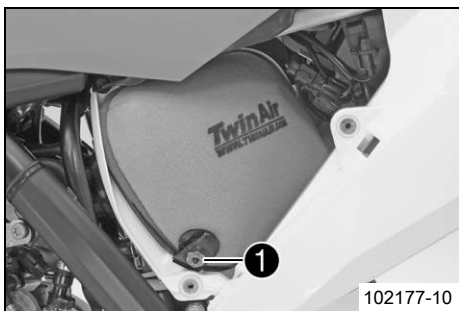

102177-10

11.25 Rengöra luftfiltret och luftfilterboxen



Varning

Risk för miljöskador Miljöfarliga ämnen orsakar miljöskador.

- Oljor, fetter, filter, bränsle, rengöringsmedel, bromsvätska etc ska alltid tas omhand och lämnas in för avfallshantering enligt gällande bestämmelser.



Info

Gör inte rent luftfiltret med bränsle eller petroleum, eftersom dessa medel angriper skumgummit.

Förarbete

- Demontera luftfilterboxens skydd. (☛ s 47)
- Demontera luftfiltret. ☛ (☛ s 48)



Huvudarbete

- Tvätta luftfiltret i speciell rengöringsvätska och låt det torka noggrant.

Rengöringsmedel för luftfilter (☛ s 103)

Info

Luftfiltret får bara pressas ur, inte vridas ur.

- Smörj det torra luftfiltret med högkvalitativ filterolja.

Olja för luftfilter av skumplast (☛ s 103)

- Rengör luftfilterboxen.
- Rengör insugningsröret. Kontrollera att insugningsröret är intakt och sitter fast.

Efterarbete

- Montera luftfiltret. ☛ (s 49)
- Montera luftfilterboxens skydd. (☛ s 48)

11.26 Montera luftfiltret ☛

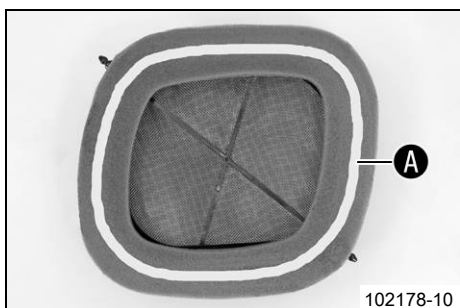

Huvudarbete

- Montera ett rent luftfilter i luftfilterhållaren.
- Smörj in luftfiltret i området **A**.

Långtidsfett (☛ s 103)

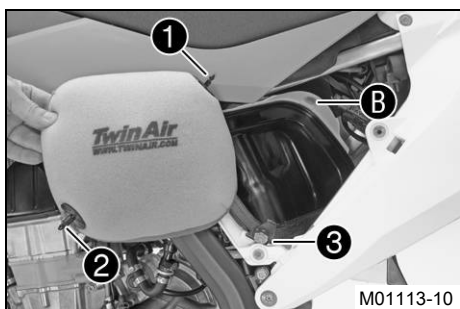

- Sätt i luftfilter och positionera hållstiften **1** i bussningen **B**.
✓ Luftfiltret är korrekt placerat.
- Haka i hållarfliken **3**.
✓ Hållstiftet **2** fixeras av hållarfliken **3**.

Info

Om luftfiltret inte monterats korrekt kan damm och smuts hamna i motorn och förstöra den.

Efterarbete

- Montera luftfilterboxens skydd. (☛ s 48)

11.27 Sätta fast luftfilterboxens skydd ☛

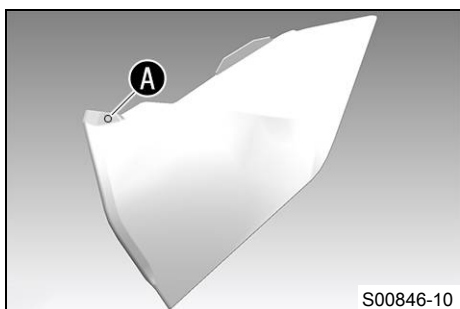

Förarbete

- Demontera luftfilterboxens skydd. (☛ s 47)

Huvudarbete

- Borra ett hål vid markeringen **A**.

Specifikation

Diameter	6 mm
----------	------

Efterarbete

- Montera luftfilterboxens skydd. (☛ s 48)

11.28 Tätta luftfilterboxen ↩

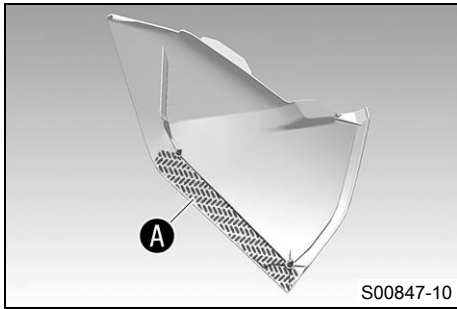

Förarbete

- Demontera luftfilterboxens skydd. (☛ s 47)

Huvudarbete

- Tätta luftfilterboxen i det markerade området **A**.

Efterarbete

- Montera luftfilterboxens skydd. (☛ s 48)

11.29 Demontera slutdämparen



Varning

Risk för brännskador Avgassystemet blir mycket varmt under drift.

- Vänta tills avgassystemet har svalnat. Undvik beröring med heta delar.

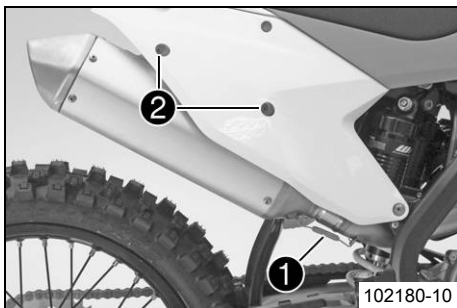

- Haka av fjädern **1**.

Fjäderkrok (50305017000)

- Ta bort skruvarna **2** och slutdämparen.

11.30 Montera slutdämparen

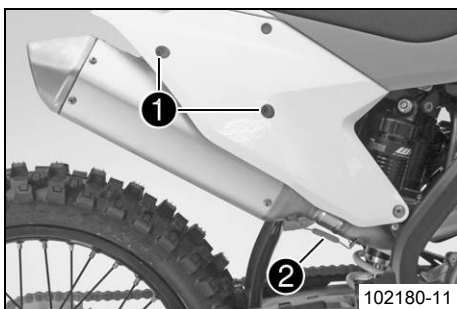

- Sätt slutdämparen i rätt läge.
- Sätt i skruvarna **1** utan att dra åt dem.
- Haka i fjädern **2**.

Fjäderkrok (50305017000)

- Dra åt skruvarna **1**.

Specifikation

Övriga skruvar chassi	M6	10 Nm
-----------------------	----	-------

11.31 Byta slutdämparens glasfibergarnstoppling ↩



Varning

Risk för brännskador Avgassystemet blir mycket varmt under drift.

- Vänta tills avgassystemet har svalnat. Undvik beröring med heta delar.



Info

Med tiden försvinner glasfibergarnets fibrer ut i luften, en "utbränning" sker i dämparen. Detta ger inte bara en högre ljudnivå utan förändrar även effektkaraktärstiken.

Förarbete

- Demontera slutdämparen. (☛ s 50)

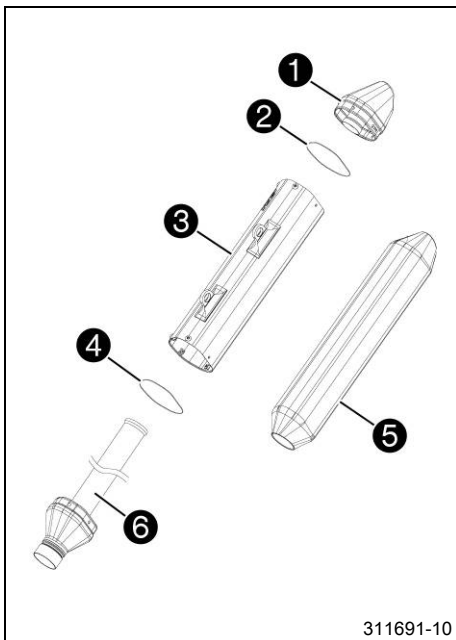

311691-10

Huvudarbete

- Ta bort alla skruvar från slutdämparen.
- Ta av locket ① och o-ringen ②.
- Ta av ytterröret ③ och o-ringen ④.
- Dra bort glasfibergarnstopningen ⑤ från det inre röret ⑥.
- Gör rent de delar som ska monteras tillbaka.
- Sätt in ny glasfibergarnstopning ⑤ på det inre röret ⑥.
- Skjut på o-ringen ④ och ytterröret ③ över glasfiberstopningen ⑤.
- Stick in o-ringen ② och skyddslocket ① i ytterröret ③.
- Sätt i och dra åt alla skruvar.

Specifikation

Skrudar på slutdämparen	M5	7 Nm
-------------------------	----	------

Efterarbete

- Montera slutdämparen. (☛ s 50)

11.32 Demontera bränsletanken ☛



Fara

Brandrisk Bränslet är lättantändligt.

- Fyll inte på bränsle i närheten av öppen eld eller brinnande cigaretter. Stäng alltid av motorn när du ska fylla på bränsle. Se till att inget bränsle spills på heta fordonsdelar. Torka genast bort utspillt bränsle.
- Bränslet i bränsletanken expanderar vid uppvärmning och kan tränga ut om tanken är för full. Observera uppgifterna för tankning.



Varning

Risk för förgiftning Bränsle är giftigt och hälsovådligt.

- Se till att bränslet inte kommer i kontakt med hud, ögon eller kläder. Andas inte in bensinångor. Vid ögonkontakt ska ögonen spolas med vatten omedelbart. Uppsök läkare. Tvätta genast av kontaminerade hudområden med tvål och vatten. Om man har svalat bränsle måste man genast uppsöka läkare. Byt kläder som är kontaminerade med bränslet. Bränslet ska förvaras enligt föreskrift i en dunk och på behörigt avstånd från barn.

Förarbete

- Ta bort sadeln. (☛ s 46)

Huvudarbete

- Dra ut kontakten ① till bränslepumpen.
- Rengör bränsleledningens stickanslutning ② noggrant med tryckluft.



Info

Det får absolut inte komma in smuts i bränsleledningen. Om det tränger in smuts blir det stopp i insprutningsventilen!

- Lossa bränsleledningens stickanslutning.



Info

Det kan rinna ut rester av bränsle ur bränsleslangen.

- Montera satsen tvätthättor ③.

Tvättskydd (81212016100)

- Dra av bränsletankavluftningens slang på tanklocket.

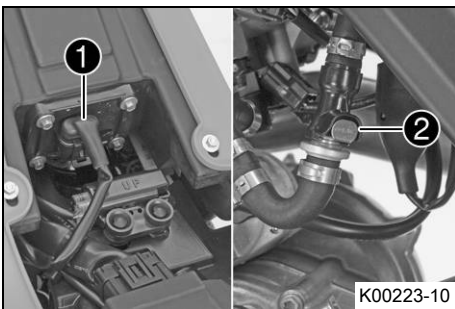

K00223-10

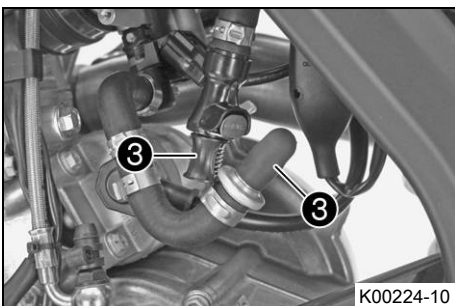

K00224-10

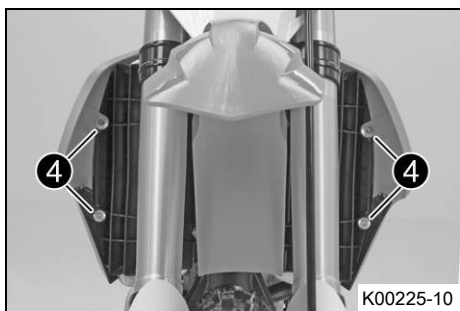

- Ta bort skruvarna 4 tillsammans med flänshylsan.

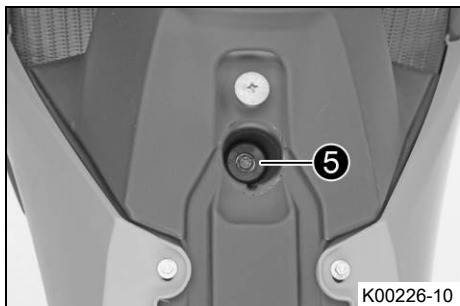

- Ta bort skruven 5 med gummibussningen.

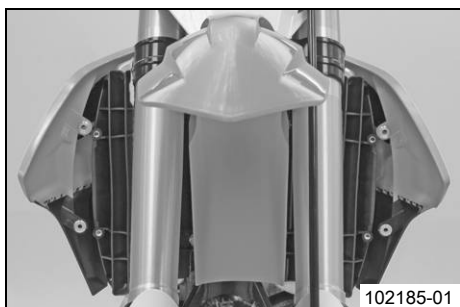

- Dra båda spoilerarna från kylarfästet åt sidan och ta bort bränsletanken genom att dra den uppåt.

11.33 Montera bränsletanken ↩



Fara

Brandrisk Bränslet är lättantändligt.

- Fyll inte på bränsle i närheten av öppen eld eller brinnande cigaretter. Stäng alltid av motorn när du ska fylla på bränsle. Se till att inget bränsle spills på heta fordonsdelar. Torka genast bort utspillt bränsle.
- Bränslet i bränsletanken expanderar vid uppvärmning och kan tränga ut om tanken är för full. Observera uppgifterna för tankning.



Varning

Risk för förgiftning Bränsle är giftigt och hälsovådligt.

- Se till att bränslet inte kommer i kontakt med hud, ögon eller kläder. Andas inte in besinångor. Vid ögonkontakt ska ögonen spolas med vatten omedelbart. Uppsök läkare. Tvätta genast av kontaminerade hudområden med tvål och vatten. Om man har svält bränsle måste man genast uppsöka läkare. Byt kläder som är kontaminerade med bränslet.

Huvudarbete

- Kontrollera gasvajerns dragning. (☛ s 57)
- Sätt bränsletanken i rätt läge och haka i båda spoilerarna på sidan på kylfästet.
- Se till att inga kablar eller vajrar kläms fast eller skadas.
- Sätt i bränsletankavluftningens slang i tanklocket.
- Sätt i skruven 1 med gummibussningen och dra åt.

Specifikation

Övriga skruvar chassi	M6	10 Nm
-----------------------	----	-------

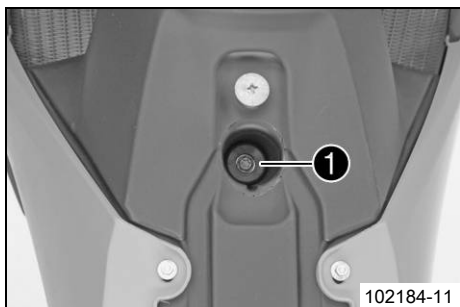

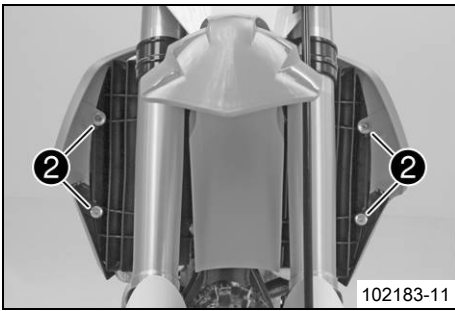

- Sätt i skruvarna ② med flänshylsa och dra åt skruvarna.

Specifikation

Övriga skruvar chassi	M6	10 Nm
-----------------------	----	-------

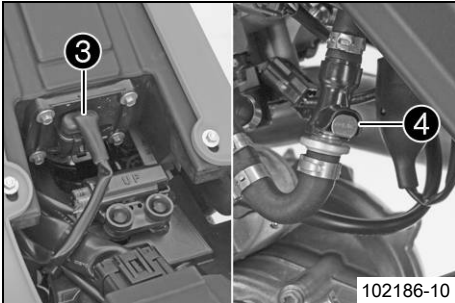

- Sätt i kontakten ③ till bränslepumpen.
- Ta bort tvättskydden. Rengör bränsleledningens stickkontakt noggrant med tryckluft.



Info

Det får absolut inte komma in smuts i bränsleledningen. Om det tränger in smuts blir det stopp i insprutningsventilen!

- Smörj in o-ringen och anslut bränsleledningens stickanslutning ④.



Info

Dra kabel och bränsleledning på säkert avstånd från avgassystemet.

Efterarbete

- Montera sadeln. (☛ s 47)

11.34 Kontrollera kedjans nedsmutsning

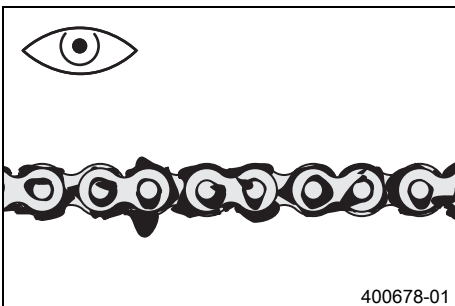

- Kontrollera om kedjan är mycket smutsig.
 - » När kedjan är mycket smutsig:
 - Rengör kedjan. (☛ s 53)

11.35 Rengöra kedjan



Varning

Risk för olyckor Smörjmedel på däcken reducerar deras adhesionskraft.

- Avlägsna smörjmedlet med lämpligt rengöringsmedel.



Varning

Risk för olyckor Minskad bromsverkan om det finns olja eller fett på bromsskivorna.

- Bromsskivorna måste alltid hållas fria från olja och fett, gör vid behov rent med bromsrengöringsmedel.



Varning

Risk för miljöskador Miljöfarliga ämnen orsakar miljöskador.

- Oljor, fetter, filter, bränsle, rengöringsmedel, bromsvätska etc ska alltid tas omhand och lämnas in för avfallshantering enligt gällande bestämmelser.



Info

Kedjans livslängd beror till stor del på hur den sköts.

Förarbete

- Lyft upp motorcykeln med mc-lyft. (☛ s 36)

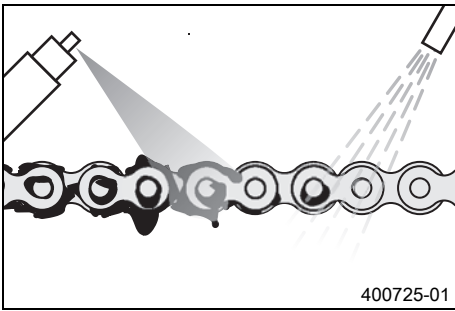

Huvudarbete

- Rengör kedjan med jämna mellanrum. Efter rengöringen ska kedjan behandlas med kedjesprej.

Kedjerengöringsmedel (☞ s 103)

Kedjesprej offroad (☞ s 103)

Efterarbete

- Ta bort motorcykeln från mc-lyften. (☞ s 36)

11.36 Kontrollera kedjespänningen

Varning

Risk för olyckor Risk för olyckor p g a felaktig kedjespänning.

- Om kedjan är för starkt spänd ökar belastningen på de komponenter som ingår i sekundärkraftöverföringen (kedja, framdrev, bakdrev, lager i växellådan och i bakhjulet). Förutom ökat slitage finns det risk för att kedjan i extrema fall kan gå av eller att växellådans utgående axel bryts av. Om kedjan är för slak kan den hoppa av från framdrevet resp bakdrevet och låsa bakhjulet eller skada motorn. Se till att kedjan är korrekt spänd. Justera kedjespänningen vid behov.

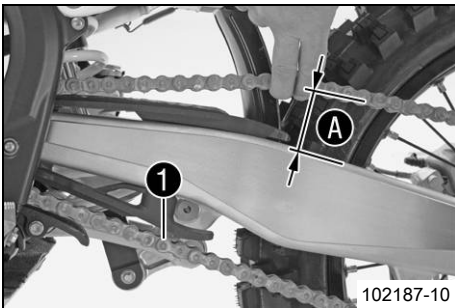

Förarbete

- Lyft upp motorcykeln med mc-lyft. (☞ s 36)

Huvudarbete

- Dra kedjan uppåt vid kedjeglidarens ände och bestäm kedjespänningen **A**.

Info

Kedjans nedre del **1** ska vara spänd.

Kedjor slits inte alltid jämnt. Upprepa därför mätningen på olika delar av kedjan.

Kedjespänning	55... 58 mm
---------------	-------------

» Om kedjespänningen inte överensstämmer med specifikationen:

- Ställ in kedjespänningen. (☞ s 54)

Efterarbete

- Ta bort motorcykeln från mc-lyften. (☞ s 36)

11.37 Ställa in kedjespänningen

Varning

Risk för olyckor Risk för olyckor p g a felaktig kedjespänning.

- Om kedjan är för starkt spänd ökar belastningen på de komponenter som ingår i sekundärkraftöverföringen (kedja, framdrev, bakdrev, lager i växellådan och i bakhjulet). Förutom ökat slitage finns det risk för att kedjan i extrema fall kan gå av eller att växellådans utgående axel bryts av. Om kedjan är för slak kan den hoppa av från framdrevet resp bakdrevet och låsa bakhjulet eller skada motorn. Se till att kedjan är korrekt spänd. Justera kedjespänningen vid behov.

Förarbete

- Lyft upp motorcykeln med mc-lyft. (☞ s 36)

- Kontrollera kedjespänningen. (☞ s 54)

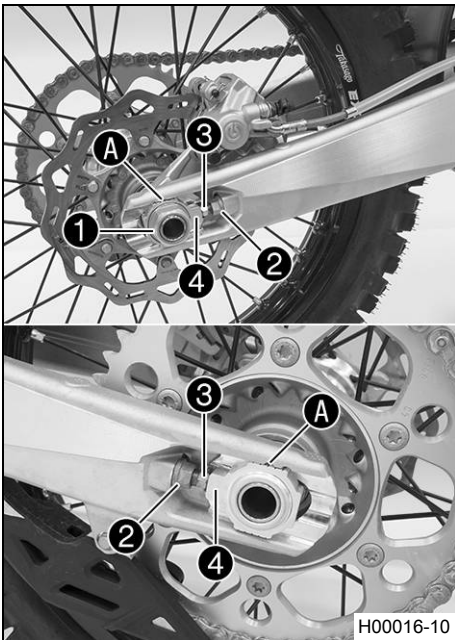

Huvudarbete

- Lossa muttern ①.
- Lossa muttrarna ②.
- Justera kedjans spänning genom att vrida justerskruvarna ③ på vänster och höger sida.

Specifikation

Kedjespänning	55... 58 mm
Vrid vänster och höger justerskruvar ③ så att märkena på den vänstra och högra kedjespännaren står i samma position i förhållande till referensmärkena A. Bakhjulet är nu korrekt inriktat.	

- Dra åt muttrarna ②.
- Se till att kedjespännarna ④ ligger an mot justerskruvarna ③.
- Dra åt muttern ①.

Specifikation

Mutter hjulaxel bak	M25x1,5	80 Nm
---------------------	---------	-------

i Info
Tack vare kedjespännarnas stora justeringsområde (32 mm) kan olika sekundära utväxlingsförhållanden köras med samma kedjelängd. Kedjespännarna ④ kan vridas 180°.

Efterarbete

- Ta bort motorcykeln från mc-lyften. (☛ s 36)

11.38 Kontrollera kedja, bakdrev, framdrev och kedjestyrare

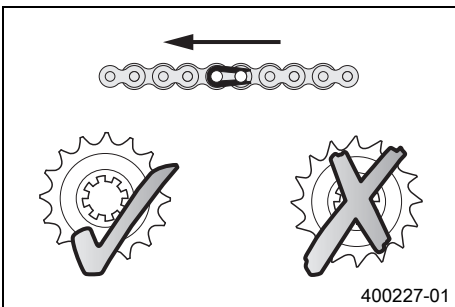

Förarbete

- Lyft upp motorcykeln med mc-lyft. (☛ s 36)

Huvudarbete

- Lägg i växellådans friläge.
- Kontrollera om bakdrevet och framdrevet är slitna.
 - » Om bakdrevet eller framdrevet är nedslitna:
 - Byt ut drivningssatsen. ☛

i Info
Framdrev, bakdrev och kedja bör alltid bytas ut samtidigt.

- Dra i kedjans övre del med angiven vikt A.

Specifikation

Vikt, mätning av kedjans slitage	10... 15 kg
----------------------------------	-------------

- Mät avståndet B mellan 18 kedjelänkar på kedjans nedre del.

i Info
Kedjor slits inte alltid jämnt. Upprepa därför mätningen på olika delar av kedjan.

Maximalt avstånd B på kedjans längsta del	272 mm
---	--------

- » Om avståndet B är större än det angivna måttet:
 - Byt ut drivningssatsen. ☛

i Info
När en ny kedja monteras bör även bakdrevet och framdrevet bytas ut. Nya kedjor slits snabbare när de går på gamla bakdrev/framdrev.

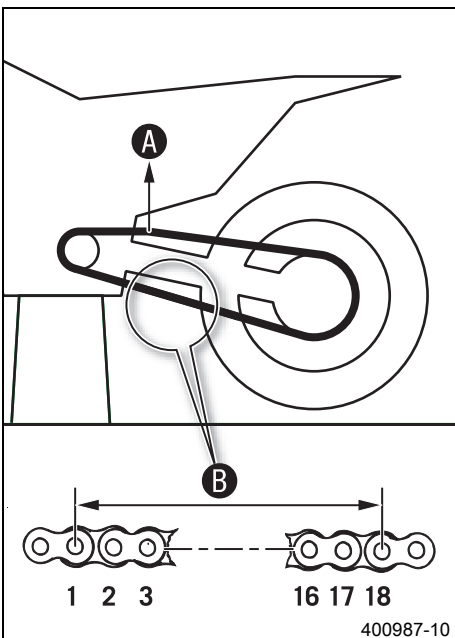

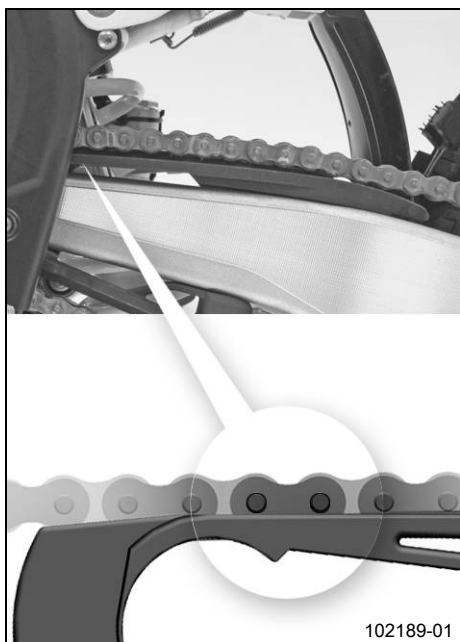

102189-01

- Kontrollera om kedjeskyddet är slitet.
 - » När kedjebultens nedre kant befinner sig i höjd med kedjeskyddet eller under kedjeskyddet:
 - Byt ut kedjeskyddet. 🛠️
- Kontrollera att kedjeskyddet sitter fast ordentligt.
 - » Om kedjeskyddet sitter löst:
 - Dra åt kedjeskyddets skruvar.

Specifikation

Skruv kedjeskydd	M6	6 Nm	Loctite® 243™
------------------	----	------	---------------

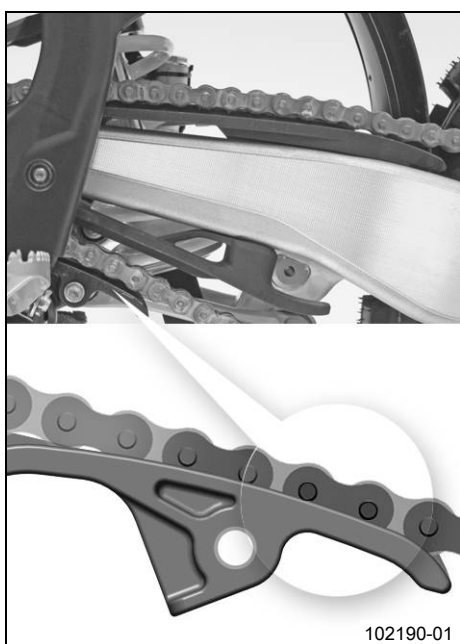

102190-01

- Kontrollera om kedjeglidaren är sliten.
 - » Om underkanten av kedjebulten är i höjd med eller under kedjeglidaren:
 - Byt kedjegliddel. 🛠️
- Kontrollera att kedjeglidaren för kedjan sitter fast ordentligt.
 - » Om kedjeglidaren sitter lös:
 - Dra åt kedjeglidarens skruv.

Specifikation

Skruv glidstycke för kedja	M8	15 Nm
----------------------------	----	-------

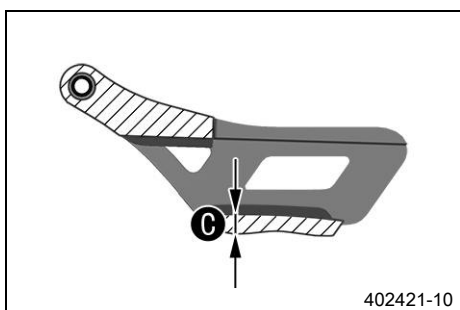

402421-10

- Använd ett skjutmått och kontrollera kedjestyraren gällande måttet **C**.

Minimal tjocklek C på kedjestyraren	6 mm
--	------

- » Om avvikelser från specifikationen föreligger:
 - Byt ut kedjestyrningen. 🛠️

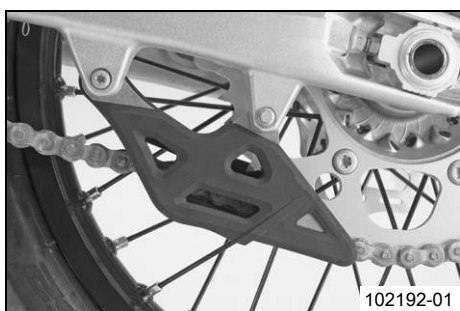

102192-01

- Kontrollera att kedjestyraren sitter fast ordentligt.
 - » Om kedjestyraren sitter löst:
 - Dra åt kedjestyrarens skruvar.

Specifikation

Övriga skruvar chassi	M6	10 Nm
-----------------------	----	-------

Efterarbete

- Ta bort motorcykeln från mc-lyften. (👉 s 36)

11.39 Kontrollera ramen ↘

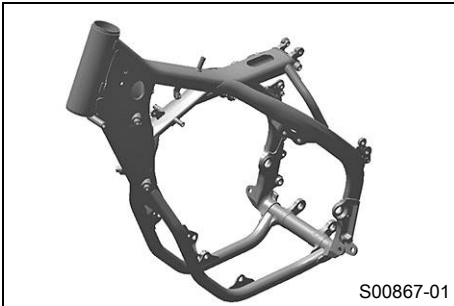

- Kontrollera att ramen inte har sprickor eller deformationer.
 - » Om ramen uppvisar sprickor eller deformationer p.g.a. mekanisk kraftinverkan:
 - Byt ut ramen. ↘



Info

En ram som skadats genom mekanisk kraftinverkan måste alltid bytas ut. KTM tillåter inte att ramen repareras.

11.40 Kontrollera baksvingen ↘

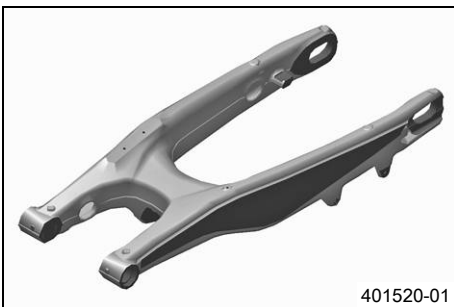

- Kontrollera att baksvingen inte har skador, sprickor eller deformationer.
 - » Om skador, sprickor eller deformation upptäcks på baksvingen:
 - Byt ut baksvingen. ↘



Info

En skadad baksving måste alltid bytas ut. KTM tillåter inte att baksvingen repareras.

11.41 Kontrollera gasvajerens dragning

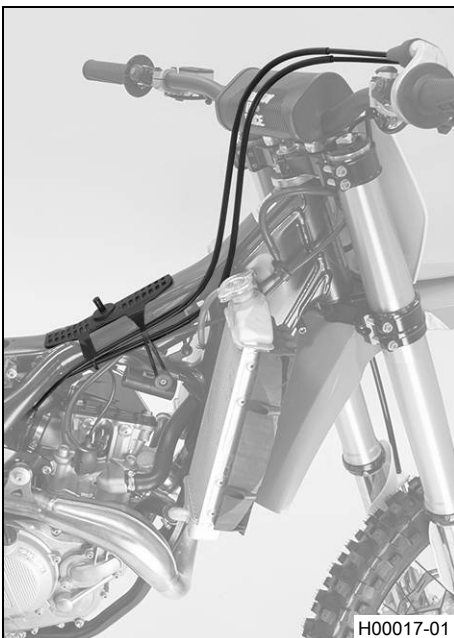

Förarbete

- Ta bort sadeln. (☞ s 46)
- Demontera bränsletanken. ↘ (☞ s 51)

Huvudarbete

- Kontrollera gasvajerens dragning.

Båda gasvajerarna måste ha dragits bredvid varandra på baksidan av styret, över bränsletankens lager, till styrspjällskroppen.

- » Om gasvajerarna inte är dragna som de ska:
 - Rätta till dragningen av gasvajerarna.

Efterarbete

- Montera bränsletanken. ↘ (☞ s 52)
- Montera sadeln. (☞ s 47)

11.42 Kontrollera gummihandtaget

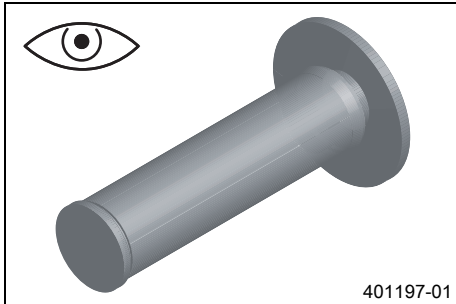

401197-01

- Kontrollera att gummihandtagen på styret inte är skadade, slitna eller lösa.

i Info

Vänster gummihandtag är vulkaniserat på en hylsa och höger gummihandtag är vulkaniserat på gashandtagets rör. Den vänstra hylsan är fastklämd på styret.

Gummihandtagen kan endast bytas ut med hylsan resp. röret.

- » Om ett gummihandtag är skadat eller slitet:
 - Byt ut gummihandtaget.

- Kontrollera att skruven **1** sitter ordentligt.

Specifikation

Skruv fast handtag vänster	M4	5 Nm	Loctite® 243™
----------------------------	----	------	---------------

- Romben **A** måste sitta upptill.

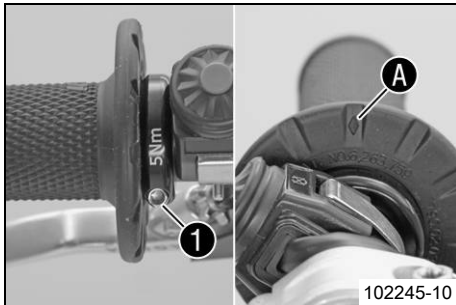

102245-10

11.43 Ställa in kopplingshandtagets utgångsläge

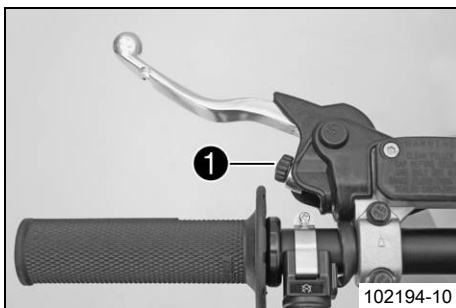

102194-10

- Anpassa kopplingshandtagets utgångsläge till handens storlek genom att vrida på justerskruven **1**.

i Info

När justerskruven vrids motsols minskar avståndet mellan kopplingshandtaget och styret.

När justerskruven vrids medsols ökar avståndet mellan kopplingshandtaget och styret.

Inställningsområdet är begränsat.

Vrid endast justerskruven för hand och använd inte våld.

Justeringen får inte utföras under körning.

11.44 Kontrollera/korrigerar vätskenivån i hydraulkopplingen

i Info

Vätskenivån stiger när kopplingens lamellbelägg slits ner.

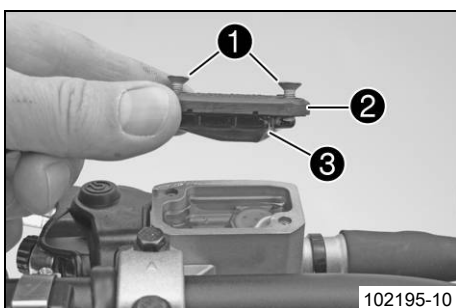

102195-10

- Placera hydraulkopplingens behållare i horisontellt läge. Behållaren sitter på styret.
- Ta bort skruvarna **1**.
- Ta bort locket **2** och membranet **3**.
- Kontrollera vätskenivån.

Vätskenivå under behållarens övre kant	4 mm
--	------

- » Om vätskenivån inte överensstämmer med specifikationen:

- Korrigerar vätskenivån i hydraulkopplingen.

Bromsvätska DOT 4 / DOT 5.1 (☛ s 101)

- Placera locket med membran i korrekt läge. Sätt i och dra åt skruvarna.

11.45 Byta vätska i hydraulkopplingen ↗



Varning

Risk för miljöskador Miljöfarliga ämnen orsakar miljöskador.

- Oljor, fetter, filter, bränsle, rengöringsmedel, bromsvätska etc ska alltid tas omhand och lämnas in för avfallshantering enligt gällande bestämmelser.

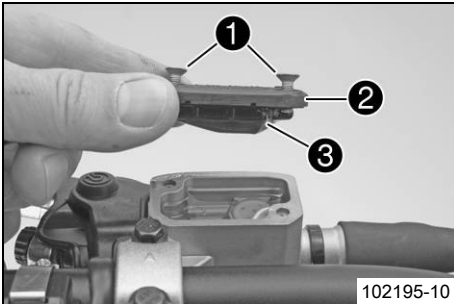

102195-10

- Placera hydraulkopplingens behållare i horisontellt läge. Behållaren sitter på styret.
- Ta bort skruvarna ①.
- Ta bort locket ② och membranet ③.

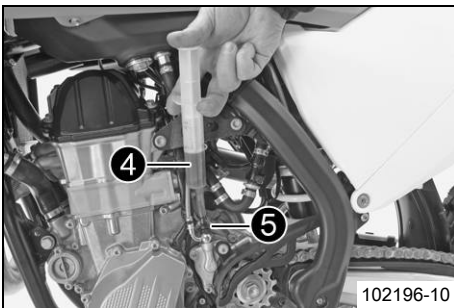

102196-10

- Fyll på passande vätska i avluftningssprutan ④.

Avluftningsspruta (50329050000)

Bromsvätska DOT 4 / DOT 5.1 (☞ s 101)

- Ta bort avluftningsskruven ⑤ på kopplingens slavcylinder och montera avluftningssprutan ④.



Info

Utspillad bromsvätska eller vätska som runnit ut ska tvättas bort omedelbart med vatten.

Se till att bromsvätskan inte kommer i kontakt med lackerade komponenter. Bromsvätskan skadar lacken!

Använd endast ren bromsvätska som förvarats i en tätslutande behållare!

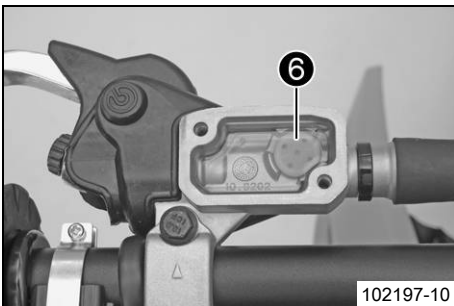

102197-10

- Tryck bara in vätska i systemet tills den kommer ut utan bubblor ur hålet ⑥ på huvudcylindern.
- Sug då och då upp vätska ur huvudcylinderns tank för att det inte ska rinna över.
- Ta bort avluftningssprutan. Sätt i och dra åt avluftningsskruven.
- Korrigera vätskenivån i hydraulkopplingen.

Specifikation

Vätskenivå under behållarens övre kant	4 mm
--	------

- Placera locket med membran i rätt läge. Sätt i och dra åt skruvarna.

12.1 Kontrollera bromshandtagets spel

Varning

Risk för olyckor Bortfall av bromsverkan.

- När det inte finns något spel för bromshandtaget utövar bromssystemet tryck på framhjulsbromsen. Framhjulsbromsen kan sluta fungera helt genom överhettning. Justera bromshandtagets spel enligt angivna värden.

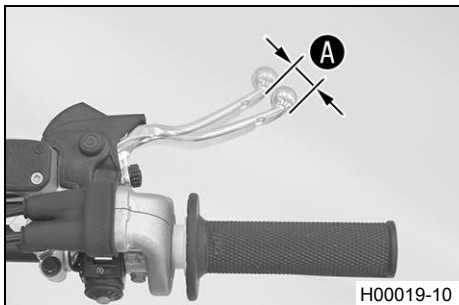

- Tryck bromshandtaget framåt och kontrollera spelet **A**.

Bromshandtagets spel	$\geq 3 \text{ mm}$
----------------------	---------------------

- » Om spelet inte överensstämmer med specifikationen:
 - Ställ in bromshandtagets utgångsläge. (☛ s 60)

12.2 Ställa in bromshandtagets utgångsläge

Förarbete

- Kontrollera bromshandtagets spel. (☛ s 60)

Huvudarbete

- Anpassa bromshandtagets utgångsläge till handens storlek genom att vrida på justerskruven **1**.

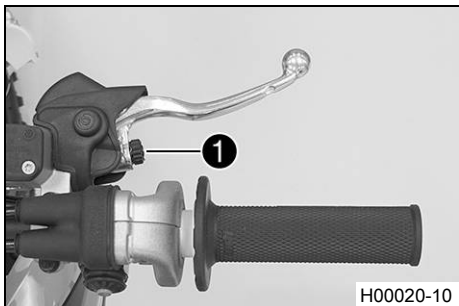

i Info

När justerskruven vrids medsols ökar avståndet mellan bromshandtaget och styret.
 När justerskruven vrids motsols minskar avståndet mellan bromshandtaget och styret.
 Inställningsområdet är begränsat.
 Vrid endast justerskruven för hand och använd inte våld.
 Justeringen får inte utföras under körning.

12.3 Kontrollera bromsskivorna

Varning

Risk för olyckor Nedsatt bromsverkan på grund av slitna bromsskivor.

- Slitna bromsskivor ska bytas omedelbart. (Din auktoriserade KTM-verkstad hjälper gärna till.)

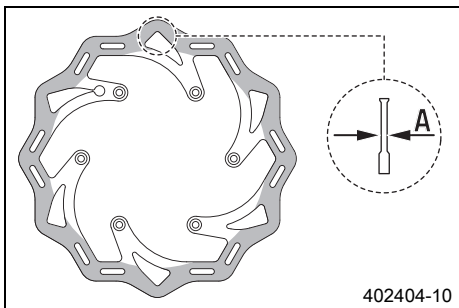

- Kontrollera mått **A** för bromsskivans tjocklek (fram och bak) på flera ställen på bromsskivan.

i Info

Genom slitage blir bromsskivan tunnare inom det område där bromsbelägg ligger an.

Bromsskivor, slitagegräns	
fram	2,5 mm
bak	3,5 mm

- » Om bromsskivans tjocklek är lägre än det angivna värdet:
 - Byt bromsskiva.
- Kontrollera bromsskivan framtill och baktill med avseende på skador, sprickor och deformation.
 - » Om skador, sprickor eller deformation upptäcks:
 - Byt bromsskiva.

12.4 Kontrollera bromsvätskenivån i frambromsen

Varning**Risk för olyckor** Bortfall av bromsverkan.

- Om bromsvätskenivån sjunker under den angivna markeringen eller värdet är detta ett tecken på att bromssystemet inte är tätt eller att bromsbeläggen är helt nedslitna. Kontrollera bromssystemet, fortsätt inte att köra. (Din auktoriserade KTM-verkstad hjälper gärna till.)

Varning**Risk för olyckor** Nedsatt bromseffekt p g a gammal bromsvätska.

- Byt bromsvätska i fram- och bakbromsen enligt serviceschemat. (Din auktoriserade KTM-verkstad hjälper gärna till.)

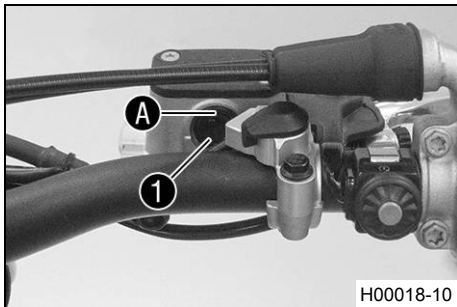
**Förarbete**

- Kontrollera frambromsens bromsbelägg. (☞ s 62)

Huvudarbete

- Placera bromsvätskebehållaren i horisontellt läge. Behållaren sitter på styret.
- Kontrollera bromsvätskenivån i synglaset ❶.
 - » Om bromsvätskan har sjunkit under markeringen A:
 - Fyll på bromsvätska för frambromsen. ☞ (☞ s 61)

12.5 Fylla på bromsvätska för frambromsen ☞

Varning**Risk för olyckor** Bortfall av bromsverkan.

- Om bromsvätskenivån sjunker under den angivna markeringen eller värdet är detta ett tecken på att bromssystemet inte är tätt eller att bromsbeläggen är helt nedslitna. Kontrollera bromssystemet, fortsätt inte att köra. (Din auktoriserade KTM-verkstad hjälper gärna till.)

Varning**Hudirritationer** Hudkontakt med bromsvätskan kan orsaka hudirritationer.

- Undvik kontakt med huden eller ögonen. Förvara bromsvätskan utom räckhåll för barn.
- Använd lämpliga skyddskläder och skyddsglasögon.
- Om ögonen kommer i kontakt med bromsvätska, spola noggrant med vatten och kontakta läkare omedelbart.

Varning**Risk för olyckor** Nedsatt bromseffekt p g a gammal bromsvätska.

- Byt bromsvätska i fram- och bakbromsen enligt serviceschemat. (Din auktoriserade KTM-verkstad hjälper gärna till.)

Varning**Risk för miljöskador** Miljöfarliga ämnen orsakar miljöskador.

- Oljor, fetter, filter, bränsle, rengöringsmedel, bromsvätska etc ska alltid tas omhand och lämnas in för avfallshantering enligt gällande bestämmelser.

i Info

Använd aldrig bromsvätska DOT 5. Denna är silikonoljebaserad och är purpurfärgad. Tätningar och bromsledningar är inte gjorda för bromsvätska typ DOT 5.

Se till att bromsvätskan inte kommer i kontakt med lackerade komponenter. Bromsvätskan skadar lacken!

Använd endast ren bromsvätska som förvarats i en tättslutande behållare!

Förarbete

- Kontrollera frambromsens bromsbelägg. (☞ s 62)

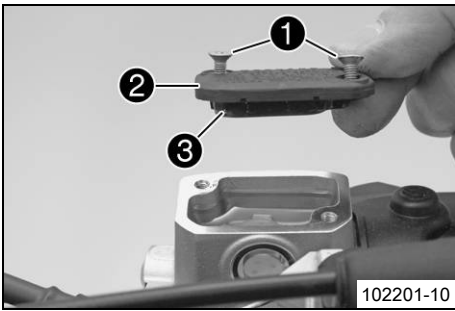

102201-10

Huvudarbete

- Placera bromsvätskebehållaren i horisontellt läge. Behållaren sitter på styret.
- Ta bort skruvarna ①.
- Ta bort locket ② och membranet ③.

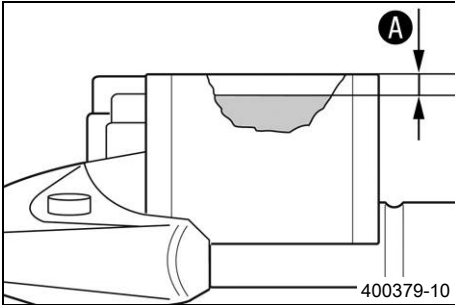

400379-10

- Fyll på bromsvätska upp till måttet A.

Specifikation

Mått A (bromsvätskenivån under behållarens övre kant)	5 mm
---	------

Bromsvätska DOT 4 / DOT 5.1 (☞ s 101)

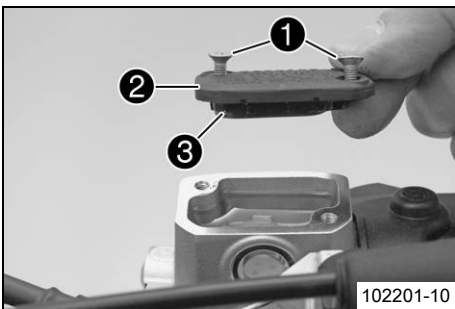

102201-10

- Placera locket ② med membran ③ i rätt läge. Sätt i och dra åt skruvarna ①.



Info

Utspilld bromsvätska eller vätska som runnit ut ska tvättas bort omedelbart med vatten.

12.6 Kontrollera frambromsens bromsbelägg



Varning

Risk för olyckor Nedsatt bromsverkan på grund av slitna bromsbelägg.

- Slitna bromsbelägg måste bytas ut omedelbart. (Din auktoriserade KTM-verkstad hjälper gärna till.)

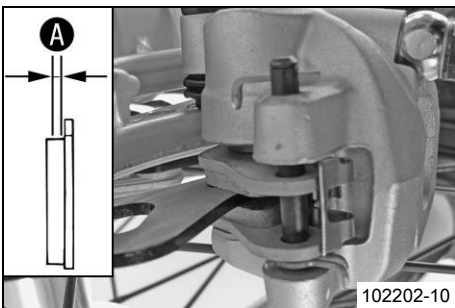

102202-10

- Kontrollera om bromsbeläggen fortfarande har minimitjocklek A.

Minsta tillåtna belägg tjocklek A	≥ 1 mm
-----------------------------------	--------

- » Om den minsta tillåtna belägg tjockleken underskrids:
 - Byt frambromsens bromsbelägg. ☞ (☞ s 62)
- Kontrollera bromsbeläggen med avseende på skador och sprickor.
 - » Om skador eller sprickor föreligger:
 - Byt frambromsens bromsbelägg. ☞ (☞ s 62)

12.7 Byta frambromsens bromsbelägg ☞



Varning

Risk för olyckor Bortfall av bromsverkan.

- Underhåll och reparationer måste utföras med fackkunskaper. (Din auktoriserade KTM-verkstad hjälper gärna till.)



Varning

Hudirritationer Hudkontakt med bromsvätskan kan orsaka hudirritationer.

- Undvik kontakt med huden eller ögonen. Förvara bromsvätskan utom räckhåll för barn.
- Använd lämpliga skyddskläder och skyddsglasögon.
- Om ögonen kommer i kontakt med bromsvätska, spola noggrant med vatten och kontakta läkare omedelbart.



Varning

Risk för olyckor Nedsatt bromseffekt p g a gammal bromsvätska.

- Byt bromsvätska i fram- och bakbromsen enligt serviceschemat. (Din auktoriserade KTM-verkstad hjälper gärna till.)



Varning

Risk för miljöskador Miljöfarliga ämnen orsakar miljöskador.

- Oljor, fetter, filter, bränsle, rengöringsmedel, bromsvätska etc ska alltid tas omhand och lämnas in för avfallshantering enligt gällande bestämmelser.



Info

Använd aldrig bromsvätska DOT 5. Denna är silikonoljebaserad och är purpurfärgad. Tätningar och bromsledningar är inte gjorda för bromsvätska typ DOT 5.

Se till att bromsvätskan inte kommer i kontakt med lackerade komponenter. Bromsvätskan skadar lacken!

Använd endast ren bromsvätska som förvarats i en tättslutande behållare!

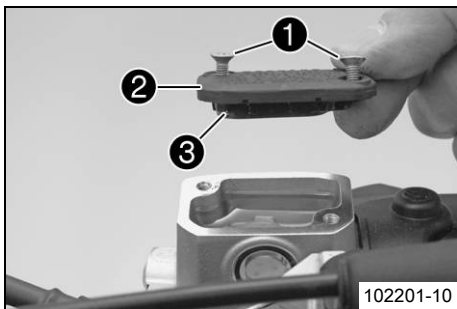

- Placera bromsvätskebehållaren i horisontellt läge. Behållaren sitter på styret.
- Ta bort skruvarna ①.
- Ta bort locket ② och membranet ③.

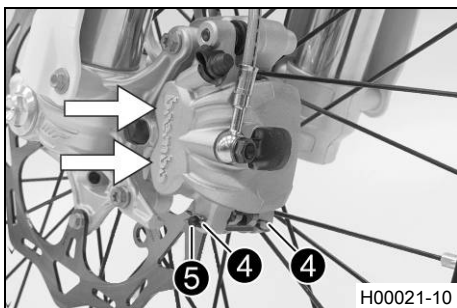

- Tryck bromsoket för hand mot bromsskivan för att trycka tillbaka bromskolvorna och säkerställa att ingen bromsvätska rinner ut ur bromsvätskebehållaren, sug upp vid behov.



Info

Se till att bromsoket inte pressas mot ekrarna när bromskolvorna trycks tillbaka.

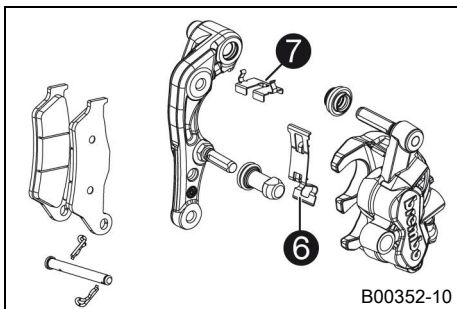

- Ta bort saxpinnen ④, dra ut bulten ⑤ och ta bort bromsbeläggen.
- Rengör bromsok och bromsokshållare.
- Kontrollera att bladfjäders ⑥ sitter korrekt i bromsoket och att glidplåten ⑦ sitter korrekt i bromsokshållaren.

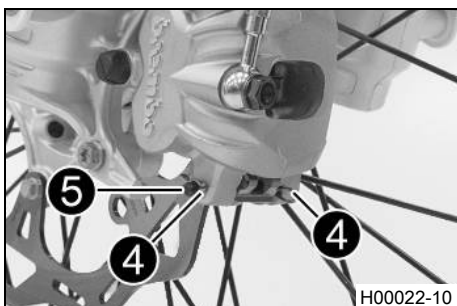

- Sätt i bromsbeläggen, sätt i bulten ⑤ och montera saxpinnen ④.



Info

Bromsbeläggen måste alltid bytas parvis.

- Manövrera bromshandtaget flera gånger tills bromsbeläggen ligger an mot bromsskivan och en tydlig tryckpunkt känns.

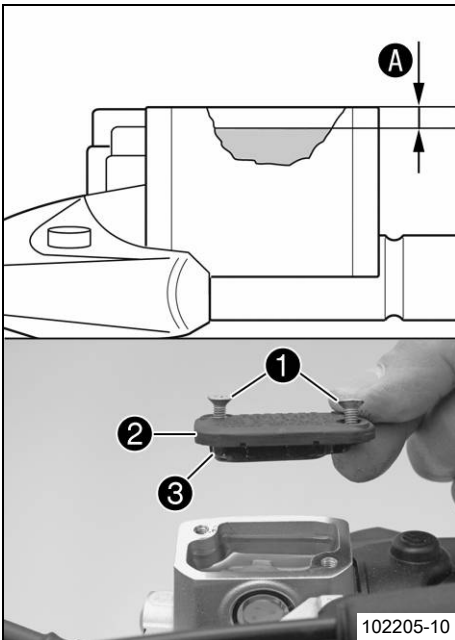

- Fyll på bromsvätska till mått **A**.

Specifikation

Mått A (bromsvätskenivå under behållarens övre kant)	5 mm
---	------

Bromsvätska DOT 4 / DOT 5.1 (☞ s 101)

- Sätt locket **2** med membran **3** i rätt läge.
- Sätt i och dra åt skruvarna **1**.

i Info
Spilld bromsvätska eller vätska som runnit ut ska tvättas bort omedelbart med vatten.

12.8 Kontrollera fotbromspedalens spel

⚠ Varning
Risk för olyckor Bortfall av bromsverkan.

- När det inte finns något spel för fotbromspedalen utövar bromssystemet tryck på bakhjulsbromsen. Bakhjulsbromsen kan sluta fungera helt genom överhettning. Justera fotbromspedalens spel enligt angivna värden.

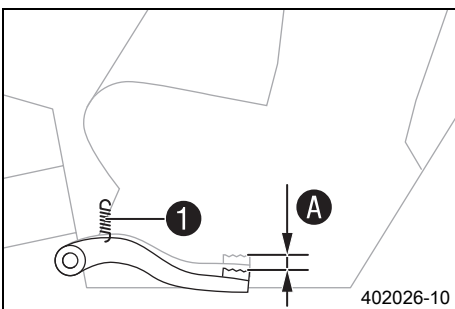

- Haka av fjädern **1**.
- Manövrera fotbromspedalen fram och tillbaka mellan stoppläget och anliggning mot fotbromsens cylinderkolv och kontrollera spelet **A**.

Specifikation

Fotbromspedalens spel	3... 5 mm
-----------------------	-----------

- » Om spelet inte överensstämmer med specifikationen:
 - Ställ in fotbromspedalens utgångsläge. ☞ (☞ s 64)
- Haka i fjädern **1**.

12.9 Ställa in fotbromspedalens utgångsläge ☞

⚠ Varning
Risk för olyckor Bortfall av bromsverkan.

- När det inte finns något spel för fotbromspedalen utövar bromssystemet tryck på bakhjulsbromsen. Bakhjulsbromsen kan sluta fungera helt genom överhettning. Justera fotbromspedalens spel enligt angivna värden.

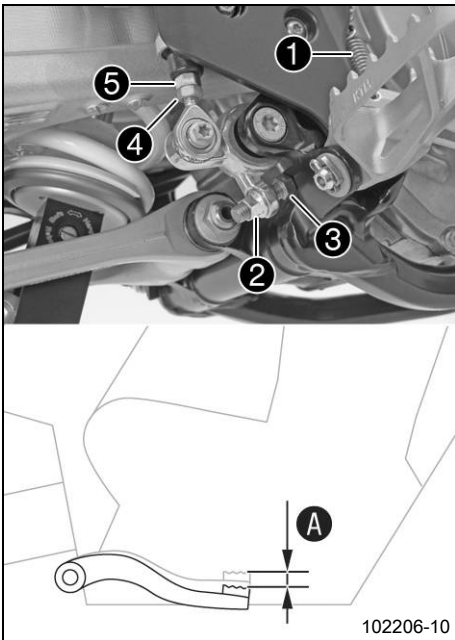

- Haka av fjädern ①.
- Lossa muttern ④ och vrid tillbaka den med tryckstängan ⑤ tills max spel har nåtts.
- För individuell anpassning av fotbromspedalens utgångsläge, lossa muttern ② och vrid skruven ③ tills önskat läge har uppnåtts.

i Info
Inställningsområdet är begränsat.

- Vrid tryckstängan ⑤ tills önskat spel A nås. Vid behov ska fotbromspedalens utgångsläge anpassas.

Specifikation

Fotbromspedalens spel	3... 5 mm
-----------------------	-----------

- Håll fast skruven ③ och dra åt muttern ②.

Specifikation

Mutter fotbromspedalens anslag	M8	20 Nm
--------------------------------	----	-------

- Håll fast tryckstängan ⑤ och dra åt muttern ④.

Specifikation

Övriga muttrar chassi	M6	10 Nm
-----------------------	----	-------

- Haka i fjädern ①.

12.10 Kontrollera bromsvätskenivån i bakbromsen

! Varning

Risk för olyckor Bortfall av bromsverkan.

- Om bromsvätskenivån sjunker under den angivna markeringen eller värdet är detta ett tecken på att bromssystemet inte är tätt eller att bromsbeläggen är helt nedslitna. Kontrollera bromssystemet, fortsatt inte att köra. (Din auktoriserade KTM-verkstad hjälper gärna till.)

! Varning

Risk för olyckor Nedsatt bromseffekt p g a gammal bromsvätska.

- Byt bromsvätska i fram- och bakbromsen enligt serviceschemat. (Din auktoriserade KTM-verkstad hjälper gärna till.)

Förarbete

- Kontrollera bakbromsens bromsbelägg. (☞ s 66)

Huvudarbete

- Ställ upp fordonet lodrätt.
- Kontrollera bromsvätskenivån i synglaset ①.
 - » Om bromsvätskan har sjunkit under markeringen A:
 - Fyll på bakbromsens bromsvätska. ☞ (☞ s 65)

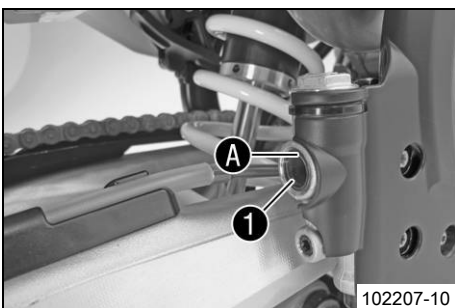

12.11 Fylla på bakbromsens bromsvätska ☞

! Varning

Risk för olyckor Bortfall av bromsverkan.

- Om bromsvätskenivån sjunker under den angivna markeringen eller värdet är detta ett tecken på att bromssystemet inte är tätt eller att bromsbeläggen är helt nedslitna. Kontrollera bromssystemet, fortsatt inte att köra. (Din auktoriserade KTM-verkstad hjälper gärna till.)

! Varning

Hudirritationer Hudkontakt med bromsvätskan kan orsaka hudirritationer.

- Undvik kontakt med huden eller ögonen. Förvara bromsvätskan utom räckhåll för barn.
- Använd lämpliga skyddskläder och skyddsglasögon.
- Om ögonen kommer i kontakt med bromsvätska, spola noggrant med vatten och kontakta läkare omedelbart.

**Varning****Risk för olyckor** Nedsatt bromseffekt p g a gammal bromsvätska.

- Byt bromsvätska i fram- och bakbromsen enligt serviceschemat. (Din auktoriserade KTM-verkstad hjälper gärna till.)

**Varning****Risk för miljöskador** Miljöfarliga ämnen orsakar miljöskador.

- Oljor, fetter, filter, bränsle, rengöringsmedel, bromsvätska etc ska alltid tas omhand och lämnas in för avfallshantering enligt gällande bestämmelser.

**Info**

Använd aldrig bromsvätska DOT 5. Denna är silikonoljebaserad och är purpurfärgad. Tätningar och bromsledningar är inte gjorda för bromsvätska typ DOT 5.

Se till att bromsvätskan inte kommer i kontakt med lackerade komponenter. Bromsvätskan skadar lacken!

Använd endast ren bromsvätska som förvarats i en tättslutande behållare!

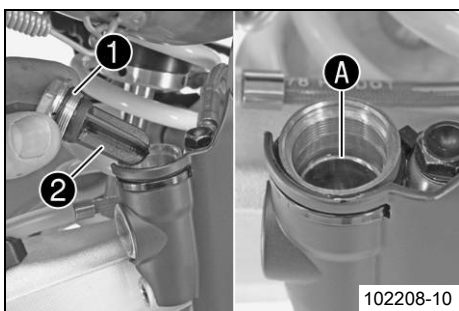
**Förarbete**

- Kontrollera bakbromsens bromsbelägg. (☞ s 66)

Huvudarbete

- Ställ upp fordonet lodrätt.
- Ta bort skruvlocket ① med membran ② och o-ring.
- Fyll på bromsvätska upp till märket A.

Bromsvätska DOT 4 / DOT 5.1 (☞ s 101)

- Sätt dit skruvlocket med membran och o-ring och dra åt det.

**Info**

Spilld bromsvätska eller vätska som runnit ut ska tvättas bort omedelbart med vatten.

12.12 Kontrollera bakbromsens bromsbelägg**Varning****Risk för olyckor** Nedsatt bromsverkan på grund av slitna bromsbelägg.

- Slitna bromsbelägg måste bytas ut omedelbart. (Din auktoriserade KTM-verkstad hjälper gärna till.)

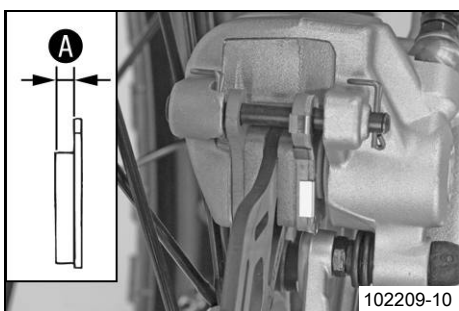

- Kontrollera om bromsbeläggen fortfarande har minimitjocklek A.

Minsta tillåtna beläggjtjocklek A ≥ 1 mm

- » Om den minsta tillåtna beläggjtjockleken underskrids:
 - Byt bakbromsens bromsbelägg. ☞ (☞ s 66)
- Kontrollera bromsbeläggen med avseende på skador och sprickor.
 - » Om skador eller sprickor föreligger:
 - Byt bakbromsens bromsbelägg. ☞ (☞ s 66)

12.13 Byta bakbromsens bromsbelägg ☞**Varning****Risk för olyckor** Bortfall av bromsverkan.

- Underhåll och reparationer måste utföras med fackkunskaper. (Din auktoriserade KTM-verkstad hjälper gärna till.)

**Varning****Hudirritationer** Hudkontakt med bromsvätskan kan orsaka hudirritationer.

- Undvik kontakt med huden eller ögonen. Förvara bromsvätskan utom räckhåll för barn.
- Använd lämpliga skyddskläder och skyddsglasögon.
- Om ögonen kommer i kontakt med bromsvätska, spola noggrant med vatten och kontakta läkare omedelbart.



Varning

Risk för olyckor Nedsatt bromseffekt p g a gammal bromsvätska.

- Byt bromsvätska i fram- och bakbromsen enligt serviceschemat. (Din auktoriserade KTM-verkstad hjälper gärna till.)



Varning

Risk för miljöskador Miljöfarliga ämnen orsakar miljöskador.

- Oljor, fetter, filter, bränsle, rengöringsmedel, bromsvätska etc ska alltid tas omhand och lämnas in för avfallshantering enligt gällande bestämmelser.



Info

Använd aldrig bromsvätska DOT 5! Denna är silikonoljebaserad och är purpurfärgad. Tätningar och bromskablar är inte gjorda för bromsvätska av typ DOT 5.

Se till att bromsvätskan inte kommer i kontakt med lackerade komponenter. Bromsvätskan skadar lacken!

Använd endast ren bromsvätska som förvarats i en tättslutande behållare!

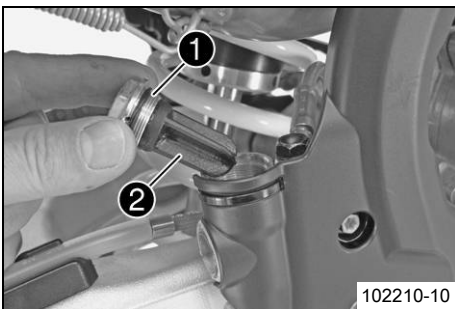

- Ställ upp fordonet lodrätt.
- Ta bort skruvlocket ① med membran ② och o-ring.

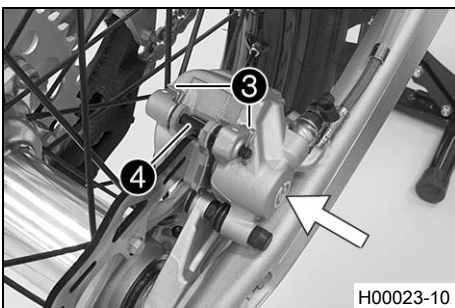

- Tryck bromsoket för hand mot bromsskivan för att trycka tillbaka bromskolven och säkerställa att ingen bromsvätska har runnit ut från bromsvätskebehållaren, sug upp vid behov.



Info

Se till att bromsoket inte pressas mot ekrarna när bromskolven trycks tillbaka.

- Ta bort saxpinnarna ③, dra ut bulten ④ och ta bort bromsbeläggen.
- Rengör bromsok och bromsokshållare.

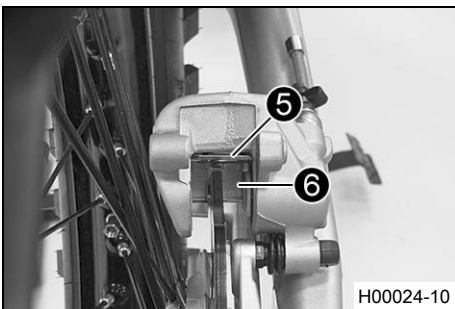

- Kontrollera att bladfjäders ⑤ sitter korrekt i bromsoket och att glidplåten ⑥ sitter korrekt i bromsokshållaren.



Info

Pilen på bladfjädersn ⑤ pekar i bromsskivans rotationsriktning.

- Sätt i nya bromsbelägg, sätt i bulten ④ och montera saxpinnen ③.



Info

Bromsbeläggen måste alltid bytas parvis.

Se till att urkopplingsplåten ⑦ har monterats på bromsbelägget på kolvidan.

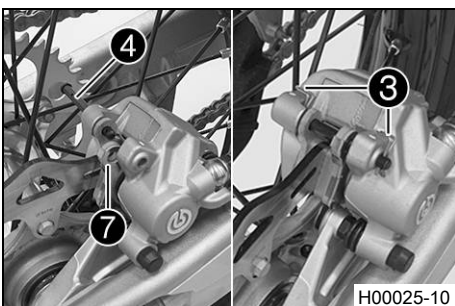

- Trampa ned bromspedalen flera gånger tills bromsbeläggen ligger an mot bromsskivan och en tydlig tryckpunkt känns.

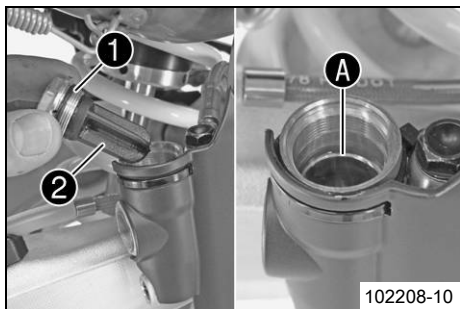

- Fyll på bromsvätska upp till märket **A**.

Bromsvätska DOT 4 / DOT 5.1 (☞ s 101)

- Montera skruvlocket **1** med membran **2** och o-ring och dra åt det.

i **Info**

Spilld bromsvätska eller vätska som runnit ut ska tvättas bort omedelbart med vatten.

13.1 Demontera framhjulet ↘

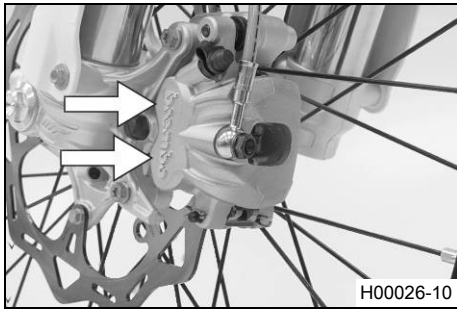

Förarbete

- Lyft upp motorcykeln med mc-lyft. (☛ s 36)

Huvudarbete

- Tryck bromsoket för hand mot bromsskivan så att bromskolvorna trycks tillbaka.



Info

Se till att bromsoket inte pressas mot ekrarna när bromskolvorna trycks tillbaka.

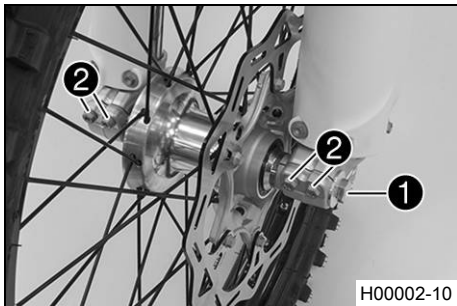

- Lossa skruven ① några varv.
- Lossa skruvarna ②.
- Tryck på skruven ① för att skjuta ut hjulaxeln ur axelklämman.
- Ta bort skruven ①.

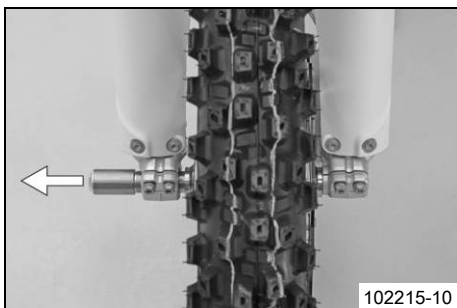

- Håll fast framhjulet och dra ut hjulaxeln. Ta ut framhjulet ur gaffeln.



Info

Manövrera inte bromshandtaget när framhjulet är demonterat. Lägg alltid ner hjulet så att bromsskivan inte skadas.

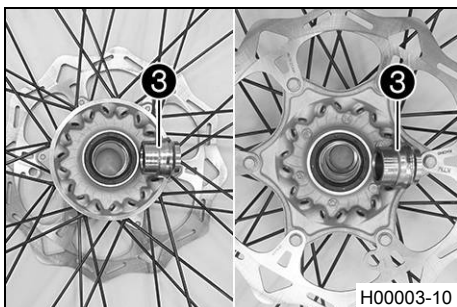

- Ta bort distanshylsorna ③.

13.2 Montera framhjulet ↘



Varning

Risk för olyckor Minskad bromsverkan om det finns olja eller fett på bromsskivorna.

- Bromsskivorna måste alltid hållas fria från olja och fett, gör vid behov rent med bromsrengöringsmedel.

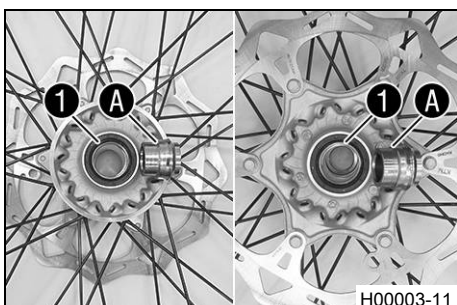

- Kontrollera om hjullagret är skadat eller slitet.
 - » Om hjullagret är skadat eller slitet:
 - Byt framhjulslager. ↘
- Rengör och fetta in axeltätningarna ① och distanshylsornas löpyta A.

Långtidsfett (☛ s 103)

- Sätt i distanshylsorna.
- Sätt framhjulet på plats och stick in hjulaxeln.
- ✓ Bromsbeläggen är rätt placerade.

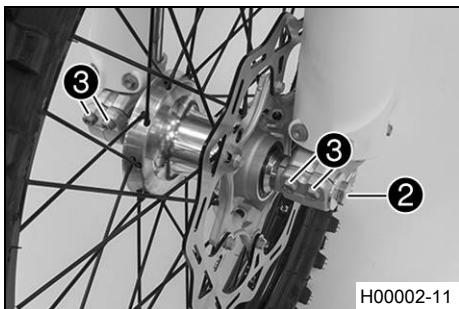

- Sätt i och dra åt skruven ②.

Specifikation

Skruv hjulaxel fram	M20x1,5	35 Nm
---------------------	---------	-------

- Manövrera bromshandtaget flera gånger tills bromsbeläggen ligger an mot bromsskivan.
- Ta bort motorcykeln från mc-lyften. (☛ s 36)
- Dra i frambromsen och komprimera gaffeln ordentligt några gånger.

✓ Gaffelbenen justeras.

- Dra åt skruvarna ③.

Specifikation

Skruv axelklämma	M8	15 Nm
------------------	----	-------

13.3 Demontera bakhjulet ☛

Förarbete

- Lyft upp motorcykeln med mc-lyft. (☛ s 36)

Huvudarbete

- Tryck bromsoket för hand mot bromsskivan så att bromskolven trycks tillbaka.



Info

Se till att bromsoket inte pressas mot ekrarna när bromskolven trycks tillbaka.

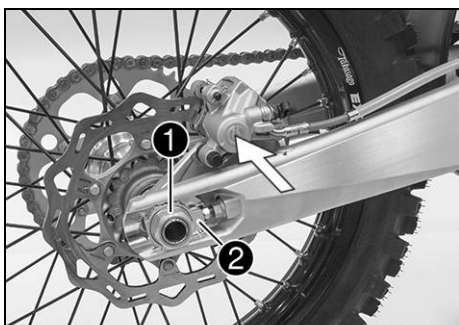

- Ta bort muttern ①.

- Ta bort kedjespännaren ②. Dra endast ut hjulaxeln ③ tills bakhjulet kan skjutas framåt.

- Skjut bakhjulet framåt så långt som möjligt. Ta bort kedjan från bakdrevet.



Info

Skydda motorcykeln och dess komponenter mot skador med hjälp av en presenning.

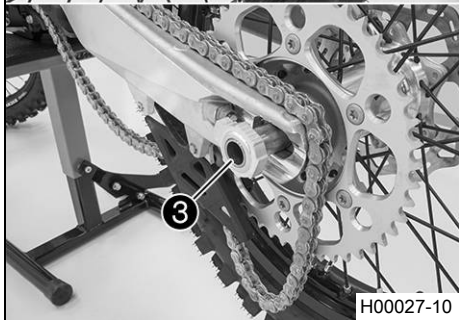

- Håll fast bakhjulet och dra ut hjulaxeln. Ta ut bakhjulet ur baksvingen.



Info

Manövrera inte fotbromspedalen när bakhjulet är demonterat. Lägg alltid ner hjulet så att bromsskivan inte kan skadas.

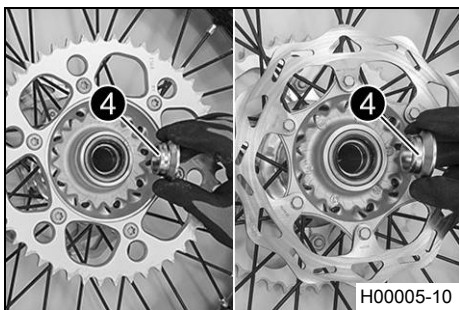

- Ta bort distanshylsorna ④.

13.4 Montera bakhjulet ☛



Varning

Risk för olyckor Minskad bromsverkan om det finns olja eller fett på bromsskivorna.

- Bromsskivorna måste alltid hållas fria från olja och fett, gör vid behov rent med bromsrengöringsmedel.

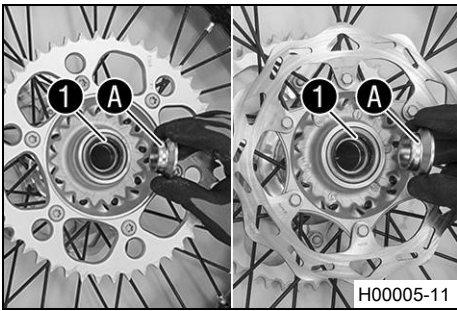

H00005-11

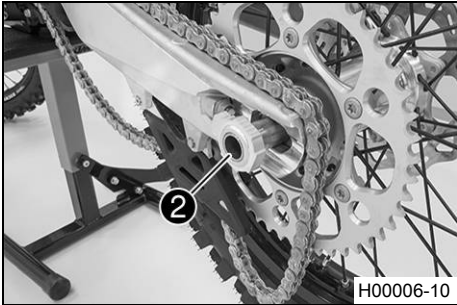

H00006-10

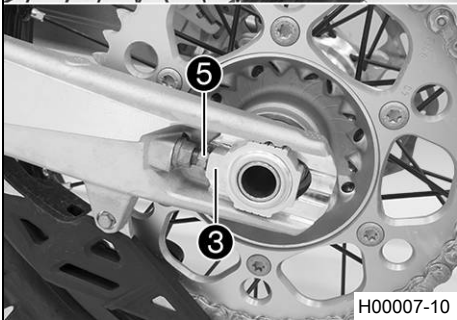
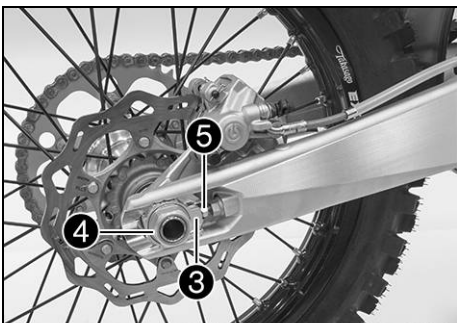

H00007-10

Huvudarbete

- Kontrollera om hjullagret är skadat eller slitet.
 - » Om hjullagret är skadat eller slitet:
 - Byt bakhjulslager. 🛠️
- Rengör och fetta in axeltättningsringarna ① och distanshylsornas löpyta A.

Långtidsfett (☞ s 103)

- Sätt i distanshylsorna.
- Sätt bakhjulet på plats och stick in hjulaxeln ②.
 - ✓ Bromsbeläggen är rätt placerade.
- Lägg på kedjan.

- Positionera kedjespännaren ③. Montera muttern ④ utan att dra åt den.
- Se till att kedjespännarna ③ ligger an mot justerskruvarna ⑤.
- Kontrollera kedjespänningen. (☞ s 54)
- Dra åt muttern ④.

Specifikation

Mutter hjulaxel bak	M25x1,5	80 Nm
---------------------	---------	-------

i Info

Tack vare kedjespännarnas stora justeringsområde (32 mm) kan olika sekundära utväxlingsförhållanden köras med samma kedjelängd. Kedjespännarna ③ kan vridas 180°.

- Trampa ned bromspedalen flera gånger tills bromsbeläggen ligger an mot bromsskivan och en tydlig tryckpunkt känns.

Efterarbete

- Ta bort motorcykeln från mc-lyften. (☞ s 36)

13.5 Kontrollera däckens skick**i Info**

Montera endast däck som godkänts och/eller rekommenderats av KTM. Andra däck kan påverka köregenskaperna negativt. Däckens typ, skick och lufttryck påverkar motorcykelns köregenskaper. Fram- och bakhjul ska alltid ha däck med likartat profilmönster. Slitna däck påverkar köregenskaperna negativt, i synnerhet på våt körbana.

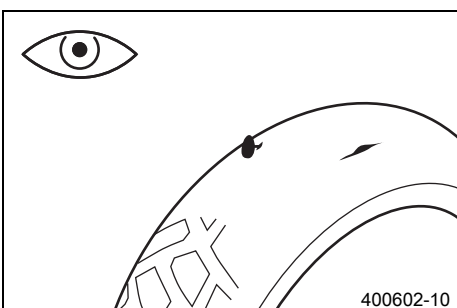

400602-10

- Kontrollera fram- och bakhjulets däck med avseende på snittskador, föremål som fastnat eller andra skador.
 - » Om däckets har snittskador, om föremål fastnat eller om det har andra skador:
 - Byt däck.
- Kontrollera mönsterdjupet.

i Info

Beakta gällande bestämmelser angående mönsterdjupet.

Minsta mönsterdjup	≥ 2 mm
--------------------	--------

- » Om mönsterdjupet är för litet:
 - Byt däck.
- Kontrollera däckens ålder.

i Info

Däckens tillverkningsdatum anges för det mesta på däcken med hjälp av de fyra sista siffrorna i DOT beteckningen. De två första siffrorna anger tillverkningsveckan och de två sista tillverkningsåret. KTM rekommenderar ett däckbyte senast efter 5 år, oberoende av däckens slitage.

- » Om däcken är äldre än 5 år:
 - Byt däck.

13.6 Kontrollera lufttrycket i däcken

i Info

För lågt däcktryck ökar däckets slitage och leder till överhettning. Korrekt däcktryck säkerställer bästa möjliga körkomfort och ökar däckens livslängd.

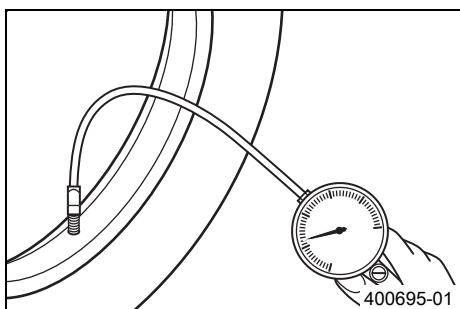

- Ta bort skyddshättan.
- Kontrollera lufttrycket när däcken är kalla.

Däcktryck terräng	
fram	1,0 bar
bak	1,0 bar

- » Om däcktrycket inte överensstämmer med specifikationen:
 - Korrigera däcktrycket.
- Sätt tillbaka skyddshättan.

13.7 Kontrollera ekrarnas spänning

! Varning

Risk för olyckor Instabila köregenskaper på grund av felaktig ekerspänning.

- Se till att ekerspänningen är korrekt. (Din auktoriserade KTM-verkstad hjälper gärna till.)

i Info

En lös eker gör att hjulet kommer ur balans. Inom kort tid kommer ytterligare ekrar att lossna. Om ekrarna är för hårt spända kan de rivas av på grund av lokal överbelastning. Kontrollera ekerspänningen regelbundet, i synnerhet på en ny motorcykel.

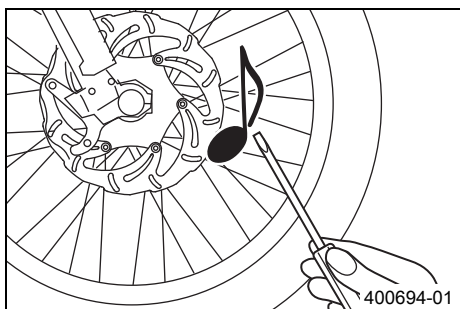

- Slå kort på varje eker med bladet på en skruvmejsel.

i Info

Ljutfrekvensen är beroende av ekerns längd och diameter. Olika ljutfrekvens från ekrar med samma längd och diameter tyder på att de är olika spända.

Ett ljust ljud ska höras.

- » Om ekrarna är olika spända:
 - Korrigera ekrarnas spänning. 🗨️
- Kontrollera ekrarnas åtdragningsmoment.

Specifikation

Ekernippel framhjul	M4,5	6 Nm
Ekernippel bakhjul	M4,5	6 Nm

Momentnyckel med flera insatser i en sats (58429094000)

14.1 Demontera batteri ↘

- Varning**
Risk för personskador Batterier innehåller skadliga ämnen.
- Förvara batterier utom räckhåll för barn.
 - Undvik gnistor och öppen låga i närheten av batteriet.
 - Ladda endast i väl ventilerade lokaler.
 - Håll minst minimiavstånd till brännbara ämnen vid laddningen.
 Minimiavstånd 1 m
 - Djupurladdade batterier med spänning under 9 volt får inte längre laddas upp. De måste omhändertas för avfallshantering.

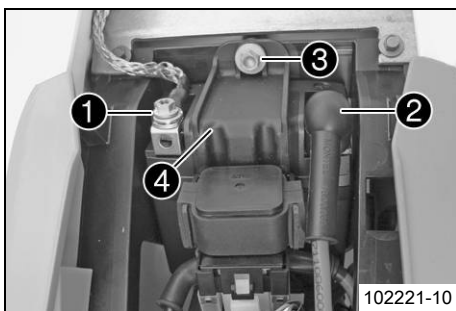
**Förarbete**

- Stäng av alla strömförbrukare och motorn.
- Ta bort sadeln. (☛ s 46)

Huvudarbete
(alla SX-F modeller)

- Lossa minuskabeln ① från batteriet.
- Dra tillbaka pluspolens lock ② och lossa batteriets pluskabel.
- Ta bort skruven ③.
- Dra fästbygel ④ framåt och avlägsna batteriet genom att dra det uppåt.

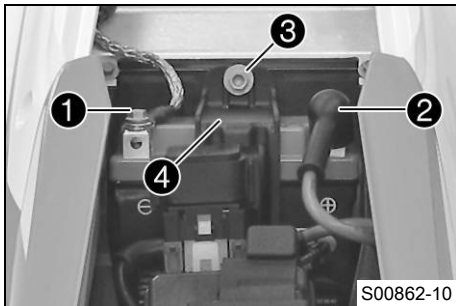
**(XC-F US)**

- Lossa minuskabeln ① från batteriet.
- Dra tillbaka pluspolens lock ② och lossa batteriets pluskabel.
- Ta bort skruven ③.
- Dra fästbygel ④ framåt och avlägsna batteriet genom att dra det uppåt.

14.2 Montera batteriet ↘

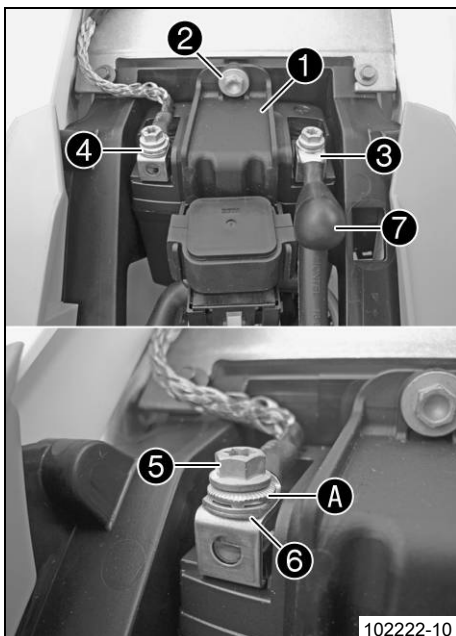
**Huvudarbete****(alla SX-F modeller)**

- Sätt in batteriet i batterifacket med polerna framåt och fixera med fästbygel ①.

Batteri (C22S) (☛ s 96)

- Sätt i och dra åt skruven ②.

Specifikation

Övriga muttrar chassi	M6	10 Nm
-----------------------	----	-------

- Anslut pluskabeln ③ och minuskabeln ④ till batteriet.

Specifikation

Skruv batteripol	M5	2,5 Nm
------------------	----	--------

Kontaktbrickorna ① måste monteras mellan skruvarna ⑤ och kabelskorna ⑥ med klorna nedåt.
--

- Skjut för pluspolens lock ⑦ över pluspolen.

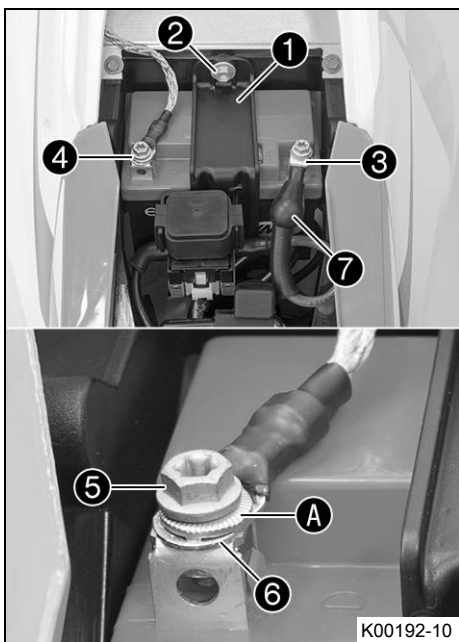
**(XC-F US)**

- Sätt in batteriet i batterifacket med polerna framåt och fixera med fästbygeln **1**.

Batteri (HJTZ5S-FP) (☞ s 96)

- Sätt i och dra åt skruven **2**.

Specifikation

Övriga muttrar chassi	M6	10 Nm
-----------------------	----	-------

- Anslut pluskabeln **3** och minuskabeln **4** till batteriet.

Specifikation

Skruv batteripol	M5	2,5 Nm
------------------	----	--------

Kontaktbrickorna A måste monteras mellan skruvarna 5 och kabelskorna 6 med klorna nedåt.

- Skjut för pluspolslocket **7** över pluspolen.

Efterarbete

- Montera sadeln. (☞ s 47)

14.3 Ladda batteriet**Varning**

Risk för personskador Batterier innehåller skadliga ämnen.

- Förvara batterier utom räckhåll för barn.
- Undvik gnistor och öppen låga i närheten av batteriet.
- Ladda endast i väl ventilerade lokaler.
- Håll minst minimiavstånd till brännbara ämnen vid laddningen.
Minimiavstånd 1 m
- Djupurladdade batterier med spänning under 9 volt får inte längre laddas upp. De måste omhändertas för avfallshantering.

**Varning**

Miljörisker Batteriets komponenter och beståndsdelar skadar miljön.

- Släng inte batterier i hushållssoporna. Defekta batterier måste kasserars med hänsyn till miljön. Lämna in batteriet till din auktoriserade KTM-återförsäljare eller till återvinningscentralen.

**Varning**

Risk för miljöskador Miljöfarliga ämnen orsakar miljöskador.

- Oljor, fetter, filter, bränsle, rengöringsmedel, bromsvätska etc ska alltid tas omhand och lämnas in för avfallshantering enligt gällande bestämmelser.

**Info**

Batteriets laddningsnivå sjunker även när batteriet inte belastas.

Laddningsnivå och laddningssätt är mycket viktiga för batteriets livslängd.

Snabb uppladdning med hög laddningsström minskar livslängden.

Om laddströmmen, laddspänningen eller laddtiden överskrider, förstörs batteriet.

När batteriet tömts genom startförsök ska det laddas direkt.

Om batteriet står urladdat under en längre tid utsätts det för en djup urladdning och dess kapacitet förloras. Batteriet förstörs.

Batteriet är underhållsfritt.

Förarbete

- Stäng av alla strömförbrukare och motorn.
- Ta bort sadeln. (☞ s 46)
- Demontera batteriet. ☞ (☞ s 73)



Huvudarbete (alla SX-F modeller)

- Kontrollera batterispänningen.
 - » Batterispänning: < 9 V
 - Ladda inte batteriet.
 - Byt ut batteriet och återvinn det gamla batteriet på ett korrekt sätt.
 - » Om specifikationen motsvaras:
 - Batterispänning: \geq 9 V
 - Ladda batteriet.
- Anslut batteriladdaren till batteriet. Slå på laddaren.

Batteriladdare (58429074000)

Laddaren kan även användas för att testa vilospänningen, batteriets startförmåga och generatorn. Batteriet kan inte överladdas med denna laddare. Vid lägre temperaturer kan laddningstiden vara längre.

i Info
Ta aldrig bort locket ①.

- Stäng av batteriladdaren efter laddningen och dra ut den från batteriet.

Specifikation

Laddningsström, laddningsspänning och laddningstid får inte överskridas.	
Max. laddningsspänning	14,4 V
Max. laddström	3,0 A
Ladda upp batteriet med jämna mellanrum om motorcykeln inte körs	6 månader

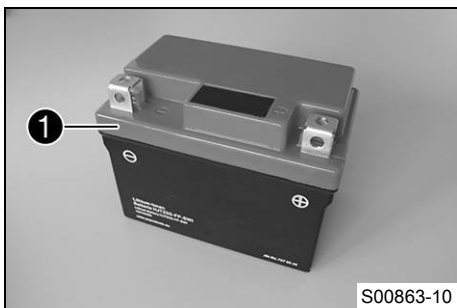

(XC-F US)

- Kontrollera batterispänningen.
 - » Batterispänning: < 9 V
 - Ladda inte batteriet.
 - Byt ut batteriet och återvinn det gamla batteriet på ett korrekt sätt.
 - » Om specifikationen motsvaras:
 - Batterispänning: \geq 9 V
 - Ladda batteriet.
- Anslut batteriladdaren till batteriet. Slå på laddaren.

Batteriladdare (58429074000)

Laddaren kan även användas för att testa vilospänningen, batteriets startförmåga och generatorn. Batteriet kan inte överladdas med denna laddare. Vid lägre temperaturer kan laddningstiden vara längre.

i Info
Ta aldrig bort locket ①.

- Stäng av batteriladdaren efter laddningen och dra ut den från batteriet.

Specifikation

Laddningsström, laddningsspänning och laddningstid får inte överskridas.	
Max. laddningsspänning	14,4 V
Max. laddström	3,0 A
Kortsiktig maximal laddningsström	10,0 A
Ladda upp batteriet med jämna mellanrum om motorcykeln inte körs	6 månader

Efterarbete

- Montera batteriet. (☞ s 73)
- Montera sadeln. (☞ s 47)

14.4 Byta huvudsäkring

Varning

Brandrisk När felaktiga säkringar används kan elsystemet överbelastas.

- Använd endast säkringar med korrekt amperetal. Säkringar får aldrig förbikopplas eller repareras.

i Info

Alla strömförbrukare i fordonet är säkrade via huvudsäkringen. Den sitter i startreläets hus under sadeln.

Förarbete

- Stäng av alla strömförbrukare och motorn.
- Ta bort sadeln. (☞ s 46)

Huvudarbete

- Dra bort startreläet **1** från hållaren.

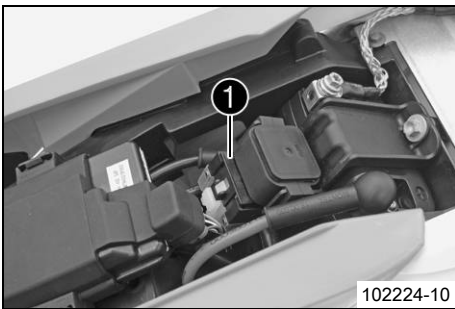

102224-10

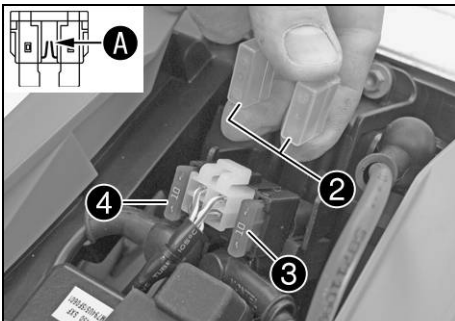

- Ta bort skyddshättorna **2**.
- Ta bort den defekta huvudsäkringen **3**.

i Info

När smältråden **A** är bruten är säkringen defekt. Inne i startreläet finns en reservsäkring **4**.

- Sätt i en ny huvudsäkring.

Säkring (58011109110) (☞ s 96)

- Kontrollera elsystemets funktion.

i Tips

Sätt i en ny reservsäkring så att den finns till hands vid behov.

- Sätt på skyddshättorna.
- Stick på startreläet på hållaren och dra kabeln.



102225-10

Efterarbete

- Montera sadeln. (☞ s 47)

15.1 Kylsystem

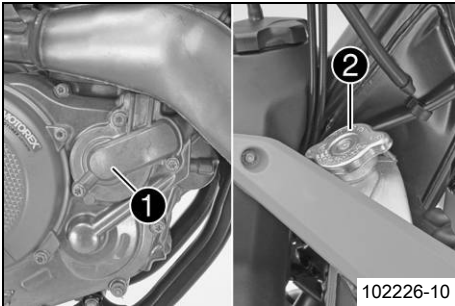

Vattenpumpen ① i motorn sörjer för en tvångscirkulation av kylvätskan. Vid uppvärmning stiger trycket i kylsystemet. Detta tryck regleras av en ventil i kylarlocket ②. Den angivna kylvätsketemperaturen kan därför tillåtas utan att funktionsstörningar uppstår.

120 °C

Kylningen fås av fartvinden.

Lägre körhastighet ger lägre kyleffekt. Smutsiga kylarlameller minskar också kyleffekten.

15.2 Kontrollera frostskyddet och kylvätskenivån

**Varning**

Risk för skållskador När motorcykeln körs blir kylvätskan mycket varm och dessutom trycksatt.

- Öppna inte kylare, kylslangar eller andra komponenter i kylsystemet när motorn är driftsvarm. Vänta tills motorn och kylsystemet har svalnat. Om skållskador uppstår ska de drabbade ställena spolas med ljummet vatten.

**Varning**

Brandrisk Kylvätskan är giftig och hälsovådlig.

- Se till att kylvätskan inte kommer i kontakt med hud, ögon eller kläder. Vid ögonkontakt ska ögonen spolas med vatten omedelbart. Uppsök läkare. Tvätta genast av kontaminerade hudområden med tvål och vatten. Om man har svält kylvätska måste man genast uppsöka läkare. Byt kläder som är kontaminerade med bränslet. Se till att förvara kylvätskan utom räckvidd från barn.

Krav

Motorn är kall.

- Ställ motorcykeln på en vågrät yta.
- Ta bort kylarlocket.
- Kontrollera kylvätskans frostskydd.

-25... -45 °C

» Om kylvätskans frostskydd inte överensstämmer med specifikationen:

- Korrigera kylvätskans frostskydd.

- Kontrollera kylvätskenivån i kylaren.

Kylvätskans nivå ① över kylarens lameller	10 mm
---	-------

» Om kylvätskenivån inte överensstämmer med specifikationen:

- Korrigera kylvätskenivån.

Kylvätska (☛ s 101)

- Montera kylarlocket.

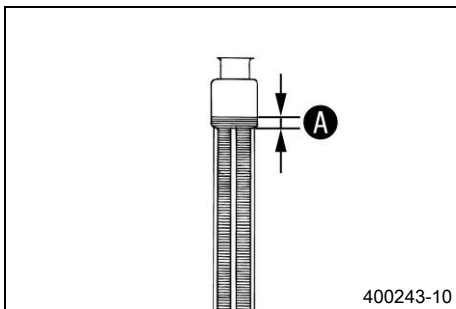

400243-10

15.3 Kontrollera kylvätskenivån

**Varning**

Risk för skållskador När motorcykeln körs blir kylvätskan mycket varm och dessutom trycksatt.

- Öppna inte kylare, kylslangar eller andra komponenter i kylsystemet när motorn är driftsvarm. Vänta tills motorn och kylsystemet har svalnat. Om skållskador uppstår ska de drabbade ställena spolas med ljummet vatten.

**Varning**

Brandrisk Kylvätskan är giftig och hälsovådlig.

- Se till att kylvätskan inte kommer i kontakt med hud, ögon eller kläder. Vid ögonkontakt ska ögonen spolas med vatten omedelbart. Uppsök läkare. Tvätta genast av kontaminerade hudområden med tvål och vatten. Om man har svält kylvätska måste man genast uppsöka läkare. Byt kläder som är kontaminerade med bränslet. Se till att förvara kylvätskan utom räckvidd från barn.

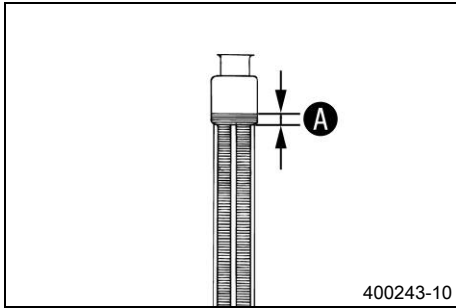
**Krav**

Motorn är kall.

- Ställ motorcykeln på en vågrät yta.
- Ta bort kylarlocket.
- Kontrollera kylvätskenivån i kylaren.

Kylvätskans nivå A över kylarens lameller	10 mm
--	-------

- » Om kylvätskenivån inte överensstämmer med specifikationen:
 - Korrigera kylvätskenivån.

Kylvätska (☛ s 101)

- Montera kylarlocket.

15.4 Tappa av kylvätska ☛

! Varning

Risk för skållskador När motorcykeln körs blir kylvätskan mycket varm och dessutom trycksatt.

- Öppna inte kylare, kylslangar eller andra komponenter i kylsystemet när motorn är driftsvarm. Vänta tills motorn och kylsystemet har svalnat. Om skållskador uppstår ska de drabbade ställena spolas med ljummet vatten.

! Varning

Brandrisk Kylvätskan är giftig och hälsovådlig.

- Se till att kylvätskan inte kommer i kontakt med hud, ögon eller kläder. Vid ögonkontakt ska ögonen spolas med vatten omedelbart. Uppsök läkare. Tvätta genast av kontaminerade hudområden med tvål och vatten. Om man har svält kylvätska måste man genast uppsöka läkare. Byt kläder som är kontaminerade med bränslet. Se till att förvara kylvätskan utom räckvidd från barn.

Krav

Motorn är kall.

- Ställ upp motorcykeln lodrätt.
- Ställ en lämplig behållare under vattenpumplocket.
- Ta bort skruven **1**. Ta bort kylarlocket **2**.
- Låt kylvätskan rinna ut helt.
- Sätt i skruven **1** och en ny tätningring och dra åt den.

Specifikation

Skruv vattenpumplock	M6	10 Nm
----------------------	----	-------

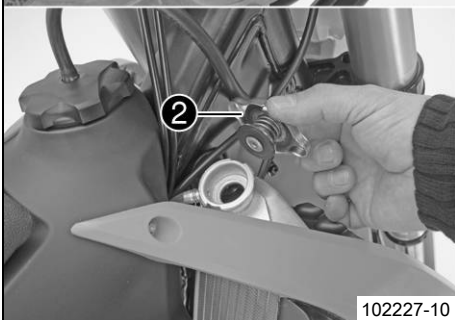
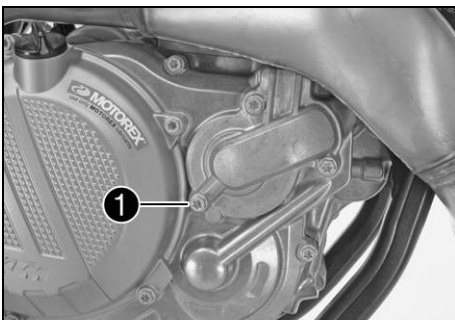

102227-10

15.5 Fylla på kylvätska ↗

**Varning****Brandrisk** Kylvätskan är giftig och hälsovådlig.

- Se till att kylvätskan inte kommer i kontakt med hud, ögon eller kläder. Vid ögonkontakt ska ögonen spolas med vatten omedelbart. Uppsök läkare. Tvätta genast av kontaminerade hudområden med tvål och vatten. Om man har svält kylvätska måste man genast uppsöka läkare. Byt kläder som är kontaminerade med bränslet. Se till att förvara kylvätskan utom räckvidd från barn.

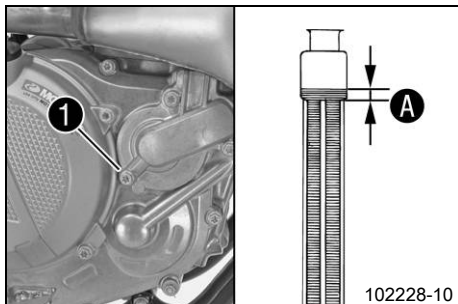

- Se till att skruven ① är fast åtdragen.
- Ställ upp motorcykeln lodrätt.
- Fyll på kylvätska upp till måttet A över kylamellerna.

Specifikation

Mått A över kylarlamellerna	10 mm
Kylvätska	1,20 l
	Kylvätska (☞ s 101)

- Montera kylarlocket.
- Provkör.
- Kontrollera kylvätskenivån. (☞ s 77)

16.1 Kontrollera gasvajers spel

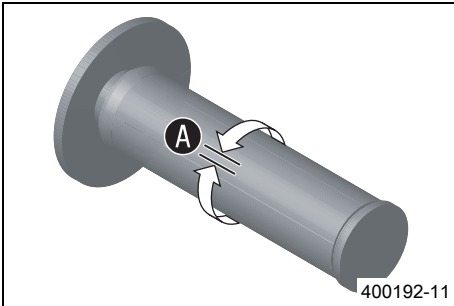

- Kontrollera att gashandtaget går lätt.
- Ställ styret i läget för körning rakt framåt. Vrid gashandtaget lätt fram och tillbaka för att bestämma gasvajers spel **A**.

Gasvajer, spel	3... 5 mm
----------------	-----------

- » Om gasvajers spel inte överensstämmer med specifikationen:
 - Ställ in gasvajers spel. ↩️ (☞ s 80)



Fara

Risk för förgiftning Avgaser är giftiga och kan leda till medvetlöshet och dödsfall.

- När motorn går krävs en tillräckligt kraftig ventilation. Motorn får inte startas eller köras i slutna utrymmen utan lämplig utsugning.

- Starta motorn och låt den gå på tomgång. Vrid styret fram och tillbaka över hela styrområdet.

Tomgångsvarvtalet får inte förändras.

- » Om tomgångsvarvtalet förändras:
 - Ställ in gasvajers spel. ↩️ (☞ s 80)

16.2 Ställa in gasvajers spel ↩️



Info

Om du redan säkerställt att gasvajrarna dragits på ett korrekt sätt behöver bränsletanken inte demonteras.

Förarbete

- Ta bort sadeln. (☞ s 46)
- Demontera bränsletanken. ↩️ (☞ s 51)
- Kontrollera gasvajers dragning. (☞ s 57)

Huvudarbete

- Ställ styret i läget för körning rakt framåt.
- Skjut tillbaka dammtätningen **1**.
- Lossa muttern **2**. Skruva in justerskruven **3** helt.
- Lossa muttern **4**.
- Tryck in kallstartknappen **6** till stoppläget.
- Vrid justerskruven **5** så att kallstartknappen återgår till utgångsläget när gashandtaget vrids framåt.
- Dra åt muttern **4**.
- Vrid justerskruven **3** så att gasvajern har spel vid gashandtaget.

Specifikation

Gasvajer, spel	3... 5 mm
----------------	-----------

- Dra åt muttern **2**.
- Skjut på skyddshylsan **1**. Kontrollera att gashandtaget går lätt.

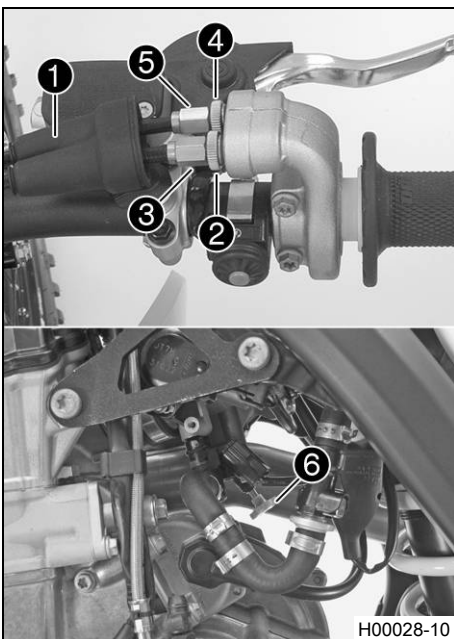

Efterarbete

- Kontrollera gasvajers spel. (☞ s 80)

16.3 Inställning av gasresponsens egenskaper ↗

i Info

Gasresponsens egenskaper kan ändras på gashandtaget genom att byta ut insatsen. En insats med andra egenskaper medföljer.

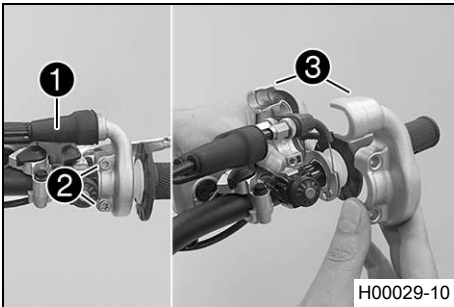

H00029-10

Huvudarbete

- Skjut tillbaka dammtätningen **1**.
- Avlägsna skruvarna **2** och halvskalen **3**.
- Haka loss gasvajrarna och ta bort röret.

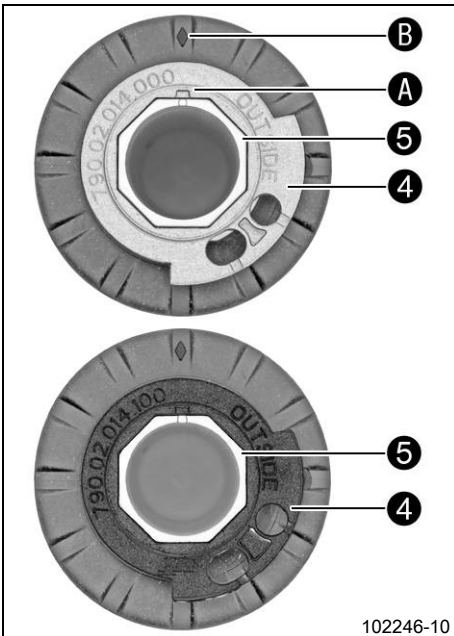

102246-10

- Ta bort insatsen **4** från handtaget **5**.
- Sätt dit önskad insats på handtaget.

Specifikation

Betäckningen **OUTSIDE** måste vara synlig. Markeringen **A** måste vara positionerad vid markeringen **B**.

Alternativ 1

Insats grå (79002014000)

Alternativ 2

Insats svart (79002014100)

i Info

Med den grå insatsen öppnas gasspjället långsammare. Med den svarta insatsen öppnas gasspjället snabbare. Motorcykeln levereras med den grå insatsen monterad.

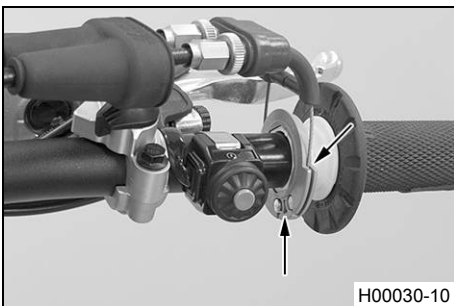

H00030-10

- Rengör styrets utsida och handtagets insida. Sätt dit handtaget på styret.
- Haka i gasvajrarna på insatsen och dra dem korrekt.
- Sätt dit halvorna **3**, montera och dra åt skruvarna **2**.

Specifikation

Skruv gashandtag	M6	5 Nm
------------------	----	------

- Skjut på skyddshylsan och kontrollera att gashandtaget inte kärvar.

Efterarbete

- Kontrollera gasvajerns spel. (☛ s 80)

16.4 Ställa in tomgångsvarvtal ↗

⚠ Varning

Risk för olyckor Motorn kan plötsligt stanna om tomgångsvarvtalet är för lågt.

- Ställ in tomgångsvarvtalet på det specificerade värdet.

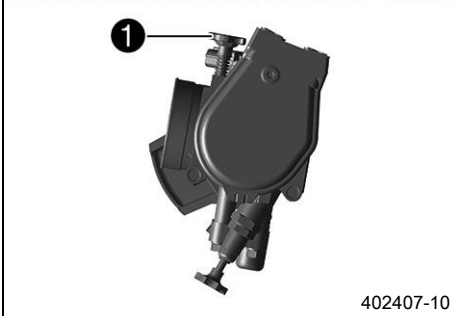
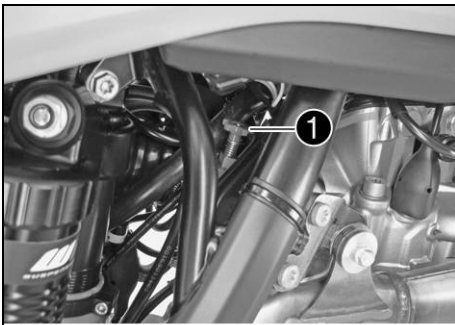

- Låt motorn gå tills den är varm.
- ✓ Kallstartknappen avaktiverad.



Fara

Risk för förgiftning Avgaser är giftiga och kan leda till medvetslöshet och dödsfall.

- När motorn går krävs en tillräckligt kraftig ventilation. Motorn får inte startas eller köras i slutna utrymmen utan lämplig utsugning.

- Ställ in tomgångsvarvtalet genom att vrida reglerskruven för tomgångsvarvtalet ①.

Specifikation

Tomgångsvarvtal	2 250... 2 350 v/min
-----------------	----------------------

Varvtalsmätare (45129075000)



Info

Skruva motsols för att minska tomgångsvarvtalet.
Skruva medsols för att öka tomgångsvarvtalet.

16.5 Programmera gasspjälläge



Info

Om styrdonet identifierar att gasspjälläget på tomgång måste programmeras om på nytt tänds **MIL** 2x per sekund.



Fara

Risk för förgiftning Avgaser är giftiga och kan leda till medvetslöshet och dödsfall.

- När motorn går krävs en tillräckligt kraftig ventilation. Motorn får inte startas eller köras i slutna utrymmen utan lämplig utsugning.

- Låt fordonet gå på tomgång.
- ✓ Lampan för **MIL** slocknar så fort programmeringen är avslutad.



Info

Om fordonet blir för varmt, kör det med mellanhögt varvtal för att kyla ner det. Stäng inte av fordonet efter detta utan låt det gå på tomgång.

16.6 Kontrollera växelspakens utgångsläge

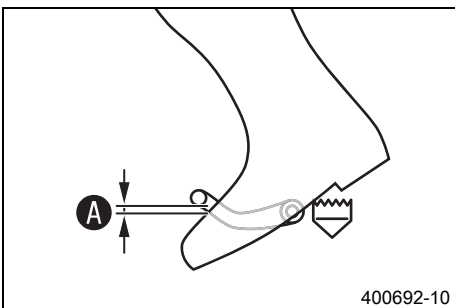

- Sätt dig på fordonet i körposition och mät avståndet **A** mellan stövelns överkant och växelspaken.

Avstånd mellan växelspaken och stövelns övre kant	10... 20 mm
---	-------------

- » Om avståndet inte överensstämmer med specifikationen:
 - Ställ in växelspakens utgångsläge. ↩ (☞ s 83)

16.7 Ställa in växelspakens utgångsläge ↩

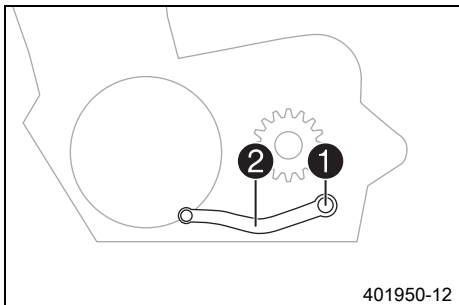

- Ta bort skruven ① och ta av växelspaken ②.

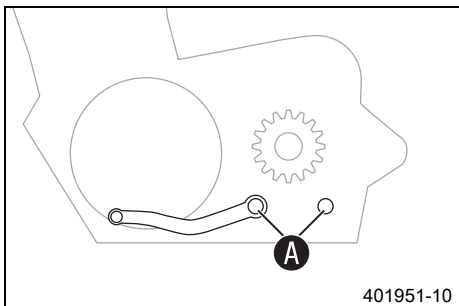

- Gör rent kuggarna A på växelspaken och växelaxeln.
- Placera växelspaken i önskat läge på växelaxeln och se till att kuggarna greppar.



Info

Inställningsområdet är begränsat.

Växelspaken får inte beröra någon av fordonets komponenter vid växling.

- Sätt i och dra åt skruven.

Specifikation

Skruv växelspak	M6	14 Nm	Loctite® 243™
-----------------	----	-------	---------------

17.1 Byta bränslesil ↘

**Fara****Brandrisk** Bränslet är lättantändligt.

- Fyll inte på bränsle i närheten av öppen eld eller brinnande cigaretter. Stäng alltid av motorn när du ska fylla på bränsle. Se till att inget bränsle spills på heta fordonsdelar. Torka genast bort utspillt bränsle.
- Bränslet i bränsletanken expanderar vid uppvärmning och kan tränga ut om tanken är för full. Observera uppgifterna för tankning.

**Varning****Risk för förgiftning** Bränsle är giftigt och hälsovådligt.

- Se till att bränslet inte kommer i kontakt med hud, ögon eller kläder. Andas inte in besinångor. Vid ögonkontakt ska ögonen spolats med vatten omedelbart. Uppsök läkare. Tvätta genast av kontaminerade hudområden med tvål och vatten. Om man har svält bränsle måste man genast uppsöka läkare. Byt kläder som är kontaminerade med bränslet.

**Varning****Risk för miljökador** Icke fackmässig hantering av bränsle innebär risk för miljökador.

- Bränslet får inte hamna i grundvattnet, marken eller avloppssystemet.

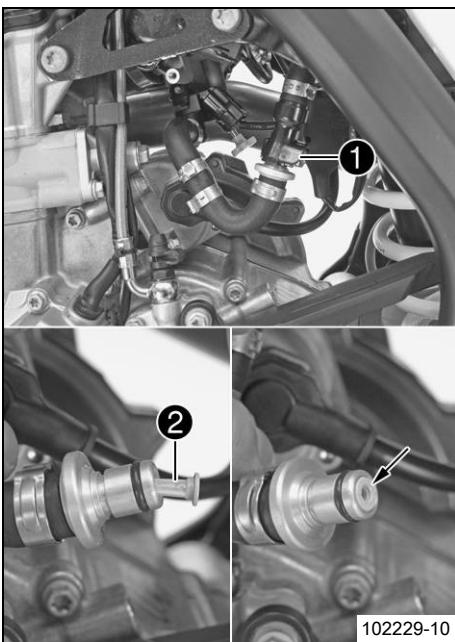

- Rengör bränsleledningens stickanslutning ① noggrant med tryckluft.

**Info**

Det får absolut inte komma in smuts i bränsleledningen. Om det tränger in smuts blir det stopp i insprutningsventilen!

- Lossa bränsleledningens stickanslutning.

**Info**

Det kan rinna ut rester av bränsle ur bränsleslangen.

- Dra ut bränslesilen ② ur anslutningsdelen.
- Skjut in den nya bränslesilen i anslutningsdelen.
- Smörj in o-ringen och anslut bränsleledningens stickanslutning.

**Fara****Risk för förgiftning** Avgaser är giftiga och kan leda till medvetlöshet och dödsfall.

- När motorn går krävs en tillräckligt kraftig ventilation. Motorn får inte startas eller köras i slutna utrymmen utan lämplig utsugning.

- Starta motorn och kontrollera hur ventilen reagerar.

17.2 Kontrollera motoroljenivån

**Info**

Motoroljenivån kan kontrolleras vid kall eller driftsvarm motor.

Förarbete

- Ställ motorcykeln på en vågrät yta.

Krav

Motorn är kall.

- Kontrollera motoroljenivån.

Motoroljan når upp till synglasets mitt **A**.

» Om motoroljan inte når upp till synglasets mitt:

- Fyll på motorolja. (↪ s 87)

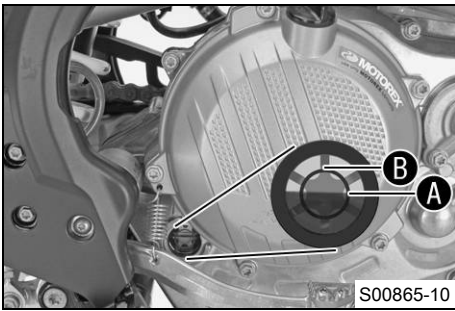

**Krav**

Motorn är driftsvarm.

- Kontrollera motoroljenivån.

 **Info**

Stäng av motorn och vänta en minut. Genomför sedan kontrollen.

Motoroljan står mellan synglasets mitt **A** och synglasets övre kant **B**.

- » Om motoroljan inte når upp till synglasets mitt **A**:
 - Fyll på motorolja. (☛ s 87)

17.3 Byta motorolja och oljefilter, rengöra oljesilar 🛠️

 **Varning**

Risk för skållskador Motorolja och växellådsolja blir mycket varma när motorcykeln körs.

- Använd lämpliga skyddskläder och skyddshandskar. Om skållskador uppstår ska de drabbade ställena spolras med ljummet vatten.

 **Varning**

Risk för miljöskador Miljöfarliga ämnen orsakar miljöskador.

- Oljor, fetter, filter, bränsle, rengöringsmedel, bromsvätska etc ska alltid tas omhand och lämnas in för avfallshantering enligt gällande bestämmelser.

 **Info**

Motoroljan ska tappas av när motorn är driftsvarm.

Förarbete

- Ställ motorcykeln på en vågrät yta.

Huvudarbete

- Ställ en lämplig behållare under motorn.
- Ta bort oljeavtappningsskruven **1** samt magnet och tätningssring.

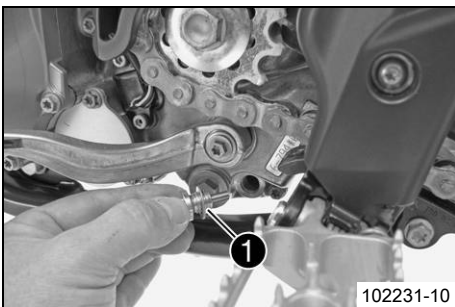

102231-10

- Ta bort låsskruven **2** med den korta oljesilen samt o-ringarna.

 **Info**

Ta inte bort skruven **A**.

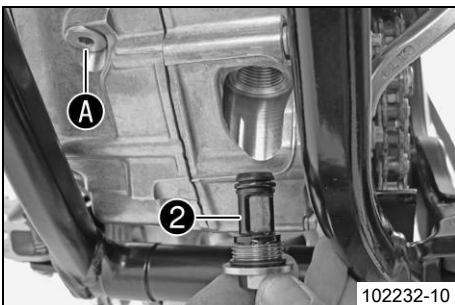

102232-10

- Ta bort låsskruven **3** med den långa oljesilen **4** samt o-ringarna.
- Låt motoroljan rinna ut helt.
- Rengör noggrant delarna och tätningssytorna.

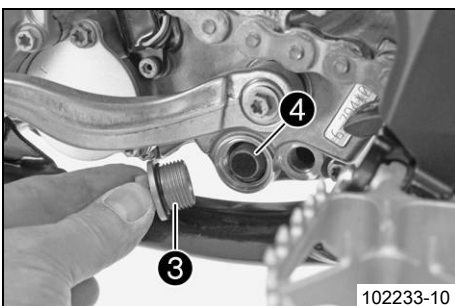

102233-10

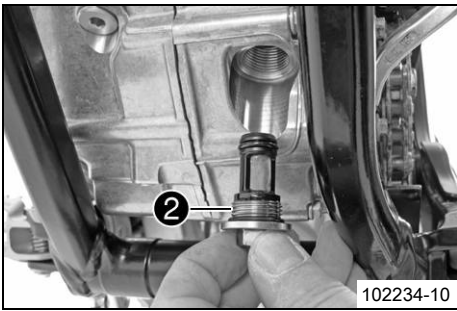

- Sätt dit låsskruven **2** med den korta oljesilen och o-ringarna och dra fast dem.

Specifikation

Låsskruv oljesil	M20x1,5	15 Nm
------------------	---------	-------

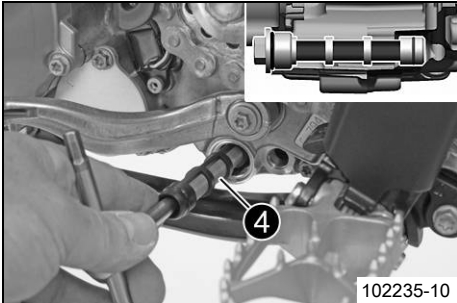

- Sätt oljesilen **4** med o-ringarna på en stiftnyckel.
- Sätt stiftnyckeln i hålet på låsskruven i motstående hälft av motorhuset.
- Skjut in oljesilen hela vägen in i motorhuset.

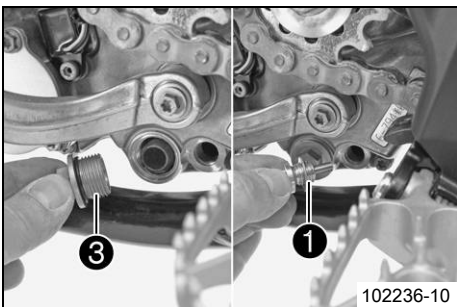

- Sätt i låsskruven **3** samt o-ring och dra åt skruven.

Specifikation

Låsskruv oljesil	M20x1,5	15 Nm
------------------	---------	-------

- Sätt i oljeavtappningsskruven **1** med magnet och ny tätningssring och dra åt den.

Specifikation

Oljeavtappningsskruv med magnet	M12x1,5	20 Nm
---------------------------------	---------	-------

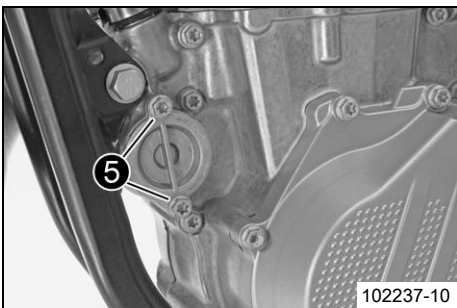

- Ta bort skruvarna **5**. Ta bort oljefilterlocket med o-ring.

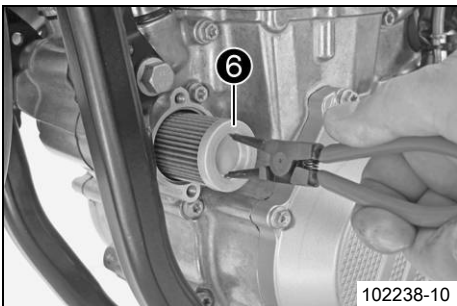

- Dra ut oljefiltret **6** ur oljefiltrets hölje.

Låsringtång omvänd (51012011000)

- Låt motorolja rinna ut helt.
- Rengör noggrant delarna och tätningssytan.

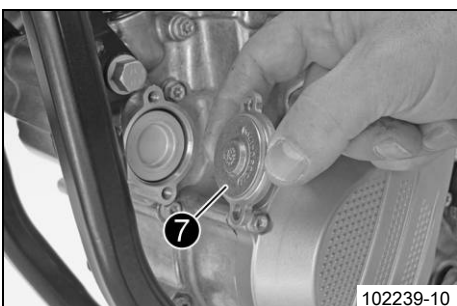

- Lägg motorcykeln på sidan och fyll på motorolja i oljefilterhuset till ca 1/3.
- Sätt i oljefiltret i oljefilterhuset.
- Smörj o-ring på oljefilterlocket och montera den med oljefilterlocket **7**.
- Sätt i och dra åt skruvarna.

Specifikation

Skruv oljefilterlock	M6	10 Nm
----------------------	----	-------

- Ställ motorcykeln upp.

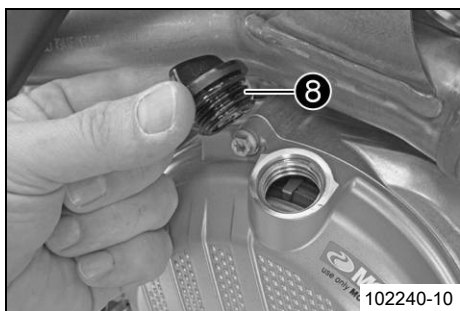

- Ta bort oljepåfyllningsskruven **8** med o-ringen från kopplingslocket och fyll på motorolja.

Motorolja	1,30 l	Motorolja (SAE 10W/50) (☞ s 101)
-----------	--------	----------------------------------

i Info

För litet motorolja eller lågkvalitativ motorolja leder till ökat slitage av motorn.

- Sätt i oljepåfyllningsskruven samt o-ringen och dra åt skruven.



Fara

Risk för förgiftning Avgaser är giftiga och kan leda till medvetslöshet och dödsfall.

- När motorn går krävs en tillräckligt kraftig ventilation. Motorn får inte startas eller köras i slutna utrymmen utan lämplig utsugning.

- Starta motorn och kontrollera att den är tät.

Efterarbete

- Kontrollera motoroljenivån. (☞ s 84)

17.4 Fylla på motorolja

i Info

För litet motorolja eller lågkvalitativ motorolja leder till ökat slitage av motorn.

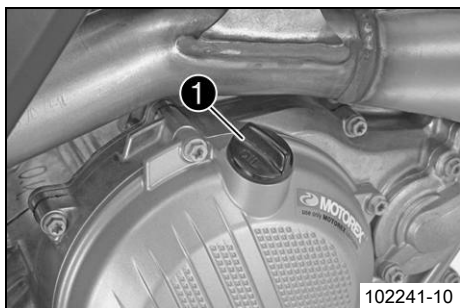

- Ta bort oljepåfyllningsskruven **1** med o-ringen från kopplingslocket.
- Fyll på samma typ av motorolja som vid motoroljebytet.

Motorolja (SAE 10W/50) (☞ s 101)

i Info

För bästa möjliga prestanda är det inte lämpligt att blanda olika typer av motorolja. Vi rekommenderar även ett motoroljebyte.

- Sätt i oljepåfyllningsskruven samt o-ringen och dra åt skruven.



Fara

Risk för förgiftning Avgaser är giftiga och kan leda till medvetslöshet och dödsfall.

- När motorn går krävs en tillräckligt kraftig ventilation. Motorn får inte startas eller köras i slutna utrymmen utan lämplig utsugning.

- Starta motorn och kontrollera tätheten.

18.1 Rengöra motorcykeln

Observera

Materialskada Skador och förstoring av komponenter genom högtryckstvätt.

- När fordonet görs rent med högtryckstvätt ska man undvika att rikta strålen mot elektriska komponenter, kontaktdon, vajrar, lager etc. Håll ett avstånd på minst 60 cm mellan högtrycksmunstycket och komponenten. För högt tryck kan leda till att delarna skadas eller förstörs.

 **Varning**

Risk för miljöskador Miljöfarliga ämnen orsakar miljöskador.

- Oljor, fetter, filter, bränsle, rengöringsmedel, bromsvätska etc ska alltid tas omhand och lämnas in för avfallshantering enligt gällande bestämmelser.

 **Info**

Rengör motorcykeln med jämna mellanrum. På så sätt behåller den sitt värde och utseende under en lång tid. Undvik direkt solljus på motorcykeln när du rengör den.

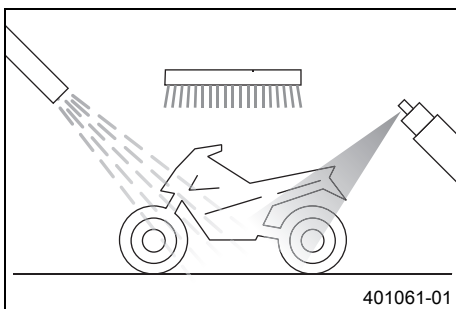

- Täta avgassystemet för att förhindra att vatten tränger in.
- Börja med att ta bort grov smuts med en mjuk vattenstråle.
- Mycket smutsiga ställen ska sprejas in med vanligt rengöringsmedel för motorcyklar och bearbetas med en pensel.

Rengöringsmedel för motorcykel (☛ s 103)

 **Info**

Använd varmt vatten med vanligt rengöringsmedel för motorcyklar och en mjuk svamp. Börja aldrig tvätta fordonet med motorcykelrengöringsmedel, skölj alltid av det med vatten först.

- När motorcykeln har spolats av noggrant med en mjuk vattenstråle bör den torka ordentligt.
- Ta bort locket på avgassystemet.

**Varning**

Risk för olyckor Minskad bromsverkan p g a våta eller smuts i bromssystemet.

- Bromsa försiktigt tills det våta eller smutsiga bromssystemet är torrt och rent.

- Efter rengöringen ska man köra ett stycke tills motorn har nått driftstemperatur.

 **Info**

Tack vare värmen försvinner vattnet även från oåtkomliga ställen på motorn och bromssystemet.

- För tillbaka skyddshättorna från styrets armaturer så att vatten som trängt in kan avdunsta.
- Smörj alla glid- och lagerställen när motorcykeln har svalnat.
- Rengör kedjan. (☛ s 53)
- Blanka metalldelar (utom bromsskivan och avgassystemet) ska behandlas med korrosionsskyddsmedel.

Konserveringsmedel för lack, metall och gummi (☛ s 103)

- Alla delar av plast eller med pulverbeläggning ska behandlas med milda rengöringsmedel och vårdande medel.

Specialrengöringsmedel för glänsande eller matta lack-, metall- och plastytor (☛ s 103)

19.1 Förvaring

**Varning****Risk för förgiftning** Bränsle är giftigt och hälsovådligt.

- Se till att bränslet inte kommer i kontakt med hud, ögon eller kläder. Andas inte in bensinångor. Vid ögonkontakt ska ögonen spolas med vatten omedelbart. Uppsök läkare. Tvätta genast av kontaminerade hudområden med tvål och vatten. Om man har svält bränsle måste man genast uppsöka läkare. Byt kläder som är kontaminerade med bränslet. Bränslet ska förvaras enligt föreskrift i en dunk och på behörigt avstånd från barn.

**Info**

När motorcykeln inte ska användas under en längre tid bör du utföra eller låta utföra följande åtgärder: Kontrollera alla delar med avseende på funktion och slitage. Eventuella underhållsarbeten, reparationer eller ombyggnader bör utföras under avställningstiden. Verkstäderna har då mindre att göra. På så sätt slipper du långa väntetider inför säsongstarten.

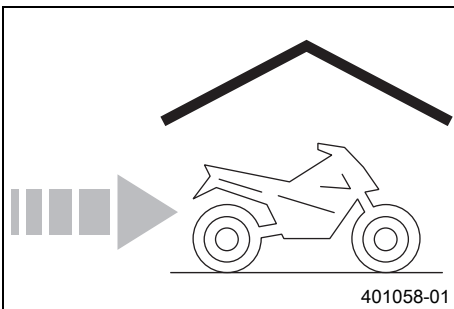

- Vid sista tankningen innan motorcykeln ställs av ska bränsletillsats blandas i.

Bränsletillsats (☞ s 103)

- Fyll på bränsle. (☞ s 23)
- Rengör motorcykeln. (☞ s 88)
- Byt motorolja och oljefilter, rengör oljesilarna. ☞ (☞ s 85)
- Kontrollera frostskyddet och kylvätskenivån. (☞ s 77)
- Kontrollera lufttrycket i däcken. (☞ s 72)
- Demontera batteriet. ☞ (☞ s 73)
- Ladda batteriet. ☞ (☞ s 74)

Specifikation

Förvaringstemperatur batteri utan direkt solljus	0... 35 °C
--	------------

- Ställ fordonet på en torr förvaringsplats. Inga större temperaturväxlingar bör förekomma.

**Info**

KTM rekommenderar att man lyfter upp motorcykeln.

- Lyft upp motorcykeln med mc-lyft. (☞ s 36)
- Täck över fordonet med en presenning eller filt som släpper igenom luft.

**Info**

Använd inte lufttätt material som hindrar fukt från att avdunsta och gynnar korrosion.

Under avställningstiden bör motorn inte gå under kortare perioder. Motorn värms inte upp tillräckligt. Vattenånga som bildas vid förbränningen kondenseras och gör att ventiler och avgasröret rostar.



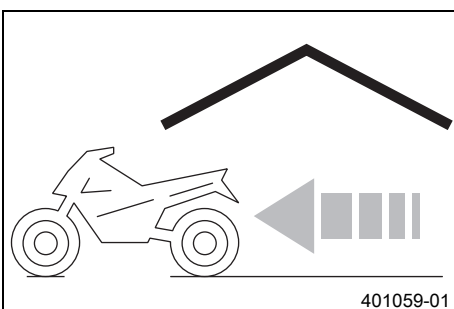







19.2 Idrifttagande efter förvaring



- Montera batteriet. ☞ (☞ s 73)
- Ta bort motorcykeln från mc-lyften. (☞ s 36)
- Genomför alltid kontroll- och skötselarbetena före idrifttagandet. (☞ s 20)
- Provkör fordonet.

Fel	Möjlig orsak	Åtgärd
Motorn roterar ej när elstartknappen trycks	Handhavandefel	– Utför arbetsmomenten för start av motorcykeln. (☞ s 20)
	Batteriet urladdat	– Ladda batteriet. 🛠️ (☞ s 74) – Kontrollera laddspänningen. 🛠️ – Kontrollera viloströmmen. 🛠️ – Kontrollera generatorns statorlindning. 🛠️
	Huvudsäkring har gått sönder	– Byt huvudsäkring. (☞ s 76)
	Startrelä defekt	– Kontrollera startreläet. 🛠️
	Startmotor defekt	– Kontrollera startmotorn. 🛠️
Motorn roterar, men startas inte	Stickanslutningen för bränsleledningen är inte ansluten	– Stick in bränsleledningens stickanslutning.
	Bränslesilen i bränsleslangens koppling är igensatt	– Byt ut bränslesilen. 🛠️ (☞ s 84)
	Tomgångsvarvtalet felaktigt justerat	– Ställ in tomgångsvarvtalet. 🛠️ (☞ s 81)
	Tändstift nedsotat eller vått	– Rengör och torka resp byt ut tändstiftet.
	Tändstiftets elektrodavstånd är för stort	– Ställ in elektrodavståndet. Specifikation Elektrodavstånd tändstift 0,8 mm
	Kortslutningskabeln i kabelhärvan skavd, kortslutningsbrytaren defekt	– Kontrollera kabelhärvan. (visuell kontroll) – Kontrollera elsystemet.
Fel i bränsleinsprutningssystemet	– Läs av felminnet med KTM-diagnosverktyget. 🛠️	
Motorn kommer inte upp i varvtal	Fel i bränsleinsprutningssystemet	– Läs av felminnet med KTM-diagnosverktyget. 🛠️
Motorn har för lite effekt	Luftfiltret mycket smutsigt	– Rengör luftfiltret och luftfilterboxen. 🛠️ (☞ s 48)
	Bränslefiltret mycket smutsigt	– Byt bränslefiltret. 🛠️
	Fel i bränsleinsprutningssystemet	– Läs av felminnet med KTM-diagnosverktyget. 🛠️
	Avgassystemet otätt, deformerat eller för lite glasfibergarnstoppling i slutdämparen	– Kontrollera avgassystemet med avseende på skador. – Byt slutdämparens glasfibergarnstoppling. 🛠️ (☞ s 50)
	Ventilernas spel för litet	– Ställ in ventilernas spel. 🛠️
Motorn får motorstopp under körningen	Bränslebrist	– Fyll på bränsle. (☞ s 23)
Motorn blir ovanligt varm	För lite kylvätska i kylsystemet	– Kontrollera att kylsystemet är tätt. – Kontrollera kylvätskenivån. (☞ s 77)
	För svag fartvind	– Stäng av motorn när motorcykeln står stilla.
	Kylarens lameller mycket smutsiga	– Rengör kylarens lameller.
	Skumbildning i kylsystemet	– Tappa av kylvätskan. 🛠️ (☞ s 78) – Fyll på kylvätska. 🛠️ (☞ s 79)
	Veck i kylarslangen	– Byt ut kylarslangen. 🛠️
FI varningslampan (MIL) lyser eller blinkar	Fel i bränsleinsprutningssystemet	– Stanna motorcykeln och bestäm den defekta komponenten med hjälp av blinkkoden. – Kontrollera kablar med avseende på skador och de elektriska stickkontaktarna med avseende på korrosion och skador. – Läs av felminnet med KTM-diagnosverktyget. 🛠️
Hög oljeförbrukning	Veck i motoravluftningsslangen	– Dra avluftningsslangen utan veck eller byt ut slangen.
	Motoroljenivå för hög	– Kontrollera motoroljenivån. (☞ s 84)
	Motorolja för tunnflytande (viskositet)	– Byt motorolja och oljefilter, rengör oljesilarna. 🛠️ (☞ s 85)

Fel	Möjlig orsak	Åtgärd
Hög oljeförbrukning	Kolv resp cylinder sliten	- Bestäm kolvens/cylinderns monteringspel.
Batteriet urladdat	Batteriet laddas inte	- Kontrollera laddspänningen. 🐛 - Kontrollera generatorns statorlindning. 🐛
	Oönskad strömförbrukare	- Kontrollera vilostrommen. 🐛

Blinkkod FI varningslampa (MIL)	 02 FI varningslampan (MIL) blinkar 2 ggr kort
Villkor för sättning av fel	Pulsgivare - funktionsfel i kopplingskretsen
Blinkkod FI varningslampa (MIL)	 06 FI varningslampan (MIL) blinkar 6 ggr kort
Villkor för sättning av fel	Gasspjällsensor krets A - för låg insignal Gasspjällsensor krets A - för hög insignal
Blinkkod FI varningslampa (MIL)	 09 FI varningslampan (MIL) blinkar 9 ggr kort
Villkor för sättning av fel	Insugningsrörets trycksensor cylinder 1 - för låg ingångssignal Insugningsrörets trycksensor cylinder 1 - för hög ingångssignal
Blinkkod FI varningslampa (MIL)	 12 FI varningslampan (MIL) blinkar 1 gg långt, 2 ggr kort
Villkor för sättning av fel	Temperatursensor/kylvätska - för låg ingångssignal Temperatursensor/kylvätska - för hög ingångssignal
Blinkkod FI varningslampa (MIL)	 13 FI varningslampan (MIL) blinkar 1 gg långt, 3 ggr kort
Villkor för sättning av fel	Temperatursensor för insugningsluft - signalen för låg Temperatursensor för insugningsluft - signalen för hög
Blinkkod FI varningslampa (MIL)	 15 FI varningslampan (MIL) blinkar 1 gg långt, 5 ggr kort
Villkor för sättning av fel	Lutningssensor (typ A/D) - för låg insignal Lutningssensor (typ A/D) - för hög insignal
Blinkkod FI varningslampa (MIL)	 21 FI varningslampan (MIL) blinkar 2 ggr långt, 1 gg kort
Villkor för sättning av fel	Batterispänning - För hög ingångsspänning
Blinkkod FI varningslampa (MIL)	 22 FI varningslampan (MIL) blinkar 2 ggr långt, 2 ggr kort
Villkor för sättning av fel	Växelavkänningsgivare ingångsspänning för hög Växelavkänningsgivare - För låg ingångsspänning
Blinkkod FI varningslampa (MIL)	 33 FI varningslampan (MIL) blinkar 3 ggr långt, 3 ggr kort
Villkor för sättning av fel	Insprutningsventil cylinder 1 - funktionsfel i kopplingskretsen
Blinkkod FI varningslampa (MIL)	 37 FI varningslampan (MIL) blinkar långsamt 3 ggr och snabbt 7 ggr
Villkor för sättning av fel	Tändspole 1, cylinder 1 - funktionsfel i kopplingskretsen
Blinkkod FI varningslampa (MIL)	 41 FI varningslampan (MIL) blinkar 4 ggr långt, 1 gg kort
Villkor för sättning av fel	Bränslepumpstyrning - avbrott/kortslutning mot jord Bränslepumpstyrning - för låg insignal

22.1 Motor

Typ	1-cylinder 4-takts bensinmotor, vätskekyld
Cylindervolym	449,9 cm ³
Slag	63,4 mm
Diameter	95 mm
Kompression	12,75:1
Tomgångsvarvtal	2 250... 2 350 v/min
Styrning	OHC, 4 ventiler styrs via vipparmen
Ventildiameter insugning	40 mm
Ventildiameter utblåsning	33 mm
Ventilernas spel	
Insugning vid: 20 °C	0,10... 0,15 mm
Utblåsning vid: 20 °C	0,12... 0,17 mm
Vevaxellager	2 spårkullager
Vevstakslager	Glidlager
Kolv tappslager	Ingen lagerbussning - kolvbult med DLC-skikt
Kolv	Lättmetall, smidd
Kolvringar	1 kompressionsring, 1 oljering
Motorsmörjning	Cirkulationssmörjning med 2 Eatonpumpar
Primärväxling	31:76
Koppling	Flerskivskoppling i oljebad, hydrauliskt bekräftad
Växellåda (SX-F EU)	4-växel stödkopplad
Växellåda (SX-F US, XC-F US)	5-växel stödkopplad
Utväxlingsförhållande (SX-F EU)	
1:ans växel	16:32
2:ans växel	18:30
3:ans växel	20:28
4:ans växel	22:26
Utväxlingsförhållande (SX-F US, XC-F US)	
1:ans växel	16:32
2:ans växel	18:30
3:ans växel	20:28
4:ans växel	22:26
5:ans växel	24:24
Generator	12 V, 75 W
Tändsystem	Kontaktfritt styrt helelektroniskt tändsystem med digital tändningsreglering
Tändstift	NGK LMAR9AI
Elektrodavstånd tändstift	0,8 mm
Kylning	Vätskekylning, permanent cirkulation av kylvätskan genom vattenpump
Starthjälp	Elstartmotor

22.2 Åtdragningsmoment motor

Skruv oljemunstycke till kolvkyllning	M4	2 Nm	Loctite® 243™
Oljemunstycke för kopplingsmörjning	M5	2 Nm	Loctite® 243™
Oljemunstycke för kylning av kolven	M5	2 Nm	Loctite® 243™
Oljemunstycke för smörjning av vipparmen	M5	2 Nm	Loctite® 243™
Skruv arreteringsspak	M5	6 Nm	Loctite® 243™
Skruv fjädertallrik koppling	M5	6 Nm	–
Skruv lagersäkring	M5	6 Nm	Loctite® 2701™
Skruv pulsgivare	M5	6 Nm	Loctite® 243™
Skruv stator	M5	6 Nm	Loctite® 648™
Skruv sugpumpslock	M5	6 Nm	Loctite® 243™
Skruv växelavkänningsgivare	M5	5 Nm	Loctite® 243™
Mutter vattenpumphjul	M6	8 Nm	Loctite® 243™
Skruv avgasfläns	M6	10 Nm	Loctite® 243™
Skruv bortfallssäkring kamkedja	M6	10 Nm	Loctite® 243™
Skruv gejdskenor kamkedja	M6	10 Nm	Loctite® 243™
Skruv generatorlock	M6	10 Nm	–
Skruv kamaxelns fästplåt	M6	10 Nm	Loctite® 243™
Skruv kamkedjans spännskena	M6	10 Nm	Loctite® 243™
Skruv kamkedjespännare	M6	10 Nm	–
Skruv kopplingslock	M6	10 Nm	–
Skruv lagerbult momentbegränsare	M6	10 Nm	Loctite® 243™
Skruv motorhölje	M6	10 Nm	–
Skruv oljefilterlock	M6	10 Nm	–
Skruv startmotor	M6	10 Nm	–
Skruv topplock	M6	10 Nm	–
Skruv tryckpumpslock	M6	10 Nm	Loctite® 243™
Skruv vattenpumplock	M6	10 Nm	–
Skruv ventillock	M6	10 Nm	–
Skruv växelspak	M6	14 Nm	Loctite® 243™
Skruv växlingsarretering	M6	10 Nm	Loctite® 243™
Oljemunstycke för vevstakslagersmörjning	M6x0,75	4 Nm	Loctite® 243™
Skruv för vipparmens lagring	M7	15 Nm	–
Skruvpropp oljekanal	M7	9 Nm	Loctite® 243™
Låsskruv kamkedjespännare	M8	8 Nm	–
Låsskruv vevaxelfixering	M8	10 Nm	–
Skruv framdrev	M10	60 Nm	Loctite® 2701™
Skruvpropp oljekanal	M10	15 Nm	Loctite® 243™
Tändstift	M10x1	10... 12 Nm	–
Förslutningsskruv-vippaxel	M10x1,25	10 Nm	–
Skruv topplock	M10x1,25	Steg 1 10 Nm Steg 2 30 Nm Steg 3 50 Nm	Smord med motorolja
Temperatursensor-kylvätska	M10x1,25	12 Nm	–
Mutter rotor	M12x1	60 Nm	Gängan smord med motorolja / konen avfettad
Oljeavtappningskruv med magnet	M12x1,5	20 Nm	–
Skruvpropp reglerventil oljetryck	M12x1,5	20 Nm	–

Mutter kopplingsmedbringare	M18x1,5	80 Nm	–
Låsskruv oljesil	M20x1,5	15 Nm	–
Mutter primärhjul	M20LHx1,5	100 Nm	Loctite® 243™

22.3 Volymer

22.3.1 Motorolja

Motorolja	1,30 l	Motorolja (SAE 10W/50) (☛ s 101)
-----------	--------	----------------------------------

22.3.2 Kylvätska

Kylvätska	1,20 l	Kylvätska (☛ s 101)
-----------	--------	---------------------

22.3.3 Bränsle

Volym bränsletank, totalt ca (alla SX-F modeller)	7,5 l	Blyfri bensin (ROZ 95) (☛ s 101)
Volym bränsletank, totalt ca (XC-F US)	8,5 l	Blyfri bensin (ROZ 95) (☛ s 101)

22.4 Chassi

Ram	Centralrörsram av krommolybdenstål
Gaffel (SX-F EU)	WP Performance Systems Up Side Down AER 48
Gaffel (SX-F US, XC-F US)	WP Performance Systems Up Side Down 4860 MXMA 4CS
Fjädersväng (SX-F EU)	
fram	310 mm
bak	300 mm
Fjädersväng (SX-F US, XC-F US)	
fram	300 mm
bak	300 mm
Gaffeloffset	22 mm
Fjäderben (SX-F EU)	WP Performance Systems 5018 BAVP DCC
Fjäderben (SX-F US)	WP Performance Systems 5018 DCC
Fjäderben (XC-F US)	WP Performance Systems 5018 BAVP DCC
Bromsanläggning	skivbromsar, bromsok flytande lagrade
Bromsskivor - diameter	
fram	260 mm
bak	220 mm
Bromsskivor, slitagegräns	
fram	2,5 mm
bak	3,5 mm
Däcktryck terräng	
fram	1,0 bar
bak	1,0 bar
Sekundärutväxling	13:48
Kedja	5/8 x 1/4"
Tillgängliga bakdrev	38, 40, 42, 45, 48, 49, 50, 51, 52
Styrhuvudvinkel	63,9°
Hjulbas	1 485±10 mm
Markfrigång utan belastning	370 mm
Sitthöjd utan last	960 mm
Vikt utan bränsle ca (SX-F EU)	100,4 kg
Vikt utan bränsle ca (SX-F US)	101,9 kg

Vikt utan bränsle ca (XC-F US)	102,9 kg
Maximal tillåten axellast fram	145 kg
Maximal tillåten axellast bak	190 kg
Maximal tillåten totalvikt	335 kg

22.5 Elsystem

Batteri	C22S	Litiumjonbatteri Batterispänning: 12 V Märkkapacitet: 2,2 Ah underhållsfri
Batteri (XC-F US)	HJTZ5S-FP	Litiumjonbatteri Batterispänning: 12 V Märkkapacitet: 2,0 Ah underhållsfri
Säkring	58011109110	10 A
FI varningslampa	LED	
Övriga kontrollampor (XC-F US)	W2,3W / sockel W2x4,6d	12 V 2,3 W

22.6 Däck

Giltighet	Framdäck	Bakdäck
(SX-F EU)	80/100 - 21 M/C 51M TT Dunlop GEOMAX MX 32 F	110/80 - 19 62M TT Dunlop GEOMAX MX 32
(SX-F US)	80/100 - 21 M/C 51M TT Dunlop GEOMAX MX 32 F	120/80 - 19 62M TT Dunlop GEOMAX MX 32
(XC-F US)	90/90 - 21 54M TT Dunlop GEOMAX AT81F	110/100 - 18 64M TT Dunlop GEOMAX AT81

För ytterligare information, se avsnittet Service på:
<http://www.ktm.com>

22.7 Gaffel

22.7.1 SX-F EU

Gaffelns artikelnummer	34.18.8P.09
Gaffel	WP Performance Systems Up Side Down AER 48
Kompressionsdämpning	
Komfort	20 klickningar
Standard	17 klickningar
Sport	12 klickningar
Returdämpning	
Komfort	20 klickningar
Standard	17 klickningar
Sport	12 klickningar
Lufttryck	10,8 bar
Gaffellängd	950 mm
Oljemängd utvändig mekanism höger	200 \pm ₂₀ ⁴⁰ ml Gaffelolja (SAE 4) (48601166S1) (☛ s 101)
Oljemängd utvändig mekanism vänster	200 \pm ₂₀ ⁴⁰ ml Gaffelolja (SAE 4) (48601166S1) (☛ s 101)
Oljemängd patron höger	380 ml Gaffelolja (SAE 4) (48601166S1) (☛ s 101)
Fettmängd patron vänster	11 ml Universalfett (00062010051) (☛ s 102)

22.7.2 SX-F US

Gaffelns artikelnummer	24.18.7P.59	
Gaffel	WP Performance Systems Up Side Down 4860 MXMA 4CS	
Kompressionsdämpning		
Komfort	17 klickningar	
Standard	15 klickningar	
Sport	13 klickningar	
Returdämpning		
Komfort	17 klickningar	
Standard	15 klickningar	
Sport	13 klickningar	
Fjäderlängd med förspänningsbussning(ar)	477 mm	
Fjäderkonstant		
Vikt förare: 65... 75 kg	4,6 N/mm	
Vikt förare: 75... 85 kg	4,8 N/mm	
Vikt förare: 85... 95 kg	5,0 N/mm	
Gaffellängd	940 mm	
Oljemängd per gaffelben	670 ml	Gaffelolja (SAE 4) (48601166S1) (☛ s 101)

22.7.3 XC-F US

Gaffelns artikelnummer	24.18.7P.79	
Gaffel	WP Performance Systems Up Side Down 4860 MXMA 4CS	
Kompressionsdämpning		
Komfort	17 klickningar	
Standard	15 klickningar	
Sport	13 klickningar	
Returdämpning		
Komfort	17 klickningar	
Standard	15 klickningar	
Sport	13 klickningar	
Fjäderlängd med förspänningsbussning(ar)	477 mm	
Fjäderkonstant		
Vikt förare: 65... 75 kg	4,6 N/mm	
Vikt förare: 75... 85 kg	4,8 N/mm	
Vikt förare: 85... 95 kg	5,0 N/mm	
Gaffellängd	940 mm	
Oljemängd per gaffelben	670 ml	Gaffelolja (SAE 4) (48601166S1) (☛ s 101)

22.8 Fjäderben

22.8.1 SX-F EU

Fjäderbenets artikelnummer	18.18.7P.09	
Fjäderben	WP Performance Systems 5018 BAVP DCC	
Kompressionsdämpning låg hastighet		
Komfort	17 klickningar	
Standard	15 klickningar	
Sport	13 klickningar	
Kompressionsdämpning hög hastighet		
Komfort	2,5 varv	
Standard	2 varv	

Sport	1,5 varv
Returdämpning	
Komfort	17 klickningar
Standard	15 klickningar
Sport	13 klickningar
Fjäderförspänning	5 mm
Fjäderkonstant	
Vikt förare: 65... 75 kg	45 N/mm
Vikt förare: 75... 85 kg	48 N/mm
Vikt förare: 85... 95 kg	51 N/mm
Fjäderlängd	
Vikt förare: 65... 75 kg	247 N/mm
Vikt förare: 75... 85 kg	247 N/mm
Vikt förare: 85... 95 kg	252 N/mm
Gastryck	10 bar
Statiskt häng	38 mm
Häng under körning	110 mm
Monteringslängd	477 mm
Stötdämparolja	Stötdämparolja (SAE 2,5) (50180751S1) (☛ s 102)

22.8.2 SX-F US

Fjäderbensartikelnummer	18.18.7P.59
Fjäderben	WP Performance Systems 5018 DCC
Kompressionsdämpning låg hastighet	
Komfort	17 klickningar
Standard	15 klickningar
Sport	13 klickningar
Kompressionsdämpning hög hastighet	
Komfort	2,5 varv
Standard	2 varv
Sport	1,5 varv
Returdämpning	
Komfort	17 klickningar
Standard	15 klickningar
Sport	13 klickningar
Fjäderförspänning	7 mm
Fjäderkonstant	
Vikt förare: 65... 75 kg	45 N/mm
Vikt förare: 75... 85 kg	48 N/mm
Vikt förare: 85... 95 kg	51 N/mm
Fjäderlängd	
Vikt förare: 65... 75 kg	247 mm
Vikt förare: 75... 85 kg	247 mm
Vikt förare: 85... 95 kg	252 mm
Gastryck	10 bar
Statiskt häng	40 mm
Häng under körning	110 mm
Monteringslängd	477 mm
Stötdämparolja	Stötdämparolja (SAE 2,5) (50180751S1) (☛ s 102)

22.8.3 XC-F US

Fjäderbenets artikelnummer	18.18.7P.79
Fjäderben	WP Performance Systems 5018 BAVP DCC
Kompressionsdämpning låg hastighet	
Komfort	17 klickningar
Standard	15 klickningar
Sport	13 klickningar
Kompressionsdämpning hög hastighet	
Komfort	2,5 varv
Standard	2 varv
Sport	1,5 varv
Returdämpning	
Komfort	17 klickningar
Standard	15 klickningar
Sport	13 klickningar
Fjäderförspänning	7 mm
Fjäderkonstant	
Vikt förare: 65... 75 kg	45 N/mm
Vikt förare: 75... 85 kg	48 N/mm
Vikt förare: 85... 95 kg	51 N/mm
Fjäderlängd	
Vikt förare: 65... 75 kg	245 N/mm
Vikt förare: 75... 85 kg	247 N/mm
Vikt förare: 85... 95 kg	252 N/mm
Gastryck	10 bar
Statiskt häng	40 mm
Häng under körning	110 mm
Monteringslängd	477 mm
Stötdämparolja	Stötdämparolja (SAE 2,5) (50180751S1) (☛ s 102)

22.9 Åtdragningsmoment chassi

Skruv luftfilterboxens skydd	EJOT PT® K60x20-Z	3 Nm	–
Skruv temperatursensor-insugningsluft	EJOT DELTA PT® 45x12-Z	0,7 Nm	–
Skruv tryckregulator	EJOT PT® K60x25-Z	3 Nm	–
Skruv fast handtag vänster	M4	5 Nm	Loctite® 243™
Ekernippel bakhjul	M4,5	6 Nm	–
Ekernippel framhjul	M4,5	6 Nm	–
Skruv batteripol	M5	2,5 Nm	–
Skruv ställring fjäderben	M5	5 Nm	–
Övriga muttrar chassi	M5	5 Nm	–
Övriga skruvar chassi	M5	5 Nm	–
Mutter för kabeln till startmotorn	M6	4 Nm	–
Skruv bromsskiva bak	M6	14 Nm	Loctite® 243™
Skruv bromsskiva fram	M6	14 Nm	Loctite® 243™
Skruv gashandtag	M6	5 Nm	–
Skruv kedjeskydd	M6	6 Nm	Loctite® 243™
Skruv kuller tryckstång på fotbromscylindern	M6	10 Nm	Loctite® 243™
Övriga muttrar chassi	M6	10 Nm	–
Övriga skruvar chassi	M6	10 Nm	–

Bränsleanslutning på bränsletanken	M8	10 Nm	–
Mutter bakdrevsskruv	M8	35 Nm	Loctite® 2701™
Mutter däcklås	M8	12 Nm	–
Mutter fotbromspedalens anslag	M8	20 Nm	–
Skruv axelklämma	M8	15 Nm	–
Skruv bromsok fram	M8	25 Nm	Loctite® 243™
Skruv böj på cylinderblock	M8	25 Nm	–
Skruv gaffelkrona nedtill	M8	12 Nm	–
Skruv gaffelkrona upptill	M8	17 Nm	–
Skruv gaffelrör upptill	M8	20 Nm	Loctite® 243™
Skruv glidstycke för kedja	M8	15 Nm	–
Skruv klämelement	M8	20 Nm	–
Skruv motorstag	M8	25 Nm	Loctite® 2701™
Skruv ramutliggare	M8	35 Nm	Loctite® 2701™
Skruv sidostödfästning (XC-F US)	M8	35 Nm	Loctite® 2701™
Övriga muttrar chassi	M8	25 Nm	–
Övriga skruvar chassi	M8	25 Nm	–
Skruv fjäderben nedtill	M10	60 Nm	Loctite® 2701™
Skruv fjäderben upptill	M10	60 Nm	Loctite® 2701™
Skruv motorfäste	M10	60 Nm	–
Skruv styrhållare	M10	40 Nm	Loctite® 243™
Övriga muttrar chassi	M10	45 Nm	–
Övriga skruvar chassi	M10	45 Nm	–
Mutter bränslepump	M12	15 Nm	–
Mutter anslutningsarm mot vinkelarm	M14x1,5	80 Nm	–
Mutter ram mot förbindelsearm	M14x1,5	80 Nm	–
Mutter vinkelarm mot baksving	M14x1,5	80 Nm	–
Mutter vingbult	M16x1,5	100 Nm	–
Skruv hjulaxel fram	M20x1,5	35 Nm	–
Skruv styrhuvud upptill	M20x1,5	12 Nm	–
Skruvstuts, kylsystem	M20x1,5	12 Nm	Loctite® 243™
Mutter hjulaxel bak	M25x1,5	80 Nm	–

Blyfri bensin (ROZ 95)**Standard/klassificering**

- DIN EN 228 (ROZ 95)

Specifikation

- Använd endast blyfri bensin som motsvarar den angivna standarden eller är likvärdig med denna.
- En etanolhalt på max. 10 % (E10-bensin) är helt ofarlig.

**Info**

Använd **inte** bränsle av metanol (t ex M15, M85, M100) eller med en etanolhalt på över 10 % (t ex E15, E25, E85, E100).

Bromsvätska DOT 4 / DOT 5.1**Standard/klassificering**

- DOT

Specifikation

- Använd endast bromsvätska som motsvarar angiven standard (se uppgifter på behållaren) och som har motsvarande egenskaper.

Rekommenderad leverantör**Castrol**

- RESPONSE BRAKE FLUID SUPER DOT 4

Motorex®

- Brake Fluid DOT 5.1

Gaffelolja (SAE 4) (48601166S1)**Standard/klassificering**

- SAE (☛ s 105) (SAE 4)

Specifikation

- Använd endast oljor som uppfyller kraven i angivna standarder (se uppgifter på behållaren) och har motsvarande egenskaper.

Kylvätska**Specifikation**

- Använd bara kylvätska av hög kvalitet med korrosionsskyddstillägg för aluminiummotorer (även i länder med höga temperaturer). Användning av frostskyddsvätska av sämre kvalitet kan leda till korrosion och skumbildning.

Blandningsförhållande

Frostskydd: -25... -45 °C	korrosions-/frostskyddsmedel destillerat vatten
---------------------------	--

Rekommenderad leverantör**Motorex®**

- COOLANT M3.0

Motorolja (SAE 10W/50)**Standard/klassificering**

- JASO T903 MA (☛ s 105)
- SAE (☛ s 105) (SAE 10W/50)

Specifikation

- Använd endast motoroljor som motsvarar angivna standarder (se uppgifter på behållaren) och som har motsvarande egenskaper.

Helsyntetisk motorolja

Rekommenderad leverantör**Motorex®**

- Cross Power 4T

Stötdämparolja (SAE 2,5) (50180751S1)

Standard/klassificering

- SAE (☛ s 105) (SAE 2,5)

Specifikation

- Använd endast oljor som uppfyller angivna standarder (se uppgifter på behållaren) och har motsvarande egenskaper.

Universalfett (00062010051)

Rekommenderad leverantör**Klüber Lubrication®**

- CENTOPLEX 2 EP

Bränsletillsats

Rekommenderad leverantör

Motorex®

- Fuel Stabilizer

Högvisköst smörjfett

Rekommenderad leverantör

SKF®

- LGHB 2

Kedjerengöringsmedel

Rekommenderad leverantör

Motorex®

- Chain Clean

Kedjesprej offroad

Rekommenderad leverantör

Motorex®

- Chainlube Offroad

Konserveringsmedel för lack, metall och gummi

Rekommenderad leverantör

Motorex®

- Moto Protect

Långtidsfett

Rekommenderad leverantör

Motorex®

- Bike Grease 2000

Olja för luftfilter av skumplast

Rekommenderad leverantör

Motorex®

- Racing Bio Liquid Power

Rengöringsmedel för luftfilter

Rekommenderad leverantör

Motorex®

- Racing Bio Dirt Remover

Rengöringsmedel för motorcykel

Rekommenderad leverantör

Motorex®

- Moto Clean

Specialrengöringsmedel för glänsande eller matta lack-, metall- och plastytor

Rekommenderad leverantör

Motorex®

- Quick Cleaner

Universal oljespray

Rekommenderad leverantör

Motorex®

– Joker 440 Synthetic

SAE

SAE-viskositetsklasserna har framtagits av Society of Automotive Engineers och delar in oljor efter deras viskositet. Viskositeten beskriver bara en oljas egenskap och ger ingen upplysning om kvaliteten.

JASO T903 MA

Olika tekniska utvecklingstendenser ledde till en egen specifikation för fyrtaktsmotorcyklar - standarden JASO T903 MA. I fyrtaktsmotorcyklar användes tidigare motoroljor för personbilar eftersom det saknades en egen specifikation för motorcyklar. För bilmotorer är långa underhållsintervaller viktiga. För motorcykelmotorer är högt effektutbyte och höga varvtal viktigt. I de flesta motorcyklarna används motoroljan för smörjning av transmissionen och kopplingen. Standarden JASO MA tar hänsyn till dessa speciella krav.

Art.nr	artikelnummer
bl.a.	bland annat
ca	cirka
el.dyl.	eller dylikt
etc.	et cetera
ev.	eventuellt
ev.	vid behov
jfr.	jämför
Nr	nummer
osv.	och så vidare
resp.	respektive
t.ex.	till exempel

A		Elstartknapp 11	
Arbetsregler	6	F	
Avsedd användning	5	Felsökning 90-91	
B		Fjäderben	
Bakdrev		allmänt om kompressionsdämpning	27
kontroll	55	demontering	44
Bakhjul		inställning av fjäderförspänning	30
demontering	70	inställning av kompressionsdämpning, hög hastighet	27
montering	70	inställning av kompressionsdämpning, låg hastighet	27
Baksving		inställning av returdämpning	28
kontroll	57	kontroll av hänget under körning	30
Batteri		kontroll av statiskt häng	29
demontering	73	montering	45
laddning	74	Fordonspv	
montering	73	framifrån, vänster sida	8
starteffekt	17	Fordonsvy	
Bilder	7	bakifrån, höger sida	9
Blinkkod	92	Fotbromspedal	15
Bromsbelägg		inställning av utgångsläge	64
byte av frambroms	62	kontroll av spel	64
byte på bakbromsen	66	Framdrev	
kontroll av bakbroms	66	kontroll	55
kontroll av frambroms	62	Framhjul	
Bromshandtag	11	demontering	69
inställning av utgångsläge	60	montering	69
kontroll av spel	60	Framskärm	
Bromsskivor		demontering	43
kontroll	60	montering	44
Bromsvätska		Frostskydd	
påfyllning av bakbroms	65	kontrollera	77
påfyllning i frambromsen	61	Förvaring	89
Bromsvätskenivå		G	
kontroll av bakbroms	65	Gaffelben	
kontroll av frambromsen	61	avluftning	36
Bruksanvisning	6	demontering	38
Bränslen, vätskor och oljor	7	inställning av kompressionsdämpning	32
Bränslesil		inställning av lufttryck	32
byte	84	inställning av returdämpning	33
Bränsletank		kontroll av grundinställning	31
demontering	51	montering	38
montering	52	rengöring av dammtätningar	37
C		Gaffelskydd	
Chassinummer	10	montering	38
D		Garanti	7
Dragning av gasvajern		Gashandtag	11
kontroll	57	Gasresponsens egenskaper	
Däckens skick		inställning	81
kontroll	71	Gasvajer, spel	
Däcktryck		inställning	80
kontroll	72	kontroll	80
E		Grundinställning chassi	
Ekerspänning		kontroll av inställning med aktuell förarvikt	26
kontroll	72	Gummihandtag	
		kontroll	58

H		M	
Huvudsäkring		Map-Select omkopplare	
byte	76	för grundinställning	12
för körning		för körning	12
Häng under körning		Miljö	6
inställning	31	Motor	
I		inkörning	17
Idrifttagande		Motorcykel	
anvisningar för det första idrifttagandet	16	borttagning från mc-lyften	36
efter förvaring	89	lyft med mc-lyft	36
kontroll- och skötselarbeten inför varje idrifttagande	20	rengöring	88
K		Motornummer	10
Kallstartknapp	14	Motorolja	
Kedja		byte	85
kontroll	55	påfyllning	87
rengöring	53	Motoroljenivå	
Kedjespänning		kontroll	84
inställning	54	N	
kontroll	54	Nedre gaffelkrona	
Kedjestyrare		demontering	39
kontroll	55	montering	40
Kompressionsdämpning		O	
inställning av gaffel	32	Oljefilter	
Kompressionsdämpning låg hastighet		byte	85
justering av fjäderben	27	Oljesilar	
Kompressionsdämpning, hög hastighet		rengöring	85
justering av fjäderben	27	P	
Koppling		Plug-in-stöd	15
byte av vätska	59	R	
kontrollera/korrigera vätskenivån	58	Ram	
Kopplingshandtag	11	kontroll	57
inställning av utgångsläge	58	Rebounddämpning	
Kortslutningsknapp	11	inställning av fjäderben	28
Kundtjänst	7	inställning av gaffel	33
Kylsystem	77	Reklamationsrätt	7
Kylvätska		Reservdelar	7
avtappning	78	S	
påfyllning	79	Sadel	
Kylvätskenivå		borttagning	46
kontrollera	77	montering	47
L		Service	7
Launch Control	12	Serviceschema	24-25
aktivering	21	Sidostöd	15
Luftfilter		Skyddsutrustning	6
demontering	48	Slutdämpare	
montering	49	byte av glasfibergarnstopningen	50
rengöring	48	demontering	50
Luftfilterbox		montering	50
rengöring	48	Starta motorcykeln	20
tätning	50	Starteffekt från litiumjonbatterier vid låga temperaturer	17
Luftfilterboxens skydd		Startnummerskytt	
demontering	47	demontering	43
fastsättning	49	montering	43
montering	48		
Luftfjädring AER 48	26		

Styrets läge	34
inställning	34
Styrhuvudets lager	
smörjning	42
Styrhuvudets lagerspel	
inställning	42
kontroll	41
Svåra körförhållanden	17
hög temperatur	19
leriga partier	19
låg temperatur	19
långsam körning	19
snö	19
torr sand	18
våt sand	18
våta partier	19
Säker användning	6
Säkring	
byta huvudsäkring	76
T	
Tanka	
bränsle	23
Tanklock	
stängning	13
öppning	13
Teknisk information	
chassi	95
däck	96
elsystem	96
fjäderben	97
gaffel	96
motor	93
volym	95
åtdragningsmoment chassi	99
åtdragningsmoment motor	94
Tillbehör	7
Tomgångsvarvtal	
inställning	81
Tomgångsvarvtal-regleringsskruv	14
Transport	23
Typskylt	10
V	
Volym	
bränsle	23, 95
kylvätska	79, 95
motorolja	87, 95
Växelspak	14
inställning av utgångsläge	83
kontroll av utgångsläget	82
Ö	
Översikt kontrollampor	12
Övriga medel	7



3213333sv

07/2015

