

Freeride 250 R EU
Freeride 250 R AU
Freeride 250 R US

Art.nr 3213341sv



KTM

Vi gratulerar dig till ditt köp av en KTM-motorcykel. Du äger nu en modern, sportig motorcykel som du kommer ha mycket glädje av om du tar hand om den och sköter den på rätt sätt.

Vi önskar dig mycket nöje!

Notera ditt fordons serienummer.

Chassinummer (☛ s 10)	Återförsäljarens stämpel
Motornummer (☛ s 10)	
Nyckelnummer (☛ s 10)	

Vid tryck motsvarade bruksanvisningen seriens senaste version. Små avvikelser p.g.a. vidareutveckling av motorcyklarnas konstruktion kan ej helt uteslutas.

Samtliga uppgifter är ej bindande. KTM Sportmotorcycle GmbH förbehåller sig framför allt rätten att ändra och/eller stryka teknisk information, priser, färger, former, material, service, konstruktioner, utrustning och dyl utan ersättning eller förvarning, samt att anpassa dessa till lokala företeelser och ställa in tillverkningen av en viss modell utan förvarning. KTM ansvarar ej för leveransmöjligheter, avvikelser från bilder och beskrivningar eller för tryckfel och andra fel. De avbildade modellerna innehåller delvis speciell utrustning som ej ingår som standard i leveransen.

© 2015 KTM Sportmotorcycle GmbH, Mattighofen Österrike

Alla rättigheter förbehållna

Eftertryck, helt eller delvis, samt all typ av flerfaldigande är endast tillåtet efter upphosvrättsinnehavarens skriftliga medgivande.













ISO 9001(12 100 6061)



































KTM använder kvalitetsstyrningsrutiner enligt kvalitetsstandarden ISO 9001 för att uppnå högsta möjliga produktkvalitet.

Utfärdat av: TÜV Management Service

REG.NO. 12 100 6061

KTM Sportmotorcycle GmbH
5230 Mattighofen, Österrike

1	FRAMSTÄLLNINGSMEDEL	4	7.6	Ställa in klockan	20
	1.1 Symboler	4	7.7	Ställa in serviceindikeringen	20
	1.2 Format	4	7.8	Hastighet, tid och DST körsträcka 1	21
2	SÄKERHETSANVISNINGAR	5	7.9	Hastighet, tid och DST2 körsträcka 2	21
	2.1 Användningsdefinition – ändamålsenlig användning	5	7.10	AVG Genomsnittshastighet, ART drifttimmar och ODO total körsträcka	21
	2.2 Säkerhetsanvisningar	5	8	IDRIFTTAGANDE	22
	2.3 Risknivåer och symboler	5	8.1	Anvisningar för det första idrifttagandet	22
	2.4 Varning för manipulationer	5	8.2	Köra in motorn	23
	2.5 Säker drift	6	9	KÖRANVISNING	24
	2.6 Skyddsutrustning	6	9.1	Kontroll- och skötselarbeten inför varje idrifttagande	24
	2.7 Arbetsregler	6	9.2	Starta motorcykeln	24
	2.8 Miljö	6	9.3	Börja köra	25
	2.9 Bruksanvisning	6	9.4	Växla, köra	25
3	VIKTIG INFORMATION	7	9.5	Bromsa in	25
	3.1 Garanti, reklamationsrätt	7	9.6	Stanna, parkera	26
	3.2 Drivmedel, tillsatsmedel	7	9.7	Transport	26
	3.3 Reservdelar, tillbehör	7	9.8	Fylla på bränsle	27
	3.4 Service	7	10	SERVICESHEMA	28
	3.5 Bilder	7	10.1	Serviceschema	28
	3.6 Kundtjänst	7	10.2	Servicearbeten (som extra uppdrag)	29
4	FORDONSVY	8	11	INSTÄLLNING AV CHASSIT	30
	4.1 Fordon, sett framifrån, vänster sida (översikt)	8	11.1	Kontrollera chassits grundinställning i förhållande till aktuell förarvikt	30
	4.2 Fordon, sett bakifrån, höger sida (översikt)	9	11.2	Kompressionsdämpning fjäderben	30
5	SERIENUMMER	10	11.3	Ställa in fjäderbenets kompressionsdämpning, låg hastighet	30
	5.1 Chassinummer	10	11.4	Ställa in fjäderbenets kompressionsdämpning, hög hastighet	31
	5.2 Typskylt (EU/AU)	10	11.5	Ställa in fjäderbenets returdämpning	31
	5.3 Nyckelnummer	10	11.6	Bestämma måttet för det avlastade bakhjulet	32
	5.4 Motornummer	10	11.7	Kontrollera fjäderbenets statiska häng	32
	5.5 Gaffelns artikelnummer	10	11.8	Kontrollera fjäderbenets häng under körning	33
	5.6 Fjäderbensartikelnummer	11	11.9	Ställa in fjäderbenets fjäderförspänning 	33
6	REGLAGE	12	11.10	Ställa in hänget under körning 	34
	6.1 Kopplingshandtag	12	11.11	Kontrollera gaffelns grundinställning	34
	6.2 Bromshandtag	12	11.12	Ställa in gaffelns kompressionsdämpning	34
	6.3 Gashandtag	12	11.13	Ställa in gaffelns returdämpning	35
	6.4 Kortslutningsknapp	12	11.14	Styrets läge	36
	6.5 Signalhornsknapp	12	11.15	Ställa in styrets läge 	36
	6.6 Ljusomkopplare	13	12	SERVICEARBETEN PÅ CHASSIT	37
	6.7 Blinkersomkopplare (EU/AU)	13	12.1	Palla upp motorcykeln på mc-lyften	37
	6.8 Nödavstängningsknapp (AU)	13	12.2	Ta bort motorcykeln från mc-lyften	37
	6.9 Elstartknapp (EU/US)	13	12.3	Avlufta gaffelben	37
	6.10 Elstartknapp (AU)	13	12.4	Rengöra gaffelbenens dammtätningar	38
	6.11 Översikt kontrollampor (EU/AU)	14	12.5	Demontera gaffelbenen 	38
	6.12 Översikt kontrollampor (US)	14	12.6	Montera gaffelben 	39
	6.13 Öppna tanklocket	14	12.7	Demontera gaffelskyddet	39
	6.14 Stänga tanklocket	15	12.8	Montera gaffelskyddet	40
	6.15 Bränslekran	15	12.9	Demontera nedre gaffelkronan 	40
	6.16 Choke	15	12.10	Montera den nedre gaffelkronan 	41
	6.17 Växelspak	15	12.11	Kontrollera styrhuvudets lagerspel	42
	6.18 Fotbromspedal	16	12.12	Ställa in styrhuvudets lagerspel 	43
	6.19 Sidostöd	16	12.13	Smörja styrhuvudets lager 	43
	6.20 Styrlås	16	12.14	Demontera fjäderbenet 	44
	6.21 Spärra styret	17	12.15	Montera fjäderbenet 	44
	6.22 Låsa upp styret	17	12.16	Demontera framskärmen	44
7	HASTIGHETSMÄTARE	18	12.17	Montera framskärmen	45
	7.1 Översikt	18	12.18	Fälla upp sadeln	45
	7.2 Aktivering	18			
	7.3 Meddelande på hastighetsmätaren	18			
	7.4 Ställa in hastighetsmätaren	18			
	7.5 Ställa in kilometer/engelsk mil	19			

12.19	Låsa sadeln	45	15.7	Montera strålkastarmasken med strålkastaren...	75
12.20	Demontera luftfilterhuset 	45	15.8	Byta strålkastarlampa	76
12.21	Montera luftfilterhuset 	46	15.9	Byta lampa för körriktningvisaren (EU/AU)	77
12.22	Demontera luftfiltret 	46	15.10	Kontrollera strålkastarinställningen	77
12.23	Montera luftfiltret 	46	15.11	Ställa in strålkastarens räckvidd	78
12.24	Rengöra luftfiltret och luftfilterhuset 	47	15.12	Byta hastighetsmätarens batteri	78
12.25	Demontera slutdämparen	47	16	KYLSYSTEM	79
12.26	Montera slutdämparen	48	16.1	Kylsystem	79
12.27	Byta ut slutdämparens glasfibergarnfyllning 	48	16.2	Kontrollera frostskyddet och kylvätskenivån	79
12.28	Demontera bränsletanken 	49	16.3	Kontrollera kylvätskenivån	80
12.29	Montera bränsletanken 	49	16.4	Tappa av kylvätska 	80
12.30	Kontrollera kedjans nedsmutsning	50	16.5	Fylla på kylvätska 	81
12.31	Rengöra kedjan	50	17	INSTÄLLNING AV MOTORN	82
12.32	Kontrollera kedjespänningen	51	17.1	Kontrollera gasvajerns spel	82
12.33	Ställa in kedjespänningen	51	17.2	Ställa in gasvajerns spel 	82
12.34	Kontrollera kedja, bakdrev, framdrev och kedjestyrare	52	17.3	Förgasare - tomgång	83
12.35	Kontrollera ramen 	54	17.4	Förgasare - ställa in tomgång 	83
12.36	Kontrollera baksvingen 	54	17.5	Tömma förgasarens flottörkammare 	84
12.37	Kontrollera gasvajerns dragning	54	17.6	Kontrollera växelspakens utgångsläge	85
12.38	Kontrollera gummihandtaget	55	17.7	Ställa in växelspakens utgångsläge 	85
12.39	Sätta fast gummihandtag, extra säkerhetsåtgärd	55	18	SERVICEARBETEN PÅ MOTORN	86
12.40	Ställa in kopplingshandtagets utgångsläge	55	18.1	Rengöra generatoren 	86
12.41	Kontrollera vätskenivån i hydraulkopplingen	55	18.2	Kontrollera växellådsoljenivån	87
12.42	Korrigera vätskenivån i hydraulkopplingen	56	18.3	Byta växellådsolja 	87
12.43	Byta vätska i hydraulkopplingen 	56	18.4	Tappa av växellådsoljan 	87
12.44	Demontera motorskyddet	57	18.5	Fylla på växellådsolja 	88
12.45	Montera motorskyddet	57	18.6	Fylla på växellådsolja 	88
13	BROMSSYSTEM	58	19	RENGÖRING, SKÖTSEL	90
13.1	Kontrollera bromshandtagets spel	58	19.1	Rengöra motorcykeln	90
13.2	Ställa in bromshandtagets spel	58	19.2	Kontroll- och skötselarbeten inför vinterkörning	91
13.3	Kontrollera bromsskivorna	58	20	FÖRVARING	92
13.4	Kontrollera bromsvätskenivån i frambromsen	59	20.1	Förvaring	92
13.5	Fylla på frambromsens bromsvätska 	59	20.2	Idrifttagande efter förvaring	92
13.6	Kontrollera frambromsens bromsbelägg	60	21	FELSÖKNING	93
13.7	Byta frambromsens bromsbelägg 	60	22	TEKNISK INFORMATION	95
13.8	Kontrollera fotbromspedalens spel	62	22.1	Motor	95
13.9	Ställa in fotbromspedalens utgångsläge 	62	22.2	Åtdragningsmoment motor	95
13.10	Kontrollera bromsvätskenivån i bakbromsen	63	22.3	Volymer	96
13.11	Fylla på bakbromsens bromsvätska 	63	22.3.1	Växellådsolja	96
13.12	Kontrollera bakbromsens bromsbelägg	64	22.3.2	Kylvätska	96
13.13	Byta bakbromsens bromsbelägg 	64	22.3.3	Bränsle	96
14	HJUL, DÄCK	67	22.4	Chassi	96
14.1	Demontera framhjulet 	67	22.5	Elsystem	97
14.2	Montera framhjulet 	67	22.6	Däck	97
14.3	Demontera bakhjulet 	68	22.7	Gaffel	97
14.4	Montera bakhjulet 	68	22.8	Fjäderben	98
14.5	Kontrollera däckens skick	69	22.9	Åtdragningsmoment chassi	98
14.6	Kontrollera lufttrycket i däcken	70	22.10	Förgasare	100
14.7	Kontrollera ekrarnas spänning	70	22.10.1	EU/AU	100
15	ELSYSTEM	71	22.10.2	US	100
15.1	Demontera batteri 	71	22.10.3	Förgasarinställning 	100
15.2	Montera batteriet 	71	23	BRÄNSLEN, VÄTSKOR OCH OLJOR	102
15.3	Ladda batteriet 	72	24	ÖVRIGA MEDEL	104
15.4	Byta huvudsäkring	73	25	STANDARDER	106
15.5	Byta säkringar till de enskilda strömförbrukarna	74	26	LISTA MED FÖRKORTNINGAR	107
15.6	Demontera strålkastarmasken med strålkastaren	74	27	LISTA MED SYMBOLER	108
			27.1	Gula och orangea symboler	108
			27.2	Gröna och blåa symboler	108
				INDEXFÖRTECKNING	109

1.1 Symboler

Nedan förklaras symbolerna som används i bruksanvisningen.



Betecknar en väntad reaktion (t ex ett arbetssteg eller en funktion).



Betecknar en oväntad reaktion (t ex ett arbetssteg eller en funktion).



Alla arbeten med den här symbolen kräver expertis och tekniskt kunnande. För din egen säkerhet, överlåt dessa arbeten till en auktoriserad KTM-verkstad! Där servas din motorcykel av utbildad personal med specialverktyg på bästa sätt.



Betecknar en sidhänvisning (mer information finns att läsa på den sidan).



Betecknar en upplysning som innehåller närmare information eller tips.



Betecknar resultatet av ett testmoment.

1.2 Format

Nedan beskrivs de typsnittsformat som används i bruksanvisningen.

Egennamn	Betecknar ett egennamn.
Namn®	Betecknar ett registrerat namn.
Varumärke™	Betecknar ett varumärke.
<u>Understrukna begrepp</u>	Hänvisar till tekniska detaljer om fordonet eller facktermer som förklaras i facktermsförteckningen.

2.1 Användningsdefinition – ändamålsenlig användning

KTM sportmotorcyklar är designade och konstruerade för att klara normala påfrestningar vid terrängkörning.

- i Info**
Motorcykeln är endast godkänd för allmän vägtrafik i ett homologerat (strypt) utförande. I det ostrypta utförandet får motorcykeln endast köras på avspärrade vägar utanför den allmänna trafiken. Motorcykeln är gjord för trialkörning och körning i tuff offroadterräng och inte för motocrosskörning.

2.2 Säkerhetsanvisningar

För säker hantering av fordonet måste några säkerhetsanvisningar observeras. Läs därför igenom denna anvisning noggrant. Säkerhetsanvisningarna är tydligt utmärkta i texten och det finns länkar till de berörda avsnitten.

- i Info**
På fordonet finns olika informations- och varningsdekaler fastsatta på väl synliga ställen. Ta inte bort några informations-/varningsdekaler. Om dessa saknas kan du själv eller andra personer missa faror och skada sig på grund av detta.

2.3 Risknivåer och symboler

-  **Fara**
Kännetecknar en risk som direkt eller med säkerhet leder till dödsfall eller svåra, kvarstående skador om inte lämpliga åtgärder vidtas.

-  **Varning**
Kännetecknar en risk som sannolikt leder till dödsfall eller svåra skador om inte lämpliga åtgärder vidtas.

-  **Försiktigt**
Kännetecknar en risk som kan leda till lätta skador om inte lämpliga åtgärder vidtas.

Observera

Kännetecknar en risk som leder till avsevärda maskin- och materialskador om inte lämpliga åtgärder vidtas.

-  **Varning**
Kännetecknar en risk som kan leda till miljöskador om inte lämpliga åtgärder vidtas.

2.4 Varning för manipulationer

Det är förbjudet att göra ändringar på ljuddämpande komponenter. Det är förbjudet enligt lag att vidta följande åtgärder eller att ändra till något av nedanstående tillstånd:

- 1 Borttagning eller upphävande av funktionen av ljuddämpande utrustning eller komponenter på ett nytt fordon innan det säljs eller levereras till kunden eller under fordonets bruksperiod för andra ändamål än för service, reparation eller byte samt
- 2 användning av fordonet efter att sådan utrustning eller komponent har tagits bort eller tagits ur funktion.

Exempel på olaglig manipulation:

- 1 Borttagning eller borring av hål i slutdämpare, stötplåtar, grenrör eller andra avgasledande komponenter.
- 2 Borttagning eller borring av hål i delar av insugningssystemet.
- 3 Användning i felaktigt underhållsskick.
- 4 Att byta rörliga delar på fordonet eller delar av avgassystemet eller insugningssystemet mot delar som inte godkänts av tillverkararen.

2.5 Säker drift

-  **Fara**
Risk för olyckor Risk på grund av nedsatt körförmåga.
- Ta inte fordonet i bruk om du har druckit alkohol, intagit läkemedel eller droger och därmed utgör en trafikfara eller inte är fysiskt eller psykiskt i stånd att framföra fordonet.

-  **Fara**
Risk för förgiftning Avgaser är giftiga och kan leda till medvetslöshet och dödsfall.
- När motorn går krävs en tillräckligt kraftig ventilation. Motorn får inte startas eller köras i slutna utrymmen utan lämplig utsugning.

-  **Varning**
Risk för brännskador Vissa fordonsdelar blir mycket varma när fordonet är i drift.
- Undvik beröring med heta komponenter som avgassystem, kylare, motor, stötdämpare och bromssystem. Vänta tills komponenterna har svalnat innan du börjar med underhållsarbeten.

Fordonet får endast användas i tekniskt felfritt skick och för avsedd användning samt med hänsyn till säkerhet och miljö.

Vid vägtrafik krävs motsvarande körkort.

Störningar som kan äventyra säkerheten ska omedelbart åtgärdas i en auktoriserad KTM-verkstad.

Observera de informations- och varningsdekaler som sitter på fordonet.

2.6 Skyddsutrustning

-  **Varning**
Risk för kroppsskador Att köra utan eller med bristfällig skyddsutrustning innebär en ökad säkerhetsrisk.
- Kör inte utan skyddsutrustning (hjälm, kängor, handskar, byxor och jacka med skydd). Se till att skyddsutrustningen alltid är i felfritt skick och uppfyller kraven i gällande bestämmelser.

För din egen säkerhets skull rekommenderar KTM att skyddsutrustning alltid ska användas vid körning.

2.7 Arbetsregler

Vissa arbeten kräver specialverktyg. Dessa följer inte med fordonet, men kan beställas med hjälp av de nummer som står inom parantes. Exempel: lagerurdragare (15112017000)

Vid montering ska ej återanvändbara detaljer (t ex självlåsand skruvar och muttrar, tätningar, tätningssringar, o-ringar, splintar, låsbrickor) ersättas med nya.

Till vissa skruvar krävs det skruvlåsningsmedel (t ex **Loctite®**). I dessa fall ska tillverkarens anvisningar följas vid användningen.

Detaljer som ska återanvändas efter isärtagningen ska rengöras och kontrolleras så att de inte är skadade eller slitna. Skadade eller slitna detaljer ska ersättas med nya.

Efter reparations- och servicearbeten ska fordonets driftsäkerhet säkerställas.

2.8 Miljö

Genom ansvarsfullt bruk av motorcykeln kan man förhindra att problem och konflikter uppstår. För att säkerställa motorcyklismens framtid ska man alltid förvissa sig om att man använder motorcykeln lagligt, visar miljömedvetande och respekterar andra människors rättigheter.

Vid återvinning och hantering av spillolja, reservdelar och övriga drivmedel och tillsatsmedel ska det aktuella landets gällande lagar och bestämmelser alltid följas.

Eftersom motorcyklar inte berörs av EU-direktivet för skrotning av fordon finns det inga lagar som reglerar hur skrotningen av motorcyklar ska gå till. Din auktoriserade KTM-återförsäljare hjälper gärna till.

2.9 Bruksanvisning

Denna bruksanvisning ska läsas noggrant och fullständigt innan den första turen med motorcykeln görs. Bruksanvisningen innehåller mycket information och många tips som underlättar vid körning, hantering och service. Endast genom att läsa bruksanvisningen vet du hur du bäst kan ställa in fordonet efter dina behov och hur du kan skydda dig mot skador.

Förvara alltid bruksanvisningen lättillgängligt, så att den finns till hands när du måste slå upp något.

Om du vill veta mer om fordonet eller om du har frågor om bruksanvisningen är du välkommen att kontakta en auktoriserad KTM-återförsäljare.

Bruksanvisningen är en viktig del av fordonet och måste överlämnas till den nya ägaren om fordonet säljs.

3.1 Garanti, reklamationsrätt

Arbetena i serviceschemat ska utföras på en auktoriserad KTM-verkstad och kvitteras i service- och garantihäftet och i **KTM Dealer.net** eftersom all garanti annars upphör att gälla. Skador och följskador som beror på manipulation eller ombyggnad av fordonet täcks inte av garantin.

Mer information om garanti och reklamationsrätt samt hur dessa anspråk hanteras står i service- och garantihäftet.

3.2 Drivmedel, tillsatsmedel



Varning

Risk för miljöskador Icke fackmässig hantering av bränsle innebär risk för miljöskador.

- Bränslet får inte hamna i grundvattnet, marken eller avloppssystemet.

Använd endast drivmedel och tillsatsmedel (t.ex. bränslen och smörjmedel) enligt specifikationen i bruksanvisningen.

3.3 Reservdelar, tillbehör

För din egen säkerhets skull: Använd alltid sådana reservdelar och tillbehör som har godkänts eller rekommenderas av KTM. Låt en auktoriserad KTM-verkstad montera reservdelar och tillbehör. KTM ansvarar inte för andra produkter eller för skador som uppstår på andra produkter används.

Vissa reservdelar och tillbehör står angivna inom parantes vid respektive beskrivning. Din auktoriserade KTM-återförsäljare hjälper gärna till.

De aktuella **KTM PowerParts** för ditt fordon hittar du på KTM:s webbsida.

Internationella KTM-webbplatsen: <http://www.ktm.com>

3.4 Service

För att fordonet ska fungera felfritt och för att undvika ökat slitage ska anvisningarna i bruksanvisningen angående service, skötsel samt anpassning av motor och chassi följas. Felaktig anpassning av chassit kan leda till skador och brott på chassits komponenter. När fordonet körs på svåra sträckor, t ex i sand, i våt eller lerig terräng kan en del av komponenterna slitas mer (t ex drivlinan, bromssystemet eller fjädringens komponenter). Därför kan vissa komponenter behöva kontrolleras eller bytas ut tidigare än nästa föreskrivna servicetillfälle.

De föreskrivna inkörningstiderna samt serviceintervallerna måste hållas. Detta förlänger din motorcykels livslängd.

3.5 Bilder

Bilderna i denna instruktion visar i vissa fall fordon med specialutrustning.

För att förtydliga beskrivningen och förklaringen kan vissa delar vara demonterade eller saknas på bilden. Det är inte alltid nödvändigt att demontera delen för att kunna följa beskrivningen. Följ anvisningarna i texten.

3.6 Kundtjänst

Om du har frågor om ditt fordon eller om KTM hjälper din auktoriserade KTM-återförsäljare gärna till.

En lista över auktoriserade KTM-återförsäljare finns på KTM:s webbplats.

Internationella KTM-webbplatsen: <http://www.ktm.com>

4.1 Fordon, sett framifrån, vänster sida (översikt)

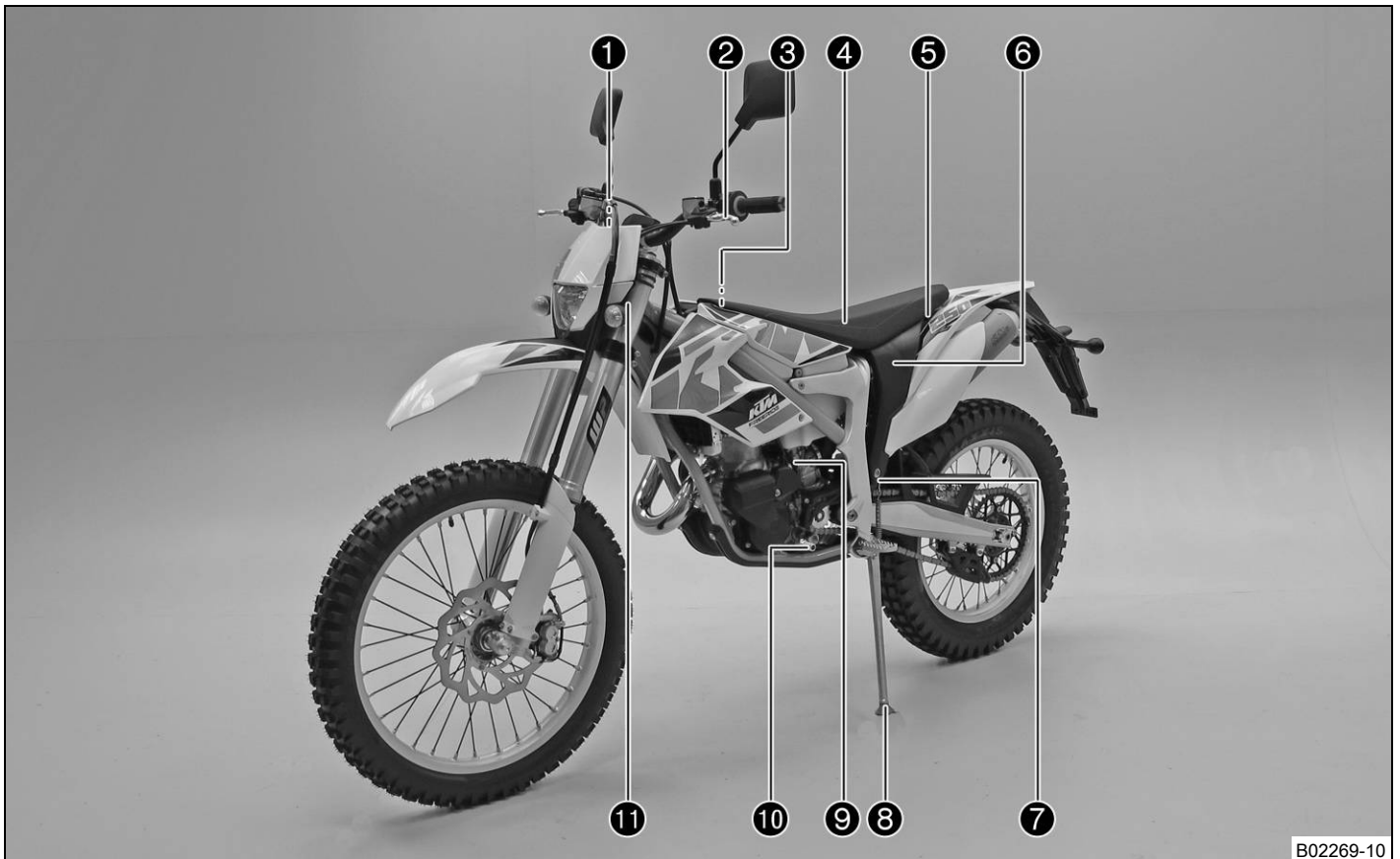

B02269-10

1	Hastighetsmätare
2	Kopplingshandtag (☛ s 12)
3	Tanklock
4	Sadel
5	Sadelläs
6	Fjäderben, inställning av kompressionsdämpning
7	Fjäderben, inställning av returdämpning
8	Sidostöd (☛ s 16)
9	Bränslekran (☛ s 15)
10	Växelspak (☛ s 15)
11	Styrlås (☛ s 16)

4.2 Fordon, sett bakifrån, höger sida (översikt)



B02270-10

1	Kortslutningsknapp (☛ s 12)
1	Signalhornsknapp (☛ s 12)
1	Ljusomkopplare (☛ s 13)
1	Blinkersomkopplare (☛ s 13)
2	Elstartknapp (☛ s 13)
3	Gashandtag (☛ s 12)
4	Bromshandtag (☛ s 12)
5	Gaffel, inställning av returdämpning
6	Gaffel, inställning av kompressionsdämpning
7	Fotbromspedal (☛ s 16)
8	Synglas bromsvätska bak

5.1 Chassinummer

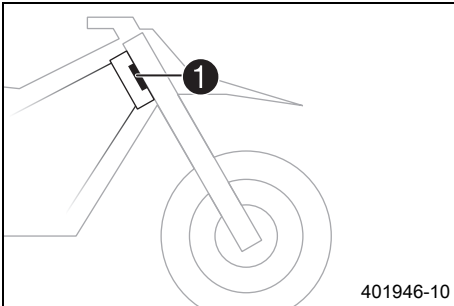

Chassinumret ① är instansat på styrhuvudets högra sida.

5.2 Typskylt (EU/AU)

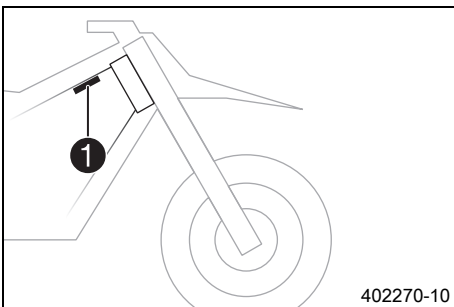

Typskylten ① sitter längst fram till höger på ramen.

5.3 Nyckelnummer

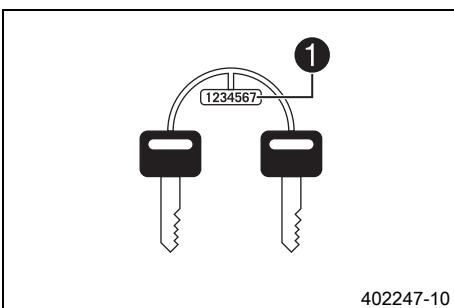

Nyckelnumret ① till styrlåset är instansat på nyckelbandet.

5.4 Motornummer

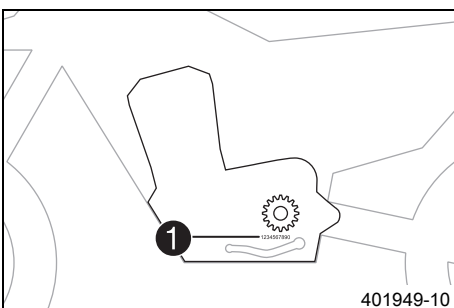

Motornumret ① är instansat på motorns vänstra sida nedanför framdrevet.

5.5 Gaffelns artikelnummer

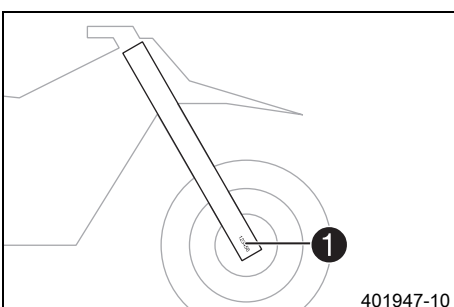

Gaffelns artikelnummer ① är instansat på axelklämmans insida.

5.6 Fjäderbensartikelnummer

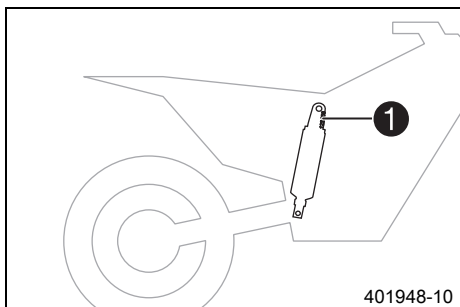

Fjäderbens artikelnummer ❶ är instansat på fjäderbens överdel över ställringen åt motorn till.

6.1 Kopplingshandtag



Kopplingshandtaget ❶ sitter till vänster på styret. Kopplingen är hydraulisk och återgår automatiskt till utgångsläget.

6.2 Bromshandtag

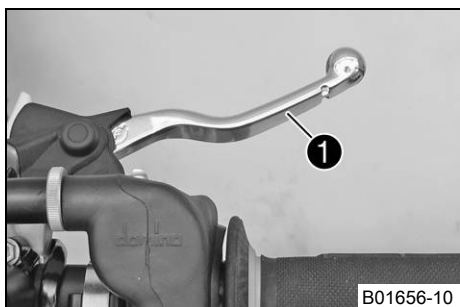

Bromshandtaget ❶ sitter till höger på styret. Med bromshandtaget manövreras frambromsen.

6.3 Gashandtag

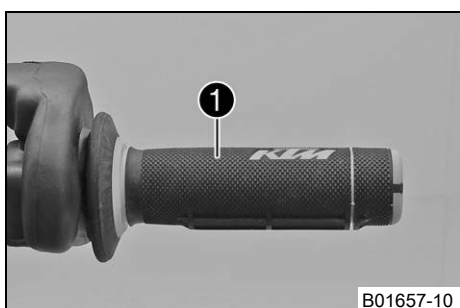

Gashandtaget ❶ sitter till höger på styret.

6.4 Kortslutningsknapp

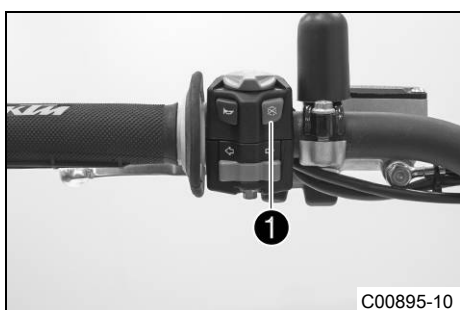

Kortslutningsknappen ❶ sitter till vänster på styret.

Möjliga tillstånd

- Kortslutningsknapp ☒ i utgångsläge – I detta läge är tändningsströmkretsen sluten och motorn kan startas.
- Kortslutningsknappen ☒ nedtryckt – I detta läge är tändkretsen bruten. Om motorn är igång stängs den av, om den är avstängd går den inte att starta.

6.5 Signalhornsknapp



Signalhornsknappen ❶ sitter till vänster på styret.

Möjliga tillstånd

- Signalhornsknapp ☒ i utgångsläge
- Signalhornsknapp ☒ nedtryckt – I detta läge hörs signalhornet.

6.6 Ljusomkopplare



Ljusomkopplaren ❶ sitter till vänster på styret.

Möjliga tillstånd

	Halvljus på – Ljusomkopplaren befinner sig i mellanställningen. I detta läge är halvljuset och bakljuset tända.
	Helljus på – Ljusomkopplaren har vridits motsols. I detta läge är helljuset och bakljuset tända.

6.7 Blinkersomkopplare (EU/AU)

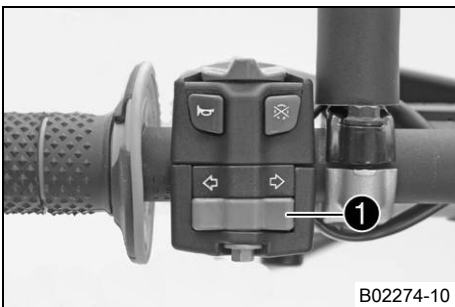

Blinkersomkopplaren ❶ sitter till vänster på styret.

Möjliga tillstånd

	Körriktningsvisaren avstängd – Blinkersomkopplaren är i mittläget.
	Vänster körriktningsvisare på – Blinkersomkopplaren är tryckt åt vänster.
	Höger körriktningsvisare på – Blinkersomkopplaren är tryckt åt höger.

6.8 Nödavstängningsknapp (AU)

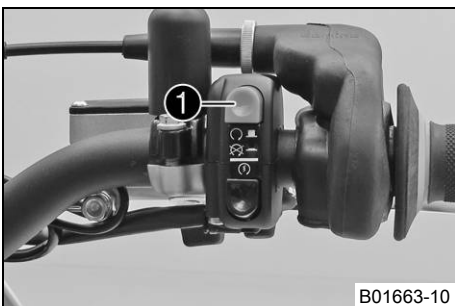

Nödavstängningsknappen ❶ sitter till höger på styret.

Möjliga tillstånd

	Tändning av – I detta läge är tändningsströmkretsen bruten. En motor som är igång stängs av, en avstängd motor startar inte.
	Tändningen på – I detta läge är tändningsströmkretsen sluten och motorn kan startas.

6.9 Elstartknapp (EU/US)

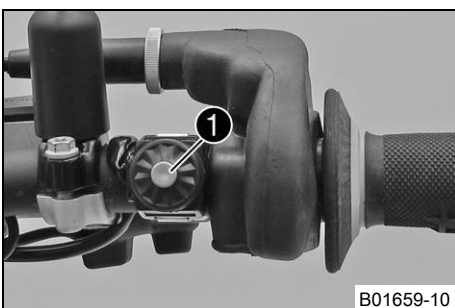

Elstartknappen ❶ sitter till höger på styret.

Möjliga tillstånd

- Elstartknappen ③ i utgångsläget
- Elstartknappen ③ nedtryckt – I detta läge aktiveras elstartmotorn.

6.10 Elstartknapp (AU)



Elstartknappen ❶ sitter till höger på styret.

Möjliga tillstånd





- Elstartknappen ③ i utgångsläget
- Elstartknappen ③ nedtryckt – I detta läge aktiveras elstartmotorn.

6.11 Översikt kontrollampor (EU/AU)



B02275-01

Möjliga tillstånd



	Helljuslampan lyser blått – Helljuset är tänd.
	FI varningslampan (MIL) – Ingen funktion
	Bränslevarningslampan – Ingen funktion
	Körriktningsslampan blinkar grönt – En körriktningsvisare är tänd.

6.12 Översikt kontrollampor (US)



B02276-01

Möjliga tillstånd

	Kontrolllampan för helljus lyser blått – Helljuset är tänd.
	FI varningslampan (MIL) – Ingen funktion
	Bränslevarningslampan – Ingen funktion

6.13 Öppna tanklocket

 **Fara**
Brandrisk Bränslet är lättantändligt.

- Fyll inte på bränsle i närheten av öppen eld eller brinnande cigaretter. Stäng alltid av motorn när du ska fylla på bränsle. Se till att inget bränsle spills på heta fordonsdelar. Torka genast bort utspillt bränsle.
- Bränslet i bränsletanken expanderar vid uppvärmning och kan tränga ut om tanken är för full. Observera uppgifterna för tankning.

 **Varning**
Risk för förgiftning Bränsle är giftigt och hälsovådligt.

- Se till att bränslet inte kommer i kontakt med hud, ögon eller kläder. Andas inte in bensinångor. Vid ögonkontakt ska ögonen spolats med vatten omedelbart. Uppsök läkare. Tvätta genast av kontaminerade hudområden med tvål och vatten. Om man har svalat bränsle måste man genast uppsöka läkare. Byt kläder som är kontaminerade med bränslet. Bränslet ska förvaras enligt föreskrift i en dunk och på behörigt avstånd från barn.

 **Varning**
Risk för miljöskador Icke fackmässig hantering av bränsle innebär risk för miljöskador.

- Bränslet får inte hamna i grundvattnet, marken eller avloppssystemet.

Förarbete

- Fäll upp sadeln. (☛ s 45)

Huvudarbete

- Tryck på låsknappen ①, vrid tanklocket motsols och lyft av det.

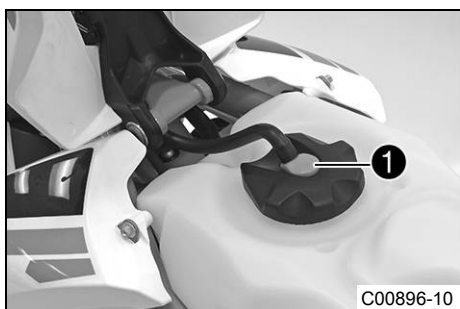

C00896-10

6.14 Stänga tanklocket

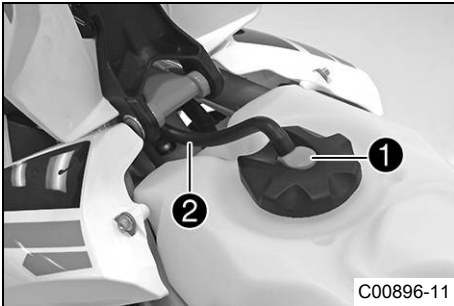
**Huvudarbete**

- Placera tanklocket på ifyllningsöppningen och vrid det medsols tills låsknappen ① hakar i.

**Info**

Tankavluftningens slang ② ska dras utan veck.

Efterarbete

- Lås sadeln. (☛ s 45)

6.15 Bränslekran

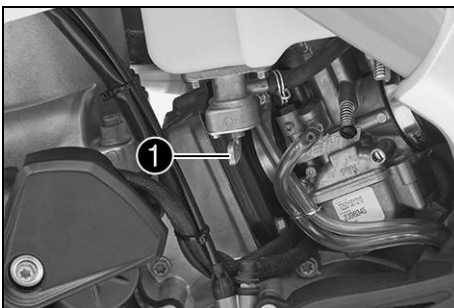

Bränslekranen sitter på bränsletankens vänstra sida.

Med vredet ① på bränslekranen öppnas och stängs bränsletillförseln till förgasaren.

Möjliga tillstånd

- Bränsletillförseln stängd **OFF** – Inget bränsle kan rinna från bränsletanken till förgasaren.
- Bränsletillförseln öppen **ON** – Bränslet kan rinna från bränsletanken till förgasaren. Bränsletanken töms ned till reservtanken.
- Tillförsel av bränslereserv är öppen **RES** – Bränslet kan rinna från bränsletanken till förgasaren. Bränsletanken töms helt.

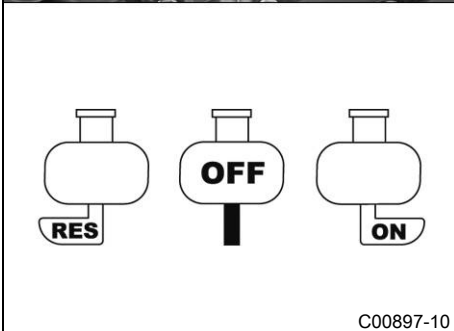

C00897-10

6.16 Choke

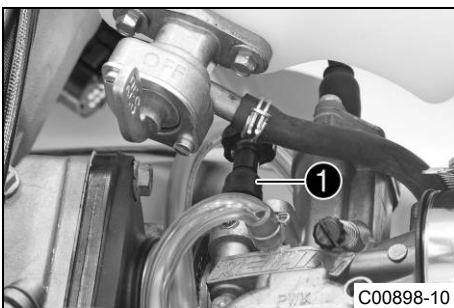

Chokeknappen ① sitter till vänster på förgasaren.

När chokefunktionen är aktiverad öppnas ett hål i förgasaren där motorn kan suga in extra bränsle. På så sätt får man en fetare bränsle-luft-blandning som behövs vid kallstart.

**Info**

När motorn är driftvarm måste chokefunktionen vara avstängd.

Möjliga tillstånd

- Chokfunktionen är aktiverad – Chokeknappen har dragits ut till stoppläget.
- Chokfunktionen är avaktiverad – Chokeknappen har tryckts in till stoppläget.

6.17 Växelspak

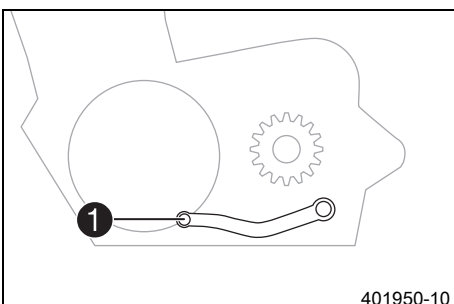

401950-10

Växelspaken ① är monterad till vänster på motorn.

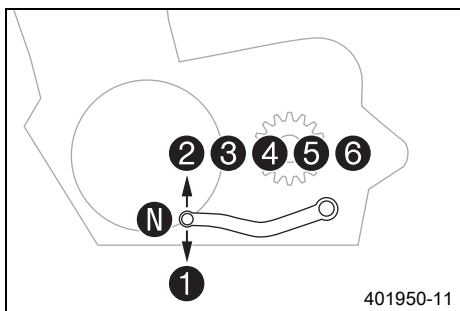

De olika växelnas lägen framgår av bilden.
Neutral- eller tomgångsläget är mellan 1:ans och 2:ans växel.

6.18 Fotbromspedal

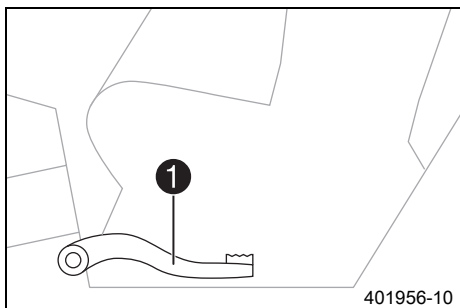

Fotbromspedalen 1 sitter framför den högra fotpinnen.
Med fotbromspedalen manövreras bakbromsen.

6.19 Sidostöd

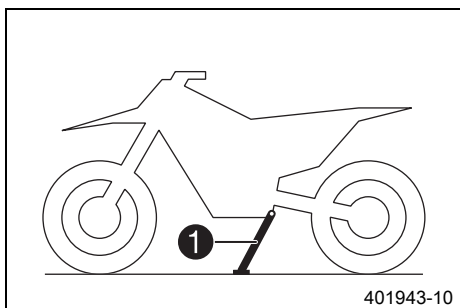

Sidostödet 1 sitter på fordonets vänstra sida.

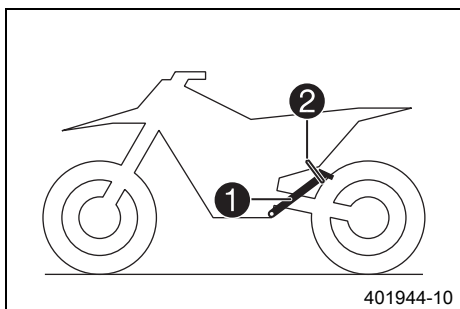

Motorcykeln parkeras på sidostödet.

i Info Under körning ska sidostödet 1 vara uppfällt och säkrat med gummiban-
det 2.

6.20 Styrlås



Styrlåset 1 sitter till vänster på styrhuvudet.
Med styrlåset kan styret spärras. Det går då inte att styra och köra längre.

6.21 Spärra styret

Observera

Risk för skador Det parkerade fordonet kan rulla bort eller ramla omkull.

- Parkera alltid fordonet på fast och slät mark.



- Parkera fordonet.
- Lägg om styret helt åt höger.
- Smörj styrlåset med jämna mellanrum.

Universal oljespray (☛ s 105)

- Stick in nyckeln i styrlåset (☛ s 16), vrid åt vänster, tryck in den och vrid sedan åt höger. Dra ut nyckeln.

✓ Styret går inte att röra längre.



Info

Låt aldrig nyckeln sitta i styrlåset.

6.22 Låsa upp styret



- Stick in nyckeln i styrlåset (☛ s 16), vrid åt vänster, dra ut den och vrid sedan åt höger. Dra ut nyckeln.

✓ Styret går återigen att röra på.



Info

Låt aldrig nyckeln sitta i styrlåset.

7.1 Översikt

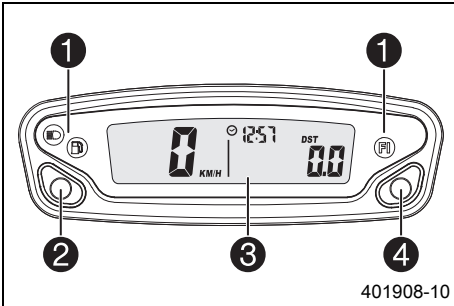

401908-10

1	Översikt kontrollampor (☼ s 14)
2	Vänster knapp
3	Display
4	Höger knapp

7.2 Aktivering

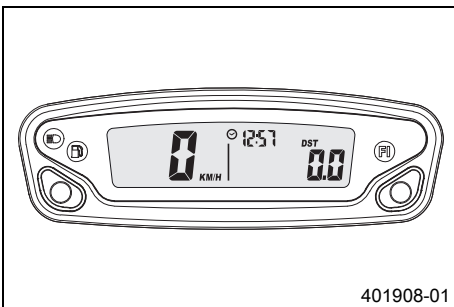

401908-01

Aktivera hastighetsmätaren

Hastighetsmätaren aktiveras när en av knapparna trycks in eller när en impuls överförs från hjulvarvtalsgivaren.

7.3 Meddelande på hastighetsmätaren

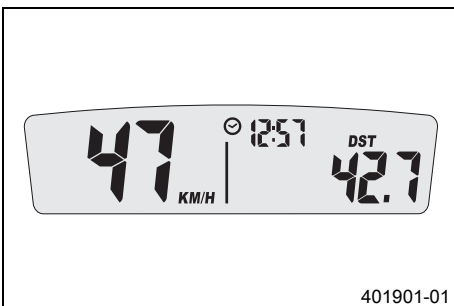

401901-01

Möjliga tillstånd

	Hastighetsmätarens batterispänning – Hastighetsmätarens batterispänning är för låg. Byt batteri.
	Service – Dags för service. Ta kontakt med en auktoriserad KTM-verkstad.

7.4 Ställa in hastighetsmätaren

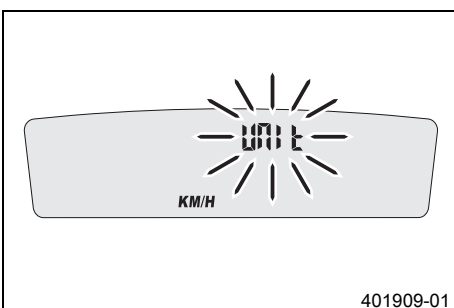

401909-01

Krav

Motorcykeln står.

- Håll båda knapparna intryckta i 3–5 sekunder.
 - ✓ Setup-menyn visas. Indikeringen **UNIT** blinkar.
- Tryck på en av knapparna **UNIT** för att välja hastighet i kilometer **KM/H** eller engelska mil **M/H**.

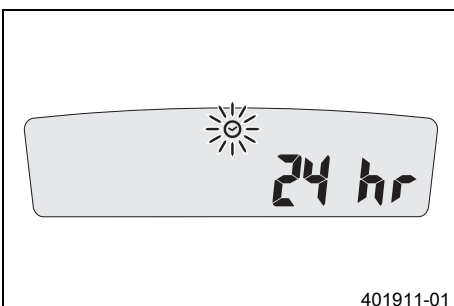

401911-01

- Vänta 5 sekunder.
 - ✓ Hastighetsmätaren går till nästa meny punkt. Symbolen ☼ blinkar.
- Tryck på en av knapparna för att visa tidsformatet 24 eller 12 h.

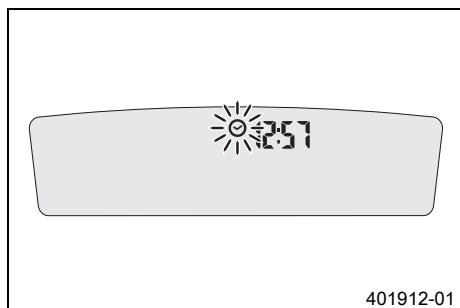

- Vänta 5 sekunder.
- ✓ Hastighetsmätaren går till nästa meny punkt. Symbolen ☉ blinkar.

Återställ klockan

- Tryck på vänster knapp.
- ✓ Värdet minskar.

Ställa fram klockan

- Tryck på höger knapp.
- ✓ Värdet ökar.

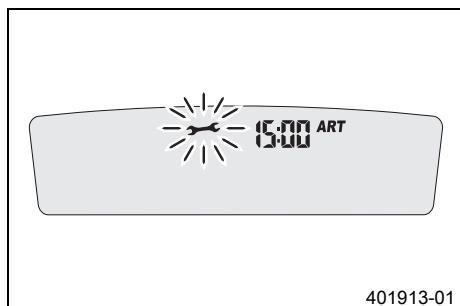

- Vänta 5 sekunder.
- ✓ Hastighetsmätaren går till nästa meny punkt. Symbolen ☉ blinkar.
- Ställa in service.

Specifikation

Service en gång efter	1 h
Service var	40 h

Kortare serviceintervall

- Tryck på vänster knapp.
- ✓ Värdet minskar.

Längre serviceintervall

- Tryck på höger knapp.
- ✓ Värdet ökar.

Stänga av serviceindikeringen

- Håll vänster knapp intryckt.
- ✓ **off** visas på displayen.

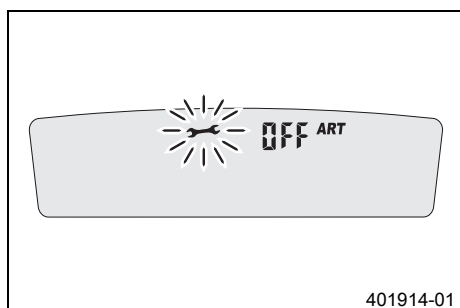

7.5 Ställa in kilometer/engelsk mil



Info

När man byter enhet raderas inte värdet **ODO** utan det räknas om till den nya enheten.

Krav

Motorcykeln står.

- Håll båda knapparna intryckta i 3–5 sekunder.
- ✓ Setup-menyn visas. Indikeringen **UNIT**.
- Tryck på en av knapparna **UNIT** för att välja hastighet i kilometer **KM/H** eller engelska mil **M/H**.

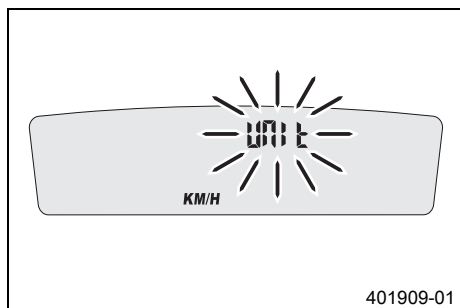

7.6 Ställa in klockan

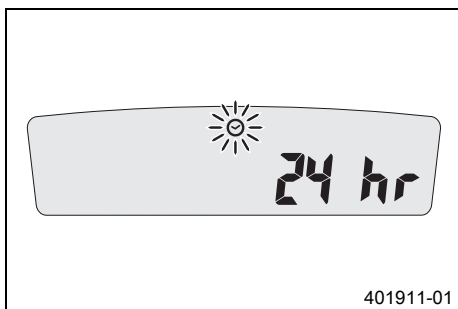

401911-01

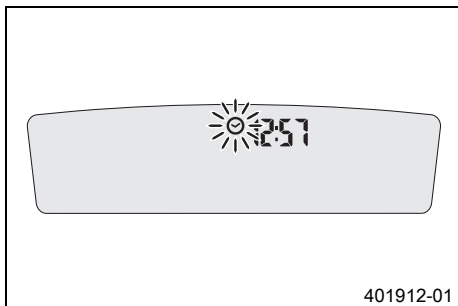

401912-01

Krav

Motorcykeln står.

- Håll båda knapparna intryckta i 3–5 sekunder.
 - ✓ Setup-menyn visas. Indikeringen **UNIT** blinkar.
- Vänta tills menyn för Klocka ☉ blinkar.
- Tryck på en av knapparna för att visa tidsformatet 24 eller 12 h.

- Vänta 5 sekunder.

✓ Hastighetsmätaren går till nästa meny punkt. Symbolen ☉ blinkar.

Återställ klockan

- Tryck på vänster knapp.
 - ✓ Värdet minskar.

Ställa fram klockan

- Tryck på höger knapp.
 - ✓ Värdet ökar.

7.7 Ställa in serviceindikeringen

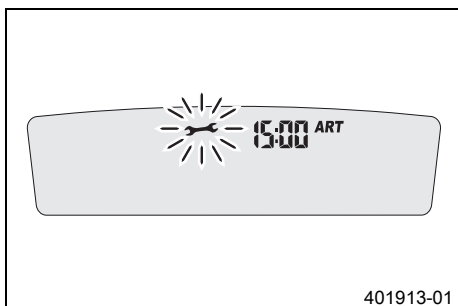

401913-01

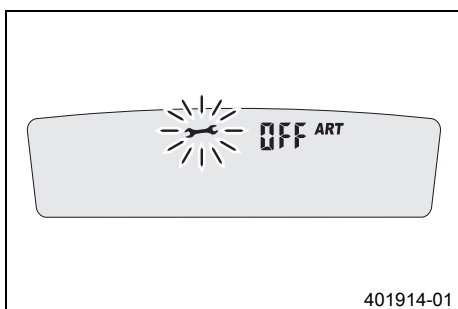

401914-01

Krav

Motorcykeln står.

- Håll båda knapparna intryckta i 3–5 sekunder.
 - ✓ Setup-menyn visas. Indikeringen **UNIT** blinkar.
- Vänta tills menyn för Serviceindikering ↔ blinkar.
- Ställa in service.

Specifikation

Service en gång efter	1 h
Service var	40 h

Kortare serviceintervall

- Tryck på vänster knapp.
 - ✓ Värdet minskar.

Längre serviceintervall

- Tryck på höger knapp.
 - ✓ Värdet ökar.

Stänga av serviceindikeringen

- Håll vänster knapp intryckt.
 - ✓ **off** visas på displayen.

7.8 Hastighet, tid och DST körsträcka 1

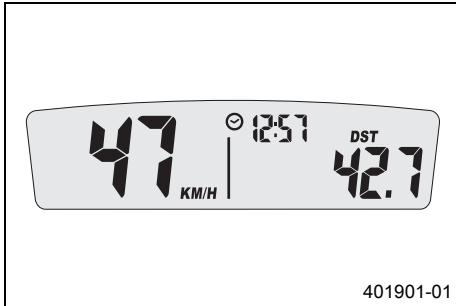

– Tryck på en av knapparna tills **DST** visas på hastighetsmätaren.

KM/H eller **M/H** visar hastigheten.

☉ visar vad klockan är.

DST visar körsträckan från den senaste nollställningen, till exempel mellan två tankningar.

Info

När värdet 39999,9 överskrids återställs **DST** automatiskt till 0,0.

Tryck en gång på vänster knapp.	Nästa visningsläge
Håll vänster knapp intryckt i 3–5 sekunder.	DST kan förinställas på ett värde mellan 0,0 och 39999,9 med hjälp av knapparna.
Tryck en gång på höger knapp.	Nästa visningsläge
Håll höger knapp intryckt i 3–5 sekunder.	DST återställs till 0,0.

7.9 Hastighet, tid och DST2 körsträcka 2

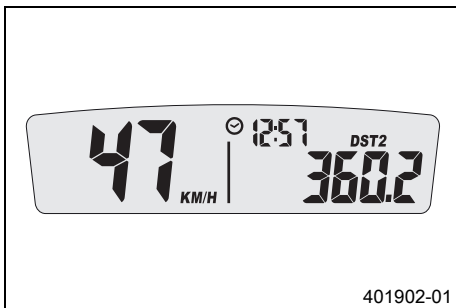

– Tryck på en av knapparna tills **DST2** visas på hastighetsmätaren.

KM/H eller **M/H** visar hastigheten.

☉ visar vad klockan är.

DST2 visar körsträckan 2 från den senaste nollställningen, till exempel mellan två tankningar.

Info

När värdet 39999,9 överskrids återställs **DST2** automatiskt till 0,0.

Tryck en gång på vänster knapp.	Nästa visningsläge
Håll vänster knapp intryckt i 3–5 sekunder.	DST2 kan förinställas på ett värde mellan 0,0 och 39999,9 med hjälp av knapparna.
Tryck en gång på höger knapp.	Nästa visningsläge
Håll höger knapp intryckt i 3–5 sekunder.	DST2 återställs till 0,0.

7.10 AVG Genomsnittshastighet, ART drifttimmar och ODO total körsträcka

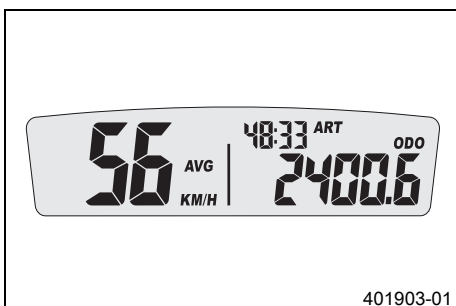

– Tryck på en av knapparna tills **AVG**, **ART** och **ODO** visas på hastighetsmätaren.









AVG visar genomsnittshastigheten sedan den senaste nollställningen.

ART visar antal drifttimmar.

ODO visar den totala körsträckan.

Tryck en gång på vänster knapp.	Nästa visningsläge
Håll vänster knapp intryckt i 3–5 sekunder.	NYCKELSYMBOL EN visar antal drifttimmar till nästa service.
Tryck en gång på höger knapp.	Nästa visningsläge
Håll höger knapp intryckt i 3–5 sekunder.	AVG återställs till 0,0.

8.1 Anvisningar för det första idrifttagandet

-  **Fara**
Risk för olyckor Risk på grund av nedsatt körförmåga.
- Ta inte fordonet i bruk om du har druckit alkohol, intagit läkemedel eller droger och därmed utgör en trafikfara eller inte är fysiskt eller psykiskt i stånd att framföra fordonet.
-  **Varning**
Risk för kroppsskador Att köra utan eller med bristfällig skyddsutrustning innebär en ökad säkerhetsrisk.
- Kör inte utan skyddsutrustning (hjälm, kängor, handskar, byxor och jacka med skydd). Se till att skyddsutrustningen alltid är i felfritt skick och uppfyller kraven i gällande bestämmelser.
-  **Varning**
Risk för omkullkörning Nedsättning av köregenskaperna p g a olika mönster på fram- och bakhjulets däck.
- Framhjul och bakhjul ska alltid ha däck med likartat mönster. Om däck med olika mönster används kan fordonet bli svårt att kontrollera.
-  **Varning**
Risk för olyckor Farligt körsätt p g a bristfällig anpassning till den aktuella situationen.
- Kör inte snabbare än vad som är lämpligt med avseende på körbanan och ditt eget kunnande.
-  **Varning**
Risk för olyckor Risk för olyckor när en passagerare tas med.
- Fordonet är inte avsett för att ta med passagerare. Ta aldrig med passagerare.
-  **Varning**
Risk för olyckor Bortfall av bromsverkan.
- Om fotbromspedalen inte släpps nöts bromsbeläggen ner permanent. Bakhjulsbromsen kan sluta fungera helt genom överhettning. Ta bort foten från fotbromspedalen när du inte vill bromsa fordonet.
-  **Varning**
Risk för olyckor Osäker körning.
- Överskrid aldrig fordonets maximala tillåtna totalvikt eller axellaster.
-  **Varning**
Risk för stöld Användning genom obehöriga personer
- Låt aldrig fordonet stå utan uppsikt när motorn går. Säkra fordonet mot stöld.

 **Info**
Tänk på att andra människor känner sig besvärade av överdrivet buller när du använder din motorcykel.

- Kontrollera att en auktoriserad KTM-verkstad har utfört de inspektionsarbeten som måste göras vid leveransen.
 - ✓ Leveransdokumentet och service- och garantihäftet överlämnas till dig tillsammans med fordonet.
- Läs hela bruksanvisningen innan du gör din första åktur med motorcykeln.
- Lär känna manöveranordningarna.
- Ställ in kopplingshandtagets utgångsläge. (☛ s 55)
- Ställ in bromshandtagets spel. (☛ s 58)
- Ställ in fotbromspedalens utgångsläge. ☛ (☛ s 62)
- Ställ in växelspakens utgångsläge. ☛ (☛ s 85)
- Testa att manövrera motorcykeln på en avskild plats innan du gör en längre åktur.

 **Info**
I terrängen är det bäst att vara tillsammans med en annan person på ett eget fordon så att man kan hjälpa varandra.

- Försök även att köra så långsamt som möjligt och att åka stående för att få bättre känsla för motorcykeln.
- Kör inte i terräng som kräver mer kunskap och erfarenhet än den du själv har.
- Håll fast i styret med båda händerna när du kör och låt fötterna vila på fotpinnarna.

- Om bagage ska tas med: se till att fästa bagaget så nära fordonets mitt som möjligt och att fördela bagagets vikt jämnt mellan framhjulet och bakhjulet.

**Info**

Motorcyklar är känsliga för förändringar av viktfordelningen.

- Överskrid inte den högsta tillåtna totalvikten eller de högsta tillåtna axellasterna.

Specifikation

Maximal tillåten totalvikt	280 kg
Maximal tillåten axellast fram	135 kg
Maximal tillåten axellast bak	175 kg

- Kontrollera ekrarnas spänning. (☛ s 70)

**Info**

Ekerspänningen måste kontrolleras efter en halvtimmes körning.

- Kör in motorn. (☛ s 23)

8.2 Köra in motorn

- Under inkörningstiden ska de angivna värdena för motorvarvtal och motoreffekt inte överskridas.

Specifikation

Max motoreffekt	
under den första driftstimmen	< 50 %
under den andra driftstimmen	< 70 %
under den tredje driftstimmen	< 100 %

- Undvik att köra med fullt gaspådrag!

9.1 Kontroll- och skötselarbeten inför varje idrifttagande

i Info

Kontrollera alltid fordonet samt dess driftsäkerhet innan du påbörjar en körning. Fordonet måste vara i tekniskt felfritt skick när det används.

- Kontrollera växellådsoljenivån. (☞ s 87)
- Kontrollera elsystemet.
- Kontrollera bromsvätskenivån i frambromsen. (☞ s 59)
- Kontrollera bromsvätskenivån i bakbromsen. (☞ s 63)
- Kontrollera frambromsens bromsbelägg. (☞ s 60)
- Kontrollera bakbromsens bromsbelägg. (☞ s 64)
- Kontrollera att bromsanläggningen fungerar korrekt.
- Kontrollera kylvätskenivån. (☞ s 80)
- Kontrollera kedjans nedsmutsning. (☞ s 50)
- Kontrollera kedja, bakdrev, framdrev och kedjestyrare. (☞ s 52)
- Kontrollera kedjespänningen. (☞ s 51)
- Kontrollera däckens skick. (☞ s 69)
- Kontrollera lufttrycket i däcken. (☞ s 70)
- Kontrollera ekrarnas spänning. (☞ s 70)
- Rengör gaffelbenens dammtätningar. (☞ s 38)
- Avlufta gaffelbenen. (☞ s 37)
- Kontrollera luftfiltret.
- Kontrollera att alla manöveranordningar är korrekt inställda och går lätt.
- Kontrollera med jämna mellanrum att alla skruvar, muttrar och slangklämmor är fast åtdragna.
- Kontrollera bränslenivån.

9.2 Starta motorcykeln

⚠ Fara

Risk för förgiftning Avgaser är giftiga och kan leda till medvetslöshet och dödsfall.

- När motorn går krävs en tillräckligt kraftig ventilation. Motorn får inte startas eller köras i slutna utrymmen utan lämplig utsugning.

Observera

Motorskada Höga varvtal vid kall motor minskar motorns livslängd.

- Varmkör alltid motorn med låga varvtal.

i Info

Om motorcykeln är svårstartad kan det bero på att det finns gammalt bränsle i flottörkammaren. De lättantändliga delarna av bränslet avdunstar om motorcykeln inte används på länge.

När flottörkammaren fylls med nytt, antändligt bränsle startar motorn direkt.

Om motorcykeln står still i mer än en vecka

- Töm förgasarens flottörkammare. ☞ (☞ s 84)
- Vrid vredet ① på bränslekranen till läget **ON**. (Bild C00897-10 ☞ s 15)
- ✓ Bränslet kan rinna från bränsletanken till förgasaren.
- Ta ned motorcykeln från sidostödet ① och fixera sidostödet med gummibandet ②.
- Lägg i växellådans friläge.

(AU)

- Tryck nödavstängningsknappen till läget ○.

Motor är kall

- Dra ut chokeyn till stoppläget.

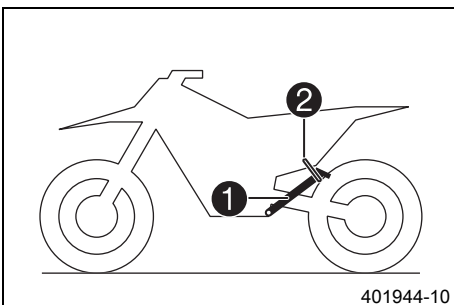

401944-10

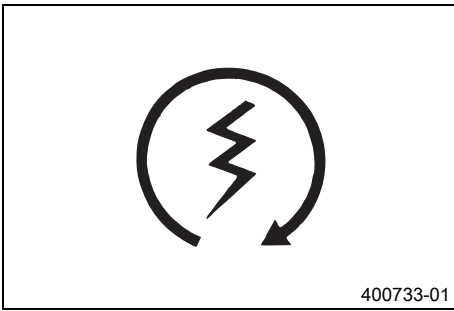

- Tryck på elstartknappen.

**Info**

Tryck in elstartknappen i max. 5 sekunder. Vänta minst 5 sekunder innan nästa startförsök görs.
Inget gaspådrag vid start av motorcykeln.

9.3 Börja köra

**Info**

Under körning ska sidostödet vara uppfällt och säkrat med gummibandet.

- Dra i kopplingshandtaget, lägg in 1:ans växel, släpp kopplingshandtaget långsamt och gasa samtidigt försiktigt.

9.4 Växla, köra

**Varning**

Risk för olyckor Nedväxling vid högt motorvarvtal kan leda till att bakhjulet blockeras.

- Växla inte ner till en lägre växel vid högt motorvarvtal. Motorn går upp för högt i varv och bakhjulet kan blockeras.

**Info**

Om ovanliga ljud hörs vid körning måste du omedelbart stanna. Stäng av motorn och kontakta en auktoriserad KTM-verkstad. 1:ans växel är start- och bergväxeln.

- När situationen (uppförsbacke, körsituation etc) tillåter det kan du lägga i en högre växel. Lätta på gashandtaget, dra samtidigt i kopplingshandtaget, lägg i nästa växel, släpp kopplingshandtaget och gasa.
- När högsta möjliga hastighet har uppnåtts genom fullt gaspådrag, ska gashandtaget släppas något för $\frac{3}{4}$ gaspådrag. Hastigheten sjunker snabbast, medan bränsleförbrukningen minskar avsevärt.
- Kör inte med mer gas än vad motorn kan utnyttja. Plötsligt gaspådrag i handtaget ökar bränsleförbrukningen.
- För nedväxling måste du bromsa motorcykeln och lätta på gashandtaget.
- Dra i kopplingshandtaget och lägg i nästa lägre växel. Släpp kopplingshandtaget långsamt och gasa eller upprepa växlingen.
- Stäng av motorn i stället för att köra resp stå längre tid på tomgång.

Specifikation

≥ 2 min

- Undvik upprepad eller lång slirning av kopplingen. Vid slirning av kopplingen hettas motoroljan, motorn och kylsystemet upp.
- Kör hellre med lågt varvtal istället för högt varvtal och slirande koppling.

9.5 Bromsa in

**Varning**

Risk för olyckor För stark inbromsning låser hjulen.

- Anpassa bromsningen till körsituationen och vägförhållandena.

**Varning**

Risk för olyckor Minskad bromsverkan p g a otydlig tryckpunkt för fram- eller bakbromsen.

- Kontrollera bromssystemet, fortsätt inte att köra. (Din auktoriserade KTM-verkstad hjälper gärna till.)

**Varning**

Risk för olyckor Minskad bromsverkan p g a våta eller smuts i bromssystemet.

- Bromsa försiktigt tills det våta eller smutsiga bromssystemet är torrt och rent.

- På sandigt, vått och halt underlag ska man i första hand använda bakbromsen.

- Bromsningen bör alltid ha avslutats innan en kurva påbörjas. Lägg i en lägre växel, beroende på hastigheten.

9.6 Stanna, parkera

Varning

Risk för stöld Användning genom obehöriga personer

- Låt aldrig fordonet stå utan uppsikt när motorn går. Säkra fordonet mot stöld.

Varning

Risk för brännskador Vissa fordonsdelar blir mycket varma när fordonet är i drift.

- Undvik beröring med heta komponenter som avgassystem, kylare, motor, stötdämpare och bromssystem. Vänta tills komponenterna har svalnat innan du börjar med underhållsarbeten.

Observera

Risk för skador Det parkerade fordonet kan rulla bort eller ramla omkull.

- Parkera alltid fordonet på fast och slät mark.

Observera



Brandrisk Vissa fordonsdelar blir mycket varma när fordonet är i drift.

- Parkera inte fordonet i närheten av lätt brännbart eller lättantändligt material. Lägg inte några föremål över det driftsvarma fordonet. Vänta alltid tills fordonet har svalnat.

Observera

Materialsador Komponenter skadas och förstörs på grund av för hög belastning.

- Sidostödet är endast gjort för motorcykelns vikt. Sätt dig inte på motorcykeln när den står på sidostödet. Sidostödet eller ramen kan skadas och motorcykeln kan välta.

- Bromsa ner motorcykeln.
- Lägg i växellådans friläge.
- Tryck på kortslutningsknappen  när motorn går på tomgångsvarvtal tills motorn står stilla.
- Vrid vredet  på bränslekranen till läget **OFF**. (Bild C00897-10  s 15)
- Parkera motorcykeln på fast mark.

9.7 Transport

Observera

Risk för skador Det parkerade fordonet kan rulla bort eller ramla omkull.

- Parkera alltid fordonet på fast och slät mark.

Observera

Brandrisk Vissa fordonsdelar blir mycket varma när fordonet är i drift.

- Parkera inte fordonet i närheten av lätt brännbart eller lättantändligt material. Lägg inte några föremål över det driftsvarma fordonet. Vänta alltid tills fordonet har svalnat.

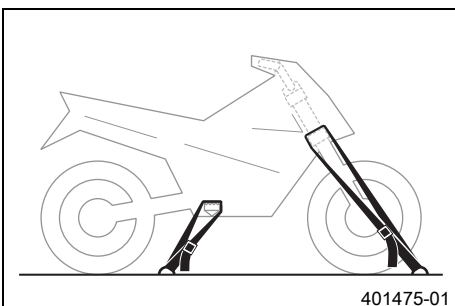

- Stäng av motorn.
- Fixera motorcykeln med spännband eller andra lämpliga fästanordningar så att den inte kan ramla omkull eller rulla bort.

9.8 Fylla på bränsle

**Fara****Brandrisk** Bränslet är lättantändligt.

- Fyll inte på bränsle i närheten av öppen eld eller brinnande cigaretter. Stäng alltid av motorn när du ska fylla på bränsle. Se till att inget bränsle spills på heta fordonsdelar. Torka genast bort utspillt bränsle.
- Bränslet i bränsletanken expanderar vid uppvärmning och kan tränga ut om tanken är för full. Observera uppgifterna för tankning.

**Varning****Risk för förgiftning** Bränsle är giftigt och hälsovådligt.

- Se till att bränslet inte kommer i kontakt med hud, ögon eller kläder. Andas inte in besinångor. Vid ögonkontakt ska ögonen spolas med vatten omedelbart. Uppsök läkare. Tvätta genast av kontaminerade hudområden med tvål och vatten. Om man har svalt bränsle måste man genast uppsöka läkare. Byt kläder som är kontaminerade med bränslet.

Observera**Materialskada** Igensättning av bränslefiltret.

- I vissa länder och regioner kan den tillgängliga bränslekvaliteten och -renheten eventuellt vara otillräcklig. Detta leder till problem i bränslesystemet. (Din auktoriserade KTM-verkstad hjälper gärna till.)
- Tank endast rent bränsle som uppfyller angiven standard.

**Varning****Risk för miljöskador** Icke fackmässig hantering av bränsle innebär risk för miljöskador.

- Bränslet får inte hamna i grundvattnet, marken eller avloppssystemet.

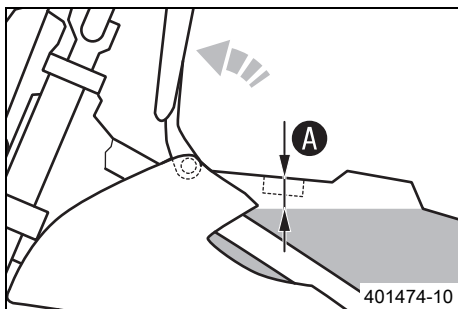
**Förarbete**

- Stäng av motorn.
- Fäll upp sadeln. (☛ s 45)
- Öppna tanklocket. (☛ s 14)

Huvudarbete

- Fyll bränsletanken maximalt till måttet **A**.

Specifikation

Mått A	30 mm	
Volym bränsletank, totalt ca	7,0 l	Blyfri bensin (95 oktan) blandad med 2-takts motorolja (1:80) (☛ s 102)

Efterarbete

- Stäng tanklocket. (☛ s 15)
- Lås sadeln. (☛ s 45)

10.1 Serviceschema

	var 40:e driftimme	
	en gång efter 1 driftimme	
Kontrollera elsystemets funktion.	○	●
Kontrollera och ladda batteriet. 🛠️		●
Kontrollera frambromsens bromsbelägg. (🔧 s 60)		●
Kontrollera bakbromsens bromsbelägg. (🔧 s 64)		●
Kontrollera bromsskivorna. (🔧 s 58)		●
Kontrollera att bromsledningarna är täta och oskadade.		●
Kontrollera bromsvätskenivån i bakbromsen. (🔧 s 63)		●
Kontrollera fotbromspedalens spel. (🔧 s 62)		●
Kontrollera ramen och baksvingen. 🛠️		●
Kontrollera baksvingens lager. 🛠️		●
Kontrollera styrspeindeln upptill och nedtill på fjäderbenet. 🛠️		●
Kontrollera däckens skick. (🔧 s 69)	○	●
Kontrollera lufttrycket i däcken. (🔧 s 70)	○	●
Kontrollera hjullagrens spel. 🛠️		●
Kontrollera hjulnaven. 🛠️		●
Kontrollera fälgens slag. 🛠️	○	●
Kontrollera ekrarnas spänning. (🔧 s 70)	○	●
Kontrollera kedja, bakdrev, framdrev och kedjestyrare. (🔧 s 52)		●
Kontrollera kedjespänningen. (🔧 s 51)	○	●
Smörj alla rörliga delar (t ex sidostöd, handspak och kedja) och kontrollera att de går lätt. 🛠️	○	●
Kontrollera vätskenivån i hydraulkopplingen. (🔧 s 55)		●
Kontrollera bromsvätskenivån i frambromsen. (🔧 s 59)		●
Kontrollera bromshandtagets spel. (🔧 s 58)		●
Kontrollera styrhuvudets lagerspel. (🔧 s 42)	○	●
Kontrollera inloppsmembranet. 🛠️		●
Kontrollera kopplingen. 🛠️		●
Byt växellådsolja. 🛠️ (🔧 s 87)		●
Kontrollera att alla slangar (t ex bränsle-, kyl-, avluftnings- och dräneringsslangar) och hylsor inte har sprickor, är täta och korrekt dragna. 🛠️	○	●
Kontrollera frostskyddet och kylvätskenivån. (🔧 s 79)	○	●
Kontrollera att kablarna inte är skadade eller vikta. 🛠️		●
Kontrollera att vajrarna inte är skadade eller vikta. Kontrollera även vajrarnas inställning.	○	●
Rengör luftfiltret och luftfilterboxen. 🛠️		●
Kontrollera att skruvarna och muttrarna är fast åtdragna. 🛠️	○	●
Kontrollera strålkastarinställningen. (🔧 s 77)	○	●
Kontrollera tomgången. 🛠️	○	●
Kontrollera kylarfläktens funktion. 🛠️	○	●
Slutkontroll: Kontrollera fordonets trafiksäkerhet och provkör fordonet.	○	●
För in servicearbetet i KTM Dealer.net och i service- och garantihäftet. 🛠️	○	●

○ engångsintervall

● återkommande intervall

10.2 Servicearbeten (som extra uppdrag)

	varje år	
	var 80:e driftimme	var 40:e driftimme
	en gång efter 20 drifttimmar	
Byt frambromsens bromsvätska. 🐞		•
Byt bakbromsens bromsvätska. 🐞		•
Byt vätska i hydraulkopplingen. 🐞 (☞ s 56)		•
Smörj styrhuvudets lager. 🐞 (☞ s 43)		•
Byt ut slutdämparens glasfibergarnfyllning. 🐞 (☞ s 48)		•
Kontrollera/ställ in förgasarens komponenter. 🐞		• •
Utför gaffelservice. 🐞	○	• •
Genomför fjäderbensservice. 🐞		• •
Kontrollera, rengör och smörj startdrivningen. 🐞		• •
Byt tändstift och tändstiftskabelsko. 🐞		• •
Byt kolv och kontrollera cylindern. 🐞		•
Byt vevstake, vevstakslager och vevtapp. 🐞		•
Kontrollera växellådan och transmissionen. 🐞		•
Byt ut alla motorlager. 🐞		•

○ engångsintervall

• återkommande intervall

11.1 Kontrollera chassits grundinställning i förhållande till aktuell förarvikt



Info

Börja grundinställningen med att ställa in fjäderbenen och ställ därefter in gaffeln.

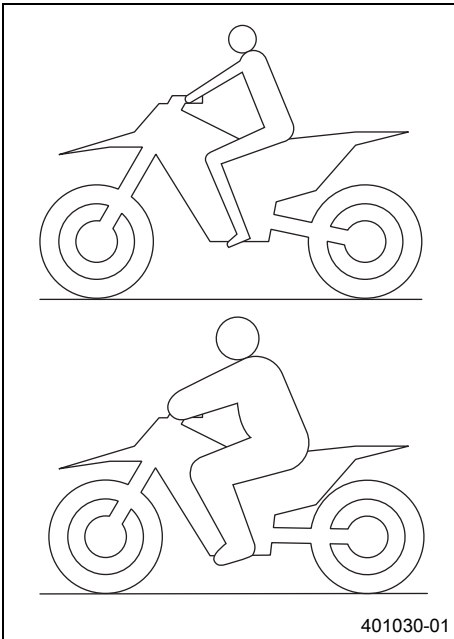

- För att uppnå optimala köregenskaper samt för att undvika skador på gaffel, fjäderben, baksving och ram måste fjädringskomponenterna anpassas efter förarens vikt.
- Vid leverans är KTM offroad-motorcyklar inställda för standardförarvikt (med komplett skyddsutrustning).

Specifikation

Standard förarvikt	75... 85 kg
--------------------	-------------

- Om föraren väger mer eller mindre än standardvikten måste fjäderkomponenternas grundinställning anpassas.
- Mindre viktavvikelser kan kompenseras genom ändring av fjäderns förspänning. Vid större avvikelser ska lämpliga fjädrar monteras.

11.2 Kompressionsdämpning fjäderben

Fjäderbenets kompressionsdämpning är uppdelat i två områden, hög hastighet och låg hastighet.

Hög och låg hastighet gäller bakhjulets kompressionshastighet och inte körhastigheten.

Inställningen för hög hastighet är exempelvis verksam vid landning efter ett hopp, då bakhjulets fjädrar komprimeras snabbt.

Inställningen för låg hastighet är exempelvis verksam vid körning över långa gupp i marken, då bakhjulets fjädrar komprimeras långsamt.

Dessa två områden kan ställas in separat, men övergången mellan hög och låg hastighet är dock flytande. Därför påverkar ändringar av höghastighetsinställningen även låghastighetsområdet och vice versa.

11.3 Ställa in fjäderbenets kompressionsdämpning, låg hastighet



Försiktigt

Risk för olyckor Demontering av trycksatta delar kan leda till skador.

- Fjäderbenet är fyllt med högkomprimerat kväve. Följ den angivna beskrivningen. (Din auktoriserade KTM-verkstad hjälper gärna till.)



Info

Låghastighetsinställningen gör sig gällande vid långsam eller normal kompression av fjäderbenet.

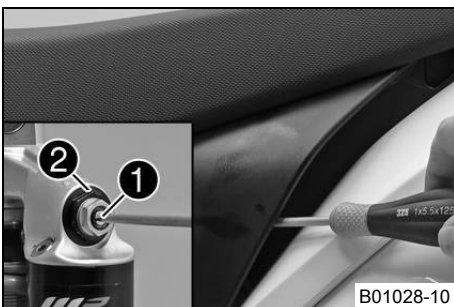

- Vrid justerskruven ① medsols med en skruvmejsel ända till det sista kännbara klickljudet.



Info

Lossa inte skruvförbandet ②!

- Vrid tillbaka ett antal klick motsvarande fjäderbenstypen motsols.

Specifikation

Kompressiondämpning, låg hastighet	
Komfort	20 klickningar
Standard	15 klickningar
Sport	10 klickningar



Info

Vridning medsols ger ökad dämpning, vridning motsols ger minskad dämpning.

11.4 Ställa in fjäderbenets kompressionsdämpning, hög hastighet



Försiktigt

Risk för olyckor Demontering av trycksatta delar kan leda till skador.

- Fjäderbenet är fyllt med högkomprimerat kväve. Följ den angivna beskrivningen. (Din auktoriserade KTM-verkstad hjälper gärna till.)



Info

Höghastighetsinställningen gör sig gällande när fjäderbenet komprimeras snabbt.



Förarbete

- Palla upp motorcykeln på mc-lyften. (☞ s 37)
- Fäll upp sadeln. (☞ s 45)
- Demontera fjäderbenet. ☞ (☞ s 44)

Huvudarbete

- Vrid justerskruven ① medsols med en hylsnyckel tills det tar stopp.



Info

Lossa inte skruvförbandet ②!

- Vrid tillbaka ett antal varv motsvarande fjäderbenstypen motsols.

Specifikation

Kompressionsdämpning, hög hastighet	
Komfort	2,5 varv
Standard	2 varv
Sport	1 varv



Info

Vridning medsols ger ökad dämpning, vridning motsols ger minskad dämpning.

Efterarbete

- Montera fjäderbenet. ☞ (☞ s 44)
- Lås sadeln. (☞ s 45)
- Ta bort motorcykeln från mc-lyften. (☞ s 37)

11.5 Ställa in fjäderbenets returdämpning



Försiktigt

Risk för olyckor Demontering av trycksatta delar kan leda till skador.

- Fjäderbenet är fyllt med högkomprimerat kväve. Följ den angivna beskrivningen. (Din auktoriserade KTM-verkstad hjälper gärna till.)

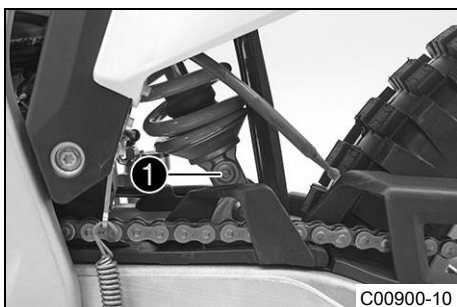

- Vrid justerskruven ① medsols ända till det sista kännbara klickljudet.
- Vrid tillbaka ett antal klick motsvarande fjäderbenstypen motsols.

Specifikation

Returdämpning	
Komfort	20 klickningar
Standard	15 klickningar
Sport	10 klickningar



Info

Vridning medsols ger ökad dämpning, vridning motsols ger minskad dämpning vid utfjädringen.

11.6 Bestämma måttet för det avlastade bakhjulet

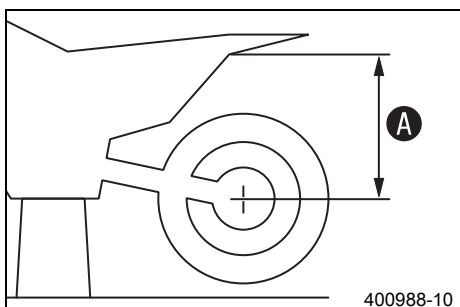

Förarbete

- Palla upp motorcykeln på mc-lyften. (☞ s 37)

Huvudarbete

- Mät helst ett vertikalt avstånd mellan bakaxeln och en fixpunkt, t.ex. ett märke på bakkåpan.
- Anteckna värdet som mått **A**.

Efterarbete

- Ta bort motorcykeln från mc-lyften. (☞ s 37)

11.7 Kontrollera fjäderbenets statiska häng

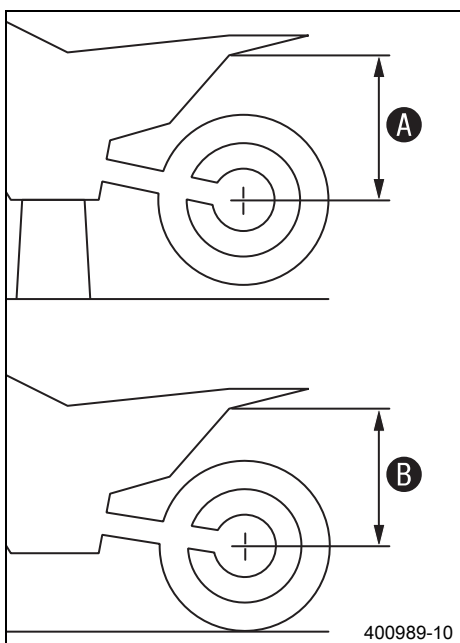

- Bestäm måttet **A** för det avlastade bakhjulet. (☞ s 32)
- En annan person ska hålla motorcykeln i vertikalt läge.
- Mät avståndet mellan bakaxeln och fixpunkten igen.
- Anteckna värdet som mått **B**.



Info

Differensen mellan mått **A** och **B** är det statiska hänget.

- Kontrollera det statiska hänget.

Statiskt häng	15 mm
---------------	-------

- » Om det statiska hänget är större eller mindre än det angivna måttet:
 - Ställ in fjäderbenets fjäderförspänning. ☞ (☞ s 33)

11.8 Kontrollera fjäderbenets häng under körning

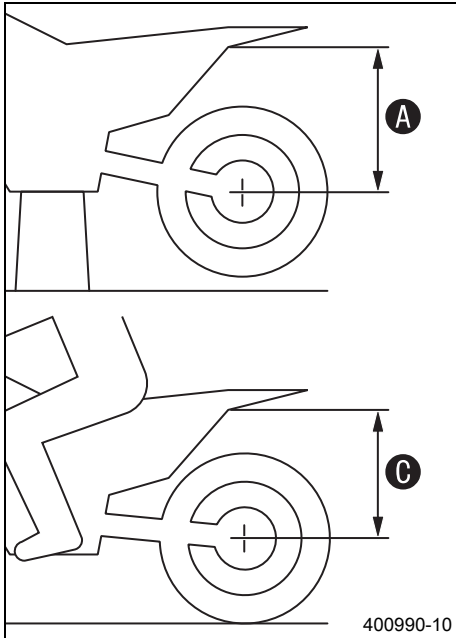

- Bestäm måttet **A** för det avlastade bakhjulet. (☞ s 32)
- En annan person ska hålla fast motorcykeln. Föraren sätter sig på motorcykeln med komplett skyddsutrustning och intar normal sittposition med fötterna på fotpinarna. Föraren gungar några gånger upp och ner.
 - ✓ Bakhjulets upphängning stabiliseras.
- En medhjälpare mäter nu avståndet mellan bakhjulsaxeln och fixpunkten igen.
- Anteckna värdet som mått **C**.

i Info

Differensen mellan mått **A** och **C** är hänget under körning.

- Kontrollera hänget under körning.

Häng under körning	80 mm
--------------------	-------

- » Om hänget under körning avviker från det angivna måttet:
 - Ställ in hänget under körning. ☞ (☞ s 34)

11.9 Ställa in fjäderbenets fjäderförspänning ☞

! Försiktigt

Risk för olyckor Demontering av trycksatta delar kan leda till skador.

- Fjäderbenet är fyllt med högkomprimerat kväve. Följ den angivna beskrivningen. (Din auktoriserade KTM-verkstad hjälper gärna till.)

i Info

Innan fjäderns förspänning ändras ska den aktuella inställningen noteras t ex genom att fjäderlängden mäts.

Förarbete

- Palla upp motorcykeln på mc-lyften. (☞ s 37)
- Fäll upp sadeln. (☞ s 45)
- Demontera fjäderbenet. ☞ (☞ s 44)
- Rengör noggrant det demonterade fjäderbenet.

Huvudarbete

- Lossa skruven **1**.
- Vrid ställringen **2** tills fjädern inte längre är spänd.

Tappnyckel (T106S)

- Mät den ospända fjäderns totala längd.
- Spänn fjädern genom att vrida ställringen **2** tills det specificerade måttet **A** har uppnåtts.

Specifikation

Fjäderförspänning	
Komfort	8 mm
Standard	8 mm
Sport	8 mm

i Info

Beroende på det statiska hänget resp hänget under körning kan högre eller lägre fjäderförspänning behöva väljas.

- Dra åt skruven **1**.

Specifikation

Skruv ställring fjäderben	M5	5 Nm
---------------------------	----	------

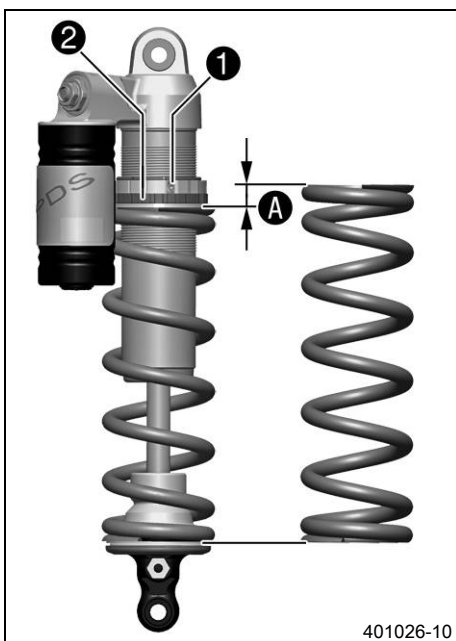

401026-10

Efterarbete

- Montera fjäderbenet. ↘ (☞ s 44)
- Lås sadeln. (☞ s 45)
- Ta bort motorcykeln från mc-lyften. (☞ s 37)

11.10 Ställa in hänget under körning ↘

Förarbete

- Palla upp motorcykeln på mc-lyften. (☞ s 37)
- Fäll upp sadeln. (☞ s 45)
- Demontera fjäderbenet. ↘ (☞ s 44)
- Rengör noggrant det demonterade fjäderbenet.

Huvudarbete

- Välj och montera en lämplig fjäder.

Specifikation

Fjäderbeteckning	
Vikt förare: 65... 75 kg	(61/59) 55-215
Vikt förare: 75... 85 kg	(61/59) 55/63/71-215
Vikt förare: 85... 95 kg	(61/59) 58/62/74-215

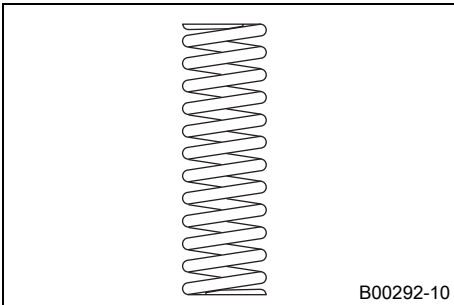

i Info

Fjäderkonstanten anges på fjäderns utsida. Mindre viktavvikelser kan kompenseras genom ändring av fjäderns förspänning.

Efterarbete

- Montera fjäderbenet. ↘ (☞ s 44)
- Lås sadeln. (☞ s 45)
- Ta bort motorcykeln från mc-lyften. (☞ s 37)
- Kontrollera fjäderbenets statiska häng. (☞ s 32)
- Kontrollera fjäderbenets häng under körning. (☞ s 33)
- Ställ in fjäderbenets returdämpning. (☞ s 31)

11.11 Kontrollera gaffelns grundinställning

i Info

Av olika skäl kan man inte definiera ett visst exakt häng under körning för gaffeln.

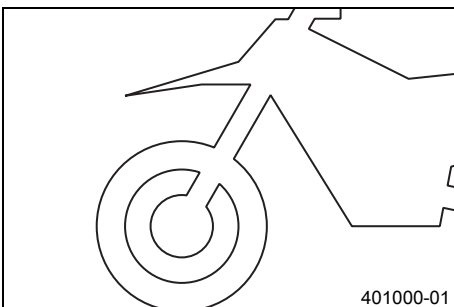

- Mindre avvikelser av förarens vikten kan kompenseras genom justering av fjäderförspänningen på samma sätt som för fjäderbenet.
- Om gaffeln ofta slår igenom (hårt dunk vid kompression) är det absolut nödvändigt att montera hårdare gaffelfjädrar för att undvika skador på gaffeln och ramen.

11.12 Ställa in gaffelns kompressionsdämpning

i Info

Den hydrauliska kompressionsdämpningen avgör hur gaffeln beter sig vid kompression.

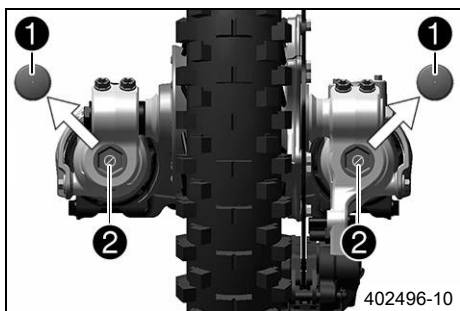

- Ta bort skyddshättorna ①.
- Vrid justerskruvarna ② medsols tills det tar stopp.

i Info
Justerskruvarna ② sitter längst ner på gaffelbenen. Ställ in båda gaffelbenen likadant.

- Vrid tillbaka ett antal klick motsvarande gaffeltypen motsols.

Specifikation

Kompressionsdämpning	
Komfort	25 klickningar
Standard	20 klickningar
Sport	15 klickningar

i Info
Vridning medsols ger ökad dämpning, vridning motsols ger minskad dämpning vid kompressionsrörelsen.

- Montera skyddshättorna ①.

11.13 Ställa in gaffelns returdämpning

i Info
Den hydrauliska returdämpningen avgör hur gaffeln betar sig vid utfjädringen.

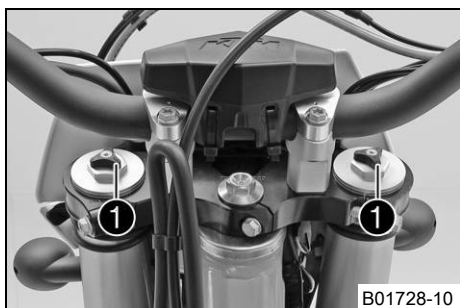

- Vrid justerskruvarna ① medsols tills det tar stopp.

i Info
Justerskruvarna ① sitter längst upp på gaffelbenen. Ställ in båda gaffelbenen likadant.

- Vrid tillbaka ett antal klick motsvarande gaffeltypen motsols.

Specifikation

Returdämpning	
Komfort	25 klickningar
Standard	20 klickningar
Sport	15 klickningar

i Info
Vridning medsols ger ökad dämpning, vridning motsols ger minskad dämpning vid utfjädringen.

11.14 Styrets läge

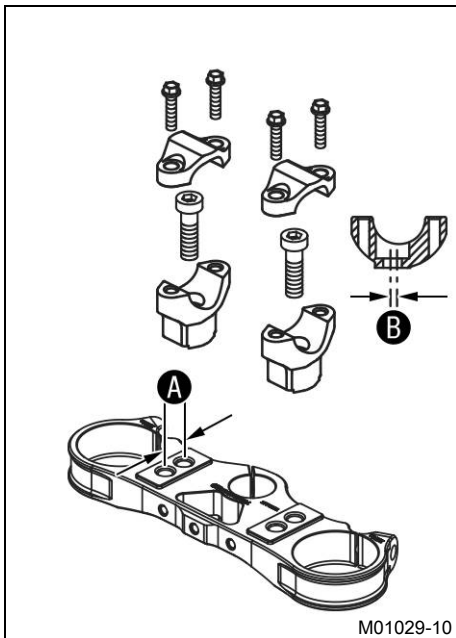

På den övre gaffelkronan finns 2 borrhål med avstånd **A**.

Avstånd mellan hålen A	15 mm
-------------------------------	-------

Hålen i styrhållaren sitter på avståndet **B** från mitten.

Avstånd mellan hålen B	3,5 mm
-------------------------------	--------

Styrhållarna kan monteras i fyra olika lägen.

11.15 Ställa in styrets läge



Varning

Risk för olyckor Styret kan brytas sönder.

- Om styret böjs eller riktas försvagas materialet och styret kan brytas av. Byt alltid styre.

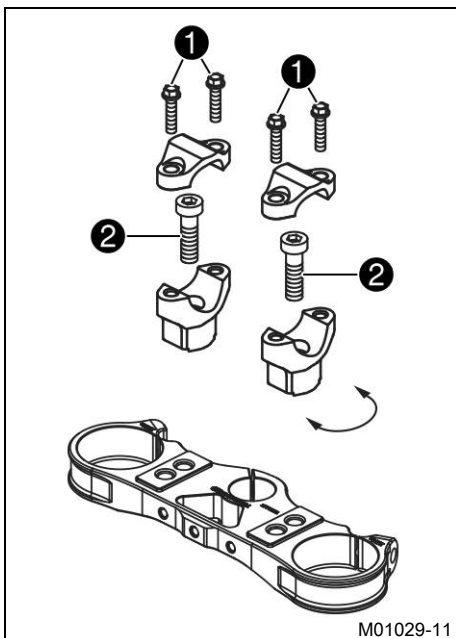

- Ta bort skruvarna **1**. Ta bort klämelementen som håller fast styret. Ta bort styret och lägg det åt sidan.

Info

Täck över komponenterna så att de inte skadas.
Vecka inte kablar och ledningar.

- Ta bort skruvarna **2**. Ta bort styrhållarna.
- Placera styrhållarna i önskat läge. Sätt i och dra åt skruvarna **2**.

Specifikation

Skruv styrhållare	M10	40 Nm	Loctite® 243™
-------------------	-----	-------	---------------

Info

Justera läget på styrhållarens vänstra och högra sida.

- Placera styret i korrekt läge.

Info

Se till att kablarna och ledningarna ligger rätt.

- Placera styrets klämelement i rätt läge. Sätt i och dra åt skruvarna **1** jämnt.

Specifikation

Skruv klämelement	M8	20 Nm
-------------------	----	-------

Info

Se till att spaltmåttan är desamma.

12.1 Palla upp motorcykeln på mc-lyften

Observera

Risk för skador Det parkerade fordonet kan rulla bort eller ramla omkull.

- Parkera alltid fordonet på fast och slät mark.

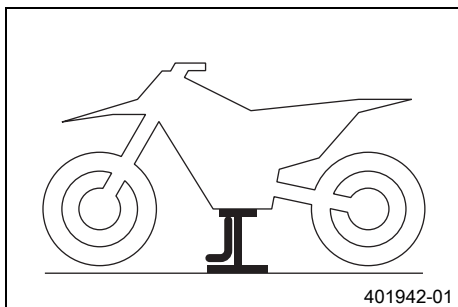

- Hög upp motorcykeln på ramen under motorn.

MC-lyft (78929955100)

- ✓ Inget av hjulen har kontakt med marken.
- Se till att motorcykeln inte kan falla omkull.

12.2 Ta bort motorcykeln från mc-lyften

Observera

Risk för skador Det parkerade fordonet kan rulla bort eller ramla omkull.

- Parkera alltid fordonet på fast och slät mark.

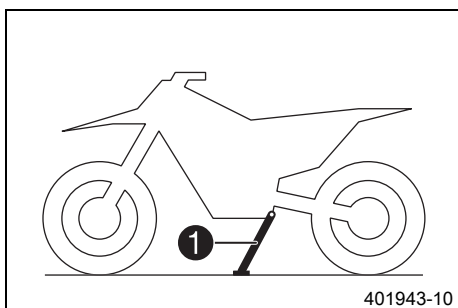

- Ta bort motorcykeln från mc-lyften.
- Ta bort mc-lyften.
- För att parkera motorcykeln, fäll ut sidostödet 1 med foten ner mot marken och låt motorcykeln vila på det.



Info

Under körning ska sidostödet vara uppfällt och säkrat med gummibandet.

12.3 Avlufta gaffelben



Förarbete

- Palla upp motorcykeln på mc-lyften. (☛ s 37)

Huvudarbete

- Lossa avluftningsskruvarna 1.
- ✓ Ett eventuellt övertryck i gaffelns insida utjämnas.
- Dra åt avluftningsskruvarna.

Efterarbete

- Ta bort motorcykeln från mc-lyften. (☛ s 37)

12.4 Rengöra gaffelbenens dammtätningar

Förarbete

- Palla upp motorcykeln på mc-lyften. (☞ s 37)
- Demontera gaffelskyddet. (☞ s 39)

Huvudarbete

- Skjut ner båda gaffelbenens dammtätning ①.



M00475-10



Info

Dammtätningarna stryker av damm och grov smuts från gaffelbenen. Med tiden kan smuts samla sig bakom dammtätningarna. Om denna smuts inte avlägsnas kan de bakomliggande axeltätningarna bli otäta.



Varning

Risk för olyckor Minskad bromsverkan om det finns olja eller fett på bromsskivorna.

- Bromsskivorna måste alltid hållas fria från olja och fett, gör vid behov rent med bromsrengöringsmedel.

- Rengör och olja in dammtätning och gaffelns innerrör på båda gaffelbenen.

Universal oljespray (☞ s 105)

- Tryck tillbaka dammtätningen till monteringsläget.
- Torka bort överflödig olja.

Efterarbete

- Montera gaffelskyddet. (☞ s 40)
- Ta bort motorcykeln från mc-lyften. (☞ s 37)

12.5 Demontera gaffelbenen ☞

Förarbete

- Stäng av alla strömförbrukare och motorn.
- Demontera strålkastarmasken med strålkastaren. (☞ s 74)
- Palla upp motorcykeln på mc-lyften. (☞ s 37)
- Demontera framhjulet. ☞ (☞ s 67)

Huvudarbete

- Ta bort skruvarna ① och klämman.
- Ta bort buntbanden och lossa stickanslutningen ②.
- Ta bort skruvarna ③ och distansbussningarna och ta av bromsoket.
- Häng bromsoket med bromskabeln åt sidan utan att dra dem för hårt.

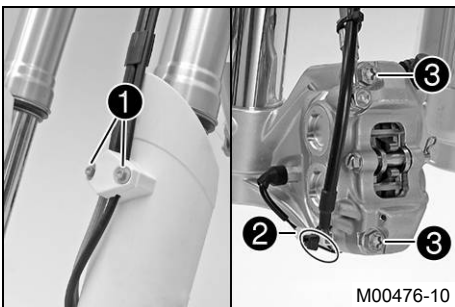

M00476-10

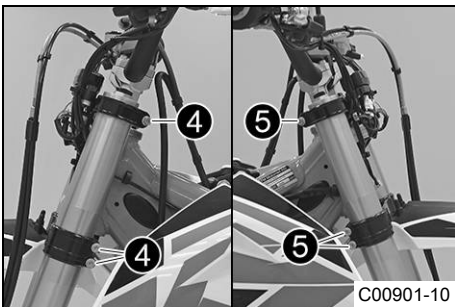

C00901-10

- Lossa skruvarna ④. Ta bort vänster gaffelben.
- Lossa skruvarna ⑤. Ta bort höger gaffelben.

12.6 Montera gaffelben



B02278-10

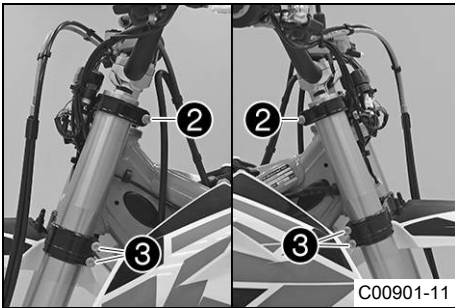

C00901-11

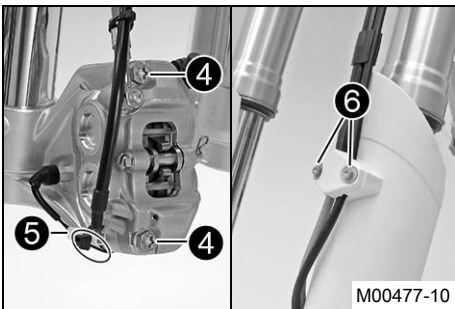

M00477-10

Huvudarbete

- Sätt gaffelbenen i rätt läge.



Info

Det översta infrästa spåret i gaffelbenet måste vara i jämnhöjd med den övre gaffelkronans övre kant.

Sätt avluftningsskruvarna ① i rätt läge framåt.

- Dra åt skruvarna ②.

Specifikation

Skruv gaffelkrona upptill	M8	22 Nm
---------------------------	----	-------

- Dra åt skruvarna ③.

Specifikation

Skruv gaffelkrona nedtill	M8	18 Nm
---------------------------	----	-------

- Placera bromsoket i rätt läge. Sätt i skruvarna ④ med distansbussningarna och dra åt.

Specifikation

Skruv bromsok fram	M8	25 Nm	Loctite® 243™
--------------------	----	-------	---------------

- Koppla ihop stickanslutningen ⑤ och sätt dit buntband.
- Sätt bromsledningen, kabelhärvan och klämman på plats. Sätt i och dra åt skruvarna ⑥.

Efterarbete

- Montera framhjulet. (☞ s 67)
- Montera strålkastarmasken med strålkastaren. (☞ s 75)
- Kontrollera strålkastarinställningen. (☞ s 77)

12.7 Demontera gaffelskyddet

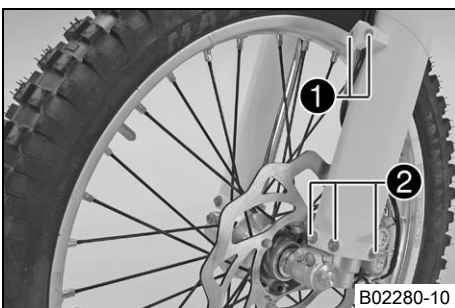

B02280-10

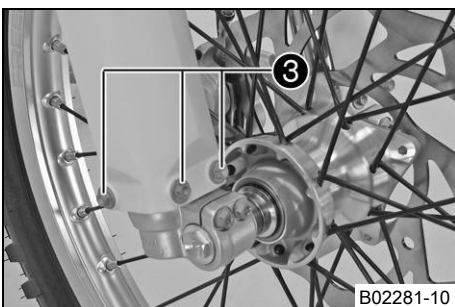

B02281-10

- Ta bort skruvarna ①. Ta av klämman.
- Ta bort skruvarna ② på det vänstra gaffelbenet. Ta av gaffelskyddet.

- Ta bort skruvarna ③ på det högra gaffelbenet. Ta av gaffelskyddet.

12.8 Montera gaffelskyddet

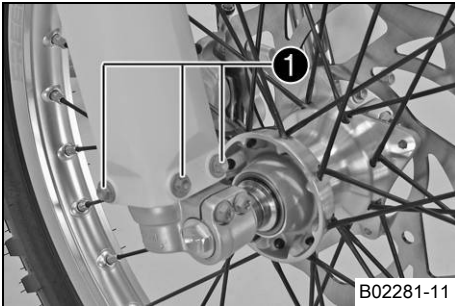

- Placera gaffelskyddet i korrekt läge på det högra gaffelbenet. Sätt i och dra åt skruvarna ①.

Specifikation

Övriga skruvar chassi	M6	10 Nm
-----------------------	----	-------

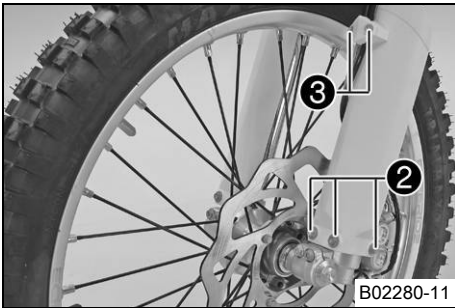

- Placera gaffelskyddet i korrekt läge på det vänstra gaffelbenet. Sätt i och dra åt skruvarna ②.

Specifikation

Övriga skruvar chassi	M6	10 Nm
-----------------------	----	-------

- Sätt bromsledningen, kabelhärvan och klämman på plats. Sätt i och dra åt skruvarna ③.

12.9 Demontera nedre gaffelkronan

Förarbete

- Stäng av alla strömförbrukare och motorn.
- Demontera strålkastarmasken med strålkastaren. (☛ s 74)
- Palla upp motorcykeln på mc-lyften. (☛ s 37)
- Demontera framhjulet. ☛ (☛ s 67)
- Demontera gaffelbenen. ☛ (☛ s 38)
- Demontera framskärmen. (☛ s 44)

Huvudarbete

- Ta bort kabelhållarna på båda sidorna från kylaren.

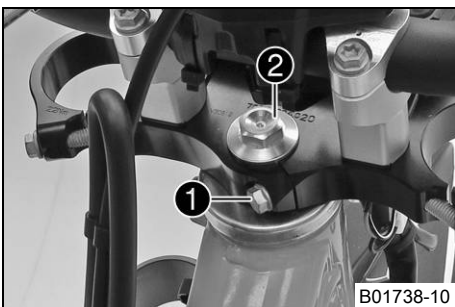
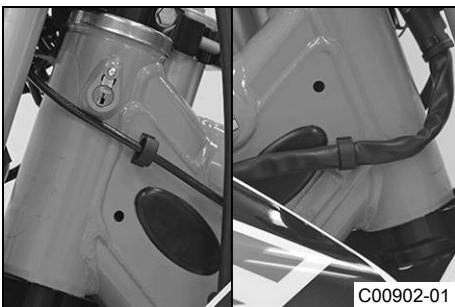

- Ta bort skruven ①.
- Ta bort skruven ②, ta av den övre gaffelkronan tillsammans med styret och lägg dessa åt sidan.

i Info

Täck över komponenterna så att de inte skadas.
Vecka inte kablar och ledningar.

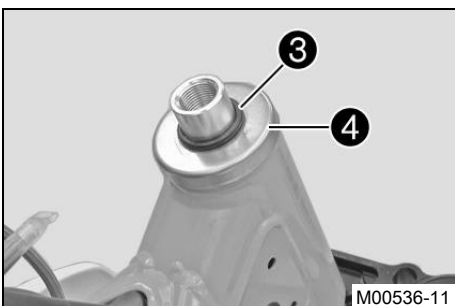

- Ta bort o-ringen ③. Ta bort skyddsringen ④.
- Ta bort den nedre gaffelkronan med gaffelröret.
- Ta bort det övre lagret på styrhuvudet.

12.10 Montera den nedre gaffelkronan

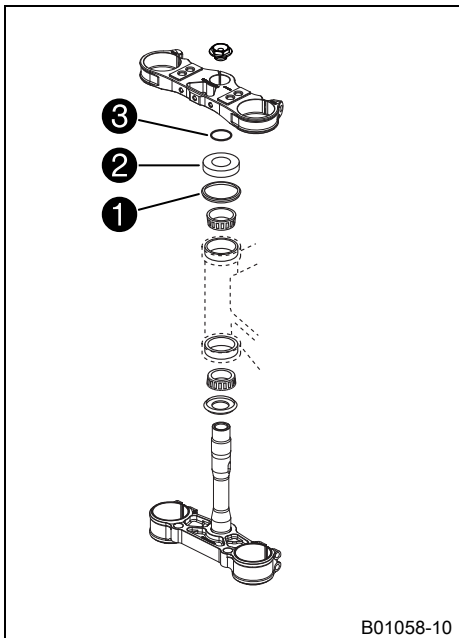

Huvudarbete

- Gör rent lagren och tätningselementen, kontrollera att de inte är skadade och smörj in dem.

Högvisköst smörjfett (☛ s 104)

- Sätt in den nedre gaffelkronan tillsammans med gaffelröret. Montera styrhuvudets övre lager.
- Kontrollera att styrhuvudets övre tätning ① sitter rätt.
- Skjut på skyddsringen ② och O-ringen ③.

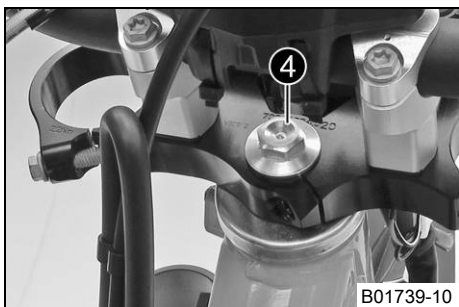

- Sätt den övre gaffelkronan och styret i rätt läge.
- Sätt i skruven ④, men dra inte åt den än.
- Sätt kopplingsledningen och kabelhärvan på plats.



- Placera gaffelbenen i rätt läge.

Info

Det översta infrästa spåret i gaffelbenet måste vara i jämnhöjd med den övre gaffelkronans övre kant.

Avluftningsskruvarna ⑤ ska vara vända framåt.

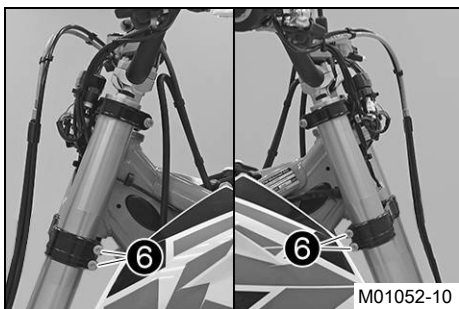

- Dra åt skruvarna ⑥.

Specifikation

Skruv gaffelkrona nedtill	M8	18 Nm
---------------------------	----	-------

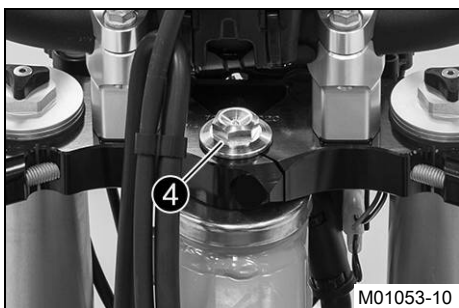

- Dra åt skruven ④.

Specifikation

Skruv styrhuvud upptill	M20x1,5	12 Nm
-------------------------	---------	-------

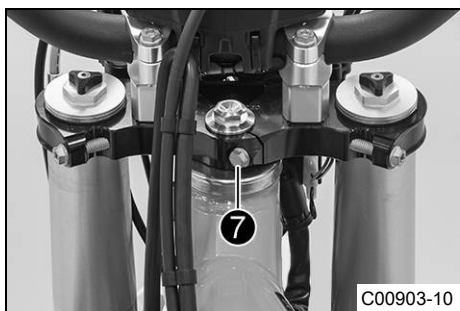

- Sätt i och dra åt skruven **7**.

Specifikation

Skruv gaffelrör upptill	M8	17 Nm	Loctite® 243™
-------------------------	----	-------	---------------

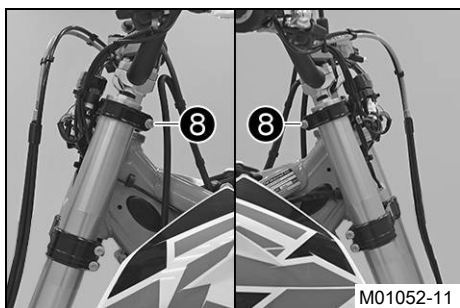

- Dra åt skruvarna **8**.

Specifikation

Skruv gaffelkrona upptill	M8	22 Nm	
---------------------------	----	-------	--

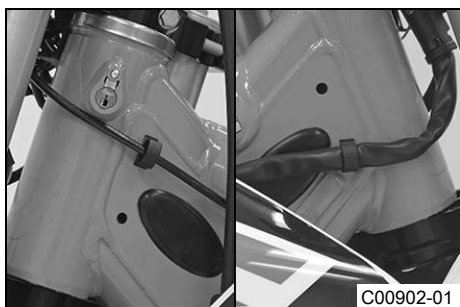

- Fixera kabelhållarna på båda sidorna.

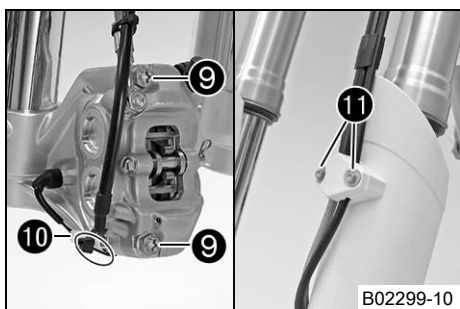

- Placera bromsoket i rätt läge. Sätt i skruvarna **9** med distansbussningarna och dra åt.

Specifikation

Skruv bromsok fram	M8	25 Nm	Loctite® 243™
--------------------	----	-------	---------------

- Koppla ihop stickanslutningen **10** och sätt dit buntband.
- Sätt bromsledningen, kabelhärvan och klämman på plats. Sätt i och dra åt skruvarna **11**.

Efterarbete

- Montera framskärmen. (☞ s 45)
- Montera framhjulet. ☞ (☞ s 67)
- Montera strålkastarmasken med strålkastaren. (☞ s 75)
- Kontrollera att kabelhärvan, vajrarna, broms- och kopplingsledningarna sitter rätt och inte är inklämda.
- Kontrollera styrhuvudets lagerspel. (☞ s 42)
- Ta bort motorcykeln från mc-lyften. (☞ s 37)
- Kontrollera strålkastarinställningen. (☞ s 77)

12.11 Kontrollera styrhuvudets lagerspel



Varning

Risk för olyckor Osäker körning p g a felaktigt lagerspel i styrhuvudet.

- Ställ omedelbart in styrhuvudets lagerspel. (Din auktoriserade KTM-verkstad hjälper gärna till.)



Info

Om man under längre tid kör med spel i styrhuvudets lager kommer lagren och därefter även ramens lagersäten att skadas.

Förarbete

- Palla upp motorcykeln på mc-lyften. (☞ s 37)

Huvudarbete

- Ställ styret i läget för körning rakt framåt. Skjut gaffelbenen fram och tillbaka i färdriktning.

Det får inte finnas något spel i styrhuvudets lager.

- » Om det finns ett märkbart spel:
 - Ställ in styrhuvudets lagerspel. ☞ (☞ s 43)
- Vrid styret fram och tillbaka över hela styrområdet.

Styret ska kunna vridas lätt över hela styrområdet. Inga kännbara rasterlägen får finnas.

- » Om rasterlägen finns:
 - Ställ in styrhuvudets lagerspel. ☞ (☞ s 43)
 - Kontrollera styrhuvudets lager. Byt lager vid behov.

Efterarbete

- Ta bort motorcykeln från mc-lyften. (☞ s 37)

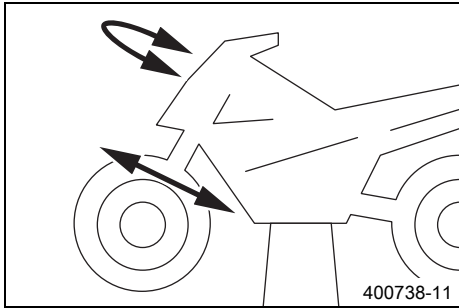

12.12 Ställa in styrhuvudets lagerspel ☞

Förarbete

- Palla upp motorcykeln på mc-lyften. (☞ s 37)

Huvudarbete

- Lossa skruvarna ①. Ta bort skruven ②.
- Lossa skruven ③ och dra åt den igen.

Specifikation

Skruv styrhuvud upptill	M20x1,5	12 Nm
-------------------------	---------	-------

- Knacka lätt på den övre gaffelkronan med en plasthammare för att undvika spänningar.
- Dra åt skruvarna ①.

Specifikation

Skruv gaffelkrona upptill	M8	22 Nm
---------------------------	----	-------

- Sätt i och dra åt skruven ②.

Specifikation

Skruv gaffelrör upptill	M8	17 Nm	Loctite® 243™
-------------------------	----	-------	---------------

Efterarbete

- Kontrollera styrhuvudets lagerspel. (☞ s 42)
- Ta bort motorcykeln från mc-lyften. (☞ s 37)

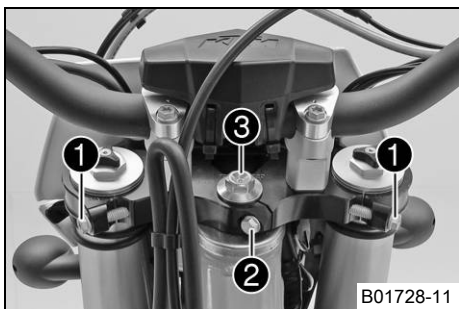

12.13 Smörja styrhuvudets lager ☞

- Demontera den nedre gaffelkronan. ☞ (☞ s 40)
- Montera den nedre gaffelkronan. ☞ (☞ s 41)

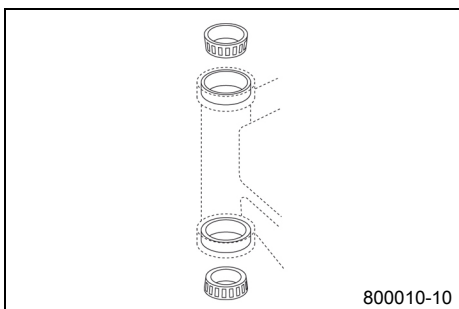

12.14 Demontera fjäderbenet ↗

Förarbete

- Palla upp motorcykeln på mc-lyften. (☛ s 37)
- Fäll upp sadeln. (☛ s 45)

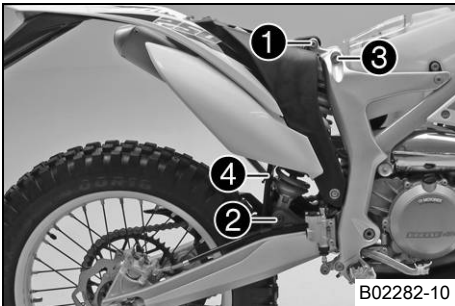

Huvudarbete

- Ta bort skruven ①.
- Ta bort skruven ② och sänk ned bakhjulet med svängarmen så långt att bakhjulet fortfarande går att snurra. Fixera bakhjulet i detta läge.
- Ta bort skruven ③.
- Tryck stänkskyddet ④ åt sidan och ta ut fjäderbenet.

12.15 Montera fjäderbenet ↗

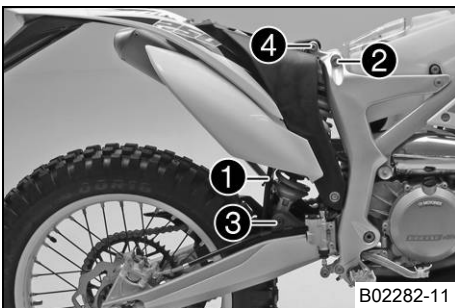

Huvudarbete

- Tryck stänkskyddet ① åt sidan och sätt fjäderbenet på plats. Sätt i och dra åt skruven ②.

Specifikation

Skruv fjäderben upptill	M12	80 Nm	Loctite® 2701™
-------------------------	-----	-------	----------------

- Sätt i och dra åt skruven ③.

Specifikation

Skruv fjäderben nedtill	M12	80 Nm	Loctite® 2701™
-------------------------	-----	-------	----------------



Info

Styrspindeln för fjäderbenet på baksvingen har teflonbeläggning. Den får varken smörjas med fett eller andra smörjmedel. Smörjmedel gör att teflonskiktet löses upp och gör att livslängden minskar drastiskt.

- Sätt i och dra åt skruven ④.

Specifikation

Skruv övre ramarm	M10	45 Nm	Loctite® 243™
-------------------	-----	-------	---------------

Efterarbete

- Lås sadeln. (☛ s 45)
- Ta bort motorcykeln från mc-lyften. (☛ s 37)

12.16 Demontera framskärmen

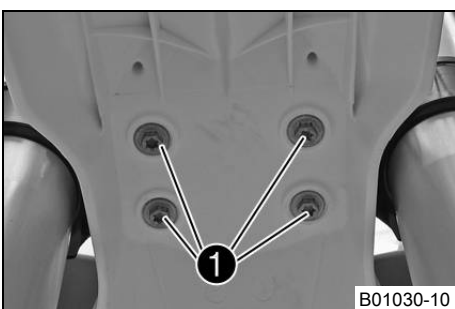

- Ta bort skruvarna ①. Ta av framskärmen.

12.17 Montera framskärmen

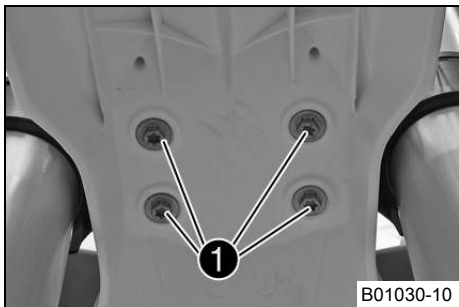

- Sätt framskärmen i rätt läge. Sätt i och dra åt skruvarna ❶.

Specifikation

Övriga skruvar chassi	M6	10 Nm
-----------------------	----	-------



Info

Se till att piggarna hakar fast i strålkastarmasken.

12.18 Fälla upp sadeln

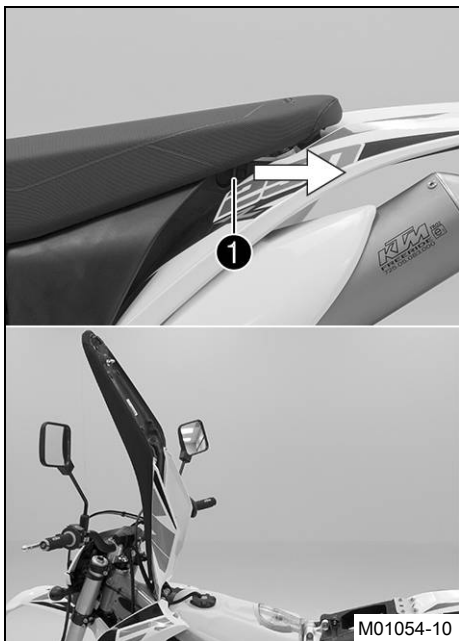

- Tryck upplåsningsspaken ❶ i pilens riktning.
- Lyft upp sadeln och fäll upp den.

12.19 Låsa sadeln

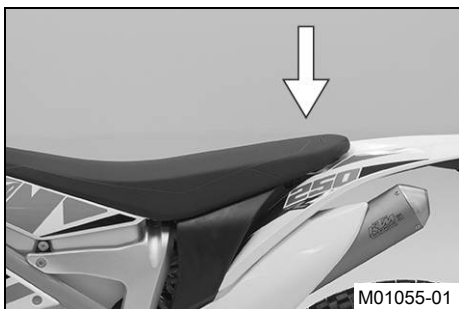

- Fäll ned sadeln och tryck ned den.
- ✓ Sadeln går i lås med ett klick.
- Kontrollera sedan om sadeln är ordentligt låst.

12.20 Demontera luftfilterhuset 🛠️

Observera

Motorskada Ofiltrerad insugningsluft minskar motorns livslängd.

- Starta aldrig fordonet utan luftfilter, eftersom det då kommer in damm och smuts i motorn och kan leda till ökat slitage.

Förarbete

- Fäll upp sadeln. (🛠️ s 45)

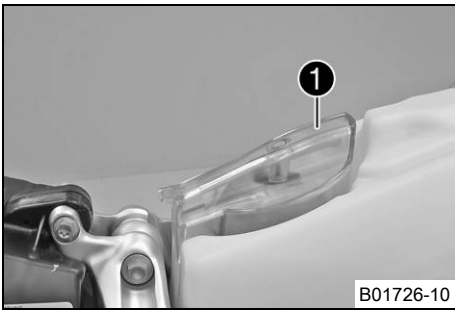

B01726-10

Huvudarbete

- Dra ut luftfilterhuset ❶ uppåt.

12.21 Montera luftfilterhuset ↘

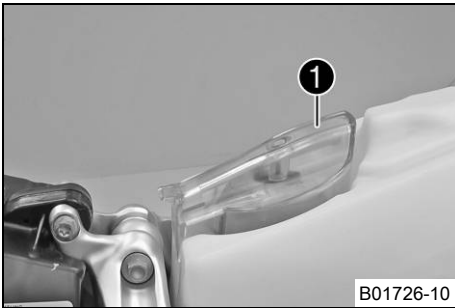

B01726-10

Huvudarbete

- Sätt på luftfilterhuset ❶ på sugstutsen.



Info

Om luftfilterhuset inte monterats korrekt kan damm och smuts hamna i motorn och skada den.

Efterarbete

- Lås sadeln. (☞ s 45)

12.22 Demontera luftfiltret ↘

Observera

Motorskada Ofiltrerad insugningsluft minskar motorns livslängd.

- Starta aldrig fordonet utan luftfilter, eftersom det då kommer in damm och smuts i motorn och kan leda till ökat slitage.



Varning

Risk för miljöskador Miljöfarliga ämnen orsakar miljöskador.

- Oljor, fetter, filter, bränsle, rengöringsmedel, bromsvätska etc ska alltid tas omhand och lämnas in för avfallshantering enligt gällande bestämmelser.

Förarbete

- Fäll upp sadeln. (☞ s 45)
- Demontera luftfilterhuset. ↘ (☞ s 45)

Huvudarbete

- Tryck ihop luftfilterhuset ❶ lätt och öppna det motsols.
- Ta ut luftfiltret ❷ med luftfilterhållaren ❸.
- Ta av luftfiltret ❷ från luftfilterhållaren ❸.

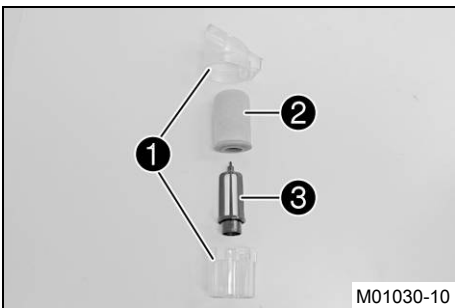

M01030-10

12.23 Montera luftfiltret ↘

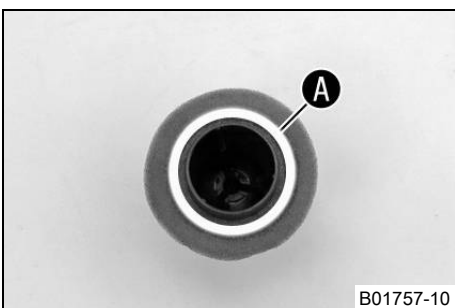

B01757-10

Huvudarbete

- Montera ett rent luftfilter i luftfilterhållaren.
- Smörj in luftfiltret i området A.

Långtidsfett (☞ s 104)

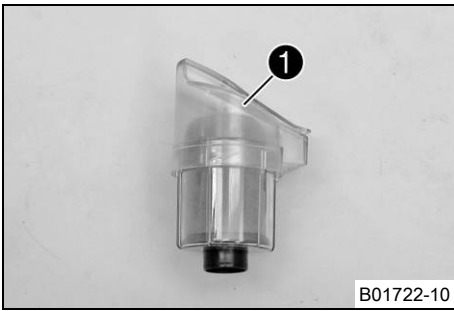

- Sätt in båda delarna tillsammans och stäng luftfilterhuset **1** genom att vrida det medsols.

i Info

Om luftfiltret inte monterats korrekt kan damm och smuts hamna i motorn och förstöra den.

Efterarbete

- Montera luftfilterhuset. ↻ (☞ s 46)
- Lås sadeln. (☞ s 45)

12.24 Rengöra luftfiltret och luftfilterhuset ↻



Varning

Risk för miljöskador Miljöfarliga ämnen orsakar miljöskador.

- Oljor, fetter, filter, bränsle, rengöringsmedel, bromsvätska etc ska alltid tas omhand och lämnas in för avfallshantering enligt gällande bestämmelser.



Info

Gör inte rent luftfiltret med bränsle eller petroleum, eftersom dessa medel angriper skumgummit.

Förarbete

- Fäll upp sadeln. (☞ s 45)
- Demontera luftfilterhuset. ↻ (☞ s 45)
- Demontera luftfiltret. ↻ (☞ s 46)

Huvudarbete

- Tvätta luftfiltret i speciell rengöringsvätska och låt det torka noggrant.

Rengöringsmedel för luftfilter (☞ s 104)

i Info

Luftfiltret får bara pressas ur, inte vridas ur.

- Smörj det torra luftfiltret med högkvalitativ filterolja.

Olja för luftfilter av skumplast (☞ s 104)

- Gör rent luftfilterhuset.
- Kontrollera att insugningsröret sitter ordentligt och inte är skadat.

Efterarbete

- Montera luftfiltret. ↻ (☞ s 46)
- Montera luftfilterhuset. ↻ (☞ s 46)
- Lås sadeln. (☞ s 45)



12.25 Demontera slutdämparen



Varning

Risk för brännskador Avgassystemet blir mycket varmt under drift.

- Vänta tills avgassystemet har svalnat. Undvik beröring med heta delar.

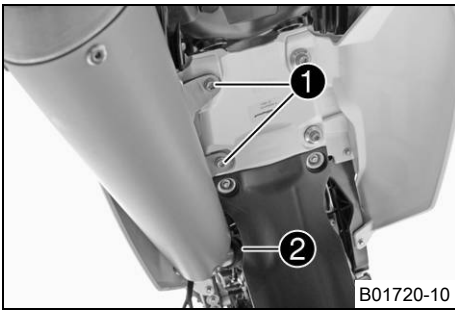

- Ta bort skruvarna ①.
- Dra av sluddämparen från grenröret vid gummimuffen ②.

12.26 Montera sluddämparen

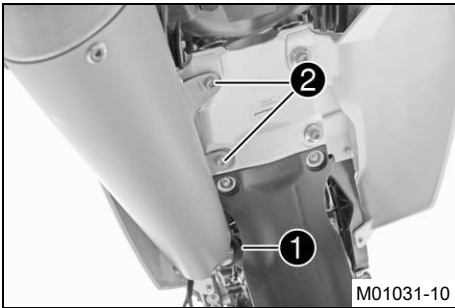

- Montera sluddämparna med gummimuffen ①.
- Sätt i och dra åt skruvarna ②.

Specifikation

Övriga skruvar chassi	M8	25 Nm
-----------------------	----	-------

12.27 Byta ut sluddämparens glasfibergarnfyllning ↘

⚠ Varning

Risk för brännskador Avgassystemet blir mycket varmt under drift.

- Vänta tills avgassystemet har svalnat. Undvik beröring med heta delar.

i Info

Med tiden försvinner glasfibergarnets fibrer ut i luften, dämparen "brinner ut". Detta ger inte bara en högre ljudnivå utan förändrar även effektkarakteristiken.

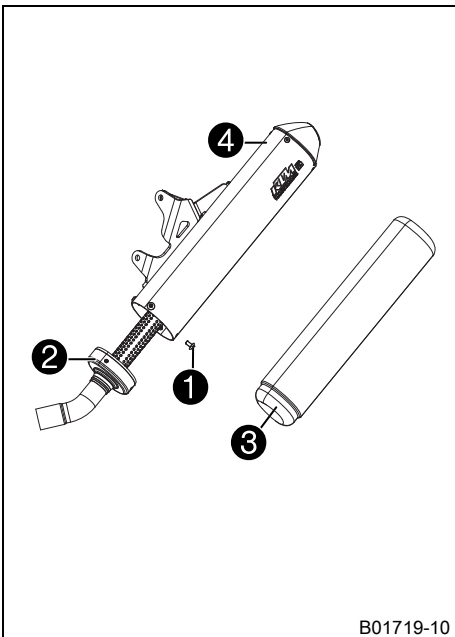

Förarbete

- Demontera sluddämparen. (☞ s 47)

Huvudarbete

- Ta bort skruvarna ①.
- Dra ut anslutningslocket ②.
- Avlägsna den gamla glasfibergarnfyllningen ③.
- Gör rent de delar som ska sättas tillbaka och kontrollera att de inte är skadade.
- Montera ny glasfibergarnfyllning ③ på anslutningslocket.
- Skjut över sluddämparens hölje ④ över anslutningslocket med den nya glasfibergarnstoppen.
- Sätt i och dra åt alla skruvar ①.

Specifikation

Skruvar på sluddämparen	M5	7 Nm
-------------------------	----	------

Efterarbete

- Montera sluddämparen. (☞ s 48)

12.28 Demontera bränsletanken ↘

**Fara****Brandrisk** Bränslet är lättantändligt.

- Fyll inte på bränsle i närheten av öppen eld eller brinnande cigaretter. Stäng alltid av motorn när du ska fylla på bränsle. Se till att inget bränsle spills på heta fordonsdelar. Torka genast bort utspillt bränsle.
- Bränslet i bränsletanken expanderar vid uppvärmning och kan tränga ut om tanken är för full. Observera uppgifterna för tankning.

**Varning****Risk för förgiftning** Bränsle är giftigt och hälsovådligt.

- Se till att bränslet inte kommer i kontakt med hud, ögon eller kläder. Andas inte in bensinångor. Vid ögonkontakt ska ögonen spolas med vatten omedelbart. Uppsök läkare. Tvätta genast av kontaminerade hudområden med tvål och vatten. Om man har svält bränsle måste man genast uppsöka läkare. Byt kläder som är kontaminerade med bränslet. Bränslet ska förvaras enligt föreskrift i en dunk och på behörigt avstånd från barn.

Förarbete

- Fäll upp sadeln. (☛ s 45)

Huvudarbete

- Vrid vredet ① på bränslekranen till läget **OFF**. (Bild C00897-10☛ s 15)
- Dra av bränsleslangen.

**Info**

Lite restbränsle kan rinna ut ur bränsleslangen.

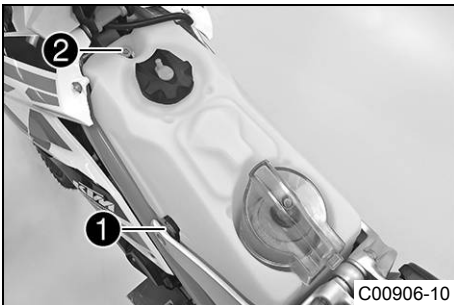

- Dra av slangen från bränsletanksavluftningen.
- Ta bort skruvarna ① på båda sidor.
- Ta bort skruven ②.

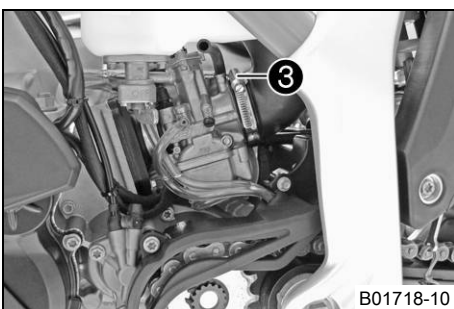

- Lossa slangklämman ③.
- Dra av sugflänsen från förgasaren.
- Ta av bränsletanken genom att dra den uppåt.

12.29 Montera bränsletanken ↘

**Fara****Brandrisk** Bränslet är lättantändligt.

- Fyll inte på bränsle i närheten av öppen eld eller brinnande cigaretter. Stäng alltid av motorn när du ska fylla på bränsle. Se till att inget bränsle spills på heta fordonsdelar. Torka genast bort utspillt bränsle.
- Bränslet i bränsletanken expanderar vid uppvärmning och kan tränga ut om tanken är för full. Observera uppgifterna för tankning.

**Varning****Risk för förgiftning** Bränsle är giftigt och hälsovådligt.

- Se till att bränslet inte kommer i kontakt med hud, ögon eller kläder. Andas inte in bensinångor. Vid ögonkontakt ska ögonen spolas med vatten omedelbart. Uppsök läkare. Tvätta genast av kontaminerade hudområden med tvål och vatten. Om man har svält bränsle måste man genast uppsöka läkare. Byt kläder som är kontaminerade med bränslet.

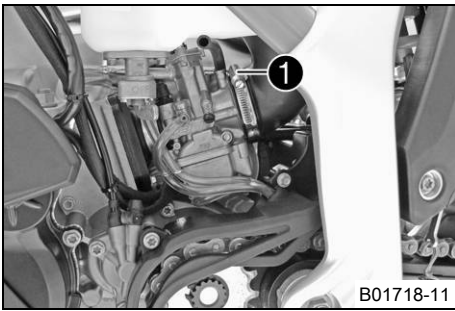

Huvudarbete

- Kontrollera gasvajerns dragning. (☛ s 54)
- Se till att inga kablar eller vajrar kläms fast eller skadas.
- Placera bränsletanken i rätt läge.
- Sätt sugflänsen på förgasaren.
- Skruva åt slangklämman ①.
- Anslut bränsleslangen.



Info

Dra kabel och bränsleledning på säkert avstånd från avgassystemet.

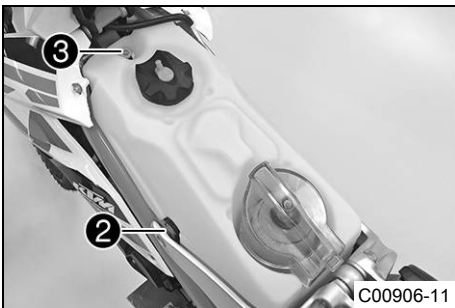

- Sätt i och dra åt skruvarna ② på båda sidorna.

Specifikation

Skruv bränsletank	M8	15 Nm	Loctite® 243™
-------------------	----	-------	---------------

- Sätt i och dra åt skruven ③.

Specifikation

Övriga skruvar chassi	M6	10 Nm
-----------------------	----	-------

- Stick på slangen till bränsletankavluftningen.

Efterarbete

- Lås sadeln. (☛ s 45)

12.30 Kontrollera kedjans nedsmutsning

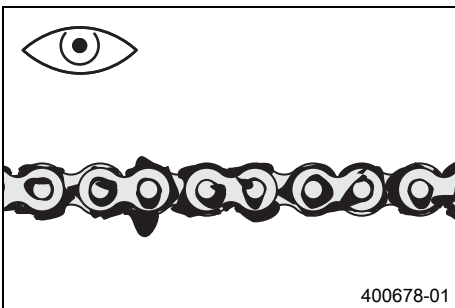

- Kontrollera om kedjan är mycket smutsig.
 - » När kedjan är mycket smutsig:
 - Rengör kedjan. (☛ s 50)

12.31 Rengöra kedjan



Varning

Risk för olyckor Smörjmedel på däcken reducerar deras adhesionskraft.

- Avlägsna smörjmedlet med lämpligt rengöringsmedel.



Varning

Risk för olyckor Minskad bromsverkan om det finns olja eller fett på bromsskivorna.

- Bromsskivorna måste alltid hållas fria från olja och fett, gör vid behov rent med bromsrengöringsmedel.



Varning

Risk för miljöskador Miljöfarliga ämnen orsakar miljöskador.

- Oljor, fetter, filter, bränsle, rengöringsmedel, bromsvätska etc ska alltid tas omhand och lämnas in för avfallshantering enligt gällande bestämmelser.



Info

Kedjans livslängd beror till stor del på hur den sköts.

Förarbete

- Palla upp motorcykeln på mc-lyften. (☛ s 37)

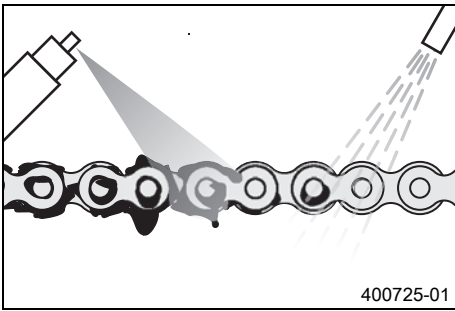

Huvudarbete

- Rengör kedjan med jämna mellanrum. Efter rengöringen ska kedjan behandlas med kedjesprej.

Kedjerengöringsmedel (☞ s 104)

Kedjesprej offroad (☞ s 104)

Efterarbete

- Ta bort motorcykeln från mc-lyften. (☞ s 37)

12.32 Kontrollera kedjespänningen

Varning

Risk för olyckor Risk för olyckor p g a felaktig kedjespänning.

- Om kedjan är för starkt spänd ökar belastningen på de komponenter som ingår i sekundärkraftöverföringen (kedja, framdrev, bakdrev, lager i växellådan och i bakhjulet). Förutom ökat slitage finns det risk för att kedjan i extrema fall kan gå av eller att växellådans utgående axel bryts av. Om kedjan är för slak kan den hoppa av från framdrevet resp bakdrevet och låsa bakhjulet eller skada motorn. Se till att kedjan är korrekt spänd. Justera kedjespänningen vid behov.

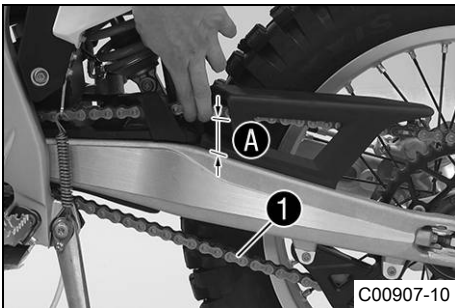

Förarbete

- Palla upp motorcykeln på mc-lyften. (☞ s 37)

Huvudarbete

- Dra kedjan uppåt vid kedjeglidarens ände och bestäm kedjespänningen **A**.

Info

Kedjans nedre del **1** ska vara spänd.

Kedjor slits inte alltid jämnt. Upprepa mätningen på olika delar av kedjan.

Kedjespänning	36... 40 mm
---------------	-------------

» Om kedjespänningen inte överensstämmer med specifikationen:

- Ställ in kedjespänningen. (☞ s 51)

Efterarbete

- Ta bort motorcykeln från mc-lyften. (☞ s 37)

12.33 Ställa in kedjespänningen

Varning

Risk för olyckor Risk för olyckor p g a felaktig kedjespänning.

- Om kedjan är för starkt spänd ökar belastningen på de komponenter som ingår i sekundärkraftöverföringen (kedja, framdrev, bakdrev, lager i växellådan och i bakhjulet). Förutom ökat slitage finns det risk för att kedjan i extrema fall kan gå av eller att växellådans utgående axel bryts av. Om kedjan är för slak kan den hoppa av från framdrevet resp bakdrevet och låsa bakhjulet eller skada motorn. Se till att kedjan är korrekt spänd. Justera kedjespänningen vid behov.

Förarbete

- Palla upp motorcykeln på mc-lyften. (☞ s 37)

- Kontrollera kedjespänningen. (☞ s 51)

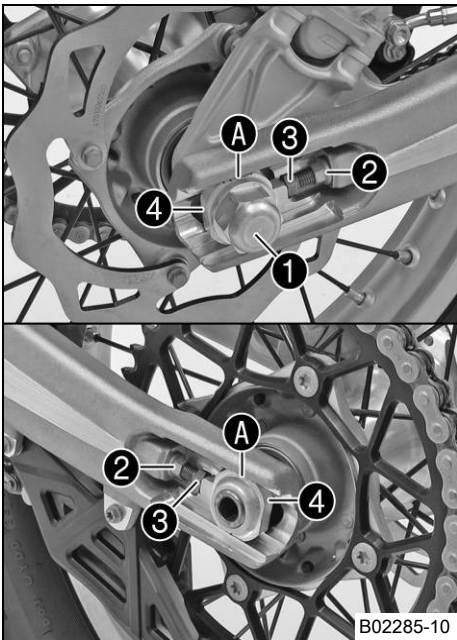

Huvudarbete

- Lossa muttern ①.
- Lossa muttrarna ②.
- Justera kedjans spänning genom att vrida på justerskruvarna ③ till vänster och höger.

Specifikation

Kedjespänning	36... 40 mm
Vrid vänster och höger justerskruvar ③ så att märkena på den vänstra och högra kedjespännaren står i samma position i förhållande till referensmärkena A. Bakhjulet är nu korrekt inriktat.	

- Dra åt muttrarna ②.
- Se till att kedjespännarna ④ ligger an mot justerskruvarna ③.
- Dra åt muttern ①.

Specifikation

Mutter hjulaxel bak	M20x1,5	80 Nm
---------------------	---------	-------



Info

Tack vare kedjespännarens stora justeringsområde kan olika sekundära utväxlingsförhållanden köras med samma kedjelängd. Kedjespännarna ④ kan vridas 180°.

Efterarbete

- Ta bort motorcykeln från mc-lyften. (☛ s 37)

12.34 Kontrollera kedja, bakdrev, framdrev och kedjestyrare

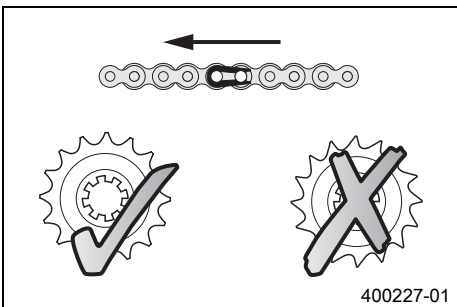

Förarbete

- Palla upp motorcykeln på mc-lyften. (☛ s 37)

Huvudarbete

- Lägg i växellådans friläge.
- Kontrollera bakdrevet och framdrevet avseende slitage.
 - » När bakdrevet resp. framdrevet är inkörda:
 - Byt ut drivningssatsen. ☛



Info

Framdrev, bakdrev och kedja bör alltid bytas ut samtidigt.

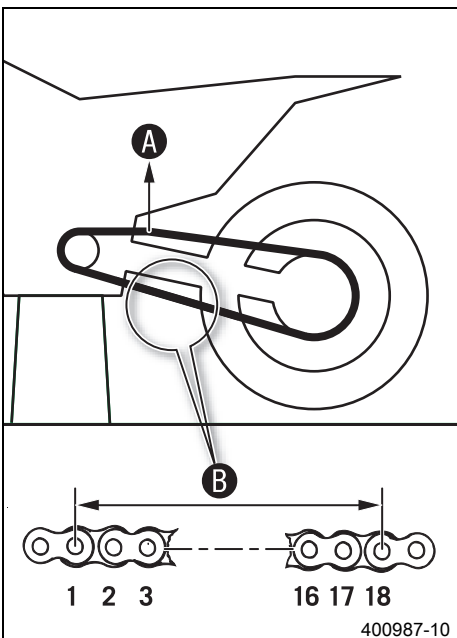

- Dra i kedjans övre del med angiven vikt A.

Specifikation

Vikt, mätning av kedjans slitage	10... 15 kg
----------------------------------	-------------

- Mät avståndet B mellan 18 kedjelänkar på kedjans nedre del.



Info

Kedjor slits inte alltid jämnt. Upprepa mätningen på olika delar av kedjan.

Maximalt avstånd B på kedjans längsta del	272 mm
---	--------

- » Om avståndet B är större än det angivna måttet:
 - Byt ut drivningssatsen. ☛



Info

När en ny kedja monteras bör även bakdrev och framdrev bytas. Nya kedjor slits snabbare när de går på gamla bakdrev och framdrev.

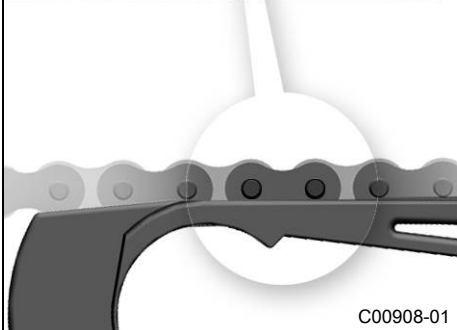

C00908-01

- Kontrollera kedjeskyddet avseende slitage.
 - » När kedjebultens undre kant befinner sig i höjd med kedjeskyddet eller under kedjeskyddet:
 - Byt ut kedjeskyddet. 🛠️
- Kontrollera att kedjeskyddet sitter fast ordentligt.
 - » Om kedjeskyddet sitter löst:
 - Dra åt kedjeskyddets skruvar.

Specifikation

Övriga skruvar chassi	M6	10 Nm
-----------------------	----	-------

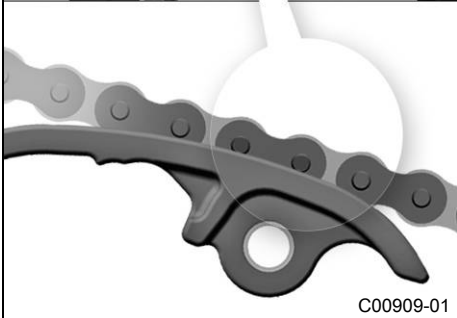

C00909-01

- Kontrollera kedjeglidaren avseende slitage.
 - » När kedjebultens undre kant befinner sig i höjd med kedjeglidaren eller under kedjeglidaren:
 - Byt kedjeglidare. 🛠️
- Kontrollera att kedjeglidaren sitter fast ordentligt.
 - » Om kedjeglidaren sitter lös:
 - Dra åt kedjeglidarens skruv.

Specifikation

Skruv glidstycke för kedja	M8	15 Nm
----------------------------	----	-------

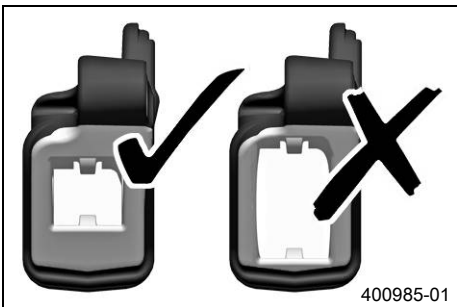

400985-01

- Kontrollera om kedjestyraren är sliten.



Info

Slitaget märks på framsidan av kedjestyraren.

- » När den ljusa delen på kedjestyraren är nedsliten:
 - Byt ut kedjestyraren. 🛠️

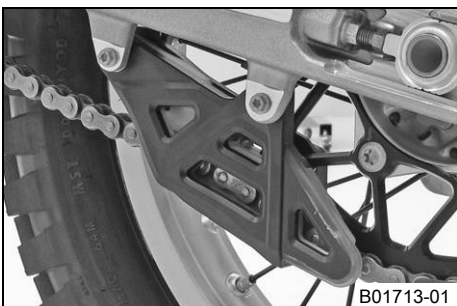

B01713-01

- Kontrollera att kedjestyraren sitter fast ordentligt.
 - » Om kedjestyraren sitter löst:
 - Dra åt kedjestyrarens skruvar.

Specifikation

Övriga skruvar chassi	M6	10 Nm
Övriga muttrar chassi	M6	10 Nm

Efterarbete

- Ta bort motorcykeln från mc-lyften. (🔧 s 37)

12.35 Kontrollera ramen ↘

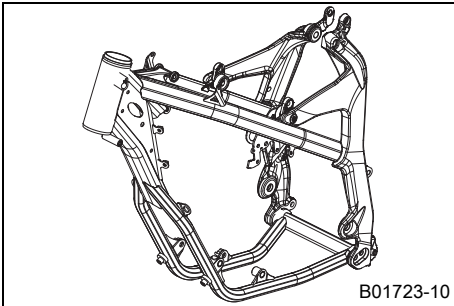

- Kontrollera att ramen inte har sprickor eller deformationer.
 - » Om ramen uppvisar sprickor eller deformationer p.g.a. mekanisk kraftinverkan:
 - Byt ut ramen. ↘



Info

En ram som skadats genom mekanisk kraftinverkan måste alltid bytas ut. KTM tillåter inte att ramen repareras.

12.36 Kontrollera baksvingen ↘

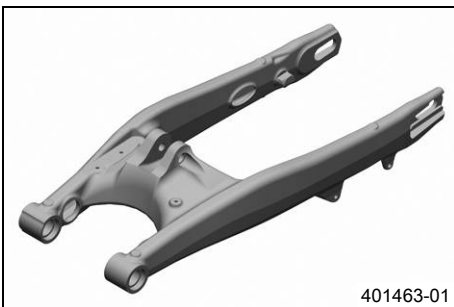

- Kontrollera att baksvingen inte har skador, sprickor eller deformationer.
 - » Om skador, sprickor eller deformation upptäcks på baksvingen:
 - Byt ut baksvingen. ↘



Info

Byt alltid ut baksvingen om den skadats. KTM tillåter inte att baksvingen repareras.

12.37 Kontrollera gasvajerens dragning



Förarbete

- Fäll upp sadeln. (☞ s 45)
- Demontera bränsletanken. ↘ (☞ s 49)

Huvudarbete

- Kontrollera gasvajerens dragning.

Gasvajern måste vara dragen till förgasaren på baksidan av styret under sadelfästet.

- » Om gasvajerarna inte är dragna som de ska:
 - Rätta till dragningen av gasvajerarna.

Efterarbete

- Montera bränsletanken. ↘ (☞ s 49)
- Lås sadeln. (☞ s 45)

12.38 Kontrollera gummihandtaget

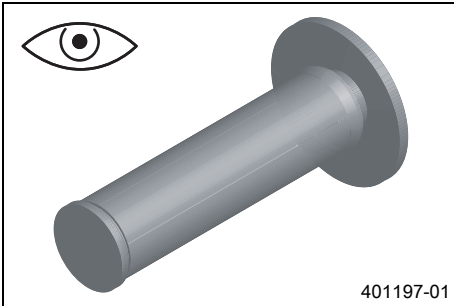

- Kontrollera att gummihandtagen på styret inte är skadade, slitna eller lösa.
 - » Om ett gummihandtag är skadat, slitet eller löst:
 - Byt ut gummihandtaget och sätt fast det ordentligt.

Handtagslim (00062030051) (☛ s 104)

12.39 Sätta fast gummihandtag, extra säkerhetsåtgärd



Förarbete

- Kontrollera gummihandtaget. (☛ s 55)

Huvudarbete

- Fäst gummihandtagen med låstråd på två ställen.

Låstråd (54812016000)

Trådtång (U6907854)

- ✓ De ihoptvinnade trådändarna vrids bort från handflatan och böjs in mot gummihandtaget.

12.40 Ställa in kopplingshandtagets utgångsläge

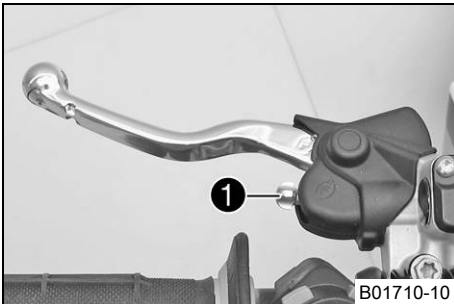

- Anpassa kopplingshandtagets utgångsläge till handens storlek genom att vrida på justerskruven ①.

Info

När justerskruven vrids medsols ökar avståndet mellan kopplingshandtaget och styret.

När justerskruven vrids motsols minskar avståndet mellan kopplingshandtaget och styret.

Inställningsområdet är begränsat.

Vrid endast justerskruven för hand och använd inte våld.

Justeringen får inte utföras under körning.

12.41 Kontrollera vätskenivån i hydraulkopplingen

Info

Vätskenivån stiger när kopplingens lamellbelägg slitits ner.

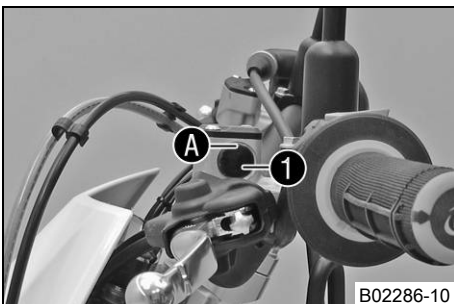

- Placera hydraulkopplingens behållare i horisontellt läge. Behållaren sitter på styret.

- Kontrollera vätskenivån i synglaset ①.

» Om vätskenivån har sjunkit under markeringen A på synglaset:

- Korrigera vätskenivån i hydraulkopplingen. (☛ s 56)

12.42 Korrigera vätskenivån i hydraulkopplingen

i Info

Vätskenivån stiger när kopplingens lamellbelägg slits ner.

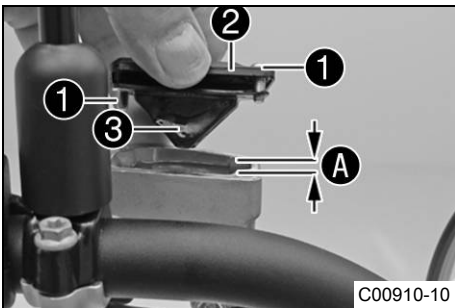

C00910-10

- Placera hydraulkopplingens behållare i horisontellt läge. Behållaren sitter på styret.
- Ta bort skruvarna ①.
- Ta bort locket ② och membranet ③.
- Fyll på vätska upp till måttet A.

Specifikation

Mått A (vätskenivån under behållarens övre kant)	4 mm
--	------

Bromsvätska DOT 4 / DOT 5.1 (☞ s 102)

- Placera locket med membran i rätt läge. Sätt i och dra åt skruvarna.

i Info

Utspild bromsvätska eller vätska som runnit ut ska tvättas bort omedelbart med vatten.

12.43 Byta vätska i hydraulkopplingen ☞

Varning

Risk för miljöskador Miljöfarliga ämnen orsakar miljöskador.

- Oljor, fetter, filter, bränsle, rengöringsmedel, bromsvätska etc ska alltid tas omhand och lämnas in för avfallshantering enligt gällande bestämmelser.

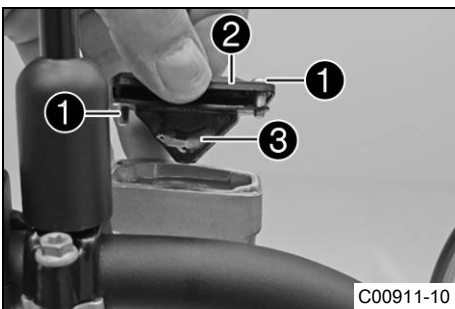

C00911-10

- Placera hydraulkopplingens behållare i horisontellt läge. Behållaren sitter på styret.
- Ta bort skruvarna ①.
- Ta bort locket ② och membranet ③.

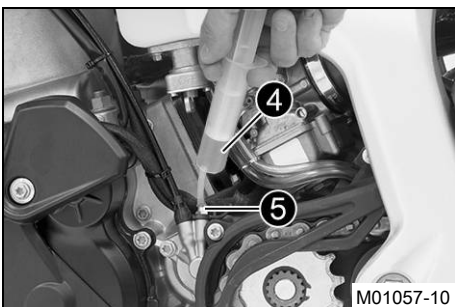

M01057-10

- Fyll avluftningssprutan ④ med lämplig vätska.

Avluftningsspruta (50329050000)

Bromsvätska DOT 4 / DOT 5.1 (☞ s 102)

- Ta bort avluftningsskruven ⑤ på kopplingens slavcylinder och montera avluftningssprutan ④.

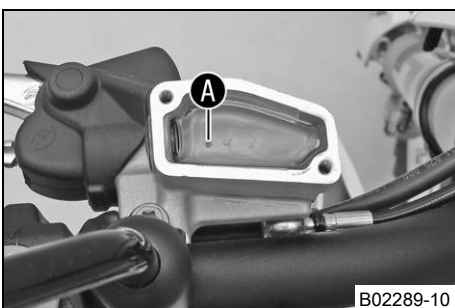

B02289-10

- Tryck in vätska i systemet tills den rinner ut utan luftbubblor ur hålet A på kopplingens manövercylinder.
- Sug ibland ut vätska ur manövercylinderns förrådsbehållare för att undvika att vätskan rinner över.
- Ta bort avluftningssprutan. Sätt i och dra åt avluftningsskruven.
- Korrigera vätskenivån i hydraulkopplingen.

Specifikation

Vätskenivå under behållarens övre kant	4 mm
--	------

- Placera locket med membran i rätt läge. Sätt i och dra åt skruvarna.

12.44 Demontera motorskyddet

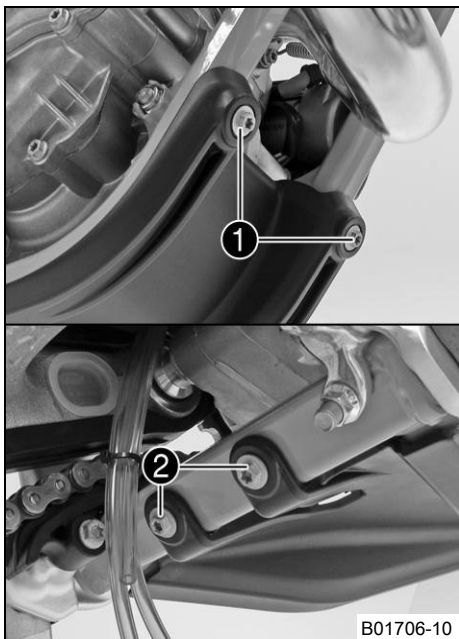

- Ta bort skruvarna ① och ②.
- Sänk ned motorskyddet baktill och ta av det genom att dra det framåt.

12.45 Montera motorskyddet

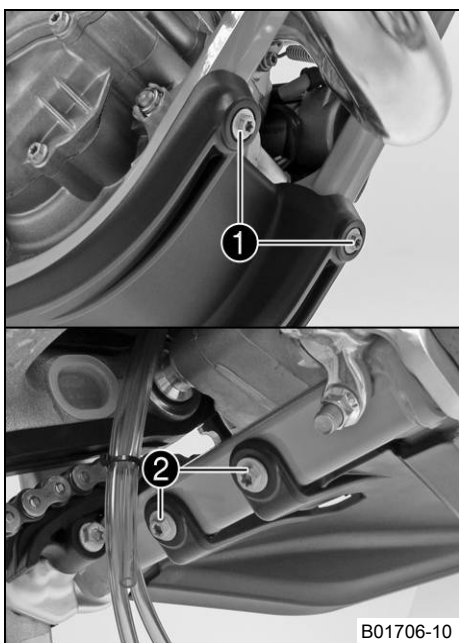

- Placera motorskyddet framtill på ramen och sätt dit skruvarna ① men dra inte åt dem än.
- Placera motorskyddet baktill på ramen och sätt dit och dra åt skruvarna ②.

Specifikation

Övriga skruvar chassi	M6	10 Nm
-----------------------	----	-------

- Dra åt skruvarna ①.

Specifikation

Övriga skruvar chassi	M6	10 Nm
-----------------------	----	-------

13.1 Kontrollera bromshandtagets spel

Varning

Risk för olyckor Bortfall av bromsverkan.

- När det inte finns något spel för bromshandtaget utövar bromssystemet tryck på framhjulsbromsen. Framhjulsbromsen kan sluta fungera helt genom överhettning. Justera bromshandtagets spel enligt angivna värden.

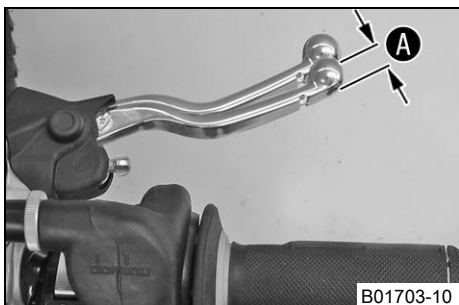

- Tryck bromshandtaget mot styret och kontrollera spelet **A**.

Bromshandtagets spel	$\geq 3 \text{ mm}$
----------------------	---------------------

- » Om spelet inte överensstämmer med specifikationen:
 - Ställ in bromshandtagets spel. (☛ s 58)

13.2 Ställa in bromshandtagets spel

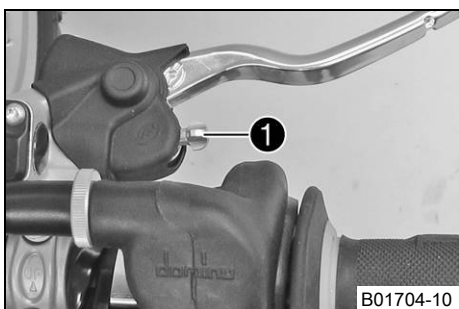

- Kontrollera bromshandtagets spel. (☛ s 58)
- Ställ in bromshandtagets spel med justerskruven **1**.

Info

Spelet minskar när justerskruven skruvas medsols. Tryckpunkten hamnar längre bort från styret.

Spelet ökar när justerskruven skruvas motsols. Tryckpunkten hamnar närmare styret.

Inställningsområdet är begränsat.

Vrid endast justerskruven för hand och använd inte våld.

Justeringen får inte utföras under körning.

13.3 Kontrollera bromsskivorna

Varning

Risk för olyckor Nedsatt bromsverkan på grund av slitna bromsskivor.

- Slitna bromsskivor ska bytas omedelbart. (Din auktoriserade KTM-verkstad hjälper gärna till.)

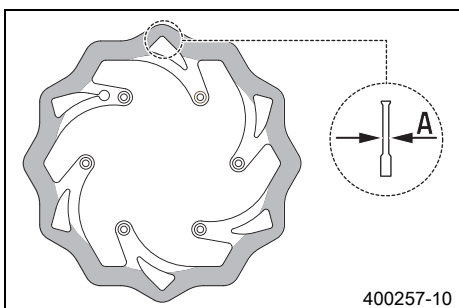

- Kontrollera mått **A** för bromsskivans tjocklek (fram och bak) på flera ställen på bromsskivan.

Info

Genom slitage blir bromsskivan tunnare inom det område där bromsbeläggningen ligger an.

Bromsskivor, slitagegräns	
fram	2,5 mm
bak	3,5 mm

- » Om bromsskivans tjocklek är lägre än det angivna värdet:
 - Byt bromsskiva.
- Kontrollera bromsskivan framtill och baktill med avseende på skador, sprickor och deformation.
 - » Om skador, sprickor eller deformation upptäcks:
 - Byt bromsskiva.

13.4 Kontrollera bromsvätskenivån i frambromsen

Varning**Risk för olyckor** Bortfall av bromsverkan.

- Om bromsvätskenivån sjunker under den angivna markeringen eller värdet är detta ett tecken på att bromssystemet inte är tätt eller att bromsbeläggen är helt nedslitna. Kontrollera bromssystemet, fortsätt inte att köra. (Din auktoriserade KTM-verkstad hjälper gärna till.)

Varning**Risk för olyckor** Nedsatt bromseffekt p g a gammal bromsvätska.

- Byt bromsvätska i fram- och bakbromsen enligt serviceschemat. (Din auktoriserade KTM-verkstad hjälper gärna till.)

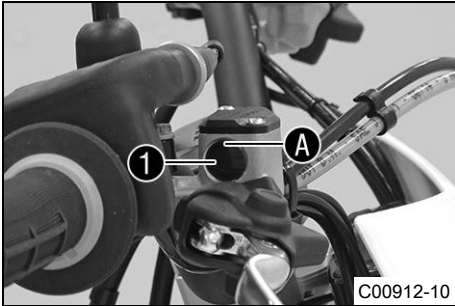

- Placera bromsvätskebehållaren i horisontellt läge. Behållaren sitter på styret.
- Kontrollera bromsvätskenivån i synglaset ❶.
 - » Om bromsvätskan har sjunkit under markeringen A:
 - Fyll på frambromsens bromsvätska. ↘ (☛ s 59)

13.5 Fylla på frambromsens bromsvätska ↘

Varning**Risk för olyckor** Bortfall av bromsverkan.

- Om bromsvätskenivån sjunker under den angivna markeringen eller värdet är detta ett tecken på att bromssystemet inte är tätt eller att bromsbeläggen är helt nedslitna. Kontrollera bromssystemet, fortsätt inte att köra. (Din auktoriserade KTM-verkstad hjälper gärna till.)

Varning**Hudirritationer** Hudkontakt med bromsvätskan kan orsaka hudirritationer.

- Undvik kontakt med huden eller ögonen. Förvara bromsvätskan utom räckhåll för barn.
- Använd lämpliga skyddskläder och skyddsglasögon.
- Om ögonen kommer i kontakt med bromsvätska, spola noggrant med vatten och kontakta läkare omedelbart.

Varning**Risk för olyckor** Nedsatt bromseffekt p g a gammal bromsvätska.

- Byt bromsvätska i fram- och bakbromsen enligt serviceschemat. (Din auktoriserade KTM-verkstad hjälper gärna till.)

Varning**Risk för miljöskador** Miljöfarliga ämnen orsakar miljöskador.

- Oljor, fetter, filter, bränsle, rengöringsmedel, bromsvätska etc ska alltid tas omhand och lämnas in för avfallshantering enligt gällande bestämmelser.

i Info

Använd aldrig bromsvätska DOT 5. Denna är silikonoljebaserad och är purpurfärgad. Tätningar och bromskablar är inte gjorda för bromsvätska typ DOT 5.

Se till att bromsvätskan inte kommer i kontakt med lackerade komponenter. Bromsvätskan skadar lacken!

Använd endast ren bromsvätska som förvarats i en tättslutande behållare!

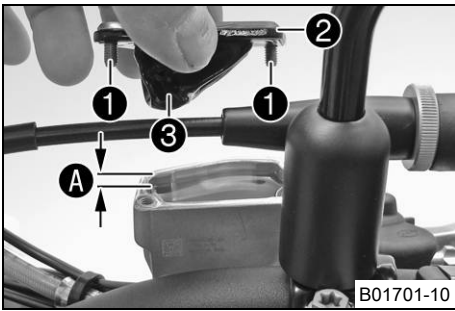

- Placera bromsvätskebehållaren i horisontellt läge. Behållaren sitter på styret.
- Ta bort skruvarna ①.
- Ta bort locket ② och membranet ③.
- Fyll på bromsvätska upp till måttet A.

Specifikation

Mått A (bromsvätskenivå under behållarens övre kant)	5 mm
--	------

Bromsvätska DOT 4 / DOT 5.1 (☞ s 102)

- Placera locket med membran i rätt läge. Sätt i och dra åt skruvarna.

 **Info**

Utspilld bromsvätska eller vätska som runnit ut ska tvättas bort omedelbart med vatten.

13.6 Kontrollera frambromsens bromsbelägg

 **Varning**

Risk för olyckor Nedsatt bromsverkan på grund av slitna bromsbelägg.

- Slitna bromsbelägg måste bytas ut omedelbart. (Din auktoriserade KTM-verkstad hjälper gärna till.)

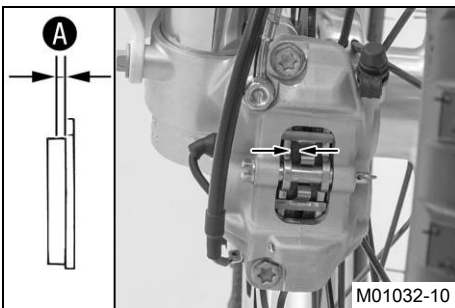

- Kontrollera om bromsbeläggen fortfarande har minimitjocklek A.

Minsta tillåtna beläggjtjocklek A	≥ 1 mm
-----------------------------------	-------------

- » Om den minsta tillåtna beläggjtjockleken underskrids:
 - Byt frambromsens bromsbelägg. ☞ (☞ s 60)
- Kontrollera bromsbeläggen med avseende på skador och sprickor.
 - » Om skador eller sprickor föreligger:
 - Byt frambromsens bromsbelägg. ☞ (☞ s 60)

13.7 Byta frambromsens bromsbelägg ☞

 **Varning**

Risk för olyckor Bortfall av bromsverkan.

- Underhåll och reparationer måste utföras med fackkunskaper. (Din auktoriserade KTM-verkstad hjälper gärna till.)

 **Varning**

Hudirritationer Hudkontakt med bromsvätskan kan orsaka hudirritationer.

- Undvik kontakt med huden eller ögonen. Förvara bromsvätskan utom räckhåll för barn.
- Använd lämpliga skyddskläder och skyddsglasögon.
- Om ögonen kommer i kontakt med bromsvätska, spola noggrant med vatten och kontakta läkare omedelbart.

 **Varning**

Risk för olyckor Nedsatt bromseffekt p g a gammal bromsvätska.

- Byt bromsvätska i fram- och bakbromsen enligt serviceschemat. (Din auktoriserade KTM-verkstad hjälper gärna till.)

 **Varning**

Risk för olyckor Minskad bromsverkan om det finns olja eller fett på bromsskivorna.

- Bromsskivorna måste alltid hållas fria från olja och fett, gör vid behov rent med bromsrengöringsmedel.

 **Varning**

Risk för olyckor Nedsatt bromsverkan om ej tillåtna bromsbelägg används.

- De bromsbelägg som kan köpas i handeln är oftast inte testade och godkända för användning i KTM-fordon. Bromsbeläggens struktur och friktionsvärde och därmed deras bromsverkan kan avvika avsevärt från KTM-orginalbromsbelägg. Om bromsbelägg används som avviker från originalutrustningen är det inte säkert att bromsbeläggen motsvarar det ursprungliga typgodkännandet. Fordonet motsvarar då inte längre leveranstillståndet och garantin upphör att gälla.

**Varning****Risk för miljöskador** Miljöfarliga ämnen orsakar miljöskador.

- Oljor, fetter, filter, bränsle, rengöringsmedel, bromsvätska etc ska alltid tas omhand och lämnas in för avfallshantering enligt gällande bestämmelser.

**Info**

Använd aldrig bromsvätska DOT 5. Denna är silikonoljebaserad och är purpurfärgad. Tätningar och bromskablar är inte gjorda för bromsvätska typ DOT 5.

Se till att bromsvätskan inte kommer i kontakt med lackerade komponenter. Bromsvätskan skadar lacken!

Använd endast ren bromsvätska som förvarats i en tättslutande behållare!

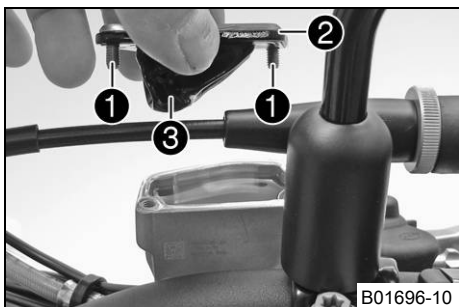

- Placera bromsvätskebehållaren i horisontellt läge. Behållaren sitter på styret.
- Ta bort skruvarna ①.
- Ta bort locket ② och membranet ③.

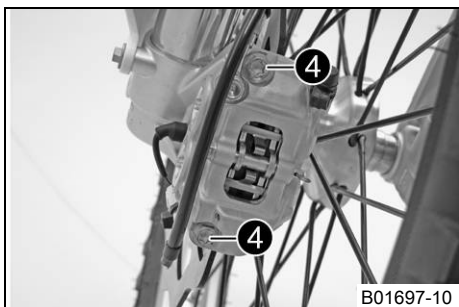

- Ta bort skruvarna ④ och distanshylsorna.
- Tryck tillbaka bromsbeläggen genom att luta bromsoket något på bromsskivan. Dra försiktigt bort bromsoket bakåt från bromsskivan.
- Tryck tillbaka bromskolvorna till utgångsläget och se till att det inte läcker ut bromsvätska ur bromsvätskebehållaren. Sug upp den om det behövs.

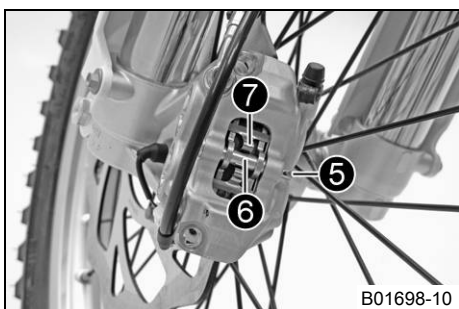

- Ta bort saxpinnen ⑤.
- Ta bort bulten ⑥.
- Ta av hållfjädern ⑦ och ta bort bromsbeläggen.
- Rengör bromsoket.
- Placera de nya bromsbeläggen i rätt läge.

**Info**

Bromsbeläggen måste alltid bytas parvis.

- Sätt hållfjädern ⑦ på plats.
- Sätt i bulten ⑥.

**Info**

Tryck ned hållfjädern för att underlätta monteringen av bulten. Kontrollera att hållfjädern sitter korrekt.

- Sätt dit saxpinnen ⑤.
- Placera bromsoket i rätt läge. Sätt i skruvarna ④ och distanshylsorna, men dra inte åt dem än.
- Dra i bromshandtaget flera gånger tills bromsbeläggen ligger an mot bromsskivan och en tydlig tryckpunkt känns. Fixera bromshandtaget i manövrerat läge.
- ✓ Bromsoket justeras.
- Dra åt skruvarna ④.

Specifikation

Skruv bromsok fram	M8	25 Nm	Loctite® 243™
--------------------	----	-------	---------------

- Upphäv fixeringen av bromshandtaget.

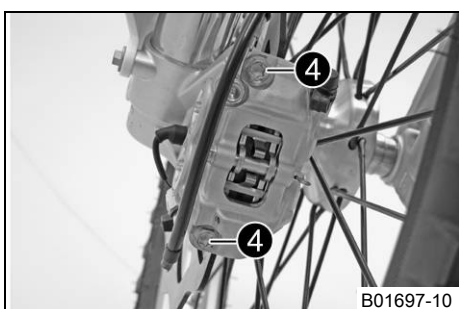

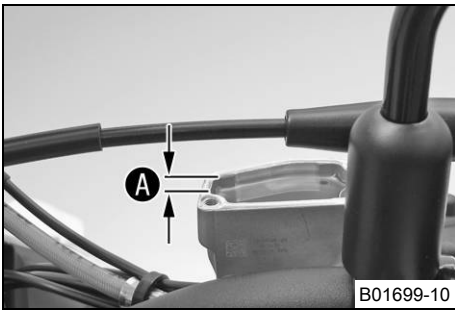

- Fyll på bromsvätska upp till måttet **A**.

Specifikation

Mått A (bromsvätskenivå under behållarens övre kant)	5 mm
---	------

Bromsvätska DOT 4 / DOT 5.1 (☞ s 102)

- Placera locket med membran i rätt läge. Sätt i och dra åt skruvarna.

i Info
Utspilld bromsvätska eller vätska som runnit ut ska tvättas bort omedelbart med vatten.

13.8 Kontrollera fotbromspedalens spel

! Varning
Risk för olyckor Bortfall av bromsverkan.

- När det inte finns något spel för fotbromspedalen utövar bromssystemet tryck på bakhjulsbromsen. Bakhjulsbromsen kan sluta fungera helt genom överhettning. Justera fotbromspedalens spel enligt angivna värden.

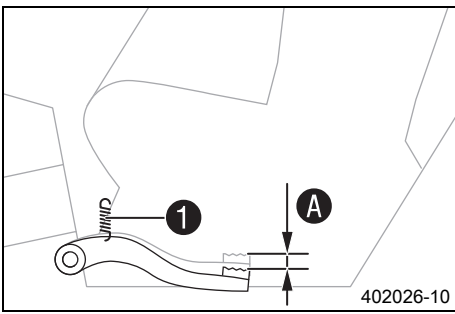

- Haka av fjädern **1**.
- Manövrera fotbromspedalen fram och tillbaka mellan stoppläget och anliggningsläge mot fotbromsens cylinderkolv och kontrollera spelet **A**.

Specifikation

Fotbromspedalens spel	3... 5 mm
-----------------------	-----------

- » Om spelet inte överensstämmer med specifikationen:
 - Ställ in fotbromspedalens utgångsläge. ☞ (☞ s 62)
- Haka i fjädern **1**.

13.9 Ställa in fotbromspedalens utgångsläge ☞

! Varning
Risk för olyckor Bortfall av bromsverkan.

- När det inte finns något spel för fotbromspedalen utövar bromssystemet tryck på bakhjulsbromsen. Bakhjulsbromsen kan sluta fungera helt genom överhettning. Justera fotbromspedalens spel enligt angivna värden.

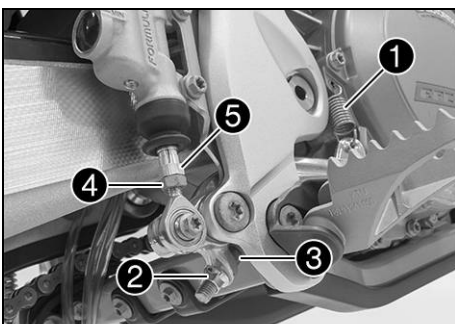

- Haka av fjädern **1**.
- Lossa muttern **4** och vrid tillbaka den med tryckstängens **5** tills max spel har nåtts.
- För individuell anpassning av fotbromspedalens utgångsläge, lossa muttern **2** och vrid skruven **3** tills önskat läge har uppnåtts.

i Info
Inställningsområdet är begränsat.

- Vrid tryckstängens **5** tills önskat spel **A** nås. Vid behov ska fotbromspedalens utgångsläge anpassas.

Specifikation

Fotbromspedalens spel	3... 5 mm
-----------------------	-----------

- Håll fast skruven **3** och dra åt muttern **2**.

Specifikation

Mutter fotbromspedalens anslag	M8	20 Nm
--------------------------------	----	-------

- Håll fast tryckstängens **5** och dra åt muttern **4**.

Specifikation

Övriga muttrar chassi	M6	10 Nm
-----------------------	----	-------

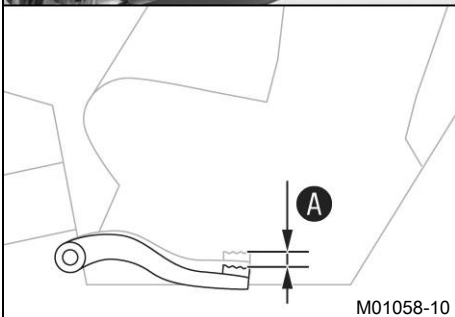

- Haka i fjädern ❶.

13.10 Kontrollera bromsvätskenivån i bakbromsen



Varning

Risk för olyckor Bortfall av bromsverkan.

- Om bromsvätskenivån sjunker under den angivna markeringen eller värdet är detta ett tecken på att bromssystemet inte är tätt eller att bromsbeläggen är helt nedslitna. Kontrollera bromssystemet, fortsatt inte att köra. (Din auktoriserade KTM-verkstad hjälper gärna till.)



Varning

Risk för olyckor Nedsatt bromseffekt p g a gammal bromsvätska.

- Byt bromsvätska i fram- och bakbromsen enligt serviceschemat. (Din auktoriserade KTM-verkstad hjälper gärna till.)

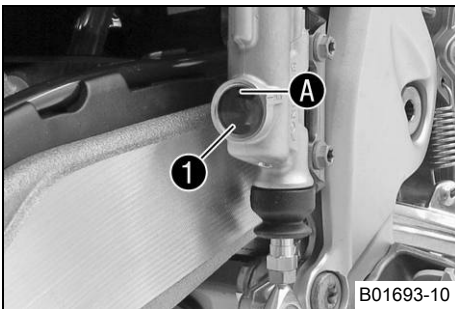

- Ställ upp fordonet lodrätt.
- Kontrollera bromsvätskenivån i synglaset ❶.
 - » Om bromsvätskan har sjunkit under markeringen A:
 - Fyll på bakbromsens bromsvätska. (☞ s 63)

13.11 Fylla på bakbromsens bromsvätska ☞



Varning

Risk för olyckor Bortfall av bromsverkan.

- Om bromsvätskenivån sjunker under den angivna markeringen eller värdet är detta ett tecken på att bromssystemet inte är tätt eller att bromsbeläggen är helt nedslitna. Kontrollera bromssystemet, fortsatt inte att köra. (Din auktoriserade KTM-verkstad hjälper gärna till.)



Varning

Hudirritationer Hudkontakt med bromsvätskan kan orsaka hudirritationer.

- Undvik kontakt med huden eller ögonen. Förvara bromsvätskan utom räckhåll för barn.
- Använd lämpliga skyddskläder och skyddsglasögon.
- Om ögonen kommer i kontakt med bromsvätska, spola noggrant med vatten och kontakta läkare omedelbart.



Varning

Risk för olyckor Nedsatt bromseffekt p g a gammal bromsvätska.

- Byt bromsvätska i fram- och bakbromsen enligt serviceschemat. (Din auktoriserade KTM-verkstad hjälper gärna till.)



Varning

Risk för miljöskador Miljöfarliga ämnen orsakar miljöskador.

- Oljor, fetter, filter, bränsle, rengöringsmedel, bromsvätska etc ska alltid tas omhand och lämnas in för avfallshantering enligt gällande bestämmelser.



Info

Använd aldrig bromsvätska DOT 5. Denna är silikonoljebaserad och är purpurfärgad. Tätningar och bromskablar är inte gjorda för bromsvätska typ DOT 5.

Se till att bromsvätskan inte kommer i kontakt med lackerade komponenter. Bromsvätskan skadar lacken!

Använd endast ren bromsvätska som förvarats i en tättslutande behållare!

Förarbete

- Kontrollera bakbromsens bromsbelägg. (☞ s 64)

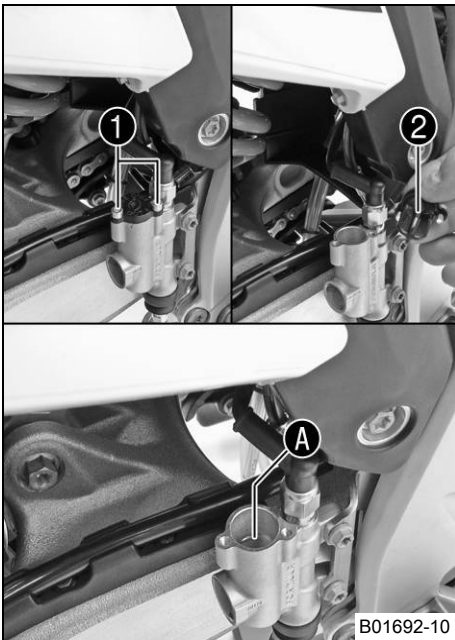
**Huvudarbete**

- Ställ upp fordonet lodrätt.
- Ta bort skruvarna ①.
- Ta bort locket och membranet ②.
- Fyll på bromsvätska upp till märket A.

Bromsvätska DOT 4 / DOT 5.1 (☞ s 102)

- Placera locket med membran i rätt läge.
- Sätt i och dra åt skruvarna.

i Info

Utspillad bromsvätska eller vätska som runnit ut ska tvättas bort omedelbart med vatten.

13.12 Kontrollera bakbromsens bromsbelägg**⚠ Varning**

Risk för olyckor Nedsatt bromsverkan på grund av slitna bromsbelägg.

- Slitna bromsbelägg måste bytas ut omedelbart. (Din auktoriserade KTM-verkstad hjälper gärna till.)

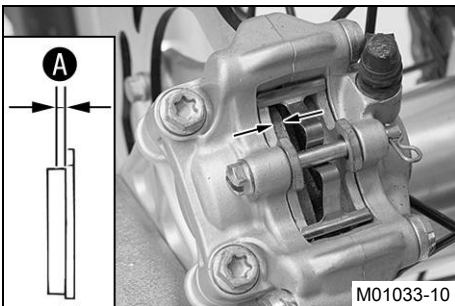

- Kontrollera om bromsbeläggen fortfarande har minimitjocklek A.

Minsta tillåtna beläggjtjocklek A	≥ 1 mm
-----------------------------------	--------

- » Om den minsta tillåtna beläggjtjockleken underskrids:
 - Byt bakbromsens bromsbelägg. ☞ (☞ s 64)
- Kontrollera bromsbeläggen med avseende på skador och sprickor.
 - » Om skador eller sprickor föreligger:
 - Byt bakbromsens bromsbelägg. ☞ (☞ s 64)

13.13 Byta bakbromsens bromsbelägg ☞**⚠ Varning**

Risk för olyckor Bortfall av bromsverkan.

- Underhåll och reparationer måste utföras med fackkunskaper. (Din auktoriserade KTM-verkstad hjälper gärna till.)

⚠ Varning

Hudirritationer Hudkontakt med bromsvätskan kan orsaka hudirritationer.

- Undvik kontakt med huden eller ögonen. Förvara bromsvätskan utom räckhåll för barn.
- Använd lämpliga skyddskläder och skyddsglasögon.
- Om ögonen kommer i kontakt med bromsvätska, spola noggrant med vatten och kontakta läkare omedelbart.

⚠ Varning

Risk för olyckor Nedsatt bromseffekt p g a gammal bromsvätska.

- Byt bromsvätska i fram- och bakbromsen enligt serviceschemat. (Din auktoriserade KTM-verkstad hjälper gärna till.)

⚠ Varning

Risk för olyckor Minskad bromsverkan om det finns olja eller fett på bromsskivorna.

- Bromsskivorna måste alltid hållas fria från olja och fett, gör vid behov rent med bromsrengöringsmedel.

**Varning**

Risk för olyckor Nedsatt bromsverkan om ej tillåtna bromsbelägg används.

- De bromsbelägg som kan köpas i handeln är oftast inte testade och godkända för användning i KTM-fordon. Bromsbeläggens struktur och friktionsvärde och därmed deras bromsverkan kan avvika avsevärt från KTM-orginalbromsbelägg. Om bromsbelägg används som avviker från originalutrustningen är det inte säkert att bromsbeläggen motsvarar det ursprungliga typgodkännandet. Fordonet motsvarar då inte längre leveranstillståndet och garantin upphör att gälla.

**Varning**

Risk för miljöskador Miljöfarliga ämnen orsakar miljöskador.

- Oljor, fetter, filter, bränsle, rengöringsmedel, bromsvätska etc ska alltid tas omhand och lämnas in för avfallshantering enligt gällande bestämmelser.

**Info**

Använd aldrig bromsvätska DOT 5. Denna är silikonoljebaserad och är purpurfärgad. Tätningar och bromskablar är inte gjorda för bromsvätska typ DOT 5.

Se till att bromsvätskan inte kommer i kontakt med lackerade komponenter. Bromsvätskan skadar lacken!

Använd endast ren bromsvätska som förvarats i en tättslutande behållare!

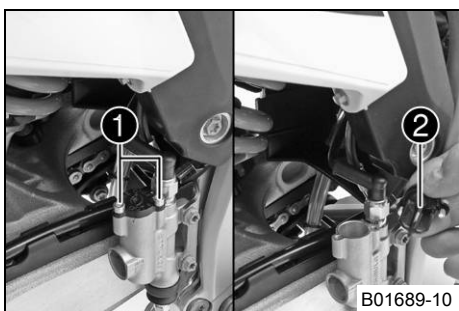

- Ställ upp fordonet lodrätt.
- Ta bort skruvarna ①.
- Ta bort locket och membranet ②.
- Tryck tillbaka bromskolvorna till utgångsläget och se till att det inte läcker ut bromsvätska ur bromsvätskebehållaren. Sug upp den om det behövs.

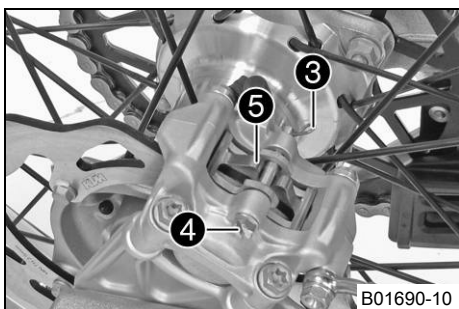

- Ta bort saxpinnen ③.
- Ta bort bulten ④.
- Ta av hållfjädern ⑤ och ta bort bromsbeläggen.
- Rengör bromsoket.

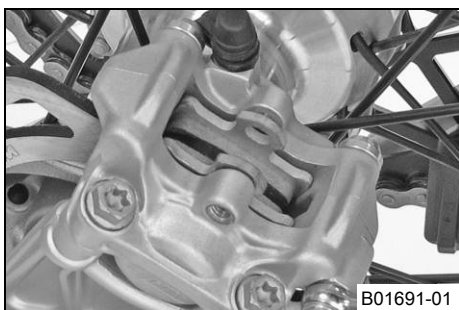

- Placera de nya bromsbeläggen i rätt läge.

**Info**

Bromsbeläggen måste alltid bytas parvis.

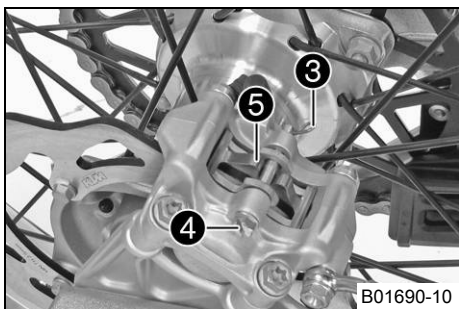

- Sätt hållfjädern ⑤ på plats.
- Sätt i bulten ④.

**Info**

Tryck ned hållfjädern för att underlätta monteringen av bulten. Kontrollera att hållfjädern sitter korrekt.

- Sätt dit saxpinnen ③.
- Manövrera fotbromspedalen flera gånger tills bromsbeläggen ligger an mot bromsskivan och en tydlig tryckpunkt känns.

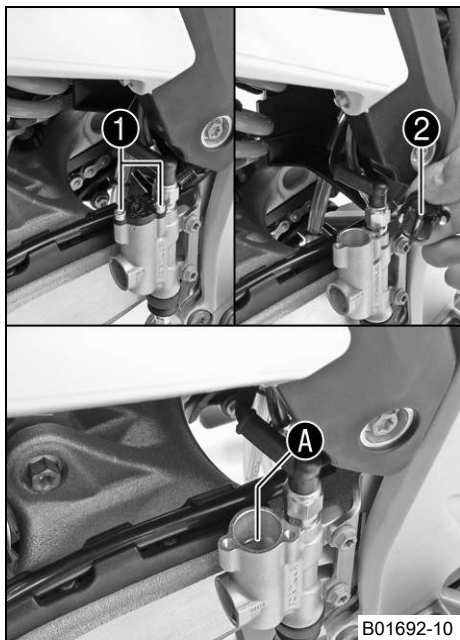

- Fyll på bromsvätska upp till märket **A**.

Bromsvätska DOT 4 / DOT 5.1 (☞ s 102)

- Placera locket med membran **2** i rätt läge.
- Sätt i och dra åt skruvarna **1**.



Info

Utspild bromsvätska eller vätska som runnit ut ska tvättas bort omedelbart med vatten.

14.1 Demontera framhjulet ↘

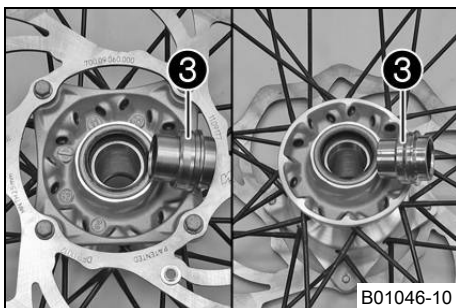
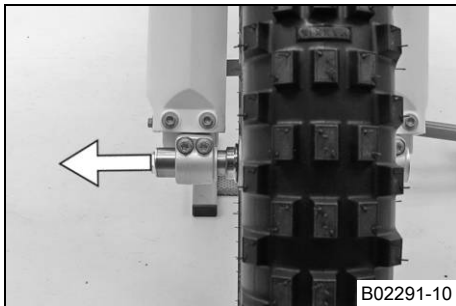
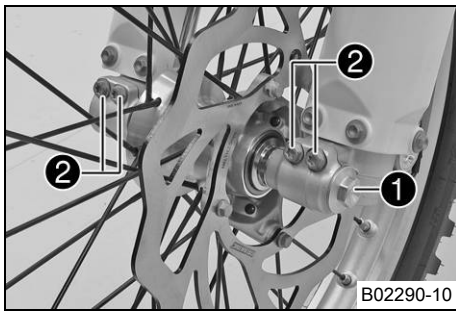

Förarbete

- Palla upp motorcykeln på mc-lyften. (☛ s 37)

Huvudarbete

- Lossa skruven ① några varv.
- Lossa skruvarna ②.
- Tryck på skruven ① för att skjuta ut hjulaxeln ur axelklämman.
- Ta bort skruven ①.

- Håll fast framhjulet och dra ut hjulaxeln. Ta ut framhjulet ur gaffeln.



Info

Manövrera inte bromshandtaget när framhjulet är demonterat. Lägg alltid ner hjulet så att bromsskivan inte skadas.

- Ta bort distanshylsorna ③.

14.2 Montera framhjulet ↘



Varning

Risk för olyckor Minskad bromsverkan om det finns olja eller fett på bromsskivorna.

- Bromsskivorna måste alltid hållas fria från olja och fett, gör vid behov rent med bromsrengöringsmedel.

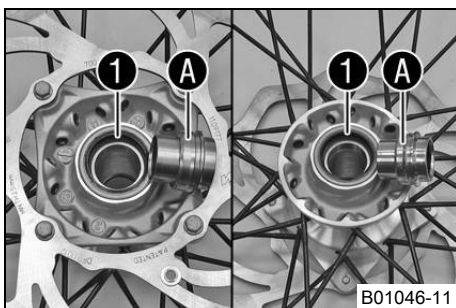

- Kontrollera om hjullagret är skadat eller slitet.
 - » Om hjullagret är skadat eller slitet:
 - Byt framhjulslager. ↘
- Rengör och fetta in axeltätningarringarna ① och distanshylsornas löpyta A.

Långtidsfett (☛ s 104)

- Sätt i distanshylsorna.

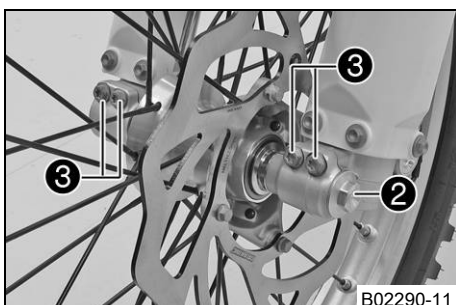

- Sätt framhjulet på plats och stick in hjulaxeln.
 - ✓ Bromsbeläggen är rätt placerade.
- Sätt i och dra åt skruven ②.

Specifikation

Skruv hjulaxel fram	M20x1,5	35 Nm
---------------------	---------	-------

- Manövrera bromshandtaget flera gånger tills bromsbeläggen ligger an mot bromsskivan.
- Ta bort motorcykeln från mc-lyften. (☛ s 37)

- Dra i frambromsen och komprimera gaffeln ordentligt några gånger.
- ✓ Gaffelbenen justeras.
- Dra åt skruven ③.

Specifikation

Skruv axelklämma	M8	15 Nm
------------------	----	-------

14.3 Demontera bakhjulet ↗

Förarbete

- Palla upp motorcykeln på mc-lyften. (☞ s 37)

Huvudarbete

- Ta bort muttern ①.
- Ta bort kedjespännaren ②.
- Dra endast ut hjulaxeln ③ tills bakhjulet kan skjutas framåt.
- Skjut bakhjulet framåt så långt som möjligt. Ta bort kedjan från bakdrevet.

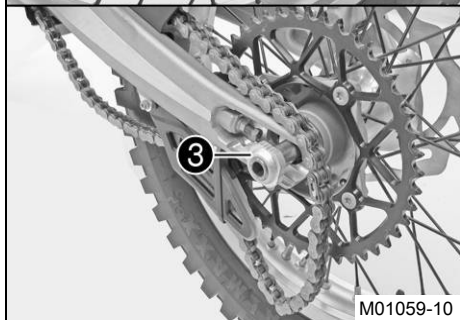
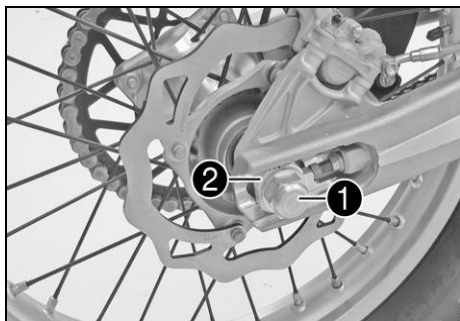

M01059-10



Info

Täck över komponenterna så att de inte skadas.

- Håll fast bakhjulet och dra ut hjulaxeln. Ta ut bakhjulet ur baksvingen.



Info

Manövrera inte fotbromspedalen när bakhjulet är demonterat. Lägga alltid ner hjulet så att bromsskivan inte skadas.

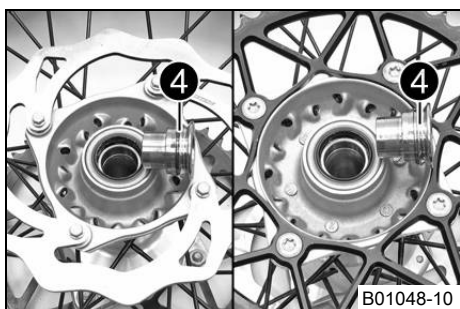

B01048-10

- Ta bort distanshylsorna ④.

14.4 Montera bakhjulet ↗



Varning

Risk för olyckor Minskad bromsverkan om det finns olja eller fett på bromsskivorna.

- Bromsskivorna måste alltid hållas fria från olja och fett, gör vid behov rent med bromsrengöringsmedel.

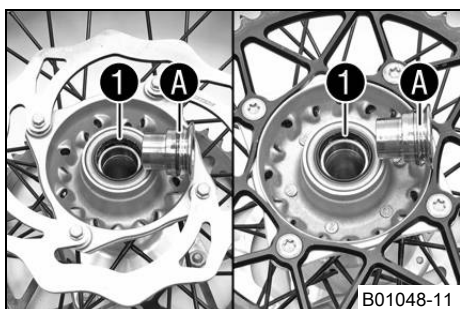

B01048-11

Huvudarbete

- Kontrollera om hjullagret är skadat eller slitet.
 - » Om hjullagret är skadat eller slitet:
 - Byt bakhjulslager. ↗
- Rengör och fetta in axeltättningsringarna ① och distanshylsornas löpyta A.

Långtidsfett (☞ s 104)

- Sätt i distanshylsorna.

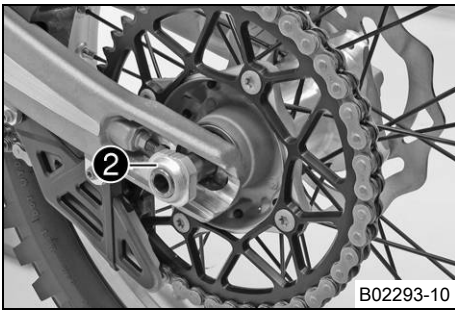

- Lyft in bakhjulet i baksvingen, placera det i rätt läge det och sätt i hjulaxeln ②.
- Lägg på kedjan.
- ✓ Bromsbeläggen är rätt placerade.

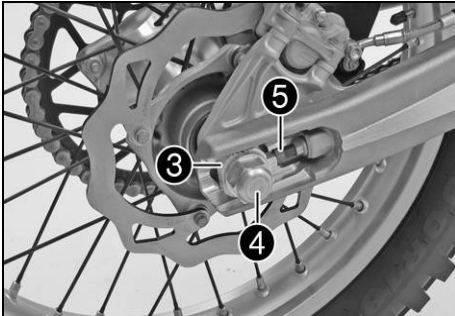

- Positionera kedjespännaren ③. Montera muttern ④ utan att dra åt den.
- Se till att kedjespännarna ③ ligger an mot justerskruvarna ⑤.
- Kontrollera kedjespänningen. (☛ s 51)
- Dra åt muttern ④.

Specifikation

Mutter hjulaxel bak	M20x1,5	80 Nm
---------------------	---------	-------

i Info
Tack vare kedjespännarens stora justeringsområde kan olika sekundära utväxlingsförhållanden köras med samma kedjelängd. Kedjespännarna ③ kan vridas 180°.

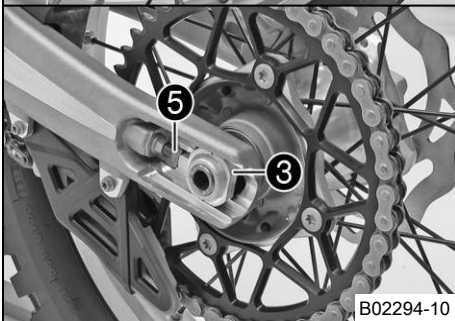

- Manövrera fotbromspedalen flera gånger tills bromsbeläggen ligger an mot bromsskivan och en tydlig tryckpunkt känns.

Efterarbete

- Ta bort motorcykeln från mc-lyften. (☛ s 37)

14.5 Kontrollera däckens skick

i Info
Montera endast däck som godkänts och/eller rekommenderats av KTM. Andra däck kan påverka köregenskaperna negativt. Däckens typ, skick och lufttryck påverkar motorcykelns köregenskaper. Fram- och bakhjul ska alltid ha däck med likartat profilmönster. Slitna däck påverkar köregenskaperna negativt, i synnerhet på våt körbana. Vid konstant körning på vägar ökar däckslitaget kraftigt, profildjupet och däckens allmänna skick måste kontrolleras oftare.

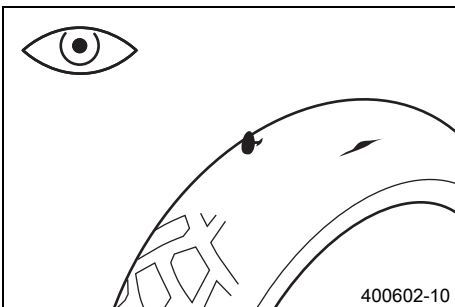

- Kontrollera fram- och bakhjulets däck med avseende på snittskador, föremål som fastnat eller andra skador.
 - » Om däcket har snittskador, om föremål fastnat eller om det har andra skador:
 - Byt däck.
- Kontrollera mönsterdjupet.

i Info
Beakta gällande bestämmelser angående mönsterdjupet.

Minsta mönsterdjup	≥ 2 mm
--------------------	--------

- » Om mönsterdjupet är för litet:
 - Byt däck.
- Kontrollera däckens ålder.

**Info**

Däckens tillverkningsdatum anges för det mesta på däcken och består av fyra siffror. De två första siffrorna anger tillverkningsveckan och de två sista tillverkningsåret.
KTM rekommenderar ett däckbyte senast efter 5 år, oberoende av däckens slitage.

- » Om däcken är äldre än 5 år:
 - Byt däck.

14.6 Kontrollera lufttrycket i däcken**Info**

För lågt däcktryck ökar däckets slitage och leder till överhettning.
Korrekt däcktryck säkerställer bästa möjliga körkomfort och ökar däckens livslängd.

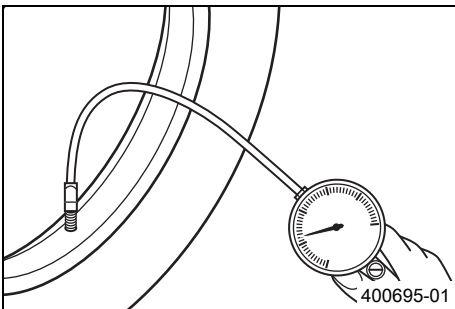

- Ta bort skyddshättan.
- Kontrollera lufttrycket när däcken är kalla.

Däcktryck terräng	
fram	0,9 bar
bak	0,7 bar

Däcktryck, väg (EU/AU)	
fram	1,5 bar
bak	1,5 bar

- » Om däcktrycket inte överensstämmer med specifikationen:
 - Korrigera däcktrycket.
- Sätt tillbaka skyddshättan.

14.7 Kontrollera ekrarnas spänning**Varning**

Risk för olyckor Instabila köregenskaper på grund av felaktig ekerspänning.

- Se till att ekerspänningen är korrekt. (Din auktoriserade KTM-verkstad hjälper gärna till.)

**Info**

En lös eker gör att hjulet kommer ur balans. Inom kort tid kommer ytterligare ekrar att lossna.
Om ekrarna är för hårt spända kan de rivas av på grund av lokal överbelastning.
Kontrollera ekerspänningen regelbundet, i synnerhet på en ny motorcykel.

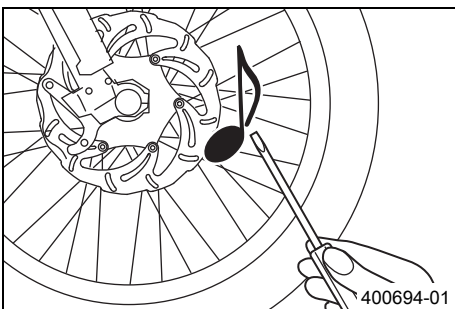

- Slå kort på varje eker med bladet på en skruvmejsel.

**Info**

Ljutfrekvensen är beroende av ekers längd och diameter.
Olika ljutfrekvens från ekrar med samma längd och diameter tyder på att de är olika spända.

Ett ljusst ljud ska höras.

- » Om ekrarna är olika spända:
 - Korrigera ekrarnas spänning. 🛠️
- Kontrollera ekrarnas åtdragningsmoment.

Specifikation

Ekerniplar	M4,5	6 Nm
------------	------	------

Momentnyckel med flera insatser i en sats (58429094000)

15.1 Demontera batteri ↘

- Varning**
Risk för personskador Batterier innehåller skadliga ämnen.
- Förvara batterier utom räckhåll för barn.
 - Undvik gnistor och öppen låga i närheten av batteriet.
 - Ladda endast i väl ventilerade lokaler.
 - Håll minst minimiavstånd till brännbara ämnen vid laddningen.
 Minimiavstånd 1 m
 - Djupurladdade batterier med spänning under 9 volt får inte längre laddas upp. De måste omhändertas för avfallshantering.

Förarbete

- Palla upp motorcykeln på mc-lyften. (☞ s 37)
- Fäll upp sadeln. (☞ s 45)
- Demontera fjäderbenet. ↘ (☞ s 44)

Huvudarbete

- Ta bort skruven ①.
- Ta av fästblecket ②.

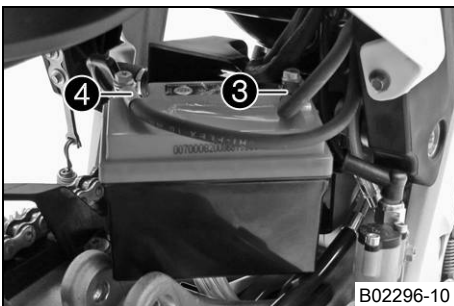
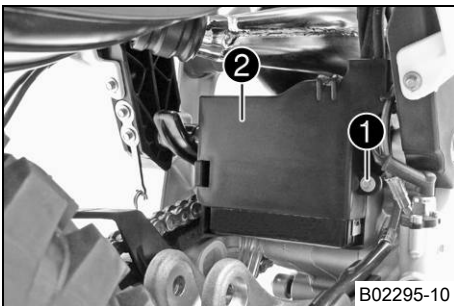

- Ta ut batteriet ur batterifacket.
- Lossa minuskabeln ③ från batteriet.
- Lossa pluskabeln ④ från batteriet.

15.2 Montera batteriet ↘

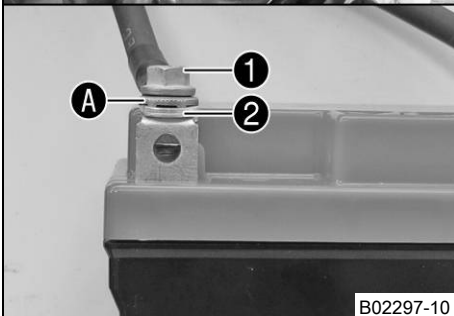
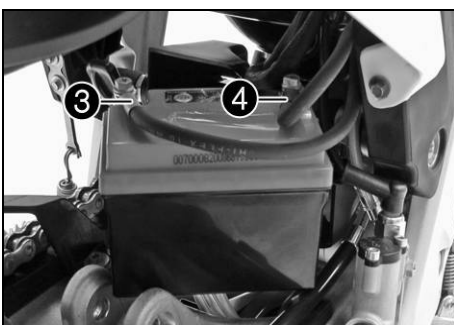
**Huvudarbete**

- Sätt pluskabeln ③ på plats, sätt dit skruven och dra åt.

Specifikation

Skruv batteripol	M5	2,5 Nm
------------------	----	--------

- Sätt minuskabeln ④ på plats, sätt dit skruven och dra åt.

Specifikation

Skruv batteripol	M5	2,5 Nm
------------------	----	--------

Batteri (HJTZ5S-FP) (☞ s 97)

i Info

Kontaktbrickan A måste monteras mellan skruven ① och kabelskon ② med klorna nedåt.

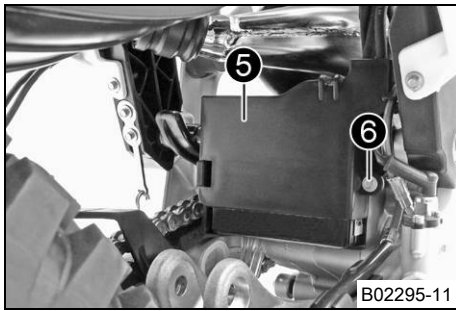

- Placera batteriet i batterifacket.

Info

Var försiktig när batterikabeln dras.

- Haka fast fästblecket **5**.
- Sätt i och dra åt skruven **6**.

Efterarbete

- Montera fjäderbenet.  (☞ s 44)
- Lås sadeln. (☞ s 45)
- Ta bort motorcykeln från mc-lyften. (☞ s 37)

15.3 Ladda batteriet

Varning

Risk för personskador Batterier innehåller skadliga ämnen.

- Förvara batterier utom räckhåll för barn.
- Undvik gnistor och öppen låga i närheten av batteriet.
- Ladda endast i väl ventilerade lokaler.
- Håll minst minimiavstånd till brännbara ämnen vid laddningen.
Minimiavstånd 1 m
- Djupurladdade batterier med spänning under 9 volt får inte längre laddas upp. De måste omhändertas för avfallshantering.

Varning

Miljörisker Batteriets komponenter och beståndsdelar skadar miljön.

- Släng inte batterier i hushållssoporna. Defekta batterier måste kasserars med hänsyn till miljön. Lämna in batteriet till din auktoriserade KTM-återförsäljare eller till återvinningscentralen.

Varning



Risk för miljöskador Miljöfarliga ämnen orsakar miljöskador.

- Oljor, fetter, filter, bränsle, rengöringsmedel, bromsvätska etc ska alltid tas omhand och lämnas in för avfallshantering enligt gällande bestämmelser.

Info

Batteriets laddningsnivå sjunker även när batteriet inte belastas. Laddningsnivå och laddningssätt är mycket viktiga för batteriets livslängd. Snabb uppladdning med hög laddningsström minskar livslängden. Om laddströmmen, laddspänningen eller laddtiden överskrider, förstörs batteriet. När batteriet tömts genom startförsök ska det laddas direkt. Om batteriet står urladdat under en längre tid utsätts det för en djup urladdning och förstörs. Batteriet är underhållsfritt.

Förarbete

- Palla upp motorcykeln på mc-lyften. (☞ s 37)
- Fäll upp sadeln. (☞ s 45)
- Demontera fjäderbenet.  (☞ s 44)
- Demontera batteriet.  (☞ s 71)

**Huvudarbete**

- Anslut batteriladdaren till batteriet. Slå på laddaren.

Batteriladdare (58429074000)

Laddaren kan även användas för att testa vilospänningen, batteriets startförmåga och generatoren. Batteriet kan inte överladdas med denna laddare.

i Info

Ladda endast batteriet med den angivna laddaren.
Beakta anvisningarna i den förpackning som bifogas batteriet.

- Stäng av batteriladdaren efter laddningen och dra ut den från batteriet.

Specifikation

Laddningsström, laddningsspänning och laddningstid får inte överskridas.

Ladda upp batteriet med jämna mellanrum om motorcykeln inte körs	3 månader
--	-----------

Efterarbete

- Montera batteriet. (☞ s 71)
- Montera fjäderbenet. (☞ s 44)
- Lås sadeln. (☞ s 45)
- Ta bort motorcykeln från mc-lyften. (☞ s 37)

15.4 Byta huvudsäkring**! Varning**

Brandrisk När felaktiga säkringar används kan elsystemet överbelastas.

- Använd endast säkringar med korrekt amperetal. Säkringar får aldrig förbikopplas eller repareras.

i Info

Huvudsäkringen skyddar alla elektriska förbrukare i fordonet. Den sitter i startreläets hus under sadeln.

Förarbete

- Stäng av alla strömförbrukare och motorn.
- Fäll upp sadeln. (☞ s 45)

Huvudarbete

- Ta av skyddshättan ①.

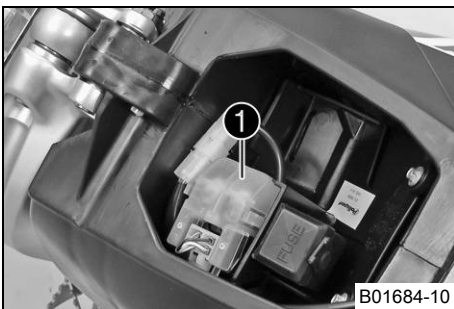

B01684-10

- Ta bort den defekta huvudsäkringen ②.

i Info

När smältråden **A** är bruten är säkringen defekt.
Inne i startreläet finns en reservsäkring ③.

- Sätt i en ny huvudsäkring.

Säkring (58011109110) (☞ s 97)

- Kontrollera elsystemets funktion.

i Tips

Sätt i en ny reservsäkring så att en sådan finns till hands.

- Sätt på skyddshättan.

Efterarbete

- Lås sadeln. (☞ s 45)

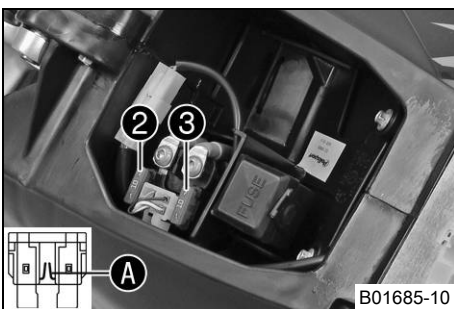

B01685-10

15.5 Byta säkringar till de enskilda strömförbrukarna

**Info**

Säkringslådan med de enskilda förbrukarnas säkringar sitter i under sadeln.

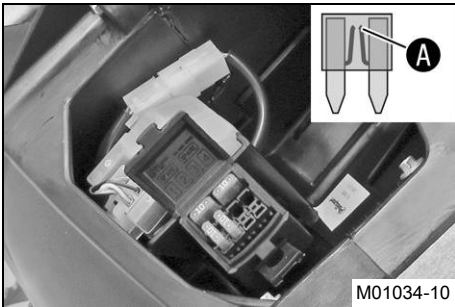
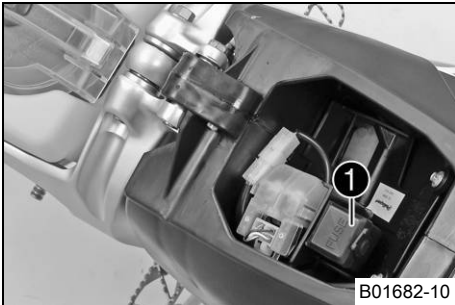
**Förarbete**

- Stäng av alla strömförbrukare och motorn.
- Fäll upp sadeln. (☛ s 45)

Huvudarbete

- Öppna säkringslådans lock ①.

- Ta bort den defekta säkringen.

Specifikation

Säkring 1 - 10 A - signalhorn, bromsljus, körriktningsvisare, hastighetsmätare
--

Säkring 2 - 10 A - kylarfläkt

Säkringar res - 10 A - reservsäkringar

**Info**

När smälttråden ① är bruten är säkringen defekt.

**Varning**

Brandrisk När felaktiga säkringar används kan elsystemet överbelastas.

- Använd endast säkringar med korrekt amperetal. Säkringar får aldrig förbikopplas eller repareras.

- Sätt i en reservsäkring med passande amperetal.

Säkring (75011088010) (☛ s 97)

**Tips**

Sätt i en ny reservsäkring i säkringslådan så att den finns till hands vid behov.

- Kontrollera att förbrukaren fungerar.
- Stäng säkringslådans lock.

Efterarbete

- Lås sadeln. (☛ s 45)

15.6 Demontera strålkastarmasken med strålkastaren

Förarbete

- Stäng av alla strömförbrukare och motorn.



Huvudarbete

- Häng ut bromsledningen och kabelhärvan **1**.
- Lossa gummibanden **2**. Skjut upp strålkastarmasken och fäll den framåt.

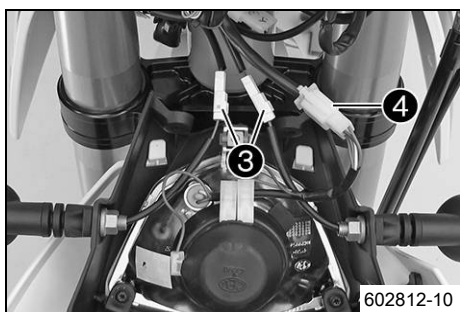
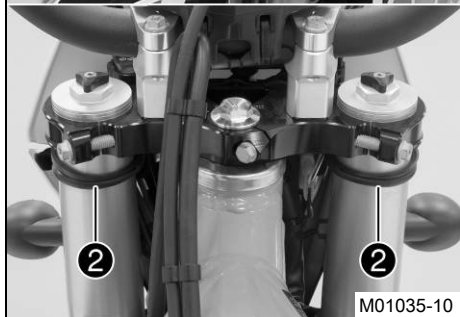

- Dra ut stickanslutningarna **3** till körriktningvisarna och **4** strålkastaren.

15.7 Montera strålkastarmasken med strålkastaren

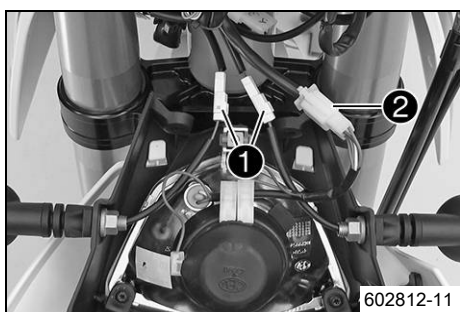

Huvudarbete (EU/AU)

- Koppla ihop stickanslutningarna **1** till körriktningvisarna och **2** strålkastaren.

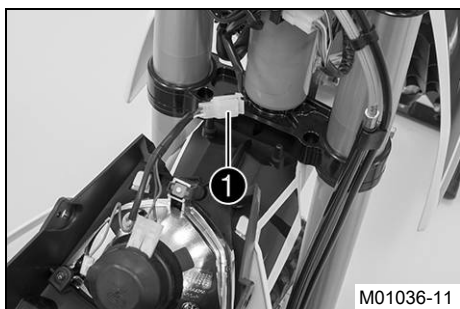

(US)

- Anslut strålkastarens stickkontakt **1**.

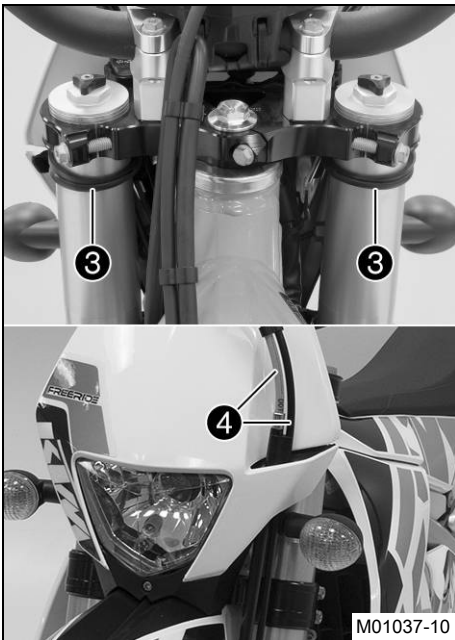

- Sätt strålkastarmasken på plats och fixera med gummiband ③.
- ✓ Piggarna på skärmen hakar i strålkastarmasken.
- Haka i bromsledningen och kabelstammen ④.

Efterarbete

- Kontrollera strålkastarinställningen. (☛ s 77)

15.8 Byta strålkastarlampa

Observera

Skador på reflektorn Minskad lyskraft.

- Fett på lampans glaskolv förångas i värmen och fastnar på reflektorn. Gör rent glaskolven innan den monteras och se till att den hålls fri från fett.

Förarbete

- Stäng av alla strömförbrukare och motorn.
- Demontera strålkastarmasken med strålkastaren. (☛ s 74)

Huvudarbete

- Skruva gummihättan ① tillsammans med den underliggande lamphållaren motsols till anslag och lyft upp den.
- Dra ut lamphållaren ② för positionsljuset ur reflektorn.

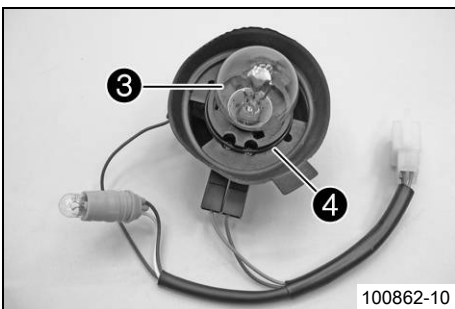
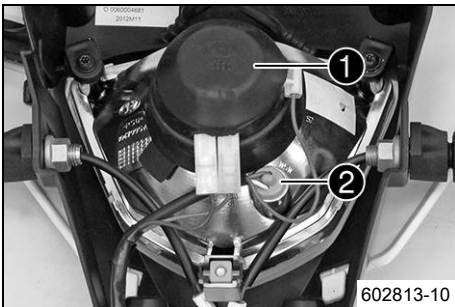

- Tryck in strålkastarlampen ③ lätt i lamphållaren, vrid motsols till anslag och dra ut den.
 - Sätt in en ny strålkastarlampa.
- Strålkastare (S2 / sockel BA20d) (☛ s 97)
- Sätt in gummihättan med lamphållaren i reflektorn och vrid medsols till anslag.



Info

Se till att O-ringen ④ sitter korrekt.

- Sätt in positionsljusets lamphållare i reflektorn.

Efterarbete

- Montera strålkastarmasken med strålkastaren. (☛ s 75)
- Kontrollera strålkastarinställningen. (☛ s 77)

15.9 Byta lampa för körriktningvisaren (EU/AU)

Observera

Skador på reflektorn Minskad lyskraft.

- Fett på lampans glaskolv förångas i värmen och fastnar på reflektorn. Gör rent glaskolven innan den monteras och se till att den hålls fri från fett.

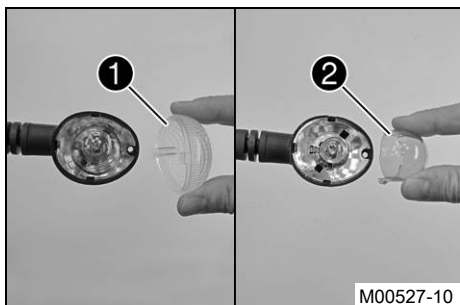
**Huvudarbete**

- Ta bort skruven på körriktningvisarens baksida.
- Ta försiktigt bort strålkastarglaset ①.
- Tryck försiktigt ihop det orangefärgade skyddet ② vid piggarna och ta bort det.
- Tryck in körriktningvisarlampan lätt i hållaren, vrid moturs ca 30° och dra ut den ur hållaren.

i Info

Vidrör inte reflektorn med fingrarna och se till att det inte kommer fett på den.

- Tryck in den nya körriktningvisarlampan lätt i hållaren och vrid den medurs så långt det går.

Körriktningvisare (R10W / sockel BA15s) (☛ s 97)

- Montera det orangefärgade skyddet.
- Sätt strålkastarglaset på plats.
- Sätt dit skruven och skruva den först moturs tills den hakar i gängorna med ett litet hopp. Dra åt skruven lätt.

Efterarbete

- Kontrollera att körriktningvisarna fungerar.

15.10 Kontrollera strålkastarinställningen

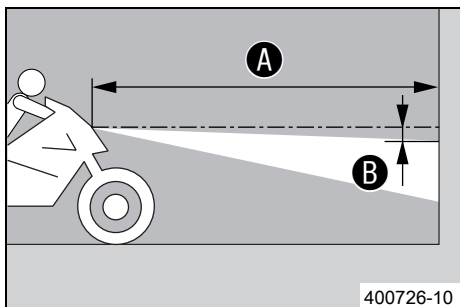

- Ställ fordonet på ett vågrätt underlag framför en ljus vägg och rita ett märke i höjd med strålkastarens mitt.
- Rita ett annat märke på avstånd B under det första märket.

Specifikation

Avstånd B 5 cm

- Ställ upp fordonet lodrätt framför väggen på avståndet A.

Specifikation

Avstånd A 5 m

- Nu sätter sig föraren på motorcykeln.
- Tänd halvljuset.
- Kontrollera strålkastarinställningen.

För en motorcykel med förare ska gränsen mellan ljust och mörkt område befinna sig exakt på det nedre märket.

- » Om gränsen mellan ljust och mörkt område inte överensstämmer med specifikationen:
 - Ställ in strålkastarens räckvidd. (☛ s 78)

15.11 Ställa in strålkastarens räckvidd

**Förarbete**

- Kontrollera strålkastarinställningen. (☛ s 77)

Huvudarbete

- Ställ in strålkastarens räckvidd genom att vrida på skruven ①.

Specifikation

För en motorcykel med förare ska gränsen mellan ljust och mörkt område befinna sig exakt på det nedre märket (enligt avsnittet Kontrollera strålkastarens inställning).

i Info

Vridning medsols ger längre räckvidd, vridning motsols ger kortare räckvidd.
Viktförändring kan eventuellt leda till att strålkastarens räckvidd måste korrigeras.

15.12 Byta hastighetsmätarens batteri

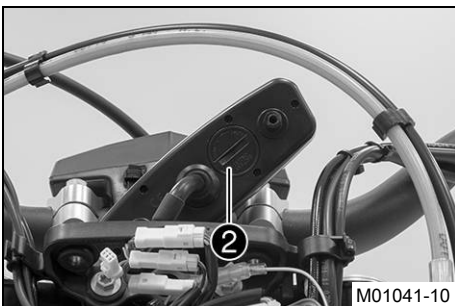
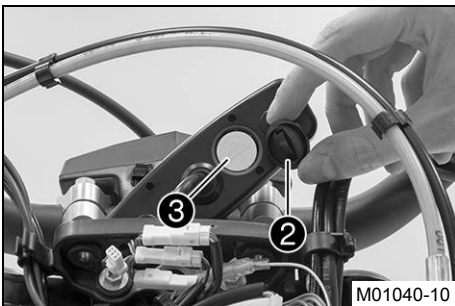
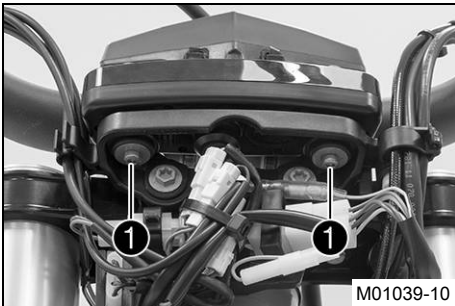
**Förarbete**

- Stäng av alla strömförbrukare och motorn.
- Demontera strålkastarmasken med strålkastaren. (☛ s 74)

Huvudarbete

- Ta bort skruvarna ①.
- Dra ut hastighetsmätaren uppåt ur hållaren.

- Vrid skyddet ② motsols med ett mynt tills det tar stopp och ta av locket.
- Ta bort hastighetsmätarens batteri ③.
- Sätt i ett nytt batteri med texten vänd utåt.

Hastighetsmätarbatteri (CR 2032) (☛ s 97)

- Kontrollera att skyddets o-ring sitter rätt.

- Sätt skyddet ② på plats och vrid det medsols med ett mynt tills det tar stopp.
- Tryck på en valfri knapp på hastighetsmätaren.
✓ Hastighetsmätaren aktiveras.
- Sätt hastighetsmätaren på plats i hållaren.
- Sätt dit skruvarna och brickorna och dra åt skruvarna.

Efterarbete

- Montera strålkastarmasken med strålkastaren. (☛ s 75)
- Kontrollera strålkastarinställningen. (☛ s 77)
- Ställ in hastighetsmätaren. (☛ s 18)

16.1 Kylsystem



Vattenpumpen ① i motorn sörjer för en tvångscirkulation av kylvätskan. Vid uppvärmning stiger trycket i kylsystemet. Detta tryck regleras av en ventil i kylarlocket ②. Den angivna kylvätsketemperaturen kan därför tillåtas utan att funktionsstörningar uppstår.

120 °C

Kylningen fås av fartvinden.

Lägre körhastighet ger lägre kyleffekt. Smutsiga kylarlameller minskar också kyleffekten.

Kylarfläkten ger extra kylning. Denna styrs av en termobrytare.

16.2 Kontrollera frostskyddet och kylvätskenivån

 **Varning**

Risk för skällskador När motorcykeln körs blir kylvätskan mycket varm och dessutom trycksatt.

- Öppna inte kylare, kylslangar eller andra komponenter i kylsystemet när motorn är driftsvarm. Vänta tills motorn och kylsystemet har svalnat. Om skällskador uppstår ska de drabbade ställena spolas med ljummet vatten.

 **Varning**

Brandrisk Kylvätskan är giftig och hälsovådlig.

- Se till att kylvätskan inte kommer i kontakt med hud, ögon eller kläder. Vid ögonkontakt ska ögonen spolas med vatten omedelbart. Uppsök läkare. Tvätta genast av kontaminerade hudområden med tvål och vatten. Om man har svält kylvätska måste man genast uppsöka läkare. Byt kläder som är kontaminerade med bränslet. Se till att förvara kylvätskan utom räckvidd från barn.

Krav

Motorn är kall.

- Ställ motorcykeln på en vågrät yta.
- Ta bort kylarlocket.
- Kontrollera kylvätskans frostskydd.

-25... -45 °C

» Om kylvätskans frostskydd inte överensstämmer med specifikationen:

- Korrigera kylvätskans frostskydd.

- Kontrollera kylvätskenivån i kylaren.

Kylvätskans nivå ① över kylamellerna.	10 mm
---------------------------------------	-------

» Om kylvätskenivån inte överensstämmer med specifikationen:

- Korrigera kylvätskenivån.

Kylvätska (☛ s 102)

- Montera kylarlocket.

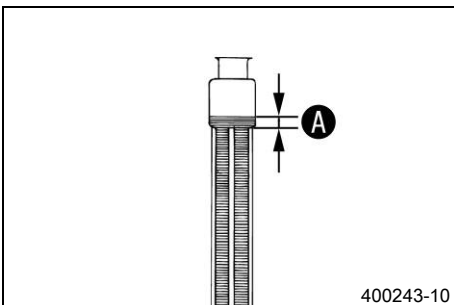

400243-10

16.3 Kontrollera kylvätskenivån

Varning

Risk för skållskador När motorcykeln körs blir kylvätskan mycket varm och dessutom trycksatt.

- Öppna inte kylare, kylslangar eller andra komponenter i kylsystemet när motorn är driftsvarm. Vänta tills motorn och kylsystemet har svalnat. Om skållskador uppstår ska de drabbade ställena spolas med ljummet vatten.

Varning

Brandrisk Kylvätskan är giftig och hälsovådlig.

- Se till att kylvätskan inte kommer i kontakt med hud, ögon eller kläder. Vid ögonkontakt ska ögonen spolas med vatten omedelbart. Uppsök läkare. Tvätta genast av kontaminerade hudområden med tvål och vatten. Om man har svält kylvätska måste man genast uppsöka läkare. Byt kläder som är kontaminerade med bränslet. Se till att förvara kylvätskan utom räckvidd från barn.

Krav

Motorn är kall.

- Ställ motorcykeln på en vågrät yta.
- Ta bort kylarlocket.
- Kontrollera kylvätskenivån i kylaren.

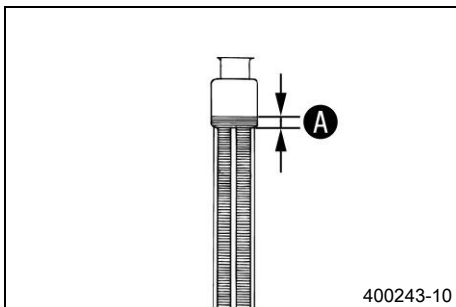

Kylvätskans nivå **A** över kyllemellerna.

10 mm

» Om kylvätskenivån inte överensstämmer med specifikationen:

- Korrigera kylvätskenivån.

Kylvätska (☛ s 102)

- Montera kylarlocket.

16.4 Tappa av kylvätska ☛

Varning

Risk för skållskador När motorcykeln körs blir kylvätskan mycket varm och dessutom trycksatt.

- Öppna inte kylare, kylslangar eller andra komponenter i kylsystemet när motorn är driftsvarm. Vänta tills motorn och kylsystemet har svalnat. Om skållskador uppstår ska de drabbade ställena spolas med ljummet vatten.

Varning

Brandrisk Kylvätskan är giftig och hälsovådlig.

- Se till att kylvätskan inte kommer i kontakt med hud, ögon eller kläder. Vid ögonkontakt ska ögonen spolas med vatten omedelbart. Uppsök läkare. Tvätta genast av kontaminerade hudområden med tvål och vatten. Om man har svält kylvätska måste man genast uppsöka läkare. Byt kläder som är kontaminerade med bränslet. Se till att förvara kylvätskan utom räckvidd från barn.

Krav

Motorn är kall.

- Ställ upp motorcykeln lodrätt.
- Ställ en lämplig behållare under vattenpumpens lock.
- Ta bort skruven **1**. Ta bort kylarlocket **2**.
- Låt kylvätskan rinna ut helt.
- Sätt i skruven **1** och en ny tätningring och dra åt den.

Specifikation

Avtappningsskruv vattenpumplock

M10x1

15 Nm

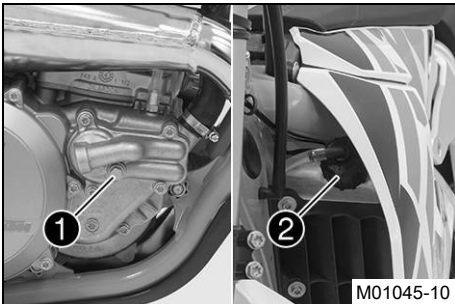

16.5 Fylla på kylvätska ↗

Varning**Brandrisk** Kylvätskan är giftig och hälsovådlig.

- Se till att kylvätskan inte kommer i kontakt med hud, ögon eller kläder. Vid ögonkontakt ska ögonen spolas med vatten omedelbart. Uppsök läkare. Tvätta genast av kontaminerade hudområden med tvål och vatten. Om man har svält kylvätska måste man genast uppsöka läkare. Byt kläder som är kontaminerade med bränslet. Se till att förvara kylvätskan utom räckvidd från barn.

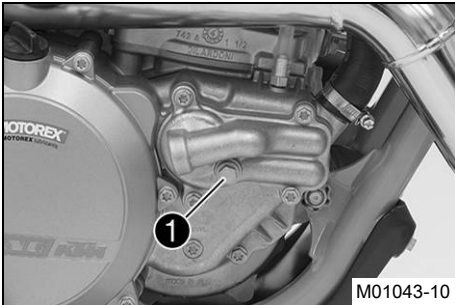
**Huvudarbete**

- Se till att skruven ① är fast åtdragen.
- Ställ upp motorcykeln lodrätt.
- Fyll på kylvätska i kylaren tills den är full.

Kylvätska	0,9 l	Kylvätska (☞ s 102)
-----------	-------	---------------------

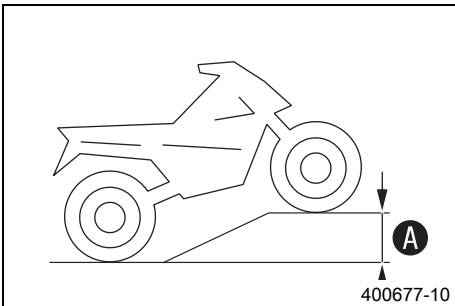

- Ställ fordonet i läget som visas på bilden och se till att det inte kan rulla iväg. Höjdskillnaden A måste uppnås.

Specifikation

Höjdskillnad A	75 cm
----------------	-------

i Info

För att all luft ska kunna komma ut ur kylsystemet måste fordonet lyftas upp framtill. Ett dåligt avluftat kylsystem ger mindre kyleffekt och kan göra att motorn blir överhettad.

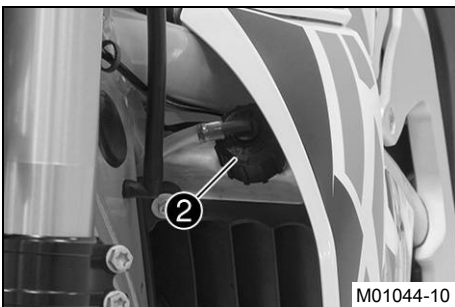

- Ställ fordonet på en vågrät yta igen.
- Fyll på kylvätska i kylaren tills den är full.
- Montera kylarlocket ②.
- Låt motorn gå varm.

Efterarbete

- Kontrollera kylvätskenivån. (☞ s 80)

17.1 Kontrollera gasvajers spel

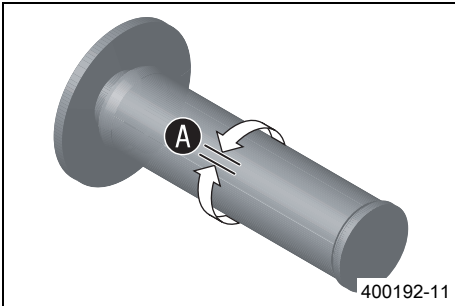

- Kontrollera att gashandtaget går lätt.
- Ställ styret i läget för körning rakt framåt. Vrid gashandtaget lätt fram och tillbaka för att bestämma gasvajers spel **A**.

Gasvajer, spel	2... 3 mm
----------------	-----------

- » Om gasvajers spel inte överensstämmer med specifikationen:
 - Ställ in gasvajers spel. ↘ (☞ s 82)



Fara

Risk för förgiftning Avgaser är giftiga och kan leda till medvetslöshet och dödsfall.

- När motorn går krävs en tillräckligt kraftig ventilation. Motorn får inte startas eller köras i slutna utrymmen utan lämplig utsugning.

- Starta motorn och låt den gå på tomgång. Vrid styret fram och tillbaka över hela styrområdet.

Tomgångsvarvtalet får inte förändras.

- » Om tomgångsvarvtalet förändras:
 - Ställ in gasvajers spel. ↘ (☞ s 82)

17.2 Ställa in gasvajers spel ↘

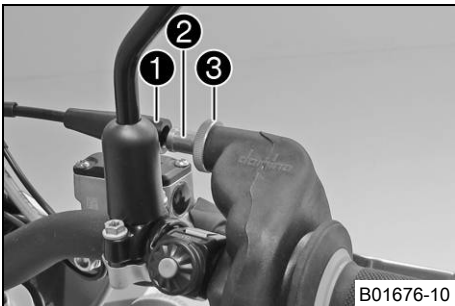

Förarbete

- Fäll upp sadeln. (☞ s 45)
- Demontera bränsletanken. ↘ (☞ s 49)
- Kontrollera gasvajers dragning. (☞ s 54)

Huvudarbete

- Ställ styret i läget för körning rakt framåt.
- Skjut tillbaka **1** manschetten.
- Se till att gasvajers hölje är inskjuten så långt det går i justerskruven **2**.
- Lossa muttern **3**.
- Vrid justerskruven **2** så att gasvajern har spel **A** vid gashandtaget.

Specifikation

Gasvajer, spel	2... 3 mm
----------------	-----------

- Dra åt muttern **3**.
- Skjut på manschetten **1**.
- Kontrollera att gashandtaget går lätt.

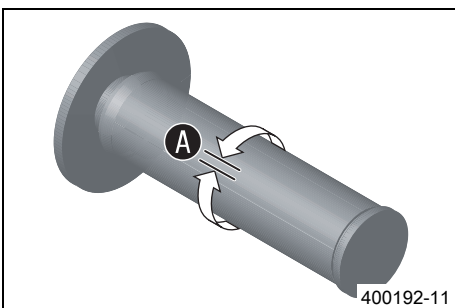

Efterarbete

- Kontrollera gasvajers spel. (☞ s 82)
- Montera bränsletanken. ↘ (☞ s 49)
- Lås sadeln. (☞ s 45)

17.3 Förgasare - tomgång

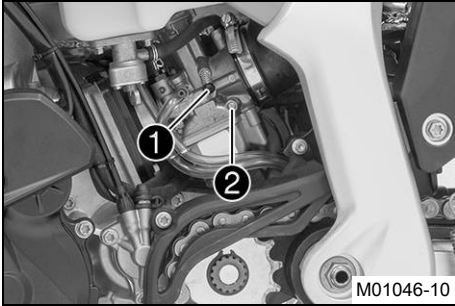

Tomgångsinställningen på förgasaren påverkar fordonets startförmåga, tomgången och reaktionen vid gaspådrag. En motor med korrekt inställd tomgång är lättare att starta än en motor med felaktigt inställd tomgång.

i Info

Förgasaren och dess delar utsätts för ökat slitage p.g.a motorns vibrationer. Slitage kan leda till funktionsfel.

Förgasaren är inställd på följande värden från fabrik.

Höjd över havet	500 m
Omgivningstemperatur	20 °C

Blyfri bensin (95 oktan) blandad med 2-takts motorolja (1:80) (☞ s 102)

Tomgångsvarvtalet ställs in med justerskruven ①.

Tomgångsblandningen ställs in med tomgångsreglerskruven ②.

Tomgångsområde A

Drift med stängt gasspjäll. Detta område påverkas av justerskruven ① och tomgångsreglerskruven ②.

Övergångsområde B

Motorns egenskaper när gasspjället är öppet. Detta område påverkas av tomgångsmunstycket och av gasspjällets form.

Om motorn hackar och har kraftig rökutveckling när gasspjället öppnas, trots att tomgångs- och dellastinställningarna är bra, och om full effekt kommer plötsligt vid högre varvtal beror det på att förgasaren för fett reglerad eller att flottörnivån är för hög eller att flottörens nålventil är otät.

Dellastområde C

Drift med delvis öppet gasspjäll. Detta område påverkas av munstycksnålens form och läge. I det nedre området påverkas motorinställningen av tomgångsinställningen och i det övre området av huvudmunstycket.

Om motorn vid acceleration med delvis öppet gasspjäll endast går med hackande effekt måste munstycksnålen sänkas med ett hack. Om motorn ringer, särskilt vid acceleration, när den kommer i vartalsområdet runt full effekt måste munstycksnålen höjas. Om det som beskrivs ovan uppstår i tomgång eller strax däröver och om uteffekten är hackande ska tomgångssystemet ställas in magrare och om motorn ringer ska det ställas in fetare.

Fullastområde D

Drift vid öppet gasspjäll (fullgas). Detta område påverkas av huvudmunstycket och munstycksnålen.

Om isolatorn på ett nytt tändstift är mycket ljus eller vit efter en kort körning med fullt gaspådrag eller om motorn ringer måste ett större huvudmunstycke sättas in. Om isolatorn är mörkbrun eller sotig måste ett mindre huvudmunstycke sättas in.

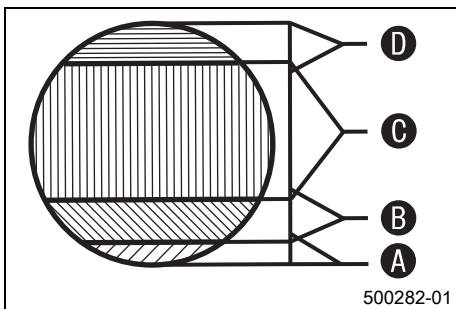

17.4 Förgasare - ställa in tomgång ☞

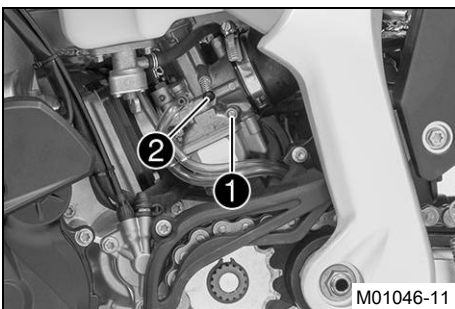

- Skruva in tomgångsskruven ① till stopp och skruva till den specificerade grundinställningen.

Specifikation

Tomgångsreglerskruv	
öppen	2,0 varv

- Låt motorn gå tills den är varm.

Specifikation

Varmkörningstid	≥ 5 min
-----------------	---------



Fara

Risk för förgiftning Avgaser är giftiga och kan leda till medvetslöshet och dödsfall.

- När motorn går krävs en tillräckligt kraftig ventilation. Motorn får inte startas eller köras i slutna utrymmen utan lämplig utsugning.

- Ställ in tomgångsvarvtalet med justerskruven ②.

Specifikation

Chokefunktionen är avaktiverad – Chokeknappen har tryckts in till stoppläget.
(☛ s 15)

Tomgångsvarvtal	1 400... 1 500 v/min
-----------------	----------------------

- Skruva tomgångsskruven ① långsamt medsols tills tomgångsvarvtalet börjar sjunka.
- Markera läget och skruva sedan tomgångsreglerskruven långsamt motsols tills tomgångsvartalet skjunker igen.
- Ställ in punkten med det högsta tomgångsvarvtalet mellan dessa båda lägen.

i Info

Om varvtalet då skulle öka väsentligt ska tomgångsvarvtalet reduceras till den normala nivån igen och ovanstående arbetssteg göras om.
Om man inte får ett bra resultat med metoden som beskrivs här kan det bero på att tomgångsmunstycket är feldimensionerat.
Om tomgångsreglerskruven är inskruvad till stopp och ingen varvtalsförändring uppstod måste ett mindre tomgångsmunstycke sättas in.
Efter munstycksbytet ska inställningsarbetet tas om från början.
Vid större förändringar i utomhustemperaturen och extremt olika höjdlägen ska tomgångsvarvtalet ställas in på nytt.

17.5 Tömna förgasarens flottörkammare ↘

! Fara

Brandrisk Bränslet är lättantändligt.

- Fyll inte på bränsle i närheten av öppen eld eller brinnande cigaretter. Stäng alltid av motorn när du ska fylla på bränsle. Se till att inget bränsle spills på heta fordonsdelar. Torka genast bort utspillt bränsle.
- Bränslet i bränsletanken expanderar vid uppvärmning och kan tränga ut om tanken är för full. Observera uppgifterna för tankning.

! Varning

Risk för förgiftning Bränsle är giftigt och hälsovådligt.

- Se till att bränslet inte kommer i kontakt med hud, ögon eller kläder. Andas inte in bensinångor. Vid ögonkontakt ska ögonen spolats med vatten omedelbart. Uppsök läkare. Tvätta genast av kontaminerade hudområden med tvål och vatten. Om man har svält bränsle måste man genast uppsöka läkare. Byt kläder som är kontaminerade med bränslet. Bränslet ska förvaras enligt föreskrift i en dunk och på behörigt avstånd från barn.

☀ Varning

Risk för miljöskador Icke fackmässig hantering av bränsle innebär risk för miljöskador.

- Bränslet får inte hamna i grundvattnet, marken eller avloppssystemet.

i Info

Utför dessa arbeten när motorn är kall.
Vatten i flottörkammaren leder till funktionsfel.

Förarbete

- Vrid vredet ① på bränslekranen till läget **OFF**. (Bild C00897-10☛ s 15)
- ✓ Inget bränsle kan då rinna från bränsletanken till förgasaren.

Huvudarbete

- Lägg en trasa under förgasaren för att samla upp uttrinnande bränsle.
- Ta bort låspluggen ②.
- Låt allt bränsle rinna ut.
- Sätt i och dra åt låspluggen.

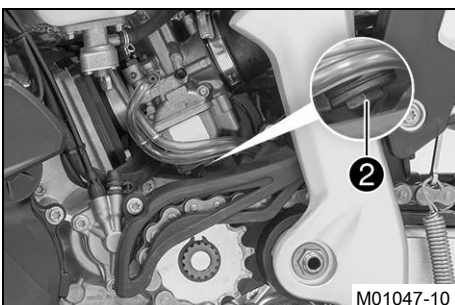

17.6 Kontrollera växelspakens utgångsläge

i Info

Vid körning får växelspaken inte ligga an mot stöveln i normalläget. Om växelspaken ständigt ligger an mot stöveln överbelastas växellådan.

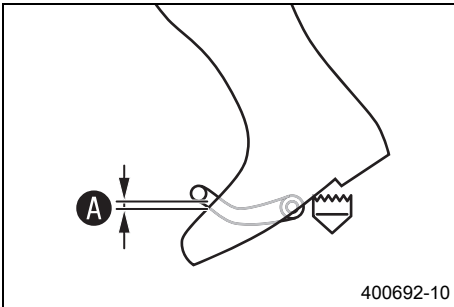

- Sätt dig på fordonet i körposition och mät avstånd **A** mellan stövelns övre kant och växelspaken.

Avstånd mellan växelspaken och stövelns övre kant	10... 20 mm
---	-------------

- » Om avståndet inte överensstämmer med specifikationen:
 - Ställ in växelspakens utgångsläge. ↗ (s 85)

17.7 Ställa in växelspakens utgångsläge ↗

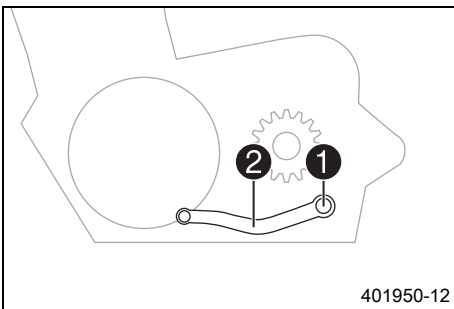

- Ta bort skruven **1** med brickan och ta av växelspaken **2**.

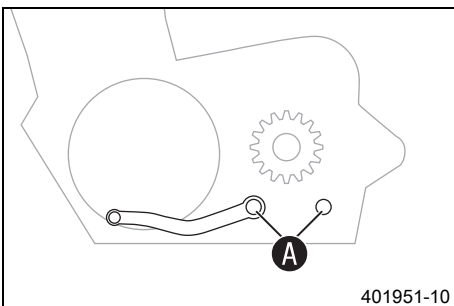

- Gör rent kuggarna **A** på växelspaken och kopplingsaxeln.
- Placera växelspaken **2** i önskat läge på kopplingsaxeln och se till att kuggarna greppar.

i Info

Inställningsområdet är begränsat. Växelspaken får inte beröra någon av fordonets komponenter vid växling.

- Sätt i skruven **1** med brickan och dra åt.

Specifikation

Skruv växelspak	M6	14 Nm	Loctite® 243™
-----------------	----	-------	---------------

18.1 Rengöra generatorm

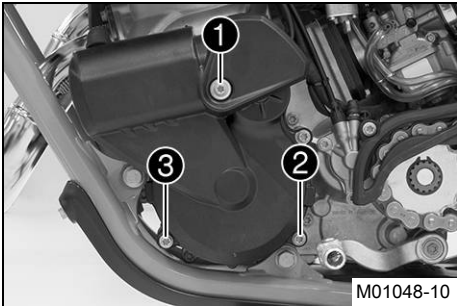

- Ta bort skruvarna ①, ② och ③.
- Ta av skyddet.

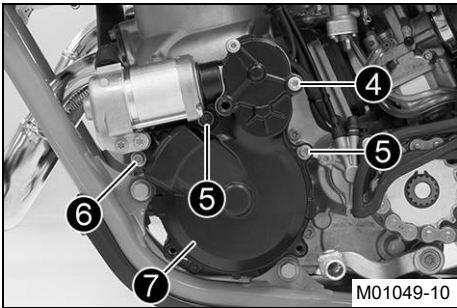

- Ta bort skruvarna ④, ⑤ och ⑥.
- Ta av generatorlocket ⑦.

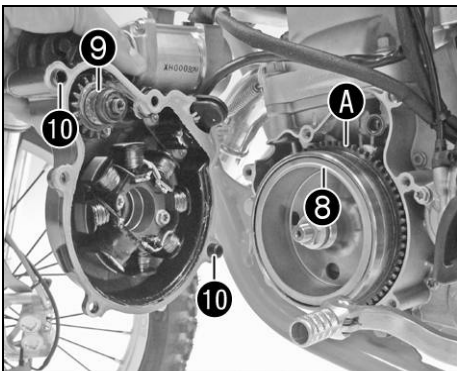

- Rengör generatorlocket och rotorn ⑧.
- Ta av Bendix ⑨ och gör rent.
- Smörj in kugghjulen A och tapparna B med fett.

Smörjmedel (T625) (☞ s 105)

- Montera Bendix ⑨.
- Sätt tätningen på plats.
- Kontrollera att passhylsorna ⑩ sitter ordentligt.
- Sätt generatorlocket ⑦ på plats.
- Sätt i och dra åt skruven ⑥.

Specifikation

Skruv generatorlock	M6x35	8 Nm
---------------------	-------	------

- Sätt i och dra åt skruvarna ⑤.

Specifikation

Skruv generatorlock	M6x16	8 Nm
---------------------	-------	------

- Sätt i och dra åt skruven ④.

Specifikation

Skruv generatorlock	M6x70	8 Nm
---------------------	-------	------

- Sätt skyddet på plats.
- Sätt i och dra åt skruven ③.

Specifikation

Skruv generatorlock	M6x35	8 Nm
---------------------	-------	------

- Sätt i och dra åt skruven ②.

Specifikation

Skruv generatorlock	M6x30	8 Nm
---------------------	-------	------

- Sätt i och dra åt skruven ①.

Specifikation

Skruv generatorlock	M6x25	8 Nm
---------------------	-------	------

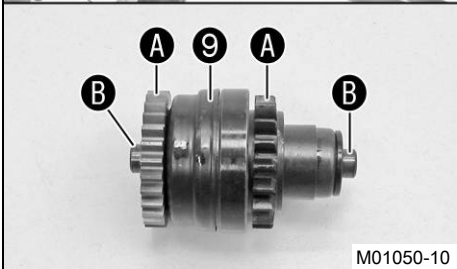

18.2 Kontrollera växellådsoljenivån

**Info**

Växellådsoljenivån måste kontrolleras när motorn är kall.

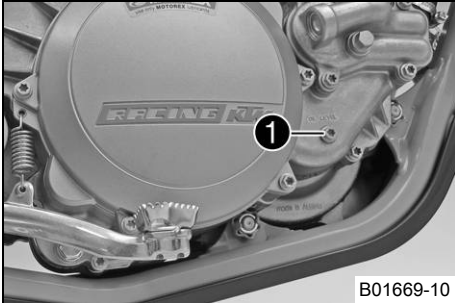

B01669-10

Förarbete

- Ställ motorcykeln på en vågrät yta.

Huvudarbete

- Ta bort skruven för kontroll av växellådsoljenivån ①.
- Kontrollera växellådsoljenivån.

En liten mängd växellådsolja måste rinna ut ur hålet.

» Om ingen växellådsolja rinner ut:

- Fyll på växellådsolja. 🛠️ (☞ s 88)

- Sätt i och dra åt skruven för kontroll av växellådsoljenivån.

Specifikation

Skruv för växellådsoljenivåkontroll	M6	10 Nm
-------------------------------------	----	-------

18.3 Byta växellådsolja 🛠️

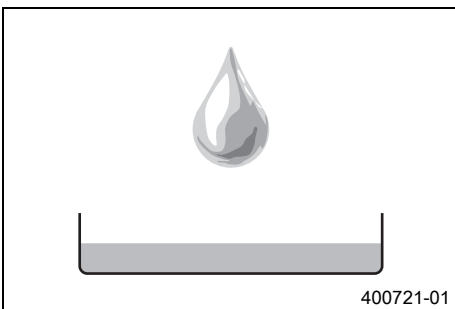

400721-01

- Tappa av växellådsoljan. 🛠️ (☞ s 87)

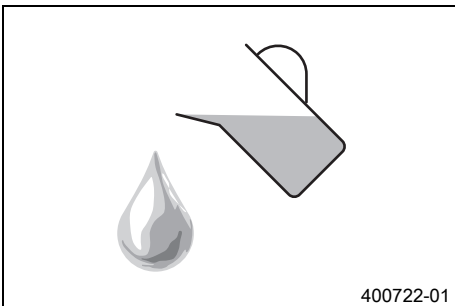

400722-01

- Fyll på växellådsolja. 🛠️ (☞ s 88)

18.4 Tappa av växellådsoljan 🛠️

**Varning**

Risk för skållskador Motoroljan och växellådsoljan blir mycket varma när motorcykeln körs.

- Använd lämpliga skyddskläder och skyddshandskar. Om skållskador uppstår ska de drabbade ställena spolas med ljummet vatten.

**Varning**

Risk för miljöskador Miljöfarliga ämnen orsakar miljöskador.

- Oljor, fetter, filter, bränsle, rengöringsmedel, bromsvätska etc ska alltid tas omhand och lämnas in för avfallshantering enligt gällande bestämmelser.

**Info**

Växellådsoljan ska tappas av när motorn är driftvarm.

Förarbete

- Ställ motorcykeln på en vågrät yta.

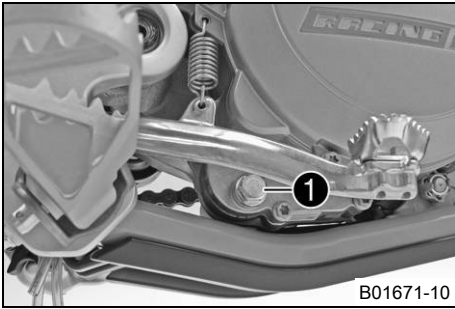

B01671-10

- Ställ en lämplig behållare under motorn.

Huvudarbete

- Ta bort magnetoljepluggen ①.
- Låt all växellådsolja rinna ut.
- Rengör magnetoljepluggen noggrant.
- Gör rent tätningsytan på motorn.
- Sätt i magnetoljepluggen ① och tätningsringen och dra åt.

Specifikation

Magnetplugg för avtappning av växellådsolja	M12x1,5	20 Nm
---	---------	-------

18.5 Fylla på växellådsolja

i Info

För litet växellådsolja eller lågkvalitativ växellådsolja leder till ökat slitage av motorn.

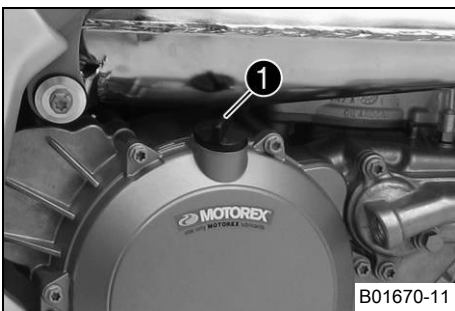

B01670-11

Huvudarbete

- Ta bort oljepåfyllningsskruven ① och fyll på växellådsolja.

Växellådsolja	0,80 l	Motorolja (15W/50) (☛ s 103)
---------------	--------	------------------------------

- Sätt i oljepåfyllningsskruven och skruva åt den.



Fara

Risk för förgiftning Avgaser är giftiga och kan leda till medvetslöshet och dödsfall.

- När motorn går krävs en tillräckligt kraftig ventilation. Motorn får inte startas eller köras i slutna utrymmen utan lämplig utsugning.

- Starta motorn och kontrollera att den är tät.

Efterarbete

- Kontrollera växellådsoljenivån. (☛ s 87)

18.6 Fylla på växellådsolja

i Info

För lite växellådsolja eller olja av sämre kvalitet leder till ökat slitage av växellådan. Växellådsolja ska fyllas på när motorn är kall.

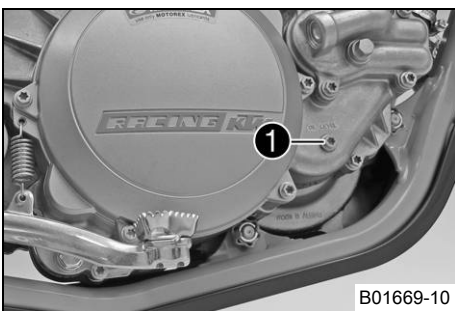

B01669-10

Förarbete

- Ställ motorcykeln på en vågrät yta.

Huvudarbete

- Ta bort kontrollskruven för växellådans oljenivå ①.

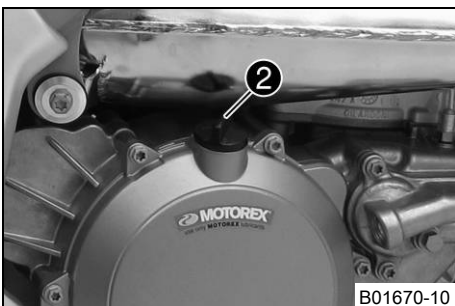

B01670-10

- Ta bort oljepåfyllningsskruven ②.
- Fyll på växellådsolja tills den rinner ut ur hålet vid kontrollskruven för växellådans oljenivå.

Motorolja (15W/50) (☛ s 103)

- Sätt dit och dra åt kontrollskruven för växellådans oljenivå.

Specifikation

Skruv för växellådsoljenivåkontroll	M6	10 Nm
-------------------------------------	----	-------

- Sätt i oljepåfyllningsskruven ② och dra åt den.
-

**Fara**

Risk för förgiftning Avgaser är giftiga och kan leda till medvetslöshet och dödsfall.

- När motorn går krävs en tillräckligt kraftig ventilation. Motorn får inte startas eller köras i slutna utrymmen utan lämplig utsugning.
-
- Starta motorn och kontrollera att den är tät.

19.1 Rengöra motorcykeln

Observera

Materialskada Skador och förstöring av komponenter genom högtryckstvätt.

- När fordonet görs rent med högtryckstvätt ska man undvika att rikta strålen mot elektriska komponenter, kontaktdon, vajrar, lager etc. Håll ett avstånd på minst 60 cm mellan högtrycksmunstycket och komponenten. För högt tryck kan leda till att delarna skadas eller förstörs.

**Varning**

Risk för miljöskador Miljöfarliga ämnen orsakar miljöskador.

- Oljor, fetter, filter, bränsle, rengöringsmedel, bromsvätska etc ska alltid tas omhand och lämnas in för avfallshantering enligt gällande bestämmelser.

**Info**

Rengör motorcykeln med jämna mellanrum. På så sätt behåller den sitt värde och utseende under en lång tid. Undvik direkt solinstrålning på motorcykeln när du rengör den.

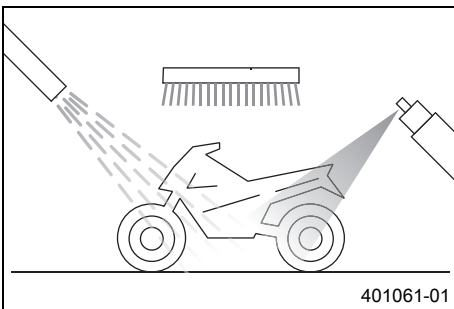

- Stäng till avgassystemet för att skydda det mot vatten.
- Börja med att ta bort grov smuts med en mjuk vattenstråle.
- Mycket smutsiga ställen ska sprejas in med vanligt rengöringsmedel för motorcyklar och bearbetas med en pensel.

Rengöringsmedel för motorcykel (☛ s 104)

**Info**

Använd varmt vatten med vanligt rengöringsmedel för motorcyklar och en mjuk svamp. Börja aldrig tvätta fordonet med motorcykelrengöringsmedel, skölj alltid av det med vatten först.

- När motorcykeln har spolats av noggrant med en mjuk vattenstråle bör den torka ordentligt.
- Ta bort locket på avgassystemet.
- Rengör generatoren. ☛ (☛ s 86)

**Varning**

Risk för olyckor Minskad bromsverkan p g a våta eller smuts i bromssystemet.

- Bromsa försiktigt tills det våta eller smutsiga bromssystemet är torrt och rent.

- Kör litet efter rengöringen tills motorn nått driftstemperatur.

**Info**

Tack vare värmen försvinner vattnet även från oåtkomliga ställen på motorn och bromssystemet.

- Smörj alla glid- och lagerställen när motorcykeln har svalnat.
- Rengör kedjan. (☛ s 50)
- Blanka metalldelar (utom bromsskivan och avgassystemet) ska behandlas med korrosionsskyddsmedel.

Konserveringsmedel för lack, metall och gummi (☛ s 104)

- Alla delar av plast eller med pulverbeläggning ska behandlas med milda rengöringsmedel och vårdande medel.

Specialrengöringsmedel för glänsande eller matta lack-, metall- och plastytor (☛ s 105)

- Smörj styrlåset (☛ s 16).

Universal oljespray (☛ s 105)

19.2 Kontroll- och skötselarbeten inför vinterkörning

- i Info**
Om motorcykeln används vintertid bör man tänka på saltet som strös ut på gatorna. Motorcykeln bör skyddas mot det aggressiva saltet.
När fordonet har körts på saltade vägar ska det rengöras med kallt vatten efteråt. Varmt vatten förstärker saltets frätande effekt.

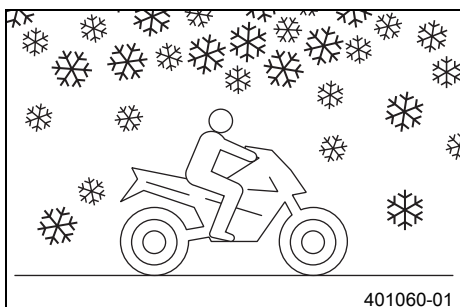

- Rengör motorcykeln. (☞ s 90)
- Gör rent bromssystemet.

- i Info**
Efter **VARJE** körning på saltade vägar ska bromsoken och bromsbeläggen göras rent ordentligt med kallt vatten. De ska sitta kvar i monterat skick och ha svalnat först, se till att de torkar ordentligt efteråt.
När motorcykeln har körts på saltade vägar ska den tvättas noggrant med kallt vatten och torkas av.

- Behandla motorn, baksvingen och alla övriga blanka eller förzinkade delar (utom bromsskivorna) med vaxbaserat korrosionsskyddsmedel.

- i Info**
Se till att korrosionsskyddsmedlet inte hamnar på bromsskivorna eftersom bromsverkan reduceras avsevärt.

- Rengör kedjan. (☞ s 50)

20.1 Förvaring

**Varning****Risk för förgiftning** Bränsle är giftigt och hälsovådligt.

- Se till att bränslet inte kommer i kontakt med hud, ögon eller kläder. Andas inte in bensinångor. Vid ögonkontakt ska ögonen spolas med vatten omedelbart. Uppsök läkare. Tvätta genast av kontaminerade hudområden med tvål och vatten. Om man har svält bränsle måste man genast uppsöka läkare. Byt kläder som är kontaminerade med bränslet. Bränslet ska förvaras enligt föreskrift i en dunk och på behörigt avstånd från barn.

**Info**

När motorcykeln inte ska användas under en längre tid bör du utföra eller låta utföra följande åtgärder: Kontrollera alla delar med avseende på funktion och slitage. Eventuella underhållsarbeten, reparationer eller ombyggnader bör utföras under avställningstiden. Verkstäderna har då mindre att göra. På så sätt slipper du långa väntetider inför säsongstarten.

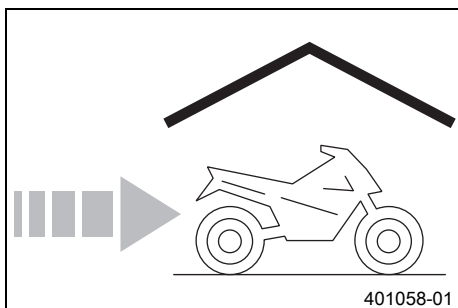

- Vid sista tankningen innan motorcykeln ställs av ska bränsletillsats blandas i.

Bränsletillsats (☞ s 104)

- Fyll på bränsle. (☞ s 27)
- Rengör motorcykeln. (☞ s 90)
- Byt växellådsolja. ↘ (☞ s 87)
- Kontrollera frostskyddet och kylvätskenivån. (☞ s 79)
- Kontrollera lufttrycket i däcken. (☞ s 70)
- Demontera batteriet. ↘ (☞ s 71)
- Ladda batteriet. ↘ (☞ s 72)

Specifikation

Förvaringstemperatur batteri utan direkt solljus	0... 35 °C
--	------------

- Ställ fordonet på en torr förvaringsplats. Inga större temperaturväxlingar bör förekomma.

**Info**

KTM rekommenderar att man lyfter upp motorcykeln.

- Palla upp motorcykeln på mc-lyften. (☞ s 37)
- Det är bäst att täcka motorcykeln med en presenning eller ett täcke som inte är lufttätt. Använd inte lufttätt material som hindrar fukt från att avdunsta och gynnar korrosion.

**Info**

Under avställningstiden bör motorn inte gå för kort stund. Då värms motorn inte upp tillräckligt. Vattenångan som bildas vid förbränningen kondenseras och gör att ventiler och avgasröret rostar.

20.2 Idrifttagande efter förvaring

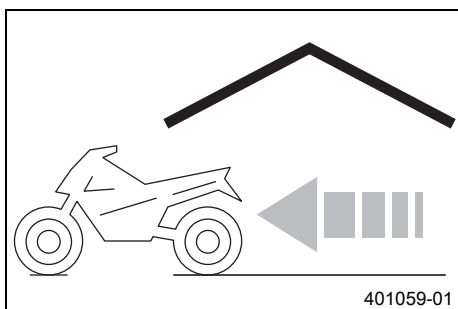

- Ta bort motorcykeln från mc-lyften. (☞ s 37)
- Montera batteriet. ↘ (☞ s 71)
- Genomför alltid kontroll- och skötselarbetena före idrifttagandet. (☞ s 24)
- Provkör fordonet.

Fel	Möjlig orsak	Åtgärd
Motorn roterar inte (elstartmotor)	Handhavandefel	– Utför arbetsmomenten för start av motorcykeln. (☞ s 24)
	Batteriet urladdat	– Kontrollera laddspänningen. 🛠 – Kontrollera vilostrommen. 🛠 – Kontrollera generatoren. 🛠 – Ladda batteriet. 🛠 (☞ s 72)
	Huvudsäkring har gått sönder	– Byt huvudsäkring. (☞ s 73)
	Startrelä defekt	– Kontrollera startreläet. 🛠
	Startmotor defekt	– Kontrollera startmotorn. 🛠
Motorn roterar, men startar inte	Handhavandefel	– Utför arbetsmomenten för start av motorcykeln. (☞ s 24)
	Motorcykeln har inte varit i drift på länge, därför kan det finnas gammalt bränsle i flottörkammaren	– Töm förgasarens flottörkammare. 🛠 (☞ s 84)
	Bränsletillförseln är bruten	– Kontrollera tankavluftningen. – Gör rent bränslekranen. – Kontrollera/ställ in förgasarens komponenter.
	Tändstift nedsotat eller vått	– Rengör och torka resp byt ut tändstiftet.
	Tändstiftets elektrodavstånd är för stort	– Ställ in elektrodavståndet. Specifikation Elektrodavstånd tändstift 0,60 mm
	Fel i tändsystemet	– Kontrollera tändsystemet.
	Kortslutningskabeln i kabelhärvan skavd, kortslutningsbrytaren defekt	– Kontrollera kabelhärvan. (visuell kontroll) – Kontrollera elsystemet.
	Vatten i förgasaren eller igensatta munstycken	– Kontrollera/ställ in förgasarens komponenter.
Motorn har ingen tomgång	Tomgångsmunstycket är igensatt	– Kontrollera/ställ in förgasarens komponenter.
	Justerskruven på förgasaren har vridits	– Förgasare - ställ in tomgång. 🛠 (☞ s 83)
	Tändstiftet är defekt	– Byt tändstift.
	Tändsystemet defekt	– Kontrollera tändsystemet. 🛠
Motorn kommer inte upp i varvtal	Förgasaren svämmas över p g a smutsig eller sliten flottörnål	– Kontrollera/ställ in förgasarens komponenter.
	Lösa förgasarmunstycken	– Kontrollera/ställ in förgasarens komponenter.
	Fel i tändsystemet	– Kontrollera tändsystemet.
Motorn har för lite effekt	Bränsletillförseln är bruten	– Kontrollera tankavluftningen. – Gör rent bränslekranen. – Kontrollera/ställ in förgasarens komponenter.
	Luftfiltret mycket smutsigt	– Rengör luftfiltret och luftfilterhuset. 🛠 (☞ s 47)
	Avgassystemet otätt, deformerat eller för lite glasfibergarnstoppling i slutdämparen	– Kontrollera avgassystemet med avseende på skador. – Byt ut slutdämparens glasfibergarnfyllning. 🛠 (☞ s 48)
	Fel i tändsystemet	– Kontrollera tändsystemet.
	Membranet eller membranhuset är skadat	– Kontrollera membranet och membranhuset.
Motorn stannar eller slår mot förgasaren	Bränslebrist	– Vrid vredet ① på bränslekranen till läget ON . (Bild C00897-10☞ s 15) – Vrid vredet ① på bränslekranen till läget RES . (Bild C00897-10☞ s 15) – Fyll på bränsle. (☞ s 27)
	Motorn suger in tjuvluft	– Kontrollera att sugflänsen och förgasaren sitter ordentligt.

Fel	Möjlig orsak	Åtgärd
Motorn stannar eller slår mot förgasaren	Kontakten eller tändspolen är lös eller oxiderad	– Rengör kontakten och behandla den med kontaktsprej.
Motorn blir ovanligt varm	För lite kylvätska i kylsystemet	– Kontrollera att kylsystemet är tätt. – Kontrollera kylvätskenivån. (☞ s 80)
	För svag fartvind	– Stäng av motorn när motorcykeln står stilla.
	Kylarens lameller mycket smutsiga	– Rengör kylarens lameller.
	Skumbildning i kylsystemet	– Tappa av kylvätskan. 🛠️ (☞ s 80) – Fyll på kylvätska. 🛠️ (☞ s 81)
	Topplocket eller topplockspackningen är skadad	– Kontrollera topplocket och topplockspackningen.
	Veck i kylarslangen	– Byt ut kylarslangen. 🛠️
	Felaktig tändningstidpunkt p.g.a. att statorn är lös	– Ställ in tändningen. 🛠️
	Defekt på kylarfläktsystemet	– Kontrollera säkring 2. – Kontrollera kylarfläkten. 🛠️ – Kontrollera termobrytaren. 🛠️
Vit rökutveckling (ånga i avgaserna)	Topplocket eller topplockspackningen är skadad	– Kontrollera topplocket och topplockspackningen.
Det kommer ut växellådsolja vid avluftningsslangen	För mycket växellådsolja har fyllts på	– Kontrollera växellådsoljenivån. (☞ s 87)
Vatten i växellådsoljan	Axeltätningen eller vattenpumpen är skadad	– Kontrollera axeltätningen och vattenpumpen.

22.1 Motor

Typ	1-cylinder 2-takts bensinmotor, vätskekyld, med membraninsats
Cylindervolym	249 cm ³
Slag	72 mm
Diameter	66,4 mm
Vevaxellager	1 spärkullager / 1 cylindriskt rullager
Vevstakslager	Nållager
Kolv tappslager	Nållager
Kolv	Gjuten aluminium
Kolvringar	2 trapetsringar
X-mått (mellan kolvens övre kant och cylinderns övre kant)	0... 0,10 mm
Primärutväxling	26:72
Koppling	Lamellkoppling i oljebad / hydraulisk manövrering
Transmission	6-växlad med klokoppling
Utväxlingsförhållande	
1:ans växel	13:32
2:ans växel	16:30
3:ans växel	16:24
4:ans växel	23:28
5:ans växel	23:23
6:ans växel	26:20
Tändsystem	Helelektroniskt tändsystem med digital tändningsreglering och kontaktfri styrning, typ Kokusan
Tändtidpunkt (före ÖD)	1,9 mm
Tändstift	NGK BR 7 ES
Elektroдавstånd tändstift	0,60 mm
Starthjälp	Elstartmotor

22.2 Åtdragningsmoment motor

Skruv membranbladens insida	EJOT DELTA PT® 35x25	1 Nm	–
Skruv membranbladens utsida	EJOT DELTA PT® 30x6	1 Nm	–
Skruv membranfästplatta	EJOT DELTA PT® 30x12	1 Nm	–
Skruv arreteringssspak	M5	6 Nm	Loctite® 243™
Skruv pulsgivare	M5	6 Nm	Loctite® 243™
Skruv vattenpumphjul	M5	6 Nm	Loctite® 243™
Avluftningsanslutning för växellådan	M6	4 Nm	Loctite® 243™
Skruv avgasrörsfläns	M6	10 Nm	–
Skruv för växellådsoljenivåkontroll	M6	10 Nm	–
Skruv generatorlock	M6x16	8 Nm	–
Skruv generatorlock	M6x25	8 Nm	–
Skruv generatorlock	M6x30	8 Nm	–
Skruv generatorlock	M6x35	8 Nm	–
Skruv generatorlock	M6x70	8 Nm	–
Skruv kopplingens slavcylinder	M6	10 Nm	–
Skruv kopplingslock	M6	10 Nm	–
Skruv kopplingstryckhättan	M6	10 Nm	–
Skruv lagersäkring	M6	10 Nm	Loctite® 243™
Skruv motorhölje	M6	10 Nm	–
Skruv startmotor	M6	8 Nm	–
Skruv stator	M6	8 Nm	Loctite® 243™
Skruv sugfläns/membranhus	M6	10 Nm	–

Skruv vattenpumplock	M6	10 Nm	–
Skruv växelspak	M6	14 Nm	Loctite® 243™
Skruv växlingsarretering	M6	10 Nm	Loctite® 243™
Skruv cylinderhuvud	M8	27 Nm	–
Mutter cylinderfot	M10	35 Nm	–
Avtappningsskruv vattenpumplock	M10x1	15 Nm	–
Mutter rotor	M12x1	60 Nm	–
Magnetplugg för avtappning av växellådsolja	M12x1,5	20 Nm	–
Tändstift	M14x1,25	25 Nm	–
Mutter kopplingsmedbringare	M18x1,5	120 Nm	Loctite® 648™
Mutter primärhjul	M18LHx1,5	150 Nm	Loctite® 648™

22.3 Volymer

22.3.1 Växellådsolja

Växellådsolja	0,80 l	Motorolja (15W/50) (☛ s 103)
---------------	--------	------------------------------

22.3.2 Kylvätska

Kylvätska	0,9 l	Kylvätska (☛ s 102)
-----------	-------	---------------------

22.3.3 Bränsle

Volym bränsletank, totalt ca	7,0 l	Blyfri bensin (95 oktan) blandad med 2-takts motorolja (1:80) (☛ s 102)
------------------------------	-------	---

Bränslereserv ca	1,65 l
------------------	--------

22.4 Chassi

Ram	Perimeter stål-aluminium kompositram
gaffel	WP Performance Systems 4357 MXMA
Fjädersvåg	
fram	250 mm
bak	260 mm
Gaffeloffset	20 mm
Fjäderben	WP Performance Systems 4618 PDS DCC
Bromsanläggning	
fram	Skivbroms med radiellt fastskruvad fyrkolvs bromsok
bak	Skivbroms med radiellt fastskruvad tvåkolvs bromsok
Bromsskivor - diameter	
fram	260 mm
bak	210 mm
Bromsskivor, slitagegräns	
fram	2,5 mm
bak	3,5 mm
Däcktryck terräng	
fram	0,9 bar
bak	0,7 bar
Däcktryck, väg (EU/AU)	
fram	1,5 bar
bak	1,5 bar
Sekundärutväxling (EU/AU)	14:46 (12:46)
Sekundärutväxling (US)	12:46

Kedja	5/8 x 1/4" X-ring
Tillgängliga bakdrev	46, 48
Styrhuvudvinkel	67°
Hjulbas	1 418±10 mm
Markfrigång utan belastning	380 mm
Sitthöjd utan last	915 mm
Homologerad vikt utan bränsle ca (EU/AU)	92,5 kg
Vikt utan bränsle ca (US)	91,5 kg
Maximal tillåten axellast fram	135 kg
Maximal tillåten axellast bak	175 kg
Maximal tillåten totalvikt	280 kg

22.5 Elsystem

Batteri	HJTZ5S-FP	Batterispänning: 12 V Märkkapacitet: 24 Wh underhållsfri
Hastighetsmätarbatteri	CR 2032	Batterispänning: 3 V
Säkring	75011088010	10 A
Säkring	58011109110	10 A
Strålkastare	S2 / sockel BA20d	12 V 35/35 W
Positionsljus	W5W / sockel W2,1x9,5d	12 V 5 W
Kontrollampor	W2,3W / sockel W2,1x4,6d	12 V 2,3 W
Körriktningsvisare	R10W / sockel BA15s	12 V 10 W
Broms-/bakljus	LED	
Nummerskyltsbelysning	W5W / sockel W2,1x9,5d	12 V 5 W

22.6 Däck

Framdäck	Bakdäck
2,75 - 21 M/C 45M TT MAXXIS TRIALMAXX	4,00 R 18 M/C 64M TL MAXXIS TRIALMAXX
För ytterligare information, se avsnittet Service på: http://www.ktm.com	

22.7 Gaffel

Gaffelns artikelnummer	05.18.7N.42
gaffel	WP Performance Systems 4357 MXMA
Kompressionsdämpning	
Komfort	25 klickningar
Standard	20 klickningar
Sport	15 klickningar
Returdämpning	
Komfort	25 klickningar
Standard	20 klickningar
Sport	15 klickningar
Fjäderlängd med förspänningsbussning(ar)	
Vikt förare: 65... 75 kg	445 mm
Vikt förare: 75... 85 kg	445 mm

Vikt förare: 85... 95 kg	445 mm	
Fjäderkonstant		
Vikt förare: 65... 75 kg	4,4 N/mm	
Vikt förare: 75... 85 kg	4,6 N/mm	
Vikt förare: 85... 95 kg	4,8 N/mm	
Gaffellängd	835 mm	
Luftkammerlängd	100 ⁺³⁰ / ₋₂₀ mm	
Gaffelolja per gaffelben	390 ml	Gaffelolja (SAE 4) (48601166S1) (☛ s 102)

22.8 Fjäderben

Fjäderbenets artikelnummer	15.18.7N.42	
Fjäderben	WP Performance Systems 4618 PDS DCC	
Kompressiondämpning, låg hastighet		
Komfort	20 klickningar	
Standard	15 klickningar	
Sport	10 klickningar	
Kompressionsdämpning, hög hastighet		
Komfort	2,5 varv	
Standard	2 varv	
Sport	1 varv	
Returdämpning		
Komfort	20 klickningar	
Standard	15 klickningar	
Sport	10 klickningar	
Fjäderförspänning		
Komfort	8 mm	
Standard	8 mm	
Sport	8 mm	
Fjäderbeteckning		
Vikt förare: 65... 75 kg	(61/59) 55-215	
Vikt förare: 75... 85 kg	(61/59) 55/63/71-215	
Vikt förare: 85... 95 kg	(61/59) 58/62/74-215	
Fjäderlängd	215 mm	
Gasträck	10 bar	
Statiskt häng	15 mm	
Häng under körning	80 mm	
Monteringslängd	367 mm	
Stötdämparolja	Stötdämparolja (SAE 2,5) (50180751S1) (☛ s 103)	

22.9 Åtdragningsmoment chassi

Skruv spoiler framtill	EJOT PT® K60x30-Z	3 Nm	–
Skruv spoiler upptill	EJOT PT® K60x20AL	3 Nm	–
Ekernipplar	M4,5	6 Nm	–
Skruv batteripol	M5	2,5 Nm	–
Skruv ställring fjäderben	M5	5 Nm	–
Mutter för kabeln till startmotorn	M6	4 Nm	–
Skruv bromsskiva bak	M6	14 Nm	Loctite® 243™
Skruv bromsskiva fram	M6	14 Nm	Loctite® 243™
Skruv kullad tryckstång på fotbromscy-lindern	M6	10 Nm	Loctite® 243™

Skruv kylarfäste	M6	7 Nm	–
Skruv spoilerfäste	M6	5 Nm	–
Skruvar gashandtag	M6	3 Nm	–
Övriga muttrar chassi	M6	10 Nm	–
Övriga skruvar chassi	M6	10 Nm	–
Mutter bakdrevsskruv	M8	35 Nm	Loctite® 2701™
Mutter däcklås	M8	10 Nm	–
Mutter fotbromspedalens anslag	M8	20 Nm	–
Skruv axelklämma	M8	15 Nm	–
Skruv bromsok bak	M8	25 Nm	Loctite® 243™
Skruv bromsok fram	M8	25 Nm	Loctite® 243™
Skruv bränsletank	M8	15 Nm	Loctite® 243™
Skruv gaffelkrona nedtill	M8	18 Nm	–
Skruv gaffelkrona upptill	M8	22 Nm	–
Skruv gaffelrör upptill	M8	17 Nm	Loctite® 243™
Skruv glidstycke för kedja	M8	15 Nm	–
Skruv klämelement	M8	20 Nm	–
Skruv motorstaget på ramen	M8	25 Nm	Loctite® 243™
Skruv motorstaget på ramen	M8	33 Nm	–
Skruv ramarm	M8	30 Nm	Loctite® 243™
Skruv sidostödfästning	M8	25 Nm	Loctite® 2701™
Övriga muttrar chassi	M8	25 Nm	–
Övriga skruvar chassi	M8	25 Nm	–
Mutter bränsletanksfäste	M10	10 Nm	–
Skruv batterifack	M10	45 Nm	–
Skruv fotbromspedal	M10	30 Nm	Loctite® 243™
Skruv fotpinnstöd	M10	45 Nm	Loctite® 243™
Skruv förbindelsestöd	M10	45 Nm	–
Skruv motorfäste	M10	60 Nm	–
Skruv styrhållare	M10	40 Nm	Loctite® 243™
Skruv övre ramarm	M10	45 Nm	Loctite® 243™
Övriga muttrar chassi	M10	45 Nm	–
Övriga skruvar chassi	M10	45 Nm	–
Skruv fjäderben nedtill	M12	80 Nm	Loctite® 2701™
Skruv fjäderben upptill	M12	80 Nm	Loctite® 2701™
Mutter vingbult	M14x1,5	75 Nm	–
Mutter hjulaxel bak	M20x1,5	80 Nm	–
Skruv hjulaxel fram	M20x1,5	35 Nm	–
Skruv styrhuvud upptill	M20x1,5	12 Nm	–

22.10 Förgasare

22.10.1 EU/AU

Förgasartyp	KEIHIN PWK 28
Förgasarnummer	BU0
Nålens position	2:a läget uppifrån
Munstycksnál	JJH (JJG)
Huvudmunstycke	110 (120 / 122 / 125)
Tomgångsmunstycke	40 (45 / 48)
Tomgångsreglerskruv	
öppen	2,0 varv
Spjäll	3,5
Ventilstopp	finns

22.10.2 US

Förgasartyp	KEIHIN PWK 28
Förgasarnummer	CC5
Nålens position	4:e läget uppifrån
Munstycksnál	JJG
Huvudmunstycke	122 (120 / 125)
Tomgångsmunstycke	45 (48)
Tomgångsreglerskruv	
öppen	2,0 varv
Spjäll	3,5
Ventilstopp	finns

22.10.3 Förgasarinställning **Fara**

Försäkring och fordonstillstånd kan sluta att gälla Motorcykeln är endast godkänd för allmän vägtrafik i homologerat (strypt) skick.

- Motorcykelns ostrypta utförande får endast köras på spärrade vägar utanför den allmänna vägtrafiken.

KEIHIN PWK 28							
M/FT ASL ↓	TEMP →	-20°C ... -7°C	-6°C ... 5°C	6°C ... 15°C	16°C ... 24°C	25°C ... 36°C	37°C ... 49°C
		-2°F ... 20°F	19°F ... 41°F	42°F ... 60°F	61°F ... 78°F	79°F ... 98°F	99°F ... 120°F
3.000 m 10,000 ft ↑ 2.301 m 7,501 ft	ASO IJ NDL POS MJ	2,5 50 JJG 4 125	2,5 48 JJG 4 122	2,5 45 JJG 4 120	3 45 JJG 4 120	2,5 48 JJG 3 122	
2.300 m 7,500 ft ↑ 1.501 m 5,001 ft	ASO IJ NDL POS MJ	2 50 JJG 4 128	2 48 JJG 4 125	2,5 48 JJG 4 122	2,5 45 JJG 4 122	3 45 JJG 4 122	3 45 JJG 3 122
1.500 m 5,000 ft ↑ 751 m 2,501 ft	ASO IJ NDL POS MJ	1,5 50 JJG 4 128	1,5 48 JJG 4 125	2 48 JJG 4 122	2 45 JJG 4 122	2,5 45 JJG 4 122	2,5 48 JJG 3 122
750 m 2,500 ft ↑ 301 m 1,001 ft	ASO IJ NDL POS MJ	1,5 50 JJG 4 128	1,5 48 JJG 4 125	2 48 JJG 4 122	2 45 JJG 4 122	2,5 45 JJG 4 122	2,5 48 JJG 3 122
300 m 1,000 ft ↑ 0 m 0 ft	ASO IJ NDL POS MJ	1,5 50 JJG 4 128	1,5 48 JJG 4 125	2 48 JJG 4 122	2 45 JJG 4 122	2,5 45 JJG 4 122	2,5 48 JJG 3 122

401798-01

M/FT ASL	Höjd över havet
TEMP	Temperatur
ASO	Tomgångsreglerskruven öppen
IJ	Tomgångsmunstycke
NDL	Nål
POS	Nålpositionen ovanifrån
MJ	Huvudmunstycke

Gäller inte för sandiga sträckor!

Blyfri bensin (ROZ 95)**Standard/klassificering**

- DIN EN 228 (ROZ 95)

Specifikation

- Använd endast blyfri bensin som motsvarar den angivna standarden eller är likvärdig med denna.
- En etanolhalt på max. 10 % (E10-bensin) är helt ofarlig.

**Info**

Använd **inte** bränsle av metanol (t ex M15, M85, M100) eller med en etanolhalt på över 10 % (t ex E15, E25, E85, E100).

Blyfri bensin (95 oktan) blandad med 2-takts motorolja (1:80)**Standard/klassificering**

- DIN EN 228
- JASO FD (☛ s 106) (1:80)

Blandningsförhållande

1:80	Motorolja 2-taktare (☛ s 103) Blyfri bensin (ROZ 95) (☛ s 102)
------	---

Rekommenderad leverantör**Motorex®**

- Cross Power 2T

Bromsvätska DOT 4 / DOT 5.1**Standard/klassificering**

- DOT

Specifikation

- Använd endast bromsvätska som motsvarar angiven standard (se uppgifter på behållaren) och som har motsvarande egenskaper.

Rekommenderad leverantör**Castrol**

- RESPONSE BRAKE FLUID SUPER DOT 4

Motorex®

- Brake Fluid DOT 5.1

Gaffelolja (SAE 4) (48601166S1)**Standard/klassificering**

- SAE (☛ s 106) (SAE 4)

Specifikation

- Använd endast oljor som uppfyller kraven i angivna standarder (se uppgifter på behållaren) och har motsvarande egenskaper.

Kylvätska**Specifikation**

- Använd bara kylvätska av hög kvalitet med korrosionsskyddstillägg för aluminiummotorer (även i länder med höga temperaturer). Användning av frostskyddsvätska av sämre kvalitet kan leda till korrosion och skumbildning.

Blandningsförhållande

Frostskydd: -25... -45 °C	korrosions-/frostskyddsmedel destillerat vatten
---------------------------	--

Rekommenderad leverantör**Motorex®**

- COOLANT M3.0

Motorolja (15W/50)

Standard/klassificering

- JASO T903 MA (☛ s 106)
- SAE (☛ s 106) (15W/50)

Specifikation

- Använd endast motoroljor som motsvarar angivna standarder (se uppgifter på behållaren) och som har motsvarande egenskaper.

Rekommenderad leverantör

Motorex®

- Top Speed 4T

Motorolja 2-taktare

Standard/klassificering

- JASO FD (☛ s 106)

Specifikation

- Använd endast högkvalitativ tvåtaktsmotorolja från välkända tillverkare.

helsyntetisk

Rekommenderad leverantör

Motorex®

- Cross Power 2T

Stötdämparolja (SAE 2,5) (50180751S1)

Standard/klassificering

- SAE (☛ s 106) (SAE 2,5)

Specifikation

- Använd endast oljor som uppfyller angivna standarder (se uppgifter på behållaren) och har motsvarande egenskaper.

Bränsletillsats

Rekommenderad leverantör

Motorex®

- Fuel Stabilizer

Handtagslim (00062030051)

Rekommenderad leverantör

KTM Motorrad AG

- GRIP GLUE

Högvisköst smörjfett

Rekommenderad leverantör

SKF®

- LGHB 2

Kedjerengöringsmedel

Rekommenderad leverantör

Motorex®

- Chain Clean

Kedjesprej offroad

Rekommenderad leverantör

Motorex®

- Chainlube Offroad

Konserveringsmedel för lack, metall och gummi

Rekommenderad leverantör

Motorex®

- Moto Protect

Långtidsfett

Rekommenderad leverantör

Motorex®

- Bike Grease 2000

Olja för luftfilter av skumplast

Rekommenderad leverantör

Motorex®

- Racing Bio Liquid Power

Rengöringsmedel för luftfilter

Rekommenderad leverantör

Motorex®

- Racing Bio Dirt Remover

Rengöringsmedel för motorcykel

Rekommenderad leverantör

Motorex®

- Moto Clean

Smörjmedel (T625)

Rekommenderad leverantör

Molykote®

- 33 Medium

Specialrengöringsmedel för glänsande eller matta lack-, metall- och plastytor

Rekommenderad leverantör

Motorex®

- Quick Cleaner

Universal oljespray

Rekommenderad leverantör

Motorex®

- Joker 440 Synthetic

JASO FD

JASO FD är en klassificering för en tvåtaktsmotorolja som är specialutvecklad för de extrema krav som ställs inom tävlingssporten. Tack vare de förstklassiga syntetiska estrarna och de specialanpassade tillsatserna fungerar förbränningen perfekt, även under extrema förhållanden.

SAE

SAE-viskositetsklasserna har framtagits av Society of Automotive Engineers och delar in oljor efter deras viskositet. Viskositeten beskriver bara en oljas egenskap och ger ingen upplysning om kvaliteten.



JASO T903 MA

Olika tekniska utvecklingstendenser ledde till en egen specifikation för fyrtaktsmotorcyklar - standarden JASO T903 MA. I fyrtaktsmotorcyklar användes tidigare motoroljor för personbilar eftersom det saknades en egen specifikation för motorcyklar. För bilmotorer är långa underhållsintervaller viktiga. För motorcykelmotorer är högt effektutbyte och höga varvtal viktigt. I de flesta motorcyklarna används motoroljan för smörjning av transmissionen och kopplingen. Standarden JASO MA tar hänsyn till dessa speciella krav.

Art.nr	artikelnummer
bl.a.	bland annat
ca	cirka
el.dyl.	eller dylikt
etc.	et cetera
ev.	eventuellt
ev.	vid behov
jfr.	jämför
Nr	nummer
osv.	och så vidare
resp.	respektive
t.ex.	till exempel



27.1 Gula och orangea symboler

Gula och orangea symboler visar ett fel som måste åtgärdas snart. Aktiv körhjälp visas också med gula eller orangea symboler.

	FI varningslampa (MIL) – Ingen funktion
	Bränslevarningslampa – Ingen funktion

27.2 Gröna och blåa symboler

Gröna och blåa symboler anger information.

	Helljuslampan lyser blått – Helljuset är tänd.
	Körriktningsslampan blinkar grönt – En körriktningsvisare är tänd.

A		Elstartknapp	13
Arbetsregler	6	F	
Avsedd användning	5	Felsökning	93-94
B		Fjäderben	
Bakdrev		demontering	44
kontroll	52	inställning av fjäderförspänning	33
Bakhjul		kontroll av hänget under körning	33
demontering	68	kontroll av statiskt häng	32
montering	68	montering	44
Baksving		Fordonsbild	
kontroll	54	bakifrån, höger sida	9
Batteri		framifrån, vänster sida	8
demontering	71	Fotbromspedal	16
laddning	72	inställning av utgångsläge	62
montering	71	kontroll av spel	62
Bilder	7	Framdrev	
Blinkersomkopplare	13	kontroll	52
Bromsbelägg		Framhjul	
byte av bakbroms	64	demontering	67
byte av frambroms	60	montering	67
kontroll av bakbroms	64	Framskärm	
kontroll av frambroms	60	demontering	44
Bromshandtag	12	montering	45
inställning av spel	58	Frostskydd	
kontroll av spel	58	kontroll	79
Bromsskivor		Förgasare	
kontroll	58	inställning av tomgång	83
Bromssystem	58-66	tomgång	83
Bromsvätska		tömning av flottörkammaren	84
påfyllning av bakbroms	63	Förvaring	92
påfyllning för frambromsen	59	G	
Bromsvätskenivå		Gaffelben	
kontroll av bakbroms	63	avluftning	37
kontroll av frambroms	59	demontering	38
Bruksanvisning	6	kontroll av grundinställning	34
Bränslekran	15	montering	39
Bränslen, vätskor och oljor	7	rengöring av dammtätningar	38
Bränsletank		Gaffelskydd	
demontering	49	demontering	39
montering	49	montering	40
C		Garanti	7
Chassinummer	10	Gashandtag	12
Choke	15	Gasvajer, spel	
D		inställning	82
Dragning av gasvajern		kontroll	82
kontroll	54	Generator	
Däckens skick		rengöring	86
kontroll	69	Grundinställning chassi	
Däcktryck		kontroll av inställning med aktuell förarvikt	30
kontroll	70	Gummihandtag	
E		fastsättning	55
Ekerspänning		kontroll	55
kontroll	70		

H		montering	46
Hastighetsmätare		rengöring	47
byte av batteri	78	Lufffilterhus	
inställning	18	demontering	45
inställning av kilometer/engelsk mil	19	montering	46
inställning av klockan	20	rengöring	47
inställning av serviceindikeringen	20	M	
meddelande	18	Miljö	6
Huvudsäkring		Motor	
byte	73	inkörning	23
Häng under körning		Motorcykel	
inställning	34	borttagning från mc-lyft	37
I		rengöring	90
Idrifttagande		uppallning på mc-lyft	37
anvisningar för det första idrifttagandet	22	Motornummer	10
efter förvaring	92	Motorskydd	
kontroll- och skötselarbeten inför varje idrifttagande	24	demontering	57
K		montering	57
Kedja		N	
kontroll	52	Nedre gaffelkrona	
rengöring	50	demontering	40
Kedjespänning		montering	41
inställning	51	Nyckelnummer	10
kontroll	51	Nödavstängningsknapp	13
Kedjestyrare		R	
kontroll	52	Ram	
Kombinationsinstrument		kontroll	54
översikt	18	Reklamationsrätt	7
Kompressionsdämpning		Reservdelar	7
inställning av gaffel	34	Returdämpning	
Kompressionsdämpning, hög hastighet		inställning av fjäderben	31
inställning av fjäderben	31	inställning av gaffel	35
Kompressionsdämpning, låg hastighet		S	
inställning av fjäderben	30	Sadel	
Koppling		låsning	45
byte av vätska	56	uppfällning	45
kontroll av vätskenivå	55	Service	7
korrigera vätskenivån	56	Serviceschema	28-29
Kopplingshandtag		Sidostöd	16
inställning av utgångsläge	55	Signalhornsknapp	12
Kortslutningsknapp		Skyddsutrustning	6
Kundtjänst		Slutdämpare	
Kylsystem		byta ut glasfibergarnfyllning	48
Kylvätska		demontering	47
avtappning	80	montering	48
påfyllning	81	Starta motorcykeln	24
Kylvätskenivå		Strålkastare	
kontroll	79-80	inställning av räckvidd	78
L		Strålkastarinställning	
Lampa för körriktningsvisare		kontroll	77
byte	77	Strålkastarlampa	
Ljusomkopplare		byte	76
Lufffilter		Strålkastarmask med strålkastare	
demontering	46	demontering	74

montering	75
Styre	
spärning	17
upplåsning	17
Styrets läge	36
inställning	36
Styrhuvudets lager	
smörjning	43
Styrhuvudets lagerspel	
inställning	43
kontroll	42
Säker drift	6
Säkring	
byte av enskilda förbrukare	74
byte av huvudsäkring	73

T

Tanka	
bränsle	27
Tanklock	
stängning	15
öppning	14
Teknisk information	
chassi	96
däck	97
elsystem	97
fjäderben	98
förgasare	100
gaffel	97
motor	95
volymer	96
åtdragningsmoment chassi	98
åtdragningsmoment motor	95
Tillbehör	7
Transport	26
Typskylt	10

V

Vinterkörning	
kontroll- och skötselarbeten	91
Volym	
bränsle	27, 96
kylvätska	81, 96
växellådsolja	88, 96
Växellådsolja	
avtappning	87
byte	87
påfyllning	88
Växellådsoljenivå	
kontroll	87
Växelspak	15
inställning av utgångsläge	85
kontroll av utgångsläget	85

Ä

Ändamålsenlig användning	5
---------------------------------	---

Ö

Översikt kontrollampor	14
Övriga medel	7



3213341sv

04/2015

