

1290 Super Duke R

Art.nr 3213404sv



KTM

KÄRA KTM-KUND

Vi gratulerar dig till ditt köp av en KTM-motorcykel. Du äger nu en modern, sportig motorcykel som du kommer ha mycket glädje av om du tar hand om den och sköter den på rätt sätt.

Vi önskar dig mycket nöje!

Notera ditt fordons serienummer.

Chassinummer (☛ s 20)	Återförsäljarens stämpel
Motornummer (☛ s 22)	
Nyckelnummer (☛ s 21)	

Vid tryck motsvarade bruksanvisningen seriens senaste version. Små avvikelser p.g.a. vidareutveckling av motorcyklarnas konstruktion kan ej helt uteslutas.

Samtliga uppgifter är ej bindande. KTM Sportmotorcycle GmbH förbehåller sig framför allt rätten att ändra och/eller stryka teknisk information, priser, färger, former, material, service, konstruktioner, utrustning och dyl utan ersättning eller förvarning, samt att anpassa dessa till lokala företeelser och ställa in tillverkningen av en viss modell utan förvarning. KTM ansvarar ej för leveransmöjligheter, avvikelser från bilder och beskrivningar eller för tryckfel och andra fel. De avbildade modellerna innehåller delvis speciell utrustning som ej ingår som standard i leveransen.

© 2016 KTM Sportmotorcycle GmbH, Mattighofen Österrike
Alla rättigheter förbehållna



3213404sv

01/2016

KÄRA KTM-KUND

Eftertryck, helt eller delvis, samt all typ av flerfaldigande är endast tillåtet efter upphosvrättsinnehavarens skriftliga medgivande.



ISO 9001(12 100 6061)

KTM använder kvalitetsstyrningsrutiner enligt kvalitetsstandarden ISO 9001 för att uppnå högsta möjliga produktkvalitet.

Utfärdat av: TÜV Management Service

REG.NO. 12 100 6061

KTM Sportmotorcycle GmbH
5230 Mattighofen, Österrike

Detta dokument gäller för följande modeller:

1290 Super Duke R EU (F9903P9, F9903P2)

1290 Super Duke R Special Edition EU (F9903P0)

1290 Super Duke R FR (F9923P9, F9923P2)

1290 Super Duke R AU (F9960P9, F9960P2)

1290 Super Duke R Special Edition AU (F9960P0)

1290 Super Duke R CN (F9987P9)



INNEHÅLLSFÖRTECKNING

3

1	FRAMSTÄLLNINGSMEDEL	7	5.4	Motornummer	22
	1.1 Symboler.....	7	5.5	Gaffelns artikelnummer.....	22
	1.2 Format.....	8	5.6	Fjäderbensartikelnummer	23
2	SÄKERHETSANVISNINGAR.....	9	5.7	Styrdämparens artikelnummer.....	23
	2.1 Användningsdefinition - ändamålsenlig användning	9	6	MANÖVERANORDNINGAR	24
	2.2 Säkerhetsanvisningar	9	6.1	Kopplingshandtag	24
	2.3 Risknivåer och symboler	10	6.2	Bromshandtag	25
	2.4 Varning för manipulationer.....	10	6.3	Gashandtag	26
	2.5 Säker drift.....	11	6.4	Reglage till vänster på styret	26
	2.6 Skyddsutrustning	12	6.4.1	Kombinationsbrytare	26
	2.7 Arbetsregler	12	6.4.2	Ljusomkopplare	27
	2.8 Miljö.....	12	6.4.3	Varningsblinkerknapp.....	28
	2.9 Bruksanvisning	13	6.4.4	Menyknapp.....	28
3	VIKTIG INFORMATION	14	6.4.5	Blinkersomkopplare.....	29
	3.1 Garanti, reklamationsrätt	14	6.4.6	Signalhornsknapp	29
	3.2 Drivmedel, tillsatsmedel.....	14	6.5	Reglage till höger på styret.....	30
	3.3 Reservdelar, tillbehör	14	6.5.1	Nödavstängningsknapp.....	30
	3.4 Service.....	15	6.5.2	Elstartknapp	30
	3.5 Bilder.....	15	6.6	Tändnings-/styrlås	31
	3.6 Kundtjänst.....	15	6.7	Startspärr	31
4	FORDONSVY.....	16	6.8	Öppna tanklocket.....	32
	4.1 Fordon, sett framifrån, vänster sida (översikt)	16	6.9	Stänga tanklocket	34
	4.2 Fordon, sett bakifrån, höger sida (översikt)	18	6.10	Sadellås	35
5	SERIENUMMER	20	6.11	Remmar för packning	35
	5.1 Chassinummer.....	20	6.12	Verktyg som följer med fordonet	36
	5.2 Typskylt.....	20	6.13	Hållrem.....	36
	5.3 Nyckelnummer.....	21	6.14	Hjälmlås	37
			6.15	Passagerarfotpinne.....	37

INNEHÅLLSFÖRTECKNING

4

6.16	Växelspak	38	7.9.16	"Fuel Cons"	55
6.17	Fotbromspedal	39	7.9.17	"Clock/Date"	56
6.18	Sidostöd	39	7.9.18	"Shift Light"	56
7	KOMBINATIONSTRUMENT	40	7.9.19	"Heat Grip"	57
7.1	Översikt	40	7.9.20	"DRL"	57
7.2	aktivering och test	40	8	ERGONOMI	58
7.3	Matrisdisplay	41	8.1	Styrets läge	58
7.4	Sifferdisplay	41	8.2	Ställa in styrets läge 	58
7.5	kontrollampor	42	8.3	Ställa in kopplingshandtagets utgångsläge	59
7.6	meddelande på matrisdisplayen	43	8.4	Ställa in bromshandtagets utgångsläge	61
7.7	Växlingsblxt	44	8.5	Ställa in fotbromspedalens utgångsläge 	62
7.8	Serviceindikering	45	8.6	Ställa in fotbromsens topp	63
7.9	Matrisdisplayens meny	45	8.7	Kontrollera växelspakens utgångsläge	63
7.9.1	"Favorites"	45	8.8	Ställa in växelspakens utgångsläge 	64
7.9.2	"Trip 1"	46	8.9	Ställa in kopplingspedalens trampyta	65
7.9.3	"Trip 2"	46	9	IDRIFTTAGANDE	66
7.9.4	"General Info"	47	9.1	Anvisningar för det första idrifttagandet	66
7.9.5	"Set Favorites"	47	9.2	Köra in motorn	67
7.9.6	"Settings"	48	9.3	Lasta fordonet	68
7.9.7	"Warning"	48	10	KÖRANVISNING	70
7.9.8	"Heating" (tillval)	49	10.1	Kontroll- och skötselarbeten inför varje idrifttagande	70
7.9.9	"MTC/ABS"	49	10.2	Starta motorcykeln	71
7.9.10	"Drive Mod"	50	10.3	Börja köra	72
7.9.11	Menyöversikt	52	10.4	Växla, kör	72
7.9.12	"Language"	53	10.5	Bromsa in	76
7.9.13	"Distance"	54	10.6	Stanna, parkera	78
7.9.14	"Temp"	54	10.7	Transport	79
7.9.15	"Pressure"	55			



INNEHÅLLSFÖRTECKNING

5

10.8	Fylla på bränsle	80	13.11	Montera slutdämparen 	102
11	SERVICESHEMA	82	13.12	Kontrollera kedjans nedsmutsning	104
11.1	Extra information	82	13.13	Rengöra kedjan	104
11.2	Obligatoriskt arbete	82	13.14	Kontrollera kedjespänningen	106
11.3	Rekommenderat arbete	84	13.15	Ställa in kedjespänningen	107
12	INSTÄLLNING AV CHASSIT	86	13.16	Kontrollera kedja, bakdrev, framdrev och kedjestyrning	109
12.1	Gaffel/fjäderben	86	13.17	Kontrollera/åtgärda hydraulkopplingens vätskenivå	112
12.2	Ställa in gaffelns kompressionsdämpning	86	14	BROMSSYSTEM	115
12.3	Ställa in gaffelns returdämpning	87	14.1	Läsningsfria bromsar (ABS)	115
12.4	Kompressionsdämpning fjäderben	88	14.2	Kontrollera bromsskivorna	116
12.5	Ställa in fjäderbenets kompressionsdämpning, låg hastighet	89	14.3	Kontrollera bromsvätskenivån i frambromsen	117
12.6	Ställa in fjäderbenets kompressionsdämpning, hög hastighet	90	14.4	Fylla på frambromsens bromsvätska 	119
12.7	Ställa in fjäderbenets returdämpning	91	14.5	Kontrollera frambromsens bromsbelägg	121
12.8	Ställa in fjäderbenets fjäderförspänning 	91	14.6	Kontrollera bromsvätskenivån i bakbromsen	122
13	SERVICEARBETEN PÅ CHASSIT	94	14.7	Fylla på bromsvätska för bakbromsen 	123
13.1	Lyfta upp motorcykeln med lyftanordningen baktill	94	14.8	Kontrollera bakbromsens bromsbelägg	125
13.2	Ta ned motorcykeln från lyftanordningen baktill	94	15	HJUL, DÄCK	127
13.3	Lyfta upp motorcykeln med lyftanordningen framtilt	95	15.1	Demontera framhjulet 	127
13.4	Ta ned motorcykeln från lyftanordningen framtilt	96	15.2	Montera framhjulet 	128
13.5	Ta bort passagerarsadel	96	15.3	Demontera bakhjulet 	130
13.6	Montera passagerarsadel	97	15.4	Montera bakhjulet 	132
13.7	Ta bort förarsadel	97	15.5	Kontrollera däckens skick	134
13.8	Montera förarsadel	98	15.6	Kontrollera lufttrycket i däcken	136
13.9	Montera hjämlås på fordonet	98	16	ELSYSTEM	137
13.10	Demontera slutdämparen 	99	16.1	varselljus (DRL)	137
			16.2	Demontera batteri 	137
			16.3	Montera batteri 	139

INNEHÅLLSFÖRTECKNING

6

16.4	Ladda batteriet 	141	23.2	Åtdragningsmoment motor	183
16.5	Byta huvudsäkring	145	23.3	Volymer	187
16.6	Byta säkringar i säkringslådan	148	23.3.1	Motorolja	187
16.7	Byta strålkastarlampa	151	23.3.2	Kylvätska	187
16.8	Byta körriktningvisarlampa (1290 Super Duke R CN)	153	23.3.3	Bränsle	187
16.9	Kontrollera strålkastarinställningen	154	23.4	Chassi	187
16.10	Ställa in strålkastarens räckvidd	155	23.5	Elsystem	189
16.11	Aktivera/avaktivera tändningsnyckeln	156	23.6	Däck	190
17	KYLSYSTEM	161	23.7	Gaffel	190
17.1	Kontrollera kylvätskenivån i expansionskärlet	161	23.8	Fjäderben	191
17.2	Fylla på kylvätska i expansionskärlet	162	23.9	Åtdragningsmoment chassi	192
18	INSTÄLLNING AV MOTORN	164	24	BRÄNSLEN, VÄTSKOR OCH OLJOR	197
18.1	"Drive Mod"	164	25	ÖVRIGA MEDEL	200
18.2	Motorcykelns traktionskontroll (MTC)	164	26	STANDARDER	202
19	SERVICEARBETEN PÅ MOTORN	166	27	FACKORDSFÖRTECKNING	203
19.1	Kontrollera motoroljenivån	166	28	LISTA MED FÖRKORTNINGAR	204
19.2	Byta motorolja och oljefilter, rengöra oljesilar 	167	29	LISTA MED SYMBOLER	205
19.3	Fylla på motorolja	171	29.1	Röda symboler	205
20	RENGÖRING, SKÖTSEL	174	29.2	Gula och orangea symboler	205
20.1	Rengöra motorcykeln	174	29.3	Gröna och blåa symboler	205
20.2	Kontroll- och skötselarbeten inför vinterkörning	176		INDEXFÖRTECKNING	207
21	FÖRVARING	178			
21.1	Förvaring	178			
21.2	Idrifttagande efter förvaring	179			
22	FELSÖKNING	180			
23	TEKNISK INFORMATION	182			
23.1	Motor	182			

1.1 Symboler

Nedan förklaras symbolerna som används i bruksanvisningen.



Betecknar en väntad reaktion (t ex ett arbetssteg eller en funktion).



Betecknar en oväntad reaktion (t ex ett arbetssteg eller en funktion).



Alla arbeten med den här symbolen kräver expertis och tekniskt kunnande. För din egen säkerhet, överlåt dessa arbeten till en auktoriserad KTM-verkstad! Där servas din motorcykel av utbildad personal med specialverktyg på bästa sätt.



Betecknar en sidhänvisning (mer information finns att läsa på den sidan).



Betecknar en upplysning som innehåller närmare information eller tips.



Betecknar resultatet av ett testmoment.

1.2 Format

Nedan beskrivs de typsnittsformat som används i bruksanvisningen.

Egennamn	Betecknar ett egennamn.
Namn®	Betecknar ett registrerat namn.
Varumärke™	Betecknar ett varumärke.
<u>Understrukna begrepp</u>	Hänvisar till tekniska detaljer om fordonet eller facktermer som förklaras i facktermsförteckningen.

2.1 Användningsdefinition - ändamålsenlig användning

KTM sportmotorcyklar är designade och konstruerade för normal körning på allmänna vägar samt för användning på tävlingsbanor. De får dock inte användas på ej asfalterade vägar.



Info

Motorcykeln är endast godkänd för allmän vägtrafik i ett homologerat utförande.

2.2 Säkerhetsanvisningar

För säker hantering av fordonet måste några säkerhetsanvisningar observeras. Läs därför igenom denna anvisning noggrant. Säkerhetsanvisningarna är tydligt utmärkta i texten och det finns länkar till de berörda avsnitten.



Info

På fordonet finns olika informations- och varningsdekaler fastsatta på väl synliga ställen. Ta inte bort några informations-/varningsdekaler. Om dessa saknas kan du själv eller andra personer missa faror och skada sig på grund av detta.

2.3 Risknivåer och symboler



Fara

Kännetecknar en risk som direkt eller med säkerhet leder till dödsfall eller svåra, kvarstående skador om inte lämpliga åtgärder vidtas.



Varning

Kännetecknar en risk som sannolikt leder till dödsfall eller svåra skador om inte lämpliga åtgärder vidtas.



Försiktigt

Kännetecknar en risk som kan leda till lätta skador om inte lämpliga åtgärder vidtas.

Observera

Kännetecknar en risk som leder till avsevärda maskin- och materialskador om inte lämpliga åtgärder vidtas.



Varning

Kännetecknar en risk som kan leda till miljöskador om inte lämpliga åtgärder vidtas.

2.4 Varning för manipulationer

Det är förbjudet att göra ändringar på ljuddämpande komponenter. Det är förbjudet enligt lag att vidta följande åtgärder eller att ändra till något av nedanstående tillstånd:

- 1 Borttagning eller upphävande av funktionen av ljuddämpande utrustning eller komponenter på ett nytt fordon innan det säljs eller levereras till kunden eller under fordonets bruksperiod för andra ändamål än för service, reparation eller byte samt
- 2 användning av fordonet efter att sådan utrustning eller komponent har tagits bort eller tagits ur funktion.

Exempel på olaglig manipulation:

- 1 Borttagning eller borring av hål i slutdämpare, stötplåtar, grenrör eller andra avgasledande komponenter.
- 2 Borttagning eller borring av hål i delar av insugningssystemet.
- 3 Användning i felaktigt underhållsskick.
- 4 Att byta rörliga delar på fordonet eller delar av avgassystemet eller insugningssystemet mot delar som inte godkänts av tillverkaren.

2.5 Säker drift



Fara

Risk för olyckor Risk på grund av nedsatt körförmåga.

- Ta inte fordonet i bruk om du har druckit alkohol, intagit läkemedel eller droger och därmed utgör en trafikfara eller inte är fysiskt eller psykiskt i stånd att framföra fordonet.



Fara

Risk för förgiftning Avgaser är giftiga och kan leda till medvetslöshet och dödsfall.

- När motorn går krävs en tillräckligt kraftig ventilation. Motorn får inte startas eller köras i slutna utrymmen utan lämplig utsugning.



Varning

Risk för brännskador Vissa fordonsdelar blir mycket varma när fordonet är i drift.

- Undvik beröring med heta komponenter som avgassystem, kylare, motor, stötdämpare och bromssystem. Vänta tills komponenterna har svalnat innan du börjar med underhållsarbeten.

Fordonet får endast användas i tekniskt felfritt skick och för avsedd användning samt med hänsyn till säkerhet och miljö. Fordonet får endast användas av personer med rätt kunskaper. Vid körning på allmän väg krävs ett godkänt körkort. Störningar som kan äventyra säkerheten ska omedelbart åtgärdas i en auktoriserad KTM-verkstad. Observera de informations- och varningsdekalerna som sitter på fordonet.

2.6 Skyddsutrustning



Varning

Risk för kroppsskador Att köra utan eller med bristfällig skyddsutrustning innebär en ökad säkerhetsrisk.

- Kör inte utan skyddsutrustning (hjälm, kängor, handskar, byxor och jacka med skydd). Se till att skyddsutrustningen alltid är i felfritt skick och uppfyller kraven i gällande bestämmelser.

För din egen säkerhets skull rekommenderar KTM att skyddsutrustning alltid ska användas vid körning.

2.7 Arbetsregler

Vissa arbeten kräver specialverktyg. Dessa följer inte med fordonet, men kan beställas med hjälp av de nummer som står inom parantes. Exempel: lagerurdragare (15112017000)

Vid montering ska ej återanvändbara detaljer (t ex självålsande skruvar och muttrar, tätningar, tätningsringar, o-ringar, splintar, låsbrickor) ersättas med nya.

Till vissa skruvar krävs det skruvlåsningsmedel (t ex **Loctite**®). I dessa fall ska tillverkarens anvisningar följas vid användningen.

Detaljer som ska återanvändas efter isärtagningen ska rengöras och kontrolleras så att de inte är skadade eller slitna. Skadade eller slitna detaljer ska ersättas med nya.

Efter reparations- och servicearbeten ska fordonets driftsäkerhet säkerställas.

2.8 Miljö

Genom ansvarsfullt bruk av motorcykeln kan man förhindra att problem och konflikter uppstår. För att säkerställa motorcyklismens framtid ska man alltid förvissa sig om att man använder motorcykeln lagligt, visar miljömedvetande och respekterar andra människors rättigheter.

Vid återvinning och hantering av spillolja, reservdelar och övriga drivmedel och tillsatsmedel ska det aktuella landets gällande lagar och bestämmelser alltid följas.

Eftersom motorcyklar inte berörs av EU-direktivet för skrotning av fordon finns det inga lagar som reglerar hur skrotningen av motorcyklar ska gå till. Din auktoriserade KTM-återförsäljare hjälper gärna till.

2.9 Bruksanvisning

Denna bruksanvisning ska läsas noggrant och fullständigt innan den första turen med motorcykeln görs. Bruksanvisningen innehåller mycket information och många tips som underlättar vid körning, hantering och service. Endast genom att läsa bruksanvisningen vet du hur du bäst kan ställa in fordonet efter dina behov och hur du kan skydda dig mot skador.

Förvara alltid bruksanvisningen lättillgängligt, så att den finns till hands när du måste slå upp något.

Om du vill veta mer om fordonet eller om du har frågor om bruksanvisningen är du välkommen att kontakta en auktoriserad KTM-återförsäljare.

Bruksanvisningen är en viktig del av fordonet och måste överlämnas till den nya ägaren om fordonet säljs.

3.1 Garanti, reklamationsrätt

Arbetena i serviceschemat ska utföras på en auktoriserad KTM-verkstad och kvitteras både i service- och garantihäftet och i **KTM Dealer.net** eftersom all garanti annars upphör att gälla. Skador och följskador som beror på manipulation eller ombyggnad av fordonet täcks inte av garantin.

Mer information om garanti och reklamationsrätt samt hur dessa anspråk hanteras står i service- och garantihäftet.

3.2 Drivmedel, tillsatsmedel



Varning

Risk för miljöskador Icke fackmässig hantering av bränsle innebär risk för miljöskador.

- Bränslet får inte hamna i grundvattnet, marken eller avloppssystemet.

Använd endast drivmedel och tillsatsmedel (t.ex. bränslen och smörjmedel) enligt specifikationen i bruksanvisningen.

3.3 Reservdelar, tillbehör

För din egen säkerhets skull: Använd alltid sådana reservdelar och tillbehör som har godkänts eller rekommenderas av KTM. Låt en auktoriserad KTM-verkstad montera reservdelar och tillbehör. KTM ansvarar inte för andra produkter eller för skador som uppstår p g a att andra produkter används.

Vissa reservdelar och tillbehör står angivna inom parentes vid respektive beskrivning. Din auktoriserade KTM-återförsäljare hjälper gärna till.

De aktuella **KTM PowerParts** för ditt fordon hittar du på KTM:s webbsida.

Internationella KTM-webbplatsen: <http://www.ktm.com>

3.4 Service

För att fordonet ska fungera felfritt och för att undvika ökat slitage ska anvisningarna i bruksanvisningen angående service, skötsel samt anpassning av motor och chassi följas. Felaktig anpassning av chassit kan leda till skador och brott på chassits komponenter.

Om fordonet används under svåra förhållanden, t ex i ösregn, stark hetta eller med tung packning, kan det leda till att vissa komponenter utsätts för ökat slitage. Detta gäller främst drivlinan, bromssystemet och fjädringen. Därför kan det vara nödvändigt att kontrollera och ev. byta ut dessa delar redan innan underhållsintervallet har gått ut.

De föreskrivna inkörningstiderna samt serviceintervallen måste hållas. Detta förlänger din motorcykels livslängd.

3.5 Bilder

Bilderna i denna instruktion visar i vissa fall fordon med specialutrustning.

För att förtydliga beskrivningen och förklaringen kan vissa delar vara demonterade eller saknas på bilden. Det är inte alltid nödvändigt att demontera delen för att kunna följa beskrivningen. Följ anvisningarna i texten.

3.6 Kundtjänst

Om du har frågor om ditt fordon eller om KTM hjälper din auktoriserade KTM-återförsäljare gärna till.

En lista över auktoriserade KTM-återförsäljare finns på KTM:s webbplats.

Internationella KTM-webbplatsen: <http://www.ktm.com>

4.1 Fordon, sett framifrån, vänster sida (översikt)

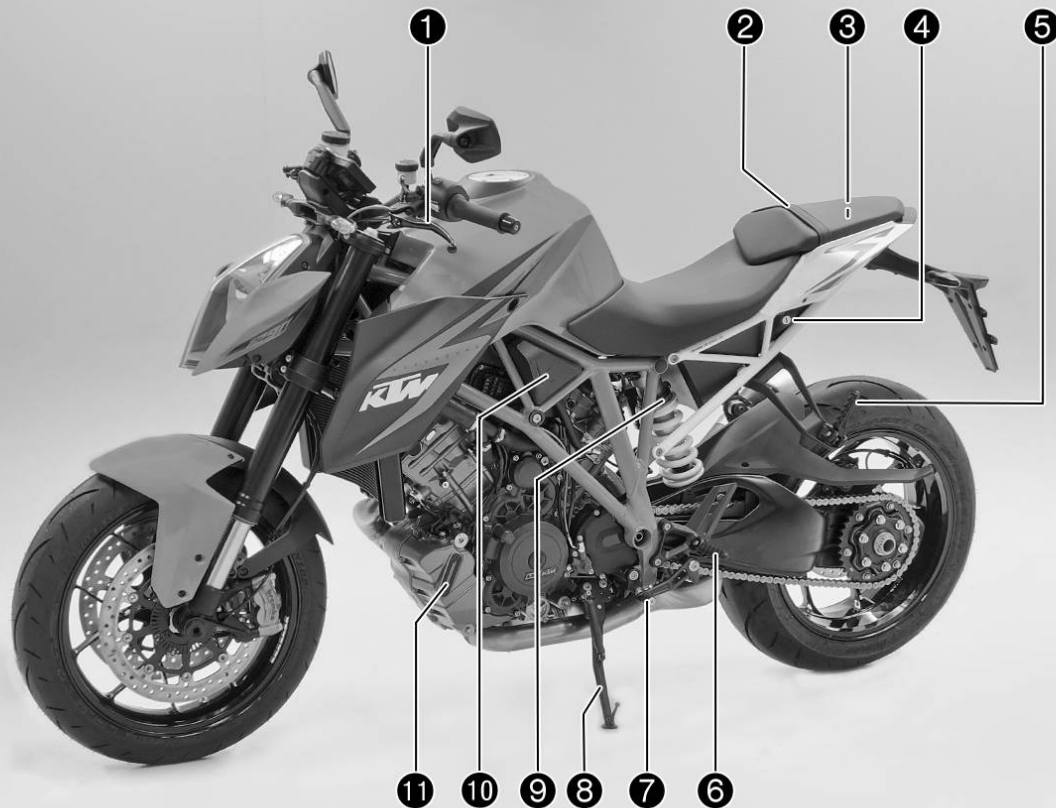

1	Kopplingshandtag (☛ s 24)
2	Hållrem (☛ s 36)
3	Verktyg som följer med fordonet (☛ s 36)
4	Sadellås (☛ s 35)
5	Passagerarfotpinne (☛ s 37)
6	Förarfotpinnar
7	Växelspak (☛ s 38)
8	Sidostöd (☛ s 39)
9	Fjäderben, inställning av fjäderförspänning
10	Expansionsbehållare kylsystem
11	Synglas motorolja

4.2 Fordon, sett bakifrån, höger sida (översikt)

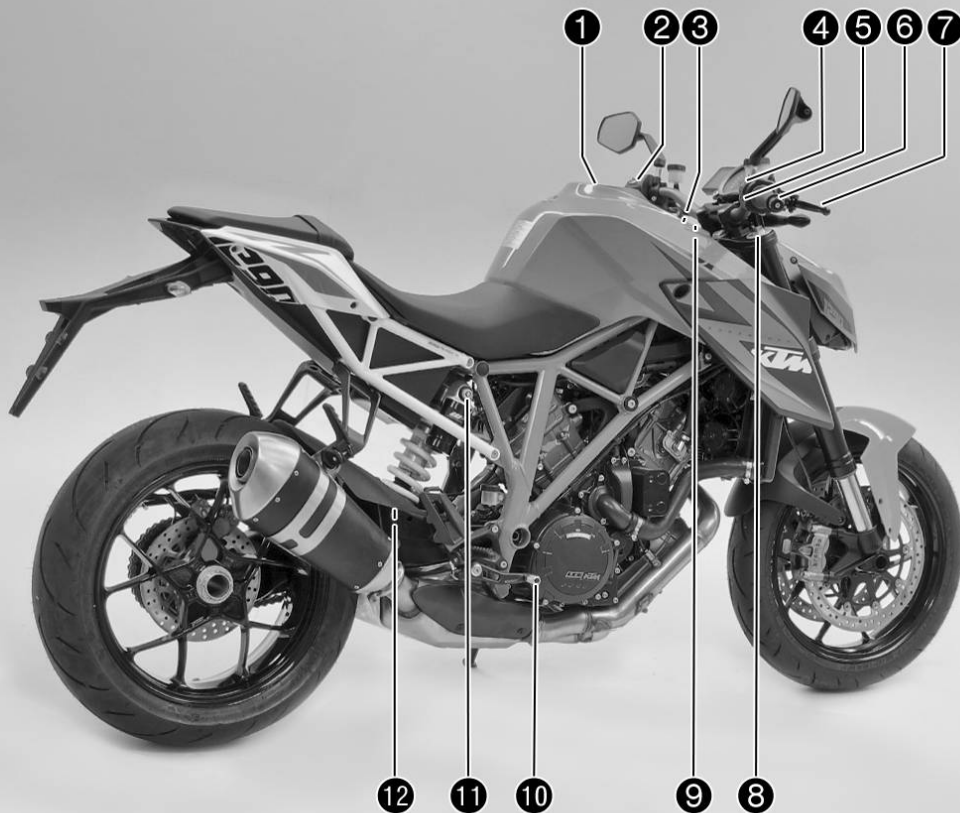

1	Tanklock
2	Kombinationsbrytare (☛ s 26)
3	Tändnings-/styrlås (☛ s 31)
4	Nödavstängningsknapp (☛ s 30)
5	Elstartknapp (☛ s 30)
6	Gashandtag (☛ s 26)
7	Bromshandtag (☛ s 25)
8	Gaffel inställning av kompressionsdämpning
9	Gaffel, inställning av returdämpning
10	Fotbromspedal (☛ s 39)
11	Kompressionsdämpning fjäderben (☛ s 88)
12	Returdämpning fjäderben

5.1 Chassinummer

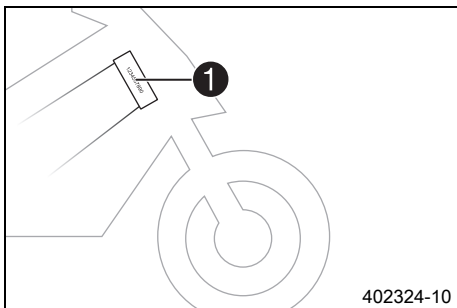

Chassinumret **1** är instansat på styrhuvudets högra sida.
Chassinumret finns även på typskylten.

5.2 Typskylt

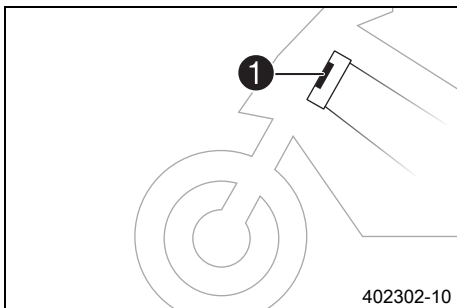

(EU/FR/CN)

Typskylten **1** sitter på styrhuvudet.

5 SERIENUMMER

21

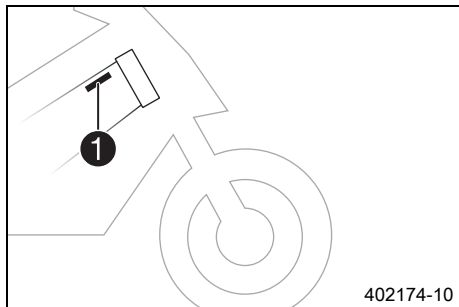

(AU)

Typskylten Australien ❶ sitter till höger på ramen.

5.3 Nyckelnummer

Nyckelnumret **Code number** ❶ anges på **KEYCODECARD**.



Info

Du behöver nyckelnumret om du vill beställa en reservnyckel. Förvara **KEYCODECARD** på ett säkert ställe.

Med den orange programmeringsnyckeln aktiveras och avaktiveras den svarta tändningsnyckeln. Förvara den orange programmeringsnyckeln på ett säkert ställe. Den får endast användas för inlärnings- och programmeringsändamål.

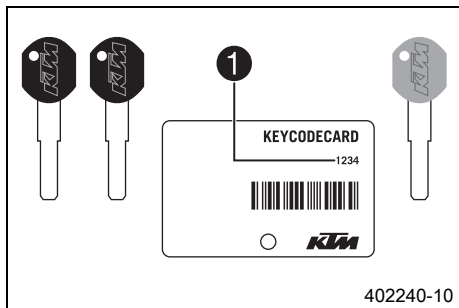

5.4 Motornummer

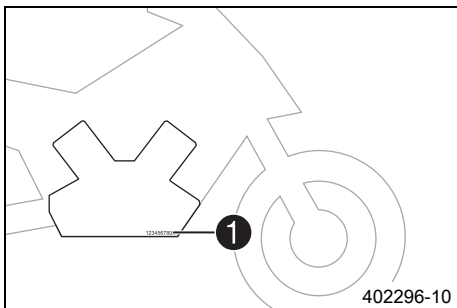

Motornumret **1** är instansat på motorns högra sida.

5.5 Gaffelns artikelnummer

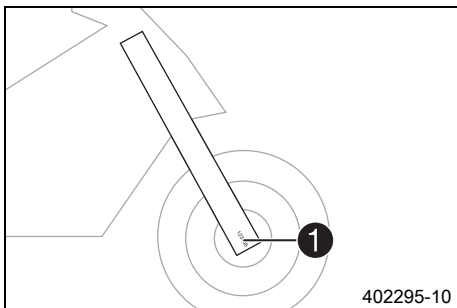

Gaffelns artikelnummer **1** är instansat på axelklämmans insida.

5.6 Fjäderbensartikelnummer

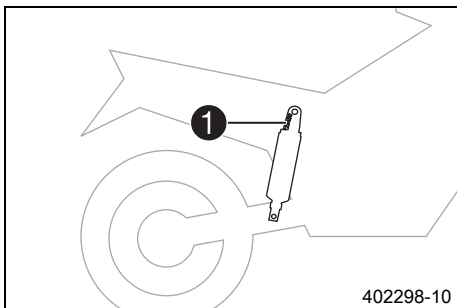

Fjäderbenets artikelnummer **1** är instansat på fjäderbenets överdel över ställringen åt motorn till.

5.7 Styrdämparens artikelnummer

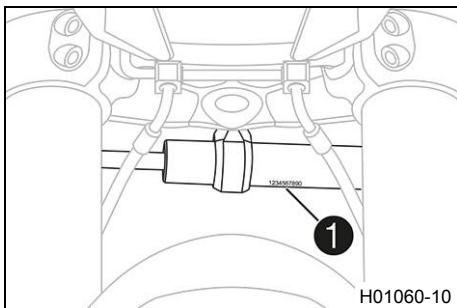

Styrdämparens artikelnummer **1** är instansat på undersidan av styrdämparen.

6.1 Kopplingshandtag

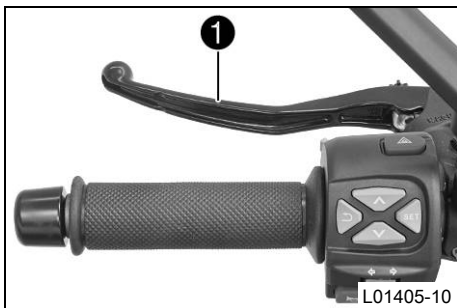

(Super Duke R)

Kopplingshandtaget ① sitter till vänster på styret.

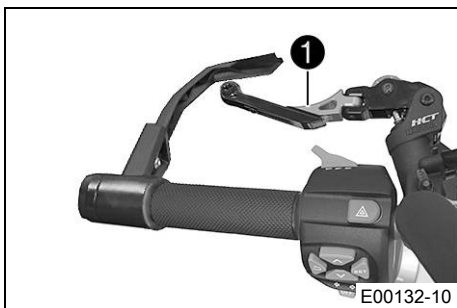

(Super Duke R Special Edition)

Kopplingshandtaget ① sitter till vänster på styret.

Kopplingen är hydraulisk och återgår automatiskt till utgångsläget.

6.2 Bromshandtag

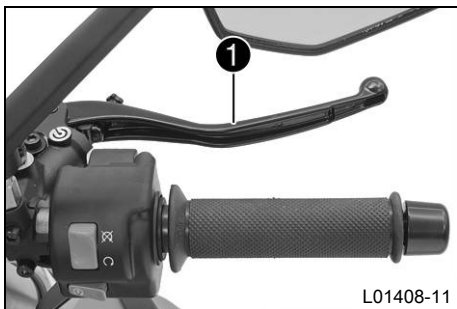

(Super Duke R)

Bromshandtaget ① sitter till höger på styret.

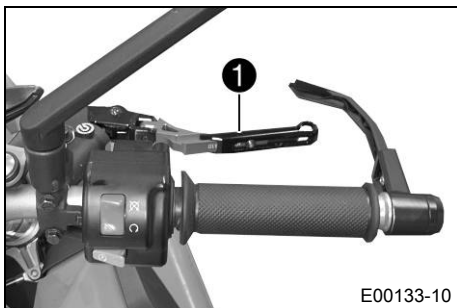

(Super Duke R Special Edition)

Bromshandtaget ① sitter till höger på styret.

Med bromshandtaget manövreras frambromsen.

6.3 Gashandtag

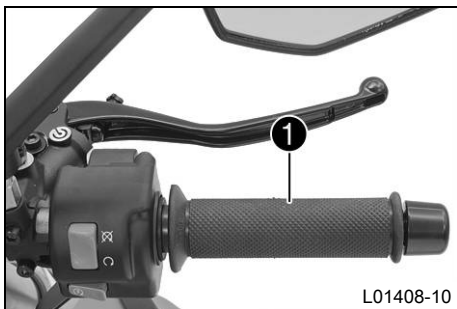

(Super Duke R)

Gashandtaget ❶ sitter till höger på styret.

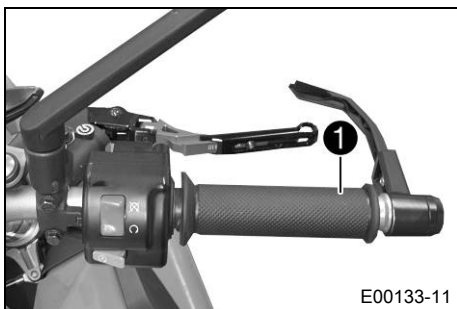

(Super Duke R Special Edition)

Gashandtaget ❶ sitter till höger på styret.

6.4 Reglage till vänster på styret

6.4.1 Kombinationsbrytare

Kombinationsbrytaren sitter till vänster på styret.

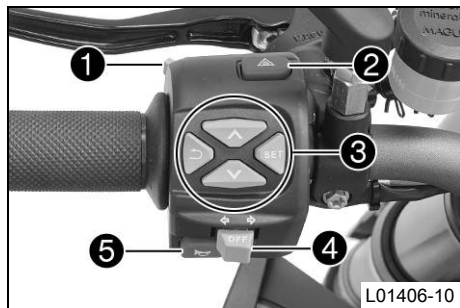

Översikt över vänster kombinationsbrytare

- | | |
|---|-------------------------------|
| 1 | Ljusomkopplare (☛ s 27) |
| 2 | Varningsblinkerknapp (☛ s 28) |
| 3 | Menyknapp (☛ s 28) |
| 4 | Blinkersomkopplare (☛ s 29) |
| 5 | Signalhornsknapp (☛ s 29) |

6.4.2 Ljusomkopplare

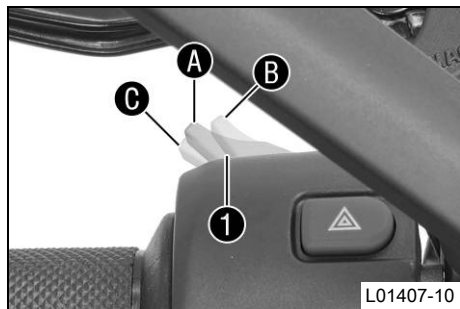

Ljusomkopplaren **1** sitter till vänster på kombinationsbrytaren.

Möjliga tillstånd

	Halvljus på – Ljusomkopplare i läget A . I detta läge är halvljus och bakljus tända.
	Helljus på – Ljusomkopplare i läget B . I detta läge är helljus och bakljus tända.
	Ljustuta – Tryck ljusomkopplaren till läge C .

6.4.3 Varningsblinkerknapp



Varningsblinkerknappen ① sitter till vänster på kombinationsbrytaren. Varningsblinkers används för att indikera nödsituationer.



Info

Varningsblinkers kan slås på och av med påslagen tändning eller senast 60 sekunder efter att tändningen slagits av.

Ha inte varningsblinkers påslagna längre än absolut nödvändigt, annars laddas batteriet ur.

Möjliga tillstånd



Varningsblinkers till – Alla fyra varningsblinkers och de gröna blinkerkontrolllamporna på kombinationsinstrumentet blinkar.

6.4.4 Menyknapp

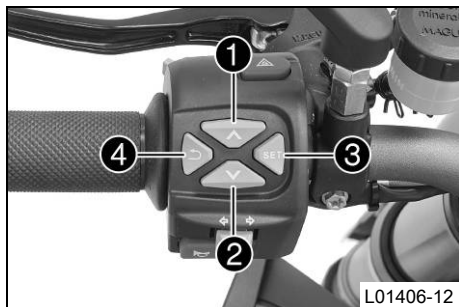

Menyknappen sitter i mitten på kombinationsbrytaren till vänster. Med menyknapparna styr man matrisdisplayen på kombinationsinstrumentet.

Knapp ① är **UP**-knappen.

Knapp ② är **DOWN**-knappen.

Knapp ③ är **SET**-knappen.



Knapp ④ är **BACK**-knappen.

6.4.5 Blinkersomkopplare



Blinkersomkopplaren ① sitter till vänster på kombinationsbrytaren.

Möjliga tillstånd

OFF	Körriktningsvisaren avstängd – Tryck på blinkersomkopplaren.
	Vänster körriktningsvisare på – Blinkersomkopplaren tryckt åt vänster. Blinkersomkopplaren går tillbaka till mittläget igen efter manövreringen.
	Höger körriktningsvisare på – Blinkersomkopplaren tryckt åt höger. Blinkersomkopplaren går tillbaka till mittläget igen efter manövreringen.



Stäng av körriktningsvisaren genom att trycka blinkersomkopplaren mot höljet.

6.4.6 Signalhornsknapp



Signalhornsknappen ① sitter till vänster på kombinationsbrytaren.

Möjliga tillstånd

- Signalhornsknappen  i utgångsläget.
- Signalhornsknapp  nedtryckt – I detta läge hörs signalhornet.



6.5 Reglage till höger på styret

6.5.1 Nödavstängningsknapp



Nödavstängningsknappen ❶ sitter till höger på styret.

Möjliga tillstånd

	Nödavstängningsknapp av – I detta läge är tändningsströmkretsen bruten. Om motorn är igång stängs den av, om den är avstängd går den inte att starta. Ett meddelande visas på matrisdisplayen.
	Nödavstängningsknapp på – Detta läge behövs för körningen, tändningsströmkretsen är sluten.

6.5.2 Elstartknapp



Elstartknappen ❶ sitter till höger på styret.

Möjliga tillstånd

- Elstartknappen Ⓢ i utgångsläget.
- Elstartknappen Ⓢ nedtryckt – I detta läge manövreras elstartmotorn.

6.6 Tändnings-/styrlås

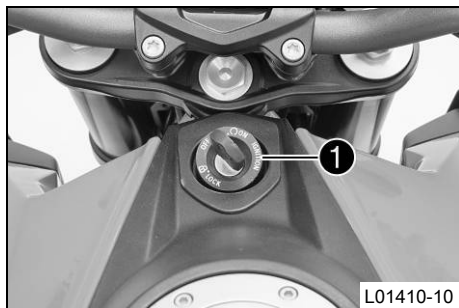

Tändnings-/styrlåset ❶ sitter framför den övre gaffelkronan.



Info

Tändningen får endast slås på med en svart tändningsnyckel. Med den orange programmeringsnyckeln aktiveras och avaktiveras den svarta tändningsnyckeln.

Möjliga tillstånd

	<p>Tändning av OFF – I detta läge är tändkretsen bruten. Om motorn är igång stängs den av, om den är avstängd går den inte att starta. Den svarta tändningsnyckeln kan dras ut.</p>
	<p>Tändning på ON – I detta läge är tändningsströmkretsen sluten och motorn kan startas.</p>
	<p>Styrningen är blockerad – I detta läge är tändningströmkretsen bruten och styrningen blockerad. Den svarta tändningsnyckeln kan dras ut.</p>

6.7 Startspärr

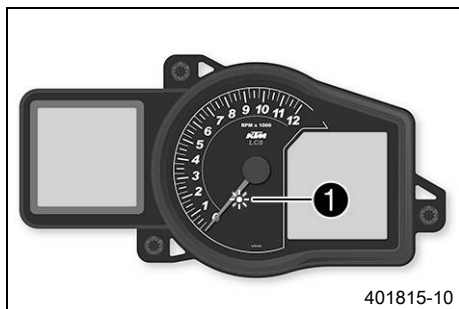

Den elektroniska startspärren skyddar fordonet mot obefogad användning.

När tändningsnyckeln dras ut aktiveras startspärren automatiskt och motorelektroniken spärras.

Den röda kontrollampen för startspärr ❶ kan visa fel genom att blinka.

Om tillvalet larmsystem finns blinkar kontrollampen för startspärr ❶ när larmsystemet är aktiverat.



Info

Tändningsnycklarna har elektroniska komponenter. Ha aldrig mer än en tändningsnyckel på samma nyckelknippa, de kan orsaka störningar hos varandra.

Om man tappar en svart tändningsnyckel måste den avaktiveras för att skydda fordonet mot obehörig användning.

Vid leverans är den svarta tändningsnyckeln aktiverad.

Ytterligare två reservtändningsnycklar (nyckelnummer på **KEYCODECARD**) kan beställas hos auktoriserade KTM-verkstäder. Nycklarna måste aktiveras innan de kan användas.

6.8 Öppna tanklocket



Fara

Brandrisk Bränslet är lättantändligt.

- Fyll inte på bränsle i närheten av öppen eld eller brinnande cigaretter. Stäng alltid av motorn när du ska fylla på bränsle. Se till att inget bränsle spills på heta fordonsdelar. Torka genast bort utspillt bränsle.
- Bränslet i bränsletanken expanderar vid uppvärmning och kan tränga ut om tanken är för full. Observera uppgifterna för tankning.



Varning

Risk för förgiftning Bränsle är giftigt och hälsovådligt.

- Se till att bränslet inte kommer i kontakt med hud, ögon eller kläder. Andas inte in bensinångor. Vid ögonkontakt ska ögonen spolras med vatten omedelbart. Uppsök läkare. Tvätta genast av kontaminerade hudområden med tvål och vatten. Om man har svält bränsle måste man genast uppsöka läkare. Byt kläder som är kontaminerade med bränslet. Bränslet ska förvaras enligt föreskrift i en dunk och på behörigt avstånd från barn.



Varning

Risk för miljöskador Icke fackmässig hantering av bränsle innebär risk för miljöskador.

- Bränslet får inte hamna i grundvattnet, marken eller avloppssystemet.

6 MANÖVERANORDNINGAR

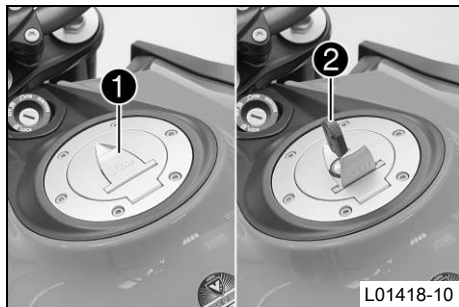

- Fäll upp skyddet ① på tanklocket och stick in tändningsnyckeln ② i låset.

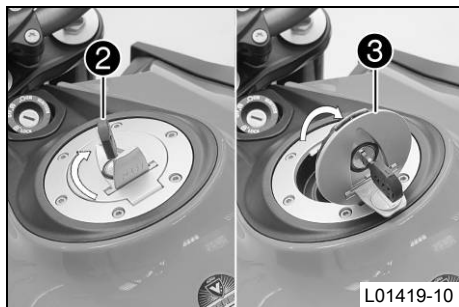

Obs!

Risk för materiella skador Tändningsnyckeln går av.

- Tryck på tanklocket för att avlasta tändningsnyckeln. Om tändningsnyckeln är skadad måste den bytas ut.
-
- Vrid tändningsnyckeln ② medsols.
 - Fäll upp tanklocket ③.

6.9 Stänga tanklocket

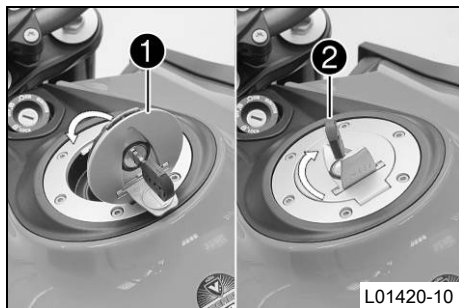

- Fäll ned tanklocket ①.
- Vrid tändningsnyckeln ② medsols.

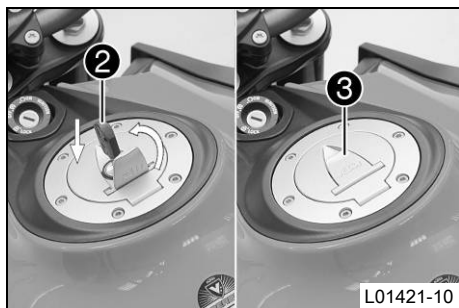

- Tryck ned tanklocket och vrid tillbaka tändningsnyckeln ② tills det går i lås.



Varning

Brandfara Bränslet är lättantändligt, giftigt och hälsovådligt.

- Kontrollera att tanklocket är ordentligt låst när du har stängt det. Byt kläder som är kontaminerade med bränslet. Tvätta genast av hudområden med tvål och vatten.
-
- Dra ut tändningsnyckeln ② och fäll ned skyddet ③.

6.10 Sadellås

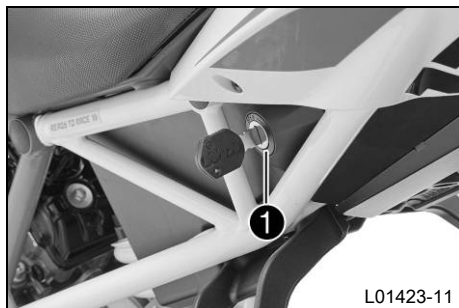

Sadellåset **1** sitter på fordonets vänstra sida. Det kan låsas upp med tändningsnyckeln.

6.11 Remmar för packning

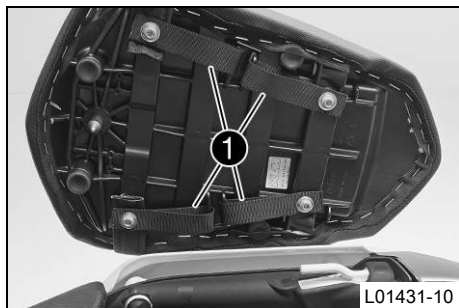

Remmarna till packningen **1** är på undersidan av passagerarsadeln.



Info

Om remmarna vänds utåt går det att komma åt när passagerarsadeln är monterad.

Endast mindre packning, se angiven vikt, får fästas i packningsremmarna som är vridna utåt.

Max. vikt, packning	5 kg
---------------------	------

6.12 Verktyg som följer med fordonet



I förvaringsfacket under sadeln finns verktygssatsen ❶.

6.13 Hållrem



Hållremmen ❶ är monterad på passagerarsadeln.
En passagerare kan hålla sig fast i hållremmen.

6.14 Hjälmlås



Varning

Risk för olyckor Köregenskaperna och fordonsförhållandena hindras av ett monterat hjälmlås eller hjälm.

- Hjälmlåset får inte användas för att sätta fast en hjälm eller något annat föremål under körning. Hjälmlåset måste alltid tas bort innan man börjar köra.

Med ställinan **1** ur verktygssatsen kan hjälmen låsas fast i fordonet så att den inte blir stulen.

6.15 Passagerarfotpinne

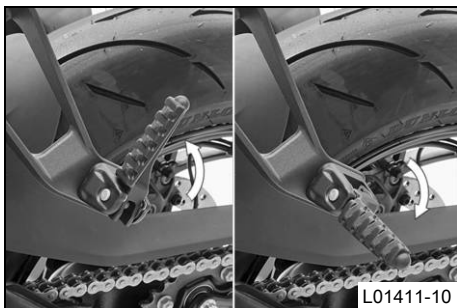

Passagerarfotpinnarna är in- och utfällbara.

Möjliga tillstånd

- Passagerarfotpinnarna är infällda – För körning utan passagerare.
- Passagerarfotpinnarna är utfällda – För körning med passagerare.

6.16 Växelspak

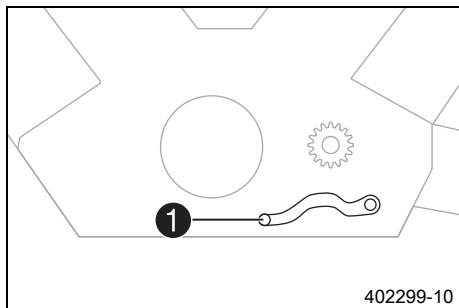

Växelspaken ❶ är monterad till vänster på motorn.

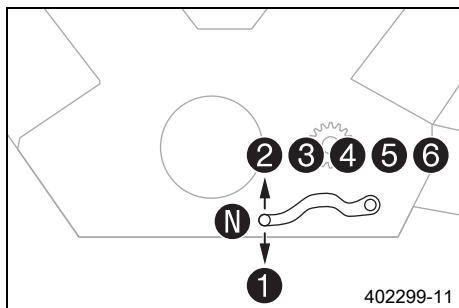

De olika växlarnas lägen framgår av bilden.
Tomgångsläget är mellan 1:ans och 2:ans växel.

6.17 Fotbromspedal

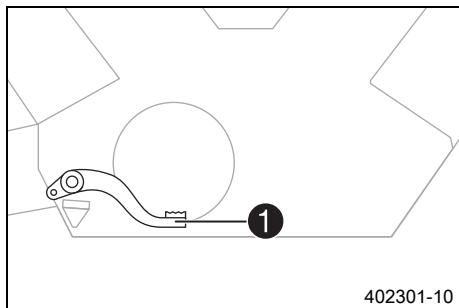

Fotbromspedalen ❶ sitter framför den högra fotpinnen. Med fotbromspedalen manövreras bakbromsen.

6.18 Sidostöd

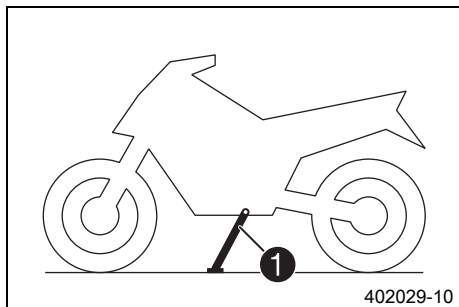

Sidostödet ❶ sitter på fordonets vänstra sida. Motorcykeln parkeras på sidostödet.



Info

Under körning måste sidostödet vara uppfällt.

Sidostödet är sammankopplat med säkerhetsstartsystemet, följ anvisningarna i kapitlet Stanna, parkera.

Möjliga tillstånd

- Utfällt sidostöd – Fordonet kan ställas på sidostödet. Säkerhetssystemet är aktiverat.
- Sidostödet infällt – Detta läge krävs vid all typ av körning. Säkerhetssystemet är aktiverat.

7.1 Översikt

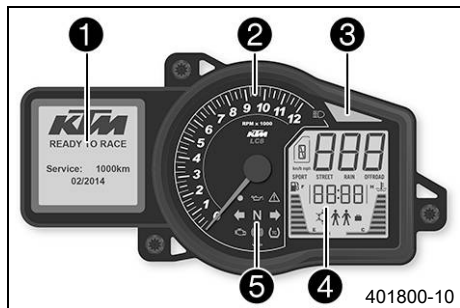

- 1 Matrisdisplay (☛ s 41)
- 2 Varvtalsmätare
- 3 Växlingsblxt (☛ s 44)
- 4 Sifferdisplay
- 5 kontrollampor (☛ s 42)

7.2 aktivering och test



Aktivering

Kombinationsinstrumentet sätts på tillsammans med tändningen.



Info

Displayernas ljusstyrka styrs av en ljussensor i kombinationsinstrumentet.

Test

Sifferdisplayen, kontrollamporna och varvtalsmätaren aktiveras ett ögonblick för att testa funktionen.

På matrisdisplayen visas en hälsningstext och information om nästa service (☛ s 45).



Info

Om batteriet har varit urmonterat måste man ställa in datum och tid.

7.3 Matrisdisplay

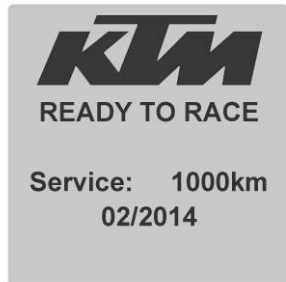

401821-01

Det som visas på matrisdisplayen styrs med Menyknapparna (☛ s 28). När tändningen har slagits på visas information om när nästa service (☛ s 45) behöver göras.

Om kontrollampornas (☛ s 42) allmänna varningslampa  tänds visas ett tillhörande meddelande på matrisdisplayen. Med **Set**-knappen bekräftas att informationen uppfattats och meddelandet försvinner.

Meddelanden visas	10 s
-------------------	------

7.4 Sifferdisplay

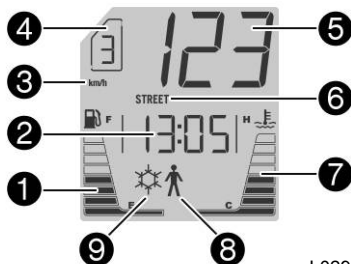











L02903-10

1	Bränslenivå
2	Tid
3	Enhet för hastighetsmätaren
4	Växellindikering
5	Hastighet
6	"Drive Mod" (☛ s 164)
7	Kylvätsketemperatur
8	Halkvarning

7.5 kontrolllampor









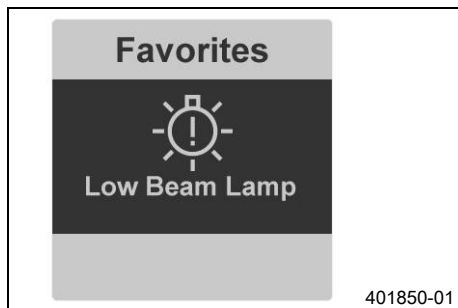



Möjliga tillstånd



	Kontrolllampan för helljus lyser blått – Helljuset är tätt.
	Kontrolllampan för startspärr blinkar/lyser rött – Status- eller felmeddelande vid startspärr/larm.
	Varningslampan för oljetryck lyser rött – Motoroljetrycket är för lågt.
	Den allmänna varningslampan lyser gult – Information/varning om driftsäkerhet har identifierats. Denna visas dessutom på matrisdisplayen.
	Vänster körriktningssvisarlampa blinkar grönt i samma takt som blinkern – Vänster körriktningssvisare är påslagen.
	Kontrolllampan för tomgång lyser grönt – Växellådan ligger i friläge.
	Höger körriktningssvisarlampa blinkar grönt i samma takt som blinkern – Höger körriktningssvisare är påslagen.
	Motorvarningslampan lyser/blinkar gult – Motorstyrdonet har registrerat ett fel.
	ABS-lampan lyser/blinkar gult – ABS är inte aktivt. ABS-lampan lyser även när ett fel har registrerats.
	TC-lampan lyser/blinkar gult – Traktionskontrollen är inte aktiverad eller håller på att arbeta. TC-lampan lyser även när ett fel har registrerats.

7.6 meddelande på matrisdisplayen



Möjliga tillstånd

	Motorfel – Motorstyrdonet har registrerat ett fel. Uppsök en auktoriserad KTM-verkstad.
	Allmänt meddelande – Allmänna meddelanden som rör driftsäkerheten. Uppsök en auktoriserad KTM-verkstad.
	ABS-varning – <u>ABS</u> -funktionen är inte tillgänglig. Uppsök en auktoriserad KTM-verkstad.
	Traktionskontroll – Traktionskontrollen är inte tillgänglig. Uppsök en auktoriserad KTM-verkstad.
	Motoroljetryck – Motoroljetrycket är för lågt. Stäng av motorn omedelbart. Ta kontakt med en auktoriserad KTM-verkstad.
	Motoroljenivå – För låg motoroljenivå. Kontrollera oljenivån och fyll på motorolja.
	Ljussystem – Lyser om någon del av ljussystemet är ur funktion. Byt ut den defekta lampan eller uppsök en KTM-verkstad.
	Kylvattentemperatur – Kylvattentemperaturen är för hög. Stäng av motorn. Ta kontakt med en auktoriserad KTM-verkstad.
	Bränslereserv – Bränslereserven börjar ta slut. Tankka vid nästa tillfälle.
	Halksymbol – Risk för ishalka. Anpassa hastigheten till de ändrade vägförhållandena.
	Batterispänning – Batterispänningen är för låg. Ladda batteriet med lämplig laddare.

	Service – Dags för service. Ta kontakt med en auktoriserad KTM-verkstad.
	Nödavstängningsknapp – Nödavstängningsknappen är av.

Meddelandena visas i menyn "**Warning**".

7.7 Växlingsblxt

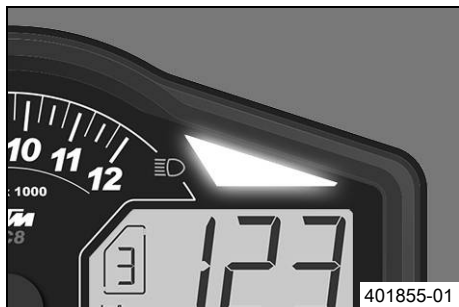

Växlingsblxten blinkar eller lyser när det är dags att växla.

I menyn "**Shift Light**" kan varvtalet för växlingsblxten ställas in. Vid "**RPM1**" blinkar växlingsblxten och vid "**RPM2**" lyser den.

Motoroljetemperatur	> 35 °C
"RPM1" växlingsblxt	blinkar
"RPM2" växlingsblxt	lyser
Motoroljetemperatur	≤ 35 °C
Växlingsblxten lyser alltid vid	6 500 v/min

7.8 Serviceindikering

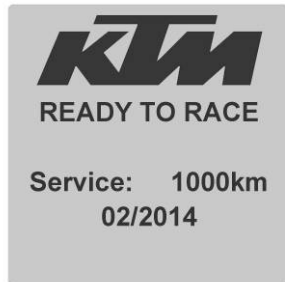

401821-01

När tändningen har slagits på visas serviceindikeringen för ett ögonblick. Serviceintervallen beror på sträckan och tiden. Beroend på vilket som inträffar först. De exakta serviceintervallen står i serviceschemat.

7.9 Matrisdisplayens meny

7.9.1 "Favorites"



The image shows a rectangular display with a grey background. The word 'Favorites' is written at the top in a bold, sans-serif font. Below it, there are five rows of text, each with a label on the left and a value on the right:

Trip 1	486km
ODO	677km
Fuel Range	240km
Trip Time 2	15:23h
Battery	13.0V

L01440-10

- Tryck på **UP** eller **DOWN**-knappen tills menyn "**Favorites**" visas på matrisdisplayen. Tryck på **SET**-knappen för att öppna menyn.
- Välj meny punkt med **UP** eller **DOWN**-knappen och aktivera med **SET**-knappen.
- Tryck två gånger på **BACK**-knappen för att gå tillbaka till menyn "**Favorites**".

I menyn "**Favorites**" kan fem menyer hämtas direkt.

I menyn "**Set Favorites**" konfigureras menyn "**Favorites**".

7.9.2 "Trip 1"

Trip 1	
Trip 1	973km
Ø Speed 1	89km/h
Ø Cons 1	10.3l
Trip Time 1	15:23h
Fuel Range	240km

401826-01

- Tryck på **UP** eller **DOWN**-knappen tills menyn **"Trip 1"** visas på matrisdisplayen. **"Trip 1"** visar körsträckan från den senaste nollställningen, till exempel sedan senaste tankning. **"Trip 1"** är aktiverad och går upp till **9999**. **"Ø Speed 1"** visar genomsnittshastigheten utifrån **"Trip 1"** och **"Trip Time 1"**. **"Ø Cons 1"** visar genomsnittsförbrukningen utifrån **"Trip 1"** och **"Trip Time 1"**. **"Trip Time 1"** visar körtiden utifrån **"Trip 1"** och mätaren går så fort det kommer en hastighetssignal. **"Fuel Range"** visar den möjliga räckvidden med bränslemängden.

Håll knappen **SET** intryckt i 3–5 sekunder.

Alla poster i menyn **"Trip 1"** raderas.

7.9.3 "Trip 2"

Trip 2	
Trip 2	973km
Ø Speed 2	89km/h
Ø Cons 2	10.3l
Trip Time 2	15:23h
Fuel Range	240km

401825-01

- Tryck på **UP** eller **DOWN**-knappen tills menyn **"Trip 2"** visas på matrisdisplayen. **"Trip 2"** visar körsträckan från den senaste nollställningen, till exempel sedan senaste tankning. **"Trip 2"** är aktiverad och går upp till **9999**. **"Ø Speed 2"** visar genomsnittshastigheten utifrån **"Trip 2"** och **"Trip Time 2"**. **"Ø Cons 2"** visar genomsnittsförbrukningen utifrån **"Trip 2"** och **"Trip Time 2"**. **"Trip Time 2"** visar körtiden utifrån **"Trip 2"** och mätaren går så fort det finns en hastighetssignal. **"Fuel Range"** visar den möjliga räckvidden med bränslemängden.

Håll knappen **SET** intryckt i 3–5 sekunder.

Alla poster i menyn **"Trip 2"** raderas.

7.9.4 "General Info"

General Info

Air Temp	14.0°C
Date	01.04.2013
ODO	677km
Battery	13.0V
Oil Temp	75°C

401824-01

- Tryck på **UP** eller **DOWN**-knappen tills menyn "**General Info**" visas på matrisdisplayen.

"**Air Temp**" visar omgivningsluftens temperatur.

"**Date**" visar datum.

"**ODO**" visar den totala körsträckan.

"**Battery**" visar battriespänningen.

"**Oil Temp**" visar motoroljetemperaturen.

7.9.5 "Set Favorites"

Set Favorites

Trip 1	486km
ODO	677km
Fuel Range	240km
Trip Time 2	15:23h
Battery	13.0V

L01441-10

Krav

- Fordonet står still.
- Tryck på **UP** eller **DOWN**-knappen tills menyn "**Set Favorites**" visas på matrisdisplayen. Tryck på **SET**-knappen för att öppna menyn.
- Välj meny med **UP** eller **DOWN**-knappen. Tryck på **SET**-knappen för att lägga till menyn till snabbvalet.

I menyn "**Set Favorites**" konfigureras menyn "**Favorites**".

7.9.6 "Settings"

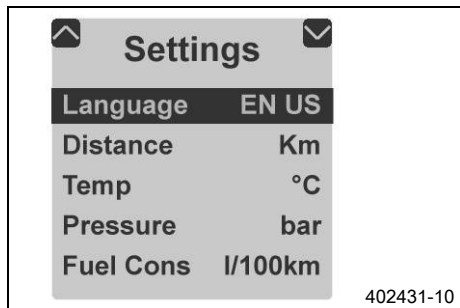

Krav

- Fordonet står still.
- Tryck på **UP** eller **DOWN**-knappen tills menyn "**Settings**" visas på matrisdisplayen. Tryck på **SET**-knappen för att öppna menyn.

I menyn "**Settings**" ställer man in enheter och olika värden. Vissa funktioner kan aktiveras och avaktiveras.

7.9.7 "Warning"

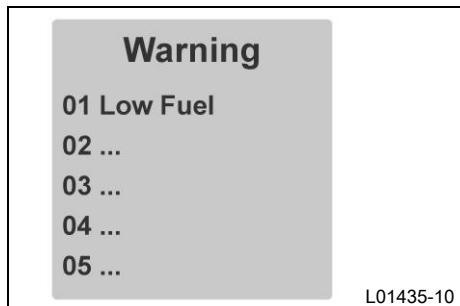

Krav

- Meddelande eller varning
- Tryck på **UP** eller **DOWN**-knappen tills menyn "**Warning**" visas på matrisdisplayen. Tryck på **SET**-knappen för att öppna menyn.
- Med **UP** eller **DOWN**-knappen kan du navigera dig igenom varningarna.

I menyn "**Warning**" visas alla varningar som uppkommer och sparas tills de inte längre är aktuella.

7.9.8 "Heating" (tillval)

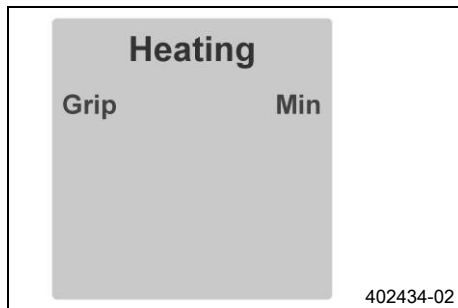

- Tryck på **UP** eller **DOWN**-knappen tills menyn "**TPMS**" visas på matrisdisplayen. Tryck på **SET**-knappen för att öppna menyn.
- Med **SET**-knappen kan du välja värmeläge eller stänga av handtagsvärmerna.

7.9.9 "MTC/ABS"

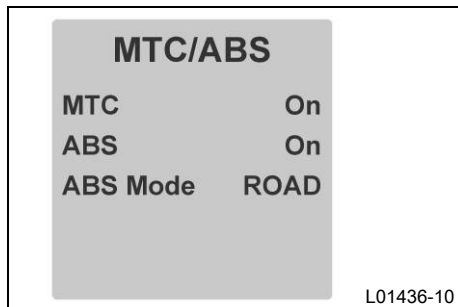

Krav

- Fordonet står still.
- Tryck på **UP** eller **DOWN**-knappen tills menyn "**MTC/ABS**" visas på matrisdisplayen.

I menyn "**MTC/ABS**" kan "**MTC**" och "**ABS**" stängas av.

I "**ABS Mode**" kan du välja mellan "**ROAD**" och "**SUP MOT**".



Info

När tändningen har slagits på är traktionskontrollen och ABS aktiverade igen.

I ABS-mode "**ROAD**" kan ABS ställas in för båda hjulen.

I ABS-mode "**SUP MOT**" är ABS endast aktiverat på framhjulet. På bakhjulet sker ingen ABS-reglering. ABS-lampan blinkar långsamt för att påminna om att ABS-läget "**SUP MOT**" är aktiverat.

I ABS-läget "**SUP MOT**" kan bakhjulet låsa sig – risk för fall.

7.9.10 "Drive Mod"

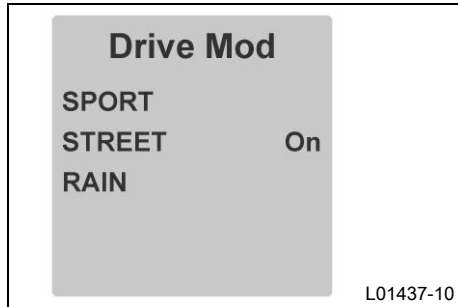

- Tryck på **UP** eller **DOWN**-knappen tills menyn "**Drive Mod**" visas på matrisdisplayen. Tryck på **SET**-knappen för att öppna menyn.
- Med **UP** eller **DOWN**-knappen kan du navigera dig igenom menyn. Med **SET**-knappen kan du välja färdiganpassade inställningar för motor och traktionskontroll.
 - ✓ **SPORT** – homologerad effekt med mycket direkt respons, traktionskontrollen tillåter ökat hjulspinn på bakhjulet
 - ✓ **STREET** – homologerad effekt med balanserad respons, traktionskontrollen tillåter normalt hjulspinn på bakhjulet
 - ✓ **RAIN** – reducerad homologerad effekt för bättre körbarhet, traktionskontrollen tillåter normalt hjulspinn på bakhjulet

7.9.11 Menyöversikt

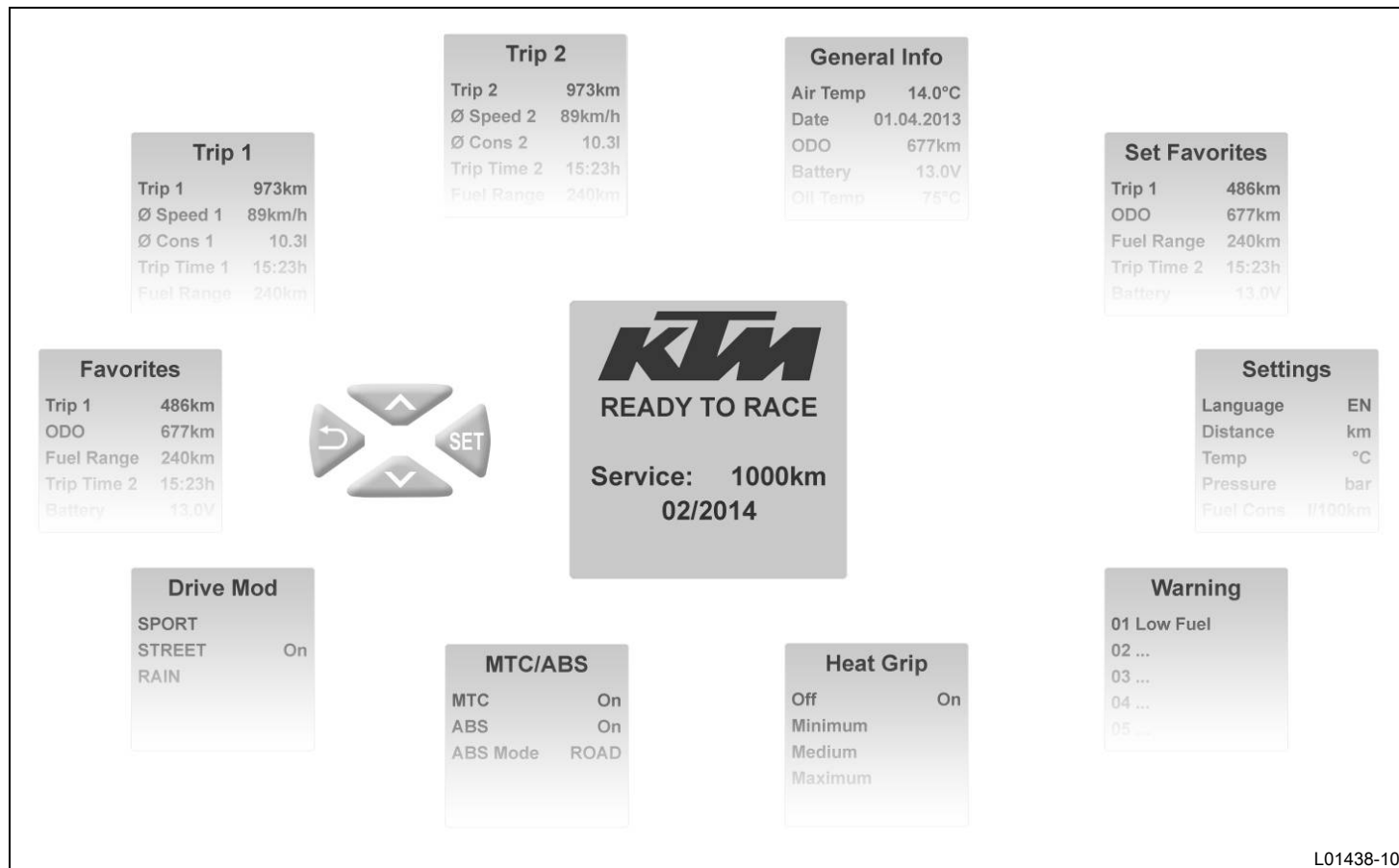

KTM startbild

Menyknappar

"Favorites"

"Trip 1"

"Trip 2"

"General Info"

"Set Favorites"

"Settings"

"Warning" (bara aktiv när det finns meddelanden)

"Heat Grip" (tillval)

"MTC/ABS"

"Drive Mod"

7.9.12 "Language"

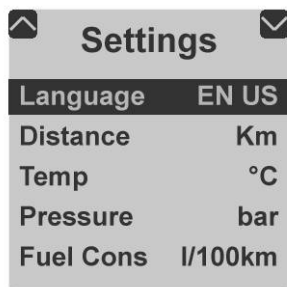

402431-10

Krav

- Fordonet står still.
- Tryck på **UP** eller **DOWN**-knappen tills menyn "**Settings**" visas på matrisdisplayen. Tryck på **SET**-knappen för att öppna menyn.
- Tryck på **SET**-knappen igen för att ställa in önskat språk.

Menyerna finns på amerikansk engelska, brittisk engelska, tyska, italienska, franska och spanska.

7.9.13 "Distance"

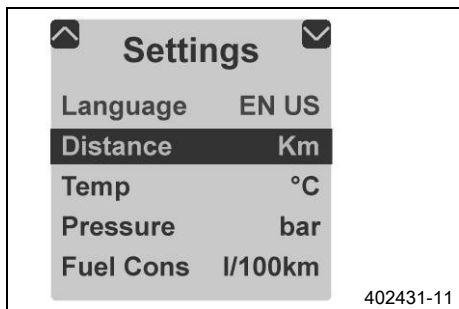

Krav

- Fordonet står still.
- Tryck på **UP** eller **DOWN**-knappen tills menyn "**Settings**" visas på matrisdisplayen. Tryck på **SET**-knappen för att öppna menyn.
- Tryck på **UP** eller **DOWN**-knappen tills "**Distance**" på matrisdisplayen får mörk bakgrund. Tryck en gång till på **SET**-knappen för att ställa in önskad enhet.

Välj enheten kilometer "**km**" eller engelska mil "**mi**" för körsträckan.

7.9.14 "Temp"

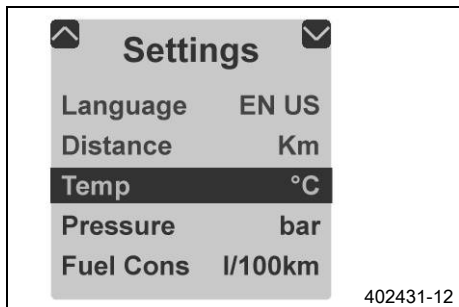

Krav

- Fordonet står still.
- Tryck på **UP** eller **DOWN**-knappen tills menyn "**Settings**" visas på matrisdisplayen. Tryck på **SET**-knappen för att öppna menyn.
- Tryck på **UP** eller **DOWN**-knappen tills "**Temp**" på matrisdisplayen får mörk bakgrund. Tryck en gång till på **SET**-knappen för att ställa in önskad enhet.

Välj enheten "**°C**" eller "**°F**" för temperaturmätaren.

7.9.15 "Pressure"

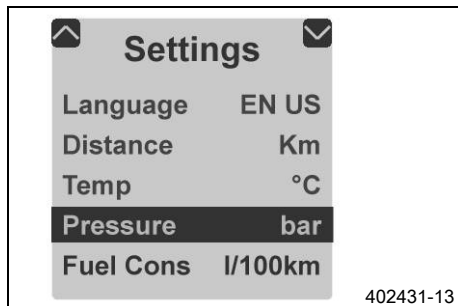

Krav

- Fordonet står still.
- Tryck på **UP** eller **DOWN**-knappen tills menyn "**Settings**" visas på matrisdisplayen. Tryck på **SET**-knappen för att öppna menyn.
- Tryck på **UP** eller **DOWN**-knappen tills "**Pressure**" på matrisdisplayen får mörk bakgrund. Tryck en gång till på **SET**-knappen för att ställa in önskad enhet.

Välj enheten "**bar**" eller "**psi**" för däcktrycksmätaren.

7.9.16 "Fuel Cons"

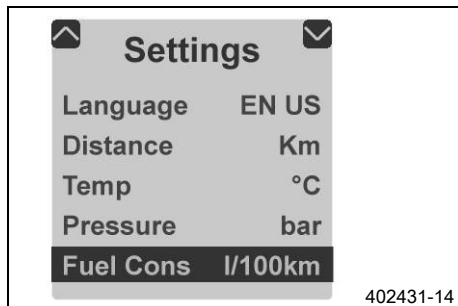

Krav

- Fordonet står still.
- Tryck på **UP** eller **DOWN**-knappen tills menyn "**Settings**" visas på matrisdisplayen. Tryck på **SET**-knappen för att öppna menyn.
- Tryck på **UP** eller **DOWN**-knappen tills "**Fuel Cons**" på matrisdisplayen får mörk bakgrund. Tryck en gång till på **SET**-knappen för att ställa in önskad enhet.

Välj ett av de möjliga bensinförbrukningsalternativen.

7.9.17 "Clock/Date"

Clock/Date	
Hour	12
Minute	0
Day	1
Month	1
Year	2013

401990-01

Krav

- Fordonet står still.
- Tryck på **UP** eller **DOWN**-knappen tills menyn "**Settings**" visas på matrisdisplayen. Tryck på **SET**-knappen för att öppna menyn.
- Tryck på **UP** eller **DOWN**-knappen tills "**Clock/Date**" på matrisdisplayen får mörk bakgrund. Tryck på **SET**-knappen en gång till för att öppna menyn.
- Med **UP** eller **DOWN**-knappen kan du navigera dig igenom menyn. Med **SET**-knappen ställs tiden eller datumet in.

Om batteriet har varit lossat måste man ställa in datum och tid på matrisdisplayen.

7.9.18 "Shift Light"

Shift Light	
RPM1	8500
RPM2	10000
Shift Light	on

L01433-10

Krav

- Fordonet står still.
- Tryck på **UP** eller **DOWN**-knappen tills menyn "**Settings**" visas på matrisdisplayen. Tryck på **SET**-knappen för att öppna menyn.
- Tryck på **UP** eller **DOWN**-knappen tills "**Shift Light**" på matrisdisplayen får mörk bakgrund. Tryck på **SET**-knappen en gång till för att öppna menyn.
- Välj funktion med **UP** eller **DOWN**-knappen. Med **SET**-knappen ställs varvtalet för växlingsblixten in.

När motorvarvtalet når "**RPM 1**" blinkar växlingsblixten.

När motorvarvtalet når "**RPM 2**" lyser växlingsblixten.

Sätt på och stäng av funktionen "**Shift Light**".

7.9.19 "Heat Grip"

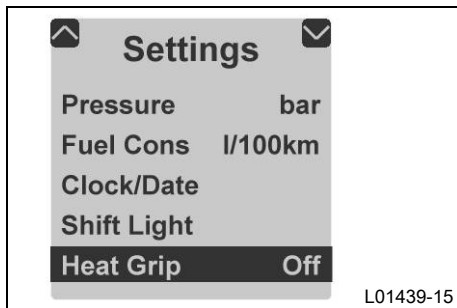

Krav

- Fordonet står still.
- Tryck på **UP** eller **DOWN**-knappen tills menyn "**Settings**" visas på matrisdisplayen. Tryck på **SET**-knappen för att öppna menyn.
- Tryck på **UP** eller **DOWN**-knappen tills "**Heat Grip**" på matrisdisplayen får svart bakgrund. Tryck på en gång till på **SET**-knappen för att sätta på och stänga av menyn för handtagsvärmern.

Sätt på och stäng av menyn för handtagsvärme.

7.9.20 "DRL"

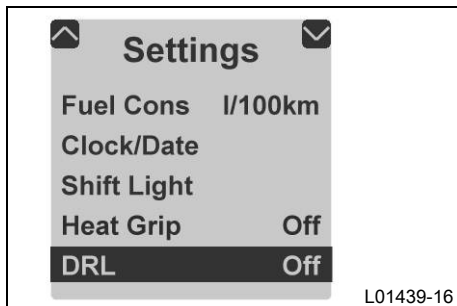

Krav

- Fordonet står still.
- Tryck på **UP** eller **DOWN**-knappen tills menyn "**Settings**" visas på matrisdisplayen. Tryck på **SET**-knappen för att öppna menyn.
- Tryck på **UP** eller **DOWN**-knappen tills "**DRL**" på matrisdisplayen får mörk bakgrund. Tryck på en gång till på **SET**-knappen för att tända och släcka varselljuset.

Tänd eller släck varselljuset.



Info

Följ gällande lagar om varsel- och halvljus.

8.1 Styrets läge

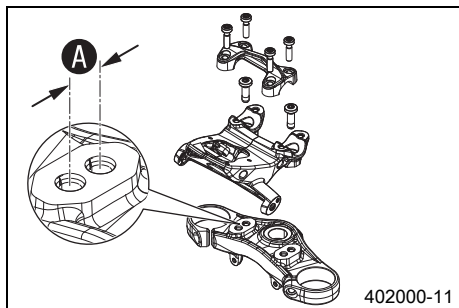

På den övre gaffelkronan finns det två hål med ett avstånd på **A** från varandra.

Avstånd mellan hålen A	15 mm
-------------------------------	-------

Styret kan monteras i två olika positioner. Föraren kan på så sätt välja det bekvämaste läget för styret.



Info

KTM rekommenderar det främre läget vid körning på tävlingsbana.

8.2 Ställa in styrets läge



Varning

Risk för olyckor Styret kan brytas sönder.

- Om styret böjs eller riktas försvagas materialet och styret kan brytas av. Byt alltid styre.

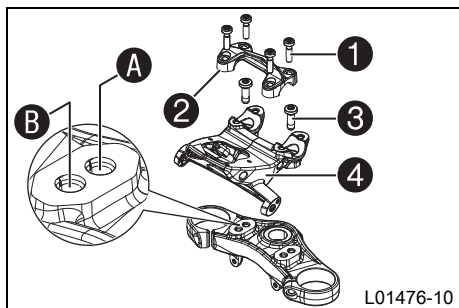

- Ta bort skruvarna **1**. Ta bort styrets klämelement **2**. Justera styret så att det går att komma åt skruvarna **3**.



Info

Täck över komponenterna så att de inte skadas.
Se till att kablar och ledningar inte viks.

- Ta bort skruvarna **3**. Ta bort instrumenthållaren **4**.
- Sätt instrumenthållaren i önskat läge **A** eller **B**. Sätt i och dra åt skruvarna **3**.

Specifikation

Skruv instrumenthållare	M10	40 Nm	Loctite® 243™
-------------------------	-----	-------	---------------

- Placera styret i rätt läge.

i Info

Se till att kablarna och ledningarna ligger rätt.

- Sätt styrets klämelement på plats. Sätt i och dra åt skruvarna **1** jämnt.

Specifikation

Skruv styrets klämelement	M8	20 Nm
---------------------------	----	-------

8.3 Ställa in kopplingshandtagets utgångsläge

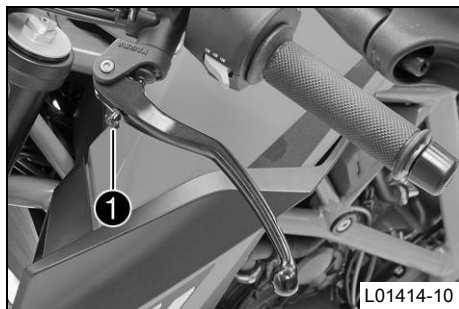

(Super Duke R)

- Tryck kopplingshandtaget framåt.
- Anpassa kopplingshandtagets utgångsläge till handens storlek genom att vrida på justerskruven **1**.

i Info

När justerskruven vrids medsols ökar avståndet mellan kopplingshandtaget och styret.

När justerskruven vrids motsols minskar avståndet mellan kopplingshandtaget och styret.

Inställningsområdet är begränsat.

Skruva bara justerskruven för hand, utan att använda våld.

Justeringen får inte utföras under körning.

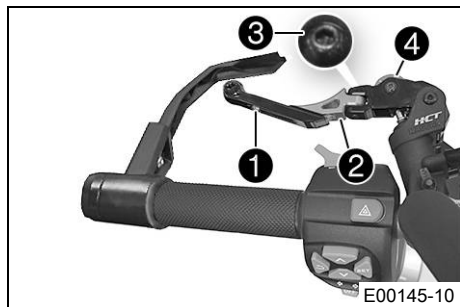

(Super Duke R Special Edition)

- För att ställa in kopplingshandtagets längd, lossa på skruven ① och sätt kopplingshandtaget på plats.
- Dra åt skruven ①.
- Kontrollera handtaget ②.
 - » Om handtaget inte har hakat fast i vågrätt läge:
 - Lossa skruven ③.
 - Sätt handtaget ② på plats.
 - Dra åt skruven ③.

Specifikation

Skruv till handtag	M4	6 Nm
--------------------	----	------

- Tryck kopplingshandtaget framåt.
- Anpassa kopplingshandtagets utgångsläge till handens storlek genom att vrida på justerskruven ④.

i Info

När justerskruven vrids medsols ökar avståndet mellan kopplingshandtaget och styret.

När justerskruven vrids motsols minskar avståndet mellan kopplingshandtaget och styret.

Inställningsområdet är begränsat.

Skruva bara justerskruven för hand, utan att använda våld.

Justeringen får inte utföras under körning.

8.4 Ställa in bromshandtagets utgångsläge



(Super Duke R)

- Tryck bromshandtaget framåt.
- Anpassa bromshandtagets utgångsläge till handens storlek genom att vrida på justerskruven ①.

i Info

När justerskruven vrids medsols ökar avståndet mellan bromshandtaget och styret.

När justerskruven vrids motsols minskar avståndet mellan bromshandtaget och styret.

Inställningsområdet är begränsat.

Skruva bara justerskruven för hand, utan att använda våld.

Justeringen får inte utföras under körning.

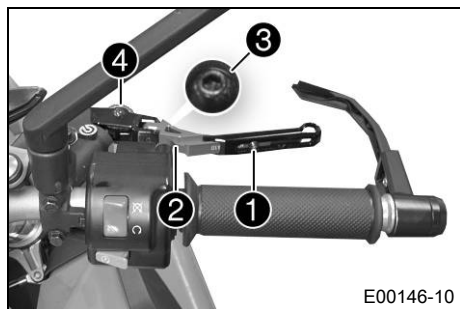

(Super Duke R Special Edition)

- För att ställa in bromshandtagets längd, lossa på skruven ① och placera bromshandtaget i rätt läge.
- Dra åt skruven ①.
- Kontrollera handtaget ②.
 - » Om handtaget inte har hakat fast i vågrätt läge:
 - Lossa skruven ③.
 - Sätt handtaget ② på plats.
 - Dra åt skruven ③.

Specifikation

Skruv till handtag	M4	6 Nm
--------------------	----	------

- Tryck bromshandtaget framåt.

- Anpassa bromshandtagets utgångsläge till handens storlek genom att vrida på justerskruven ④.

i Info

När justerskruven vrids medsols ökar avståndet mellan bromshandtaget och styret.

När justerskruven vrids motsols minskar avståndet mellan bromshandtaget och styret.

Inställningsområdet är begränsat.

Skruva bara justerskruven för hand, utan att använda våld.

Justeringen får inte utföras under körning.

8.5 Ställa in fotbromspedalens utgångsläge ↘

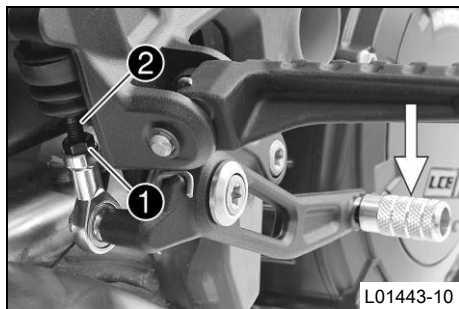

- Lossa muttern ①.
- Tryck ned bromspedalen så att tryckstången ② ska gå lättare att vrida.
- Vrid på tryckstången tills bromspedalen är i önskat läge.

i Info

Inställningsområdet är begränsat.

Minst fem gängvarv måste vara inskruvade i kulle.

- Lås muttern ①.

8.6 Ställa in fotbromsens topp

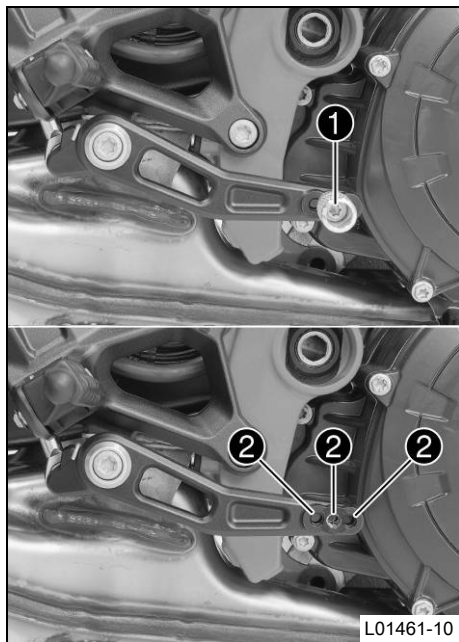

- Ta bort skruven ① och fotbromsens pedal.
- För att ställa in rätt längd på fotbromsen ska pedalen sättas i ett hål ② med hjälp av skruven ①.

Specifikation

Standard	hål i mitten
----------	--------------

- Dra åt skruven ①.

Specifikation

Skruv fotbromsens topp	M6	10 Nm	Loctite® 243™
------------------------	----	-------	---------------

8.7 Kontrollera växelspakens utgångsläge

Info

Vid körning får växelspaken inte ligga an mot stöveln i normalläget.
Om växelspaken ständigt ligger an mot stöveln överbelastas växellådan.

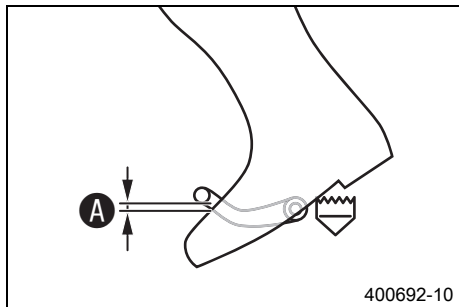

- Sätt dig på fordonet i körposition och mät avstånd **A** mellan stövelns övre kant och växelspaken.

Avstånd mellan växelspaken och stövelns övre kant	10... 20 mm
---	-------------

- » Om avståndet inte överensstämmer med specifikationen:
 - Ställ in växelspakens utgångsläge. ↘ (☞ s 64)

8.8 Ställa in växelspakens utgångsläge ↘

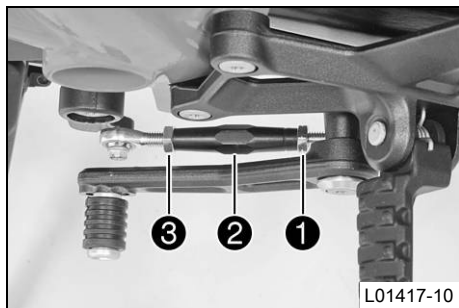

- Lossa muttern **1**, håll samtidigt emot på gängstången **2**.

i Info
Muttern **1** är vänstergängad.

- Lossa muttern **3**, håll samtidigt emot på gängstången **2**.
- Ställ in växelspak genom att vrida på gängstången **2**.

i Info
Inställningsområdet är begränsat.
Växelspaken får inte beröra någon av fordonets komponenter vid växling.

- Dra åt muttern **3**, håll samtidigt emot på gängstången **2**.
- Specifikation

Mutter växelstäng	M8	12 Nm
-------------------	----	-------

- Dra åt muttern **1**, håll samtidigt emot på gängstången **2**.

Specifikation

Mutter växelstång	M8LH	12 Nm
-------------------	------	-------

8.9 Ställa in kopplingspedalens trampyta

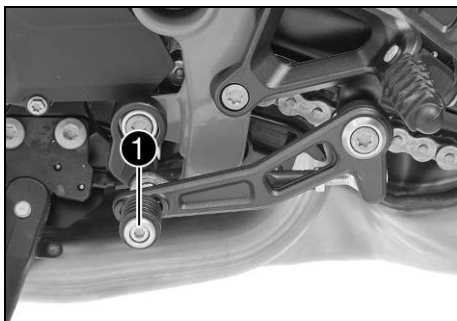

- Ta bort skruven **1** med kopplingspedalens trampyta.
- Sätt kopplingspedalens trampyta i önskat läge beroende på pedalens längd i ett hål **2**.

Specifikation

Standard	hål i mitten
----------	--------------

- Dra åt skruven.

Specifikation

Skruv kopplingspedalens trampyta	M6	10 Nm	Loctite® 243™
----------------------------------	----	-------	---------------

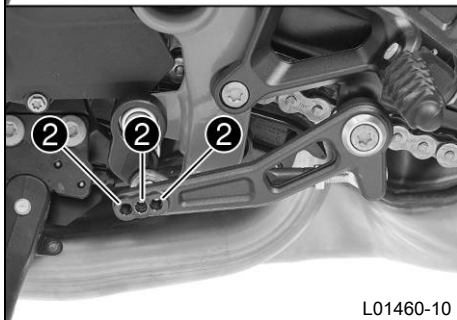

L01460-10

9.1 Anvisningar för det första idrifttagandet



Fara

Risk för olyckor Risk på grund av nedsatt körförmåga.

- Ta inte fordonet i bruk om du har druckit alkohol, intagit läkemedel eller droger och därmed utgör en trafikfara eller inte är fysiskt eller psykiskt i stånd att framföra fordonet.



Varning

Risk för kroppsskador Att köra utan eller med bristfällig skyddsutrustning innebär en ökad säkerhetsrisk.

- Kör inte utan skyddsutrustning (hjälm, kängor, handskar, byxor och jacka med skydd). Se till att skyddsutrustningen alltid är i felfritt skick och uppfyller kraven i gällande bestämmelser.



Varning

Risk för omkullkörning Nedsättning av köregenskaperna p g a olika mönster på fram- och bakhjulets däck.

- Framhjul och bakhjul ska alltid ha däck med likartat mönster. Om däck med olika mönster används kan fordonet bli svårt att kontrollera.



Varning

Risk för olyckor Däck som inte är godkända eller rekommenderade försämrar köregenskaperna.

- Använd endast hjul och däck som godkänts och rekommenderats av KTM enligt angivet hastighetsindex.



Varning

Risk för olyckor Minskat väggrepp när däcken är nya.

- Nya däck har en slät slitbana och därför inget komplett väggrepp. Slitbanan måste ruggas upp de första 200 kilometrarna. Kör med måttlig hastighet i olika snedlägen. Kompletta väggrepp nås först efter "inkörningen".



Varning

Risk för olyckor Bortfall av bromsverkan.

- Om fotbromspedalen inte släpps nöts bromsbeläggen ner permanent. Bakhjulsbromsen kan sluta fungera helt genom överhettning. Ta bort foten från fotbromspedalen när du inte vill bromsa fordonet.



Info

Tänk på att andra människor kan störas av överdrivet buller när du använder ditt fordon.

- Kontrollera att en auktoriserad KTM-verkstad har utfört de inspektionsarbeten som måste göras vid leveransen.
 - ✓ Leveransdokumentet och service- och garantihäftet överlämnas till dig tillsammans med fordonet.
- Läs hela bruksanvisningen innan du gör din första åktur med motorcykeln.
- Lär känna manöveranordningarna.
- Ställ in motorcykeln efter dina behov, se beskrivningen i kapitlet Ergonomi.
- Testa att manövrera motorcykeln på en lämplig plats innan du gör en längre åktur. Försök även att köra så långsamt som möjligt och att åka stående för att få bättre känsla för motorcykeln.
- Håll fast i styret med båda händerna när du kör och låt fötterna vila på fotpinnarna.
- Kör in motorn.

9.2 Köra in motorn

- Under inkörningstiden får det angivna motorvarvtalet inte överskridas.

Specifikation

Max. motorvarvtal	
Under de första: 1 000 km	6 500 v/min
Efter de första: 1 000 km	10 250 v/min

Tips

Under inkörningstiden ska växlingsblixten ställas in på de angivna motorvarvtalen.

- Undvik att köra med fullt gaspådrag!

9.3 Lasta fordonet

Varning

Risk för olyckor Ostabila köregenskaper.

- Överskrid aldrig fordonets maximala totalvikt eller axellaster. Totalvikten motsvarar: en driftsklar och fulltankad motorcykel, förare och passagerare med skyddskläder och hjälm, packning.

Varning

Risk för olyckor Ostabila köregenskaper om packväskan och/eller tankväskan har monterats fel.

- Montera och säkra packväskan och tankväskan enligt tillverkarens instruktioner.

Varning

Risk för olyckor Instabila köregenskaper vid hög hastighet.

- Anpassa hastigheten till packningen. Kör långsammare om din motorcykel har lastats med väskor eller annan packning.
Max hastighet med packning 130 km/h

Varning

Risk för olyckor Väsksystemet förstörs.

- Om du har monterat packningsväskor på motorcykeln måste tillverkarens uppgifter angående max last följas.

Varning

Risk för olyckor Om packningen förskjuts kan det bli svårare för andra vägtrafikanter att se dig.

- Om bakljuset täcks över kan efterföljande trafikanter inte se dig tydligt, framför allt vid mörkerkörning. Kontrollera regelbundet att packningen sitter fast.



Varning

Risk för olyckor Förändrade köregenskaper och längre bromssträcka vid tung packning.

- Anpassa hastigheten till packningen.



Varning

Risk för olyckor Ostadiga köregenskaper om packningen förskjuts.

- Kontrollera regelbundet att packningen sitter fast.



Varning

Risk för brännskador Ett hett avgassystem kan skada packningen (brännskador).

- Fäst packningen så att det inte kan skadas av det heta avgassystemet.

-
- Om packning ska tas med: se till att fästa packningen så nära fordonets mitt som möjligt och att fördela packningens vikt jämnt mellan framhjulet och bakhjulet.
 - Överskrid inte den högsta tillåtna totalvikten eller de högsta tillåtna axellasterna.

Specifikation

Maximal tillåten totalvikt	406 kg
Maximal tillåten axellast fram	160 kg
Maximal tillåten axellast bak	260 kg

10.1 Kontroll- och skötselarbeten inför varje idrifttagande



Info

Kontrollera alltid fordonet samt dess trafiksäkerhet innan du påbörjar en körning. Fordonet måste vara i tekniskt felfritt skick när det körs.

- Kontrollera motoroljenivån. (☞ s 166)
- Kontrollera bromsvätskenivån i frambromsen. (☞ s 117)
- Kontrollera bromsvätskenivån i bakbromsen. (☞ s 122)
- Kontrollera frambromsens bromsbelägg. (☞ s 121)
- Kontrollera bakbromsens bromsbelägg. (☞ s 125)
- Kontrollera att bromssystemet fungerar korrekt.
- Kontrollera kylvätskenivån i expansionskärlet. (☞ s 161)
- Kontrollera kedjans nedsmutsning. (☞ s 104)
- Kontrollera kedjespänningen. (☞ s 106)
- Kontrollera däckens skick. (☞ s 134)
- Kontrollera lufttrycket i däcken. (☞ s 136)
- Kontrollera att alla manöveranordningar är korrekt inställda och går lätt.
- Kontrollera elsystemets funktion.
- Kontrollera att packningen sitter fast.
- Kontrollera backspegelinställningen.
- Kontrollera bränslenivån.

10.2 Starta motorcykeln



Fara

Risk för förgiftning Avgaser är giftiga och kan leda till medvetslöshet och dödsfall.

- När motorn går krävs en tillräckligt kraftig ventilation. Motorn får inte startas eller köras i slutna utrymmen utan lämplig utsugning.



Försiktigt

Risk för olyckor Om fordonet används med urladdat batteri eller utan batteri kan elektroniska komponenter eller säkerhetsutrustning skadas.

- Använd aldrig fordonet med urladdat batteri eller utan batteri.

Observera

Motorskada Höga varvtal vid kall motor minskar motorns livslängd.

- Varmkör alltid motorn med låga varvtal.

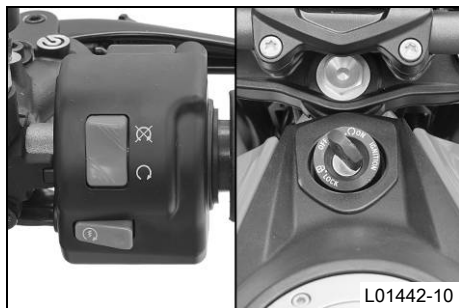

- Tryck nödstoppsbrytaren till läget **ON** ○.
- Slå på tändningen genom att vrida den svarta tändningsnyckeln till läget **ON** ○.
 - ✓ Efter att tändningen slagits på hörs bränslepumpen ca 2 sekunder. Samtidigt genomförs ett funktionstest av kombinationsinstrumentet.
 - ✓ ABS-lampan tänds och släcks igen när man börjar köra.
- Lägg i växellådans friläge **N**.
 - ✓ Den gröna lampan för tomgångskontroll **N** lyser.



- Tryck på elstartknappen (🔌).

i Info

Tryck inte på elstartknappen förrän funktionstestet av kombinationsinstrumentet avslutats.

INGET gaspådrag vid start av motorcykeln. Om gasen dras på under starten sprutar motorstyrningen inte in något bränsle. Motorn kan inte starta.

Tryck på elstartknappen (🔌) i max 5 sekunder. Vänta minst 5 sekunder innan nästa startförsök görs.

Denna motorcykel har ett säkerhetsstartsystem. Motorn kan endast startas när växellådans friläge är ilagt eller om kopplingshandtaget har tryckts ned när en växel är ilagd. Om du lägger i en växel när sidostödet är utfällt stannar motorn.

- Ta ned motorcykeln från sidostödet.

10.3 Börja köra

- Dra i kopplingshandtaget, lägg in 1:ans växel, släpp kopplingshandtaget långsamt och gasa samtidigt försiktigt.

10.4 Växla, kör

Varning

Risk för olyckor Vid plötsligt gasuppsläpp/nedbromsning eller gaspådrag kan föraren tappa kontrollen över fordonet.

- Undvik plötsliga gaspådrag/gasuppsläpp och stark nedbromsning, anpassa hastigheten efter förhållandena på körbanan.

Varning

Risk för olyckor Nedväxling vid högt motorvarvtal kan leda till att bakhjulet blockeras.

- Växla inte ner till en lägre växel vid högt motorvarvtal. Motorn går upp för högt i varv och bakhjulet kan blockeras.



Varning

Risk för olyckor Utlösning av funktionsstörningar genom felaktigt tändningsnyckelläge.

- Ändra inte tändningsnyckelns läge under körning.



Varning

Risk för olyckor Distraction i trafiken genom att justeringar utförs på fordonet.

- Utför endast justeringsarbeten när fordonet står stilla.



Varning

Risk för personskador Passageraren kan falla av.

- Passageraren måste sätta sig på passagerarsadeln på rätt sätt och hålla sig fast i föraren eller i handtagen. Fötterna ska vila på passagerarfotpinnarna. Följ gällande lagar för passagerarens minimiålder.



Varning

Risk för olyckor Olycksrisk p g a riskabelt körsätt.

- Följ trafikreglerna, kör defensivt och med god framförhållning så att du kan bedöma faror på ett så tidigt stadium som möjligt.



Varning

Risk för olyckor Minskat väggrepp när däcken är kalla.

- Kör alltid försiktigt med måttlig hastighet de första kilometrarna tills däcken nått sin driftstemperatur och väggreppet är optimalt.



Varning

Risk för olyckor Minskat väggrepp när däcken är nya.

- Nya däck har en slät slitbana och därför inget komplett väggrepp. Slitbanan måste ruggas upp de första 200 kilometrarna. Kör med måttlig hastighet i olika snedlägen. Kompletta väggrepp nås först efter "inkörningen".



Varning

Risk för olyckor Ostabila köregenskaper.

- Överskrid aldrig fordonets maximala totalvikt eller axellaster. Totalvikten motsvarar: en driftsklar och fulltankad motorcykel, förare och passagerare med skyddskläder och hjälm, packning.



Varning

Risk för olyckor Ostadiga köregenskaper om packningen förskjuts.

- Kontrollera regelbundet att packningen sitter fast.



Varning

Risk för olyckor Bristande trafiksäkerhet.

- Efter en omkullkörning ska fordonet kontrolleras på samma sätt som inför varje idrifttagande.

Observera

Motorskada Ofiltrerad insugningsluft minskar motorns livslängd.

- Starta aldrig fordonet utan luftfilter, eftersom det då kommer in damm och smuts i motorn och kan leda till ökat slitage.

Observera

Motorskada Motorn skadas vid överhettning.

- Stanna genast på ett trafiksäkert sätt och stäng av motorn när kylvätsketemperaturvarningen visas.
- Låt motorn och kylsystemet svalna.
- Kontrollera eller/och justera kylvätskenivån när kylsystemet har svalnat.



Info

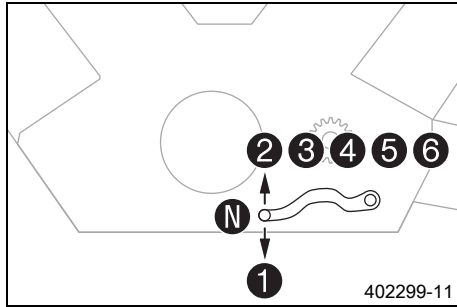

Om ovanliga ljud hörs vid körning måste du omedelbart stanna. Stäng av motorn och kontakta en auktoriserad KTM-verkstad.



- När situationen (uppförsbacke, körsituation etc) tillåter det kan du lägga i en högre växel.
- Lätta på gashandtaget, dra samtidigt i kopplingshandtaget, lägg i nästa växel, släpp kopplingshandtaget och gasa.

i Info

Hur de 6 framväxlarna ligger syns på bilden. Tomgångsläget är mellan 1:ans och 2:ans växel. 1:ans växel är start- och bergväxeln.

- När högsta möjliga hastighet har uppnåtts genom fullt gaspådrag, ska gashandtaget släppas något för $\frac{3}{4}$ gaspådrag. Hastigheten sjunker knappt, medan bränsleförbrukningen minskar avsevärt.
- Gasa aldrig mer än väglaget och vädret tillåter. I synnerhet ska man vara väldigt försiktig med att gasa i kurvor.
- För nedväxling måste du vid behov bromsa motorcykeln och lätta på gashandtaget.
- Dra i kopplingshandtaget och lägg i nästa lägre växel. Släpp kopplingshandtaget långsamt och gasa eller upprepa växlingen.
- Om motorn t.ex. stryps vid en korsning kan man bara dra i kopplingshandtaget och trycka på elstartknappen. Växeln måste inte ställas på tomgång.
- Stäng av motorn i stället för att köra resp stå längre tid på tomgång.
- Om oljetryckslampan  tänds under körning måste du stanna omedelbart och stänga av motorn. Ta kontakt med en auktoriserad KTM-verkstad.
- Om motorvarningslampan  tänds under körning bör en auktoriserad KTM-verkstad kontaktas så snart som möjligt.

i Info

Blinkningens rytm ger en så kallad blinkkod med två siffror. Blinkkoden anger vilken komponent som berörs av felet.

- Om den allmänna varningslampan  tänds under körning visas ett meddelande på matrisdisplayen i 10 sekunder.



Info

Extra viktiga meddelanden visas dessutom i menyn "Warning".

- Om Halksymbolen ❄ visas på kombinationsinstrumentet är det risk för ishalka. Anpassa hastigheten till de ändrade vägförhållandena.

10.5 Bromsa in



Varning

Risk för olyckor Minskad bromsverkan p g a våta eller smuts i bromssystemet.

- Bromsa försiktigt tills det våta eller smutsiga bromssystemet är torrt och rent.



Varning

Risk för olyckor Minskad bromsverkan p g a otydlig tryckpunkt för fram- eller bakbromsen.

- Kontrollera bromssystemet, fortsätt inte att köra. (Din auktoriserade KTM-verkstad hjälper gärna till.)



Varning

Risk för olyckor Bortfall av bromsverkan.

- Om fotbromspedalen inte släpps nöts bromsbeläggen ner permanent. Bakhjulsbromsen kan sluta fungera helt genom överhettning. Ta bort foten från fotbromspedalen när du inte vill bromsa fordonet.



Varning

Risk för olyckor Längre bromssträcka vid ökad total vikt.

- Tänk på att bromssträckan blir längre om du har en passagerare eller packning på motorcykeln.



Varning

Risk för olyckor Fördröjd bromseffekt på saltade vägar.

- Vägsalt kan lägga sig på bromsskivorna. För en få en normal bromsverkan igen måste man bromsa för att rengöra bromsskivorna.



Varning

Risk för olyckor Längre bromssträcka p g a ABS.

- Anpassa bromsningen till kör situationen och vägförhållandena.



Varning

Risk för olyckor För kraftig inbromsning gör att hjulen låser sig.

- ABS-funktionen garanteras endast om den är tillkopplad.



Varning

Risk för olyckor Om fordonet slår runt

- Det går inte alltid att förhindra att fordonet voltar i vissa extrema kör situationer (t.ex. om packningen har hög tyngdpunkt, växlande vägunderlag, branta nedförsbackar, tvärbromsning utan urkoppling). Anpassa körstilen till vägförhållandena och din egen körkompetens.

-
- Bromsa genom att släppa på gasen och bromsa samtidigt fram- och bakbromsen.



Info

Med ABS kan du använda hela bromskraften, både vid tvärbromsning och vid dåligt väggrepp på sandigt, regnvått eller halt underlag utan risk för att hjulen låser sig.



Varning

Risk för olyckor Blockering av hjulet genom motorns bromsverkan.

- Dra i kopplingen vid nödbromsningar, tvärbromsningar och inbromsningar på halt underlag.



Varning

Risk för olyckor Minskat väggrepp vid inbromsning i lutande läge eller vid inbromsning på underlag som lutar i sidled.

- Avsluta inbromsningen innan kurvan börjar.

-
- Bromsningen bör alltid ha avslutats innan en kurva påbörjas. Lägg i en lägre växel, beroende på hastigheten.

- Använd motorns bromsverkan under längre nedförsbackar. Växla ned en eller två växlar men utan att motor går på för högt varvtal. På så sätt behöver du bromsa mindre och bromsarna överhettas inte.

10.6 Stanna, parkera



Varning

Risk för stöld Användning genom obehöriga personer.

- Låt aldrig fordonet stå utan uppsikt när motorn går. Säkra fordonet mot stöld. Om du lämnar fordonet, spärra styrningen och dra ut tändningsnyckeln.



Varning

Risk för brännskador Vissa fordonsdelar blir mycket varma när fordonet är i drift.

- Undvik beröring med heta komponenter som avgassystem, kylare, motor, stötdämpare och bromssystem. Vänta tills komponenterna har svalnat innan du börjar med underhållsarbeten.

Observera

Materialskador Fordonet skadas om det parkeras på ett felaktigt sätt.

Om fordonet rullar iväg eller ramlar omkull kan allvarliga skador uppstå.

Komponenterna som används när man parkerar fordonet är utformade endast för fordonets vikt.



- Parkera fordonet på fast och jämn mark.
- Se till att ingen person sätter sig på fordonet när fordonet är parkerat på ett stöd.

Observera

Brandrisk Vissa fordonsdelar blir mycket varma när fordonet är i drift.



- Parkera inte fordonet i närheten av lätt brännbart eller lättantändligt material. Lägg inte några föremål över det driftsvarma fordonet. Vänta alltid tills fordonet har svalnat.

-
- Bromsa ner motorcykeln.

- Lägg i växellådans friläge .
- Stäng av tändningen genom att vrida den svarta tändningsnyckeln till läget **OFF** .

Info

När motorn stängs av med nödavstängningsknappen stängs tändningen inte av. Strömförsörjningen till de flesta strömförbrukarna avbryts inte. Därigenom laddar batteriet ur. Stäng därför alltid av motorn med tändningslåset. Nödavstängningsknappen ska bara användas i nödsituationer.

- Parkera motorcykeln på fast mark.
- Fäll ner sidostödet med foten, för stödet framåt till stoppläget. Ställ fordonet på stödet.
- Blockera styrningen genom att vrida styret åt vänster. Tryck sedan ned den svarta tändningsnyckeln till läget **OFF**  och vrid till läget **LOCK** . Rör på styret lite fram och tillbaka för att få styrlåset att gå i lås. Dra ut den svarta tändningsnyckeln.

10.7 Transport

Observera

Risk för skador Det parkerade fordonet kan rulla bort eller ramla omkull.

- Parkera alltid fordonet på fast och slät mark.

Observera

Brandrisk Vissa fordonsdelar blir mycket varma när fordonet är i drift.

- Parkera inte fordonet i närheten av lätt brännbart eller lättantändligt material. Lägg inte några föremål över det driftsvarma fordonet. Vänta alltid tills fordonet har svalnat.

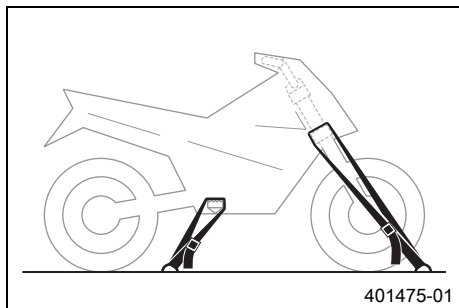

- Stäng av motorn.
- Fixera motorcykeln med spännband eller andra lämpliga fästningar så att den inte kan ramla omkull eller rulla bort.

10.8 Fylla på bränsle

Fara

Brandrisk Bränslet är lättantändligt.

- Fyll inte på bränsle i närheten av öppen eld eller brinnande cigaretter. Stäng alltid av motorn när du ska fylla på bränsle. Se till att inget bränsle spills på heta fordonsdelar. Torka genast bort utspillt bränsle.
- Bränslet i bränsletanken expanderar vid uppvärmning och kan tränga ut om tanken är för full. Observera uppgifterna för tankning.

Varning

Risk för förgiftning Bränsle är giftigt och hälsovådligt.

- Se till att bränslet inte kommer i kontakt med hud, ögon eller kläder. Andas inte in besinångor. Vid ögonkontakt ska ögonen spolas med vatten omedelbart. Uppsök läkare. Tvätta genast av kontaminerade hudområden med tvål och vatten. Om man har svårt bränsle måste man genast uppsöka läkare. Byt kläder som är kontaminerade med bränslet.

Observera

Materialskada Igensättning av bränslefilteret.

- I vissa länder och regioner kan den tillgängliga bränsle kvaliteten och -renheten eventuellt vara otillräcklig. Detta leder till problem i bränslesystemet. (Din auktoriserade KTM-verkstad hjälper gärna till.)

- Tanka endast rent bränsle som uppfyller angiven standard.



Varning

Risk för miljöskador Icke fackmässig hantering av bränsle innebär risk för miljöskador.

- Bränslet får inte hamna i grundvattnet, marken eller avloppssystemet.

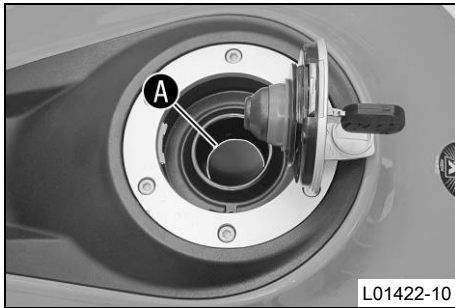

- Stäng av motorn.
- Öppna tanklocket. (☛ s 32)
- Fyll på bränsle i bränsletanken, max upp till nedre kanten **A** av påfyllningsstutsen.

Volym bränsletank, totalt ca	18 l	Blyfri bensin (ROZ 95) (☛ s 197)
---------------------------------	------	----------------------------------

- Stäng tanklocket. (☛ s 34)

11.1 Extra information

Alla påföljande arbeten som uppstår genom de obligatoriska arbetena eller som rekommenderas ska ha en särskild order och beräknas separat.

11.2 Obligatoriskt arbete

	vartannat år				
	varje år				
	var 30 000 km				
	var 15 000 km				
	efter 1 000 km				
Läs av felminnet med KTM-diagnosverktyget. 🛠️	○	●	●	●	●
Kontrollera bränsletrycket. 🛠️		●	●	●	●
Kontrollera elsystemets funktion.	○	●	●	●	●
Byt motorolja och oljefilter, rengör oljesilarna. 🛠️ (☞ s 167)	○	●	●	●	●
Kontrollera bromsskivorna. (☞ s 116)	○	●	●	●	●
Kontrollera frambromsens bromsbelägg. (☞ s 121)	○	●	●	●	●
Kontrollera bakbromsens bromsbelägg. (☞ s 125)	○	●	●	●	●
Kontrollera däckens skick. (☞ s 134)	○	●	●	●	●
Kontrollera lufttrycket i däcken. (☞ s 136)	○	●	●	●	●
Kontrollera bromsvätskenivån i bakbromsen. (☞ s 122)	○	●	●	●	
Kontrollera att fjäderbenet och gaffeln är täta. Gaffel- och fjäderbensservice allt efter behov och användning.	○	●	●	●	●
Rengör gaffelbenens dammtätningar.		●	●		
Kontrollera kedja, bakdrev, framdrev och kedjestyrning. (☞ s 109)		●	●	●	●

11 SERVICESHEMA

	vartannat år				
	varje år				
	var 30 000 km				
	var 15 000 km				
	efter 1 000 km				
Kontrollera kedjespänningen. (☞ s 106)	○	●	●	●	●
Kontrollera att bromsslangarna är täta och oskadade.	○	●	●	●	●
Kontrollera bromsvätskenivån i frambromsen. (☞ s 117)	○	●	●	●	
Mät hjullagrens spel och smörj in hjullagren.			●		
Kontrollera att bakhjulsmuttern (höger sida) är åtdragen med rätt åtdragningsmoment.	○	●	●	●	●
Kontrollera kylvätskenivån i expansionskärlet. (☞ s 161)	○	●	●	●	●
Kontrollera kylarfläktens funktion. 🐛	○	●	●	●	●
Byt luftfilter, rengör luftfilterboxen. 🐛		●	●		
Kontrollera att kablarna inte är skadade eller vikta. (Bränsletanken är demonterad) 🐛		●	●	●	●
Byt tändstift (luftfiltret demonterat). 🐛			●		
Kontrollera ventilspelet (luftfiltret och tändstiften är demonterade). 🐛			●		
Byt SLS-membranen. 🐛			●		
Byt frambromsens bromsvätska. 🐛					●
Byt bakbromsens bromsvätska. 🐛					●
Kontrollera styrhuvudets lagerspel.	○	●	●	●	●
Kontrollera strålkastarinställningen. (☞ s 154)	○	●	●		

	vartannat år				
	varje år				
	var 30 000 km				
	var 15 000 km				
	efter 1 000 km				
Slutkontroll: Kontrollera fordonets trafiksäkerhet och provkör fordonet.	○	●	●	●	●
Läs av felminnet med KTM-diagnosverktyget efter provkörningen. 🛠️	○	●	●	●	●
Kontrollera CO-anpassningen med KTM-diagnosverktyget. 🛠️	○	●	●		
Återställ serviceindikeringen.	○	●	●	●	●
För in servicearbetet i KTM Dealer.net och i service- och garantihäftet. 🛠️	○	●	●	●	●

- engångsintervall
- återkommande intervall

11.3 Rekommenderat arbete

	vart fjärde år				
	vartannat år				
	varje år				
	var 15 000 km				
	efter 1 000 km				
.Kontrollera/rengör oljemunstycket för kopplingsmörjning. 🛠️	○	●			
Kontrollera baksvinglagret.		●			
Kontrollera hjullagret.		●			
Smörj alla rörliga delar (t ex sidostöd, handspak och kedja) och kontrollera att de går lätt. 🛠️	○	●	●	●	●
Tom tömningslangarna. 🛠️	○	●	●	●	●

11 SERVICESHEMA

	vart fjärde år				
	vartannat år				
	varje år				
	var 15 000 km				
	efter 1 000 km				
Kontrollera att alla slangar (t ex bränsle-, kyl-, avluftnings- och dräneringsslangar) och hylsor inte har sprickor, är täta och korrekt dragna. 🛠️		•	•	•	•
Kontrollera frostskyddet. 🛠️	○	•	•	•	•
Kontrollera/åtgärda hydraulkopplingens vätskenivå. (🔧 s 112)		•	•		
Byt vätska i hydraulkopplingen. 🛠️				•	•
Kontrollera att skruvarna och muttrarna är fast åtdragna. 🛠️	○	•	•	•	•
Byt ut kylvätskan. 🛠️					•

- engångsintervall
- återkommande intervall

12.1 Gaffel/fjäderben

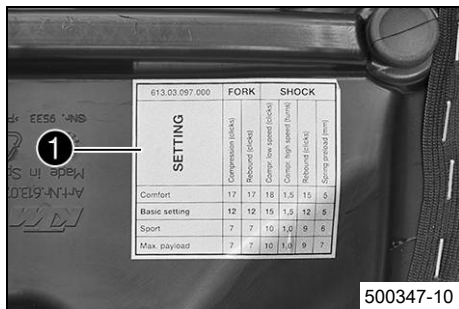

Med gaffeln och fjäderbenet kan flera inställningar göras för att anpassa motorcykelchassit till förarens stil och vikt.

Info

Rekommenderade chassiinställningar finns sammanställda i tabellen **1**. Tabellen sitter på undersidan av förarsadeln.

Dessa inställningsvärden är riktvärden och ska bara fungera som utgångspunkt vid inställning av chassit. Om man avviker från riktvärdena kan köregenskaperna försämrats, särskilt om man kör fort.

12.2 Ställa in gaffelns kompressionsdämpning

Info

Den hydrauliska kompressionsdämpningen avgör hur gaffeln betar sig vid kompression.

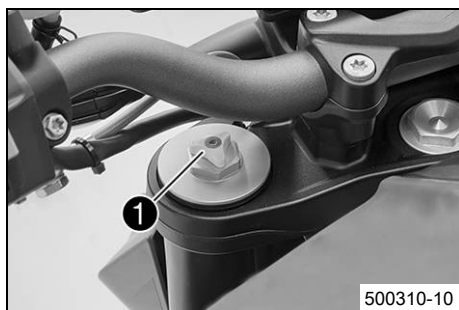

- Vrid den vita justerskraven **1** medsols tills det tar stopp.

Info

Justerskraven **1** sitter längst upp på vänster gaffelben. Kompressionsdämpningen sitter i vänster gaffelben **COMP** (vit justerskruv). Returdämpningen sitter i höger gaffelben **REB** (röd justerskruv).

- Vrid det antal klick motsols som motsvarar gaffeltypen.

Specifikation

Kompressionsdämpning	
Komfort	17 klickningar
Standard	12 klickningar
Sport	7 klickningar
Max tillåten lastvikt	7 klickningar



Info

Vridning medsols ger ökad dämpning, vridning motsols ger minskad dämpning vid kompressionsrörelsen.

12.3 Ställa in gaffelns returdämpning



Info

Den hydrauliska returdämpningen avgör hur gaffeln betar sig vid utfjädringen.



- Vrid den röda justerskruven **1** medsols tills det tar stopp.



Info

Justerskruven **1** sitter längst upp på höger gaffelben. Returdämpningen sitter i höger gaffelben **REB** (röd justerskruv). Kompressionsdämpningen sitter i vänster gaffelben **COMP** (vit justerskruv).

- Vrid det antal klick motsols som motsvarar gaffeltypen.

Specifikation

Returdämpning	
Komfort	17 klickningar
Standard	12 klickningar
Sport	7 klickningar
Max tillåten lastvikt	7 klickningar



Info

Vridning medsols ger ökad dämpning, vridning motsols ger minskad dämpning vid utfjädringen.

12.4 Kompressionsdämpning fjäderben



Fjäderbenets kompressionsdämpning är uppdelad i två områden, hög hastighet och låg hastighet.

Hög och låg hastighet gäller bakhjulets kompressionshastighet och inte körhastigheten. Höghastighetsinställningen verkar t.ex. när man kör över en asfaltkant, bakhjulets fjädrar komprimeras då snabbt.

Inställningen för låg hastighet är exempelvis verksam vid körning över långa gupp i mar-ken, då bakhjulets fjädrar komprimeras långsamt.

Dessa två områden kan ställas in separat, men övergången mellan hög och låg hastighet är flytande. Därigenom påverkar ändringar av höghastighetsområdet kompressionen även i låghastighetsområdet och tvärtom.

12.5 Ställa in fjäderbenets kompressionsdämpning, låg hastighet



Försiktigt

Risk för olyckor Demontering av trycksatta delar kan leda till skador.

- Fjäderbenet är fyllt med högkomprimerat kväve. Följ den angivna beskrivningen. (Din auktoriserade KTM-verkstad hjälper gärna till.)



Info

Låghastighetsinställningen gör sig gällande vid långsam eller normal kompression av fjäderbenet.

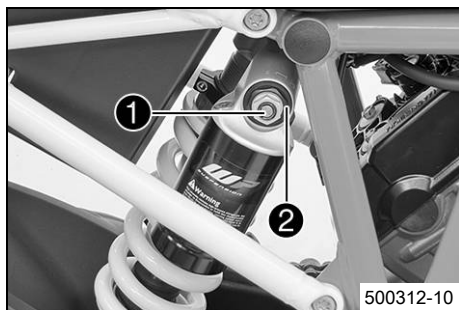

- Vrid justerskruven **1** medsols med en skruvmejsel ända till det sista kännbara klick-ljudet.



Info

Lossa inte skruvförbandet **2**!

- Vrid det antal klick som motsvarar fjäderbenstypen motsols.

Specifikation

Kompressionsdämpning, låg hastighet	
Komfort	18 klickningar
Standard	15 klickningar
Sport	10 klickningar
Max tillåten lastvikt	10 klickningar



Info

Vridning medsols ger ökad dämpning, vridning motsols ger minskad dämpning.

12.6 Ställa in fjäderbenets kompressionsdämpning, hög hastighet



Försiktigt

Risk för olyckor Demontering av trycksatta delar kan leda till skador.

- Fjäderbenet är fyllt med högkomprimerat kväve. Följ den angivna beskrivningen. (Din auktoriserade KTM-verkstad hjälper gärna till.)



Info

Höghastighetsinställningen gör sig gällande när fjäderbenet komprimeras snabbt.

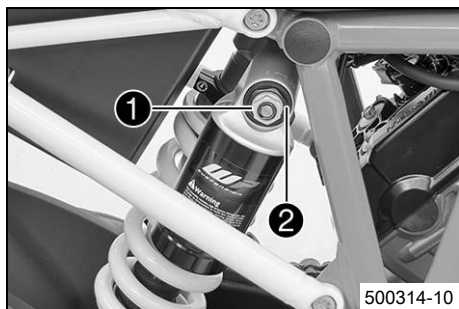

- Vrid justerskruven **1** medsols med en hylsnyckel tills det tar stopp.



Info

Lossa inte skruvförbandet **2**!

- Vrid det antal varv som motsvarar fjäderbenstypen motsols.

Specifikation

Kompressionsdämpning, hög hastighet	
Komfort	1,5 varv
Standard	1,5 varv
Sport	1 varv
Max tillåten lastvikt	1 varv



Info

Vridning medsols ger ökad dämpning, vridning motsols ger minskad dämpning.

12.7 Ställa in fjäderbenets returdämpning



Försiktigt

Risk för olyckor Demontering av trycksatta delar kan leda till skador.

- Fjäderbenet är fyllt med högkomprimerat kväve. Följ den angivna beskrivningen. (Din auktoriserade KTM-verkstad hjälper gärna till.)

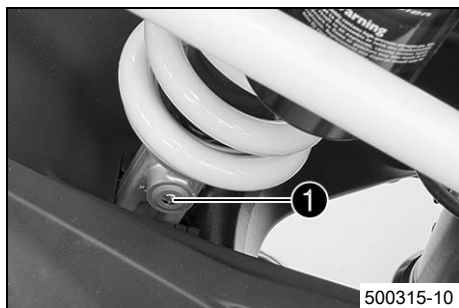

- Vrid justerskruven **1** medsols ända till det sista kännbara klickljudet.
- Vrid det antal klick motsols som motsvarar fjäderbenstypen.

Specifikation

Returdämpning	
Komfort	15 klickningar
Standard	12 klickningar
Sport	9 klickningar
Max tillåten lastvikt	9 klickningar



Info

Vridning medsols ger ökad dämpning, vridning motsols ger minskad dämpning vid utfjädringen.

12.8 Ställa in fjäderbenets fjäderförspänning ↻



Varning

Risk för olyckor Förändringar på chassit kan ha stor inverkan på köregenskaperna.

- Efter ev. förändringar får man först bara köra långsamt så att man kan bedöma köregenskaperna.

i Info

Fjäderförspänningen bestämmer fjädringens utgångsläge på fjäderbenet.

En optimalt inställd fjäderförspänning är anpassad till förarens vikt och eventuell packning och passagerare och ger motorcykeln en väl avvägd kombination av hanterbarhet och stabilitet.

Förarbete

Krav

- Baksvingen är avlastad.

Huvudarbete

- Lossa skruven ①.
- Skruva ställringen ② med tappnyckeln (verktygssatsen) moturs tills fjädern inte har någon spänning längre.

Tappnyckel fjäderben (61329083000)

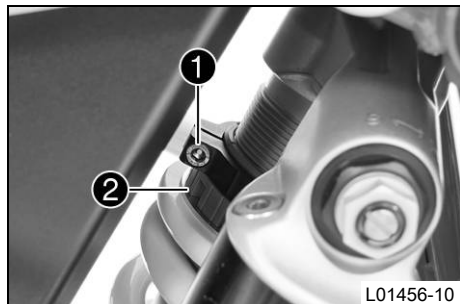

12 INSTÄLLNING AV CHASSIT

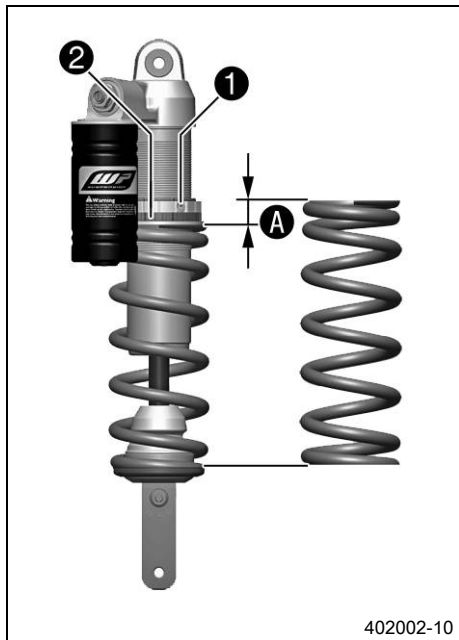

- Spänn fjädern genom att skruva ställringen **2** till det specificerade måttet **A**.

Specifikation

Fjäderförspänning	
Komfort	5 mm
Standard	5 mm
Sport	6 mm
Max tillåten lastvikt	7 mm

i **Info**

Vridning medsols ger ökad förspänning, vridning motsols ger minskad förspänning av fjädern.

- Dra åt skruven **1**.

Specifikation

Skruv ställring fjäderben	M5	5 Nm
---------------------------	----	------

13.1 Lyfta upp motorcykeln med lyftanordningen baktill

Observera

Risk för skador Det parkerade fordonet kan rulla bort eller ramla omkull.

- Parkera alltid fordonet på fast och slät mark.



- Sätt in adaptern i depåstödet bak.

Lyftanordning bak (61329955000)

- Ställ motorcykeln vågrätt, sätt lyftanordningen på plats i hjulaxeln och lyft upp motorcykeln.

13.2 Ta ned motorcykeln från lyftanordningen baktill

Observera

Risk för skador Det parkerade fordonet kan rulla bort eller ramla omkull.

- Parkera alltid fordonet på fast och slät mark.

13 SERVICEARBETEN PÅ CHASSIT

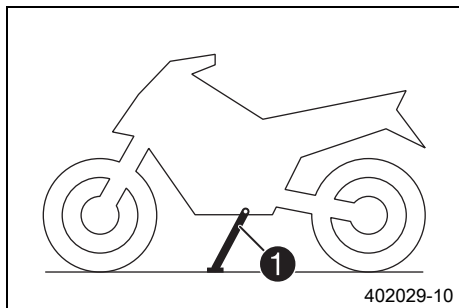

- Se till att motorcykeln inte kan falla omkull.
- Ta bort lyftanordningen bak och ställ fordonet på sidostödet **1**.

13.3 Lyfta upp motorcykeln med lyftanordningen framtill

Observera

Risk för skador Det parkerade fordonet kan rulla bort eller ramla omkull.

- Parkera alltid fordonet på fast och slät mark.

Förarbete

- Lyft upp motorcykeln med lyftanordningen baktill. (☛ s 94)

Huvudarbete

- Ställ styret i läget för körning rakt framåt. Justera lyftanordningen framtill i förhållande till gaffelbenen.

Depåstöd fram (61029055300)



Info

Lyft alltid upp motorcykeln bak först.

- Lyft upp motorcykeln fram.

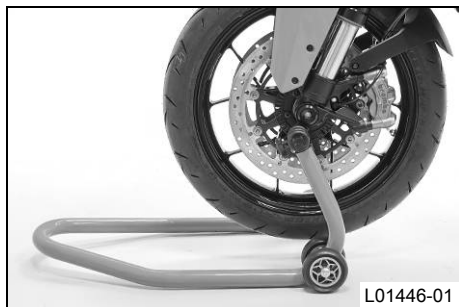

13.4 Ta ned motorcykeln från lyftanordningen framtill

Observera

Risk för skador Det parkerade fordonet kan rulla bort eller ramla omkull.

- Parkera alltid fordonet på fast och slät mark.



- Se till att motorcykeln inte kan falla omkull.
- Ta bort lyftanordningen fram.

13.5 Ta bort passagerarsadel

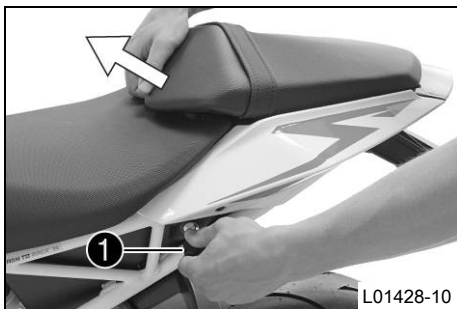

- Sätt i tändningsnyckeln i sadellåset **1** och vrid den medsols.
- Lyft upp passagerarsadeln framtill, dra den framåt så att den lossnar ur fästet.
- Ta bort passagerarsadeln.
- Dra ut tändningsnyckeln.

13.6 Montera passagerarsadel

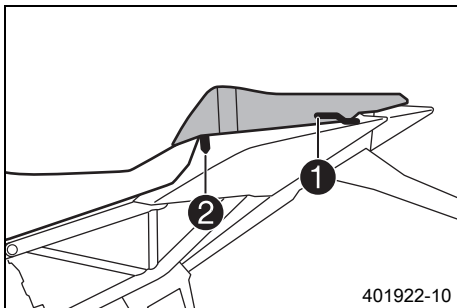

- Haka på passagerarsadelns hål på styrpiggarna **1** , sänk ned den framtill och skjut den samtidigt bakåt.
- Sätt låsbulten **2** i låset och tryck ned passagerarsadeln framtill.
✓ Låsbulten hakar i med ett klickande.
- Kontrollera att passagerarsadeln är korrekt monterad.

13.7 Ta bort förarsadel

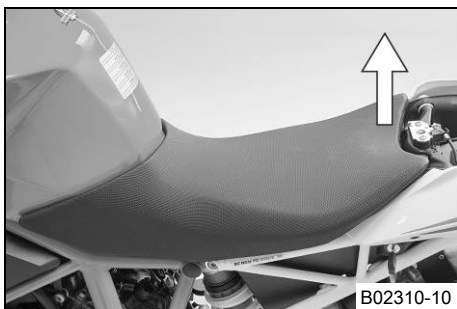

Förarbete

- Ta bort passagerarsadeln. (☛ s 96)

Huvudarbete

- Lyft upp förarsadeln baktill.
- Haka av förarsadeln framtill och ta av den.

13.8 Montera förarsadel

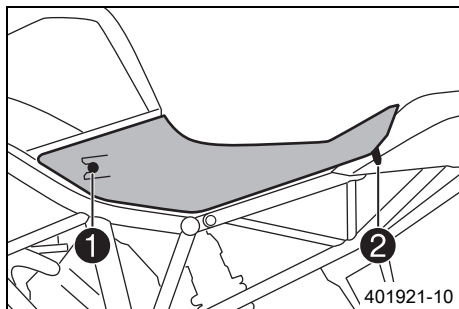

Huvudarbete

- Haka fast förarsadelns hål ① på bränsletanken och skjut förarsadeln framåt samtidigt som den sänkts ned baktill.
- ✓ Piggen ② sitter i hålet.
- Kontrollera att förarsadeln är korrekt monterad.

Efterarbete

- Montera passagerarsadeln. (☛ s 97)

13.9 Montera hjälmlås på fordonet



Varning

Risk för olyckor Köregenskaperna och fordonsförhållandena hindras av ett monterat hjälmlås eller hjälm.

- Hjälmlåset får inte användas för att sätta fast en hjälm eller något annat föremål under körning. Hjälmlåset måste alltid tas bort innan man börjar köra.

13 SERVICEARBETEN PÅ CHASSIT

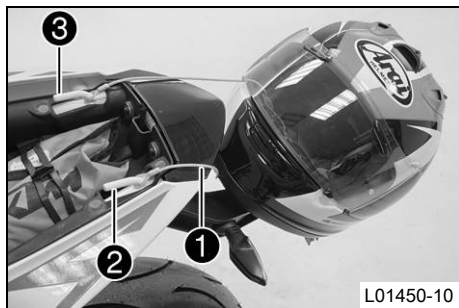

- Ta bort passagerarsadeln. (☛ s 96)
- Sätt ställinan **1** från verktygssatsen på piggen **2** tillsammans med öglan.

Ställina (60012015000)

- Dra ställinan genom öppningen på hjälmen.
- Sätt ställinans lösa ögla på piggen **3**.
- Sätt försiktigt hjälmen baktill på fordonet.
- Montera passagerarsadeln. (☛ s 97)

13.10 Demontera sluddämparen 🐉

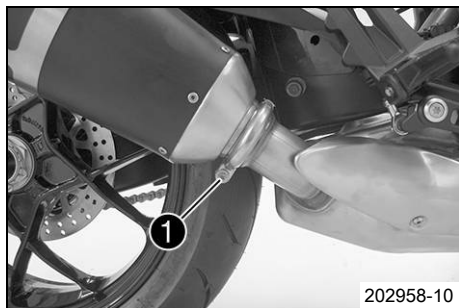

(Super Duke R)

- Ta bort skruven **1**.
- Ta av avgasklämman.

13 SERVICEARBETEN PÅ CHASSIT

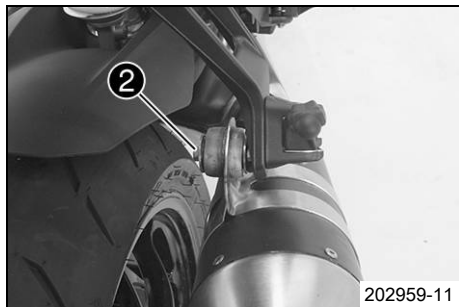

- Ta bort skruven ② och brickan.
- Ta bort sluddämparen.

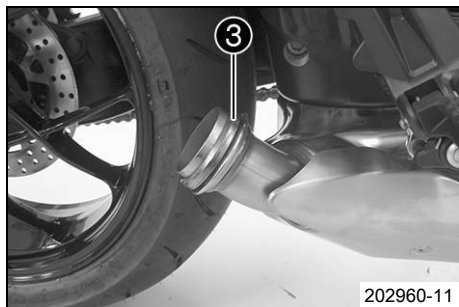

- Ta bort tätningringen ③.



(Super Duke R Special Edition)

- Ta bort skruven ①.
- Ta av avgasklämman.

13 SERVICEARBETEN PÅ CHASSIT

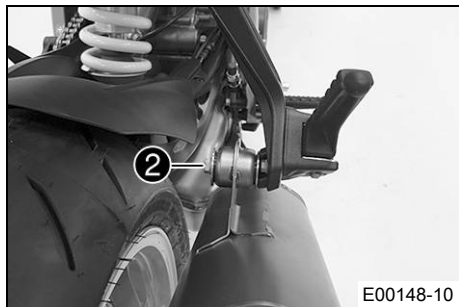

- Ta bort skruven ② och brickan.
- Ta bort sluddämparen.

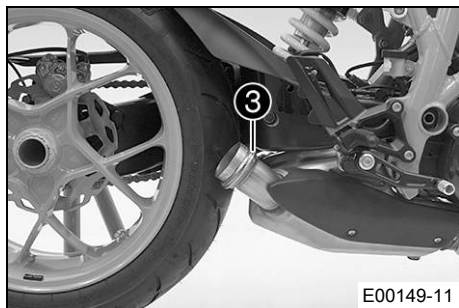

- Ta bort tätningringen ③.

13.11 Montera sluddämparen ↘

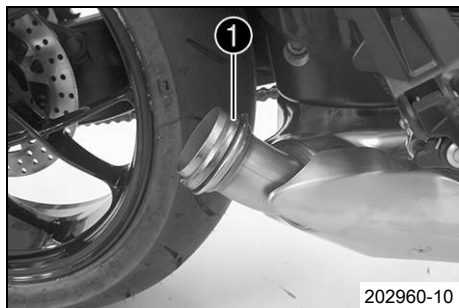

(Super Duke R)

- Sätt dit tätningssringen ①.

- Placera sluddämparen i rätt läge.
- Sätt i skruven ② och brickan men dra inte åt än.

Specifikation

Övriga skruvar chassi	M8	25 Nm
-----------------------	----	-------

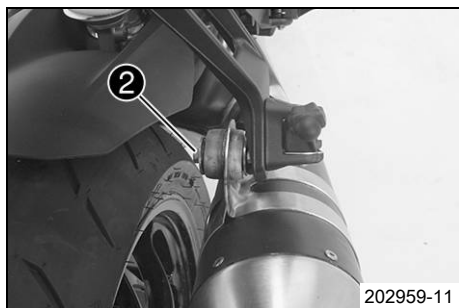

13 SERVICEARBETEN PÅ CHASSIT

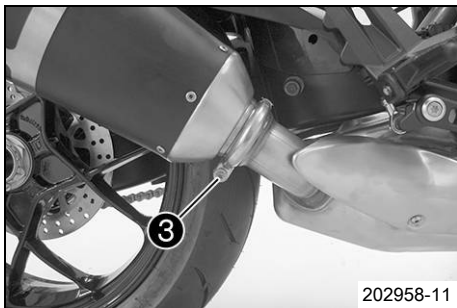

- Sätt avgasklämman på plats.
- Sätt dit och dra åt skruven ③.

Specifikation

Skruv avgasklämma på sluddämparen	M6	8 Nm
-----------------------------------	----	------

- Dra åt skruven ②.

Specifikation

Övriga skruvar chassi	M8	25 Nm
-----------------------	----	-------

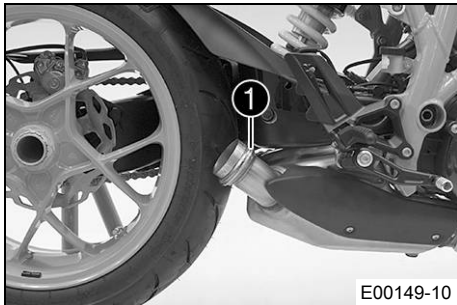

(Super Duke R Special Edition)

- Sätt dit tätningringen ①.

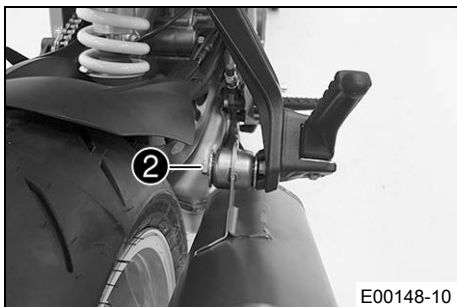

- Placera sluddämparen i rätt läge.
- Sätt i skruven ② och brickan men dra inte åt än.

Specifikation

Övriga skruvar chassi	M8	25 Nm
-----------------------	----	-------

13 SERVICEARBETEN PÅ CHASSIT

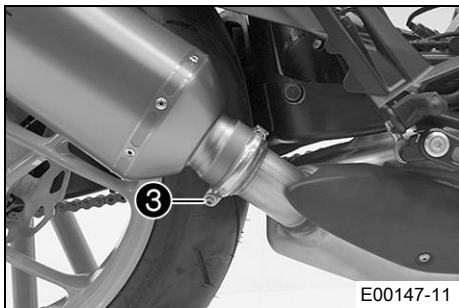

- Sätt avgasklämman på plats.
- Sätt dit och dra åt skruven ③.

Specifikation

Skruv avgasklämma på sluddämparen	M6	8 Nm
-----------------------------------	----	------

- Dra åt skruven ②.

Specifikation

Övriga skruvar chassi	M8	25 Nm
-----------------------	----	-------

13.12 Kontrollera kedjans nedsmutsning

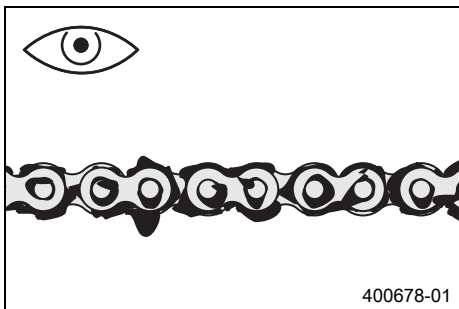

- Kontrollera om kedjan är mycket smutsig.
 - » Om kedjan är mycket smutsig:
 - Rengör kedjan. (☛ s 104)

13.13 Rengöra kedjan



Varning

Risk för olyckor Smörjmedel på däcken reducerar deras adhesionskraft.

- Avlägsna smörjmedlet med lämpligt rengöringsmedel.

13 SERVICEARBETEN PÅ CHASSIT



Varning

Risk för olyckor Minskad bromsverkan om det finns olja eller fett på bromsskivorna.

- Bromsskivorna måste alltid hållas fria från olja och fett, gör vid behov rent med bromsrengöringsmedel.



Varning

Risk för miljöskador Miljöfarliga ämnen orsakar miljöskador.

- Oljor, fetter, filter, bränsle, rengöringsmedel, bromsvätska etc ska alltid tas omhand och lämnas in för avfallshantering enligt gällande bestämmelser.



Info

Kedjans livslängd beror till stor del på hur den sköts.

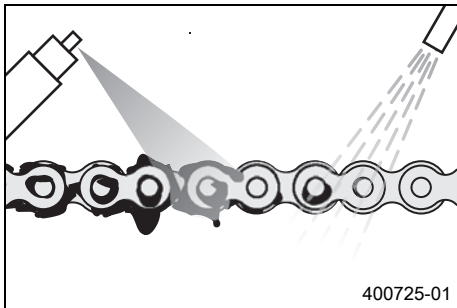

- Rengör kedjan regelbundet.
- Spola bort grov smuts med en mjuk vattenstråle.
- Ta bort smörjmedelsrester med kedjerengöringsmedel.

Kedjerengöringsmedel (☛ s 200)

- Spruta på kedjespray efter torkningen.

Kedjespray Onroad (☛ s 200)

13.14 Kontrollera kedjespänningen



Varning

Risk för olyckor Risk för olyckor p g a felaktig kedjespänning.

- Om kedjan är för starkt spänd ökar belastningen på de komponenter som ingår i sekundärkraftöverföringen (kedja, framdrev, bakdrev, lager i växellådan och i bakhjulet). Förutom ökat slitage finns det risk för att kedjan i extrema fall kan gå av eller att växellådans utgående axel bryts av. Om kedjan är för slak kan den hoppa av från framdrevet resp bakdrevet och låsa bakhjulet eller skada motorn. Se till att kedjan är korrekt spänd. Justera kedjespänningen vid behov.

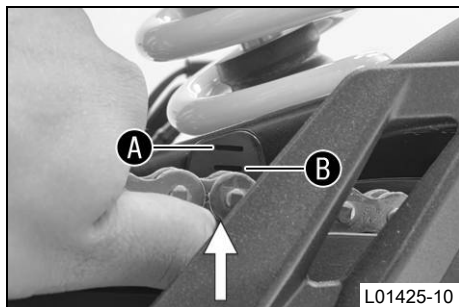

- Ställ motorcykeln på sidostödet.
- Lägg i växellådans friläge **N**.
- Tryck kedjan uppåt vid glidskyddet vid markeringarna **A** och **B** och mät kedjespänningen.

i Info

Kedjans nedre del ska vara spänd.

Kedjor slits inte alltid jämnt. Upprepa därför mätningen på olika delar av kedjan.

Kedjans övre kant är mellan markeringarna **A** och **B**.

- » Om kedjespänningen inte överensstämmer med specifikationen:
 - Ställ in kedjespänningen. (☛ s 107)

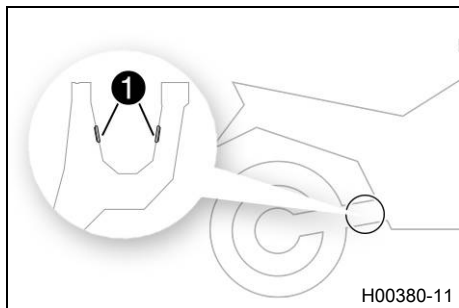

- Kontrollera att locken ① inte är skadade och att de sitter fast ordentligt.
 - » Om locken är skadade eller sitter löst:
 - Byt ut locken.

Lock till sving (61304041100)

13.15 Ställa in kedjespänningen



Varning

Risk för olyckor Risk för olyckor p g a felaktig kedjespänning.

- Om kedjan är för starkt spänd ökar belastningen på de komponenter som ingår i sekundärkraftöverföringen (kedja, framdrev, bakdrev, lager i växellådan och i bakhjulet). Förutom ökat slitage finns det risk för att kedjan i extrema fall kan gå av eller att växellådans utgående axel bryts av. Om kedjan är för slak kan den hoppa av från framdrevet resp bakdrevet och låsa bakhjulet eller skada motorn. Se till att kedjan är korrekt spänd. Justera kedjespänningen vid behov.

Förarbete

- Kontrollera kedjespänningen. (☛ s 106)
- Lyft upp motorcykeln med lyftanordningen baktill. (☛ s 94)

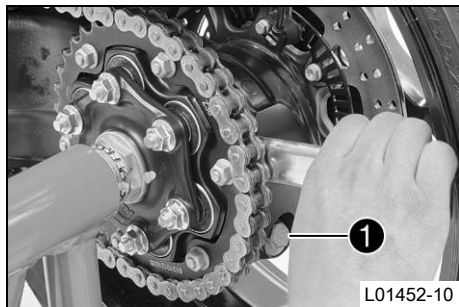

Huvudarbete

- Lossa skruven ❶.
- Ställ in kedjespänningen genom att vrida på navhuset.

Tappnyckel (61329085000)

Handtag för ringnyckel (60012060000)

i Info

Vridning medsols ger ökad kedjespänning, vridning motsols ger minskad kedjespänning.

- Kontrollera kedjespänningen. (☛ s 106)
- ✓ Kedjespänningen stämmer med det specificerade värdet.

i Info

Kedjor slits inte alltid jämnt. Kontrollera därför inställningen på olika delar av kedjan.

- Dra åt skruven ❶.

Specifikation

Skruv excenter	M16	70 Nm
----------------	-----	-------

Efterarbete

- Ta ned motorcykeln från lyftanordningen baktill. (☛ s 94)

13.16 Kontrollera kedja, bakdrev, framdrev och kedjestyrning

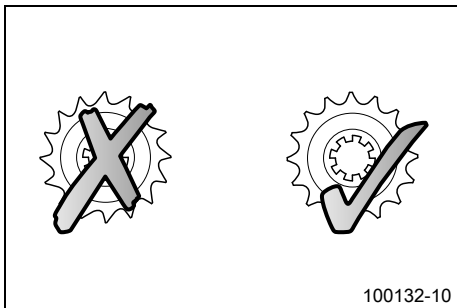

- Kontrollera om bakdrevet och framdrevet är slitna.
 - » Om bakdrevet eller framdrevet är nedslitna:
 - Byt ut drivningssatsen. 🛠️



Info

Framdrev, bakdrev och kedja bör alltid bytas ut samtidigt.

13 SERVICEARBETEN PÅ CHASSIT

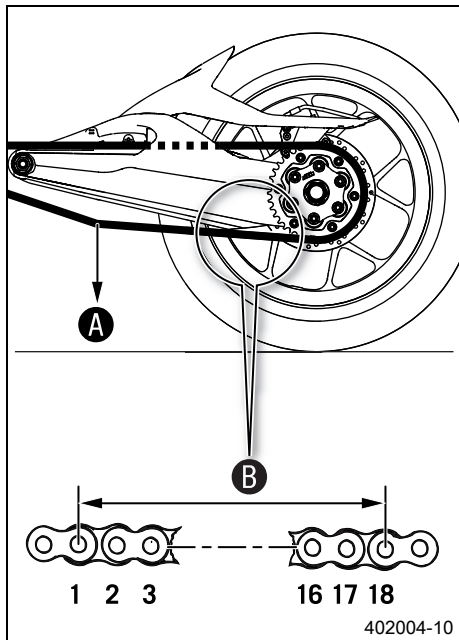

- Lägg i växellådans friläge **N**.
- Dra i kedjans nedre del med den angivna vikten **A**.

Specifikation

Vikt, mätning av kedjans slitage	15 kg
----------------------------------	-------

- Mät avståndet **B** mellan 18 kedjelänkar på kedjans nedre del.

i Info

Kedjor slits inte alltid jämnt. Upprepa därför mätningen på olika delar av kedjan.

Maximalt avstånd B på kedjans längsta del	272 mm
--	--------

- » Om avståndet **B** är större än det angivna måttet:
 - Byt ut drivningssatsen.

i Info

När en ny kedja monteras bör även bakdrevet och framdrevet bytas ut. Nya kedjor slits snabbare när de går på gamla bakdrev/framdrev. Av säkerhetsskäl har kedjan ingen låslänk.

13 SERVICEARBETEN PÅ CHASSIT

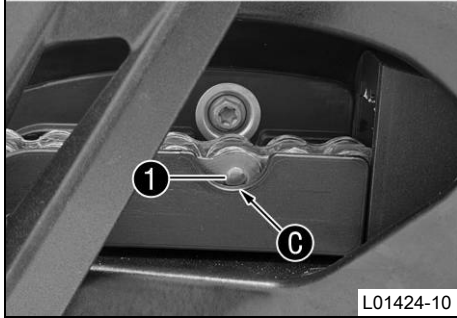

- Kontrollera om kedjeskyddet är slitet genom öppningen.
 - » Om niten **1** på kedjan inte lägre går att se i nederkanten **C** av öppningen i kedjeskyddet:
 - Byt ut kedjeskyddet. 🛠️
- Kontrollera att kedjeskyddet sitter fast ordentligt.
 - » Om kedjeskyddet sitter löst:
 - Dra åt kedjeskyddets skruvar.

Specifikation

Skruv kedjeskydd	M5	5 Nm
------------------	----	------

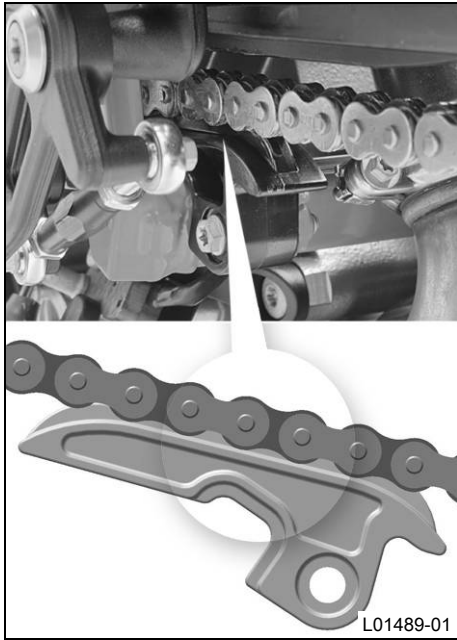

- Kontrollera om kedjeglidaren är sliten.
 - » Om underkanten av kedjan är i höjd med eller under glidstycket:
 - Byt glidstycke för kedjan. 🛠️
- Kontrollera att kedjeglidaren för kedjan sitter fast ordentligt.
 - » Om kedjeglidaren sitter lös:
 - Dra åt kedjeglidarens skruv.

Specifikation

Övriga skruvar chassi	M8	25 Nm
-----------------------	----	-------

13.17 Kontrollera/åtgärda hydraulkopplingens vätskenivå



Varning

Hudirritationer Hudkontakt med bromsvätskan kan orsaka hudirritationer.

- Undvik kontakt med huden eller ögonen. Förvara bromsvätskan utom räckhåll för barn.
- Använd lämpliga skyddskläder och skyddsglasögon.
- Om ögonen kommer i kontakt med bromsvätska, spola noggrant med vatten och kontakta läkare omedelbart.



Varning

Risk för miljöskador Miljöfarliga ämnen orsakar miljöskador.

- Oljor, fetter, filter, bränsle, rengöringsmedel, bromsvätska etc ska alltid tas omhand och lämnas in för avfallshantering enligt gällande bestämmelser.



Info

Vätskenivån stiger när kopplingens lamellbelägg slits ned.

Använd aldrig bromsvätska DOT 5! Denna är silikonolja-baserad och purpurfärgad. Tätningar och kopplingskablar är inte gjorda för bromsvätska av typ DOT 5.

Låt inte bromsvätskan komma i kontakt med lackerade komponenter. Bromsvätskan skadar lacken.

Använd endast ren bromsvätska som förvarats i en tätslutande behållare.

(Super Duke R)

- Placera hydraulkopplingens behållare i horisontellt läge. Behållaren sitter på styret.
- Kontrollera vätskenivån.

Vätskenivån måste befinna sig mellan **MIN-** och **MAX-**märket.

» Om vätskenivån inte överensstämmer med specifikationen:

- Ta bort skruvlocket med membran.
- Korrigera vätskenivån i hydraulkopplingen.

Bromsvätska DOT 4 / DOT 5.1 (☛ s 197)

- Sätt tillbaka skruvlocket och membranet.



Info

Spilld bromsvätska eller vätska som runnit ut ska tvättas bort omedelbart med vatten.

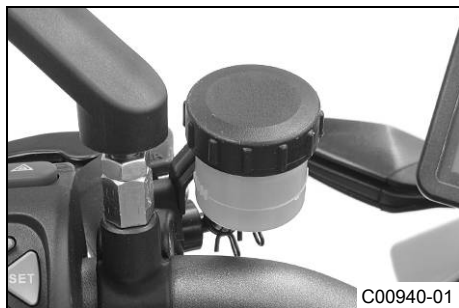

(Super Duke R Special Edition)

- Placera hydraulkopplingens behållare i horisontellt läge. Behållaren sitter på styret.
- Kontrollera vätskenivån.

Vätskenivån måste befinna sig mellan **MIN**- och **MAX**-märket.

- » Om vätskenivån inte överensstämmer med specifikationen:
 - Ta bort skruvlocket med membran.
 - Korrigera vätskenivån i hydraulkopplingen.

Bromsvätska DOT 4 / DOT 5.1 (☛ s 197)

- Sätt tillbaka skruvlocket och membranet.



Info

Spilld bromsvätska eller vätska som runnit ut ska tvättas bort omedelbart med vatten.



14.1 Låsning fria bromsar (ABS)

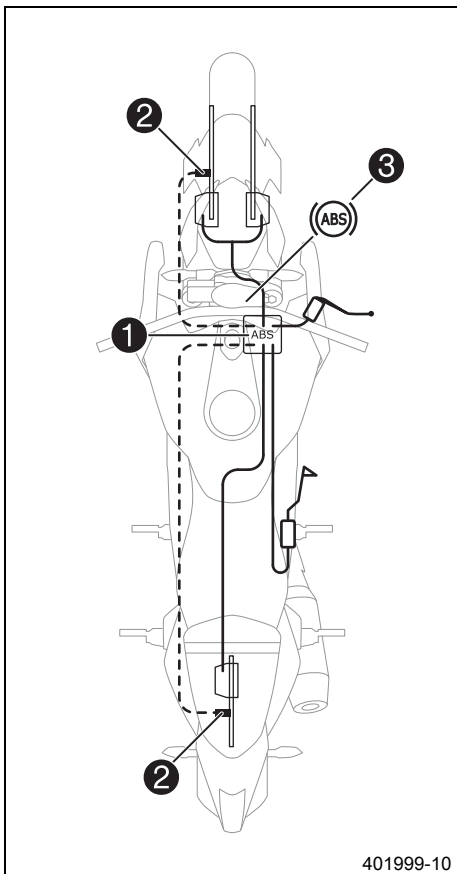

ABS-enheten **1** består av hydraulenhet, styrdon för bromselektroniken och returpump och är monterad på höger sida under bränsletanken. Det sitter en hjulvarvtalsgivare **2** på framhjulet och en på bakhjulet.



Varning

Risk för olyckor Om fordonet modifieras försämras ABS-funktionen.

- ABS måste vara avstängt för att spinna loss med bakhjulet med åtdragen fram-broms (burn out).
- Utför inga förändringar på fjädersvängen.
- Använd endast reservdelar som godkänts och rekommenderats av KTM på bromssystemet.
- Använd endast hjul och däck som godkänts och rekommenderats av KTM enligt angivet hastighetsindex.
- Observera det angivna däcktrycket.
- Servicearbeten och reparationer måste utföras med fackkunskaper. (Din auktoriserade KTM-verkstad hjälper gärna till.)

ABS är ett säkerhetssystem som förhindrar att hjulen låser sig vid körning rakt fram utan inverkan från sidokrafter.



Varning

Risk för olyckor Om fordonet slår runt

- Det går inte alltid att förhindra att fordonet voltar i vissa extrema körsituationer (t.ex. om packningen har hög tyngdpunkt, växlande vägunderlag, branta nedförsbackar, tvärbromsning utan urkoppling). Anpassa körstilen till vägförhållandena och din egen körkompetens.

ABS-systemet har två driftsätt, ABS-läget "**ROAD**" och ABS-läget "**SUP MOT**". I ABS-mode "**ROAD**" kan ABS ställas in för båda hjulen.

I ABS-mode **"SUP MOT"** är ABS endast aktiverat på framhjulet. På bakhjulet sker ingen ABS-reglering. ABS-lampan  blinkar långsamt för att påminna om att ABS-läget **"SUP MOT"** är aktiverat.



Info

I ABS-läget **"SUP MOT"** kan bakhjulet låsa sig – risk för fall.

ABS arbetar med två av varandra oberoende bromskretsar (fram- och bakbroms). När styrdonet för bromselektronik registrerar en tendens till låsning på något av hjulen börjar ABS arbeta genom att reglera bromstrycket. Regleringen känns av genom ett lätt pulserande på bromshandtaget eller fotbromspedalen.

ABS-lampan  ska tändas när tändningen slås på och släckas när man har börjat köra. Om den inte släcks när man har börjat köra eller tänds under körningen indikerar detta att det är fel på ABS-systemet. ABS är då inte längre aktivt och hjulen kan låsa sig vid inbromsning. Bromssystemet i sig fungerar, det är bara ABS-regleringen som är ur funktion.

ABS-lampan kan även tändas i extrema körsituationer då skillnaden i varvtal mellan fram- och bakhjul är stor, t.ex. vid wheelie eller spinnande bakhjul. Det gör att ABS stängs av. För att ABS ska kunna aktiveras igen måste fordonet stannas och tändningen slås av. När fordonet startas igen aktiveras ABS igen. ABS-lampan slocknar när man börjat köra. I menyn **"MTC/ABS"** kan ABS stängas av manuellt.



Info

När tändningen har slagits på är ABS-systemet aktiverat igen.

14.2 Kontrollera bromsskivorna



Varning

Risk för olyckor Nedsatt bromsverkan på grund av slitna bromsskivor.

- Slitna bromsskivor ska bytas omedelbart. (Din auktoriserade KTM-verkstad hjälper gärna till.)

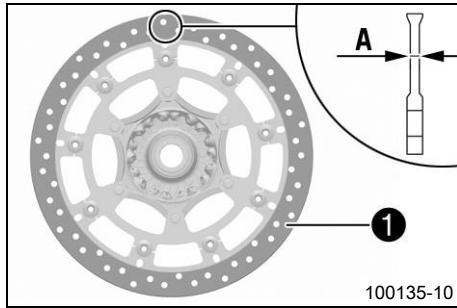

- Kontrollera mått **A** för bromsskivans tjocklek (fram och bak) på flera ställen på bromsskivan.

i Info

Genom slitage blir bromsskivan tunnare inom det område där bromsbeläggen ligger an **1**.

Bromsskivor, slitagegräns (Super Duke R)	
fram	4,5 mm
Bromsskivor, slitagegräns (Super Duke R Special Edition)	
fram	4,2 mm
Bromsskivor, slitagegräns	
bak	4,5 mm

- » Om bromsskivans tjocklek är lägre än det angivna värdet.
 - Byt bromsskiva.
- Kontrollera bromsskivorna framtill och baktill avseende skador, sprickor och deformation.
 - » Om skador, sprickor eller deformation upptäcks:
 - Byt bromsskiva.

14.3 Kontrollera bromsvätskenivån i frambromsen



Varning

Risk för olyckor Bortfall av bromsverkan.

- Om bromsvätskenivån sjunker under **MIN**-markeringen kan läckage i bromssystemet eller helt slitna bromsbelägg vara orsaken. Kontrollera bromssystemet, fortsatt inte att köra. (Din auktoriserade KTM-verkstad hjälper gärna till.)



Varning

Risk för olyckor Nedsatt bromseffekt p g a gammal bromsvätska.

- Byt bromsvätska i fram- och bakbromsen enligt serviceschemat. (Din auktoriserade KTM-verkstad hjälper gärna till.)

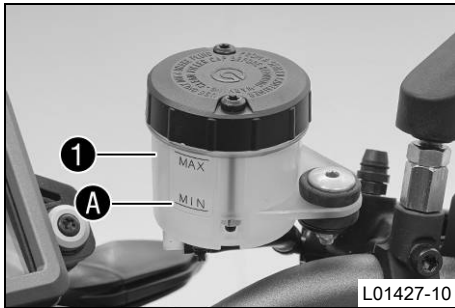

(Super Duke R)

- Placera bromsvätskebehållaren i horisontellt läge. Behållaren sitter på styret.
- Kontrollera bromsvätskenivån på bromsvätskebehållaren **1**.
 - » Om bromsvätskan har sjunkit under markeringen **MIN** **A**:
 - Fyll på frambromsens bromsvätska. ↘ (☛ s 119)

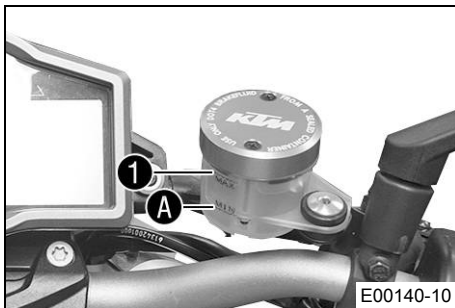

(Super Duke R Special Edition)

- Placera bromsvätskebehållaren i horisontellt läge. Behållaren sitter på styret.
- Kontrollera bromsvätskenivån på bromsvätskebehållaren **1**.
 - » Om bromsvätskan har sjunkit under markeringen **MIN** **A**:
 - Fyll på frambromsens bromsvätska. ↘ (☛ s 119)

14.4 Fylla på frambromsens bromsvätska ↴



Varning

Risk för olyckor Bortfall av bromsverkan.

- Om bromsvätskenivån sjunker under **MIN**-markeringen kan läckage i bromssystemet eller helt slitna bromsbelägg vara orsaken. Kontrollera bromssystemet, fortsatt inte att köra. (Din auktoriserade KTM-verkstad hjälper gärna till.)



Varning

Hudirritationer Hudkontakt med bromsvätskan kan orsaka hudirritationer.

- Undvik kontakt med huden eller ögonen. Förvara bromsvätskan utom räckhåll för barn.
- Använd lämpliga skyddskläder och skyddsglasögon.
- Om ögonen kommer i kontakt med bromsvätska, spola noggrant med vatten och kontakta läkare omedelbart.



Varning

Risk för olyckor Nedsatt bromseffekt på gammal bromsvätska.

- Byt bromsvätska i fram- och bakbromsen enligt serviceschemat. (Din auktoriserade KTM-verkstad hjälper gärna till.)



Varning

Risk för miljöskador Miljöfarliga ämnen orsakar miljöskador.

- Oljor, fetter, filter, bränsle, rengöringsmedel, bromsvätska etc ska alltid tas omhand och lämnas in för avfallshantering enligt gällande bestämmelser.



Info

Använd aldrig bromsvätska DOT 5! Denna är silikonoljebaserad och purpurfärgad. Tätningar och bromskablar är inte gjorda för bromsvätska av typ DOT 5.

Låt inte bromsvätskan komma i kontakt med lackerade komponenter. Bromsvätskan skadar lacken.

Använd endast ren bromsvätska som förvarats i en tätslutande behållare.

Förarbete

- Kontrollera frambromsens bromsbelägg. (☞ s 121)

Huvudarbete

(Super Duke R)

- Placera bromsvätskebehållaren i horisontellt läge. Behållaren sitter på styret.
- Ta bort skruvarna ❶.
- Ta bort locket ❷ och membranet ❸.
- Fyll på bromsvätska upp till markeringen MAX A.

Bromsvätska DOT 4 / DOT 5.1 (☞ s 197)

- Placera locket ❷ med membranet ❸ i rätt läge.
- Sätt i och dra åt skruvarna ❶.

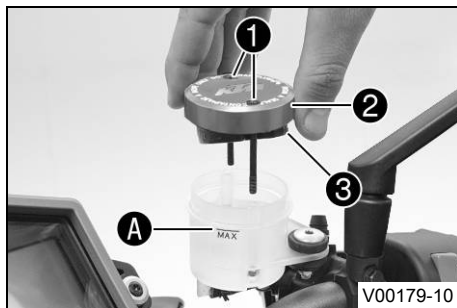
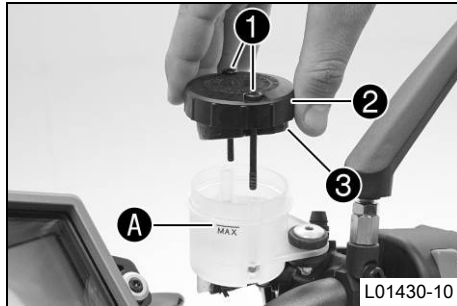

Info

Spilld bromsvätska eller vätska som runnit ut ska tvättas bort omedelbart med vatten.

(Super Duke R Special Edition)

- Placera bromsvätskebehållaren i horisontellt läge. Behållaren sitter på styret.
- Ta bort skruvarna ❶.
- Ta bort locket ❷ och membranet ❸.
- Fyll på bromsvätska upp till markeringen MAX A.

Bromsvätska DOT 4 / DOT 5.1 (☞ s 197)

- Placera locket ❷ med membranet ❸ i rätt läge.
- Sätt i och dra åt skruvarna ❶.



Info

Spilld bromsvätska eller vätska som runnit ut ska tvättas bort omedelbart med vatten.

14.5 Kontrollera frambromsens bromsbelägg



Varning

Risk för olyckor Nedsatt bromsverkan på grund av slitna bromsbelägg.

- Slitna bromsbelägg måste bytas ut omedelbart. (Din auktoriserade KTM-verkstad hjälper gärna till.)

Observera

Risk för olyckor Nedsatt bromseffekt p g a defekta bromsskivor.

- Om bromsbeläggen byts ut för sent leder det till att bromsbeläggshållarna av stål gör slipmärken i bromsskivan. Bromseffekten minskar kraftigt och bromsskivorna förstörs. Kontrollera bromsbeläggen regelbundet.

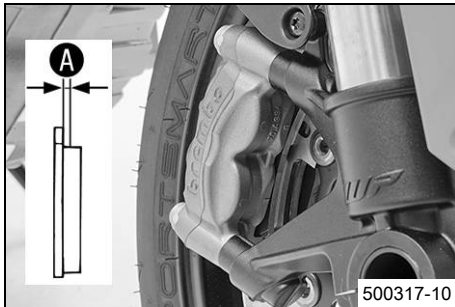

- Kontrollera att alla bromsbelägg på båda bromsoken har tillräckligt tjocka bromsbelägg **A**.

Minsta tillåtna belägg tjocklek	$\geq 1 \text{ mm}$
---------------------------------	---------------------

- » Om den minsta tillåtna belägg tjockleken underskrids:
 - Byt frambromsens bromsbelägg. 🛠️
- Kontrollera alla bromsbeläggen på båda bromsoken avseende skador och sprickor.
 - » Om det finns skador eller sprickor:
 - Byt frambromsens bromsbelägg. 🛠️

14.6 Kontrollera bromsvätskenivån i bakbromsen



Varning

Risk för olyckor Bortfall av bromsverkan.

- Om bromsvätskenivån sjunker under **MIN**-markeringen kan läckage i bromssystemet eller helt slitna bromsbelägg vara orsaken. Kontrollera bromssystemet, fortsatt inte att köra. (Din auktoriserade KTM-verkstad hjälper gärna till.)



Varning

Risk för olyckor Nedsatt bromseffekt p g a gammal bromsvätska.

- Byt bromsvätska i fram- och bakbromsen enligt serviceschemat. (Din auktoriserade KTM-verkstad hjälper gärna till.)

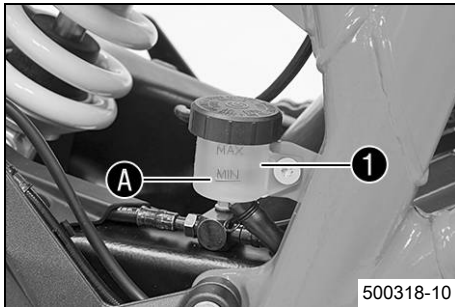

(Super Duke R)

- Ställ upp fordonet lodrätt.
- Kontrollera bromsvätskenivån på bromsvätskebehållaren ❶.
 - » Om vätskenivån nått **MIN**-märket ❶:
 - Fyll på bromsvätska för bakbromsen. 🗑️ (📖 s 123)

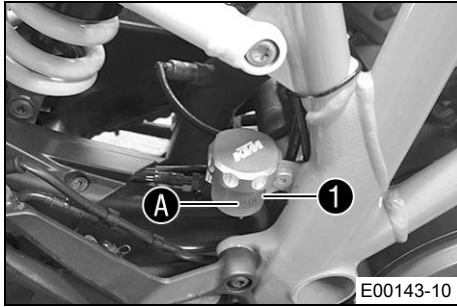

(Super Duke R Special Edition)

- Ställ upp fordonet lodrätt.
- Kontrollera bromsvätskenivån på bromsvätskebehållaren ①.
 - » Om vätskenivån nått **MIN**-märket ①:
 - Fyll på bromsvätska för bakbromsen. 🛠️ (📖 s 123)

14.7 Fylla på bromsvätska för bakbromsen 🛠️



Varning

Risk för olyckor Bortfall av bromsverkan.

- Om bromsvätskenivån sjunker under **MIN**-markeringen kan läckage i bromssystemet eller helt slitna bromsbelägg vara orsaken. Kontrollera bromssystemet, fortsatt inte att köra. (Din auktoriserade KTM-verkstad hjälper gärna till.)



Varning

Hudirritationer Hudkontakt med bromsvätskan kan orsaka hudirritationer.

- Undvik kontakt med huden eller ögonen. Förvara bromsvätskan utom räckhåll för barn.
- Använd lämpliga skyddskläder och skyddsglasögon.
- Om ögonen kommer i kontakt med bromsvätska, spola noggrant med vatten och kontakta läkare omedelbart.



Varning

Risk för olyckor Nedsatt bromseffekt p g a gammal bromsvätska.

- Byt bromsvätska i fram- och bakbromsen enligt serviceschemat. (Din auktoriserade KTM-verkstad hjälper gärna till.)



Varning

Risk för miljöskador Miljöfarliga ämnen orsakar miljöskador.

- Oljor, fetter, filter, bränsle, rengöringsmedel, bromsvätska etc ska alltid tas omhand och lämnas in för avfallshantering enligt gällande bestämmelser.



Info

Använd aldrig bromsvätska DOT 5! Denna är silikonoljebaserad och purpurfärgad. Tätningar och bromskablar är inte gjorda för bromsvätska av typ DOT 5.

Låt inte bromsvätskan komma i kontakt med lackerade komponenter. Bromsvätskan skadar lacken.

Använd endast ren bromsvätska som förvarats i en tättslutande behållare.

Förarbete

- Kontrollera bakbromsens bromsbelägg. (☞ s 125)

Huvudarbete (Super Duke R)

- Ställ upp fordonet lodrätt.
- Ta bort skruvlocket ① med membran ②.
- Fyll på bromsvätska upp till markeringen **MAX** A.

Bromsvätska DOT 4 / DOT 5.1 (☞ s 197)

- Sätt tillbaka skruvlocket ① med membran ② och dra åt det.

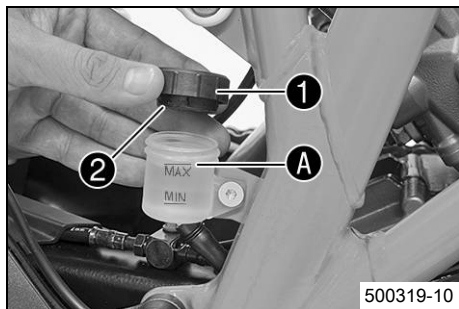

Info

Spilld bromsvätska eller vätska som runnit ut ska tvättas bort omedelbart med vatten.

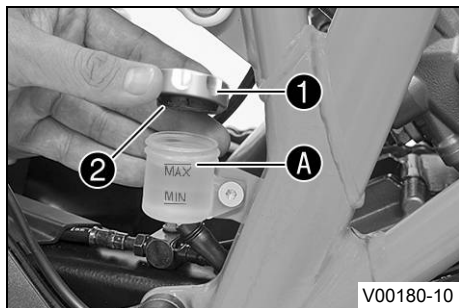

(Super Duke R Special Edition)

- Ställ upp fordonet lodrätt.
- Ta bort skruvlocket ① med membran ②.
- Fyll på bromsvätska upp till markeringen **MAX** A.

Bromsvätska DOT 4 / DOT 5.1 (☛ s 197)

- Sätt tillbaka skruvlocket ① med membran ② och dra åt det.

Info

Spilld bromsvätska eller vätska som runnit ut ska tvättas bort omedelbart med vatten.

14.8 Kontrollera bakbromsens bromsbelägg

Varning

Risk för olyckor Nedsatt bromsverkan på grund av slitna bromsbelägg.

- Slitna bromsbelägg måste bytas ut omedelbart. (Din auktoriserade KTM-verkstad hjälper gärna till.)

Observera

Risk för olyckor Nedsatt bromseffekt p g a defekta bromsskivor.

- Om bromsbeläggen byts ut för sent leder det till att bromsbeläggshållarna av stål gör slipmärken i bromsskivan. Bromseffekten minskar kraftigt och bromsskivorna förstörs. Kontrollera bromsbeläggen regelbundet.

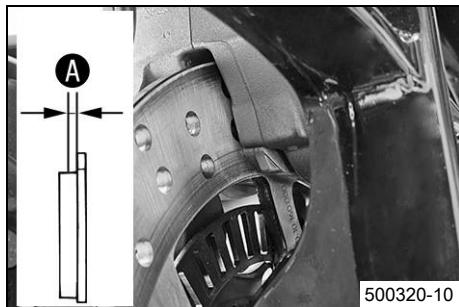

- Kontrollera om bromsbeläggen fortfarande har minimitjocklek **A**.

Minsta tillåtna beläggjtjocklek A	$\geq 1 \text{ mm}$
--	---------------------

- » Om den minsta tillåtna beläggjtjockleken underskrids:
 - Byt bakbromsens bromsbelägg. 🛠️
- Kontrollera bromsbeläggen med avseende på skador och sprickor.
 - » Om det finns skador eller sprickor:
 - Byt bakbromsens bromsbelägg. 🛠️

15.1 Demontera framhjulet 🐘

Förarbete

- Lyft upp motorcykeln med lyftanordningen baktill. (🐘 s 94)
- Lyft upp motorcykeln med lyftanordningen framtill. (🐘 s 95)

Huvudarbete

- Ta bort skruvarna ❶ på båda bromsoken.
- Tryck tillbaka bromsbeläggen genom att luta bromsoken lite lätt åt sidan mot bromsskivorna. Dra försiktigt bak bromsoken från bromsskivorna och fäll dem åt sidan.

Info

Manövrera inte bromshandtaget när bromsoken är demonterade.

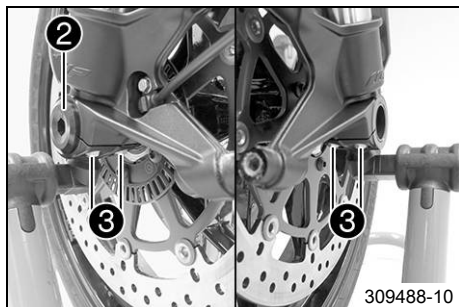
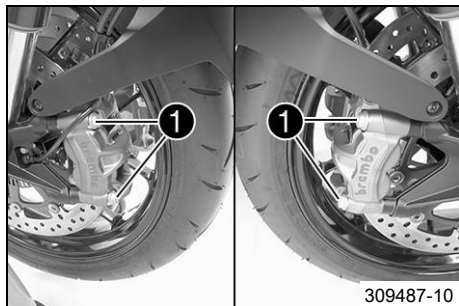

- Lossa skruven ❷ och skruvarna ❸.
- Skruva ur skruven ❷ ca 6 varv, tryck handen mot skruven för att skjuta ut hjulaxeln ur axelklämman. Ta bort skruven ❷.

Varning

Risk för olyckor Nedsatt bromsverkan p g a defekta bromsskivor.

- Lägg alltid ner hjulet så att bromsskivorna inte kan skadas.
- Håll fast framhjulet och dra ut hjulaxeln. Ta ut framhjulet ur gaffeln.

15 HJUL, DÄCK

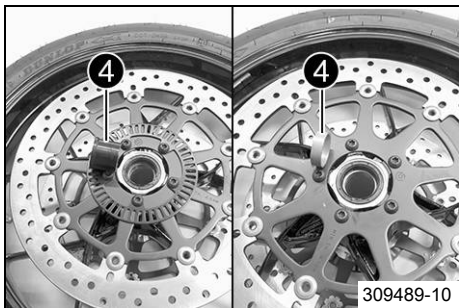

- Ta bort distanshylsorna 4.

15.2 Montera framhjulet ↘

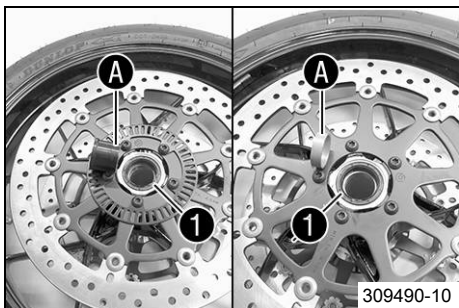

- Kontrollera om hjullagret är skadat eller slitet.
 - » Om hjullagret är skadat eller slitet:
 - Byt framhjulslager. ↘
- Rengör och fetta in axeltätningssringarna 1 och distanshylsornas löpytor A.

Långtidsfett (↘ s 200)

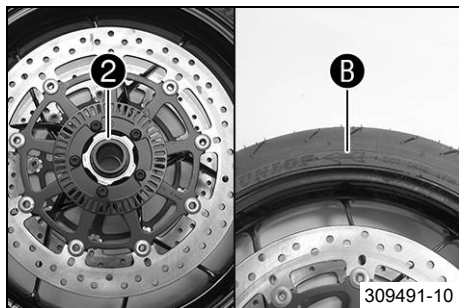

- Sätt in den breda distanshylsan **2** till vänster i löprikningen.



Info

Pilen **B** visar framhjulets löprikning.

- Sätt in den smala distanshylsan till höger i löprikningen.



Varning

Risk för olyckor Minskad bromsverkan om det finns olja eller fett på bromsskivorna.

- Bromsskivorna måste alltid hållas fria från olja och fett, gör vid behov rent med bromsrengöringsmedel.

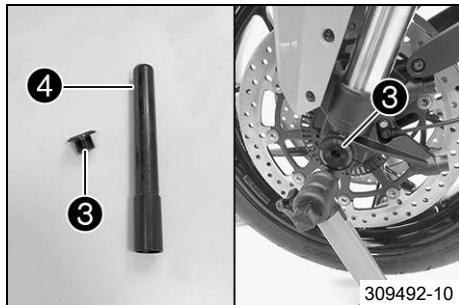

- Rengör skruven **3** och hjulaxeln **4**.
- Lyft in framhjulet i gaffeln, placera det i korrekt läge och sätt i hjulaxeln.
- Sätt i och dra åt skruven **3**.

Specifikation

Skruv hjulaxel fram	M25x1,5	45 Nm	Gångorna smorda
---------------------	---------	-------	-----------------

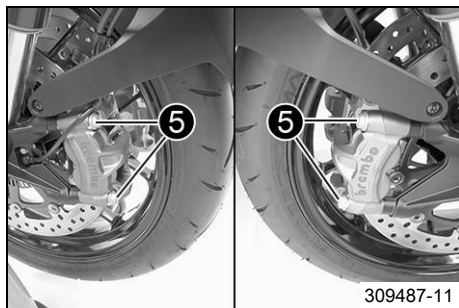

- Sätt bromsoken i rätt läge, se till att bromsbeläggen sitter rätt.
- Sätt i skruvarna ⑤ på båda bromsoken, men dra inte åt än.
- Dra i bromshandtaget flera gånger tills bromsbeläggen ligger an mot bromsskivan och en tydlig tryckpunkt känns. Fixera bromshandtaget i manövrerat läge.
- ✓ Bromsoken justeras.
- Dra åt skruvarna ⑤ på båda bromsoken.

Specifikation

Skriv bromsok fram	M10	45 Nm	Loctite® 243™
--------------------	-----	-------	---------------

- Upphäv fixeringen av bromshandtaget.
- Ta ned motorcykeln från lyftanordningen framtill. (☛ s 96)
- Ta ned motorcykeln från lyftanordningen baktill. (☛ s 94)
- Dra i frambromsen och komprimera gaffeln ordentligt några gånger.
- ✓ Gaffelbenen justeras.
- Dra åt skruvarna ⑥.

Specifikation

Skriv axelklämma	M8	15 Nm
------------------	----	-------

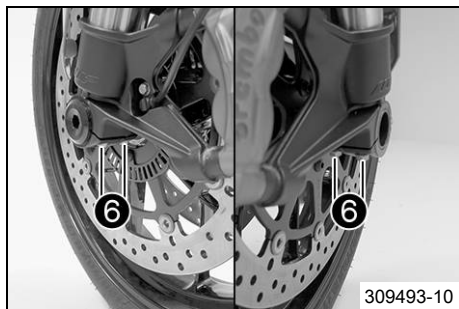

15.3 Demontera bakhjulet ☛

Förarbete

- Lyft upp motorcykeln med lyftanordningen baktill. (☛ s 94)
- Demontera sluddämparen. ☛ (☛ s 99)

15 HJUL, DÄCK

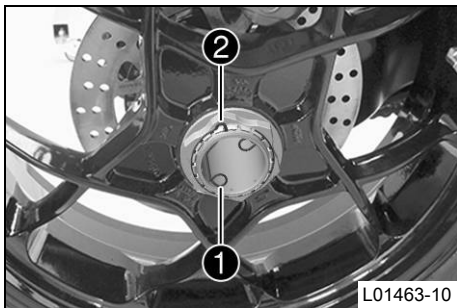

Huvudarbete

- Ta bort den inre låstråden ①.
- Ta bort den yttre låstråden ②.

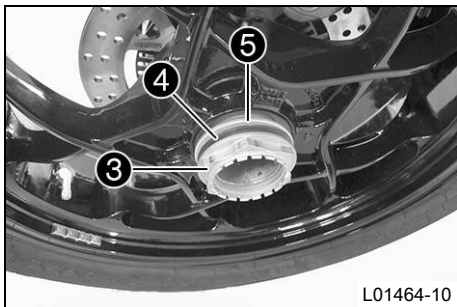



- Be en medhjälpare bromsa med bakbromsen.
- Lossa muttern ③ och ta ut den med brickan ④ och konbrickan ⑤.



- Ta av bakhjulet.

15.4 Montera bakhjulet ↴

-  **Varning**
Risk för olyckor Minskad bromsverkan om det finns olja eller fett på bromsskivorna.
- Bromsskivorna måste alltid hållas fria från olja och fett, gör vid behov rent med bromsrengöringsmedel.

-  **Varning**
Risk för olyckor Ingen bromsverkan när du bromsar med bakbromsen.
- Efter inmontering av bakhjulet måste du bromsa med bromspedalen tills en tydlig tryckpunkt känns.
-



Huvudarbete

- Kontrollera om bakhjulsdraget är skadat eller slitet.
 - » Om bakhjulsdraget är skadat eller slitet:
 - Byt bakhjulsdrag. 🛠️
- Rengör och smörj hjulaxelns och axelmutterns gängor.

Långtidsfett (🛠️ s 200)

- Skjut på bakhjulet på hjulaxeln.
 - ✓ Medbringarbultarna ❶ hakar i hålen ❷ på fälgen.

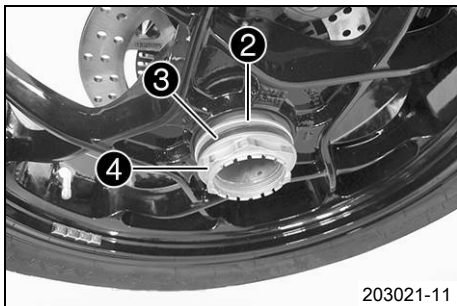
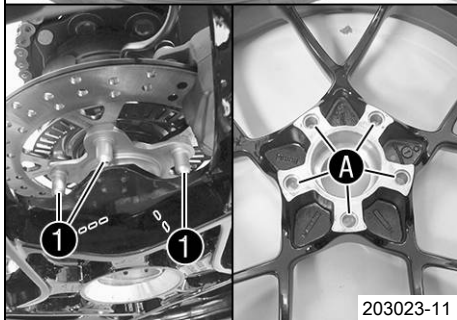

- Montera den koniska brickan ❷, brickan ❸ och muttern ❹.
- Be en medhjälpare bromsa med bakhjulsbromsen.
- Dra åt muttern ❹.

Specifikation

Mutter bakre hjulaxel	M50x1,5	250 Nm	Försegla låstråden med låslack
-----------------------	---------	--------	--------------------------------

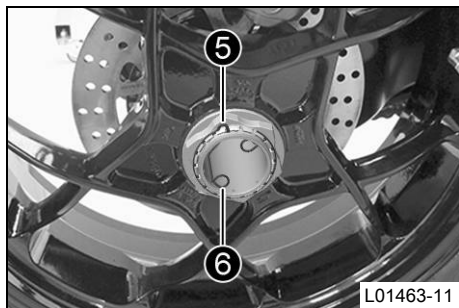

- Sätt dit den yttre låstråden ⑤.
- Sätt dit den inre låstråden ⑥.
- ✓ Stiften på låstråden hakar i de två hålen på hjulaxeln.

Efterarbete

- Ta ned motorcykeln från lyftanordningen baktill. (☞ s 94)
- Montera sluddämparen. ☞ (☞ s 102)

15.5 Kontrollera däckens skick

⚠ Varning

Risk för olyckor Köregenskaperna kan inte kontrolleras om du får punktering.

- Skadade eller nedslitna däck ska för säkerhets skull bytas omedelbart. (Din auktoriserade KTM-verkstad hjälper gärna till.)

⚠ Varning

Risk för omkullkörning Nedsättning av köregenskaperna p g a olika mönster på fram- och bakhjulets däck.

- Framhjul och bakhjul ska alltid ha däck med likartat mönster. Om däck med olika mönster används kan fordonet bli svårt att kontrollera.

⚠ Varning

Risk för olyckor Däck som inte är godkända eller rekommenderade försämrar köregenskaperna.

- Använd endast hjul och däck som godkänts och rekommenderats av KTM enligt angivet hastighetsindex.



Varning

Risk för olyckor Minskat väggrepp när däcken är nya.

- Nya däck har en slät slitbana och därför inget komplett väggrepp. Slitbanan måste ruggas upp de första 200 kilometrarna. Kör med måttlig hastighet i olika snedlägen. Kompletta väggrepp nås först efter "inkörningen".



Info

Däckens typ, skick och lufttryck påverkar fordonets broms- och köregenskaper. Slitna däck har extra stor negativ inverkan vid vått väglag.

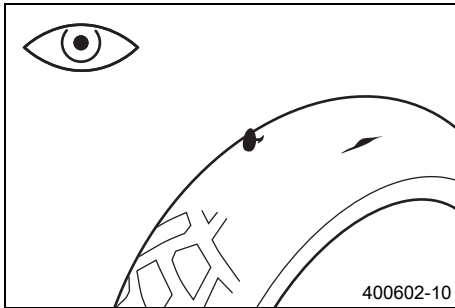

- Kontrollera fram- och bakhjulets däck med avseende på snittskador, föremål som fastnat eller andra skador.
 - » Om däckets har snittskador, om föremål fastnat eller om det har andra skador:
 - Byt däck.
- Kontrollera mönsterdjupet.



Info

Beakta gällande bestämmelser angående mönsterdjupet.

Minsta mönsterdjup	≥ 2 mm
--------------------	-------------

- » Om mönsterdjupet är för litet:
 - Byt däck.
- Kontrollera däckens ålder.

i Info

Däckens tillverkningsdatum anges för det mesta på däcken med hjälp av de fyra sista siffrorna i **DOT** beteckningen. De två första siffrorna anger tillverkningsveckan och de två sista tillverkningsåret.

KTM rekommenderar ett däckbyte senast efter 5 år, oberoende av däckens slitage.

- » Om däcken är äldre än 5 år:
 - Byt däck.

15.6 Kontrollera lufttrycket i däcken

i Info

För lågt däcktryck ökar däckets slitage och leder till överhettning.

Korrekt däcktryck säkerställer bästa möjliga körkomfort och ökar däckens livslängd.

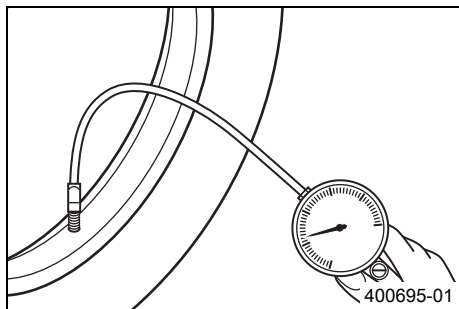

- Ta bort dammskyddet.
- Kontrollera lufttrycket när däcken är kalla.

Däcktryck ensam/med passagerare/max tillåten lastvikt	
fram: vid kalla däck	2,5 bar
bak: vid kalla däck	2,9 bar

- » Om däcktrycket inte överensstämmer med specifikationen:
 - Korrigera däcktrycket.
- Montera dammskyddet.

16.1 varselljus (DRL)

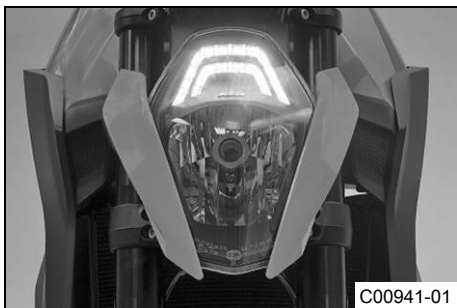

Varselljuset/positionsljuset är inbyggt i huvudstrålkastaren.

Varselljuset kan slås på när ljusförhållandena är goda. Aktivera varselljuset på kombinationsinstrumentet. Styrningen tar över ljussensorn i kombinationsinstrumentet. Om det råder goda ljusförhållanden stängs halvljuset av och varselljuset sätts på. Det lyser fyra gånger starkare än positionsljuset. När varselljuset är avstängt fungerar det som positionsljus.



Info

Följ gällande lagar om varsel- och halvljus.

16.2 Demontera batteri ↗



Varning

Risk för kroppsskador Batterisyra och batterigaser kan ge svåra frätskador.

- Förvara batterier utom räckhåll för barn.
- Använd lämpliga skyddskläder och skyddsglasögon.
- Undvik kontakt med batterisyra och batterigaser.
- Undvik gnistor och öppen låga i närheten av batteriet. Ladda endast i väl ventilerade lokaler.
- Spola med mycket vatten vid hudkontakt. Om batterisyran kommer i kontakt med ögonen, spola med vatten i minst 15 minuter och kontakta läkare.



Försiktigt

Risk för olyckor Om fordonet används med urladdat batteri eller utan batteri kan elektroniska komponenter eller säkerhetsutrustning skadas.

- Använd aldrig fordonet med urladdat batteri eller utan batteri.

Förarbete

- Stäng av alla strömförbrukare och motorn.
- Ta bort passagerarsadeln. (☞ s 96)
- Ta bort förarsadeln. (☞ s 97)

Huvudarbete

- Ta bort skruven ①.
- Lyft upp locket ② baktill och dra det bakåt.
- Fäll upp locket.

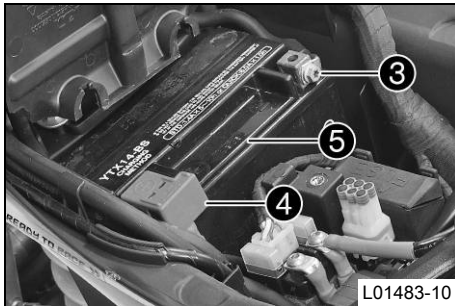
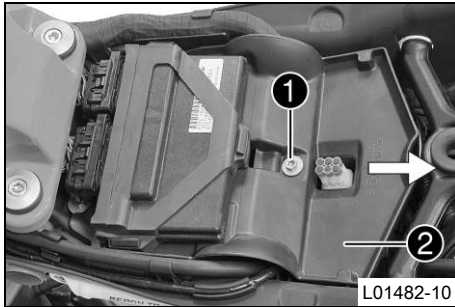

- Lossa minuskabeln ③ från batteriet.
- Ta bort skyddet till pluspolen ④ och losa pluskabeln från batteriet.
- Ta ut batteriet ⑤ ur batterifacket.

16.3 Montera batteri ↴



Varning

Risk för kroppsskador Batterisyra och batterigaser kan ge svåra frätskador.

- Förvara batterier utom räckhåll för barn.
- Använd lämpliga skyddskläder och skyddsglasögon.
- Undvik kontakt med batterisyra och batterigaser.
- Undvik gnistor och öppen låga i närheten av batteriet. Ladda endast i väl ventilerade lokaler.
- Spola med mycket vatten vid hudkontakt. Om batterisyran kommer i kontakt med ögonen, spola med vatten i minst 15 minuter och kontakta läkare.



Försiktigt

Risk för olyckor Om fordonet används med urladdat batteri eller utan batteri kan elektroniska komponenter eller säkerhetsutrustning skadas.

- Använd aldrig fordonet med urladdat batteri eller utan batteri.

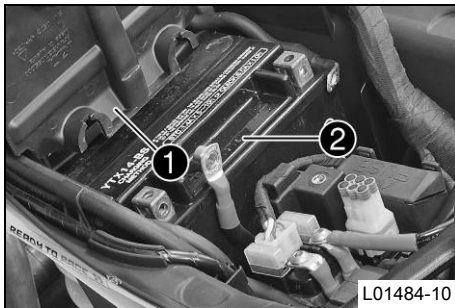

Huvudarbete

- Fäll upp locket **1**.
- Sätt in batteriet **2** i batterifacket.

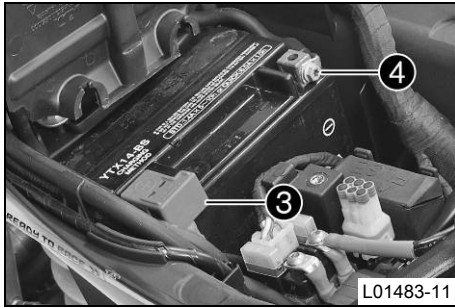

- Sätt pluskabeln på plats, sätt i och dra åt skruven.

Specifikation

Skruv batteripol	M6	4,5 Nm
------------------	----	--------

- Montera skyddet till pluspolen (3).
- Sätt minuskabeln (4) på plats, sätt i och dra åt skruven.

Specifikation

Skruv batteripol	M6	4,5 Nm
------------------	----	--------

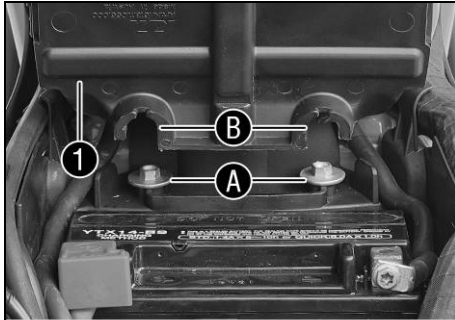

- Sätt skyddet (1) på plats.
- ✓ Skruvskallarna (A) hakar i öppningarna (B).
- Sätt i och dra åt skruven (5).

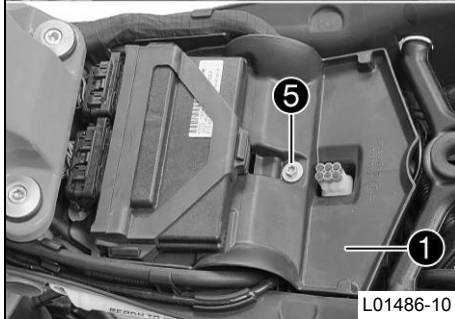

Efterarbete

- Montera förarsadeln. (☛ s 98)
- Montera passagerarsadeln. (☛ s 97)
- Ställ in tid och datum.

16.4 Ladda batteriet ↘



Varning

Risk för kroppsskador Batterisyra och batterigaser kan ge svåra frätskador.

- Förvara batterier utom räckhåll för barn.
- Använd lämpliga skyddskläder och skyddsglasögon.
- Undvik kontakt med batterisyra och batterigaser.
- Undvik gnistor och öppen låga i närheten av batteriet. Ladda endast i väl ventilerade lokaler.
- Spola med mycket vatten vid hudkontakt. Om batterisyran kommer i kontakt med ögonen, spola med vatten i minst 15 minuter och kontakta läkare.



Varning

Miljörisiker Batteriets komponenter och beståndsdelar skadar miljön.

- Släng inte batterier i hushållssoporna. Defekta batterier måste kasserars med hänsyn till miljön. Lämna in batteriet till din auktoriserade KTM-återförsäljare eller till återvinningscentralen.



Varning

Risk för miljöskador Miljöfarliga ämnen orsakar miljöskador.

- Oljor, fetter, filter, bränsle, rengöringsmedel, bromsvätska etc ska alltid tas omhand och lämnas in för avfallshantering enligt gällande bestämmelser.

i Info

Batteriets laddningsnivå sjunker även när batteriet inte belastas.

Laddningsnivå och laddningssätt är mycket viktiga för batteriets livslängd.

Snabb uppladdning med hög laddningsström minskar livslängden.

När laddningsström, laddningsspänning och laddningstid överskrider läcker elektrolyt ut via säkerhetsventilerna. Detta gör att batteriets kapacitet sjunker.

När batteriet tömts genom startförsök ska det laddas direkt.

Om batteriet står urladdat under en längre tid utsätts det för en djup urladdning och sulfatering. Batteriet förstörs.

Batteriet är underhållsfritt. Det innebär att syranivån inte behöver kontrolleras.

Om batteriet inte laddas med KTM:s batteriladdare måste batteriet tas ut vid laddning. Annars kan överspänning orsaka skador på elektroniska komponenter. Ladda batteriet enligt angivelserna på batterihuset.

Förarbete

- Stäng av alla strömförbrukare och motorn.
- Ta bort passagerarsadeln. (☛ s 96)
- Ta bort förarsadeln. (☛ s 97)

Huvudarbete

- Ta bort skruven **1**.
- Lyft upp skyddet **2** baktill och dra det bakåt.
- Fäll upp skyddet.

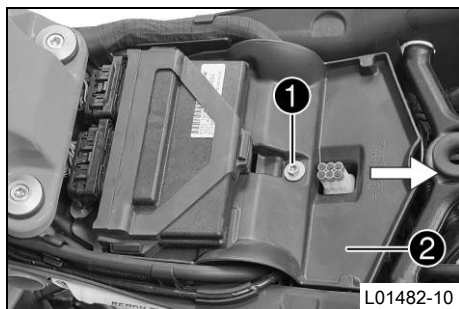

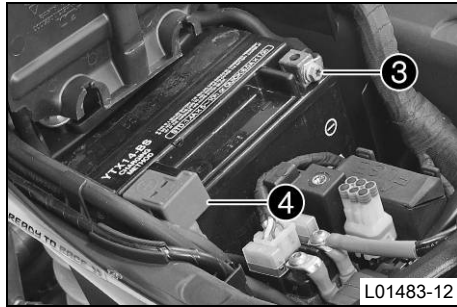

- Lossa minuskabeln ③ från batteriet så att inte fordonets elsystem skadas.
- Ta bort pluspolsskyddet ④.

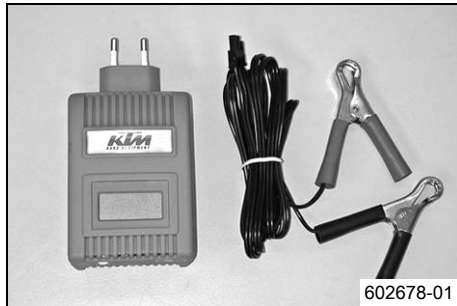

- Kläm fast laddaren på batteriet. Slå på laddaren.

Batteriladdare (58429074000)

Laddaren kan även användas för att testa vilospänningen, batteriets startförmåga och generatorn. Batteriet kan inte överladdas med denna laddare.

i Info

Ladda batteriet med max 10 % av den kapacitet som är angiven på batterihöljet.

- Stäng av och lossa laddaren från batteriet efter laddningen.

Specifikation

Laddningsström, laddningsspänning och laddningstid får inte överskridas.

Ladda upp batteriet med jämna mellanrum om motorcykeln inte körs

3 månader

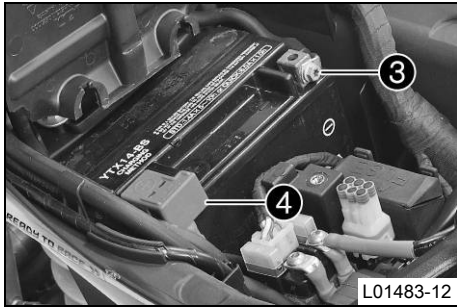

- Montera skyddet till pluspolen ④.
- Sätt minuskabeln ③ på plats, sätt i och dra åt skruven.

Specifikation

Skruv batteripol	M6	4,5 Nm
------------------	----	--------

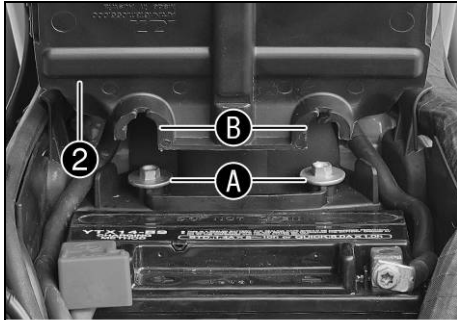

- Sätt skyddet ② på plats.
- ✓ Skruvskallarna ① hakar i öppningarna ②.
- Sätt i och dra åt skruven ①.

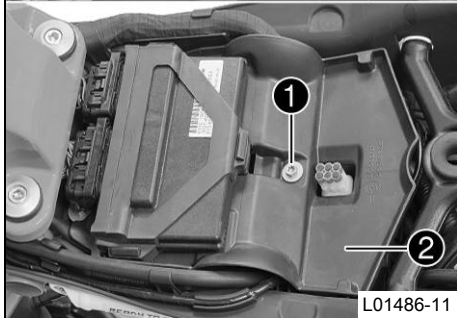

Efterarbete

- Montera förarsadeln. (☞ s 98)
- Montera passagerarsadeln. (☞ s 97)
- Ställ in tid och datum.

16.5 Byta huvudsäkring



Varning

Brandrisk När felaktiga säkringar används kan elsystemet överbelastas.

- Använd endast säkringar med korrekt amperetal. Säkringar får aldrig förbikopplas eller repareras.

Förarbete

- Stäng av alla strömförbrukare och motorn.
- Ta bort passagerarsadeln. (☞ s 96)
- Ta bort förarsadeln. (☞ s 97)

Huvudarbete

- Ta bort skruven ①.
- Lyft upp skyddet ② baktill och dra det bakåt.
- Fäll upp skyddet.

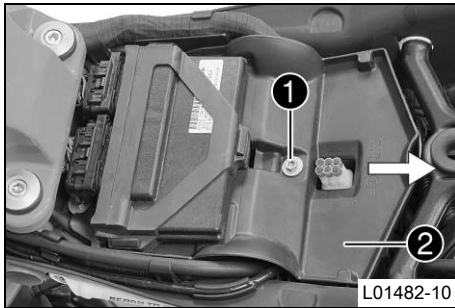

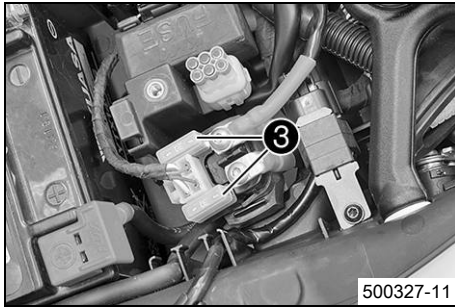

- Ta bort skyddshättorna ③.

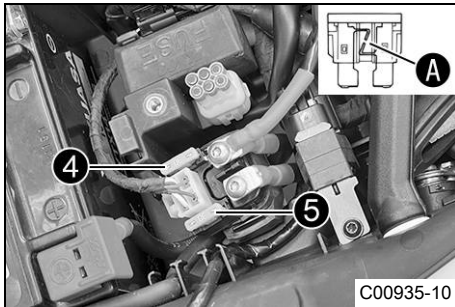

- Ta bort den defekta huvudsäkring ④.

i Info

När smältråden **A** är bruten är säkringen defekt.

Inne i startreläet finns en reservsäkring **5**.

Alla strömförbrukare i fordonet är säkrade via huvudsäkringen.

- Sätt i en ny huvudsäkring.

Säkring (58011109130) (☞ s 189)

- Kontrollera elsystemets funktion.
- Montera skyddshättorna.

i Tips

Sätt i en ny reservsäkring i startreläet så att den finns till hands vid behov.

16 ELSYSTEM

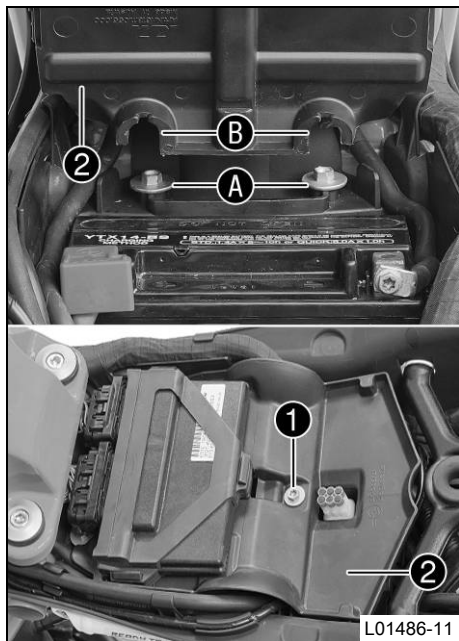

- Sätt skyddet 2 på plats.
- ✓ Skruvskallarna A hakar i öppningarna B.
- Sätt i och dra åt skruven 1.

Efterarbete

- Montera förarsadeln. (☛ s 98)
- Montera passagerarsadeln. (☛ s 97)
- Ställ in tid och datum.

16.6 Byta säkringar i säkringslådan



Varning

Brandrisk När felaktiga säkringar används kan elsystemet överbelastas.

- Använd endast säkringar med korrekt amperetal. Säkringar får aldrig förbikopplas eller repareras.



Info

Säkringslådan med de enskilda förbrukarnas säkringar sitter i under sadeln.

Förarbete

- Stäng av alla strömförbrukare och motorn.
- Ta bort passagerarsadeln. (☛ s 96)
- Ta bort förarsadeln. (☛ s 97)

Huvudarbete

- Ta bort skruven ①.
- Lyft upp skyddet ② baktill och dra det bakåt.
- Fäll upp skyddet.

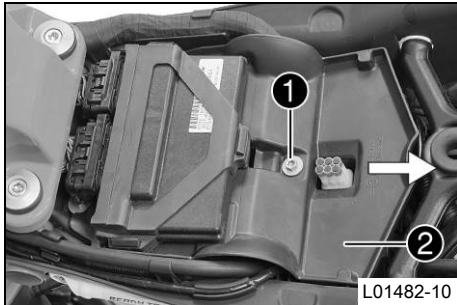

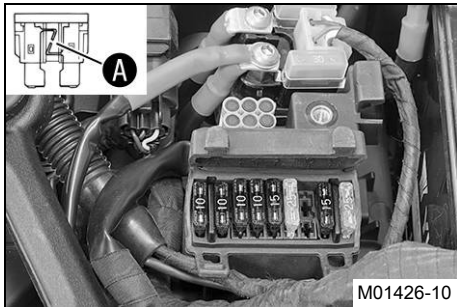
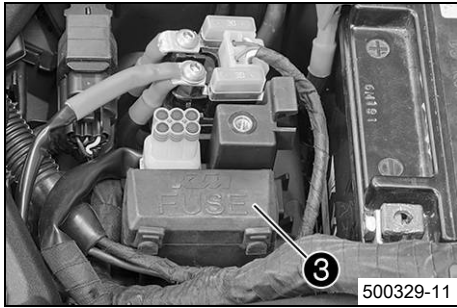

- Öppna säkringslådans lock **3**.

- Kontrollera säkringarna.



Info

När smälttråden **A** är bruten är säkringen defekt.

- Ta bort den defekta säkringen.

Specifikation

Säkring res - 10 A - reservsäkringar
Säkring 1 - 10 A - spänningsförsörjning styrdon och komponenter
Säkring 2 - 10 A - konstant plus för extra utrustning (ACC1)
Säkring 3 - 15 A - ABS-hydraulenhet
Säkring 4 - 25 A - ABS-returpump
Säkring 5 - används ej
Säkring res - 15 A - reservsäkring
Säkring res - 25 A - reservsäkring

- Sätt i en reservsäkring med passande amperetal.

Säkring (58011109110) (☛ s 189)

Säkring (58011109115) (☛ s 189)

Säkring (58011109125) (☛ s 189)



Tips

Sätt i en ny reservsäkring så att den finns till hands vid behov.

- Kontrollera att förbrukaren fungerar.
- Stäng säkringslådans lock.
- Sätt skyddet **2** på plats.
- ✓ Skruvskallarna **A** hakar i öppningarna **B**.
- Sätt i och dra åt skruven **1**.

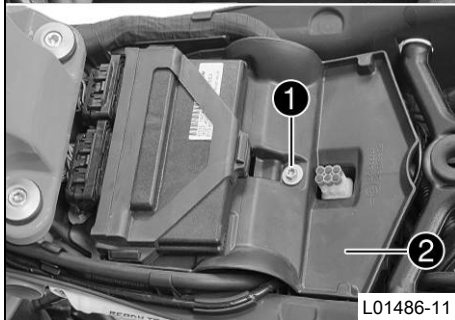
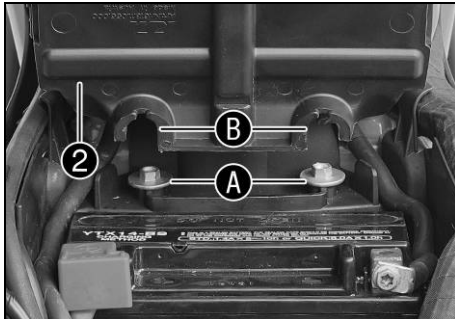

Efterarbete

- Montera förarsadeln. (☛ s 98)
- Montera passagerarsadeln. (☛ s 97)

16.7 Byta strålkastarlampa

Observera

Skador på reflektorn Minskad lyskraft.

- Fett på lampans glaskolv förångas i värmen och fastnar på reflektorn. Gör rent glaskolven innan den monteras och se till att den hålls fri från fett.

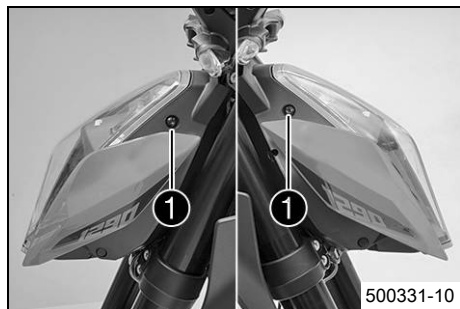

- Ta bort skruvarna ❶.
- Fäll strålkastarmasken framåt.

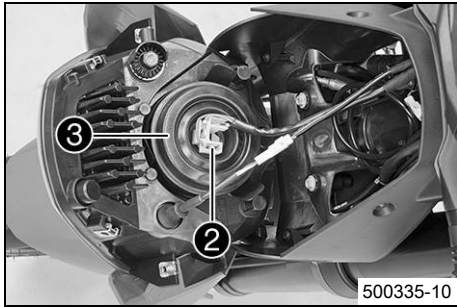

- Dra ut kontakten ②.
- Ta av gummihättan ③.

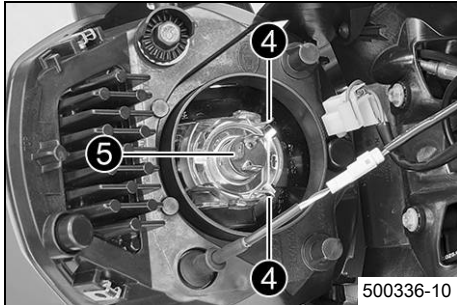

- Haka av bygeln ④.
- Ta bort lampan ⑤.
- Sätt den nya lampan i rätt läge i strålkastarhuset.

Halvljus/helljus (H4/sockel U37R) (☛ s 189)

i Info

Sätt in strålkastarlampan så att klackarna hakar i ursparingarna.

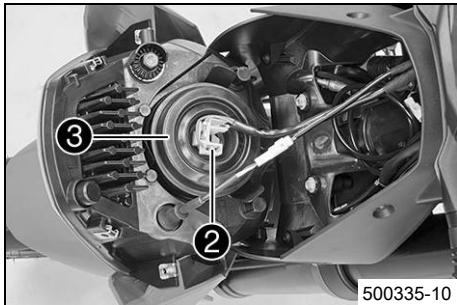

- Haka fast bygeln ④.
- Montera gummihättan ③.
- Anslut stickkontakten ②.

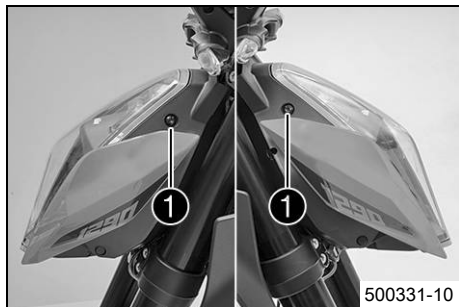

- Vrid strålkastarmasken uppåt.
- Sätt i och dra åt skruvarna ①.

Specifikation

Övriga skruvar chassi	M5	5 Nm
-----------------------	----	------

16.8 Byta körriktningvisarlampa (1290 Super Duke R CN)

Observera

Skador på reflektorn Minskad lyskraft.

- Fett på lampans glaskolv förångas i värmen och fastnar på reflektorn. Gör rent glaskolven innan den monteras och se till att den hålls fri från fett.

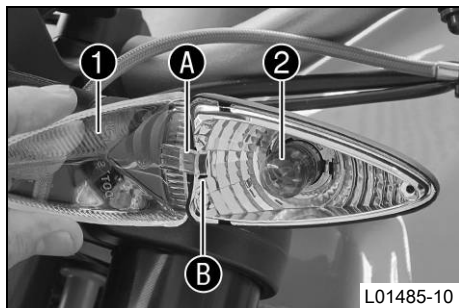

- Ta bort skruven på körriktningvisarhusets framsida.
- Ta försiktigt bort strålkastarglasat ①.
- Tryck in lampan ② lätt i hållaren, vrid ca 30° motsols och dra ut den ur hållaren.

i Info

Vidrör inte reflektorn med fingrarna och se till att det inte kommer fett på den.

- Tryck in en ny lampa lätt i hållaren och vrid den medurs tills det tar stopp.

Körriktningvisare (RY10W/sockel BAU15s) (☛ s 189)

- Kontrollera att körriktningvisaren fungerar.

- Sätt strålkastarglasets på plats.

**Info**

Sätt i klacken **A** i ursparingen **B**.

- Sätt dit skruven och skruva den först moturs tills den hakar i gängorna med ett litet hopp. Dra åt skruven lätt.

16.9 Kontrollera strålkastarinställningen

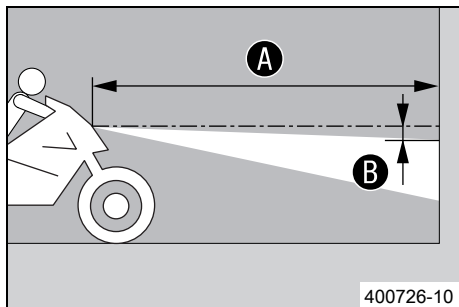

- Ställ fordonet på ett vågrätt underlag framför en ljus mur och rita ett märke i höjd med strålkastarens (halvljusets) mitt.
- Rita ett annat märke på avstånd **B** under det första märket.

Specifikation

Avstånd B	5 cm
------------------	------

- Ställ fordonet rakt upp med avstånd **A** framför muren och tänd halvljuset.

Specifikation

Avstånd A	5 m
------------------	-----

- Nu sätter sig föraren på motorcykeln, vid behov med packning och passagerare.
- Kontrollera strålkastarinställningen.

För en motorcykel med förare och ev. packning och passagerare ska gränsen mellan ljust och mörkt område befinna sig exakt på det nedre märket.

- » Om gränsen mellan ljust och mörkt område inte överensstämmer med specifikationen:
 - Ställ in strålkastarens räckvidd. (☛ s 155)

16.10 Ställa in strålkastarens räckvidd

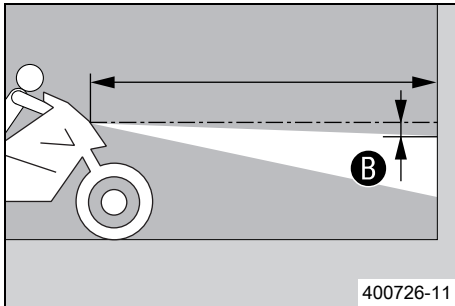
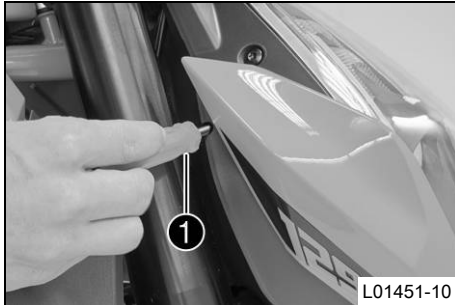

Förarbete

- Kontrollera strålkastarinställningen. (☛ s 154)

Huvudarbete

- Ställ in strålkastarens räckvidd med stjärnskruvmejseln ① från fordonets verktygs-sats.

Stjärnskruvmejsel (53012024100)

i Info

Vridning medsols ger längre räckvidd, vridning motsols ger kortare räckvidd. Extra vikt kan eventuellt leda till att strålkastarens räckvidd måste korrigeras.

- Ställ in strålkastaren på markeringen **B**.

Specifikation

För en motorcykel med förare och ev. packning och passagerare ska gränsen mellan ljust och mörkt område befinna sig exakt på det nedre märket **B**.

16.11 Aktivera/avaktivera tändningsnyckeln

i Info

Den orange programmeringsnyckeln får endast användas för aktivering/avaktivering!

Vid förlust eller ersättning av en svart tändningsnyckel måste de enskilda svarta tändningsnycklarna aktiveras resp. avaktiveras med den orange programmeringsnyckeln. Därigenom förhindras även obehörig användning av fordonet med den försvunna svarta tändningsnyckeln.

Upp till fyra svarta tändningsnycklar kan aktiveras/avaktiveras. Endast de svarta tändningsnycklar som programmeras under aktiveringen är giltiga. Alla svarta tändningsnycklar som inte programmerats vid aktiveringen är ogiltiga, men kan programmeras igen vid en ny aktivering.

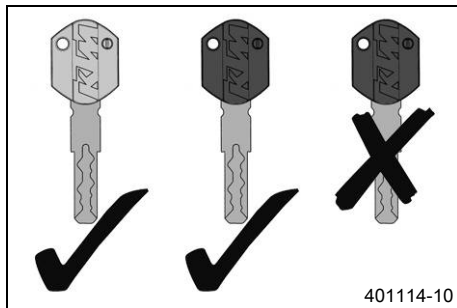

Om en svart tändningsnyckel försvinner (det finns fler svarta tändningsnycklar):

I den följande proceduren avaktiveras alla aktiverade svarta tändningsnycklar som inte ingår i den här proceduren.

- Tryck nödstopsbrytaren till läget **ON** .

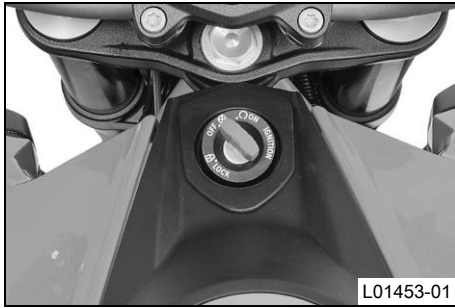

- Sätt i den orange programmeringsnyckeln i tändningslåset.
- Slå på tändningen genom att vrida den orangea programmeringsnyckeln till läget **ON** ○.
- ✓ Kontrollampen för startspärren ■ tänds.
- Stäng av tändningen genom att vrida den orange programmeringsnyckeln till läget **OFF** ☒.
- Dra ut den orange programmeringsnyckeln.
- Sätt i den svarta tändningsnyckeln i tändningslåset.
- Slå på tändningen genom att vrida den svarta tändningsnyckeln till läget **ON** ○.
- ✓ Kontrollampen för startspärren ■ tänds.
- Stäng av tändningen genom att vrida den svarta tändningsnyckeln till läget **OFF** ☒.
- Dra ut den svarta tändningsnyckeln.
- Sätt i den orange programmeringsnyckeln i tändningslåset.
- Slå på tändningen genom att vrida den orangea programmeringsnyckeln till läget **ON** ○.
- ✓ Kontrollampen för startspärren ■ blinkar lika många gånger som antalet fungerande svarta tändningsnycklar, inklusive den orange programmeringsnyckeln. I det här fallet två gånger.
- Stäng av tändningen genom att vrida den orange programmeringsnyckeln till läget **OFF** ☒.
- Dra ut den orange programmeringsnyckeln.
- ✓ Den försvunna svarta tändningsnyckeln är avaktiverad.
- ✓ Den befintliga svarta tändningsnyckeln har aktiverats om.

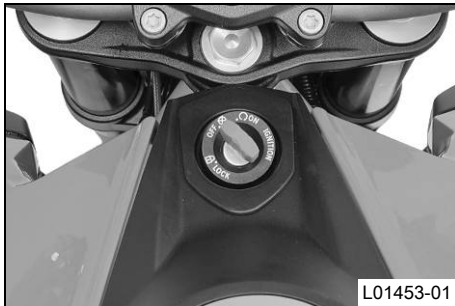
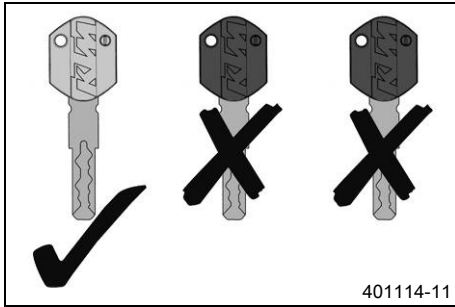

Om alla svarta tändningsnycklarna försvinner (ingen svart tändningsnyckel finns):

Denna procedur är nödvändig för att förhindra obehörig användning med de försvunna svarta tändningsnycklarna.

- Tryck nödstoppsbrytaren till läget **ON** ○.

- Sätt i den orange programmeringsnyckeln i tändningslåset.
- Slå på tändningen genom att vrida den orangea programmeringsnyckeln till läget **ON** ○.
 - ✓ Kontrollampen för startspärren ■ tänds.
- Stäng av tändningen genom att vrida den orange programmeringsnyckeln till läget **OFF** ☒.
- Slå på tändningen genom att vrida den orangea programmeringsnyckeln till läget **ON** ○.
 - ✓ Kontrollampen för startspärren ■ blinkar lika många gånger som antalet fungerande svarta tändningsnycklar, inklusive den orange programmeringsnyckeln. I detta fall en gång eftersom alla svarta tändningsnycklar är avaktiverade.
- Stäng av tändningen genom att vrida den orange programmeringsnyckeln till läget **OFF** ☒.
- Dra ut den orange programmeringsnyckeln.
 - ✓ Alla svarta tändningsnycklar är avaktiverade.
- Beställ en ny svart tändningsnyckel enligt nyckelnumret på **KEYCODECARD** och aktivera den.

Aktivera max. tre svarta tändningsnycklar:

- Tryck nödstoppsbrytaren till läget **ON** ○.
- Sätt i den orange programmeringsnyckeln i tändningslåset.
- Slå på tändningen genom att vrida den orangea programmeringsnyckeln till läget **ON** ○.
 - ✓ Kontrollampan för startspärren ■ tänds.
- Stäng av tändningen genom att vrida den orange programmeringsnyckeln till läget **OFF** ☒.
- Dra ut den orange programmeringsnyckeln.
- Sätt i den svarta tändningsnyckeln i tändningslåset.
- Slå på tändningen genom att vrida den svarta tändningsnyckeln till läget **ON** ○.
 - ✓ Kontrollampan för startspärren ■ tänds.
- Stäng av tändningen genom att vrida den svarta tändningsnyckeln till läget **OFF** ☒.
- Dra ut den svarta tändningsnyckeln.
- Om två svarta tändningsnycklar till ska aktiveras upprepas de sista fyra arbetsstegen med den aktuella tändningsnyckeln.
- När aktiveringen av den sista svarta tändningsnyckeln är klar ska den orange programmeringsnyckeln stickas in i tändningslåset.
- Slå på tändningen genom att vrida den orangea programmeringsnyckeln till läget **ON** ○.
 - ✓ Kontrollampan för startspärren ■ blinkar lika många gånger som antalet fungerande svarta tändningsnycklar, inklusive den orange programmeringsnyckeln.
- Stäng av tändningen genom att vrida den orange programmeringsnyckeln till läget **OFF** ☒.
- Dra ut den orange programmeringsnyckeln.

**Info**

Aktiveringen av tändningsnyckeln är avslutad.

Aktivera fyra svarta tändningsnycklar:

- Tryck nödstopsbrytaren till läget **ON** ○.
 - Sätt i den orange programmeringsnyckeln i tändningslåset.
 - Slå på tändningen genom att vrida den orangea programmeringsnyckeln till läget **ON** ○.
 - ✓ Kontrollampan för startspärren ■ tänds.
 - Stäng av tändningen genom att vrida den orange programmeringsnyckeln till läget **OFF** ☒.
 - Dra ut den orange programmeringsnyckeln.
 - Sätt i den svarta tändningsnyckeln i tändningslåset.
 - Slå på tändningen genom att vrida den svarta tändningsnyckeln till läget **ON** ○.
 - ✓ Kontrollampan för startspärren ■ tänds.
 - Stäng av tändningen genom att vrida den svarta tändningsnyckeln till läget **OFF** ☒.
 - Dra ut den svarta tändningsnyckeln.
 - Om tre svarta tändningsnycklar till ska aktiveras upprepas de sista fyra arbetsstegen med den aktuella tändningsnyckeln.
-

**Info**

När den fjärde svarta tändningsnyckeln är aktiverad är programmeringen avslutad.

17.1 Kontrollera kylvätskenivån i expansionskärlet



Varning

Risk för skållskador När motorcykeln körs blir kylvätskan mycket varm och dessutom trycksatt.

- Öppna inte kylare, kylslangar eller andra komponenter i kylsystemet när motorn är driftsvarm. Vänta tills motorn och kylsystemet har svalnat. Om skållskador uppstår ska de drabbade ställena spolas med ljummet vatten.



Varning

Brandrisk Kylvätskan är giftig och hälsovådlig.

- Se till att kylvätskan inte kommer i kontakt med hud, ögon eller kläder. Vid ögonkontakt ska ögonen spolas med vatten omedelbart. Uppsök läkare. Tvätta genast av kontaminerade hudområden med tvål och vatten. Om man har svält kylvätska måste man genast uppsöka läkare. Byt kläder som är kontaminerade med bränslet. Se till att förvara kylvätskan utom räckvidd från barn.

Krav

Motorn är kall.

Kylaren är helt full.

- Ställ motorcykeln på en vågrät yta.
- Kontrollera kylvätskenivån i expansionskärlet ①.

Kylvätskenivån måste vara mellan **MIN** och **MAX**.

- » Om det inte finns någon kylvätska i expansionskärlet:
 - Kontrollera att kylsystemet är tätt. 🛠️



Info

Starta inte motorcykeln!

- Fyll på kylvätska/avlufva kylsystemet. 🛠️

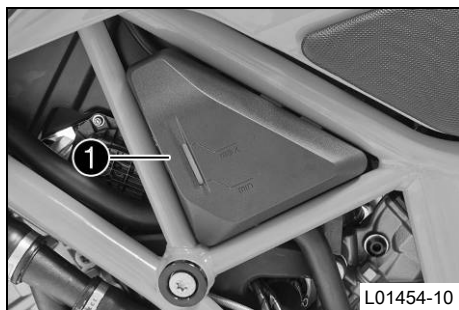

- » Om kylvätskenivån i expansionskärlet inte stämmer med specifikationen, utan att kylvätskan är helt slut:
 - Fyll på kylvätska i expansionskärlet. (☛ s 162)

17.2 Fylla på kylvätska i expansionskärlet



Varning

Risk för skållskador När motorcykeln körs blir kylvätskan mycket varm och dessutom trycksatt.

- Öppna inte kylare, kylslangar eller andra komponenter i kylsystemet när motorn är driftsvarm. Vänta tills motorn och kylsystemet har svalnat. Om skållskador uppstår ska de drabbade ställena spolas med ljummet vatten.



Varning

Brandrisk Kylvätskan är giftig och hälsovådlig.

- Se till att kylvätskan inte kommer i kontakt med hud, ögon eller kläder. Vid ögonkontakt ska ögonen spolas med vatten omedelbart. Uppsök läkare. Tvätta genast av kontaminerade hudområden med tvål och vatten. Om man har svält kylvätska måste man genast uppsöka läkare. Byt kläder som är kontaminerade med bränslet. Se till att förvara kylvätskan utom räckvidd från barn.

Krav

Motorn är kall.

Kylaren är helt full.

Förarbete

- Kontrollera kylvätskenivån i expansionskärlet. (☛ s 161)



Huvudarbete

- Dra expansionskärlet nedåt och lirka ut det.



- Ta bort locket till ❶ expansionskärlet.
- Fyll på kylvätska upp till markeringen **MAX**.

Kylvätska (☛ s 198)

- Sätt tillbaka locket på expansionskärlet.
- Sätt dit expansionskärlet.

18.1 "Drive Mod"

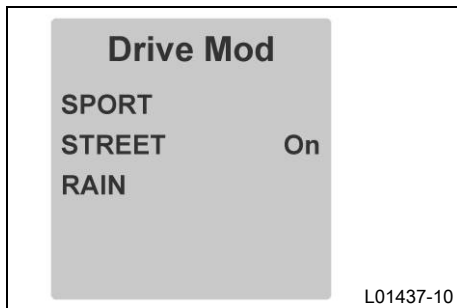

Möjliga tillstånd

- Sport – homologerad effekt med mycket direkt respons, traktionskontrollen tillåter ökat hjulspinn på bakhjulet
- STREET – homologerad effekt med balanserad respons, traktionskontrollen tillåter normalt hjulspinn på bakhjulet
- RAIN – reducerad homologerad effekt för bättre körbarhet, traktionskontrollen tillåter normalt hjulspinn på bakhjulet

I menyn "**Drive Mode**" kan fordonets köregenskaper ställas in på olika sätt. Man kan välja på "**SPORT**", "**STREET**" och "**RAIN**".

Det senast valda körläget visas till höger på sifferdisplayen.



Info

Valet av körläge påverkar inte ABS-funktionen.

18.2 Motorcykelns traktionskontroll (MTC)

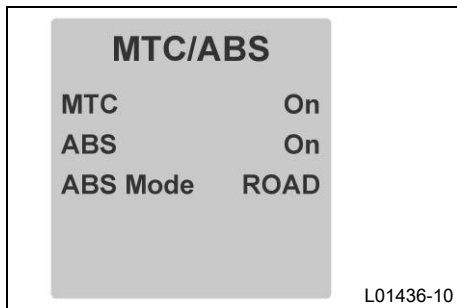

Motorcykelns traktionskontroll (MTC) minskar motorns vridmoment om det inte är någon traktion på bakhjulet.



Info

När traktionskontrollen är avstängd kan bakhjulet börja spinna vid kraftig acceleration eller vid dåligt grepp på vägbanan - fallrisk.

När tändningen har slagits på är traktionskontrollen aktiverad igen.

Traktionskontrollen styrs via menyn "**Drive Mod**" (☛ s 164) på kombinationsinstrumentet. I menyn "**MTC/ABS**" kan traktionskontrollen stängas av.



Info

När traktionskontrollen arbetar blinkar TC-lampan .

När traktionskontrollen är avstängd lyser TC-lampan .

19.1 Kontrollera motoroljenivån



Info

Oljeförbrukningen beror på körstilen och användningsförhållandena.

Krav

Motorn är driftsvarm.

Förarbete

- Ställ motorcykeln på en vågrät yta.

Huvudarbete

- Kontrollera motoroljenivån i synglaset.



Info

Stäng av motorn och vänta en minut. Genomför sedan kontrollen.

Motoroljenivån bör vara i övre delen **B** av synglaset.

- » Om motoroljenivån är området **A** i synglaset:
 - Fyll inte på motorolja.
- » Om motoroljenivån är området **B** i synglaset:
 - Motorolja kan fyllas på.
- » Om motoroljenivån är området **C** i synglaset:
 - Fyll på motorolja. (☛ s 171)

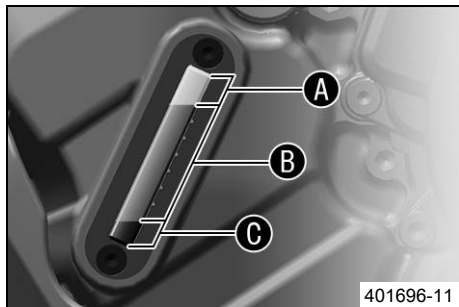

19.2 Byta motorolja och oljefilter, rengöra oljesilar 🐦



Varning

Risk för skållskador Motoroljan och växellådsoljan blir mycket varma när motorcykeln körs.

- Använd lämpliga skyddskläder och skyddshandskar. Om skållskador uppstår ska de drabbade ställena spolas med ljummet vatten.



Varning

Risk för miljöskador Miljöfarliga ämnen orsakar miljöskador.

- Oljor, fetter, filter, bränsle, rengöringsmedel, bromsvätska etc ska alltid tas omhand och lämnas in för avfallshantering enligt gällande bestämmelser.

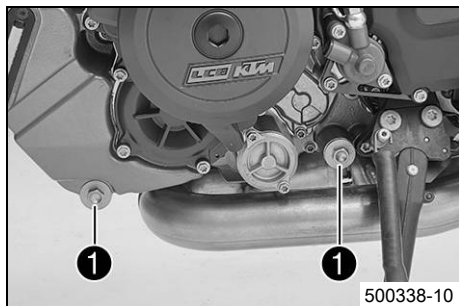

Huvudarbete

- Ställ upp motorcykeln mot sidostödet på en vågrät yta.
- Ställ en lämplig behållare under motorn.
- Ta bort oljeavtappningskruvarna ❶ samt magnet, O-ring och oljesil.

19 SERVICEARBETEN PÅ MOTORN

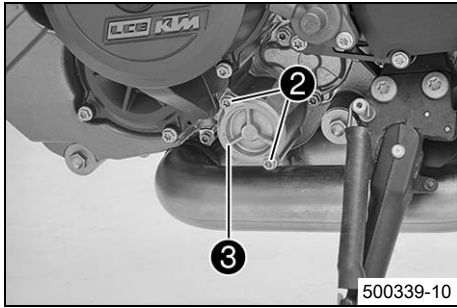

- Ta bort skruvarna ②. Ta bort oljefiltrets lock ③ med O-ring.

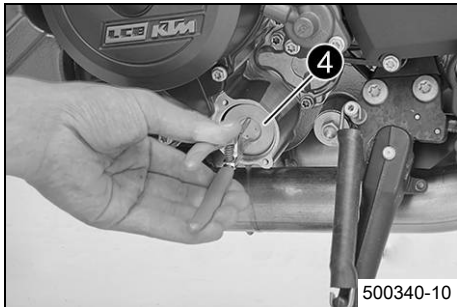

- Dra ut oljefiltret ④ ur oljefiltrets hölje.

Låsringtång omvänd (51012011000)

- Låt motoroljan rinna ut helt.
- Rengör noggrant delarna och tätningssytan.

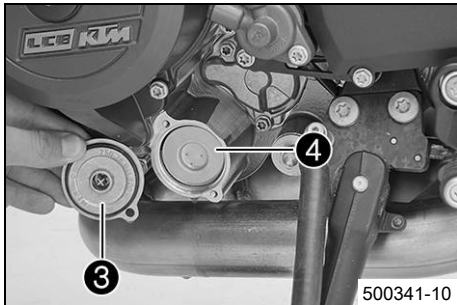

- Sätt i ett nytt oljefilter ④.
- Smörj oljefilterlockets O-ring. Sätt dit oljefilterlocket ③.

19 SERVICEARBETEN PÅ MOTORN

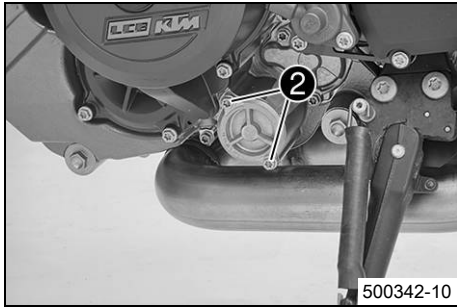

- Sätt i och dra åt skruvarna ②.

Specifikation

Övriga skruvar motor	M5	6 Nm
----------------------	----	------

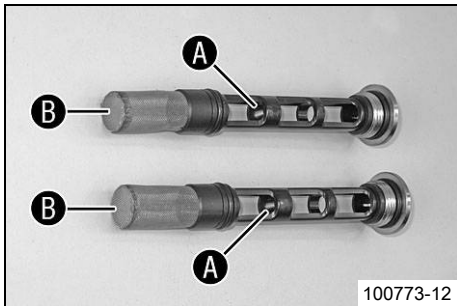

- Gör rent oljeavtappningsskruvens magnet ① och oljesil ② noggrant.

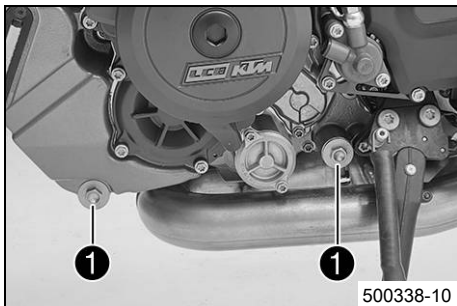

- Sätt tillbaka och skruva åt oljeavtappningsskruvarna ① med magnet, O-ring och oljesil.

Specifikation

Oljeavtappningsskruv	M20x1,5	20 Nm
----------------------	---------	-------

19 SERVICEARBETEN PÅ MOTORN

170

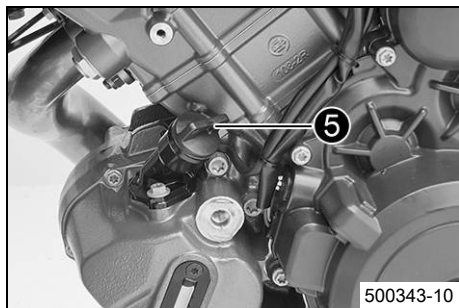

- Fyll på oljemängden i två arbetssteg.

Motorolja	3,60 l	Utomhustemp- eratur: $\geq 0\text{ }^{\circ}\text{C}$	Motorolja (SAE 10W/50) (☛ s 198)
		Utomhustemp- eratur: $< 0\text{ }^{\circ}\text{C}$	Motorolja (SAE 5W/40) (☛ s 198)

- Ta ut låsskruven **5** och fyll på motorolja.

Motorolja (1:a del- mängden) ca	3,0 l	Utomhustemp- eratur: $\geq 0\text{ }^{\circ}\text{C}$	Motorolja (SAE 10W/50) (☛ s 198)
		Utomhustemp- eratur: $< 0\text{ }^{\circ}\text{C}$	Motorolja (SAE 5W/40) (☛ s 198)

- Sätt tillbaka låsskruven **5**.



Fara

Risk för förgiftning Avgaser är giftiga och kan leda till medvetslöshet och dödsfall.

- När motorn går krävs en tillräckligt kraftig ventilation. Motorn får inte startas eller köras i slutna utrymmen utan lämplig utsugning.
-
- Starta motorn och kontrollera att den är tät.

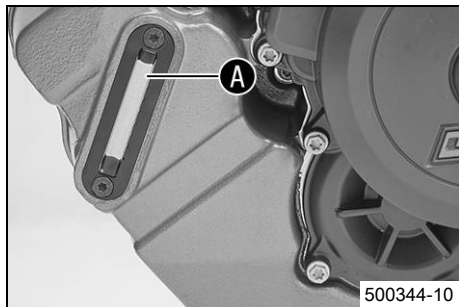

- Ta bort låsskruven och fyll på resten av motorolja upp till översta markeringen **A** på synglaset för motorolja.
- Sätt tillbaka låsskruven.



Fara

Risk för förgiftning Avgaser är giftiga och kan leda till medvetslöshet och dödsfall.

- När motorn går krävs en tillräckligt kraftig ventilation. Motorn får inte startas eller köras i slutna utrymmen utan lämplig utsugning.
- Starta motorn och kontrollera att den är tät.

Efterarbete

- Kontrollera motoroljenivån. (☛ s 166)

19.3 Fylla på motorolja



Info

För litet motorolja eller lågkvalitativ motorolja leder till ökat slitage av motorn. Om motoroljenivån är för hög kan motorn skadas.

Krav

Motorn är driftsvarm.

Förarbete

- Ställ motorcykeln på en vågrät yta.
- Kontrollera motoroljenivån. (☛ s 166)

19 SERVICEARBETEN PÅ MOTORN

172

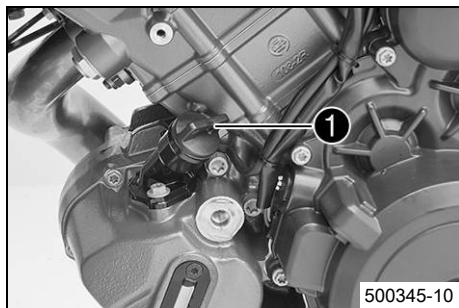

Huvudarbete

- Ta bort låsskruven ①.

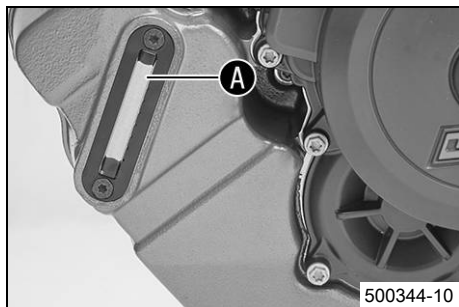

- Fyll på motorolja upp till översta markeringen ① på synglasets.

Krav

Utomhustemperatur: $\geq 0\text{ }^{\circ}\text{C}$

Motorolja (SAE 10W/50) (☛ s 198)

Krav

Utomhustemperatur: $< 0\text{ }^{\circ}\text{C}$

Motorolja (SAE 5W/40) (☛ s 198)



Info

För en optimal effekt bör inte olika motoroljor blandas.
KTM rekommenderar motoroljebyte vid behov.

- Sätt tillbaka låsskruven.

**Fara**

Risk för förgiftning Avgaser är giftiga och kan leda till medvetslöshet och dödsfall.

- När motorn går krävs en tillräckligt kraftig ventilation. Motorn får inte startas eller köras i slutna utrymmen utan lämplig utsugning.

-
- Starta motorn och kontrollera tätheten.

Efterarbete

- Kontrollera motoroljenivån. (☛ s 166)

20.1 Rengöra motorcykeln

Observera

Materialskada Skador och förstörelse av komponenter genom högtryckstvätt.

- När fordonet görs rent med högtryckstvätt ska man undvika att rikta strålen mot elektriska komponenter, kontaktdon, vajrar, lager etc. Håll ett avstånd på minst 60 cm mellan högtrycksmunstycket och komponenten. För högt tryck kan leda till att delarna skadas eller förstörs.



Varning

Risk för miljöskador Miljöfarliga ämnen orsakar miljöskador.

- Oljor, fetter, filter, bränsle, rengöringsmedel, bromsvätska etc ska alltid tas omhand och lämnas in för avfallshantering enligt gällande bestämmelser.



Info

Rengör motorcykeln med jämna mellanrum. På så sätt behåller den sitt värde och utseende under en lång tid. Undvik direkt solljus på motorcykeln när du rengör den.

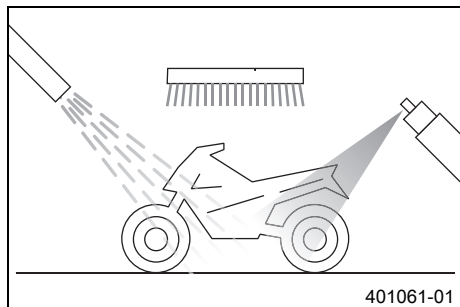

- Förslut avgassystemet så att det inte kommer in vatten.
- Börja med att ta bort grov smuts med en mjuk vattenstråle.
- Mycket smutsiga ställen ska sprayas in med vanligt rengöringsmedel för motorcyklar och bearbetas med en pensel.

Rengöringsmedel för motorcykel (☛ s 201)

Info

Använd varmt vatten med vanligt rengöringsmedel för motorcyklar och en mjuk svamp.

Använd aldrig rengöringsmedlet direkt på ett torrt fordon, utan skölj det alltid först med vatten.

När fordonet har körts på saltade vägar ska det rengöras med kallt vatten.

Varmt vatten förstärker saltets frätande effekt.

- När motorcykeln har spolats av noggrant med en mjuk vattenstråle bör den torka ordentligt.
 - Ta bort skyddet för avgassystemet.
-

Varning

Risk för olyckor Minskad bromsverkan p g a våta eller smuts i bromssystemet.

- Bromsa försiktigt tills det våta eller smutsiga bromssystemet är torrt och rent.
-

- Efter rengöringen ska man köra ett stycke tills motorn har nått driftstemperatur.
-

Info

Tack vare värmen försvinner vattnet även från oåtkomliga ställen på motorn och bromssystemet.

- Skjut tillbaka skyddshylsorna på styrets armaturer så att vatten som har trängt in kan torka bort.
- Smörj alla glid- och lagerställen när motorcykeln har svalnat.
- Rengör kedjan. (☛ s 104)
- Blanka metalldelar (utom bromsskivan och avgassystemet) ska behandlas med korrosionsskyddsmedel.

Konserveringsmedel för lack, metall och gummi (☞ s 200)

- Behandla lackade delar med ett mildt lackvårdande medel.

Perfect finish och polermedel för lack (höggloss) (☞ s 201)



Info

Polera inte plastdetaljer som var matta vid leveransen. Det kan skada materialet.

- Alla delar av plast eller med pulverbeläggning ska behandlas med milda rengöringsmedel och vårdande medel.

Specialrengöringsmedel för glänsande eller matta lack-, metall- och plastytor (☞ s 201)

- Olja in tänd-/styrlås, tanklåset och sadellåset.

Universal oljespray (☞ s 201)

20.2 Kontroll- och skötselarbeten inför vinterkörning



Info

Om motorcykeln används vintertid bör man tänka på saltet som ströts ut på gatorna. Motorcykeln bör skyddas mot det aggressiva saltet.

När fordonet har körts på saltade vägar ska det rengöras med kallt vatten efteråt. Varmt vatten förstärker saltets frätande effekt.

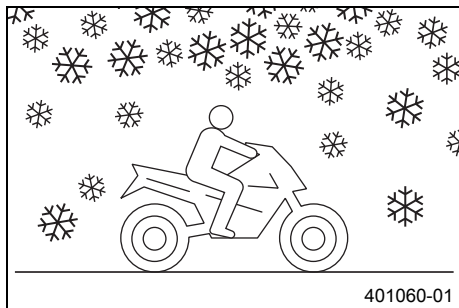

- Rengör motorcykeln. (☛ s 174)
- Gör rent bromsarna.

i Info

Efter **ALL** körning på saltade vägar ska bromsoken och bromsbeläggen göras rent ordentligt med kallt vatten och därefter torka. Komponenterna ska ha svalnat och behöver inte demonteras.

När motorcykeln har körts på saltade vägar ska den tvättas noggrant med kallt vatten och torkas av.

-
- Behandla motorn, baksvingen och alla övriga blanka eller förzinkade delar (utom bromsskivorna) med vaxbaserat korrosionsskyddsmedel.

i Info

Det får inte komma korrosionsskyddsmedel på bromsskivorna. Bromseffekten minskar då dramatiskt.

-
- Rengör kedjan. (☛ s 104)

21.1 Förvaring

i Info

När motorcykeln inte ska användas under en längre tid bör du utföra eller låta utföra följande åtgärder: Kontrollera motorcykelns alla delar med avseende på funktion och slitage innan du ställer undan den. Eventuella underhållsarbete, reparationer eller ombyggnader bör utföras under avställningstiden. Verkstäderna har då mindre att göra. På så sätt slipper du långa väntetider inför säsongstarten.

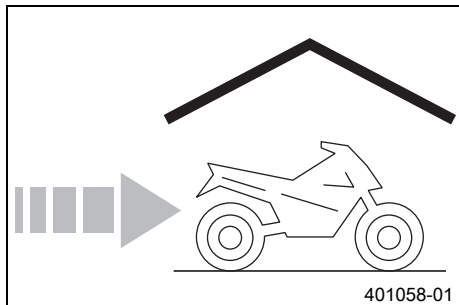

- Vid sista tankningen innan motorcykeln ställs av ska bränsletillsats blandas i.

Bränsletillsats (☞ s 200)

- Fyll på bränsle. (☞ s 80)
- Rengör motorcykeln. (☞ s 174)
- Byt motorolja och oljefilter, rengör oljesilarna. ☞ (☞ s 167)
- Kontrollera kylvätskenivån och frostskyddet. ☞
- Kontrollera lufttrycket i däcken. (☞ s 136)
- Demontera batteriet. ☞ (☞ s 137)

Specifikation

Förvaringstemperatur batteri utan direkt solinstrålning	0... 35 °C
---	------------

- Ladda batteriet. ☞ (☞ s 141)
- Ställ fordonet på en torr förvaringsplats. Inga större temperaturväxlingar bör förekomma.

i Info

KTM rekommenderar att lyfta upp motorcykeln.

- Lyft upp motorcykeln med lyftanordningen baktill. (☞ s 94)

- Lyft upp motorcykeln med lyftanordningen framtill. (☞ s 95)
- Täck över motorcykeln med en luftgenomsläpplig presenning eller ett luftgenomsläppligt täcke.

i Info

Använd inte lufttätt material som hindrar fukt från att avdunsta och gynnar korrosion.

Under avställningstiden bör motorn inte gå under kortare perioder. Motorn värms inte upp tillräckligt. Vattenångan som bildas vid förbränningen kondenseras och gör att ventiler och avgasröret rostar.

21.2 Idrifttagande efter förvaring

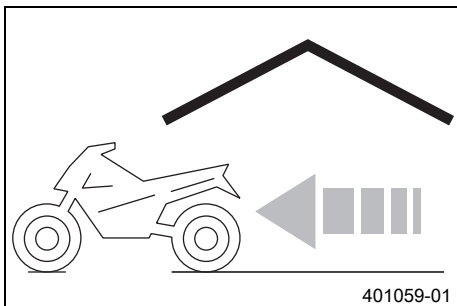

- Ta ned motorcykeln från lyftanordningen framtill. (☞ s 96)
- Ta ned motorcykeln från lyftanordningen baktill. (☞ s 94)
- Montera batteriet. ☞ (☞ s 139)

i Info

Om batteriet har varit lossat måste man ställa in datum och tid.

- Genomför alltid kontroll- och skötselarbetena före idrifttagandet. (☞ s 70)
- Provkör fordonet.

Fel	Möjlig orsak	Åtgärd
Kombinationsinstrumentet visar inget på displayen	Säkringen 1 har gått	– Byt säkringar i säkringslådan. (☞ s 148)
	Huvudsäkringen har gått sönder	– Byt huvudsäkring. (☞ s 145)
	Batteriet urladdat	– Ladda batteriet. 🛡️ (☞ s 141) – Kontrollera vilostrommen. 🛡️
	Fel på tändnings-/styrlåset	– Kontrollera tändnings-/styrlåset. 🛡️
Motorn roterar ej när elstartknappen trycks	Nödavstängningsknappen är av	– Tryck nödstopsbrytaren till läget ON ○.
	Handhavandefel	– Utför arbetsmomenten för start av motorcykeln. (☞ s 71)
	Batteriet urladdat	– Ladda batteriet. 🛡️ (☞ s 141) – Kontrollera vilostrommen. 🛡️
	Säkerhetsstartsystemet defekt	– Läs av felminnet med KTM-diagnosverktyget. 🛡️
	Funktionsfel CAN-buss kommunikation	– Läs av felminnet med KTM-diagnosverktyget. 🛡️
	Fel på EFI-styrdonet.	– Läs av felminnet med KTM-diagnosverktyget. 🛡️
	Fel på MCU-styrdonet.	– Läs av felminnet med KTM-diagnosverktyget. 🛡️
Motorn roterar bara när kopplingshandtaget används	En växel är ilagd	– Lägg i växellådans friläge N .
	Säkerhetsstartsystemet defekt	– Läs av felminnet med KTM-diagnosverktyget. 🛡️
Motorn roterar trots att en växel lagts i	Säkerhetsstartsystemet defekt	– Läs av felminnet med KTM-diagnosverktyget. 🛡️
Motorn roterar, men startar inte	Kopplingen för bränsleslangen är inte ansluten	– Anslut kopplingen för bränsleslangen.
	Fel i bränsleinsprutningssystemet	– Läs av felminnet med KTM-diagnosverktyget. 🛡️
	Inte tillräckligt bra bränslekvalitet	– Fyll på lämpligt bränsle.
Motorn får motorstopp under körningen	Bränslebrist	– Fyll på bränsle. (☞ s 80)
	Fel i bränsleinsprutningssystemet	– Läs av felminnet med KTM-diagnosverktyget. 🛡️

Fel	Möjlig orsak	Åtgärd
Motorvarningslampan lyser eller blinkar	Fel i bränsleinsprutningssystemet	– Läs av felminnet med KTM-diagnosverktyget. 🛠️
ABS-varningslampan lyser	Säkringen ABS har gått	– Byt säkringar i säkringslådan. (🔧 s 148)
	Hjulvarvtalet på fram- och bakhjul skiljer sig kraftigt åt	– Stanna, slå av tändningen och starta om.
	Funktionsfel i ABS	– Läs av felminnet med KTM-diagnosverktyget. 🛠️
Hög oljeförbrukning	För hög motoroljenivå	– Kontrollera motoroljenivån. (🔧 s 166)
	Motoroljan för tunnflytande (viskositet)	– Byt motorolja och oljefilter, rengör oljesilarna. 🛠️ (🔧 s 167)
Batteriet urladdat	Varningsblinkers är på	– Stäng av varningsblinkers. – Ladda batteriet. 🛠️ (🔧 s 141)
	Batteriet laddas inte från generatorn	– Kontrollera laddningsspänningen. 🛠️
	Tändningen inte avstängd när fordonet parkerades	– Ladda batteriet. 🛠️ (🔧 s 141)

23.1 Motor

Typ	Tvåcylindrig, fyrtakts bensinmotor, 75° V-placering, vätskekyld
Cylindervolym	1 301 cm ³
Slag	71 mm
Diameter	108 mm
Kompression	13,2:1
Tomgångsvarvtal	1 300... 1 500 v/min
Styrning	DOHC, fyra ventiler per cylinder, kedjedrivning
Ventil - ventiltallrikens diameter	
Inlopp	42 mm
Utlopp	34 mm
Ventilspele	
Utlopp vid: 20 °C	0,25... 0,30 mm
Inlopp vid: 20 °C	0,10... 0,15 mm
Vevaxellager	Glidlager
Vevstakslager	Glidlager
Kolv	Lättmetall, smidd
Kolvring	1 rektangulär ring, 1 konisk avstrykarring, 1 oljeavstrykarring
Motorsmörjning	Torrsumpssmörjning med tre rotorpumpar
Primärutväxling	40:76
Koppling	Antihopping-koppling med oljebad/hydraulstyrd
Växellåda	6-växlad, klokoppling
Utväxlingsförhållande	
1:ans växel	12:35

2:ans växel	15:32
3:ans växel	18:30
4:ans växel	20:27
5:ans växel	24:27
6:ans växel	27:26
Beredning av bränsleluftblandningen	Elektroniskt styrd bränsleinsprutning
Tändsystem	Helelektroniskt tändsystem med digital tändningsreglering och kontaktfri styrning
Generator	12 V, 450 W
Tändstift	
Inre tändstift	NGK LKAR9BI9
Yttre tändstift	NGK LMAR7A-9
Elektroavstånd tändstift	0,9 mm
Kylning	Vätskekylning, permanent cirkulation av kylvätskan genom vattenpump
Starthjälp	Elstartmotor

23.2 Åtdragningsmoment motor

Skruv dämpplåt	EJOT ALtracs® M6x14	10 Nm	Loctite® 243™
Skruv hållplåt ventillock bak	EJOT ALtracs® M6x10	10 Nm	–
Slangklämma insugningsfläns	M4	1,5 Nm	–
Skruv fästplåt till lagerskålar	M5	6 Nm	Loctite® 243™
Skruv lagersäkring	M5	6 Nm	Loctite® 243™
Skruv pulsgivare	M5	6 Nm	Loctite® 243™

Skruv synglas motoroljan	M5	4 Nm	–
Skruv växelavkänningsgivare	M5	6 Nm	Loctite® 243™
Övriga skruvar motor	M5	6 Nm	–
Avluftningsskruv vattenpumplock	M6	10 Nm	–
Låsskruv vakuumanslutning	M6	5 Nm	Loctite® 243™
Mutter topplock	M6	9 Nm	–
Skruv arreteringsspak	M6	10 Nm	Loctite® 243™
Skruv frihjulshållare	M6	10 Nm	Loctite® 243™
Skruv frihjulsring	M6 – 10.9	15 Nm	Loctite® 648™
Skruv kamaxelarmkors	M6 – 10.9	10 Nm	–
Skruv kopplingsfjäder	M6	12 Nm	–
Skruv kopplingslock	M6	10 Nm	–
Skruv kylvätskeanslutning på topplocket	M6	10 Nm	–
Skruv motorhölje	M6x60	10 Nm	–
Skruv motorhölje	M6x80	10 Nm	–
Skruv motorhölje	M6x90	10 Nm	–
Skruv oljepumplock	M6	10 Nm	Loctite® 243™
Skruv startmotor	M6	10 Nm	–
Skruv stator	M6	10 Nm	Loctite® 243™
Skruv vattenpumphjul	M6	10 Nm	Loctite® 243™
Skruv vattenpumplock	M6	10 Nm	–
Skruv ventillock	M6	10 Nm	–
Skruv växelspak	M6	18 Nm	Loctite® 243™
Skruv växlingsarretering	M6	10 Nm	Loctite® 243™

Stiftskruv kedjeschakt	M6	8 Nm	–
Övriga skruvar motor	M6	10 Nm	–
Munstycke 100	M6x0,75	4 Nm	Loctite® 243™
Låsskruv vevaxelfixering	M8	15 Nm	–
Skruv kamaxelarmkors	M8 – 10.9	1:a steget 10 Nm 2:a steget 18 Nm	–
Skruv kamaxelarmkors	M8 – 10.9	1:a steget 8,5 Nm 2:a steget 14,5 Nm	Gäller endast vid användning av Överdel insexnyckel (61229025000)
Skruv kamkedjespännskena	M8	15 Nm	Loctite® 243™
Skruv motorhölje	M8	18 Nm	–
Skruv styrkedjans styrskena	M8	15 Nm	Loctite® 243™
Stiftskruv avgasröfläns	M8	10 Nm	–
Skruv motorfäste	M10	45 Nm	–
Låsskruv fördelningsdrevspärr	M10x1	12 Nm	–
Låsskruv kopplingsmörjning	M10x1	10 Nm	–
Låsskruv släpventillyftarens axel	M10x1	15 Nm	–
Oljetryckvakt	M10x1	10 Nm	–
Skruv upplåsning av styrkedjespännare	M10x1	10 Nm	–

Skruv vevstakslager	M10x1	1:a steget 25 Nm 2:a steget 30 Nm 3:e steget 90°	–
Tändstift	M10x1	11 Nm	–
Skruv topplock	M11x1,5	Åtdragningsföljd: korsvis 1:a steget 15 Nm 2:a steget 30 Nm 3:e steget 90° 4:e steget 90°	Smord med motorolja
Skruv rotor	M12x1,5	90 Nm	–
Temperatursensor/kylvätska	M12x1,5	12 Nm	–
Tändstift	M12x1,5	18 Nm	–
Mutter framdrev	M20x1,5	100 Nm	Loctite® 243™
Oljeavtappningsskruv	M20x1,5	20 Nm	–
Mutter kopplingsmedbringare	M22x1,5	120 Nm	Loctite® 243™
Låsskruv styrkedjespännare	M24x1,5	25 Nm	–
Skruv i generatorlocket	M24x1,5	8 Nm	–
Mutter primärhjul	M33LHx1,5	130 Nm	Loctite® 243™

23.3 Volymer

23.3.1 Motorolja

Motorolja	3,60 l	Utomhustemperatur: ≥ 0 °C	Motorolja (SAE 10W/50) (☛ s 198)
		Utomhustemperatur: < 0 °C	Motorolja (SAE 5W/40) (☛ s 198)

23.3.2 Kylvätska

Kylvätska	3,20 l	Kylvätska (☛ s 198)
		Kylvätska (☛ s 198)

23.3.3 Bränsle

Volym bränsletank, totalt ca	18 l	Blyfri bensin (ROZ 95) (☛ s 197)
Bränslereserv ca	3,5 l	

23.4 Chassi

Ram	Ramrör av krom-molybden-stålrör, med pulverbeläggning	
Gaffel	WP Performance Systems 4860 ROTA SPLIT	
Fjäderben	WP Performance Systems 4618 BAVP DCC	
Fjädeväg		
fram	125 mm	
bak	156 mm	
Bromssystem		

fram	Dubbla skivbromsar med radiellt fastskruvade fyrklovs bromsok, flytande bromsskivor
bak	Enkla skivbromsar med tvåklovs bromsok, flytande bromsskiva
Bromsskivor - diameter	
fram	320 mm
bak	240 mm
Bromsskivor, slitagegräns (Super Duke R)	
fram	4,5 mm
Bromsskivor, slitagegräns (Super Duke R Special Edition)	
fram	4,2 mm
Bromsskivor, slitagegräns	
bak	4,5 mm
Däcktryck ensam/med passagerare/max tillåten lastvikt	
fram: vid kalla däck	2,5 bar
bak: vid kalla däck	2,9 bar
Sekundärutväxling	17:38
Kedja	5/8 x 5/16" (525) X-ring
Styrhuvudvinkel	65,1°
Hjulbas	1 482 mm
Sitthöjd utan last	835 mm
Markfrigång utan last	141 mm
Vikt utan bränsle ca	189 kg
Maximal tillåten axellast fram	160 kg
Maximal tillåten axellast bak	260 kg

Maximal tillåten totalvikt	406 kg
----------------------------	--------

23.5 Elsystem

Batteri	YTX14-BS	Batterispänning: 12 V Märkkapacitet: 12 Ah underhållsfri
Säkring	58011109110	10 A
Säkring	58011109115	15 A
Säkring	58011109125	25 A
Säkring	58011109130	30 A
Halvljus/helljus	H4/sockel U37R	12 V 60/55 W
positionsljus	LED	
Instrumentbelysning och kontrollampor	LED	
Körriktningsvisare (EU/AU/FR)	LED	
Körriktningsvisare (1290 Super Duke R CN)	RY10W/sockel BAU15s	12 V 10 W
Bakljus	LED	
Bromsljus	LED	
Nummerskyltsbelysning	LED	

23.6 Däck

Framdäck	Bakdäck
120/70 ZR 17 M/C 58W TL Dunlop Sportmax Sportsmart ²	190/55 ZR 17 M/C 75W TL Dunlop Sportmax Sportsmart ²
För ytterligare information, se avsnittet Service på: http://www.ktm.com	

23.7 Gaffel

Gaffelns artikelnummer	14.18.8N.22
Gaffel	WP Performance Systems 4860 ROTA SPLIT
Kompressionsdämpning	
Komfort	17 klickningar
Standard	12 klickningar
Sport	7 klickningar
Max tillåten lastvikt	7 klickningar
Returdämpning	
Komfort	17 klickningar
Standard	12 klickningar
Sport	7 klickningar
Max tillåten lastvikt	7 klickningar
Fjäderlängd med förspänningsbussning(ar)	253 mm
Fjäderkonstant	
Mellan (standard)	9,5 N/mm
Gaffellängd	776 mm

Luftkammarlängd	110 ⁺¹⁰ ₋₃₀ mm	
Gaffelolja per gaffelben	660 ml	Gaffelolja (SAE 4) (48601166S1) (☛ s 197)

23.8 Fjäderben

Fjäderbensartikelnummer	15.18.70.22	
Fjäderben	WP Performance Systems 4618 BAVP DCC	
Kompressiondämpning, låg hastighet		
Komfort	18 klickningar	
Standard	15 klickningar	
Sport	10 klickningar	
Max tillåten lastvikt	10 klickningar	
Kompressionsdämpning, hög hastighet		
Komfort	1,5 varv	
Standard	1,5 varv	
Sport	1 varv	
Max tillåten lastvikt	1 varv	
Returdämpning		
Komfort	15 klickningar	
Standard	12 klickningar	
Sport	9 klickningar	
Max tillåten lastvikt	9 klickningar	
Fjäderförspänning		
Komfort	5 mm	

Standard	5 mm
Sport	6 mm
Max tillåten lastvikt	7 mm
Fjäderkonstant	
Mellan (standard)	170 N/mm
Fjäderlängd	185 mm
Gasträck	10 bar
Häng under körning	45 mm
Statiskt häng (standard)	24 mm
Statiskt häng (körning på tävlingsbana)	18 mm
Monteringslängd	383 mm
Stötdämparolja (☛ s 199)	SAE 2,5

23.9 Åtdragningsmoment chassi

Skruv bakljus	EJOT PT® K50x14	2,5 Nm	–
Skruv bränsletanklock snabbblåsnyppel	EJOT PT® K60	2 Nm	–
Övriga skruvar chassi	EJOT PT® K50x12	1 Nm	–
Övriga skruvar chassi	EJOT PT® K50x14	1 Nm	–
Övriga skruvar chassi	EJOT PT® K50x16	2 Nm	–
Övriga skruvar chassi	EJOT PT® K50x18	2 Nm	–
Skruv kombinationsbrytare till vänster	M4	2,5 Nm	–
Skruv sidostödsbrytare	M4	2 Nm	–
Skruv bränslegivare	M5	3 Nm	–
Skruv del av kåpan	M5x12	3,5 Nm	–

Skruv kabelkanal	M5	5 Nm	–
Skruv kedjeskydd	M5	5 Nm	–
Skruv kombinationsbrytare till höger	M5	3,5 Nm	–
Skruv ställring fjäderben	M5	5 Nm	–
Skruv tanklock	M5	3 Nm	–
Övriga muttrar chassi	M5	5 Nm	–
Övriga skruvar chassi	M5	5 Nm	–
Chassiskruvförband på ramen	M6	10 Nm	–
Mutter fastsättning av ABS-enhet	M6	5 Nm	–
Mutter kabel till startmotor	M6	4 Nm	–
Skruv anslutningsstycke bromsslang bak	M6	10 Nm	Loctite® 243™
Skruv avgasklämma på grenröret	M6	8 Nm	–
Skruv avgasklämma på sluddämparen	M6	8 Nm	–
Skruv batteripol	M6	4,5 Nm	–
Skruv bränslepump	M6	6 Nm	–
Skruv fotbromscyliner	M6	10 Nm	Loctite® 243™
Skruv fotbromsens topp	M6	10 Nm	Loctite® 243™
Skruv hjulvarvtalgivare fram	M6	4 Nm	–
Skruv hjulvarvtalgivare bak	M6	4 Nm	–
Skruv kopplingsarmatur	M6	5 Nm	Loctite® 243™
Skruv kopplingsaxelns länkage på kopplingsaxeln	M6	18 Nm	Loctite® 243™
Skruv kopplingspedalens trampyta	M6	10 Nm	Loctite® 243™

Skruv kullad tryckstång på fotbromscylindern	M6	5 Nm	Loctite® 243™
Skruv kylarfästplåt	M6	7 Nm	–
Skruv registreringskylthållare på nedre bakpartiet	M6	12 Nm	–
Skruv sensorbox	M6	6 Nm	Loctite® 243™
Skruv sidostödets trampyta	M6	6 Nm	Loctite® 243™
Skruv slangband kylarslangar	M6	3 Nm	–
Skruv strålkastarmaskens bakre vägg	M6	5 Nm	–
Skruv styrdämpare hållare på ramen	M6	8 Nm	Loctite® 243™
Skruv växelstång	M6	5 Nm	Loctite® 243™
Övriga muttrar chassi	M6	10 Nm	–
Övriga skruvar chassi	M6	10 Nm	–
Mutter bakdrev	M8	36 Nm	–
Mutter grenrör mot topplock	M8	Åtdragningsföljd: Dra åt muttrarna jämnt. Böj inte blecket. 25 Nm	–
Mutter ventil nedvinklad	M8	4 Nm	–
Mutter växelstång	M8	12 Nm	–
Mutter växelstång	M8LH	12 Nm	–
Skruv axelklämma	M8	15 Nm	–
Skruv bromsok bak	M8	25 Nm	Loctite® 2701™
Skruv bromsskiva bak	M8	30 Nm	Loctite® 243™
Skruv bromsskiva fram	M8	30 Nm	Loctite® 2701™

Skriv fotbromspedal	M8	20 Nm	Loctite® 243™
Skriv förarfotpinnens hållare	M8	25 Nm	Loctite® 243™
Skriv gaffelkrona nedtill	M8	12 Nm	–
Skriv gaffelkrona upptill	M8	15 Nm	–
Skriv kopplingsaxelns länkage på ramen	M8	10 Nm	Loctite® 243™
Skriv kopplingspedal på fotpinnens fäste	M8	20 Nm	Loctite® 243™
Skriv sidostödets konsol	M8	25 Nm	Loctite® 243™
Skriv sidostödfjäder	M8	15 Nm	Loctite® 2701™
Skriv styrdämpare på gaffelkronan	M8	8 Nm	Loctite® 243™
Skriv styrdämpare på hållaren	M8	8 Nm	Loctite® 243™
Skriv styrets klämelement	M8	20 Nm	–
Skriv tändningslås (engångsskriv)	M8	25 Nm	–
Övriga muttrar chassi	M8	25 Nm	–
Övriga skruvar chassi	M8	25 Nm	–
Skriv bromsok fram	M10	45 Nm	Loctite® 243™
Skriv instrumenthållare	M10	40 Nm	Loctite® 243™
Skriv motorfäste	M10	45 Nm	Loctite® 243™
Skriv sidostöd	M10	35 Nm	Loctite® 243™
Skriv sidostödets fästplatta	M10	45 Nm	Loctite® 243™
Skriv sidostödets konsol	M10	45 Nm	Loctite® 243™
Övriga muttrar chassi	M10	45 Nm	–
Övriga skruvar chassi	M10	45 Nm	–
Hålskriv bromssläng	M10x1	25 Nm	–

Hålskruv bromsslang anslutningsstycke bak	M10x1	15 Nm	–
Mutter ryckutjämnarhållare	M10x1,25	45 Nm	Loctite® 243™
Syresensor	M12x1,25	25 Nm	–
Skruv fjäderben nedtill	M14x1,5	80 Nm	Gångorna smorda
Skruv fjäderben upptill	M14x1,5	80 Nm	Gångorna smorda
Skruv excenter	M16	70 Nm	–
Mutter baksvingsbult	M19x1,5	130 Nm	Gångorna smorda
Mutter sadellås	M22x1,5	6 Nm	–
Skruv styrhuvud upptill	M22x1,5	50 Nm	–
Skruv hjulaxel fram	M25x1,5	45 Nm	Gångorna smorda
Mutter styrhuvud	M28x1,0	1:a steget 10 Nm 2:a steget (lossa moturs) 60°	–
Mutter bakre hjulaxel ryckutjämnarsidan	M35x1,5	200 Nm	Loctite® 262™ / Försegla låstråden med låslack
Mutter bakre hjulaxel	M50x1,5	250 Nm	Försegla låstråden med låslack

Blyfri bensin (ROZ 95)

Standard/klassificering

- DIN EN 228 (ROZ 95)

Specifikation

- Använd endast blyfri bensin som motsvarar den angivna standarden eller är likvärdig med denna.
- En etanolhalt på max. 10 % (E10-bensin) är helt ofarlig.



Info

Använd **inte** bränsle av metanol (t ex M15, M85, M100) eller med en etanolhalt på över 10 % (t ex E15, E25, E85, E100).

Bromsvätska DOT 4 / DOT 5.1

Standard/klassificering

- DOT

Specifikation

- Använd endast bromsvätska som motsvarar angiven standard (se uppgifter på behållaren) och som har motsvarande egenskaper.

Rekommenderad leverantör

Castrol

- RESPONSE BRAKE FLUID SUPER DOT 4

Motorex®

- Brake Fluid DOT 5.1

Gaffelolja (SAE 4) (48601166S1)

Standard/klassificering

- SAE (☛ s 202) (SAE 4)

Specifikation

- Använd endast oljor som uppfyller kraven i angivna standarder (se uppgifter på behållaren) och har motsvarande egenskaper.

Kylvätska

Specifikation

- Använd bara kylvätska av hög kvalitet med korrosionsskyddstillägg för aluminiummotorer (även i länder med höga temperaturer). Användning av frostskyddsvätska av sämre kvalitet kan leda till korrosion och skumbildning.

Blandningsförhållande

Frostskydd: -25... -45 °C	korrosions-/frostskyddsmedel destillerat vatten
---------------------------	--

Rekommenderad leverantör

Motorex®

- COOLANT M3.0

Motorolja (SAE 10W/50)

Standard/klassificering

- JASO T903 MA (☞ s 202)
- SAE (☞ s 202) (SAE 10W/50)

Specifikation

- Använd endast motoroljor som motsvarar angivna standarder (se uppgifter på behållaren) och som har motsvarande egenskaper.

Helsyntetisk motorolja

Rekommenderad leverantör

Motorex®

- Power Synt 4T

Motorolja (SAE 5W/40)

Standard/klassificering

- JASO T903 MA (☞ s 202)
- SAE (☞ s 202) (SAE 5W/40)

Specifikation

- Använd endast motorolja som motsvarar angivna standarder (se uppgifter på behållaren) och som har motsvarande egenskaper.

Helsyntetisk motorolja

Rekommenderad leverantör

Motorex®

- Power Synt 4T

Stötdämparolja (SAE 2,5) (50180751S1)

Standard/klassificering

- SAE (☛ s 202) (SAE 2,5)

Specifikation

- Använd endast oljor som uppfyller angivna standarder (se uppgifter på behållaren) och har motsvarande egenskaper.

Bränsletillsats

Rekommenderad leverantör

Motorex®

- Fuel Stabilizer

Kedjerengöringsmedel

Rekommenderad leverantör

Motorex®

- Chain Clean

Kedjespray Onroad

Specifikation

Rekommenderad leverantör

Motorex®

- Chainlube Road

Konserveringsmedel för lack, metall och gummi

Rekommenderad leverantör

Motorex®

- Moto Protect

Långtidsfett

Rekommenderad leverantör

Motorex®

- Bike Grease 2000

Perfect finish och polermedel för lack (höggloss)

Rekommenderad leverantör

Motorex®

- Moto Polish & Shine

Rengöringsmedel för motorcykel

Rekommenderad leverantör

Motorex®

- Moto Clean

Specialrengöringsmedel för glänsande eller matta lack-, metall- och plasttytor

Rekommenderad leverantör

Motorex®

- Quick Cleaner

Universal oljespray

Rekommenderad leverantör

Motorex®

- Joker 440 Synthetic

SAE

SAE-viskositetsklasserna har framtagits av Society of Automotive Engineers och delar in oljor efter deras viskositet. Viskositeten beskriver bara en oljas egenskap och ger ingen upplysning om kvaliteten.

JASO T903 MA

Olika tekniska utvecklingstendenser ledde till en egen specifikation för fyrtaktsmotorcyklar - standarden JASO T903 MA. I fyrtaktsmotorcyklar användes tidigare motorolja för personbilar eftersom det saknades en egen specifikation för motorcyklar. För bilmotorer är långa underhållsintervaller viktiga. För motorcykelmotorer är högt effektutbyte och höga varvtal viktigt. I de flesta motorcyklarna används motorolja för smörjning av transmissionen och kopplingen. Standarden JASO MA tar hänsyn till dessa speciella krav.

27 FACKORDSFÖRTECKNING

203



ABS	Låsningfria bromsar	Säkerhetssystem som förhindrar att hjulen låser sig vid körning rakt fram utan inverkan från sidokrafter
MTC	Motorcykelns traktionskontroll (Motorcycle Traction Control)	Extrafunktion till motorstyrningen som minskar motorns vridmoment om bakhjulet spinner loss

28 LISTA MED FÖRKORTNINGAR

Art.nr	artikelnummer
bl.a.	bland annat
ca	cirka
el.dyl.	eller dylikt
etc.	et cetera
ev.	eventuellt
ev.	vid behov
jfr.	jämför
Nr	nummer
osv.	och så vidare
resp.	respektive
t.ex.	till exempel





29.1 Röda symboler

Röda symboler visar ett fel som måste åtgärdas omedelbart.

	Kontrolllampan för startspärr blinkar/lyser rött – Status- eller felmeddelande vid startspärr/larm.
	Varningslampan för oljetryck lyser rött – Motoroljetrycket är för lågt.

29.2 Gula och orangea symboler



Gula och orangea symboler visar ett fel som måste åtgärdas snart. Aktiv körhjälp visas också med gula eller orangea symboler.

	Den allmänna varningslampan lyser gult – Information/varning om driftsäkerhet har identifierats. Denna visas dessutom på matrisdisplayen.
	Motorvarningslampan lyser/blinkar gult – Motorstyrdonet har registrerat ett fel.
	ABS-lampan lyser/blinkar gult – ABS är inte aktivt. ABS-lampan lyser även när ett fel har registrerats.
	TC-lampan lyser/blinkar gult – Traktionskontrollen är inte aktiverad eller håller på att arbeta. TC-lampan lyser även när ett fel har registrerats.

29.3 Gröna och blåa symboler

Gröna och blåa symboler anger information.

	Kontrolllampan för helljus lyser blått – Helljuset är tänd.
---	---

	Vänster körriktningsvisarlampa blinkar grönt i samma takt som blinkern – Vänster körriktningsvisare är påslagen.
	Kontrolllampan för tomgång lyser grönt – Växellådan ligger i friläge.
	Höger körriktningsvisarlampa blinkar grönt i samma takt som blinkern – Höger körriktningsvisare är påslagen.

A

ABS	115
Arbetsregler	12
Avsedd användning	9

B

Bakdrev

kontroll	109
----------	-----

Bakhjul

demontering	130
montering	132

Batteri

demontering	137
laddning	141
montering	139

Bilder	15
--------	----

Blinkersomkopplare	29
--------------------	----

Bromsa in	76
-----------	----

Bromsar	76
---------	----

Bromsbelägg

kontroll av bakbromsen	125
kontroll av frambromsen	121

Bromshandtag	25
--------------	----

inställning av utgångsläge	61
----------------------------	----

Bromsskivor

kontroll	116
----------	-----

Bromssystem	115-126
-------------	---------

Bromsvätska

påfyllning i bakbromsen	123
påfyllning i frambromsen	119

Bromsvätskans nivå

kontroll av bakbromsen	122
kontroll av frambromsen	117

Bruksanvisning	13
----------------	----

Bränslen, vätskor och oljor	14
-----------------------------	----

C

Chassinummer	20
--------------	----

D

Däckens skick

kontroll	134
----------	-----

Däcktryck

kontroll	136
----------	-----

E

Elstartknapp	30
--------------	----

F

Felsökning	180-181
------------	---------

Fjäderben	86
-----------	----

inställning av fjäderförspänning	91
----------------------------------	----

inställning av kompressionsdämpning, hög hastighet	90
--	----

inställning av kompressionsdämpning, låg hastighet	89
--	----

inställning av returdämpning	91
------------------------------	----

INDEXFÖRTECKNING

208

kompressionsdämpning allmänt	88
Fjäderbensartikelnummer	23
Fordon	
lastning	68
Fordonsbild	
framifrån, vänster sida	16
Fordonsvy	
bakifrån, höger sida	18
Fotbromsens topp	
inställning	63
Fotbromspedal	39
inställning av utgångsläge	62
Framdrev	
kontroll	109
Framhjul	
demontering	127
montering	128
Förarsadel	
borttagning	97
montering	98
Förvaring	178
G	
Gaffel	86
inställning av kompression	86
inställning av returdämpning	87

Gaffelns artikelnummer	22
Garanti	14
Gashandtag	26

H

Hjälmlås	37
montering på fordonet	98
Huvudsäkring	
byte	145
Hållrem	36

I

Idrifttagande	
anvisningar för det första idrifttagandet	66
efter förvaring	179
kontroll- och skötselarbeten inför varje idrifttagande	70
Inställning av chassit	86-93

K

Kedja	
kontroll	109
kontroll av nedsmutsning	104
rengöring	104
Kedjespänning	
inställning	107
kontroll	106
Kedjestyrning	
kontroll	109

INDEXFÖRTECKNING

209

Kombinationsbrytare	26	"Trip 2"	46
översikt	27	"Warning"	48
Kombinationsinstrument	40-50, 52-57	växlingsblix	44
"ABS"	49	översikt	40
aktivering och test	40	Koppling	72
"Clock/Date"	56	kontroll/åtgärd av vätskenivå	112
"Distance"	54	Kopplingshandtag	24
"Drive Mod"	50, 164	inställning av utgångsläge	59
"DRL"	57	Kopplingspedalens trampyta	
"Favorites"	45	inställning	65
"Fuel Cons"	55	Kundtjänst	15
"General Info"	47	Kylvätskenivå	
"Heat Grip"	57	kontroll i expansionskärlet	161
"Heating" meny	49	påfyllning i expansionskärlet	162
kontrollampor	42	Körning	72
"Language"	53	börja köra	72
matrisdisplay	41	Körriktningsvisarlampa	
meddelande på matrisdisplayen	43	byte	153
menyöversikt	52	L	
"MTC"	49	Ljusomkopplare	27
"Pressure"	55	Låsningfria bromsar	115
serviceindikering	45	M	
"Set Favorites"	47	Matrisdisplay	
"Settings"	48	meny	45
"Shift Light"	56	Miljö	12
sifferdisplay	41		
"Temp"	54		
"Trip 1"	46		

INDEXFÖRTECKNING

210

Motor

inkörning 67

Motorcykel

lyftning med lyftanordning bak 94

lyftning med lyftanordning fram 95

nedtagning från lyftanordning bak 94

nedtagning från lyftanordning fram 96

rengöring 174

Motorcykelns traktionskontroll 164

Motornummer 22

Motorolja

byte 167

påfyllning 171

Motoroljenivå

kontroll 166

MTC 164

N

Nyckelnummer 21

Nödavstängningsknapp 30

O

Oljefilter

byte 167

Oljesilar

rengöring 167

P

Packning 68

Parkera 78

Passagerarfotpinne 37

Passagerarsadel

borttagning 96

montering 97

R

Reglage

till höger på styret 30

till vänster på styret 26

Reklamationsrätt 14

Remmar för packning 35

Reservdelar 14

S

Sadellås 35

Service 15

Serviceschema 82-85

Sidostöd 39

Signalhornsknapp 29

Skyddsutrustning 12

Slutdämpare

demontering 99

montering 102

Stanna 78

Starta motorcykeln 71

INDEXFÖRTECKNING

211

Startspärr	31
Strålkastare	
inställning av räckvidd	155
varselljus	137
Strålkastarinställning	
kontroll	154
Strålkastarlampa	
byte	151
Styrdämparens artikelnummer	23
Styrets läge	58
inställning	58
Styrlås	31
Säker drift	11
Säkringar	
byte i säkringslådan	148
T	
Tanka	
bränsle	80
Tanklock	
stängning	34
öppning	32
Teknisk information	
chassi	187
däck	190
elsystem	189

fjäderben	191
gaffel	190
motor	182
polymer	187
åtdragningsmoment chassi	192
åtdragningsmoment motor	183
Tillbehör	14
Transport	79
Typskylt	20
Tändningslås	31
Tändningsnyckel	
aktivering/avaktivering	156
V	
Varningsblikker	28
Varningsblikkerknapp	28
Verktyg som följer med fordonet	36
Vinterkörning	
kontroll- och skötselarbeten	176
Volym	
bränsle	81, 187
kylvätska	187
motorolja	170, 187
Växelspak	38
inställning av utgångsläge	64
kontroll av utgångsläget	63

INDEXFÖRTECKNING

Ä

Ändamålsenlig användning	9
--------------------------------	---

Ö

Övriga medel	14
--------------------	----

READY TO RACE

[»www.ktm.com](http://www.ktm.com)



3213404sv

01/2016

KTM Sportmotorcycle GmbH
5230 Mattighofen/Österreich
<http://www.ktm.com>

MOTOREX
Öl für Schwerverkehr
KTM Group Partner



Foto: Mitterbauer/KTM