

690 Duke
690 Duke R

Art.nr 3213549sv



KTM

KÄRA KTM-KUND

Vi gratulerar dig till ditt köp av en KTM-motorcykel. Du äger nu en modern, sportig motorcykel som du kommer ha mycket glädje av om du tar hand om den och sköter den på rätt sätt.

Vi önskar dig mycket nöje!

Notera ditt fordons serienummer.

Chassinummer (📖 s 20)	Återförsäljarens stämpel
Motornummer (📖 s 21)	
Nyckelnummer (📖 s 21)	

Vid tryck motsvarade bruksanvisningen seriens senaste version. Små avvikelser p.g.a. vidareutveckling av motorcyklarnas konstruktion kan ej helt uteslutas.

Samtliga uppgifter är ej bindande. KTM Sportmotorcycle GmbH förbehåller sig framför allt rätten att ändra och/eller stryka teknisk information, priser, färger, former, material, service, konstruktioner, utrustning och dyl utan ersättning eller förvarning, samt att anpassa dessa till lokala företeelser och ställa in tillverkningen av en viss modell utan förvarning. KTM ansvarar ej för leveransmöjligheter, avvikelser från bilder och beskrivningar eller för tryckfel och andra fel. De avbildade modellerna innehåller delvis speciell utrustning som ej ingår i standardleveransen.

© 2016 KTM Sportmotorcycle GmbH, Mattighofen Österrike
Alla rättigheter förbehållna



3213549sv

10/2016

KÄRA KTM-KUND

Eftertryck, helt eller delvis, samt all typ av flerfaldigande är endast tillåtet efter upphosvrättsinnehavarens skriftliga medgivande.



ISO 9001(12 100 6061)

KTM använder kvalitetsstyrningsrutiner enligt kvalitetsstandarden ISO 9001 för att uppnå högsta möjliga produktkvalitet.

Utfärdat av: TÜV Management Service

REG.NO. 12 100 6061

KTM Sportmotorcycle GmbH
5230 Mattighofen, Österrike

Detta dokument gäller för följande modeller:

690 Duke EU (F9703Q3, F9703Q4)

690 Duke CN (F9787Q4)

690 Duke R EU (F9703Q1)

INNEHÅLLSFÖRTECKNING

3

1	FRAMSTÄLLNINGSMEDEL	7	5.3	Nyckelnummer	21
	1.1 Symboler	7	5.4	Motornummer	21
	1.2 Format	8	5.5	Gaffelns artikelnummer	22
2	SÄKERHETSANVISNINGAR	9	5.6	Fjäderbensartikelnummer	22
	2.1 Användningsdefinition - ändamålsenlig användning	9	6	REGLAGE	24
	2.2 Felaktig användning	9	6.1	Kopplingshandtag	24
	2.3 Säkerhetsanvisningar	9	6.2	Bromshandtag	24
	2.4 Risknivåer och symboler	10	6.3	Gashandtag	25
	2.5 Varning för manipulationer	10	6.4	Reglage till vänster på styret	25
	2.6 Säker drift	11	6.4.1	Kombinationsbrytare	25
	2.7 Skyddsutrustning	12	6.4.2	Ljusomkopplare	26
	2.8 Arbetsregler	12	6.4.3	Menyknapp	27
	2.9 Miljö	12	6.4.4	Blinkersomkopplare	27
	2.10 Bruksanvisning	13	6.4.5	Signalhornsknapp	28
3	VIKTIG INFORMATION	14	6.5	Reglage till höger på styret	28
	3.1 Garanti, reklamationsrätt	14	6.5.1	Nödavstängningsknapp	28
	3.2 Drivmedel, tillsatsmedel	14	6.5.2	Elstartknapp	29
	3.3 Reservdelar, tillbehör	14	6.5.3	Tändnings-/styrlås	29
	3.4 Service	15	6.6	Öppna tanklocket	30
	3.5 Bilder	15	6.7	Stänga tanklocket	31
	3.6 Kundtjänst	15	6.8	Sadellås	32
4	FORDONSVY	16	6.9	Verktyg som följer med fordonet	32
	4.1 Fordon, sett framifrån, vänster sida (översikt)	16	6.10	Handtag	33
	4.2 Fordon, sett bakifrån, höger sida (översikt)	18	6.11	Passagerarfotpinnar	33
5	SERIENUMMER	20	6.12	Växelspak	34
	5.1 Chassinummer	20	6.13	Fotbromspedal	35
	5.2 Typskylt	20	6.14	Sidostöd	35





INNEHÅLLSFÖRTECKNING

4

7	KOMBINATIONSSINSTRUMENT	36	8	IDRIFTTAGANDE	52
7.1	Kombinationsinstrument	36	8.1	Anvisningar för det första idrifttagandet	52
7.2	Kontrollampor	37	8.2	Köra in motorn	53
7.3	Hastighet	38	8.3	Lasta fordonet	54
7.4	Tid	39	9	KÖRANVISNING	56
7.5	Temperatur	39	9.1	Kontroll- och skötselarbeten före vaje idrifttagande	56
7.6	Växelindikering	40	9.2	Starta motorcykeln	57
7.7	Bränslenivå	40	9.3	Börja köra	58
7.8	Kylvätsketemperaturmätare	41	9.4	Växla, köra	58
7.9	"Favorites"	41	9.5	Motorsladdreglering (MSR)	62
7.10	"Trip 1"	42	9.6	Bromsa in	63
7.11	"Trip 2"	42	9.7	Stanna, parkera	64
7.12	"General Info"	43	9.8	Transport	66
7.13	"Set Favorites"	43	9.9	Fylla på bränsle	67
7.14	"Settings"	44	10	SERVICESHEMA	69
7.15	"Warning"	44	10.1	Extra information	69
7.16	"TC/ABS"	45	10.2	Obligatoriskt arbete	69
7.17	"MTC/ABS"	46	10.3	Rekommenderat arbete	72
7.18	"Language"	47	11	INSTÄLLNING AV CHASSIT	73
7.19	"Distance"	47	11.1	Gaffel/fjäderben (Duke R)	73
7.20	"Temp"	48	11.2	Ställa in gaffelns kompressionsdämpning (Duke R)	73
7.21	"Pressure"	48	11.3	Ställa in gaffelns returdämpning (Duke R)	74
7.22	"Volume"	49	11.4	Kompressionsdämpning fjäderben (Duke R)	75
7.23	Ställa in tid och datum	49	11.5	Ställa in fjäderbenets kompressionsdämpning, hög hastighet (Duke R)	75
7.24	"Shift Light"	50	11.6	Ställa in fjäderbenets kompressionsdämpning, låg hastighet (Duke R)	76
7.25	"Extra functions"	51			
7.26	Drive Mode (tillval)	51			

INNEHÅLLSFÖRTECKNING

5

11.7	Ställa in fjäderbenets returdämpning (Duke R).....	78	13.6	Kontrollera frambromsens bromsbelägg.....	106
11.8	Ställa in fjäderbenets fjäderförspänning 	78	13.7	Kontrollera fotbromspedalens spel	107
11.9	Ställa in fotpinnar	80	13.8	Ställa in fotbromspedalens utgångsläge 	108
11.10	Ställa in fotbromspedalens trampyta (Duke R).....	83	13.9	Kontrollera bromsvätskenivån för bakbromsen	111
12	SERVICEARBETEN PÅ CHASSIT	84	13.10	Fylla på bromsvätska för bakbromsen 	112
12.1	Lyfta upp motorcykeln med lyftanordningen baktill.....	84	13.11	Kontrollera bakbromsens bromsbelägg	113
12.2	Ta ned motorcykeln från lyftanordningen baktill	84	14	HJUL, DÄCK	115
12.3	Lyfta upp motorcykeln med lyftanordningen fram till	85	14.1	Demontera framhjulet 	115
12.4	Ta ned motorcykeln från lyftanordningen fram till....	86	14.2	Montera framhjulet 	116
12.5	Ta bort passagerarsadel	86	14.3	Demontera bakhjulet 	119
12.6	Montera passagerarsadel	87	14.4	Montera bakhjulet 	121
12.7	Ta bort passagerarsadelskydd (Duke R)	87	14.5	Kontrollera bakhjulsnavets dämpargummin 	124
12.8	Montera passagerarsadelskyddet (Duke R)	88	14.6	Kontrollera däckens skick	125
12.9	Kontrollera kedjans nedsmutsning.....	88	14.7	Kontrollera lufttrycket i däcken.....	127
12.10	Rengöra kedjan	89	15	ELSYSTEM	128
12.11	Kontrollera kedjespänning	90	15.1	Demontera batteri 	128
12.12	Ställa in kedjespänningen.....	92	15.2	Montera batteriet 	130
12.13	Kontrollera kedja, bakdrev och framdrev	94	15.3	Ladda batteriet 	131
12.14	Ställa in kopplingshandtagets utgångsläge	96	15.4	Byta huvudsäkring	134
12.15	Kontrollera/åtgärda hydraulkopplingens vätskenivå.....	97	15.5	Byta säkringar för ABS	136
13	BROMSSYSTEM	99	15.6	Byta säkringar till enskilda strömförbrukare.....	137
13.1	Låsning fria bromsar (ABS).....	99	15.7	Demontera strålkastarmasken med strålkastaren	140
13.2	Ställa in bromshandtagets utgångsläge.....	101	15.8	Montera strålkastarmasken med strålkastaren....	141
13.3	Kontrollera bromsskivorna	101	15.9	Byta strålkastarlampa	143
13.4	Kontrollera bromsvätskenivån i frambromsen	102	15.10	Byta positionsljuslampa	146
13.5	Fylla på frambromsens bromsvätska 	104	15.11	Byta körriktningsvisarlampa (Duke)	147
			15.12	Kontrollera strålkastarinställningen.....	148

INNEHÅLLSFÖRTECKNING

6

15.13	Ställa in strålkastarens räckvidd	148	22.3	Volym	183
15.14	Diagnoskontakt	149	22.3.1	Motorolja	183
16	KYLSYSTEM	150	22.3.2	Kylvätska	183
16.1	Kylsystem	150	22.3.3	Bränsle	183
16.2	Kontrollera frostskyddet och kylvätskenivån	151	22.4	Chassi	184
16.3	Kontrollera kylvätskenivån i expansionskärlet	153	22.5	Elsystem	185
16.4	Tappa av kylvätska 🐁	154	22.6	Däck	186
16.5	Fylla på/avlufta kylsystemet 🐁	156	22.7	Gaffel	187
17	INSTÄLLNING AV MOTORN	158	22.7.1	Duke	187
17.1	Kontrollera växelspakens utgångsläge	158	22.7.2	Duke R	187
17.2	Ställa in växelspakens utgångsläge 🐁	158	22.8	Fjäderben	188
17.3	Drive Mode (tillval)	160	22.8.1	Duke	188
17.4	Motorcykelns traktionskontroll (tillval) (MTC)	161	22.8.2	Duke R	188
18	SERVICEARBETEN PÅ MOTORN	162	22.9	Åtdragningsmoment chassi	190
18.1	Kontrollera motoroljenivån	162	23	BRÄNSLEN, VÄTSKOR OCH OLJOR	194
18.2	Byta motorolja och oljefilter, rengöra oljesilar 🐁	162	24	ÖVRIGA MEDEL	197
18.3	Fylla på motorolja	167	25	STANDARDER	199
19	RENGÖRING, SKÖTSEL	169	26	FACKORDSFÖRTECKNING	200
19.1	Rengöra motorcykeln	169	27	LISTA MED FÖRKORTNINGAR	201
19.2	Kontroll- och skötselarbeten inför vinterkörning	171	28	LISTA MED SYMBOLER	202
20	FÖRVARING	173	28.1	Röda symboler	202
20.1	Förvaring	173	28.2	Gula och orangea symboler	202
20.2	Idrifttagande efter förvaring	174	28.3	Gröna och blåa symboler	202
21	FELSÖKNING	175	INDEXFÖRTECKNING	204	
22	TEKNISK INFORMATION	178			
22.1	Motor	178			
22.2	Åtdragningsmoment motor	179			

1.1 Symboler

Nedan förklaras symbolerna som används i bruksanvisningen.



Betecknar en väntad reaktion (t ex ett arbetssteg eller en funktion).



Betecknar en oväntad reaktion (t ex ett arbetssteg eller en funktion).



Alla arbeten med den här symbolen kräver expertis och tekniskt kunnande. För din egen säkerhet, överlåt dessa arbeten till en auktoriserad KTM-verkstad! Där servas din motorcykel av utbildad personal med specialverktyg på bästa sätt.



Betecknar en sidhänvisning (mer information finns att läsa på den sidan).



Betecknar en upplysning som innehåller närmare information eller tips.



Betecknar resultatet av ett testmoment.

1.2 Format

Nedan beskrivs de typsnittsformat som används i bruksanvisningen.

Egennamn	Betecknar ett egennamn.
Namn[®]	Betecknar ett registrerat namn.
Varumärke[™]	Betecknar ett varumärke.
<u>Understrukna begrepp</u>	Hänvisar till tekniska detaljer om fordonet eller facktermer som förklaras i facktermsförteckningen.

2.1 Användningsdefinition - ändamålsenlig användning

KTM-sportmotorcyklar är utvecklade och konstruerade för att klara normala påfrestningar vid reguljär körning på allmänna vägar, dock inte på tävlingssträckor och på ej asfalterade vägar.



Info

Motorcykeln är endast godkänd för allmän vägtrafik i ett homologerat utförande.

2.2 Felaktig användning

Använd fordonet endast på avsett vis.

Vid icke ändamålsenlig användning av fordonet föreligger risk för person-, material- och miljöskador.

All typ av användning av fordonet som inte motsvarar ändamålsenlig användning och användningsdefinitionen, klassas som felaktig användning.

Felaktig användning innefattar dessutom användning av drivmedel och tillsatsmedel som inte uppfyller kraven för den aktuella tillämpningen.

2.3 Säkerhetsanvisningar

För säker hantering av fordonet måste några säkerhetsanvisningar observeras. Läs därför igenom denna anvisning noggrant. Säkerhetsanvisningarna är tydligt utmärkta i texten och det finns länkar till de berörda avsnitten.



Info

På fordonet finns olika informations- och varningsdekaler fastsatta på väl synliga ställen. Ta inte bort några informations-/varningsdekaler. Om dessa saknas kan du själv eller andra personer missa faror och skada sig på grund av detta.

2.4 Risknivåer och symboler



Fara

Kännetecknar en risk som direkt eller med säkerhet leder till dödsfall eller svåra, kvarstående skador om inte lämpliga åtgärder vidtas.



Varning

Kännetecknar en risk som sannolikt leder till dödsfall eller svåra skador om inte lämpliga åtgärder vidtas.



Försiktigt

Kännetecknar en risk som kan leda till lätta skador om inte lämpliga åtgärder vidtas.

Observera

Kännetecknar en risk som leder till avsevärda maskin- och materialskador om inte lämpliga åtgärder vidtas.



Varning

Kännetecknar en risk som kan leda till miljöskador om inte lämpliga åtgärder vidtas.

2.5 Varning för manipulationer

Det är förbjudet att göra ändringar på ljuddämpande komponenter. Det är förbjudet enligt lag att vidta följande åtgärder eller att ändra till något av nedanstående tillstånd:

- 1 Borttagning eller upphävande av funktionen av ljuddämpande utrustning eller komponenter på ett nytt fordon innan det säljs eller levereras till kunden eller under fordonets bruksperiod för andra ändamål än för service, reparation eller byte samt
- 2 användning av fordonet efter att sådan utrustning eller komponent har tagits bort eller tagits ur funktion.

Exempel på olaglig manipulation:

- 1 Borttagning eller borrarng av hål i slutdämpare, stötplåtar, grenrör eller andra avgasledande komponenter.
- 2 Borttagning eller borrarng av hål i delar av insugningssystemet.
- 3 Användning i felaktigt underhållsskick.
- 4 Att byta rörliga delar på fordonet eller delar av avgassystemet eller insugningssystemet mot delar som inte godkänts av tillverkaren.

2.6 Säker drift



Fara

Risk för olyckor En oskicklig förare utgör en risk för sig själv och andra.

- Använd inte fordonet om din trafikskicklighet har påverkats av alkohol, droger eller läkemedel.
- Använd inte fordonet om din fysiska eller psykiska kapacitet är otillräcklig.



Fara

Risk för förgiftning Avgaser är giftiga och kan leda till medvetslöshet och dödsfall.

- Säkerställ alltid tillfredsställande ventilation när motorn är igång.
- Använd en lämplig utsugsanläggning när du ska starta eller köra motorn i ett slutet utrymme.



Varning

Risk för brännskador Vissa fordonsdelar blir mycket varma när fordonet är i drift.

- Vidrör inga delar som avgassystem, kylare, motor, stötdämpare eller bromssystem innan de svalnat av.
- Låt fordonsdelarna svalna av innan arbetet påbörjas.

Fordonet får endast användas i tekniskt felfritt skick och för avsedd användning samt med hänsyn till säkerhet och miljö.

Vid körning på allmän väg krävs ett godkänt körkort.

Störningar som kan äventyra säkerheten ska omedelbart åtgärdas i en auktoriserad KTM-verkstad.

Observera de informations- och varningsdekalerna som sitter på fordonet.

2.7 Skyddsutrustning



Varning

Risk för personskador Att köra utan eller med bristfällig skyddsutrustning innebär en ökad säkerhetsrisk.

- Bär lämplig skyddsutrustning som hjälm, stövlar, handskar samt byxor och jacka med skydd vid all körning.
- Använd alltid skyddsutrustning i felfritt skick som uppfyller de lagstadgade kraven.

För din egen säkerhets skull rekommenderar KTM att skyddsutrustning alltid ska användas vid körning.

2.8 Arbetsregler

Vissa arbeten kräver specialverktyg. Dessa följer inte med fordonet, men kan beställas med hjälp av de nummer som står inom parantes. Exempel: lagerurdragare (15112017000)

Vid montering ska ej återanvändbara detaljer (t ex självlåsande skruvar och muttrar, tätningar, tätningrings, o-ringar, splintar, låsbrickor) ersättas med nya.

Till vissa skruvar krävs det skruvlåsningsmedel (t ex **Loctite**®). I dessa fall ska tillverkarens anvisningar följas vid användningen.

Detaljer som ska återanvändas efter isärtagningen ska rengöras och kontrolleras så att de inte är skadade eller slitna. Skadade eller slitna detaljer ska ersättas med nya.

Efter reparations- och servicearbeten ska fordonets driftsäkerhet säkerställas.

2.9 Miljö

Genom ansvarsfullt bruk av motorcykeln kan man förhindra att problem och konflikter uppstår. För att säkerställa motorcyklismens framtid ska man alltid förvissa sig om att man använder motorcykeln lagligt, visar miljömedvetande och respekterar andra människors rättigheter.

Vid återvinning och hantering av spillolja, reservdelar och övriga drivmedel och tillsatsmedel ska det aktuella landets gällande lagar och bestämmelser alltid följas.

Eftersom motorcyklar inte berörs av EU-direktivet för skrotning av fordon finns det inga lagar som reglerar hur skrotningen av motorcyklar ska gå till. Din auktoriserade KTM-återförsäljare hjälper gärna till.

2.10 Bruksanvisning

Denna bruksanvisning ska läsas noggrant och fullständigt innan den första turen med motorcykeln görs. Bruksanvisningen innehåller mycket information och många tips som underlättar vid körning, hantering och service. Endast genom att läsa bruksanvisningen vet du hur du bäst kan ställa in fordonet efter dina behov och hur du kan skydda dig mot skador.

Förvara alltid bruksanvisningen lättillgängligt, så att den finns till hands när du måste slå upp något.

Om du vill veta mer om fordonet eller om du har frågor om bruksanvisningen är du välkommen att kontakta en auktoriserad KTM-återförsäljare.

Bruksanvisningen är en viktig del av fordonet och måste överlämnas till den nya ägaren om fordonet säljs.

3.1 Garanti, reklamationsrätt

Arbetena i serviceschemat ska utföras på en auktoriserad KTM-verkstad och kvitteras både i service- och garantihäftet och i **KTM Dealer.net** eftersom all garanti annars upphör att gälla. Skador och följskador som beror på manipulation eller ombyggnad av fordonet täcks inte av garantin.

Mer information om garanti och reklamationsrätt samt hur dessa anspråk hanteras står i service- och garantihäftet.

3.2 Drivmedel, tillsatsmedel



Varning

Risker för miljön Icke fackmässig hantering av bränsle innebär risk för miljöskador.

- Låt inte bränslet hamna i grundvattnet, marken eller avloppssystemet.

Använd endast drivmedel och tillsatsmedel (t.ex. bränslen och smörjmedel) enligt specifikationen i bruksanvisningen.

3.3 Reservdelar, tillbehör

För din egen säkerhets skull: Använd alltid sådana reservdelar och tillbehör som har godkänts eller rekommenderas av KTM. Låt en auktoriserad KTM-verkstad montera reservdelar och tillbehör. KTM ansvarar inte för andra produkter eller för skador som uppstår p g a att andra produkter används.

Vissa reservdelar och tillbehör står angivna inom parentes vid respektive beskrivning. Din auktoriserade KTM-återförsäljare hjälper gärna till.

De aktuella **KTM PowerParts** för ditt fordon hittar du på KTM:s webbsida.

Internationella KTM-webbplatsen: <http://www.ktm.com>

3.4 Service

För att fordonet ska fungera felfritt och för att undvika ökat slitage ska anvisningarna i bruksanvisningen angående service, skötsel samt anpassning av motor och chassi följas. Felaktig anpassning av chassit kan leda till skador och brott på chassits komponenter.

Om fordonet används under svåra förhållanden, t ex i ösregn, stark hetta eller med tung packning, kan det leda till att vissa komponenter utsätts för ökat slitage. Detta gäller främst drivlinan, bromssystemet och fjädringen. Därför kan det vara nödvändigt att kontrollera och ev. byta ut dessa delar redan innan underhållsintervallet har gått ut.

De föreskrivna inkörningstiderna samt serviceintervallen måste hållas. Detta förlänger din motorcykels livslängd.

3.5 Bilder

Bilderna i denna instruktion visar i vissa fall fordon med specialutrustning.

För att förtydliga beskrivningen och förklaringen kan vissa delar vara demonterade eller saknas på bilden. Det är inte alltid nödvändigt att demontera delen för att kunna följa beskrivningen. Följ anvisningarna i texten.

3.6 Kundtjänst

Om du har frågor om ditt fordon eller om KTM hjälper din auktoriserade KTM-återförsäljare gärna till.

En lista över auktoriserade KTM-återförsäljare finns på KTM:s webbplats.

Internationella KTM-webbplatsen: <http://www.ktm.com>

4.1 Fordon, sett framifrån, vänster sida (översikt)



4 FORDONSVY

-
- | | |
|---|---------------------------|
| 1 | Kopplingshandtag (📖 s 24) |
| 2 | Sadel |
| 3 | Passagerarsadel |
| 4 | Handtag (📖 s 33) |
| 5 | Sadellås (📖 s 32) |
| 6 | Sidostöd (📖 s 35) |
| 7 | Växelspak (📖 s 34) |
| 8 | Motornummer (📖 s 21) |
-

4.2 Fordon, sett bakifrån, höger sida (översikt)

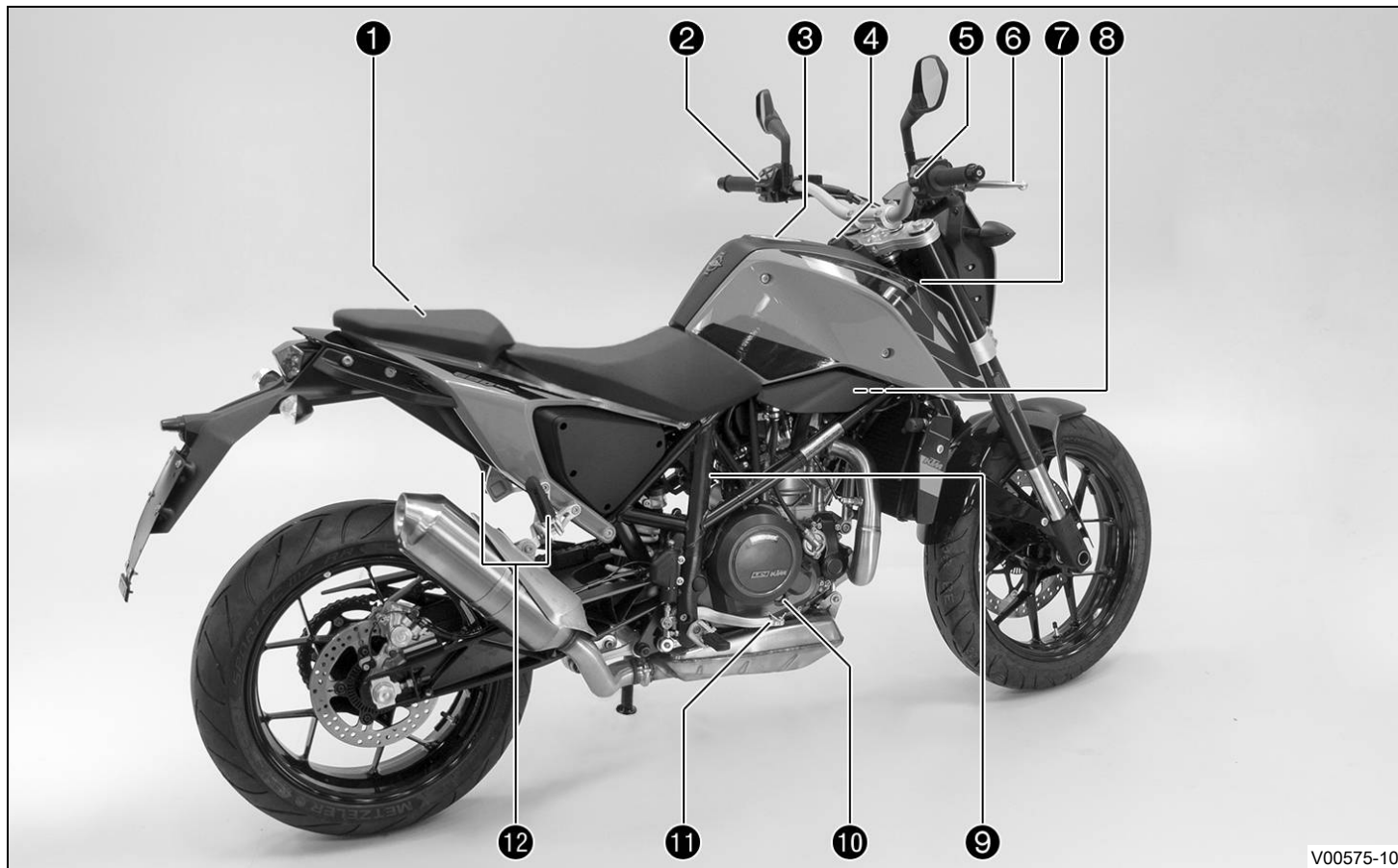

1 Verktyg som följer med fordonet (📖 s 32)

2 Ljusomkopplare (📖 s 26)

2 Blinkersomkopplare (📖 s 27)

2 Signalhornsknapp (📖 s 28)

3 Tanklock

4 Tändnings-/styrlås (📖 s 29)

5 Nödavstängningsknapp (📖 s 28)

5 Elstartknapp (📖 s 29)

6 Bromshandtag (📖 s 24)

7 Chassinummer (📖 s 20)

8 Säkringslåda

9 Typskylt (📖 s 20)

10 Synglas motorolja

11 Fotbromspedal (📖 s 35)

12 Passagerarfotpinnar (📖 s 33)

5 SERIENUMMER

5.1 Chassinummer

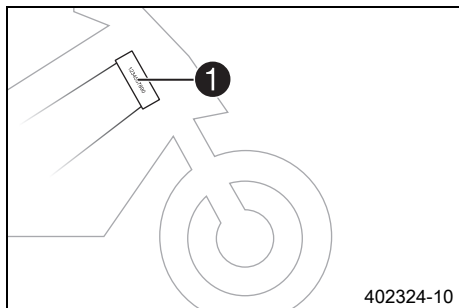

Chassinumret **1** är instansat på styrhuvudets högra sida.

5.2 Typskylt

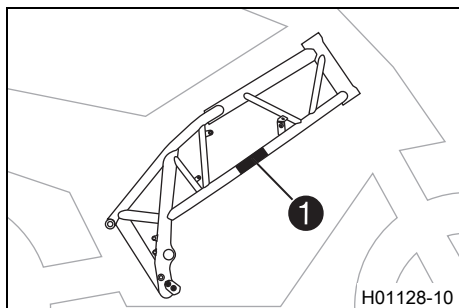

Typskylten **1** sitter till höger på ramen.

5.3 Nyckelnummer

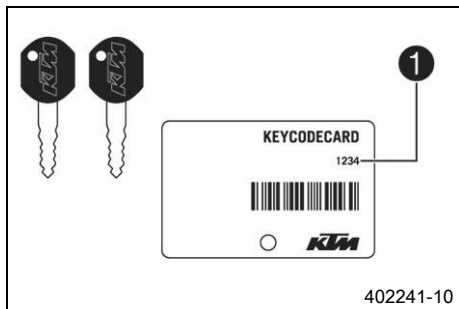

Nyckelnumret ❶ anges på **KEYCODECARD**.



Info

Du behöver nyckelnumret om du vill beställa en reservnyckel. Förvara **KEYCODECARD** på ett säkert ställe.

5.4 Motornummer

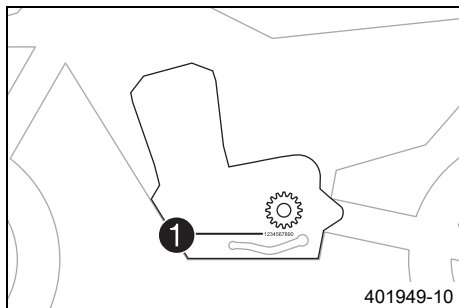

Motornumret ❶ är instansat på vänster sida av motorn under framdrevet.

5.5 Gaffelns artikelnummer

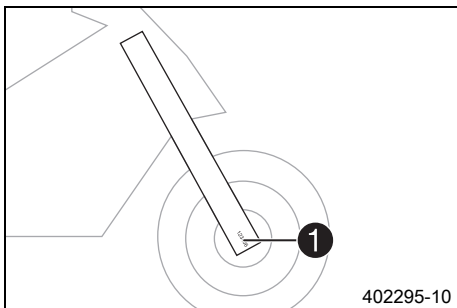

Gaffelns artikelnummer **1** är instansat på axelklämmans insida.

5.6 Fjäderbensartikelnummer

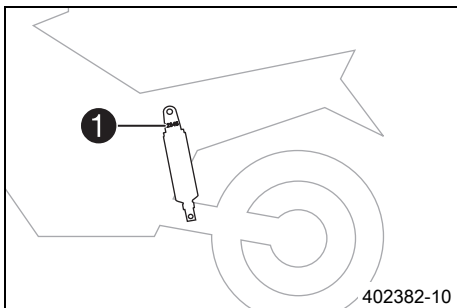

(Duke)

Fjäderbenets artikelnummer **1** sitter på vänster sida av fjäderbenet.

5 SERIENUMMER

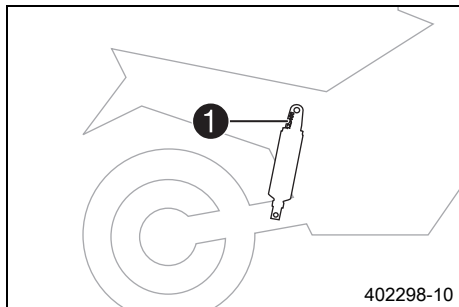

(Duke R)

Fjäderbenets artikelnummer **1** sitter baktill på fjäderbenet.

6.1 Kopplingshandtag

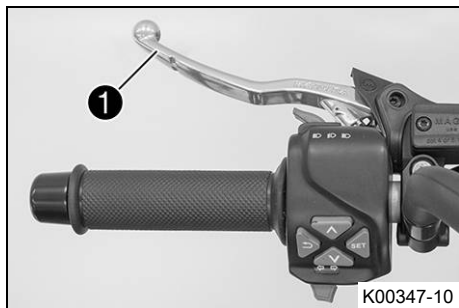

Kopplingshandtaget ❶ sitter till vänster på styret.
Kopplingen är hydraulisk och återgår automatiskt till utgångsläget.

6.2 Bromshandtag

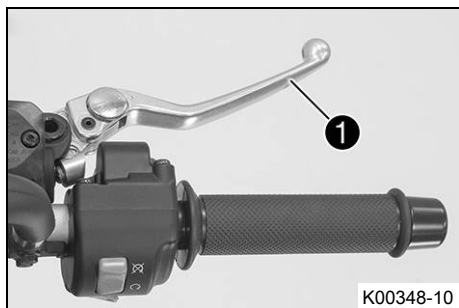

(Duke)

Bromshandtaget ❶ sitter till höger på styret.

6 REGLAGE

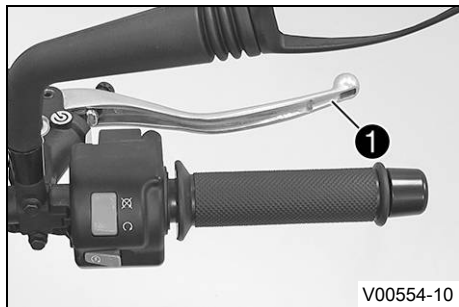

(Duke R)

Bromshandtaget ① sitter till höger på styret.
Med bromshandtaget manövreras frambromsen.

6.3 Gashandtag

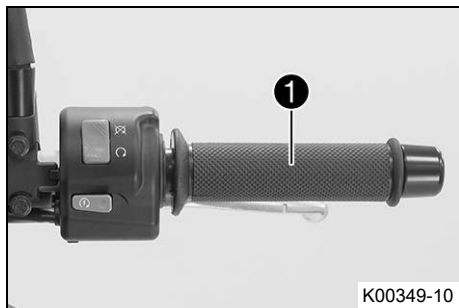

Gashandtaget ① sitter till höger på styret.

6.4 Reglage till vänster på styret

6.4.1 Kombinationsbrytare

Kombinationsbrytaren sitter till vänster på styret.

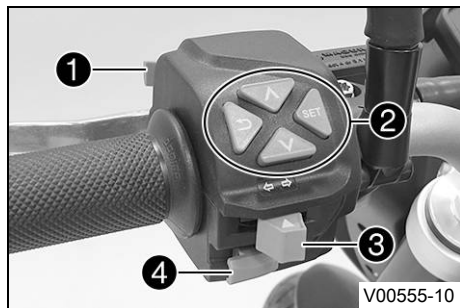

Översikt över vänster kombinationsbrytare

- | | |
|---|-----------------------------|
| 1 | Ljusomkopplare (☞ s 26) |
| 2 | Menyknapp (☞ s 27) |
| 3 | Blinkersomkopplare (☞ s 27) |
| 4 | Signalhornsknapp (☞ s 28) |

6.4.2 Ljusomkopplare

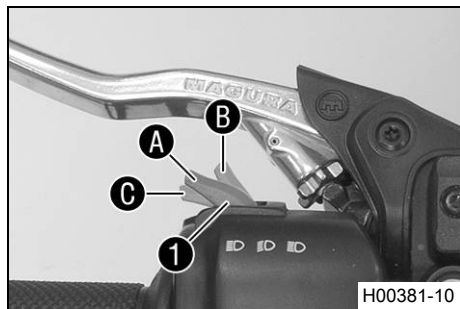

Ljusomkopplaren **1** sitter till vänster på styret.

Möjliga tillstånd

	Halvljus på – Ljusomkopplare i läget A . I detta läge är halvljuset och bakljuset tända.
	Helljus på – Ljusomkopplaren intryckt till läge B . I detta läge är helljuset och bakljuset tända.
	Ljustuta – Dra ljusomkopplaren till läge C .

6.4.3 Menyknapp

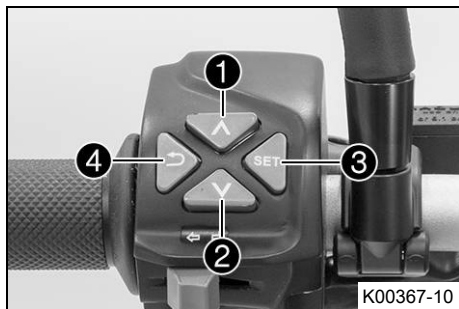

Menyknappen sitter i mitten på kombinationsbrytaren till vänster.
Med menyknapparna styr man displayen på kombinationsinstrumentet.

Knapp ① är **UP**-knappen.

Knapp ② är **DOWN**-knappen.

Knapp ③ är **SET**-knappen.

Knapp ④ är **BACK**-knappen.

6.4.4 Blinkersomkopplare



Blinkersomkopplaren ① sitter till vänster på styret.

Möjliga tillstånd

	Körriktningsvisaren avstängd
←	Vänster körriktningsvisare på – Blinkersomkopplaren tryckt åt vänster. Blinkersomkopplaren återgår till mittläget igen efter manövreringen.
→	Höger körriktningsvisare på – Blinkersomkopplaren tryckt åt höger. Blinkersomkopplaren återgår till mittläget igen efter manövreringen.

Stäng av körriktningsvisaren genom att trycka blinkersomkopplaren mot höljet.

6.4.5 Signalhornsknapp

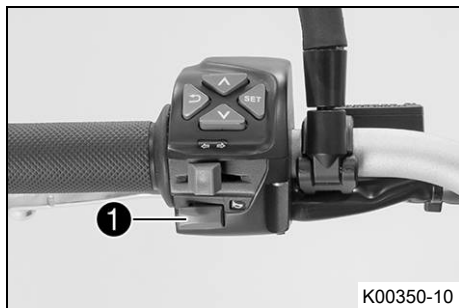

Signalhornsknappen ❶ sitter till vänster på styret.

Möjliga tillstånd

- Signalhornsknapp \curvearrowright i utgångsläge
- Signalhornsknapp \curvearrowright nedtryckt – I detta läge hörs signalhornet.

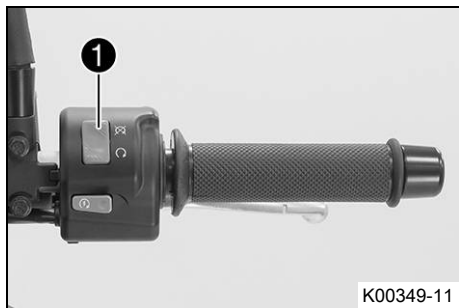

6.5 Reglage till höger på styret

6.5.1 Nödavstängningsknapp



Nödavstängningsknappen ❶ sitter till höger på styret.

Möjliga tillstånd

	Nödavstängningsknapp av – I detta läge är tändningsströmkretsen bruten. Den gående motorn stängs av, motorn kan inte startas.
	Nödavstängningsknapp på – Detta läge behövs för körningen, tändningsströmkretsen är sluten.

6.5.2 Elstartknapp

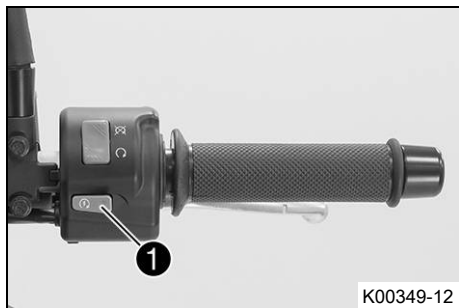

Elstartknappen ❶ sitter till höger på styret.

Möjliga tillstånd

- Elstartknappen ❷ i utgångsläget
- Elstartknappen ❸ nedtryckt – I detta läge manövreras elstartmotorn.

6.5.3 Tändnings-/styrlås

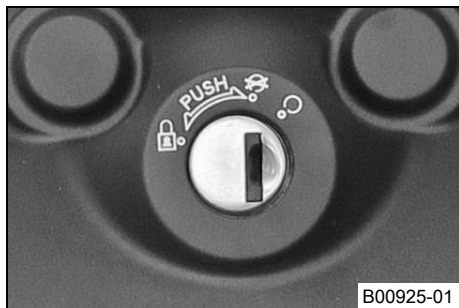

Tändnings-/styrlåset sitter framför den övre gaffelkronan.

Möjliga tillstånd

	Tändning av – I detta läge är tändkretsen bruten. Om motorn är igång stängs den av, om den är avstängd går den inte att starta. Tändningsnyckeln kan dras ut.
	Tändning på – I detta läge är tändningsströmkretsen sluten och motorn kan startas.
	Styrningen blockerad – I detta läge är tändningsströmkretsen bruten och styrningen blockerad. Tändningsnyckeln kan dras ut.

6.6 Öppna tanklocket



Fara

Brandrisk Bränslet är lättantändligt.

Bränslet i bränsletanken expanderar vid uppvärmning och kan tränga ut vid överfyllning.

- Tankta inte fordonet i närheten av öppen eld eller brinnande cigaretter.
- Stäng av motorn när du tankar bränsle.
- Säkerställ att inget bränsle spills ut, framför allt inte på varma delar av fordonet.
- Torka omedelbart upp utspillt bränsle.
- Följ anvisningarna avseende bränsletankning.



Varning

Risk för förgiftning Bränsle är giftigt och hälsovådligt.

- Låt inte bränsle hamna på huden, i ögonen eller på kläderna.
- Uppsök omedelbart läkare om bränsle har svalts.
- Andas inte in bränsleångor.
- Vid hudkontakt spolras det drabbade stället omedelbart av med mycket vatten.
- Spola ögonen grundligt med vatten och uppsök omedelbart läkare om bränsle har hamnat i ögonen.
- Byt om ifall du får bränsle på kläderna.
- Förvara bränslet i en lämplig dunk enligt gällande regler och oåtkomligt för barn.



Varning

Risker för miljön Icke fackmässig hantering av bränsle innebär risk för miljöskador.

- Låt inte bränslet hamna i grundvattnet, marken eller avloppssystemet.

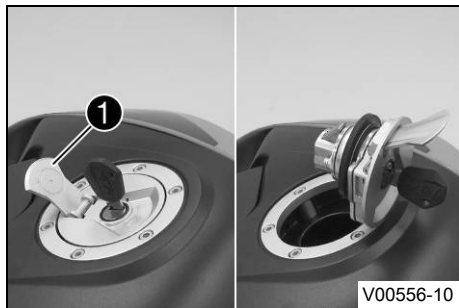

- Fäll upp skyddet ① på tanklocket och stick in tändningsnyckeln i låset.

Obs!

Risk för materiella skador Tändningsnyckeln går av.

- Tryck på tanklocket för att avlasta tändningsnyckeln. Om tändningsnyckeln är skadad måste den bytas ut.
- Vrid tändningsnyckeln 90° medsols.
- Fäll upp tanklocket.

6.7 Stänga tanklocket

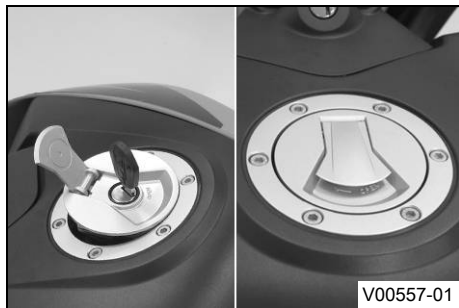

- Fäll ned tanklocket.
- Vrid tändningsnyckeln 90° medsols.
- Tryck ned tanklocket och vrid tändningsnyckeln moturs tills locket går i lås.



Varning

Brandfara Bränslet är lättantändligt, giftigt och hälsovådligt.

- Kontrollera att tanklocket är ordentligt låst när du har stängt det. Byt kläder som är kontaminerade med bränslet. Tvätta genast av hudområden med tvål och vatten.
- Dra ut tändningsnyckeln och fäll ned skyddet.

6.8 Sadellås



Sadellåset **1** sitter på fordonets vänstra sida.
Det kan låsas med tändningsnyckeln.

6.9 Verktyg som följer med fordonet

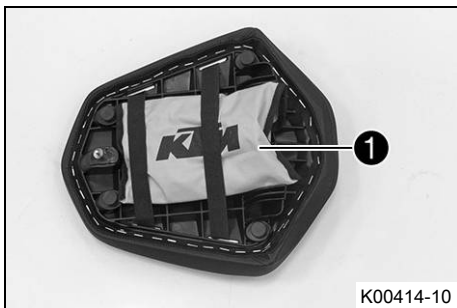

I passagerarsadeln finns fordonets verktyg **1**.

6.10 Handtag



Handtagen ❶ används när motorcykeln ska förflyttas i trånga utrymmen. En passagerare kan använda handtagen under körning.

6.11 Passagerarfotpinnar

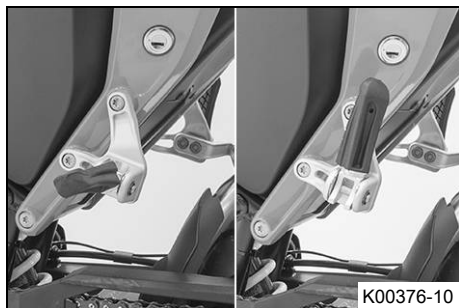

Passagerarfotpinnarna är fällbara.

Möjliga tillstånd

- Passagerarfotpinnar infällda – För körning utan passagerare.
- Passagerarfotpinnar utfällda – För körning med passagerare.

6.12 Växelspak

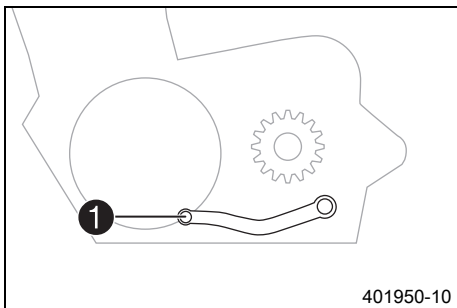

Växelspaken ① är monterad till vänster på motorn.

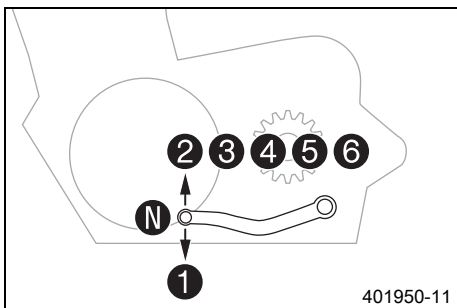

De olika växlarnas lägen framgår av bilden.
Neutral- eller tomgångsläget är mellan 1:ans och 2:ans växel.

6.13 Fotbromspedal

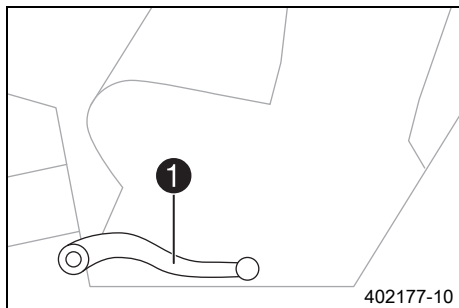

Fotbromspedalen ❶ sitter framför den högra fotpinnen. Med fotbromspedalen manövreras bakbromsen.

6.14 Sidostöd

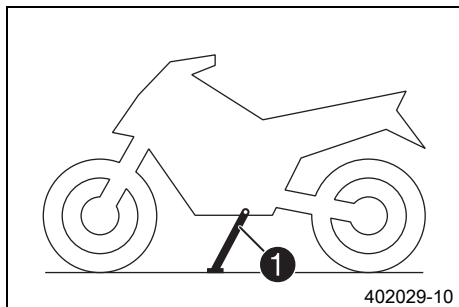

Sidostödet ❶ sitter på fordonets vänstra sida. Motorcykeln parkeras på sidostödet.



Info

Under körning måste sidostödet vara uppfällt. Sidostödet är kopplat till säkerhetsstartsystemet, följ körinstruktionerna.

Möjliga tillstånd

- Utfällt sidostöd – Fordonet kan ställas på sidostödet. Säkerhetssystemet är aktiverat.
- Sidostödet infällt – Detta läge krävs vid all typ av körning. Säkerhetssystemet är aktiverat.

7.1 Kombinationsinstrument

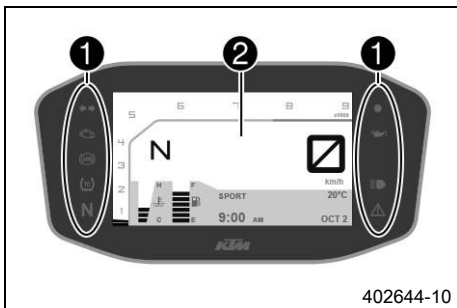

402644-10

Kombinationsinstrumentet sitter framför styret.

Kombinationsinstrumentet är indelat i 2 funktionsområden.

① Kontrollampor (📖 s 37)

② Display



7.2 Kontrolllampor









Kontrolllamporna ger extra information om motorcykelns status.

När tändningen slås på tänds kort alla kontrolllampor förutom blinkerskontrolllampan.

Möjliga tillstånd

	Kontrolllampan för korriktionsvisare blinkar grönt – Korriktionsvisaren är påslagen.
	Motorvarningslampan lyser gult – <u>OBD</u> har identifierat ett emissions- eller säkerhetskritiskt fel.

	ABS-varningslampan lyser gult – Status- eller felmeddelande på <u>ABS</u> . ABS-lampan blinkar när ABS-läget " Sup-Mot " är aktiverat.
	TC-lampan lyser gult – TC resp. MTC är inte tillgängligt. Ta kontakt med en auktoriserad KTM-verkstad. TC-lampan blinkar när TC eller MTC aktivt ingriper.
	Kontrolllampan för tomgång lyser grönt – Växellådan ligger i friläge.
	Kontrolllampan för startspärr lyser/blinkar rött – Status- eller felmeddelande vid startspärr/larm.
	Oljetrycksvarningslampan lyser rött – Oljetrycket är för lågt.
	Kontrolllampan för helljus lyser blått – Helljuset är tänt.
	Den allmänna varningslampan lyser gult – Information/varning om driftsäkerhet har identifierats. Denna visas dessutom på displayen.

7.3 Hastighet

Hastigheten **1** anges i kilometer per timme **km/h** eller i miles per timme **mph**.

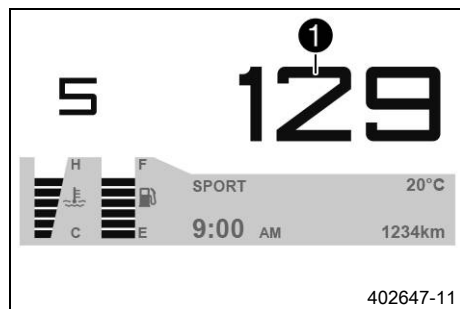

7.4 Tid

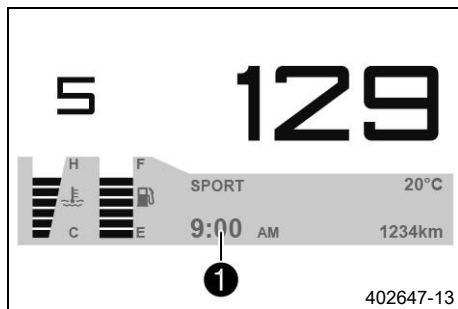

Tiden visas vid ❶ på displayen.

Tiden visas i 12-timmarsformat om EN-US ställts in som språk.



Info

Klockan måste ställas in om batteriet har lossats från fordonet eller om säkringen har varit urmonterad.

7.5 Temperatur

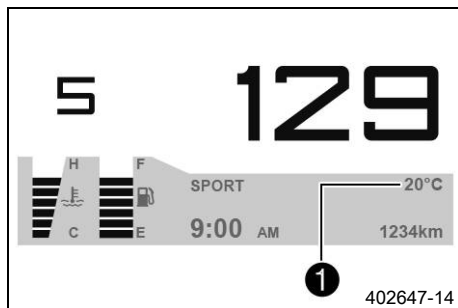

Den aktuella omgivningstemperaturen visas vid ❶ på displayen.

7.6 Växelindikering

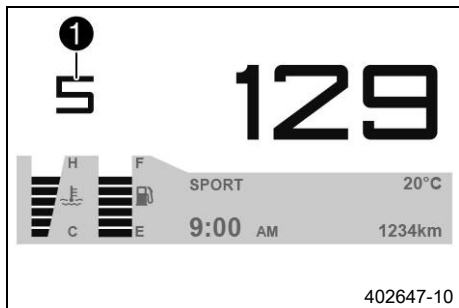

Växeln som för tillfället är ilagd visas vid **1** på displayen.

7.7 Bränslenivå

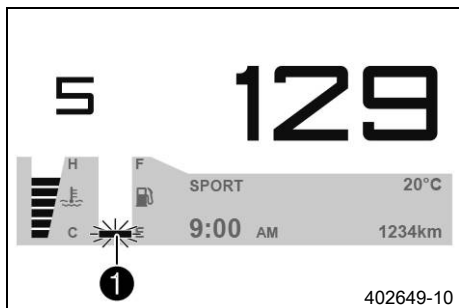

Nivån i bränsletanken visas vid **1** på displayen.
När bränslet börjar ta slut blinkar det sista segmentet. Tanka vid nästa tillfälle.

7.8 Kylvätsketemperaturmätare

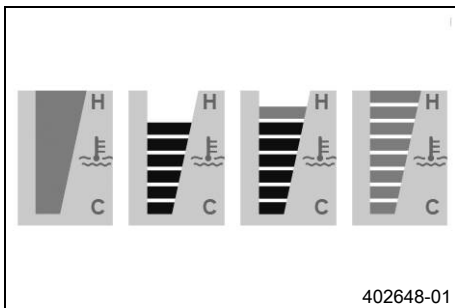

Temperaturmätaren på displayen består av 8 staplar. Ju fler staplar som lyser, desto varmare är kylvätskan.

Möjliga tillstånd

- Motorn är kall – Kylvätskemätaren lyser blått.
- Driftvarm motor – Två till sex staplar lyser.
- Motorn är het – Sex staplar lyser svart, 1 till 2 staplar lyser rött.
- Motorn är mycket het – Alla åtta staplar blinkar rött.

7.9 "Favorites"

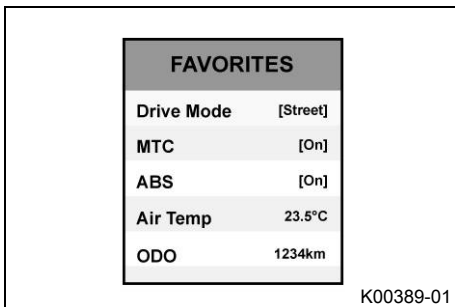

– Tryck på **UP** eller **DOWN**-knappen tills menyn "**Favorites**" visas på displayen. Tryck på **SET**-knappen för att öppna menyn.

– Välj meny punkt med **UP** eller **DOWN**-knappen och aktivera med **SET**-knappen.

I menyn "**Favorites**" kan fem menyer öppnas direkt.

I menyn "**Set Favorites**" konfigureras menyn "**Favorites**".

7.10 "Trip 1"

TRIP 1	
Trip 1	127km
AVG 1	91km/h
AV Cons. 1	4.4l
Trip Time 1	01:31h
Fuel Range	199km

K00386-01

– Tryck på **UP** eller **DOWN**-knappen tills menyn **"Trip 1"** visas på displayen.

"Trip 1" visar körsträckan från den senaste nollställningen, till exempel sedan senaste tankning. **"Trip 1"** är aktiverad och går upp till **999**.

"AVG 1" visar genomsnittshastigheten utifrån **"Trip 1"** och **"Trip Time 1"**.

"AV Cons. 1" visar genomsnittsförbrukningen utifrån **"Trip 1"** och **"Trip Time 1"**.

"Trip Time 1" visar körtiden utifrån **"Trip 1"** och mätaren går så fort det kommer en hastighetssignal.

"Fuel Range" visar den möjliga räckvidden med bränslemängden.

Håll knappen **SET** intryckt i 3–5 sekunder.

Alla poster i menyn **"Trip 1"** raderas.

7.11 "Trip 2"

TRIP 2	
Trip 2	219km
AVG 2	87km/h
AV Cons. 2	4.0l
Trip Time 2	2:24h
Fuel Range	87km

K00387-01

– Tryck på **UP** eller **DOWN**-knappen tills menyn **"Trip 2"** visas på displayen.

"Trip 2" visar körsträckan från den senaste nollställningen, till exempel sedan senaste tankning. **"Trip 2"** är aktiverad och går upp till **999**.

"AVG 2" visar genomsnittshastigheten utifrån **"Trip 2"** och **"Trip Time 2"**.

"AV Cons. 2" visar genomsnittsförbrukningen utifrån **"Trip 2"** och **"Trip Time 2"**.

"Trip Time 2" visar körtiden utifrån **"Trip 2"** och mätaren går så fort det kommer en hastighetssignal.

"Fuel Range" visar den möjliga räckvidden med bränslemängden.

Håll knappen **SET** intryckt i 3–5 sekunder.

Alla poster i menyn **"Trip 2"** raderas.

7.12 "General Info"

GENERAL INFO	
Air Temp	24°C
Date	28/10/2015
ODO	1234km
Battery	12.0V
Time	09:00

312033-10

– Tryck på **UP** eller **DOWN**-knappen tills menyn "**General Info**" visas på displayen.

"**Air Temp**" visar omgivningstemperaturen.

"**Date**" visar datum.

"**ODO**" visar den totala körsträckan.

"**Battery**" visar batterispänningen.

"**Time**" visar aktuellt klockslag.

7.13 "Set Favorites"

SET FAVORITES	
Drive Mode	[Street]
MTC	[On]
ABS	[On]
Air Temp	23.5°C
ODO	1234km

K00429-01

Krav

- Fordonet ska stå still.

– Tryck på **UP** eller **DOWN**-knappen tills menyn "**Set Favorites**" visas på displayen. Tryck på **SET**-knappen för att öppna menyn.

– Välj meny med **UP** eller **DOWN**-knappen. Tryck på **SET**-knappen för att lägga till menyn till snabbvalet.

I menyn "**Set Favorites**" konfigureras menyn "**Favorites**".

7.14 "Settings"

SETTINGS	
Language	[EN US]
Distance	[km]
Temp	[°C]
Pressure	[bar]
Volume	[!]

K00390-01

Krav

- Fordonet ska stå still.
- Tryck på **UP** eller **DOWN**-knappen tills menyn "**Settings**" visas på displayen. Tryck på **SET**-knappen för att öppna menyn.

I menyn "**Settings**" ställer man in enheter och olika värden. Vissa funktioner kan aktiveras och avaktiveras.

7.15 "Warning"

WARNING
LOW FUEL

K00388-01

Krav

- Meddelande eller varning
- Tryck på **UP** eller **DOWN**-knappen tills menyn "**Warning**" visas på displayen. Tryck på **SET**-knappen för att öppna menyn.
- Med **UP** eller **DOWN**-knappen kan du navigera bland varningarna.

I menyn "**Warning**" visas alla varningar som uppkommer och sparas tills de inte längre är aktuella.

7.16 "TC/ABS"

TC/ABS	
TC+MSR	[On]
ABS	[On]
ABS Mod.	[SupMot]

K00395-01

Krav

Standardmodell



Varning

Försäkring och fordonstillstånd kan sluta att gälla Om ABS stängs av helt upphör fordonets tillstånd att färdas på allmän väg.

- Kör fordonet endast på avspärrade vägar utanför det allmänna vägnätet om du stänger av ABS helt.

- Tryck på **UP** eller **DOWN**-knappen tills menyn "**TC/ABS**" visas på displayen. Tryck på **SET**-knappen för att öppna menyn.

I menyn "**TC/ABS**" kan "**TC**" och "**ABS**" stängas av.

I menyn "**ABS Mode**" kan man välja mellan "**Road**" och "**SupMot**".



Info

När tändningen har slagits på är traktionskontrollen och ABS aktiverade igen.

Om ABS-läget "**Road**" är aktivt reglerar ABS-funktionen båda hjulen.

Om ABS-läget "**SupMot**" är aktivt reglerar ABS-funktionen endast framhjulet. Bakhjulet regleras inte längre med ABS och kan alltså låsa sig när man bromsar.

Menyns innehåll varierar beroende på tillgängliga elektronikpaket.

7.17 "MTC/ABS"

MTC/ABS	
MTC+MSR	[On]
ABS	[On]
ABS Mod.	[SupMot]

K00396-01

Krav

R-modell



Varning

Försäkring och fordonstillstånd kan sluta att gälla Om ABS stängs av helt upphör fordonets tillstånd att färdas på allmän väg.

- Kör fordonet endast på avspärrade vägar utanför det allmänna vägnätet om du stänger av ABS helt.

- Tryck på **UP** eller **DOWN**-knappen tills menyn "**MTC**"/"**ABS**" visas på displayen. Tryck på **SET**-knappen för att öppna menyn.

I menyn "**MTC/ABS**" kan "**MTC**" och "**ABS**" stängas av.

I "**ABS Mode**" kan man välja mellan "**Road**" och "**SupMot**".



Info

När tändningen har slagits på är motorcykelns traktionskontroll och ABS aktiverade igen.

Om ABS-läget "**Road**" är aktivt reglerar ABS-funktionen båda hjulen.

Om ABS-läget "**SupMot**" är aktivt reglerar ABS-funktionen endast framhjulet. Bakhjulet regleras inte längre med ABS och kan alltså låsa sig när man bromsar.

7.18 "Language"

SETTINGS	
Language	[EN US]
Distance	[km]
Temp	[°C]
Pressure	[bar]
Volume	[!]

K00390-01

Krav

- Fordonet ska stå still.
- Tryck på **UP** eller **DOWN**-knappen tills menyn "**Settings**" visas på displayen. Tryck på **SET**-knappen för att öppna menyn.
- Tryck på **SET**-knappen igen för att ställa in önskat språk.

Menyerna finns på amerikansk engelska, brittisk engelska, tyska, italienska, franska och spanska.

7.19 "Distance"

SETTINGS	
Language	[EN US]
Distance	[km]
Temp	[°C]
Pressure	[bar]
Volume	[!]

K00382-01

Krav

- Fordonet ska stå still.
- Tryck på **UP** eller **DOWN**-knappen tills menyn "**Settings**" visas på displayen. Tryck på **SET**-knappen för att öppna menyn.
- Tryck på **UP** eller **DOWN**-knappen tills "**Distance**" är markerat på displayen. Tryck en gång till på **SET**-knappen för att ställa in önskad enhet.

Välj enheten kilometer "**km**" eller engelska mil "**mi**" för körsträckan.

7.20 "Temp"

SETTINGS	
Language	[EN US]
Distance	[km]
Temp	[°C]
Pressure	[bar]
Volume	[!]

K00383-01

Krav

- Fordonet ska stå still.
- Tryck på **UP** eller **DOWN**-knappen tills menyn "**Settings**" visas på displayen. Tryck på **SET**-knappen för att öppna menyn.
- Tryck på **UP** eller **DOWN**-knappen tills "**Temp**" är markerat på displayen. Tryck en gång till på **SET**-knappen för att ställa in önskad enhet.

Välj enheten "**°C**" eller "**°F**" för temperaturmätaren.

7.21 "Pressure"

SETTINGS	
Language	[EN US]
Distance	[km]
Temp	[°C]
Pressure	[bar]
Volume	[USg]

K00391-01

Krav

- Fordonet ska stå still.
- Tryck på **UP** eller **DOWN**-knappen tills menyn "**Settings**" visas på displayen. Tryck på **SET**-knappen för att öppna menyn.
- Tryck på **UP** eller **DOWN**-knappen tills "**Pressure**" är markerat på displayen. Tryck en gång till på **SET**-knappen för att ställa in önskad enhet.

Välj enheten "**bar**" eller "**psi**".

7.22 "Volume"

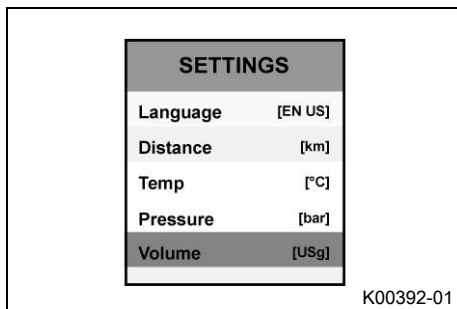

Krav

- Fordonet ska stå still.
 - Tryck på **UP** eller **DOWN**-knappen tills menyn "**Settings**" visas på displayen. Tryck på **SET**-knappen för att öppna menyn.
 - Tryck på **UP** eller **DOWN**-knappen tills "**Volume**" är markerat på displayen. Tryck en gång till på **SET**-knappen för att ställa in önskad enhet.
- Välj ett av de möjliga bensinförbrukningsalternativen.

7.23 Ställa in tid och datum

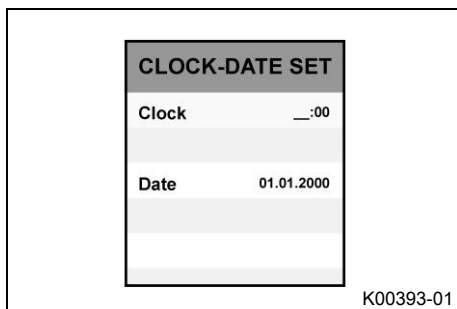

Krav

Motorcykeln står upp.

- Tryck på **UP** eller **DOWN**-knappen tills menyn "**Settings**" visas på displayen. Tryck på **SET**-knappen för att öppna menyn.
- Tryck på **UP** eller **DOWN**-knappen tills "**Clock-date set**" är markerat på displayen. Tryck en gång till på **SET**-knappen för att ställa in önskad enhet.
- Tryck på **SET**-knappen.
 - ✓ Timmen bredvid "**Clock**" blinkar.
- Tryck på **UP** eller **DOWN**-knappen tills den aktuella timmen har ställts in.
- Tryck på **SET**-knappen.
 - ✓ Minuten bredvid "**Clock**" blinkar.
- Tryck på **UP** eller **DOWN**-knappen tills den aktuella minuten har ställts in.
- Tryck på **SET**-knappen.
 - ✓ Dagen bredvid "**Date**" blinkar.

- Tryck på **UP** eller **DOWN**-knappen tills den aktuella dagen har ställts in.
- Tryck på **SET**-knappen.
 - ✓ Månaden bredvid "**Date**" blinkar.
- Tryck på **UP** eller **DOWN**-knappen tills den aktuella månaden har ställts in.
- Tryck på **SET**-knappen.
 - ✓ Året bredvid "**Date**" blinkar.
- Tryck på **UP** eller **DOWN**-knappen tills det aktuella året har ställts in.
- Tryck på **BACK**-knappen.
 - ✓ Tid och datum sparas.

7.24 "Shift Light"

SHIFT LIGHT	
RPM 1	8500
RPM 2	10000
Shift Light	[On]

K00394-01

Krav

- Fordonet ska stå still.
- Tryck på **UP** eller **DOWN**-knappen tills menyn "**Settings**" visas på displayen. Tryck på **SET**-knappen för att öppna menyn.
- Tryck på **UP** eller **DOWN**-knappen tills "**Shift Light**" är markerat på displayen. Tryck på **SET**-knappen en gång till för att öppna menyn.
- Välj funktion med **UP** eller **DOWN**-knappen. Använd **SET**-knappen för att ställa in varvtal för växlingsrekommendation.

När motorvarvtalet når "**RPM 1**" lyser varvtalsindikeringen rött.

När motorvarvtalet når "**RPM 2**" blinkar varvtalsindikeringen rött.

Sätt på eller stäng av funktionen "**Shift Light**".

7.25 "Extra functions"

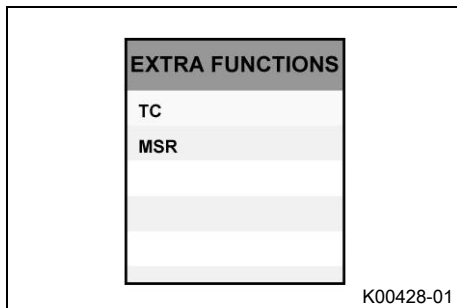

Krav

- Fordonet ska stå still.
- Tryck på **UP** eller **DOWN**-knappen tills menyn "**Settings**" visas på displayen. Tryck på **SET**-knappen för att öppna menyn.
- Tryck på **UP** eller **DOWN**-knappen tills "**Extra functions**" är markerat på displayen.
- Tryck på **SET**-knappen.

Info

På denna meny visas extrafunktioner (tillval).

7.26 Drive Mode (tillval)

Info

Menyn "**Drive Mode**" är tillgänglig endast om **TC** resp. **MTC** är tillgängligt på fordonet.

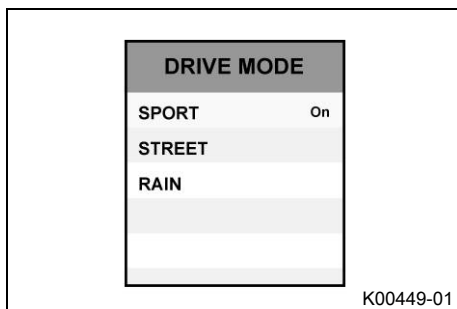

- Tryck på **UP** eller **DOWN**-knappen tills menyn "**Drive Mode**" visas på displayen. Tryck på **SET**-knappen för att öppna menyn.
- Med **UP** eller **DOWN**-knappen kan du navigera dig igenom menyn. Med **SET**-knappen kan du välja färdiganpassade inställningar för motor och traktionskontroll.
 - ✓ **SPORT** – homologerad effekt med mycket direkt respons, traktionskontrollen tillåter ökat hjulspinn på bakhjulet
 - ✓ **STREET** – homologerad effekt med balanserad respons, traktionskontrollen tillåter normalt hjulspinn på bakhjulet
 - ✓ **RAIN** – homologerad effekt med mjuk respons för bättre körbarhet, traktionskontrollen tillåter normalt hjulspinn på bakhjulet

8.1 Anvisningar för det första idrifttagandet



Fara

Risk för olyckor En oskicklig förare utgör en risk för sig själv och andra.

- Använd inte fordonet om din trafikskicklighet har påverkats av alkohol, droger eller läkemedel.
- Använd inte fordonet om din fysiska eller psykiska kapacitet är otillräcklig.



Varning

Risk för personskador Att köra utan eller med bristfällig skyddsutrustning innebär en ökad säkerhetsrisk.

- Bär lämplig skyddsutrustning som hjälm, stövlar, handskar samt byxor och jacka med skydd vid all körning.
- Använd alltid skyddsutrustning i felfritt skick som uppfyller de lagstadgade kraven.



Varning

Risk för omkullkörning Vid olika däckprofiler på fram- och bakhjulet påverkas köregenskaperna.

Vid olika däckprofiler kan kontrollen över fordonet försvåras avsevärt.

- Säkerställ att däcken på fram- och bakhjulet har likartade profilmönster.



Varning

Risk för olyckor Däck som inte är godkända eller rekommenderade försämrar köregenskaperna.

- Använd endast hjul och däck som godkänts och rekommenderats av KTM enligt angivet hastighetsindex.



Varning

Risk för olyckor Minskat väggrepp när däcken är nya.

- Nya däck har en slät slitbana och därför inget komplett väggrepp. Slitbanan måste ruggas upp de första 200 kilometrarna. Kör med måttlig hastighet i olika snedlägen. Kompletet väggrepp nås först efter "inkörningen".



Varning

Risk för olyckor Bromssystemet slutar fungera vid överhettning.

Om fotbromspedalen inte släpps nöts bromsbeläggen ner permanent.

- Ta bort foten från fotbromspedalen när du inte vill bromsa fordonet.



Info

Tänk på att andra människor kan störas av överdrivet buller när du använder ditt fordon.

- Kontrollera att en auktoriserad KTM-verkstad har utfört de inspektionsarbeten som måste göras vid leveransen.
 - ✓ Leveransdokumentet och service- och garantihäftet överlämnas till dig tillsammans med fordonet.
- Läs hela bruksanvisningen innan du gör din första åktur med motorcykeln.
- Lär känna manöveranordningarna.
- Ställ in kopplingshandtagets utgångsläge. (📖 s 96)
- Ställ in bromshandtagets utgångsläge. (📖 s 101)
- Ställ in fotbromspedalens utgångsläge. 🦶 (📖 s 108)
- Testa att manövrera motorcykeln på en lämplig plats innan du gör en längre åktur. Försök även att köra så långsamt som möjligt för att få bättre känsla för motorcykeln.
- Håll fast i styret med båda händerna när du kör och låt fötterna vila på fotpinnarna.
- Kör in motorn. (📖 s 53)

8.2 Köra in motorn

- Under inkörningstiden får det angivna motorvarvtalet inte överskridas.

Specifikation

Max motorvarvtal	
Under de första: 1 000 km	6 000 v/min
Efter de första: 1 000 km	7 800 v/min

- Undvik att köra med fullt gaspådrag!

8.3 Lasta fordonet



Varning

Risk för olyckor Ostabila köregenskaper.

- Överskrid aldrig fordonets maximala totalvikt eller axellaster. Totalvikten motsvarar: en driftsklar och fulltankad motorcykel, förare och passagerare med skyddskläder och hjälm, packning.



Varning

Risk för olyckor Ostabila köregenskaper om packväskan och/eller tankväskan har monterats fel.

- Montera och säkra packväskan och tankväskan enligt tillverkarens instruktioner.



Varning

Risk för olyckor Instabila köregenskaper vid hög hastighet.

- Anpassa hastigheten till packningen. Kör långsammare om din motorcykel har lastats med väskor eller annan packning.
Max hastighet med bagage 130 km/h



Varning

Risk för olyckor Packväskorna kan gå sönder.

- Om din motorcykel har påmonterade packväskor, se till att följa tillverkarens uppgifter om maximal lastvikt.



Varning

Risk för olyckor Om packningen förskjuts kan det bli svårare för andra vägtrafikanter att se dig.

- Om bakljuset täcks över kan efterföljande trafikanter inte se dig tydligt, framför allt vid mörkerkörning. Kontrollera regelbundet att packningen sitter fast.



Varning

Risk för olyckor Förändrade köregenskaper och längre bromssträcka vid tung packning.

- Anpassa hastigheten till packningen.



Varning

Risk för olyckor Ostadiga köregenskaper om packningen förskjuts.

- Kontrollera regelbundet att packningen sitter fast.



Varning

Risk för brännskador Ett hett avgassystem kan skada packningen (brännskador).

- Fäst packningen så att det inte kan skadas av det heta avgassystemet.

-
- Om packning ska tas med: se till att fästa packningen så nära fordonets mitt som möjligt och att fördela bagagets vikt jämnt mellan framhjulet och bakhjulet.
 - Överskrid inte den högsta tillåtna totalvikten eller de högsta tillåtna axellasterna.

Specifikation

Maximal tillåten totalvikt	350 kg
Maximal tillåten axellast fram	150 kg
Maximal tillåten axellast bak	220 kg

9.1 Kontroll- och skötselarbeten före vaje idrifttagande



Info

Kontrollera fordonets skick och trafiksäkerhet före varje körning.
När fordonet används måste det vara i tekniskt felfritt skick.

- Kontrollera motoroljenivån. (📖 s 162)
- Kontrollera bromsvätskenivån i frambromsen. (📖 s 102)
- Kontrollera bromsvätskenivån för bakbromsen. (📖 s 111)
- Kontrollera frambromsens bromsbelägg. (📖 s 106)
- Kontrollera bakbromsens bromsbelägg. (📖 s 113)
- Kontrollera att bromsanläggningen fungerar korrekt.
- Kontrollera kylvätskenivån i expansionskärlet. (📖 s 153)
- Kontrollera kedjans nedsmutsning. (📖 s 88)
- Kontrollera kedjespänningen. (📖 s 90)
- Kontrollera däckens skick. (📖 s 125)
- Kontrollera lufttrycket i däcken. (📖 s 127)
- Kontrollera att alla manöveranordningar är korrekt inställda och går lätt.
- Kontrollera elsystemets funktion.
- Kontrollera att bagaget sitter fast korrekt.
- Sätt dig på motorcykeln och kontrollera backspegelns inställning.
- Kontrollera bränslenivån.

9.2 Starta motorcykeln



Fara

Risk för förgiftning Avgaser är giftiga och kan leda till medvetslöshet och dödsfall.

- Säkerställ alltid tillfredsställande ventilation när motorn är igång.
- Använd en lämplig utsugsanläggning när du ska starta eller köra motorn i ett slutet utrymme.

Observera

Motorskada Höga varvtal vid kall motor minskar motorns livslängd.

- Värm alltid upp motorn på lågt varvtal.

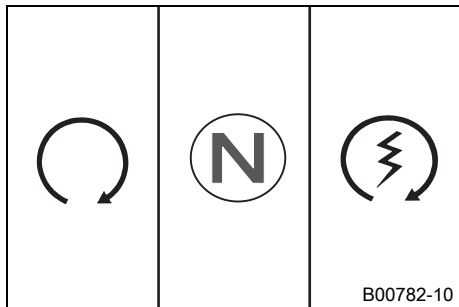

- Skjut nödavstängningsknappen till läget ○.
- Slå på tändningen genom att vrida tändningsnyckeln till läget ○.
- ✓ Efter att tändningen slagits på hörs bränslepumpen ca 2 sekunder. Samtidigt genomförs ett funktionstest av kombinationsinstrumentet.
- ✓ ABS-varningslampan tänds och släcks igen när man börjat köra.
- Lägg i växellådans friläge.
- ✓ Den gröna lampan för tomgångskontrollen N lyser.
- Tryck på elstartknappen Ⓢ.

 **Info**

Tryck inte på elstartknappen förrän funktionstestet av kombinationsinstrumentet avslutats.

INGET gaspådrag vid start av motorcykeln. Om man gasar vid starten sprutar motorstyrningen inte in något bränsle, vilket medför att motorn inte kan startas. Starta i maximalt 5 sekunder i sträck. Vänta minst 5 sekunder innan nästa startförsök görs.

Denna motorcykel har ett säkerhetsstarts-system. Motorn kan endast startas när växellådans friläge är ilagt eller om kopplingshandtaget har dragits in när en växel är ilagd. Om du lägger i en växel och släpper kopplingshandtaget när sidostödet är utfällt stannar motorn.

-
- Avlasta sidostödet och fäll upp stödet med foten tills det tar stopp.

9.3 Börja köra

- Dra i kopplingshandtaget, lägg in 1:ans växel, släpp kopplingshandtaget långsamt och gasa samtidigt försiktigt.

9.4 Växla, köra

 **Varning**

Risk för olycka Vid plötsligt gasuppsläpp/nedbromsning eller gaspådrag kan föraren tappa kontrollen över fordonet.

- Undvik plötsliga gaspådrag/gasuppsläpp och stark nedbromsning, anpassa hastigheten efter förhållandena på körbanan.

 **Varning**

Risk för olycka Nedväxling vid högt motorvarvtal blockerar bakhjulet och överbelastar motorn.

- Växla inte tillbaka till en lägre växel vid högt motorvarvtal.



Varning

Risk för olyckor Utlösning av funktionsstörningar genom felaktigt tändningsnyckelläge.

- Ändra inte tändningsnyckelns läge under körning.



Varning

Risk för olyckor Distraction i trafiken genom att justeringar utförs på fordonet.

- Utför endast justeringsarbeten när fordonet står stilla.



Varning

Risk för personskador Passageraren kan falla av.

- Passageraren måste sätta sig på passagerarsadeln på rätt sätt och hålla sig fast i föraren eller i handtagen. Fötterna ska vila på passagerarfotpinnarna. Följ gällande lagar för passagerarens minimiålder.



Varning

Risk för olyckor Olycksrisk p g a riskabelt körsätt.

- Följ trafikreglerna, kör defensivt och med god framförhållning så att du kan bedöma faror på ett så tidigt stadium som möjligt.



Varning

Risk för olyckor Minskat väggrepp när däcken är kalla.

- Kör alltid försiktigt med måttlig hastighet de första kilometrarna tills däcken nått sin driftstemperatur och väggreppet är optimalt.



Varning

Risk för olyckor Minskat väggrepp när däcken är nya.

- Nya däck har en slät slitbana och därför inget komplett väggrepp. Slitbanan måste ruggas upp de första 200 kilometrarna. Kör med måttlig hastighet i olika snedlägen. Kompletet väggrepp nås först efter "inkörningen".



Varning

Risk för olyckor Ostabila köregenskaper.

- Överskrid aldrig fordonets maximala totalvikt eller axellaster. Totalvikten motsvarar: en driftsklar och fulltankad motorcykel, förare och passagerare med skyddskläder och hjälm, packning.



Varning

Risk för olyckor Ostadiga köregenskaper om packningen förskjuts.

- Kontrollera regelbundet att packningen sitter fast.



Varning

Risk för olyckor Bristande trafiksäkerhet.

- Efter en omkullkörning ska fordonet kontrolleras på samma sätt som inför varje idrifttagande.

Observera

Motorskada Ofiltrerad insugningsluft har negativ inverkan på motorns livslängd.

Utan luftfilter tränger damm och smuts in motorn.

- Ta aldrig fordonet i drift utan luftfilter.

Observera

Motorskada Motorn skadas vid överhettning.

- Stanna genast på ett trafiksäkert sätt och stäng av motorn när kylvätsketemperaturvarningen visas.
- Låt motorn och kylsystemet svalna.
- Kontrollera eller/och justera kylvätskenivån när kylsystemet har svalnat.



Info

Om det uppstår ovanliga ljud under körningen måste man genast stanna, stänga av motorn, parkera fordonet korrekt och ta kontakt med en auktoriserad KTM-verkstad.

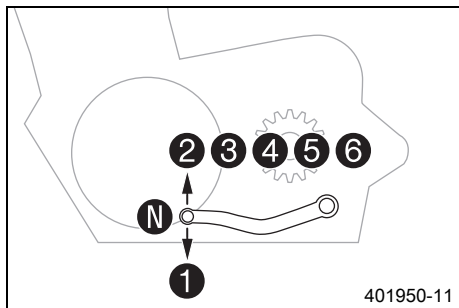

- När situationen (uppförsbacke, körsituation etc.) tillåter kan du lägga i en högre växel.
- Lätta på gashandtaget, dra samtidigt in kopplingshandtaget, lägg i nästa växel, släpp kopplingshandtaget och gasa.

i Info

Hur de 6 framåtväxlarna ligger syns på bilden. Neutral- eller tomgångsläget är mellan 1:ans och 2:ans växel. 1:ans växel är start- och bergväxeln. Drifttemperatur har nåtts när 5 staplar i temperaturmätaren lyser.

- När högsta möjliga hastighet har uppnåtts genom fullt gaspådrag, släpp gashandtaget något till $\frac{3}{4}$ gaspådrag. Hastigheten sjunker knappt, medan bränsleförbrukningen minskar avsevärt.
- Gasa aldrig mer än väglaget och vädret tillåter. I synnerhet ska man vara väldigt försiktig med att gasa i kurvor.
- För nedväxling måste du vid behov bromsa motorcykeln och lätta på gashandtaget.
- Dra in kopplingshandtaget och lägg i nästa lägre växel. Släpp kopplingshandtaget långsamt och gasa eller upprepa växlingen.
- Om motorn t.ex. stryps vid en korsning kan man bara dra in kopplingshandtaget och trycka på elstartknappen. Växeln måste inte ställas på tomgång.
- Stäng av motorn i stället för att köra resp. stå längre tid på tomgång.
- Om motorvarningslampan tänds under körningen, stanna omedelbart fordonet på ett säkert sätt.

9.5 Motorsladdreglering (MSR)

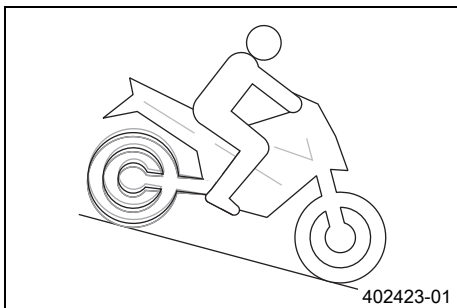

(Duke)

MSR är en tillvalsfunktion i motorstyrningen.

Om motorbromsverkan blir för stor, förhindrar **MSR** att bakhjulet låser sig vid körning rakt fram.

MSR öppnar gasspjällen bara så mycket det behövs för att förhindra sladd på bakhjulet.

MSR används på vägunderlag med för låg friktion för att öppna anti-hopping-kopplingen.



Info

När **ABS** är avstängt eller ABS-läget **SupMot** är aktivt är **MSR** inte aktivt.

(Duke R)

MSR är en funktion i motorstyrningen.

Om motorbromsverkan blir för stor, förhindrar **MSR** att bakhjulet låser sig vid körning rakt fram, eller kanar iväg vid snedläge.

MSR öppnar gasspjällen bara så mycket det behövs för att förhindra sladd på bakhjulet.

MSR används på vägunderlag med för låg friktion för att öppna anti-hopping-kopplingen.

För att öka körsäkerheten är **MSR** snedlägesberoende.





Info

När **ABS** är avstängt eller ABS-läget **SupMot** är aktivt är **MSR** inte aktivt.

9.6 Bromsa in

-  **Varning**
Risk för olyckor Väta och smuts påverkar bromssystemet.
- Bromsa försiktigt flera gånger för att torka bromsbeläggen och bromsskivorna och befria dem från smuts.

-  **Varning**
Risk för olyckor En instabil tryckpunkt i fram- eller bakbromsen försämrar bromskraften.
- Kontrollera bromssystemet och återuppta inte körningen förrän problemet har åtgärdats. (Din auktoriserade KTM-verkstad hjälper gärna till.)

-  **Varning**
Risk för olyckor Bromssystemet slutar fungera vid överhettning.
Om fotbromspedalen inte släpps nöts bromsbeläggen ner permanent.
- Ta bort foten från fotbromspedalen när du inte vill bromsa fordonet.

-  **Varning**
Risk för olyckor Längre bromssträcka vid ökad total vikt.
- Tänk på att bromssträckan blir längre om du har en passagerare eller packning på motorcykeln.

-  **Varning**
Risk för olyckor Fördröjd bromseffekt på saltade vägar.
- Vägsalt kan lägga sig på bromsskivorna. För en få en normal bromsverkan igen måste man bromsa för att rengöra bromsskivorna.

-  **Varning**
Risk för olyckor Längre bromssträcka p g a ABS.
- Anpassa bromsningen till körsituationen och vägförhållandena.



Varning

Risk för olyckor För kraftig inbromsning gör att hjulen låser sig.

- ABS-funktionen garanteras endast om den är tillkopplad.



Varning

Risk för olyckor Bakhjulet kan låsas på grund av motorbromsens inverkan.

- Dra åt kopplingen när du gör en nödbromsning eller annan kraftig inbromsning eller bromsar på halt underlag.

-
- Bromsa genom att släppa på gasen och bromsa samtidigt fram- och bakbromsen.



Info

Med ABS kan du använda hela bromskraften, både vid tvärbromsning och vid dåligt väggrepp på sandigt, regnvått eller halt underlag utan risk för att hjulen låser sig.



Varning

Risk för olyckor Lutande underlag minskar den maximalt möjliga bromseffekten.

- Sluta om möjligt bromsa innan kurvor börjar.

-
- Bromsningen bör alltid ha avslutats innan en kurva påbörjas. Lägg i en lägre växel, beroende på hastigheten.
 - Använd motorns bromsverkan under längre nedförsbackar. Växla ned en eller två växlar men utan att motor går på för högt varvtal. På så sätt behöver du bromsa mindre och bromssystemet överhettas inte.

9.7 Stanna, parkera



Varning

Risk för stöld Användning genom obehöriga personer.

- Låt aldrig fordonet stå utan uppsikt när motorn går. Säkra fordonet mot stöld. Om du lämnar fordonet, spärra styrningen och dra ut tändningsnyckeln.



Varning

Risk för brännskador Vissa fordonsdelar blir mycket varma när fordonet är i drift.

- Vidrör inga delar som avgassystem, kylare, motor, stötdämpare eller bromssystem innan de svalnat av.
- Låt fordonsdelarna svalna av innan arbetet påbörjas.

Observera

Materialskador Fordonet skadas om det parkeras på ett felaktigt sätt.

Om fordonet rullar iväg eller ramlar omkull kan allvarliga skador uppstå.

Komponenterna som används när man parkerar fordonet är utformade endast för fordonets vikt.

- Parkera fordonet på fast och jämn mark.
- Se till att ingen person sätter sig på fordonet när fordonet är parkerat på ett stöd.

Observera

Brandrisk Varma fordonsdelar utgör en brand- och explosionsrisk.

- Parkera inte fordonet i närheten av lättantändliga eller explosiva material.
- Låt fordonet svalna innan du täcker över det.

-
- Bromsa in motorcykeln.
 - Lägg i växellådans friläge.
 - Stäng av tändningen genom att vrida tändningsnyckeln till läget ☒.



Info

När motorn stängs av med nödavstängningsknappen och tändningen på tändningslåset förblir påslagen, avbryts inte strömförsörjningen till de flesta strömförbrukarna. Därigenom laddar batteriet ur. Stäng därför alltid av motorn med tändningslåset. Nödavstängningsknappen ska bara användas i nödsituationer.

-
- Parkera motorcykeln på fast mark.

- Fäll ner sidostödet med foten, för stödet framåt till stoppläget. Ställ fordonet på stödet.
- Blockera styrningen genom att vrida styret åt vänster. Tryck sedan ned tändningsnyckeln till läget ☒ och vrid den till läget ☑. Rör på styret lite fram och tillbaka för att få styrlåset att haka fast. Dra ut tändningsnyckeln.

9.8 Transport

Observera

Risk för skador Det parkerade fordonet kan rulla iväg eller välta.

- Parkera fordonet på fast och jämn mark.

Observera

Brandrisk Varma fordonsdelar utgör en brand- och explosionsrisk.

- Parkera inte fordonet i närheten av lättantändliga eller explosiva material.
- Låt fordonet svalna innan du täcker över det.

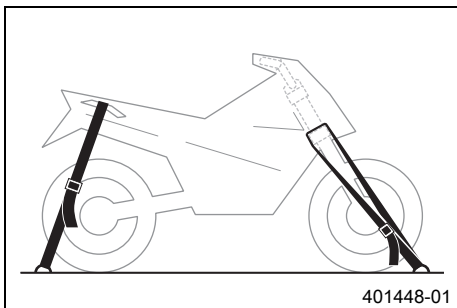

- Stäng av motorn.
- Fixera motorcykeln med spännband eller andra lämpliga fästordningar så att den inte kan ramla omkull eller rulla bort.

9.9 Fylla på bränsle



Fara

Brandrisk Bränslet är lättantändligt.

Bränslet i bränsletanken expanderar vid uppvärmning och kan tränga ut vid överfyllning.

- Tankka inte fordonet i närheten av öppen eld eller brinnande cigaretter.
- Stäng av motorn när du tankar bränsle.
- Säkerställ att inget bränsle spills ut, framför allt inte på varma delar av fordonet.
- Torka omedelbart upp utspillt bränsle.
- Följ anvisningarna avseende bränsletankning.



Varning

Risk för förgiftning Bränsle är giftigt och hälsovådligt.

- Låt inte bränsle hamna på huden, i ögonen eller på kläderna.
- Uppsök omedelbart läkare om bränsle har svalts.
- Andas inte in bränsleångor.
- Vid hudkontakt spolras det drabbade stället omedelbart av med mycket vatten.
- Spola ögonen grundligt med vatten och uppsök omedelbart läkare om bränsle har hamnat i ögonen.
- Byt om ifall du får bränsle på kläderna.

Observera

Materialsador Vid undermålig bränslekvalitet sätts bränslefiltret igen i förtid.

I vissa länder och regioner är den tillgängliga bränslekvaliteten och -renheten otillräcklig under vissa omständigheter. Detta leder till problem i bränslesystemet.

- Tankka endast rent bränsle som uppfyller angiven standard. (Din auktoriserade KTM-verkstad hjälper gärna till.)



Varning

Risker för miljö Icke fackmässig hantering av bränsle innebär risk för miljöskador.

- Låt inte bränslet hamna i grundvattnet, marken eller avloppssystemet.

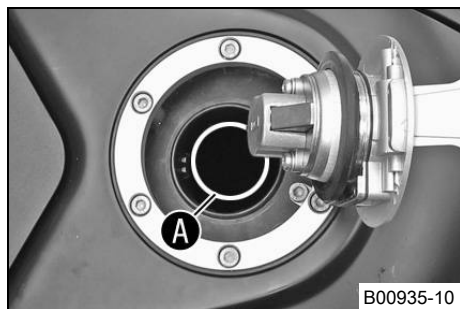

- Stäng av motorn.
- Öppna tanklocket. (📖 s 30)
- Fyll på bränsle i bränsletanken, max. upp till nedre kanten **A** av påfyllningsstutsen.

Volym bränsletank, totalt ca	14 l	Blyfri bensin (ROZ 95) (📖 s 194)
------------------------------	------	----------------------------------







- Stäng tanklocket. (📖 s 31)

10.1 Extra information

Alla påföljande arbeten som uppstår genom de obligatoriska arbetena eller som rekommenderas ska ha en särskild order och beräknas separat.

Beroende på lokala körförhållanden kan andra serviceintervall gälla i ditt land.

10.2 Obligatoriskt arbete

	vartannat år				
	varje år				
	var 20 000 km				
	var 10 000 km				
	efter 1 000 km				
Läs av felminnet med KTM-diagnosverktyget. 	○	●	●	●	●
Kontrollera elsystemets funktion. 	○	●	●	●	●
Byt motorolja och oljefilter, rengör oljesilarna.  (📖 s 162)	○	●	●	●	●
Kontrollera frambromsens bromsbelägg. (📖 s 106)	○	●	●	●	●
Kontrollera bakbromsens bromsbelägg. (📖 s 113)	○	●	●	●	●
Kontrollera bromsskivorna. (📖 s 101)	○	●	●	●	●
Kontrollera att bromskablarna är täta och oskadade. 	○	●	●	●	●
Kontrollera bromsvätskenivån i frambromsen. (📖 s 102)	○	●	●	●	
Kontrollera bromsvätskenivån för bakbromsen. (📖 s 111)	○	●	●	●	
Kontrollera/åtgärda hydraulkopplingens vätskenivå. (📖 s 97)		●	●	●	
Byt frambromsens bromsvätska. 					●
Byt bakbromsens bromsvätska. 					●
Byt vätska i hydraulkopplingen. 					●

10 SERVICESCHEMA

	vartannat år				
	varje år				
	var 20 000 km				
	var 10 000 km				
	efter 1 000 km				
Kontrollera fotbromspedalens spel. (📖 s 107)	○	●	●	●	●
Kontrollera att fjäderbenet och gaffeln är täta. 🛠️	○	●	●	●	●
Rengör gaffelbenens dammtätningar. 🛠️		●	●		
Kontrollera styrhuvudets lagerspel. 🛠️	○	●	●	●	●
Kontrollera däckens skick. (📖 s 125)	○	●	●	●	●
Kontrollera lufttrycket i däcken. (📖 s 127)	○	●	●	●	●
Kontrollera kedja, bakdrev och framdrev. (📖 s 94)		●	●	●	●
Kontrollera kedjespänningen. (📖 s 90)	○	●	●	●	●
Byt tändstiften. 🛠️			●		
Kontrollera ventilspelet. 🛠️		●	●		
Kontrollera frostskyddet och kylvätskenivån. (📖 s 151)	○	●	●	●	●
Kontrollera att kablarna inte är skadade eller vikta. 🛠️		●	●	●	●
Byt ut luftfiltret. Rengör luftfilterboxen. 🛠️		●	●		
Kontrollera bränsletrycket. 🛠️		●	●	●	●
Kontrollera strålkastarinställningen. (📖 s 148)	○	●	●		
Kontrollera kylarfläktens funktion. 🛠️	○	●	●	●	●

10 SERVICESCHEMA

	vartannat år				
	varje år				
	var 20 000 km				
	var 10 000 km				
	efter 1 000 km				
Slutkontroll: Kontrollera fordonets trafiksäkerhet och provkör fordonet. 🛠️	○	●	●	●	●
Läs av felminnet med KTM-diagnosverktyget efter provkörningen. 🛠️	○	●	●	●	●
Kontrollera CO-anpassningen med KTM-diagnosverktyget. 🛠️		●	●		
Återställ serviceindikeringen. 🛠️	○	●	●	●	●
För in servicearbetet i KTM Dealer.net och i service- och garantihäftet. 🛠️	○	●	●	●	●

- engångsintervall
- återkommande intervall

10.3 Rekommenderat arbete

	var fjärde år			
	varje år			
	var 30 000 km			
	var 10 000 km			
	efter 1 000 km			
Kontrollera ramen. 🐾			•	
Kontrollera baksvingen. 🐾			•	
Kontrollera baksvinglagrets spel. 🐾		•	•	
Kontrollera hjullagrens spel. 🐾		•	•	
Byt kylvätskan. 🐾				•
Töm tömnings slangarna. 🐾	○	•	•	•
Kontrollera att alla slangar (t.ex. bränsle-, kyl-, avluftnings- och dräneringsslangar) och hylsor inte har sprickor, är täta och korrekt dragna. 🐾		•	•	•
Smörj alla rörliga delar (t.ex. sidostöd, handspak och kedja) och kontrollera att de går lätt. 🐾	○	•	•	•
Kontrollera att skruvarna och muttrarna är fast åtdragna. 🐾	○	•	•	•

- engångsintervall
- återkommande intervall

11.1 Gaffel/fjäderben (Duke R)

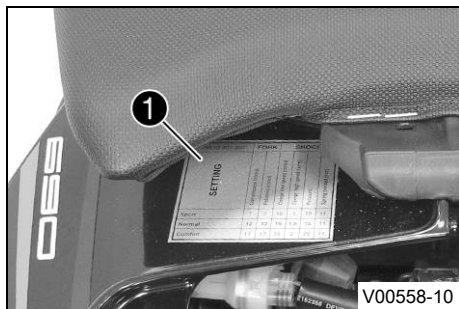

Med gaffeln och fjäderbenet kan flera inställningar göras för att anpassa motorcykeln till din körstil och vikt.

i Info

För att göra anpassningen så enkel som möjligt har vi sammanställt erfarenhetsvärden i tabellen ①. Denna tabell är placerad under passagerarsadeln.

Dessa inställningsvärden ska betraktas som riktvärden och ska alltid vara en utgångspunkt för din personliga chassijustering. Ändra inte inställningarna efter godtycke (max. $\pm 40\%$) eftersom köregenskaperna kan försämrans, i synnerhet vid hög hastighet.

11.2 Ställa in gaffelns kompressionsdämpning (Duke R)

i Info

Den hydrauliska kompressionsdämpningen avgör hur gaffeln betar sig vid kompression.

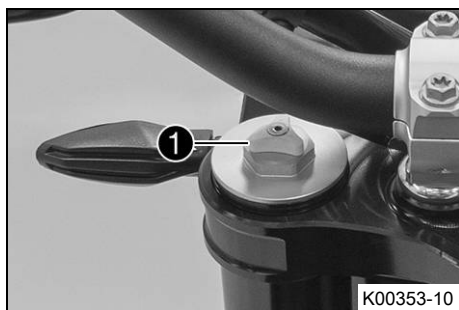

- Vrid den vita justerskruven ① medsols tills det tar stopp.

i Info

Justerskruven ① sitter längst upp på vänster gaffelben. Kompressionsdämpningen sitter i vänster gaffelben **COMP** (vit justerskruv). Returdämpningen sitter i höger gaffelben **REB** (röd justerskruv).

- Vrid det antal klick som motsvarar gaffeltypen moturs.

Specifikation

Kompressionsdämpning	
Komfort	17 klickningar
Standard	12 klickningar
Sport	7 klickningar
Full nyttolast	7 klickningar



Info

Vridning medsols ger ökad dämpning, vridning motsols ger minskad dämpning vid kompressionsrörelsen.

11.3 Ställa in gaffelns returdämpning (Duke R)



Info

Den hydrauliska returdämpningen avgör hur gaffeln betar sig vid utfjädringen.

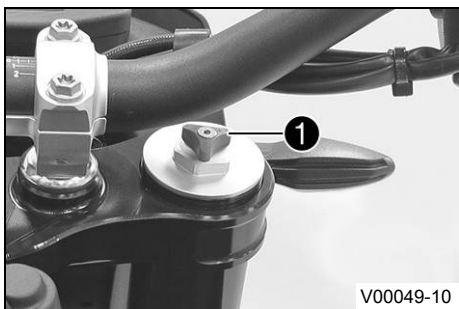

- Vrid den röda justerskruven ① medsols tills det tar stopp.



Info

Justerskruven ① sitter längst upp på höger gaffelben. Returdämpningen sitter i höger gaffelben **REB** (röd justerskruv). Kompressionsdämpningen sitter i vänster gaffelben **COMP** (vit justerskruv).

- Vrid det antal klick som motsvarar gaffeltypen moturs.

Specifikation

Returdämpning	
Komfort	17 klickningar
Standard	12 klickningar
Sport	7 klickningar
Full nyttolast	7 klickningar



Info

Vridning medsols ger ökad dämpning, vridning motsols ger minskad dämpning vid utfjädringen.

11.4 Kompressionsdämpning fjäderben (Duke R)

Fjäderbenets kompressionsdämpning är uppdelad i två områden, hög hastighet och låg hastighet.

Hög och låg hastighet gäller bakhjulets kompressionshastighet och inte körhastigheten.

Höghastighetsinställningen verkar t.ex. när man kör över en asfaltkant, bakhjulets fjädrar komprimeras då snabbt.

Inställningen för låg hastighet är exempelvis verksam vid körning över långa gupp i marken, då bakhjulets fjädrar komprimeras långsamt.

Dessa två områden kan ställas in separat, men övergången mellan hög och låg hastighet är flytande. Därigenom påverkar ändringar av höghastighetsområdet kompressionen även i låghastighetsområdet och tvärtom.

11.5 Ställa in fjäderbenets kompressionsdämpning, hög hastighet (Duke R)



Försiktigt

Risk för personskador Om fjäderbenet tas isär på fel sätt, kommer delar av fjäderbenet att slungas omkring.

Fjäderbenet är fyllt med högkomprimerat kväve.

- Följ den angivna beskrivningen. (Din auktoriserade KTM-verkstad hjälper gärna till.)



Info

Höghastighetsinställningen gör sig gällande när fjäderbenet komprimeras snabbt.

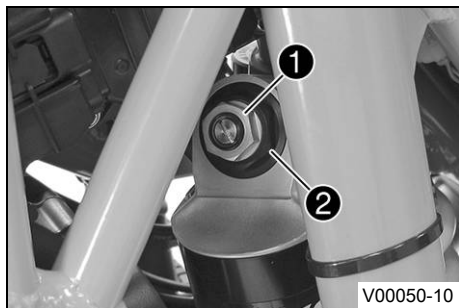

- Vrid justerskruven **1** medurs med en U-nyckel tills det tar stopp.



Info

Lossa inte skruvförbandet **2**!

- Vrid det antal varv som motsvarar fjäderbenstypen motsols.

Specifikation

Kompressionsdämpning, hög hastighet	
Komfort	2 varv
Standard	1,5 varv
Sport	1 varv
Full nyttolast	1 varv



Info

Vridning medurs ger ökad dämpning, vridning moturs ger minskad dämpning vid snabb komprimering.

11.6 Ställa in fjäderbenets kompressionsdämpning, låg hastighet (Duke R)



Försiktigt

Risk för personskador Om fjäderbenet tas isär på fel sätt, kommer delar av fjäderbenet att slungas omkring.

Fjäderbenet är fyllt med högkomprimerat kväve.

- Följ den angivna beskrivningen. (Din auktoriserade KTM-verkstad hjälper gärna till.)



Info

Låghastighetsinställningen gör sig gällande vid långsam eller normal kompression av fjäderbenet.

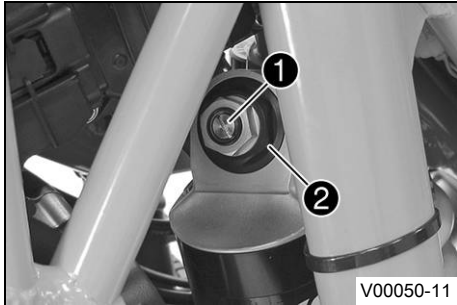

- Vrid justerskruven ① medsols med en skruvmejsel ända till det sista kännbara klick-ljudet.



Info

Lossa inte skruvförbandet ②!

- Vrid det antal klick som motsvarar fjäderbenstypen motsols.

Specifikation

Kompressiondämpning, låg hastighet	
Komfort	20 klickningar
Standard	15 klickningar
Sport	10 klickningar
Max tillåten lastvikt	10 klickningar



Info

Vridning medsols ger ökad dämpning, vridning moturs ger minskad dämpning när fjäderbenet komprimeras långsamt till medelsnabbt.

11.7 Ställa in fjäderbenets returdämpning (Duke R)

Försiktigt
Risk för personskador Om fjäderbenet tas isär på fel sätt, kommer delar av fjäderbenet att slungas omkring. Fjäderbenet är fyllt med högkomprimerat kväve.

- Följ den angivna beskrivningen. (Din auktoriserade KTM-verkstad hjälper gärna till.)

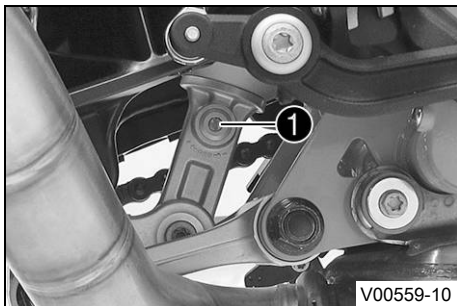

- Vrid justerskruven ① medsols ända till det sista kännbara klickljudet.
- Vrid det antal klick som motsvarar fjäderbenstypen motsols.

Specifikation

Returdämpning	
Komfort	20 klickningar
Standard	15 klickningar
Sport	10 klickningar
Max tillåten lastvikt	10 klickningar

i Info

Vrid medsols för att öka dämpningen, vrid motsols för att minska dämpningen vid utfjädringen.

11.8 Ställa in fjäderbenets fjäderförsättning ↻

Varning
Risk för olyckor Förändringar på chassit kan ha stor inverkan på köregenskaperna.

- Efter ev. förändringar får man först bara köra långsamt så att man kan bedöma köregenskaperna.

i Info

Fjäderförspänningen bestämmer fjädringens utgångsläge på fjäderbenet.

En optimalt inställd fjäderförspänning är anpassad till förarens vikt och eventuell packning och passagerare och ger motorcykeln en väl avvägd kombination av hanterbarhet och stabilitet.

Förarbete (Duke R)

- Demontera fotpinnsfästet.
- Höj upp motorcykeln med monteringsstativet. ↘
- Demontera slutdämparen. ↘
- Demontera fjäderbenet. ↘

Huvudarbete (Duke)

- Ställ in fjäderförspänningen genom att vrida på inställningsanordningen **1**.

Specifikation

Fjäderförspänning	
Standard	4 klickningar
Tapppnyckel (T106S)	



i Info

Fjäderförspänningen kan ställas in på 10 olika lägen.

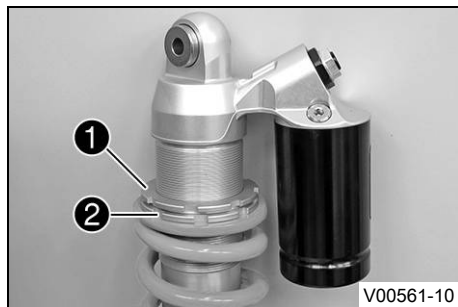

(Duke R)

- Mät fjäderlängden i förspänt tillstånd och anteckna.
- Lossa stoppringen ① och inställningsringen ② med specialverktyget.

Tappnyckel (T106S)

Tappnyckel (T157S)

- Vrid stoppringen och inställningsringen tills fjädern inte längre är spänd.
- Ställ in fjäderförspänningen genom att vrida på justeringen ②.

Specifikation

Fjäderförspänning	11 mm
-------------------	-------

- Dra åt stoppringen ①.

Efterarbete

(Duke R)

- Montera fjäderbenet. ↩
- Montera slutdämparen. ↩
- Ta ned motorcykeln från monteringsstativet.
- Montera fotpinnsfästet.

11.9 Ställa in fotpinnar



Info

Arbetsstegen är desamma för vänster och höger fotpinnsfästen.

11 INSTÄLLNING AV CHASSIT

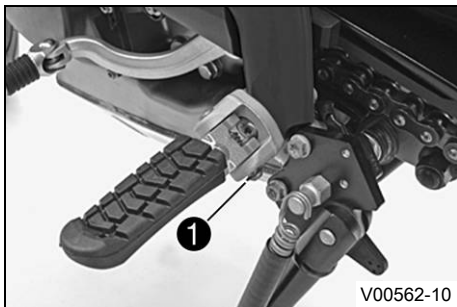

- Ta bort låsringen ①.
- Ta bort bultarna på förarfotpinnen. Ta bort förarfotpinnen tillsammans med fjädern.

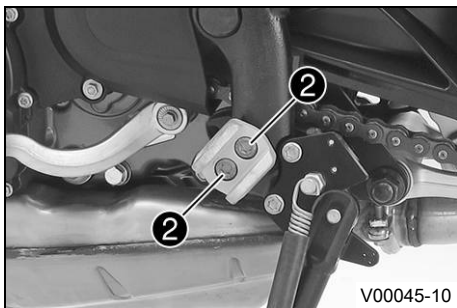

- Ta bort skruvarna ②.

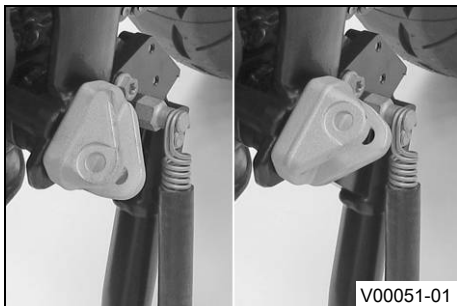

- Ställ in fotpinnsfästet på önskat läge.

11 INSTÄLLNING AV CHASSIT

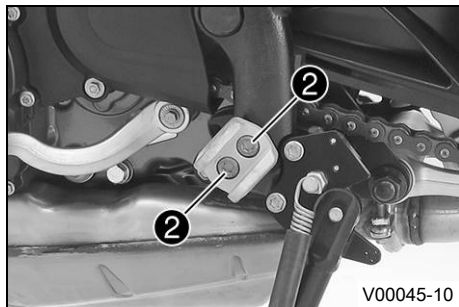

- Sätt i och dra åt skruvarna ②.

Specifikation

Skruv fotpinnsfäste fram	M8	25 Nm	Loctite® 243™
--------------------------	----	-------	---------------



- Montera förarfotpinnen med fjäder och bult.

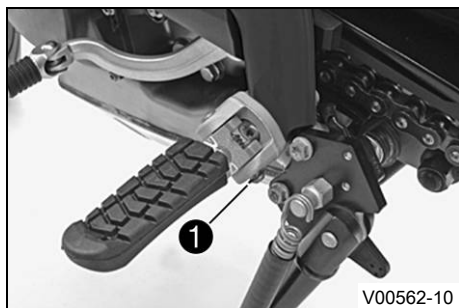

- Montera låsringen ①.

11.10 Ställa in fotbromspedalens trampyta (Duke R)

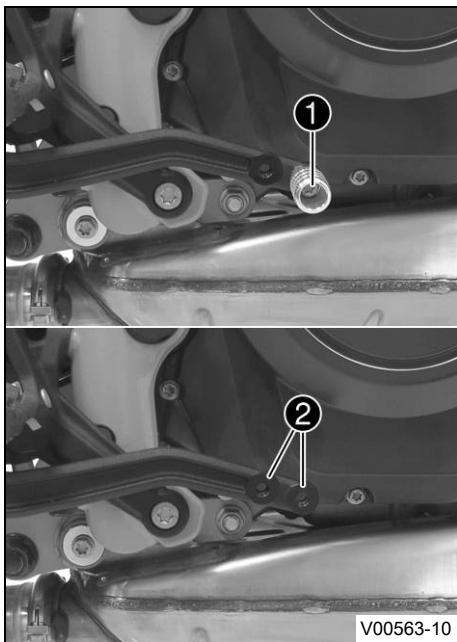

- Ta bort skruven ❶ och ta av fotbromspedalens trampyta.
- Placera fotbromspedalens trampyta vid valfritt hål ❷.

Specifikation

Standard	främre hål
----------	------------

- Sätt dit och dra åt skruven ❶.

Specifikation

Skruv fotbromspedalens trampyta	M6	10 Nm	Loctite® 243™
---------------------------------	----	-------	---------------

12.1 Lyfta upp motorcykeln med lyftanordningen baktill

Observera

Risk för skador Det parkerade fordonet kan rulla iväg eller välta.

- Parkera fordonet på fast och jämn mark.

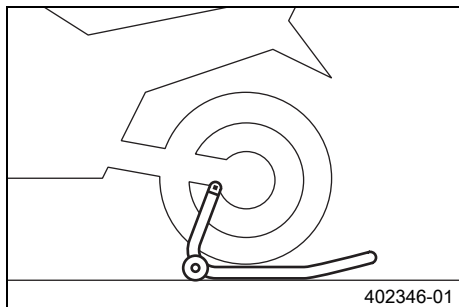

- Montera lyftanordningens fästen.
- Sätt in adapterar baktill på lyftanordningen.

Adapter (69329955020)

Lyftanordning bak (69329955000)

- Ställ motorcykeln lodrätt, justera depåstödet i förhållande till baksvingen och adapterarna och palla upp motorcykeln.

12.2 Ta ned motorcykeln från lyftanordningen baktill

Observera

Risk för skador Det parkerade fordonet kan rulla iväg eller välta.

- Parkera fordonet på fast och jämn mark.

12 SERVICEARBETEN PÅ CHASSIT

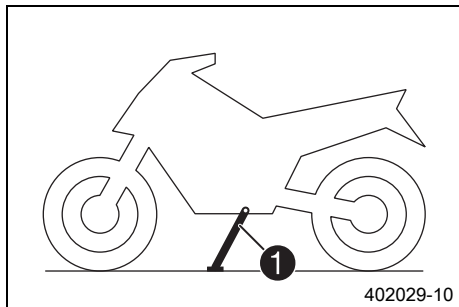

- Se till att motorcykeln inte kan falla omkull.
- Ta bort lyftanordningen bak och ställ fordonet på sidostödet ❶.

12.3 Lyfta upp motorcykeln med lyftanordningen framtill

Observera

Risk för skador Det parkerade fordonet kan rulla iväg eller välta.

- Parkera fordonet på fast och jämn mark.

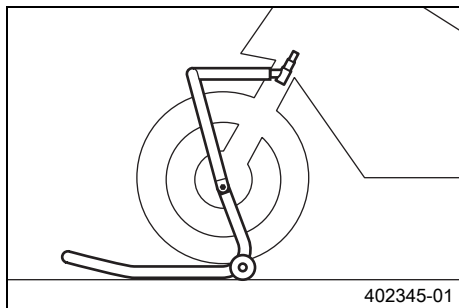

Förarbete

- Lyft upp motorcykeln med lyftanordningen baktill. (🗉 s 84)

Huvudarbete

- Ställ styret i läget för körning rakt framåt. Sätt fast depåstödet vid gaffelröret.

Fästesbult (69329965030)

Lyftanordning fram (61029055500)



Info

Lyft alltid upp motorcykeln bak först.

- Lyft upp motorcykeln fram.

12.4 Ta ned motorcykeln från lyftanordningen framtill

Observera

Risk för skador Det parkerade fordonet kan rulla iväg eller välta.

- Parkera fordonet på fast och jämn mark.

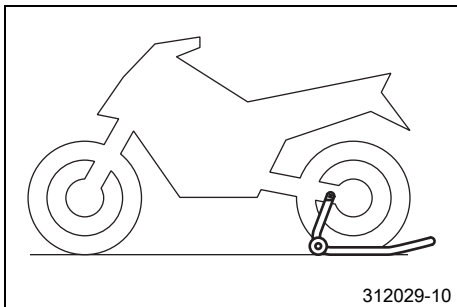

- Se till att motorcykeln inte kan falla omkull.
- Ta bort lyftanordningen fram.

12.5 Ta bort passagerarsadel

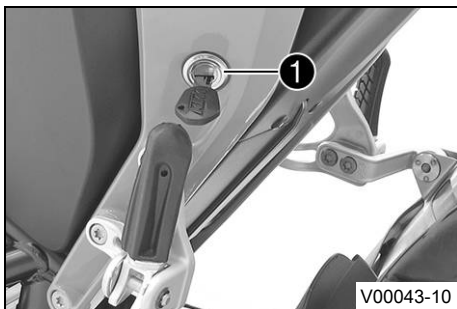

- Sätt i tändningsnyckeln i sadellåset **1** och vrid den medsols.
- Lyft upp passagerarsadeln baktill, skjut den mot bakpartiet och ta av den genom att lyfta uppåt.
- Dra ut tändningsnyckeln ur sadellåset.

12.6 Montera passagerarsadel

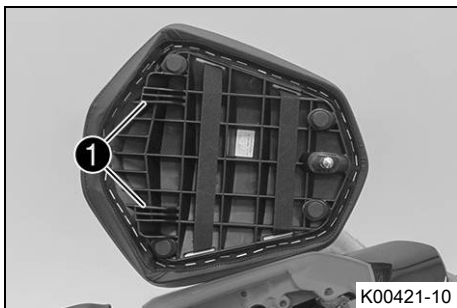

- Haka på passagerarsadeln med piggarna **1** på förvarningsfacket, sänk ned den baktill och skjut den samtidigt framåt.
- Tryck ned passagerarsadeln och låt den gå i lås.



Varning

Risk för olyckor Om passagerarsadeln är felmonterad kan den hoppa ur sitt fäste.

- Efter monteringen: Kontrollera att passagerarsadeln är låst genom att dra den uppåt.
-
- Kontrollera sedan att passagerarsadeln är korrekt monterad.

12.7 Ta bort passagerarsadelskydd (Duke R)

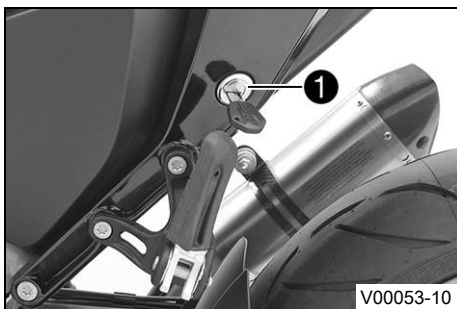

- Sätt i tändningsnyckeln i sadellåset **1** och vrid den medsols.
- Lyft upp passagerarsadelskyddet baktill, skjut den mot bakpartiet och ta av den genom att lyfta uppåt.
- Dra ut tändningsnyckeln ur sadellåset.

12.8 Montera passagerarsadelskyddet (Duke R)



Varning

Risk för olyckor Risk för olyckor när en passagerare tas med.

- Om passagerarsadelskyddet är monterat är fordonet inte lämpat för passagerare. Ta aldrig med passagerare.

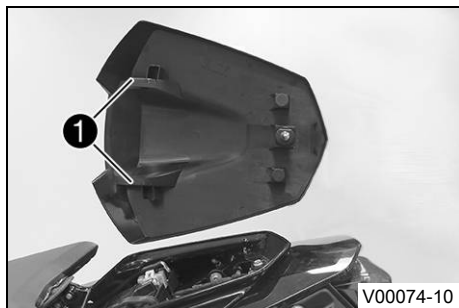

- Haka på passagerarsadelskyddet med piggarna **1** på förvarningsfacket, sänk ned det baktill och skjut det samtidigt framåt.
- Tryck ned passagerarsadelskyddet och låt den gå i lås.
- Kontrollera sedan att passagerarsadelskyddet är korrekt monterat.

12.9 Kontrollera kedjans nedsmutsning

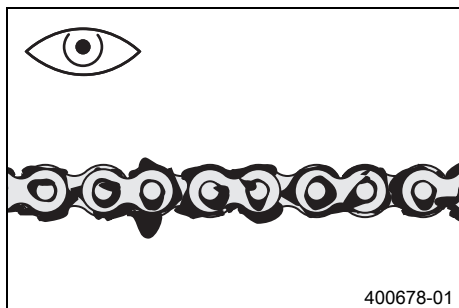

- Kontrollera om kedjan är mycket smutsig.
 - » När kedjan är mycket smutsig:
 - Rengör kedjan. (🔧 s 89)

12.10 Rengöra kedjan



Varning

Risk för olyckor Smörjmedel på däcken försämrar väghållningen.

- Ta bort smörjmedel från däcken med ett lämpligt rengöringsmedel.



Varning

Risk för olyckor Olja eller fett på bromsskivorna försämrar bromskraften.

- Håll alltid bromsskivorna olje- och fettfria.
- Vid behov rengörs bromsskivorna med bromsrengöringsmedel.



Varning

Risker för miljön Miljöfarliga ämnen orsakar miljöskador.

- Kassera oljor, fetter, filter, bränslen, rengöringsmedel, bromsvätska etc. i enlighet med gällande bestämmelser.



Info

Kedjans livslängd beror till stor del på hur den sköts.

Förarbete

- Lyft upp motorcykeln med lyftanordningen baktill. (📖 s 84)

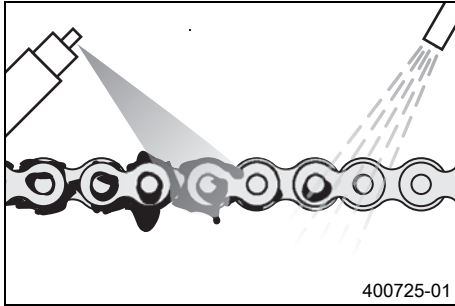

Huvudarbete

- Rengör kedjan regelbundet.
- Spola bort grov smuts med en mjuk vattenstråle.
- Ta bort smörjmedelsrester med kedjerengöringsmedel.

Kedjerengöringsmedel (📖 s 197)

- Spruta på kedjesprej efter torkningen.

Kedjespray Onroad (📖 s 197)

Efterarbete

- Ta ned motorcykeln från lyftanordningen bak till. (📖 s 84)

12.11 Kontrollera kedjespänning



Varning

Risk för olyckor En felaktig kedjespänning skadar komponenter och leder till olyckor.

Om kedjan spänns alltför hårt kommer kedjan, framdrevet, bakhjulet samt växel- och bakhjulslagren att slitas ut fortare. Några komponenter kan spricka eller knäckas vid överbelastning.

Om kedjan är för lös, kan den lossna från framdrevet eller bakhjulet. Därigenom blockeras bakhjulet eller blir motorn skadad.

- Kontrollera kedjespänningen regelbundet.
- Ställ in kedjespänningen enligt anvisningarna.

Föarbete

- Lyft upp motorcykeln med lyftanordningen bak till. (📖 s 84)

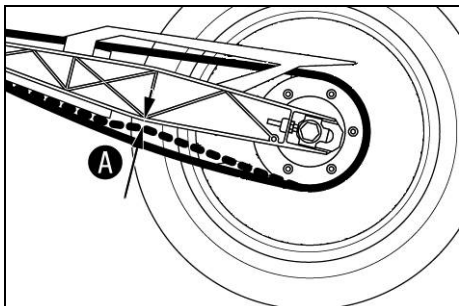

Huvudarbete

- Lägg i växellådans friläge.
- Tryck kedjan uppåt vid den lodräta skenan på baksvingen och mät kedjespänningen **A**.

i Info

Den övre delen av kedjan **B** måste vara spänd.
Kedjeslitaget är inte alltid jämnt. Upprepa mätningen på olika ställen på kedjan.

Kedjespänning	5 mm
---------------	------

- » Om kedjespänningen inte överensstämmer med specifikationen:
 - Ställ in kedjespänningen. (📖 s 92)

Efterarbete

- Ta ned motorcykeln från lyftanordningen baktill. (📖 s 84)

12.12 Ställa in kedjespänningen



Varning

Risk för olyckor En felaktig kedjespänning skadar komponenter och leder till olyckor.

Om kedjan spänns alltför hårt kommer kedjan, framdrevet, bakdrevet samt växel- och bakhjulslagren att slitas ut fortare. Några komponenter kan spricka eller knäckas vid överbelastning.

Om kedjan är för lös, kan den lossna från framdrevet eller bakdrevet. Därigenom blockeras bakhjulet eller blir motorn skadad.

- Kontrollera kedjespänningen regelbundet.
- Ställ in kedjespänningen enligt anvisningarna.

Förarbete

- Lyft upp motorcykeln med lyftanordningen baktill. (📖 s 84)
- Kontrollera kedjespänningen. (📖 s 90)

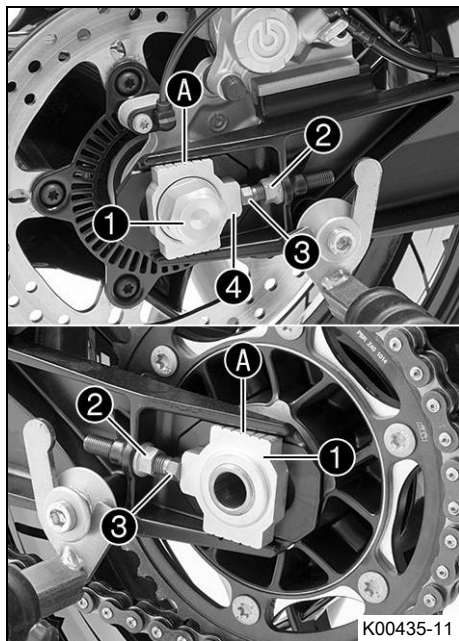

Huvudarbete

- Lossa muttern ①.
- Lossa muttrarna ②.
- Justera kedjans spänning genom att vrida justerskruvarna ③ på vänster och höger sida.

Specifikation

Kedjespänning	5 mm
Vrid vänster och höger justerskruvar ③ så att märkena på den vänstra och högra kedjespännaren ④ står i samma position i förhållande till referensmärkena A. Bakhjulet är nu korrekt inriktat.	

Info

Kedjans övre del ska vara spänd.
Kedjeslitaget är inte alltid jämnt. Upprepa mätningen på olika ställen på kedjan.

- Dra åt muttrarna ②.
- Se till att kedjespännarna ④ ligger an mot justerskruvarna ③.
- Dra åt muttern ①.

Specifikation

Mutter hjulaxel bak	M25x1,5	90 Nm
---------------------	---------	-------

Efterarbete

- Kontrollera kedjespänningen. (🔧 s 90)
- Ta ned motorcykeln från lyftanordningen baktill. (🔧 s 84)

12.13 Kontrollera kedja, bakdrev och framdrev

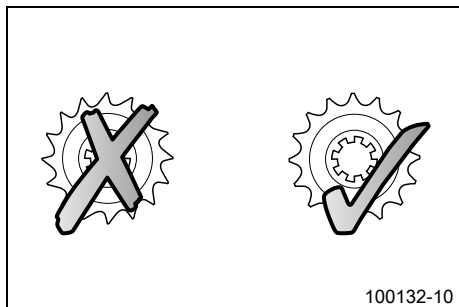

Förarbete

- Lyft upp motorcykeln med lyftanordningen baktill. (📖 s 84)

Huvudarbete

- Kontrollera om bakdrevet och framdrevet är slitna.
 - » Om bakdrevet eller framdrevet är nedslitna:
 - Byt ut drivningssatsen. 🛠️



Info

Framdrev, bakdrev och kedja bör alltid bytas ut samtidigt.

12 SERVICEARBETEN PÅ CHASSIT

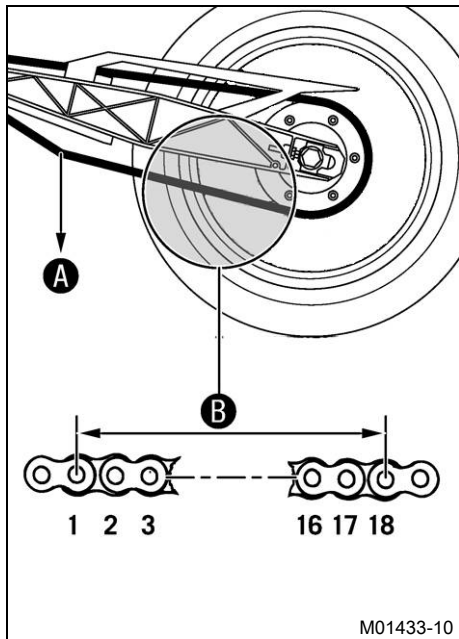

- Lägg i växellådans friläge.
- Dra i kedjans nedre del med den angivna vikten **A**.

Specifikation

Vikt, mätning av kedjans slitage	15 kg
----------------------------------	-------

- Mät avståndet **B** mellan 18 kedjelänkar på kedjans nedre del.

i Info

Kedjeslitaget är inte alltid jämnt. Upprepa mätningen på olika ställen på kedjan.

Maximalt avstånd B på kedjans längsta del	272 mm
--	--------

- » Om avståndet **B** är större än det angivna måttet:
 - Byt ut drivningssatsen. 🛠️

i Info

När en ny kedja monteras bör även bakdrevet och framdrevet bytas ut. Nya kedjor slits snabbare när de går på gamla bakdrev/framdrev. Av säkerhetsskäl har kedjan ingen låslänk.

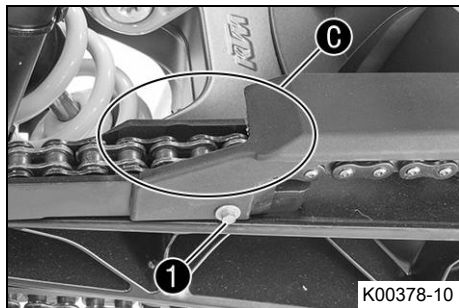

- Kontrollera om kedjeskyddet är slitet.
 - » När det genom kedjeskyddet vid **C** går att se skruven ovanifrån **1**:
 - Byt ut kedjeskyddet. 🛠️
- Kontrollera att kedjeskyddet sitter fast ordentligt.
 - » Om kedjeskyddet sitter löst:
 - Dra åt kedjeskyddets skruv.

Specifikation

Skruv kedjeskydd	M6	10 Nm	Loctite® 243™
------------------	----	-------	---------------

Efterarbete

- Ta ned motorcykeln från lyftanordningen baktill. (📖 s 84)

12.14 Ställa in kopplingshandtagets utgångsläge

i Info

När justerskruven vrids medurs ökar avståndet mellan kopplingshandtaget och styret.
När justerskruven vrids moturs minskar avståndet mellan kopplingshandtaget och styret.
Inställningsområdet är begränsat.
Vrid endast justerskruven för hand och använd inte våld.
Justeringen får inte utföras under körning.

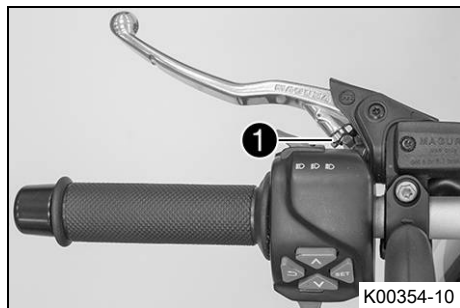

- Anpassa kopplingshandtagets utgångsläge till handens storlek genom att vrida på justerskruven ①.

12.15 Kontrollera/åtgärda hydraulkopplingens vätskenivå



Varning

Hudirritationer Bromsvätska orsakar hudirritationer.

- Förvara bromsvätska oåtkomligt för barn.
- Använd lämpliga skyddskläder och skyddsglasögon.
- Låt inte bromsvätska hamna på huden, i ögonen eller på kläderna.
- Uppsök omedelbart läkare om bromsvätska har svalts.
- Vid hudkontakt spolås det drabbade stället med mycket vatten.
- Spola omedelbart ögonen grundligt med vatten och uppsök läkare om bromsvätska hamnat i ögonen.
- Byt om ifall du får bromsvätska på kläderna.



Varning

Risker för miljön Miljöfarliga ämnen orsakar miljöskador.

- Kassera oljor, fetter, filter, bränslen, rengöringsmedel, bromsvätska etc. i enlighet med gällande bestämmelser.



Info

Vätskenivån stiger när kopplingens lamellbelägg slits ned.

Använd aldrig bromsvätska DOT 5! Denna är silikonoljebaserad och purpurfärgad. Tätningar och kopplingskablar är inte gjorda för bromsvätska av typ DOT 5.

Låt inte bromsvätskan komma i kontakt med lackerade komponenter. Bromsvätskan skadar lacken.

Använd endast ren bromsvätska som förvarats i en tättslutande behållare.

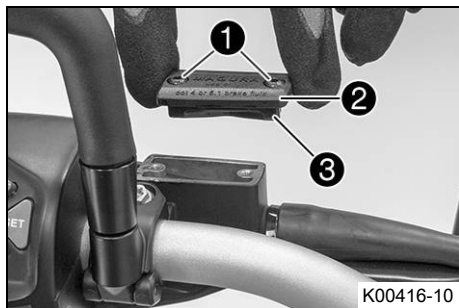

- Placera hydraulkopplingens behållare i horisontellt läge. Behållaren sitter på styret.
- Ta bort skruvarna ❶.
- Ta bort locket ❷ och membranet ❸.
- Kontrollera vätskenivån.

Vätskenivå under behållarens övre kant	4 mm
--	------

» Om vätskenivån inte överensstämmer med specifikationen:

- Korrigera vätskenivån i hydraulkopplingen.

Bromsvätska DOT 4 / DOT 5.1 (📖 s 194)

- Placera locket med membran i rätt läge. Sätt i och dra åt skruvarna.

i Info

Spilld bromsvätska eller vätska som runnit ut ska tvättas bort omedelbart med vatten.

13.1 Låsning fria bromsar (ABS)

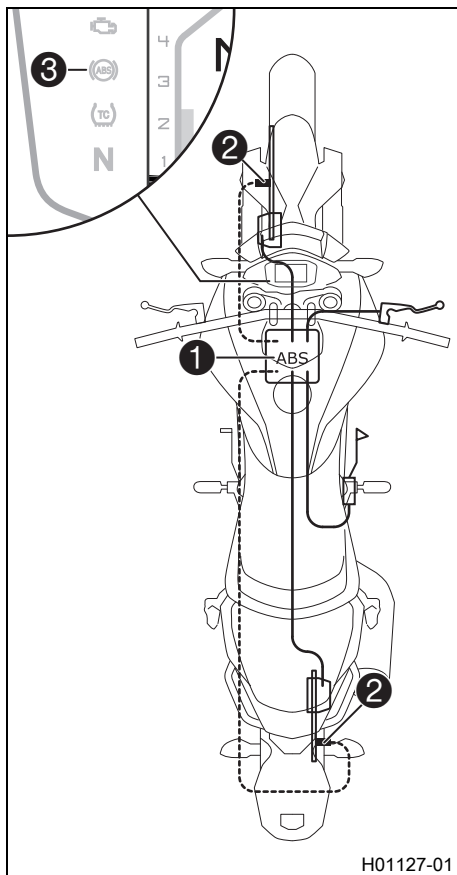

ABS-enheten **1** består av hydraulenhet, ABS-styrdon och returpump och är monterad under bränsletanken. Det sitter en hjulvarvtalsgivare **2** på framhjulet och en på bakhjulet.



Varning

Risk för olyckor Om fordonet modifieras försämras ABS-funktionen.

- ABS måste vara avstängt för att, utanför det allmänna vägnätet, spinna loss med bakhjulet med åtdragen frambroms.
- Utför inga förändringar på fjädersvägen.
- Använd endast reservdelar på bromssystemet som godkänts och rekommenderats av KTM.
- Använd endast hjul och däck som godkänts och rekommenderats av KTM enligt angivet hastighetsindex.
- Observera det angivna däcktrycket.
- Servicearbeten och reparationer måste utföras med fackkunskaper. (Din auktoriserade KTM-verkstad hjälper gärna till.)



Varning

Försäkring och fordonstillstånd kan sluta att gälla Om ABS stängs av helt upphör fordonets tillstånd att färdas på allmän väg.

- Kör fordonet endast på avspärrade vägar utanför det allmänna vägnätet om du stänger av ABS helt.

ABS är ett säkerhetssystem som förhindrar att hjulen låser sig vid körning rakt fram utan inverkan från sidokrafter.



Varning

Risk för olyckor Om fordonet slår runt

- Det går inte alltid att förhindra att fordonet voltar i vissa extrema körsituationer (t.ex. om packningen har hög tyngdpunkt, växlande vägunderlag, branta nedförsbackar, tvärbromsning utan urkoppling). Anpassa körstilen till vägförhållandena och din egen körkompetens.

ABS arbetar med två av varandra oberoende bromskretsar (fram- och bakbroms). I normal drift fungerar bromssystemet som ett vanligt bromssystem utan ABS. När ABS-styrdonet registrerar en tendens till låsning på något av hjulen börjar ABS arbeta genom att reglera bromstrycket. Regleringen känns av genom ett lätt pulserande på bromshandtaget eller fotbromspedalen.

ABS-varningslampan **3** ska tändas när tändningen slås på och slockna när man har börjat köra. Om den inte släcks när man har börjat köra eller tänds under körningen, indikerar detta att ABS-systemet är defekt. ABS är då inte längre aktivt och hjulen riskerar att låsas vid inbromsning. Bromssystemet i sig fungerar, det är bara ABS-regleringen som är ur funktion.

ABS-varningslampan kan även tändas i extrema körsituationer då skillnaden i varvtal mellan fram- och bakhjul är stor, t.ex. vid körning på bakhjulet eller spinnande bakhjul. Det gör att ABS stängs av.

För att ABS ska kunna aktiveras igen måste fordonet stannas och tändningen slås av. När fordonet startas igen aktiveras ABS igen. ABS-varningslampan slocknar när man börjat köra.

13.2 Ställa in bromshandtagets utgångsläge

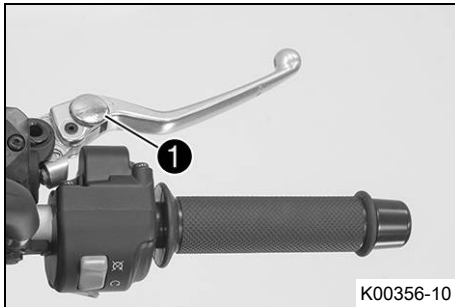

(Duke)

- Anpassa bromshandtagets utgångsläge till handens storlek genom att vrida på justeringshjulet ①.

i Info

Tryck bromshandtaget framåt och skruva på justerskruven. Justeringen får inte utföras under körning.

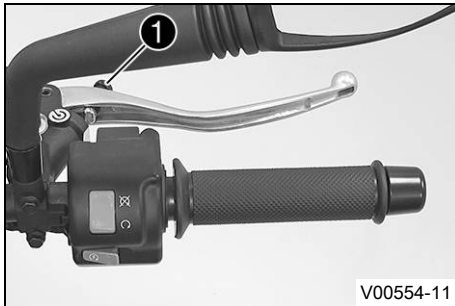

(Duke R)

- Anpassa bromshandtagets utgångsläge till handens storlek genom att vrida på justeringshjulet ①.

i Info

Tryck bromshandtaget framåt och skruva på justerskruven. Justeringen får inte utföras under körning.

13.3 Kontrollera bromsskivorna

- ⚠ Varning**
Risk för olycka Slitna bromsskivor försämrar bromskraften.
- Säkerställ att slitna bromsskivor byts ut omedelbart. (Din auktoriserade KTM-verkstad hjälper gärna till.)

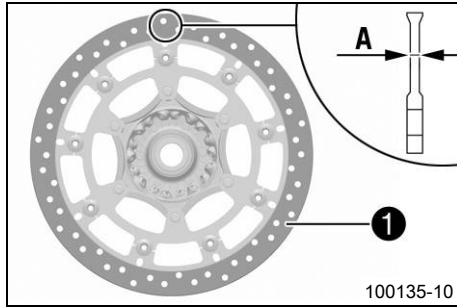

- Kontrollera måttet **A** för bromsskivans tjocklek (fram och bak) på flera ställen på bromsskivan.

i Info

Slitage gör bromsskivan tunnare inom det område där bromsbelägg ligger an **1**.

Bromsskivor, slitagegräns

fram	4,2 mm
bak	4,5 mm

- » Om bromsskivans tjocklek är tunnare än det angivna värdet.
 - Byt frambromsens bromsskiva. 🛠️
 - Byt bakbromsens bromsskiva. 🛠️
- Kontrollera bromsskivorna fram och bak avseende skador, sprickor och deformation.
 - » Om skador, sprickor eller deformation upptäcks:
 - Byt frambromsens bromsskiva. 🛠️
 - Byt bakbromsens bromsskiva. 🛠️

13.4 Kontrollera bromsvätskenivån i frambromsen



Varning

Risk för olyckor Bromssystemet slutar fungera vid otillräcklig bromsvätskenivå.

Om bromsvätskenivån sjunker under den angivna markeringen eller det angivna värdet, är antingen bromssystemet otätt eller bromsbeläggen nedslitna.

- Kontrollera bromssystemet och återuppta inte körningen förrän problemet har åtgärdats. (Din auktoriserade KTM-verkstad hjälper gärna till.)



Varning

Risk för olycka För gammal bromsvätska försämrar bromskraften.

- Säkerställ att bromsvätskan i fram- och bakbromsen byts ut enligt serviceschemat. (Din auktoriserade KTM-verkstad hjälper gärna till.)

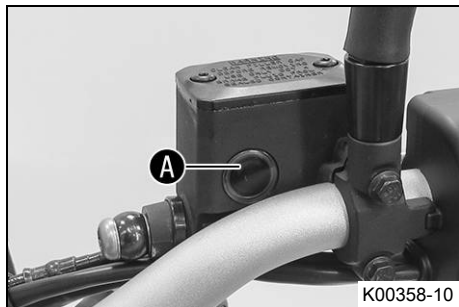

(Duke)

- Placera bromsvätskebehållaren i horisontellt läge. Behållaren sitter på styret.
- Kontrollera bromsvätskenivån i synglasets.
 - » Om bromsvätskan har sjunkit under markeringen **A**:
 - Fyll på frambromsens bromsvätska. 📖 (s 104)

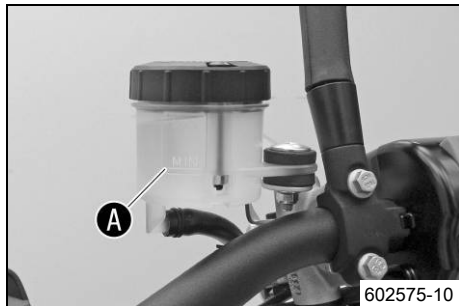

(Duke R)

- Placera bromsvätskebehållaren i horisontellt läge. Behållaren sitter på styret.
- Kontrollera bromsvätskenivån i synglasets.
 - » Om bromsvätskan har sjunkit under markeringen **A**:
 - Fyll på frambromsens bromsvätska. 📖 (s 104)

13.5 Fylla på frambromsens bromsvätska ↴



Varning

Risk för olyckor Bromssystemet slutar fungera vid otillräcklig bromsvätskenivå.

Om bromsvätskenivån sjunker under den angivna markeringen eller det angivna värdet, är antingen bromssystemet otätt eller bromsbeläggen nedslitna.

- Kontrollera bromssystemet och återuppta inte körningen förrän problemet har åtgärdats. (Din auktoriserade KTM-verkstad hjälper gärna till.)



Varning

Hudirritationer Bromsvätska orsakar hudirritationer.

- Förvara bromsvätska oåtkomligt för barn.
- Använd lämpliga skyddskläder och skyddsglasögon.
- Låt inte bromsvätska hamna på huden, i ögonen eller på kläderna.
- Uppsök omedelbart läkare om bromsvätska har svalts.
- Vid hudkontakt spolras det drabbade stället med mycket vatten.
- Spola omedelbart ögonen grundligt med vatten och uppsök läkare om bromsvätska hamnat i ögonen.
- Byt om ifall du får bromsvätska på kläderna.



Varning

Risk för olyckor För gammal bromsvätska försämrar bromskraften.

- Säkerställ att bromsvätskan i fram- och bakbromsen byts ut enligt serviceschemat. (Din auktoriserade KTM-verkstad hjälper gärna till.)



Varning

Risker för miljön Miljöfarliga ämnen orsakar miljöskador.

- Kassera oljor, fetter, filter, bränslen, rengöringsmedel, bromsvätska etc. i enlighet med gällande bestämmelser.

i Info

Använd aldrig bromsvätska DOT 5! Denna är silikonolja-baserad och purpurfärgad. Tätningar och bromskablar är inte gjorda för bromsvätska av typ DOT 5.

Låt inte bromsvätskan komma i kontakt med lackerade komponenter. Bromsvätskan skadar lacken.

Använd endast ren bromsvätska som förvarats i en tättslutande behållare.

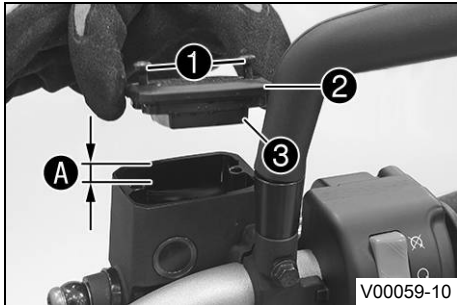

Förarbete

- Kontrollera frambromsens bromsbelägg. (📖 s 106)

Huvudarbete (Duke)

- Placera bromsvätskebehållaren i horisontellt läge. Behållaren sitter på styret.
- Ta bort skruvarna ①.
- Ta bort locket ② och membranet ③.
- Fyll på bromsvätska upp till måttet A.

Specifikation

Mått A (bromsvätskenivån under behållarens övre kant)	5 mm
---	------

Bromsvätska DOT 4 / DOT 5.1 (📖 s 194)

- Placera locket med membran i rätt läge. Sätt i och dra åt skruvarna.

i Info

Spilld bromsvätska eller vätska som runnit ut ska tvättas bort omedelbart med vatten.

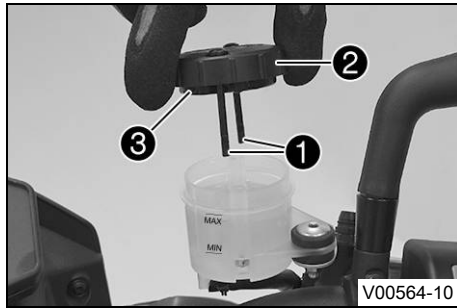

(Duke R)

- Placera bromsvätskebehållaren i horisontellt läge. Behållaren sitter på styret.
- Ta bort skruvarna ①.
- Ta bort locket ② och membranet ③.
- Fyll på bromsvätska upp till markeringen **MAX**.

Bromsvätska DOT 4 / DOT 5.1 (📖 s 194)

- Placera locket med membran i rätt läge. Sätt i och dra åt skruvarna.



Info

Spilld bromsvätska eller vätska som runnit ut ska tvättas bort omedelbart med vatten.

13.6 Kontrollera frambromsens bromsbelägg



Varning

Risk för olyckor Slitna bromsbelägg försämrar bromskraften.

- Säkerställ att slitna bromsbelägg byts ut omedelbart. (Din auktoriserade KTM-verkstad hjälper gärna till.)



Varning

Risk för olyckor Skadade bromsskivor försämrar bromskraften.

Om bromsbeläggen byts ut för sent skrapar bromsbelägghållaren mot bromsskivorna. Detta medför att bromseffekten minskar kraftigt och att bromsskivorna förstörs.

- Kontrollera bromsbeläggen regelbundet.

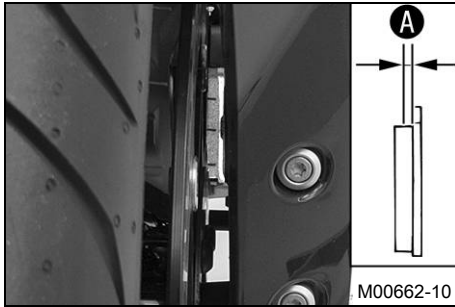

- Kontrollera om bromsbeläggen fortfarande har minimitjocklek **A**.

Minsta tillåtna beläggjtjocklek A	$\geq 1 \text{ mm}$
--	---------------------

- » Om den minsta tillåtna beläggjtjockleken underskrids:
 - Byt frambromsens bromsbelägg. 🛠️
- Kontrollera bromsbeläggen med avseende på skador och sprickor.
 - » Om det finns skador eller sprickor:
 - Byt frambromsens bromsbelägg. 🛠️

13.7 Kontrollera fotbromspedalens spel



Varning

Risk för olyckor Bromssystemet slutar fungera vid överhettning.

När det inte finns något spel för fotbromspedalen, skapas ett tryck i bromssystemet som verkar på bakbromsen.

- Ställ in spelet för fotbromspedalen enligt anvisningen.



(Duke)

- Haka av fjädern **1**.
- Manövrera fotbromspedalen fram och tillbaka mellan stoppläget och anliggning mot fotbromsens cylinderkolv och kontrollera spelet **A**.

Specifikation

Fotbromspedalens spel	3... 5 mm
-----------------------	-----------

- » Om spelet inte överensstämmer med specifikationen:
 - Ställ in fotbromspedalens utgångsläge. 🛠️ (s 108)
- Haka i fjädern **1**.

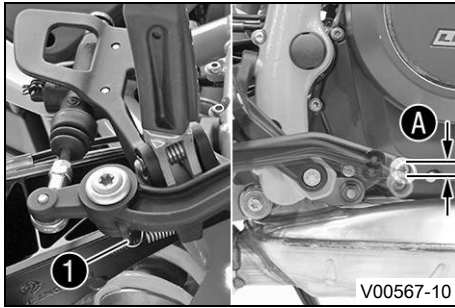

(Duke R)

- Haka av fjädern ❶.
- Manövrera fotbromspedalen fram och tillbaka mellan stoppläget och anliggnig mot fotbromsens cylinderkolv och kontrollera spelet ❸.

Specifikation

Fotbromspedalens spel	3... 5 mm
-----------------------	-----------

- » Om spelet inte överensstämmer med specifikationen:
 - Ställ in fotbromspedalens utgångsläge. 📖 (s 108)
- Haka i fjädern ❶.

13.8 Ställa in fotbromspedalens utgångsläge 📖



Varning

Risk för olyckor Bromssystemet slutar fungera vid överhettning.

När det inte finns något spel för fotbromspedalen, skapas ett tryck i bromssystemet som verkar på bakbromsen.

- Ställ in spelet för fotbromspedalen enligt anvisningen.

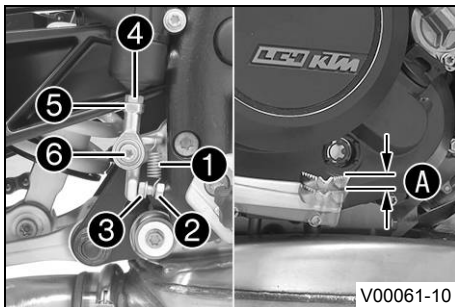

(Duke)

- Haka av fjädern ❶.
- Ta bort skruven ❷.
- Lossa muttern ❹ och vrid tillbaka den med kulleleden ❺ tills max spel har nåtts.
- För att anpassa fotbromspedalen efter individuella önskemål, lossa muttern ❷ och skruva på skruven ❸ till önskat läge.



Info

Inställningsområdet är begränsat.

- Vrid kulle ⑤ tills önskat spel **A** nås. Vid behov ska fotbromspedalens utgångsläge anpassas.

Specifikation

Fotbromspedalens spel	3... 5 mm		
-----------------------	-----------	--	--

- Håll emot skruven ③ och dra åt muttern ②.

Specifikation

Övriga muttrar chassi	M6	10 Nm	
-----------------------	----	-------	--

- Håll emot kulle ⑤ och dra åt muttern ④.

Specifikation

Mutter tryckstång fotbromspedal	M6	6 Nm	
---------------------------------	----	------	--

- Sätt i och dra åt skruven ⑥.

Specifikation

Skruv kulle tryckstång på fotbromscylindern	M6	10 Nm	Loctite® 243™
---	----	-------	---------------

- Haka i fjädern ①.

(Duke R)

- Haka av fjädern ①.
- Lossa muttern ② och skruva in tryckstången ③ tills max spel har nåtts.

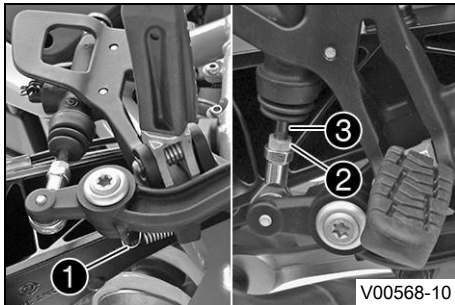

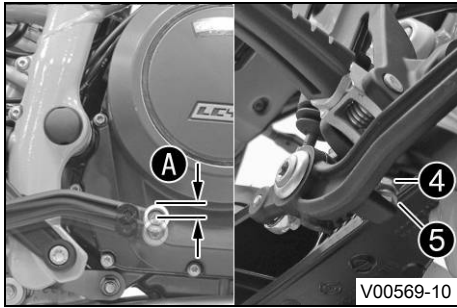

- För att anpassa fotbromspedalen efter individuella önskemål, lossa muttern ④ och skruva på skruven ⑤ till önskat läge.



Info

Inställningsområdet är begränsat.

- Vrid tryckstången ③ tills önskat spel A har nåtts. Vid behov ska fotbromspedals utgångsläge anpassas.

Specifikation

Fotbromspedals spel	3... 5 mm
---------------------	-----------

- Håll emot skruven ④ och dra åt muttern ⑤.

Specifikation

Övriga muttrar chassi	M6	10 Nm
-----------------------	----	-------

- Håll emot tryckstången ③ och dra åt muttern ②.

Specifikation

Mutter tryckstång fotbromspedal	M6	6 Nm
---------------------------------	----	------

- Haka i fjädern ①.

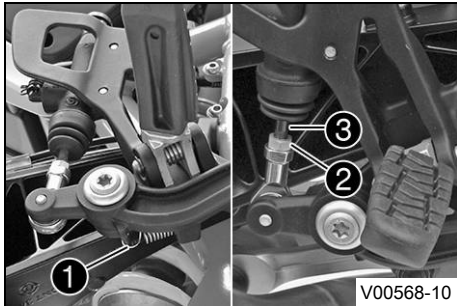

13.9 Kontrollera bromsvätskenivån för bakbromsen



Varning

Risk för olyckor Bromssystemet slutar fungera vid otillräcklig bromsvätskenivå.

Om bromsvätskenivån sjunker under **MIN**-markeringen är antingen bromssystemet otätt eller bromsbeläggen nedslitna.

- Kontrollera bromssystemet och återuppta inte körningen förrän problemet har åtgärdats. (Din auktoriserade KTM-verkstad hjälper gärna till.)



Varning

Risk för olyckor För gammal bromsvätska försämrar bromskraften.

- Säkerställ att bromsvätskan i fram- och bakbromsen byts ut enligt serviceschemat. (Din auktoriserade KTM-verkstad hjälper gärna till.)

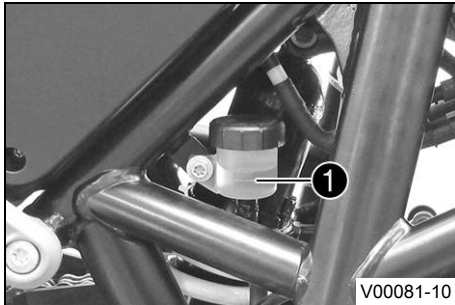

- Ställ upp fordonet lodrätt.
- Kontrollera bromsvätskenivån på bromsvätskebehållaren.
 - » När bromsvätskan har nått markeringen **MIN** **1**:
 - Fyll på bromsvätska för bakbromsen. 🗉 (📖 s 112)

13.10 Fylla på bromsvätska för bakbromsen ↩



Varning

Risk för olyckor Bromssystemet slutar fungera vid otillräcklig bromsvätskenivå.

Om bromsvätskenivån sjunker under **MIN**-markeringen är antingen bromssystemet otätt eller bromsbeläggen nedslitna.

- Kontrollera bromssystemet och återuppta inte körningen förrän problemet har åtgärdats. (Din auktoriserade KTM-verkstad hjälper gärna till.)



Varning

Hudirritationer Bromsvätska orsakar hudirritationer.

- Förvara bromsvätska oåtkomligt för barn.
- Använd lämpliga skyddskläder och skyddsglasögon.
- Låt inte bromsvätska hamna på huden, i ögonen eller på kläderna.
- Uppsök omedelbart läkare om bromsvätska har svalts.
- Vid hudkontakt spolas det drabbade stället med mycket vatten.
- Spola omedelbart ögonen grundligt med vatten och uppsök läkare om bromsvätska hamnat i ögonen.
- Byt om ifall du får bromsvätska på kläderna.



Varning

Risk för olyckor För gammal bromsvätska försämrar bromskraften.

- Säkerställ att bromsvätskan i fram- och bakbromsen byts ut enligt serviceschemat. (Din auktoriserade KTM-verkstad hjälper gärna till.)



Varning

Risker för miljön Miljöfarliga ämnen orsakar miljöskador.

- Kassera oljor, fetter, filter, bränslen, rengöringsmedel, bromsvätska etc. i enlighet med gällande bestämmelser.

Info

Använd aldrig bromsvätska DOT 5! Denna är silikonoljebaserad och purpurfärgad. Tätningar och bromskablar är inte gjorda för bromsvätska av typ DOT 5.

Låt inte bromsvätskan komma i kontakt med lackerade komponenter. Bromsvätskan skadar lacken.

Använd endast ren bromsvätska som förvarats i en tättslutande behållare.

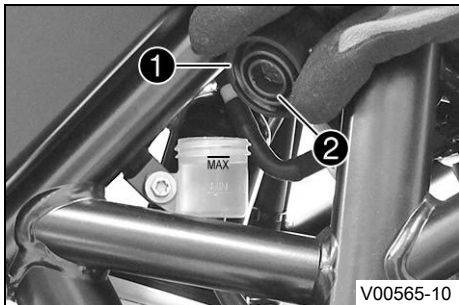

Förarbete

- Kontrollera bakbromsens bromsbelägg. (🗨 s 113)

Huvudarbete

- Ställ upp fordonet lodrätt.
- Ta bort skruvlocket ① med membran ②.
- Fyll på bromsvätska upp till markeringen **MAX**.

Bromsvätska DOT 4 / DOT 5.1 (🗨 s 194)

- Sätt tillbaka skruvlocket med membranet och dra åt.

Info

Spilld bromsvätska eller vätska som runnit ut ska tvättas bort omedelbart med vatten.

13.11 Kontrollera bakbromsens bromsbelägg

Varning

Risk för olyckor Slitna bromsbelägg försämrar bromskraften.

- Säkerställ att slitna bromsbelägg byts ut omedelbart. (Din auktoriserade KTM-verkstad hjälper gärna till.)



Varning

Risk för olyckor Skadade bromsskivor försämrar bromskraften.

Om bromsbeläggen byts ut för sent skrapar bromsbelägghållaren mot bromsskivorna. Detta medför att bromseffekten minskar kraftigt och att bromsskivorna förstörs.

- Kontrollera bromsbeläggen regelbundet.

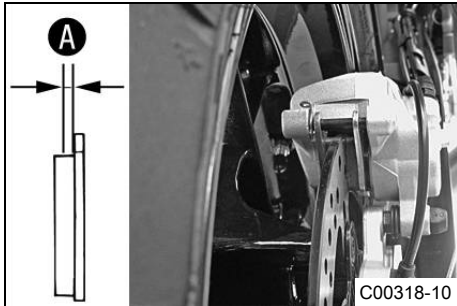

- Kontrollera om bromsbeläggen fortfarande har minimitjocklek **A**.

Minsta tillåtna beläggjtjocklek A	$\geq 1 \text{ mm}$
--	---------------------

» Om den minsta tillåtna beläggjtjockleken underskrids:

- Byt bakbromsens bromsbelägg. ↘

- Kontrollera bromsbeläggen med avseende på skador och sprickor.

» Om skador eller sprickor föreligger:

- Byt bakbromsens bromsbelägg. ↘

14.1 Demontera framhjulet 🐘

Förarbete

- Lyft upp motorcykeln med lyftanordningen baktill. (📖 s 84)
- Lyft upp motorcykeln med lyftanordningen framtill. (📖 s 85)

Huvudarbete

(Duke)

- Ta bort skruven ① och dra ut hjulvarvtalsgivaren ② ur hålet.
- Ta bort skruvarna ③ och distanshylsorna ④.
- Tryck tillbaka bromsbeläggen genom att luta bromsoket något på bromsskivan. Dra försiktigt bromsoket bakåt bort från bromsskivan och låt det hänga ned på sidan.

Info

Dra inte i bromshandtaget när bromsoket är demonterat.

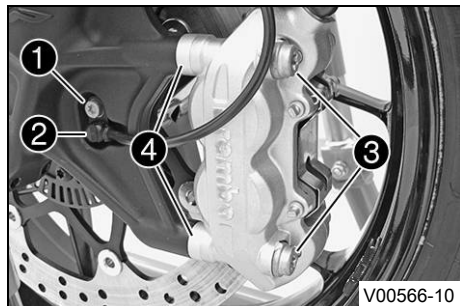

(Duke R)

- Ta bort skruven ① och dra ut hjulvarvtalsgivaren ② ur hålet.
- Ta bort skruvarna ③ och distanshylsorna ④.
- Tryck tillbaka bromsbeläggen genom att luta bromsoket något på bromsskivan. Dra försiktigt bromsoket bakåt bort från bromsskivan och låt det hänga ned på sidan.

Info

Dra inte i bromshandtaget när bromsoket är demonterat.

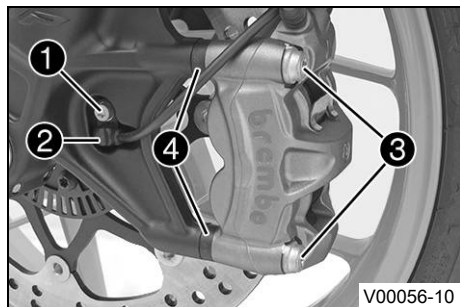

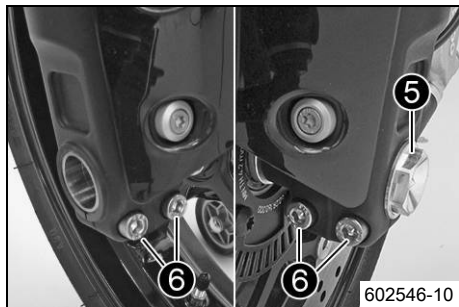

- Lossa skruven ⑤ några varv.
- Lossa skruvarna ⑥.
- Tryck på skruven ⑤ för att skjuta ut hjulaxeln ur axelklämman.
- Ta bort skruven ⑤.



Varning

Risk för olyckor Nedsatt bromseffekt p g a defekta bromsskivor.

- Lägg alltid ner hjulet så att bromsskivorna inte skadas.

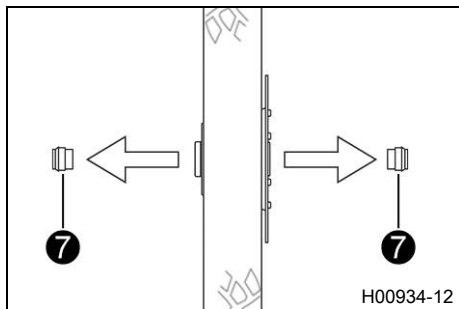

- Håll fast framhjulet och ta bort hjulaxeln. Ta ut framhjulet ur gaffeln.
- Ta bort distanshylsorna ⑦.

14.2 Montera framhjulet ↩



Varning

Risk för olyckor Olja eller fett på bromsskivorna försämrar bromskraften.

- Håll alltid bromsskivorna olje- och fettfria.
- Vid behov rengörs bromsskivorna med bromsrengöringsmedel.

14 HJUL, DÄCK

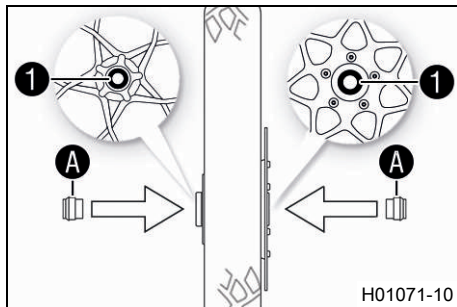

- Kontrollera om hjullagret är skadat eller slitet.
 - » Om hjullagret är skadat eller slitet:
 - Byt framhjulslager. 🛠️
- Rengör och fetta in axeltättningsringarna ① och distanshylsornas löpytor ①A.

Långtidsfett (📖 s 197)

- Sätt i distanshylsorna.

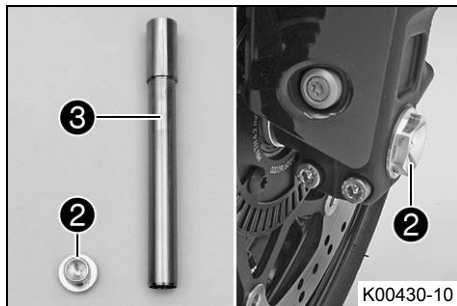

- Rengör skruven ② och hjulaxeln ③.
- Smörj in hjulaxeln ③ med fett.

Långtidsfett (📖 s 197)

- Lyft in framhjulet i gaffeln, placera det i rätt läge och sätt i hjulaxeln.



Info

Pilen på fälgen nära navet visar löpriktningen.
Bromsskivan sitter till vänster i löpriktningen.

- Sätt dit och dra åt skruven ②.

Specifikation

Skruv hjulaxel fram

M24x1,5

45 Nm

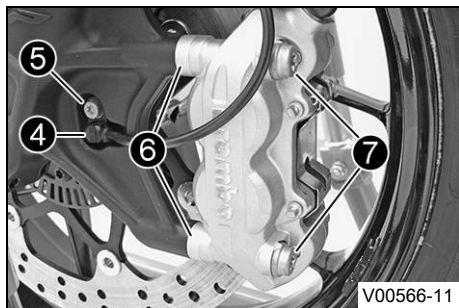

(Duke)

- Sätt hjulvarvtalsgivaren **4** på plats i hålet. Sätt i och dra åt skruven **5**.

Specifikation

Övriga skruvar chassi	M6	10 Nm
-----------------------	----	-------

- Placera bromsoket i rätt läge.
 - ✓ Bromsbeläggen är rätt placerade.
- Placera distanshylsorna **6** i rätt läge. Sätt i skruvarna **7** utan att dra åt dem.
- Dra i bromshandtaget flera gånger tills bromsbeläggen ligger an mot bromsskivan och en tydlig tryckpunkt känns. Fixera bromshandtaget i manövrerat läge.
 - ✓ Bromsoket justeras.
- Dra åt skruvarna **7**.

Specifikation

Skruv bromsok fram	M10x1,25	45 Nm	Loctite® 243™
--------------------	----------	-------	---------------

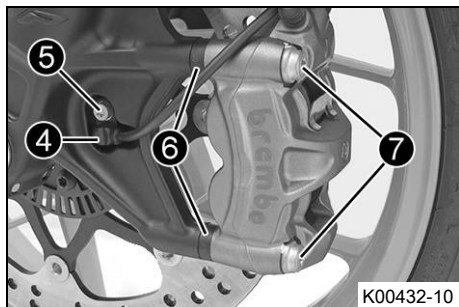

(Duke R)

- Sätt hjulvarvtalsgivaren **4** på plats i hålet. Sätt i och dra åt skruven **5**.

Specifikation

Övriga skruvar chassi	M6	10 Nm
-----------------------	----	-------

- Placera bromsoket i rätt läge.
 - ✓ Bromsbeläggen är rätt placerade.
- Placera distanshylsorna **6** i rätt läge. Sätt i skruvarna **7** utan att dra åt dem.
- Dra i bromshandtaget flera gånger tills bromsbeläggen ligger an mot bromsskivan och en tydlig tryckpunkt känns. Fixera bromshandtaget i manövrerat läge.
 - ✓ Bromsoket justeras.
- Dra åt skruvarna **7**.

Specifikation

Skruv bromsok fram	M10x1,25	45 Nm	Loctite® 243™
--------------------	----------	-------	---------------

- Upphäv fixeringen av bromshandtaget.
- Ta ned motorcykeln från lyftanordningen framtill. (📖 s 86)
- Ta ned motorcykeln från lyftanordningen baktill. (📖 s 84)
- Dra i frambromsen och komprimera gaffeln ordentligt några gånger.
- ✓ Gaffelbenen justeras.
- Dra åt skruvarna ⑧.

Specifikation

Skruv axelklämma	M8	15 Nm
------------------	----	-------

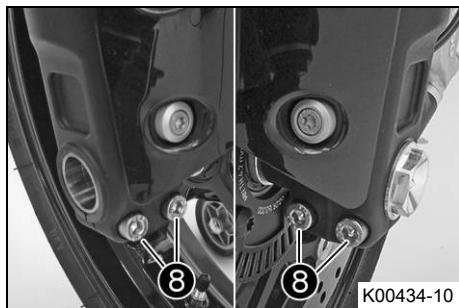

14.3 Demontera bakhjulet 🛠️

Förarbete

- Lyft upp motorcykeln med lyftanordningen baktill. (📖 s 84)

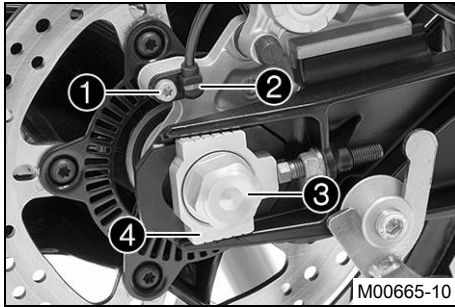

Huvudarbete

- Tryck bromsoket för hand mot bromsskivan så att bromskolven trycks tillbaka.
- Ta bort skruven **1** och dra ut hjulvarvtalsgivaren **2** ur hålet.
- Ta bort muttern **3**. Ta av kedjespännaren **4**.

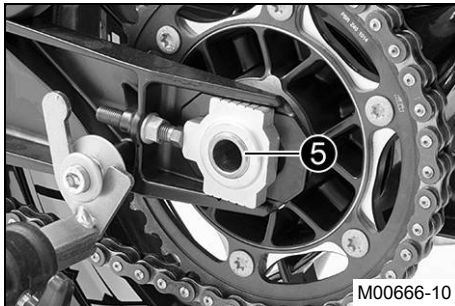

- Dra endast ut hjulaxeln **5** tills bakhjulet kan skjutas framåt.

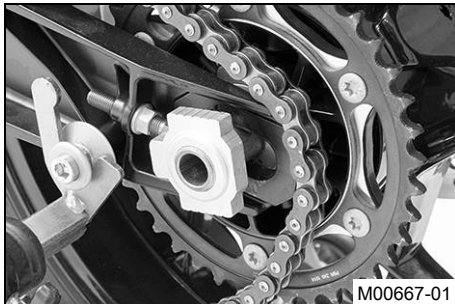

- Skjut bakhjulet framåt så långt som möjligt. Ta bort kedjan från bakdrevet.

i Info

Täck över komponenterna så att de inte skadas.

- Håll fast bakhjulet och ta bort hjulaxeln.
- Dra bakhjulet bakåt tills bromsokshållaren hänger fritt mellan bromsskivan och fälgen.



Varning

Risk för olyckor Skadade bromsskivor försämrar bromskraften.

- Lägg alltid ned hjulet så att bromsskivan inte skadas.

- Ta ut bakhjulet ur baksvingen.



Info

Trampa inte på fotbromspedalen när bakhjulet är demonterat.

14.4 Montera bakhjulet ↩



Varning

Risk för olyckor Olja eller fett på bromsskivorna försämrar bromskraften.

- Håll alltid bromsskivorna olje- och fettfria.
- Vid behov rengörs bromsskivorna med bromsrengöringsmedel.



Varning

Risk för olyckor Direkt efter att bakhjulet satts dit har bakbromsen till en början ingen verkan.

- Tryck flera gånger på fotbromsen tills du känner en tydlig tryckpunkt.

Huvudarbete

- Kontrollera bakhjulsnavets dämpargummin. ↩ (📖 s 124)

14 HJUL, DÄCK

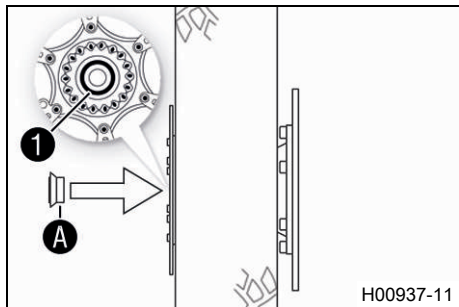

- Kontrollera om hjullagret är skadat eller slitet.
 - » Om hjullagret är skadat eller slitet:
 - Byt bakhjulslager. 🛠️
- Ta bort distanshylsan.
- Rengör och fetta in axeltättningsringen **1** och distanshylsans löpyta **A**.

Långtidsfett (🛠️ s 197)

- Sätt i distanshylsan.
- Rengör och fetta in hjulaxelns gänga och muttern.

Långtidsfett (🛠️ s 197)

- Rengör fastsättningsställena på bromsokshållaren och baksvingen.

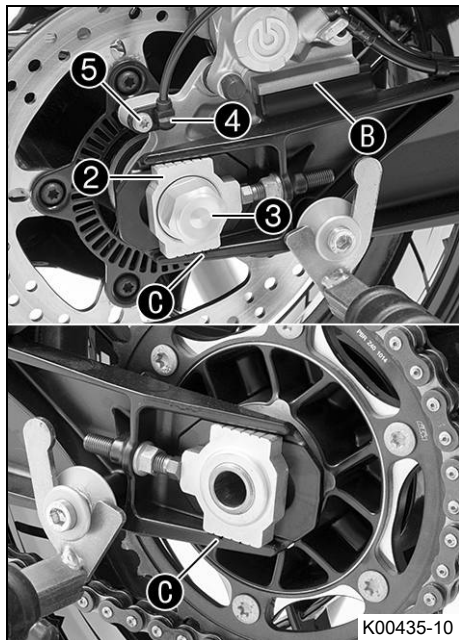

- För samman motlagret på bromsokshållaren **B** och baksvingen.
- Lyft in bakhjulet i baksvingen, placera det i rätt läge och sätt i hjulaxeln.
 - ✓ Bromsbeläggen är rätt placerade.
- Lägg på kedjan på bakdrevet.
- Positionera kedjespännaren **2**. Sätt dit muttern **3** utan att dra åt den.

i Info

Montera kedjespännaren till vänster och höger i samma läge.

- Se till att kedjespännarna **2** ligger an mot justerskruvarna. Dra åt muttern **3**.

Specifikation

För bakhjulets rätta läge måste märkena på vänster och höger kedjespännare stå i samma position i förhållande till referensmärkena **C**.

Mutter hjulaxel bak	M25x1,5	90 Nm
---------------------	---------	-------

- Sätt hjulvarvtalsgivaren **4** på plats i hålet. Sätt i och dra åt skruven **5**.

Specifikation

Övriga skruvar chassi	M6	10 Nm
-----------------------	----	-------

- Trampa ned fotbromspedalen flera gånger tills bromsbeläggen ligger an mot bromsskivan och en tydlig tryckpunkt känns.

Efterarbete

- Kontrollera kedjespänningen. (🔧 s 90)
- Ta ned motorcykeln från lyftanordningen baktill. (🔧 s 84)

14.5 Kontrollera bakhjulsnavets dämpargummin ↘

i Info

Motorns kraft överförs till bakhjulet av bakdrevet via 6 dämpargummin. De slits ner under körning. Om gummidämparna inte byts ut i tid skadas bakdrevshållaren och bakhjulsnavet.

Förarbete

- Lyft upp motorcykeln med lyftanordningen baktill. (📖 s 84)
- Demontera bakhjulet. ↘ (📖 s 119)

Huvudarbete

- Kontrollera **1** lagret.
 - » Om lagret är skadat eller slitet:
 - Byt lager på bakdrevets hållare. ↘
- Kontrollera bakhjulsnavets dämpargummin **2** så att de inte är skadade eller slitna.
 - » Om dämpargummin på bakhjulsnavet är skadade eller slitna:
 - Byt ut alla dämpargummin på bakhjulsnavet.

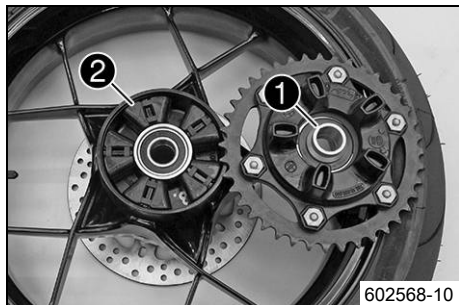

- Lägg bakhjulet med bakdrevet uppåt på en arbetsbänk och stick in hjulaxeln i hjulnavet.
- För att kontrollera spelet **A**, håll fast bakhjulet och försök vrida bakdrevet för hand.

i Info

Spelet mäts på utsidan av bakdrevet.

Spel gummidämpare bakhjul	≤ 5 mm
---------------------------	--------

- » Om spelet **A** är större än det angivna värdet:



- Byt ut alla dämpargummin på bakhjulsnavet. 🛠️

Efterarbete

- Montera bakhjulet. 🛠️ (📖 s 121)
- Kontrollera kedjespänningen. (📖 s 90)
- Ta ned motorcykeln från lyftanordningen baktill. (📖 s 84)

14.6 Kontrollera däckens skick



Varning

Risk för olyckor Om ett däck går sönder under körningen förlorar man kontrollen över fordonet.

- Se till att omedelbart byta ut skadade eller nedslitna däck. (Din auktoriserade KTM-verkstad hjälper gärna till.)



Varning

Risk för omkullkörning Vid olika däckprofiler på fram- och bakhjulet påverkas köregenskaperna.

Vid olika däckprofiler kan kontrollen över fordonet försvåras avsevärt.

- Säkerställ att däcken på fram- och bakhjulet har likartade profilmönster.



Varning

Risk för olyckor Däck som inte är godkända eller rekommenderade försämrar köregenskaperna.

- Använd endast hjul och däck som godkänts och rekommenderats av KTM enligt angivet hastighetsindex.



Varning

Risk för olyckor Minskat väggrepp när däcken är nya.

- Nya däck har en slät slitbana och därför inget komplett väggrepp. Slitbanan måste ruggas upp de första 200 kilometrarna. Kör med måttlig hastighet i olika snedlägen. Fullständigt väggrepp nås först efter "inkörningen".

i Info

Däckens typ, skick och lufttryck påverkar motorcykelns köregenskaper. Slitna däck påverkar köregenskaperna negativt, i synnerhet på våt körbana.

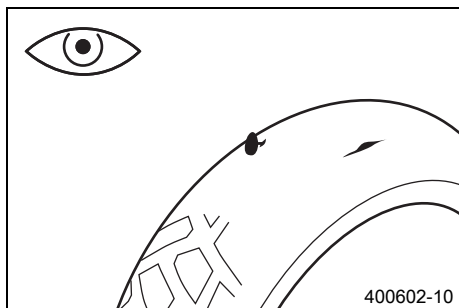

- Kontrollera fram- och bakhjulets däck med avseende på snittskador, föremål som fastnat eller andra skador.
 - » Om däcket har snittskador, om föremål fastnat eller om det har andra skador:
 - Byt däck.
- Kontrollera mönsterdjupet.

i Info

Beakta gällande bestämmelser angående mönsterdjupet.

Minsta mönsterdjup	≥ 2 mm
--------------------	-------------

- » Om mönsterdjupet är för litet:
 - Byt däck.
- Kontrollera däckens ålder.

i Info

Däckens tillverkningsdatum anges för det mesta på däcken med hjälp av de fyra sista siffrorna i **DOT** beteckningen. De två första siffrorna anger tillverkningsveckan och de två sista tillverkningsåret. KTM rekommenderar ett däckbyte senast efter 5 år, oberoende av däckens slitage.

- » Om däcket är äldre än 5 år:
 - Byt däck.

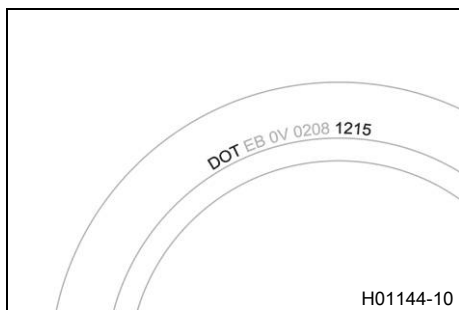

14.7 Kontrollera lufttrycket i däcken



Info

För lågt däcktryck ökar däckets slitage och leder till överhettning.
Korrekt däcktryck säkerställer bästa möjliga körkomfort och ökar däckens livslängd.

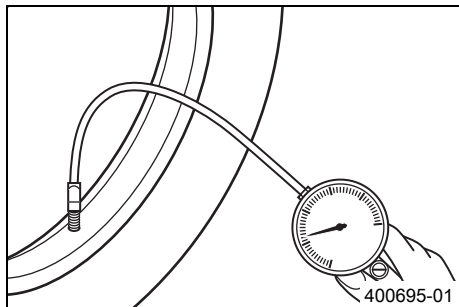

- Ta bort skyddet.
- Kontrollera lufttrycket när däcken är kalla.

Däcktryck utan passagerare	
fram	2,0 bar
bak	2,0 bar

Däcktryck med passagerare/max tillåten lastvikt	
fram	2,0 bar
bak	2,2 bar

- » Om däcktrycket inte överensstämmer med specifikationen:
 - Korrigera däcktrycket.
- Sätt tillbaka skyddshättan.

15.1 Demontera batteri ↘





Varning

Risk för kroppsskador Batterisyra och batterigaser kan ge svåra frätskador.

- Förvara batterier utom räckhåll för barn.
- Använd lämpliga skyddskläder och skyddsglasögon.
- Undvik kontakt med batterisyra och batterigaser.
- Undvik gnistor och öppen låga i närheten av batteriet. Ladda endast i väl ventilerade lokaler.
- Spola med mycket vatten vid hudkontakt. Om batterisyran kommer i kontakt med ögonen, spola med vatten i minst 15 minuter och kontakta läkare.

Förarbete

- Stäng av tändningen genom att vrida tändningsnyckeln till läget .
- Ta bort passagerarsadeln. ( s 86)

Huvudarbete

- Lossa minuskabeln  från batteriet.

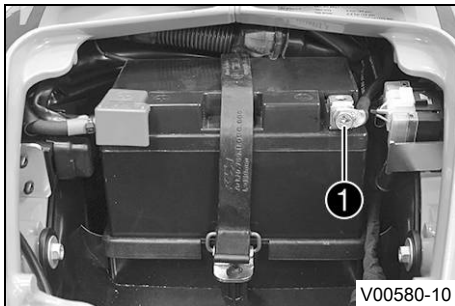

15 ELSYSTEM

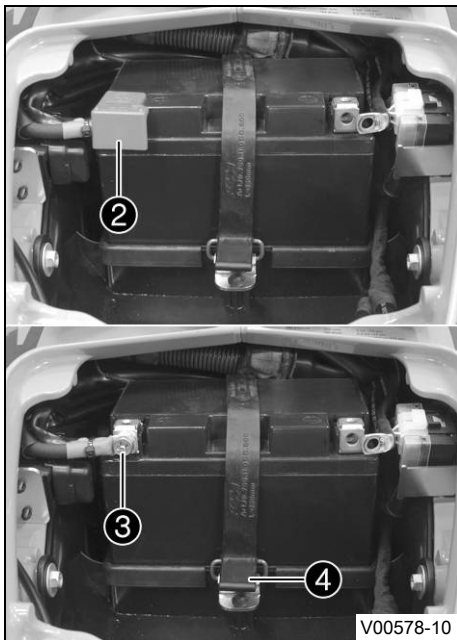

- Ta bort pluspolsskyddet ②.
- Lossa båda pluskablar ③ från batteriet.
- Haka av gummibandet ④.
- Dra upp batteriet ur batterihållaren.

15.2 Montera batteriet ↘

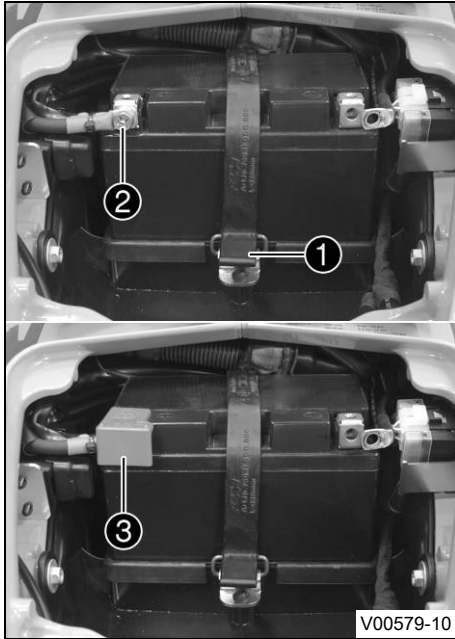

Huvudarbete

- Placera batteriet i batterihållaren.

Alternativ 1

Batteri (YTX9-BS) (📖 s 185)

Alternativ 2

Batteri (HTZ12A-BS) (📖 s 185)

- ✓ Batteripolerna pekar tvärt emot körriktningen.

- Haka i gummibandet ①.
- Anslut båda pluskablarna ② till batteriet.

Specifikation

Skruv batteripol	M6	2 Nm
------------------	----	------

- Montera skyddet till pluspolen ③.

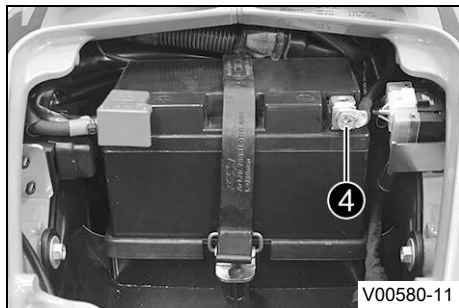

- Anslut minuskabeln ④ till batteriet.

Specifikation

Skruv batteripol	M6	2 Nm
------------------	----	------

Efterarbete

- Montera passagerarsadeln. (📖 s 87)
- Ställ in tid och datum. (📖 s 49)

15.3 Ladda batteriet 🛡️



Varning

Risk för kroppsskador Batterisyra och batterigaser kan ge svåra frätskador.

- Förvara batterier utom räckhåll för barn.
- Använd lämpliga skyddskläder och skyddsglasögon.
- Undvik kontakt med batterisyra och batterigaser.
- Undvik gnistor och öppen låga i närheten av batteriet. Ladda endast i väl ventilerade lokaler.
- Spola med mycket vatten vid hudkontakt. Om batterisyran kommer i kontakt med ögonen, spola med vatten i minst 15 minuter och kontakta läkare.



Varning

Risker för miljön Batterier innehåller miljöfarliga ämnen.

- Batterier får inte kasseras bland hushållssopor.
- Lämna in batterierna till återvinningscentralen.



Varning

Risker för miljön Miljöfarliga ämnen orsakar miljöskador.

- Kassera oljor, fetter, filter, bränslen, rengöringsmedel, bromsvätska etc. i enlighet med gällande bestämmelser.



Info

Batteriets laddningsnivå sjunker även när batteriet inte belastas.

Laddningsnivå och laddningssätt är mycket viktiga för batteriets livslängd.

Snabb uppladdning med hög laddningsström minskar livslängden.

När laddningsström, laddningsspänning eller laddningstid överskrids läcker elektrolyt ut via säkerhetsventilerna. Detta gör att batteriets kapacitet sjunker.

När batteriet tömts genom startförsök ska det laddas direkt.

Om batteriet står urladdat under en längre tid utsätts det för en djup urladdning och sulfatering. Batteriet förstörs.

Batteriet är underhållsfritt. Det innebär att syranivån inte behöver kontrolleras.

Förarbete

- Stäng av alla strömförbrukare och motorn.
- Ta bort passagerarsadeln. (📖 s 86)
- Dra av batteriets minuskabel för att undvika skador på fordonets elektroniska utrustning.



Huvudarbete

- Anslut batteriladdaren till batteriet. Slå på laddaren.

Batteriladdare (58429074000)

Laddaren kan även användas för att testa vilospänningen, batteriets startförmåga och generatoren. Batteriet kan inte överladdas med denna laddare.



Info

Ta aldrig bort locket ①.

- Stäng av batteriladdaren efter laddningen och dra ut den från batteriet.

Specifikation

Laddningsström, laddningsspänning och laddningstid får inte överskridas.
--

Ladda upp batteriet med jämna mellanrum om motorcykeln inte körs
--

3 månader

- Anslut minuskabeln till batteriet.

Efterarbete

- Montera passagerarsadeln. (📖 s 87)
- Ställ in tid och datum. (📖 s 49)

15.4 Byta huvudsäkring



Varning

Brandrisk Felaktiga säkringar överbelastar elsystemet.

- Använd endast säkringar med föreskrivet amperevärde.
- Förbikoppla och reparera aldrig säkringar.



Info

Alla strömförbrukare i fordonet är säkrade via huvudsäkringen. Huvudsäkringen sitter under passagerarsadeln.

Förarbete

- Stäng av tändningen genom att vrida tändningsnyckeln till läget \otimes .
- Ta bort passagerarsadeln. (🔧 s 86)

Huvudarbete

- Ta bort skyddshättorna ①.

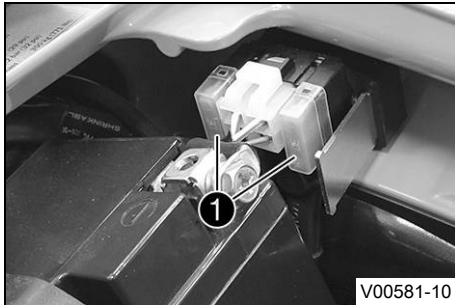

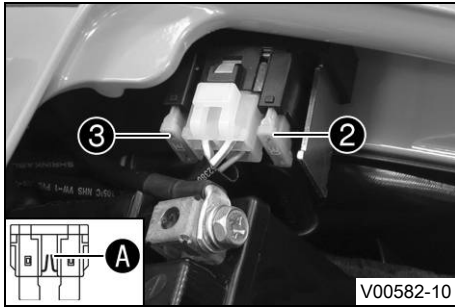

- Ta bort den defekta huvudsäkringen ②.



Info

När smälttråden A är bruten är säkringen defekt. Inne i startreläet finns en reservsäkring ③.

- Sätt i en ny huvudsäkring.

Säkring (58011109130) (📖 s 186)



Tips

Sätt i en ny reservsäkring i startreläet så att den finns till hands vid behov.

- Montera skyddshättorna ①.

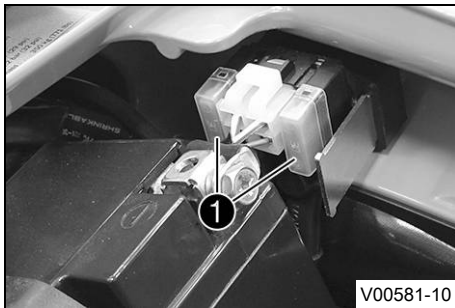

Efterarbete

- Montera passagerarsadeln. (📖 s 87)
- Ställ in tid och datum. (📖 s 49)

15.5 Byta säkringar för ABS



Varning

Brandrisk Felaktiga säkringar överbelastar elsystemet.

- Använd endast säkringar med föreskrivet amperevärde.
- Förbikoppla och reparera aldrig säkringar.



Info

Två säkringar för ABS sitter under passagerarsadeln. Med dessa båda säkringar skyddas ABS-systemets returpump och hydraulenhet. Den tredje säkringen som skyddar ABS-styrdonet sitter i säkringslådan.

Förarbete

- Stäng av tändningen genom att vrida tändningsnyckeln till läget \otimes .
- Ta bort passagerarsadeln. (📖 s 86)

Byta säkring för ABS-hydraulenheten:

- Ta bort skyddshättan och ta bort säkringen ①.
- Sätt i en ny säkring.

Säkring (58011109115) (📖 s 185)

- Sätt tillbaka skyddshättan.

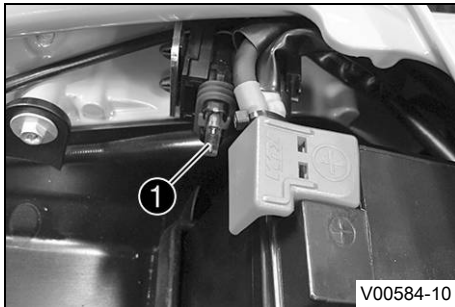

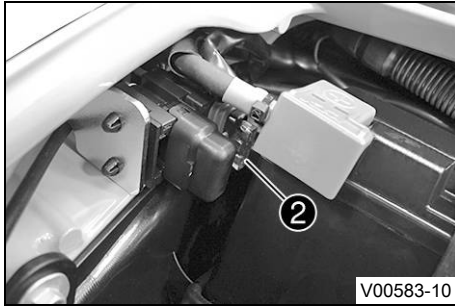

Byta säkring för ABS-returpumpen:

- Ta bort skyddshättan och ta bort säkringen ②.
- Sätt i en ny säkring.

Säkring (58011109125) (📖 s 186)

- Sätt tillbaka skyddshättan.

Efterarbete

- Montera passagerarsadeln. (📖 s 87)

15.6 Byta säkringar till enskilda strömförbrukare



Info

Säkringslådan med de enskilda förbrukarnas säkringar sitter till höger under bränsletanken.

Förarbete

- Stäng av tändningen genom att vrida tändningsnyckeln till läget ☒.

Huvudarbete

(Duke R, 690 Duke EU)

- Ta bort skruven ①.
- Ta av skyddsskärmen ②.

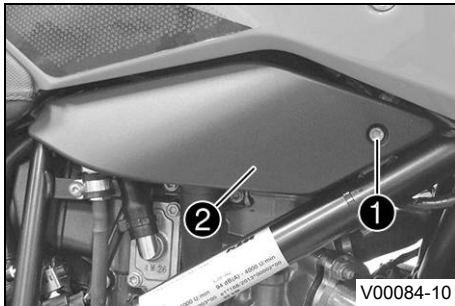

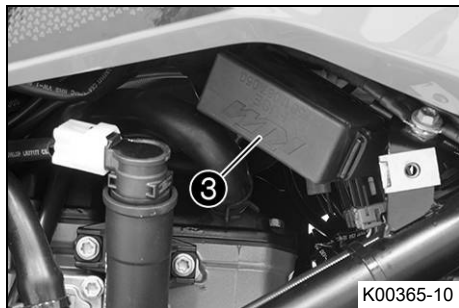

- Öppna säkringslådans lock **3**.

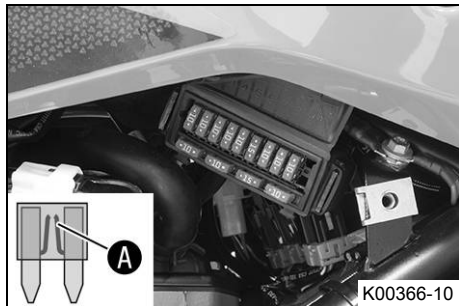

- Ta bort den defekta säkringen.

Specifikation

Säkring 1 - 10 A - tändning, kombinationsinstrument, EFI-styrdon, larm (tillval), körriktningsvisare
Säkring 2 - 10 A - tändning, motorelektronikstyrdon
Säkring 3 - 10 A - bränslepump
Säkring 4 - 10 A - kylarfläkt
Säkring 5 - 10 A - signalhorn, bromsljus
Säkring 6 - 15 A - helljus, halvljus, positionsljus, bakljus, nummerskyltsbelysning
Säkring 7 - 10 A - för extra utrustning (konstant plus)
Säkring 8 - 10 A - för extra utrustning (med tändningslås, kopplat plus)
Säkring 9 - 10 A - ABS
Säkring 10 - används ej
Säkring SPARE - 10 A/15 A - reservsäkringar



Info

När smälttråden **A** är bruten är säkringen defekt.



Varning

Brandrisk Felaktiga säkringar överbelastar elsystemet.

- Använd endast säkringar med föreskrivet amperevärde.
- Förbikoppla och reparera aldrig säkringar.

- Sätt i en reservsäkring med passande amperetal.

Säkring (75011088010) (📖 s 186)

Säkring (75011088015) (📖 s 186)



Tips

Sätt i en ny reservsäkring i säkringslådan så att den finns till hands vid behov.

- Kontrollera att förbrukaren fungerar.
- Stäng säkringslådans lock.

(Duke R, 690 Duke EU)

- Sätt skyddet **2** på plats.
- Sätt i och dra åt skruven **1**.

Specifikation

Skruv tankspoiler	M6	3 Nm
-------------------	----	------

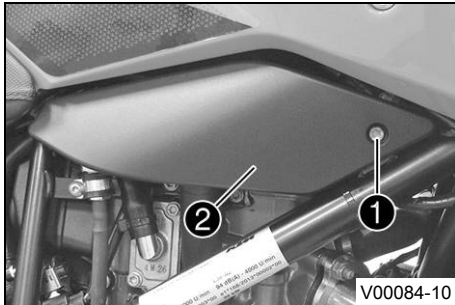

15.7 Demontera strålkastarmasken med strålkastaren

Förarbete

- Stäng av tändningen genom att vrida tändningsnyckeln till läget \otimes .

Huvudarbete

(Duke)

- Ta bort skruvarna ①.
- Ta bort skruvarna ②.

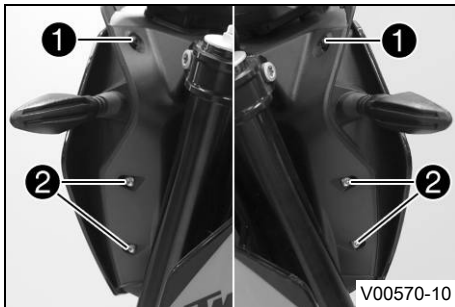
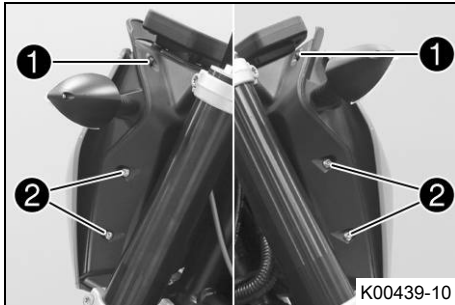

(Duke R)

- Ta bort skruvarna ①.
- Ta bort skruvarna ②.

15 ELSYSTEM

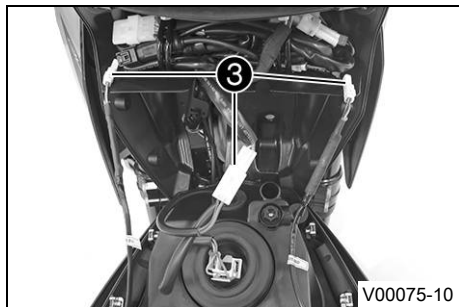

- Fäll strålkastarmasken framåt.
- Lossa stickanslutningarna ③.
- Ta bort strålkastarmasken.

15.8 Montera strålkastarmasken med strålkastaren

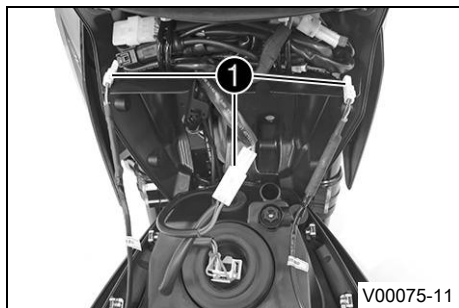

Huvudarbete

- Koppla ihop stickanslutningarna ①.

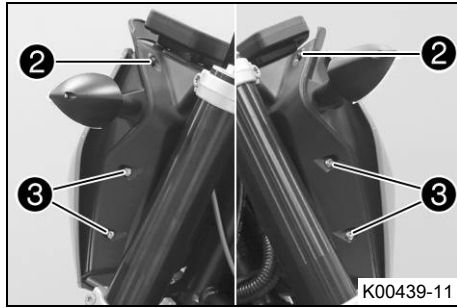

(Duke)

- Placera strålkastarmasken i rätt läge.
- Sätt dit och dra åt skruvarna ②.

Specifikation

Skruv strålkastare	EJOT	2 Nm
--------------------	------	------

- Sätt dit och dra åt skruvarna ③.

Specifikation

Övriga skruvar chassi	M5	5 Nm
-----------------------	----	------

- Kontrollera att belysningen fungerar korrekt.

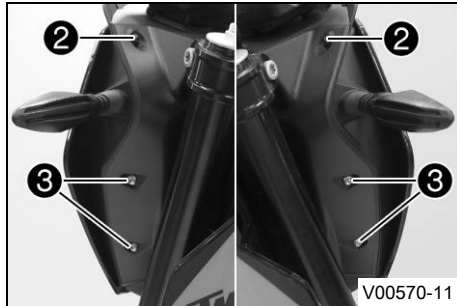

(Duke R)

- Placera strålkastarmasken i rätt läge.
- Sätt dit och dra åt skruvarna ②.

Specifikation

Skruv strålkastare	EJOT	2 Nm
--------------------	------	------

- Sätt dit och dra åt skruvarna ③.

Specifikation

Övriga skruvar chassi	M5	5 Nm
-----------------------	----	------

- Kontrollera att belysningen fungerar korrekt.

Efterarbete

- Kontrollera strålkastarinställningen. (🗨️ s 148)

15.9 Byta strålkastarlampa

Observera

Skador på reflektorn Minskad lyskraft.

- Fett på lampans glaskolv förångas i värmen och fastnar på reflektorn. Gör rent glaskolven innan den monteras och se till att den hålls fri från fett.

Förarbete

- Stäng av tändningen genom att vrida tändningsnyckeln till läget \otimes .
- Demontera strålkastarmasken med strålkastaren. (📖 s 140)

Huvudarbete (Duke)

- Dra ut kontakten ①.
- Ta bort skyddshättan ②.

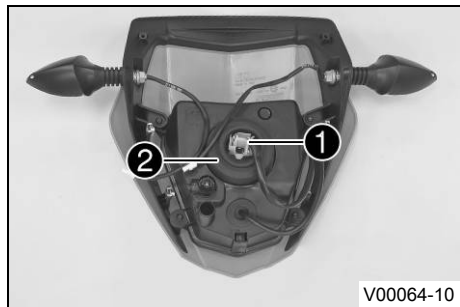

15 ELSYSTEM

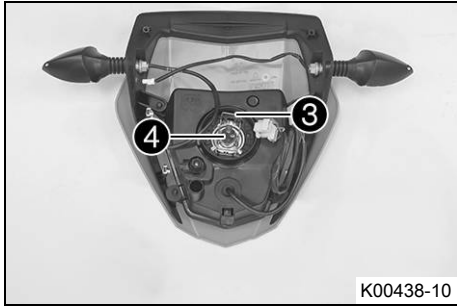

- Haka av bygeln ③.
- Ta bort lampan ④.
- Sätt den nya lampan i rätt läge i strålkastarhuset.

Strålkastare (H4 / sockel P43t) (📖 s 186)

✓ Flikarna hakar i öppningarna.

- Haka fast bygeln ③.

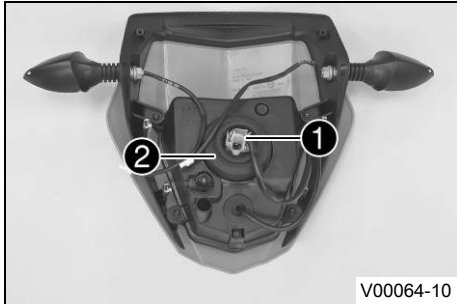

- Sätt tillbaka skyddshättan ②.
- Anslut kontakten ①.

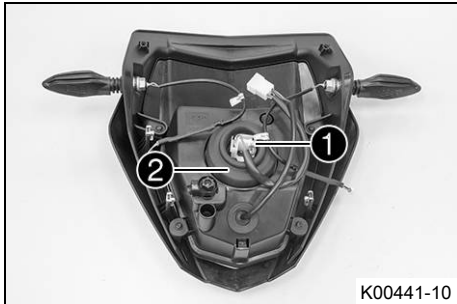

(Duke R)

- Dra ut kontakten ①.
- Ta bort skyddshättan ②.

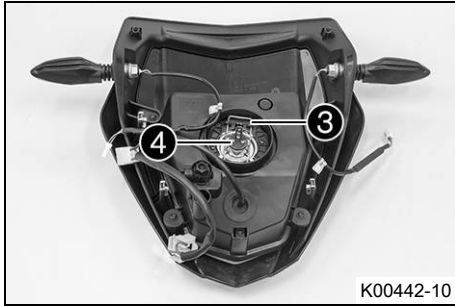

- Haka av bygeln ③.
- Ta bort lampan ④.
- Sätt den nya lampan i rätt läge i strålkastarhuset.

Strålkastare (H4 / sockel P43t) (📖 s 186)

✓ Flikarna hakar i öppningarna.

- Haka fast bygeln ③.

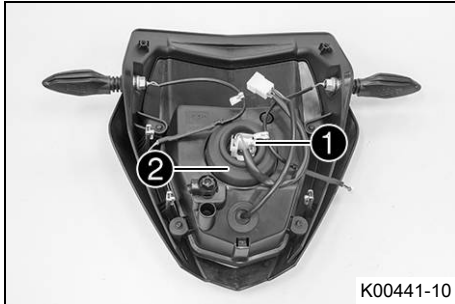

- Sätt tillbaka skyddshättan ②.
- Anslut kontakten ①.

Efterarbete

- Montera strålkastarmasken med strålkastaren. (📖 s 141)
- Kontrollera strålkastarinställningen. (📖 s 148)

15.10 Byta positionsljuslampa

Observera

Skador på reflektorn Minskad lyskraft.

- Fett på lampans glaskolv förångas i värmen och fastnar på reflektorn. Gör rent glaskolven innan den monteras och se till att den hålls fri från fett.

Förarbete

- Stäng av tändningen genom att vrida tändningsnyckeln till läget \otimes .
- Demontera strålkastarmasken med strålkastaren. (📖 s 140)

Huvudarbete

- Dra försiktigt ut positionsljusets kabelhylsa **1** och hållare **2** ur huset.
- Ta ut lampan.
- Sätt en ny lampa på plats i hållaren.

Positionsljus (W5W / sockel W2,1x9,5d) (📖 s 186)

- Sätt försiktigt in hållaren tillsammans med lampan **2** i huset.
- Montera kabelhylsan **1**.

Efterarbete

- Montera strålkastarmasken med strålkastaren. (📖 s 141)
- Kontrollera strålkastarinställningen. (📖 s 148)

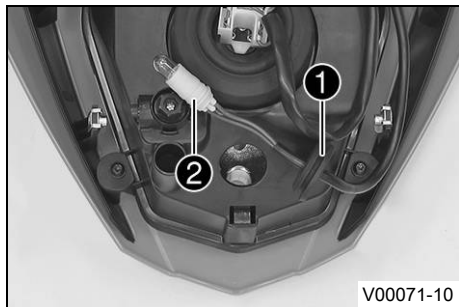

15.11 Byta körriktningsvisarlampa (Duke)

Observera

Skador på reflektorn Minskad lyskraft.

- Fett på lampans glaskolv förångas i värmen och fastnar på reflektorn. Gör rent glaskolven innan den monteras och se till att den hålls fri från fett.

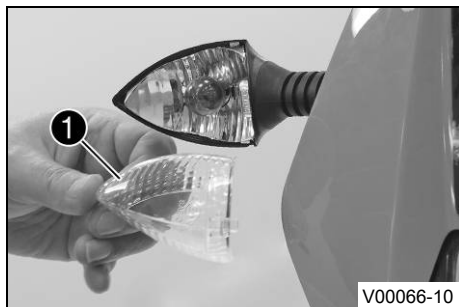

- Ta bort skruven på körriktningsvisarens baksida.
- Ta bort glaset till körriktningsvisaren ①.
- Tryck in lampan lätt i hållaren, vrid ca 30° moturs och dra ut den ur hållaren.

i Info

Vidrör inte reflektorn med fingrarna och se till att det inte kommer fett på den.

- Tryck in en ny lampa lätt i hållaren och vrid den medurs tills det tar stopp.

Körriktningsvisare (RY10W / sockel BAU15s) (📖 s 186)

- Sätt körriktningsvisarglaset på plats.
- Sätt dit skruven och skruva den först moturs tills den hakar i gängorna med ett litet hopp. Dra åt skruven lätt.
- Kontrollera att körriktningsvisarna fungerar.

15.12 Kontrollera strålkastarinställningen

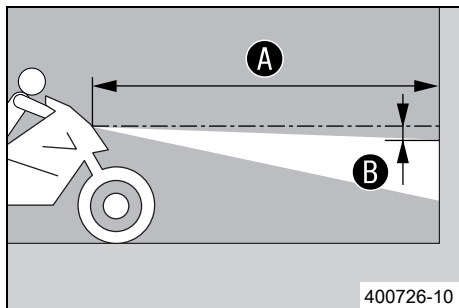

- Ställ fordonet på ett vågrätt underlag framför en ljus vägg och rita ett märke i höjd med strålkastarens mitt.
- Rita ett annat märke på avstånd **B** under det första märket.

Specifikation

Avstånd B	5 cm
------------------	------

- Ställ fordonet rakt upp med avståndet **A** framför väggen och tänd halvljuset.

Specifikation

Avstånd A	5 m
------------------	-----

- Nu sätter sig föraren på motorcykeln, vid behov med packning och passagerare.
- Kontrollera strålkastarinställningen.

För en motorcykel med förare och ev. packning och passagerare ska gränsen mellan ljust och mörkt område befinna sig exakt på det nedre märket.

- » Om gränsen mellan ljust och mörkt område inte överensstämmer med specifikationen:
 - Ställ in strålkastarens räckvidd. (📖 s 148)

15.13 Ställa in strålkastarens räckvidd

Förarbete

- Kontrollera strålkastarinställningen. (📖 s 148)

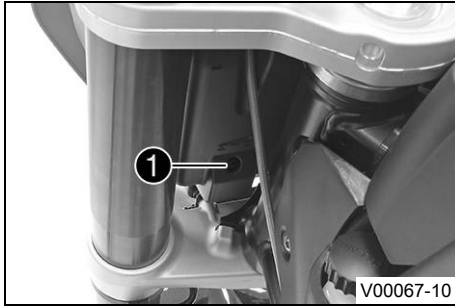

Huvudarbete

- Ställ in strålkastarens räckvidd genom att vrida på skruven ❶.

Specifikation

För en motorcykel med förare och ev. packning och passagerare ska gränsen mellan ljust och mörkt område befinna sig exakt på det nedre märket (enligt avsnittet Kontrollera strålkastarens inställning).

i Info

Vridning motsols ger längre räckvidd, vridning medsols ger kortare räckvidd. Extra vikt kan eventuellt leda till att strålkastarens räckvidd måste korrigeras.

15.14 Diagnoskontakt

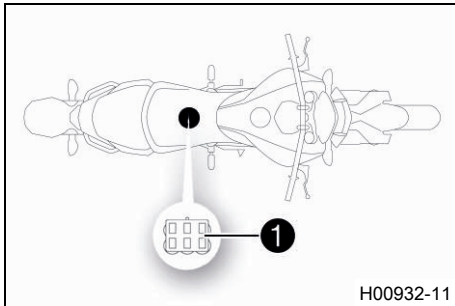

Diagnoskontakten ❶ sitter under förarens sadel.

16.1 Kylsystem

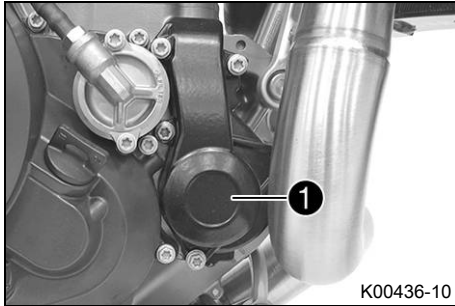

Vattenpumpen ① i motorn sörjer för en tvångscirkulation av kylvätskan. Vid uppvärmning stiger trycket i kylsystemet. Detta tryck regleras av en ventil i kylarlocket ②. Genom värmeutvidgningen leds den överflödiga kylvätskan till expansionskärlet ③. När temperaturen sjunker sugas denna del tillbaka till kylsystemet. Den angivna kylvätsketemperaturen kan därför tillåtas utan att funktionsstörningar uppstår.

115 °C

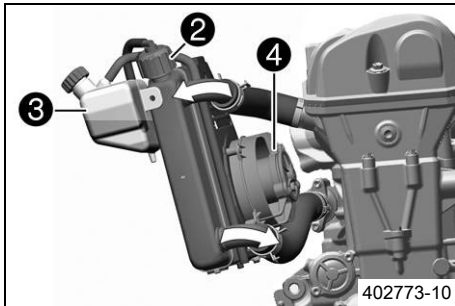

Kylningen genereras av fartvinden och en kylarfläkt ④ som styrs via en termostatströmställare.

Lägre körhastighet ger lägre kyleffekt. Smutsiga kylarlameller minskar också kyleffekten.

16.2 Kontrollera frostskyddet och kylvätskenivån



Varning

Risk för skållskador När motorcykeln körs blir kylvätskan mycket varm och dessutom trycksatt.

- Öppna inte kylaren, kylarslangarna eller andra komponenter i kylsystemet om motorn eller kylsystemet är driftvarma.
- Låt kylsystemet och motorn svalna innan du öppnar kylaren, kylarslangarna eller andra komponenter i kylsystemet.
- Vid skållskada ska den drabbade kroppsdelens omedelbart nedsänkas i ljummet vatten.



Varning

Risk för förgiftning Kylvätskan är giftig och hälsovådlig.

- Förvara kylvätska oåtkomligt för barn.
- Låt inte kylvätska hamna på huden, i ögonen eller på kläderna.
- Uppsök omedelbart läkare om kylvätska har svalts.
- Vid hudkontakt spolas det drabbade stället omedelbart av med mycket vatten.
- Spola ögonen grundligt med vatten och uppsök omedelbart läkare om kylvätska har hamnat i ögonen.
- Byt om ifall du får kylvätska på kläderna.

Krav

Motorn är kall.

Förarbete

- Ställ motorcykeln på en vågrät yta.

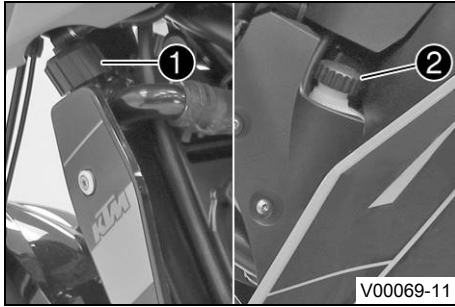

Huvudarbete

- Ta bort kylarlocket ❶ och locket ❷ på expansionskärlet.
- Kontrollera kylvätskans frostskydd.

-25... -45 °C

- » Om kylvätskans frostskydd inte överensstämmer med specifikationen:
 - Korrigera kylvätskans frostskydd.
- Kontrollera kylvätskenivån i expansionskärlet.

Kylvätskenivån måste vara vid markeringen **MIN**.

- » Om kylvätskenivån i expansionskärlet inte stämmer med specifikationen, men ännu inte är tom:
 - Fyll på kylvätska upp till markeringen **MIN**.

Kylvätska (📖 s 195)

- » Om det inte finns någon kylvätska i expansionskärlet:
 - Kontrollera att kylsystemet är tätt. 🐛



Info

Starta inte motorcykeln!

- Fyll på/avlufva kylsystemet. 🐛 (📖 s 156)
- Sätt tillbaka locket ❷ på expansionskärlet.
- Kontrollera kylvätskenivån i kylaren.

Kylaren måste vara helt påfylld.

- » Om kylvätskenivån inte överensstämmer med specifikationen:
 - Korrigera kylvätskenivån och ta reda på orsaken till förlusten.

Kylvätska (📖 s 195)

- » Om mer kylvätska behövde fyllas på än angiven specifikation:
> 0,50 l
 - Fyll på/avlufta kylsystemet. 🗑️ (📖 s 156)
- Montera kylarlocket ❶.

16.3 Kontrollera kylvätskenivån i expansionskärlet



Varning

Risk för skållskador När motorcykeln körs blir kylvätskan mycket varm och dessutom trycksatt.

- Öppna inte kylaren, kylarslangarna eller andra komponenter i kylsystemet om motorn eller kylsystemet är driftvarma.
- Låt kylsystemet och motorn svalna innan du öppnar kylaren, kylarslangarna eller andra komponenter i kylsystemet.
- Vid skållskada ska den drabbade kroppsdelen omedelbart nedsänkas i ljummet vatten.



Varning

Risk för förgiftning Kylvätskan är giftig och hälsovådlig.

- Förvara kylvätska oåtkomligt för barn.
- Låt inte kylvätska hamna på huden, i ögonen eller på kläderna.
- Uppsök omedelbart läkare om kylvätska har svalts.
- Vid hudkontakt spolras det drabbade stället omedelbart av med mycket vatten.
- Spola ögonen grundligt med vatten och uppsök omedelbart läkare om kylvätska har hamnat i ögonen.
- Byt om ifall du får kylvätska på kläderna.

Krav

Motorn är kall.

Kylaren är helt full.

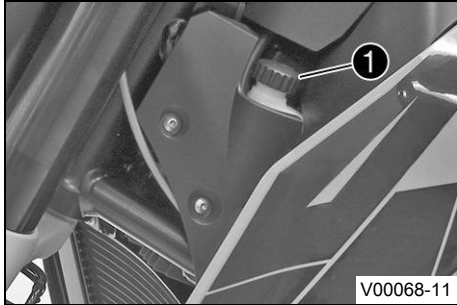

Förarbete

- Ställ motorcykeln på en vågrät yta.

Huvudarbete

- Kontrollera kylvätskenivån i expansionskärlet ①.

Kylvätskenivån måste vara vid markeringen **MIN**.

- » Om kylvätskenivån i expansionskärlet inte stämmer med specifikationen, men ännu inte är tom:
 - Ta bort locket på expansionskärlet.
 - Fyll på kylvätska upp till markeringen **MIN**.

Kylvätska (📖 s 195)

- Sätt tillbaka locket på expansionskärlet.
- » Om det inte finns någon kylvätska i expansionskärlet:
 - Kontrollera att kylsystemet är tätt. 🚫



Info

Starta inte motorcykeln!

- Fyll på/avlufva kylsystemet. 🚫 (📖 s 156)

16.4 Tappa av kylvätska 🚫



Varning

Risk för skållskador När motorcykeln körs blir kylvätskan mycket varm och dessutom trycksatt.

- Öppna inte kylaren, kylarslangarna eller andra komponenter i kylsystemet om motorn eller kylsystemet är driftvarma.
- Låt kylsystemet och motorn svalna innan du öppnar kylaren, kylarslangarna eller andra komponenter i kylsystemet.
- Vid skållskada ska den drabbade kroppsdelen omedelbart nedsänkas i ljummet vatten.



Varning

Risk för förgiftning Kylvätskan är giftig och hälsovadlig.

- Förvara kylvätska oåtkomligt för barn.
- Låt inte kylvätska hamna på huden, i ögonen eller på kläderna.
- Uppsök omedelbart läkare om kylvätska har svalts.
- Vid hudkontakt spolas det drabbade stället omedelbart av med mycket vatten.
- Spola ögonen grundligt med vatten och uppsök omedelbart läkare om kylvätska har hamnat i ögonen.
- Byt om ifall du får kylvätska på kläderna.

Krav

Motorn är kall.

- Ställ upp motorcykeln lodrätt.
- Ställ en lämplig behållare under motorn.
- Ta bort skruven ❶.
- Ta bort kylarlocket.
- Låt kylvätskan rinna ut helt.
- Sätt i skruven ❶ och en ny tätningring och dra åt den.

Specifikation

Låsskruv vattenpumpens avtappningshål	M10x1	15 Nm
---------------------------------------	-------	-------

- Montera kylarlocket.

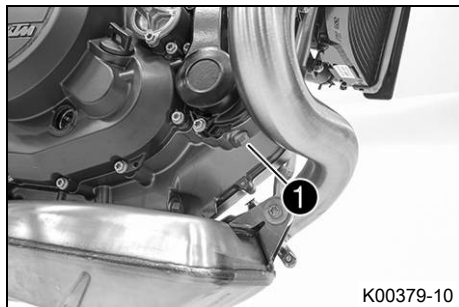

16.5 Fylla på/avlufta kylsystemet ↴



Varning

Risk för förgiftning Kylvätskan är giftig och hälsovådlig.

- Förvara kylvätska oåtkomligt för barn.
- Låt inte kylvätska hamna på huden, i ögonen eller på kläderna.
- Uppsök omedelbart läkare om kylvätska har svalts.
- Vid hudkontakt spolas det drabbade stället omedelbart av med mycket vatten.
- Spola ögonen grundligt med vatten och uppsök omedelbart läkare om kylvätska har hamnat i ögonen.
- Byt om ifall du får kylvätska på kläderna.

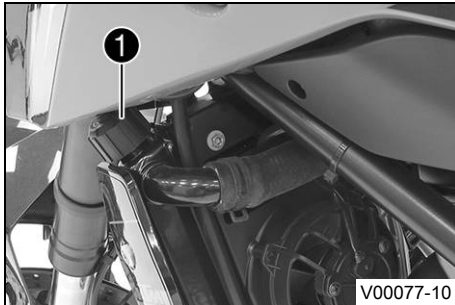

- Ta bort kylarlocket ❶.

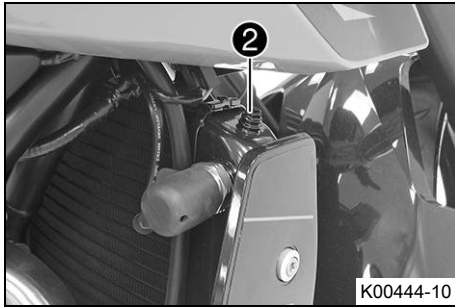

- Ta bort avluftningskruven ②.
- Luta fordonet något åt höger.
- Fyll på kylvätska tills den kommer ut genom avluftningskruven utan bubblor och sätt dit och dra åt avluftningskruven ② genast.

Kylvätska	1,20 l	Kylvätska (📖 s 195)
-----------	--------	---------------------

- Fyll på kylvätska i kylaren tills den är full. Montera kylarlocket ①.
- Ställ upp fordonet mot sidostödet.
- Kontrollera kylvätskenivån i expansionskärlet. (📖 s 153)



Fara

Risk för förgiftning Avgaser är giftiga och kan leda till medvetslöshet och dödsfall.

- Säkerställ alltid tillfredsställande ventilation när motorn är igång.
 - Använd en lämplig utsugsanläggning när du ska starta eller köra motorn i ett slutet utrymme.
-
- Starta motorn och låt den gå varm tills temperaturmätaren visar 5 streck.
 - Stäng av motorn och låt den svalna.
 - Låt motorn svalna och kontrollera sedan kylvätskenivån i kylaren igen. Fyll på kylvätska om det behövs.
 - Kontrollera kylvätskenivån i expansionskärlet. (📖 s 153)

17.1 Kontrollera växelspakens utgångsläge

i Info

Vid körning får växelspaken inte ligga an mot stöveln i normalläget.
Om växelspaken ständigt ligger an mot stöveln överbelastas växellådan.

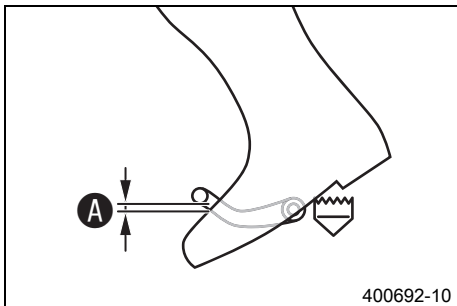

- Sätt dig på fordonet i körposition och mät avstånd **A** mellan stövelns övre kant och växelspaken.

Avstånd mellan växelspaken och stövelns övre kant	10... 20 mm
---	-------------

- » Om avståndet inte överensstämmer med specifikationen:
 - Ställ in växelspakens utgångsläge. 🐦 (📖 s 158)

17.2 Ställa in växelspakens utgångsläge 🐦

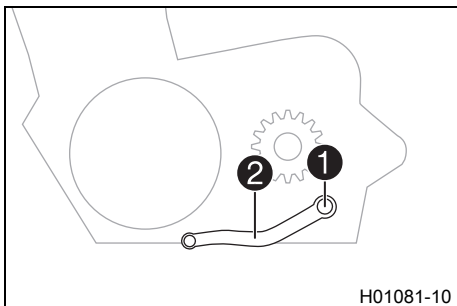

(Duke)

- Ta bort skruven **1** och brickorna och ta av växelspaken **2**.

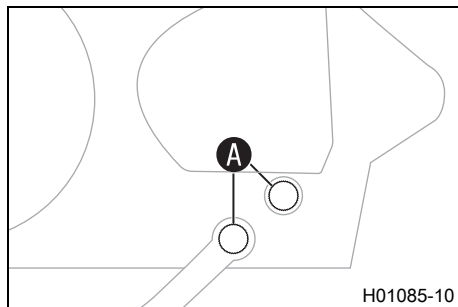

- Gör rent kuggarna **A** på växelspaken och växelaxeln.
- Placera växelspaken i önskat läge på växelaxeln och se till att kuggarna greppar.



Info

Inställningsområdet är begränsat.

Växelspaken får inte beröra någon av fordonets komponenter vid växling.

- Sätt dit skruven och brickorna och dra åt skruvarna.

Specifikation

Skruv växelspak	M6	14 Nm	Loctite® 243™
-----------------	----	-------	---------------

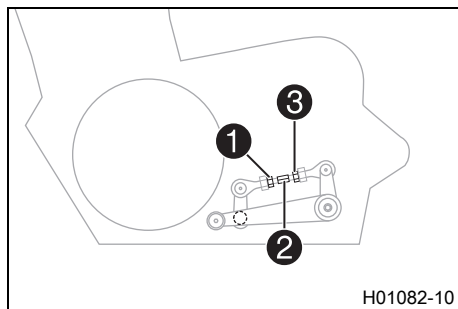

(Duke R)

- Lossa muttern **1**, håll samtidigt emot på gängstången **2**.



Info

Muttern **1** är vänstergängad.

- Lossa muttern **3**, håll samtidigt emot på gängstången **2**.
- Ställ in växelspaken genom att vrida på gängstången **2**.



Info

Inställningsområdet är begränsat.

Växelspaken får inte beröra någon av fordonets komponenter vid växling.

- Dra åt muttern **3**, håll samtidigt emot på gängstången **2**.

Specifikation

Växlestänger mutter	M6	6 Nm
---------------------	----	------

- Dra åt muttern **1**, håll samtidigt emot på gängstången **2**.

Specifikation

Växeltänger mutter	M6LH	6 Nm
--------------------	------	------

17.3 Drive Mode (tillval)



K00449-01

Möjliga tillstånd

- SPORT – homologerad effekt med mycket direkt respons, traktionskontrollen tillåter ökat hjulspinn på bakhjulet
- STREET – homologerad effekt med balanserad respons, traktionskontrollen tillåter normalt hjulspinn på bakhjulet
- RAIN – homologerad effekt med mjuk respons för bättre körbarhet, traktionskontrollen tillåter normalt hjulspinn på bakhjulet

I menyn "**Drive Mode**" kan fordonets köregenskaper ställas in på olika sätt. Man kan välja på "**SPORT**", "**STREET**" och "**RAIN**".

Det senast valda körläget visas på displayen.



Info

Valet av körläge påverkar inte ABS-funktionen.

Menyn "**Drive Mode**" är tillgänglig endast om TC eller MTC är tillgängligt på fordonet.

17.4 Motorcykelns traktionskontroll (tillval) (MTC)

MTC/ABS	
MTC+MSR	[On]
ABS	[On]
ABS Mod.	[SupMot]

K00396-01

Motorcykelns traktionskontroll (MTC) minskar motorns vridmoment om det inte är någon traktion på bakhjulet. Beroende på hur motorcykelns traktionskontroll ställs in kan det till och med vara avsikten att bakhjulet kan spinna något.



Info

När motorcykelns traktionskontroll är avstängd kan bakhjulet börja spinna vid kraftig acceleration eller vid dåligt grepp på vägbanan - fallrisk.

När tändningen har slagits på är motorcykelns traktionskontroll aktiverad igen.

Motorcykelns traktionskontroll styrs via menyn "**Drive Mode**" (📖 s 160) på kombinationsinstrumentet. I menyn "**MTC/ABS**" kan man stänga av motorcykelns traktionskontroll.



Info

När motorcykelns traktionskontroll arbetar blinkar TC-lampan 📺.

När motorcykelns traktionskontroll är avstängd lyser TC-lampan 📺.

18.1 Kontrollera motoroljenivån



Info

Motoroljenivån måste kontrolleras när motorn är driftsvarm.

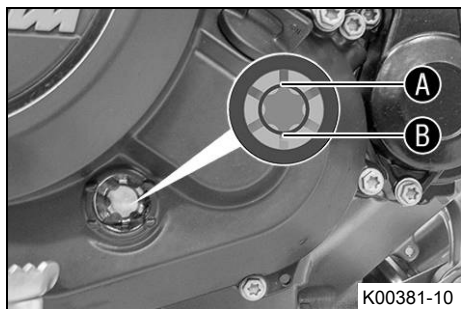

- Ställ motorcykeln på en vågrät yta.
- Kontrollera motoroljenivån.



Info

Stäng av motorn och vänta en minut. Genomför sedan kontrollen.

Motoroljenivån måste vara mellan markeringen **A** och markeringen **B** på synglas-et.

- » Om motoroljenivån inte befinner sig inom det angivna området:
 - Fyll på motorolja. (📖 s 167)

18.2 Byta motorolja och oljefilter, rengöra oljesilar 🐦



Varning

Risk för skållskador Motor- och växellådsoljan blir mycket varm när motorcykeln körs.

- Bär lämpliga skyddskläder och skyddshandskar.
- Vid skållskada ska den drabbade kroppsdelen omedelbart nedsänkas i ljummet vatten.



Varning

Risker för miljön Miljöfarliga ämnen orsakar miljöskador.

- Kassera oljor, fetter, filter, bränslen, rengöringsmedel, bromsvätska etc. i enlighet med gällande bestämmelser.



Info

Tappa av motoroljan när motorn är driftvarm.

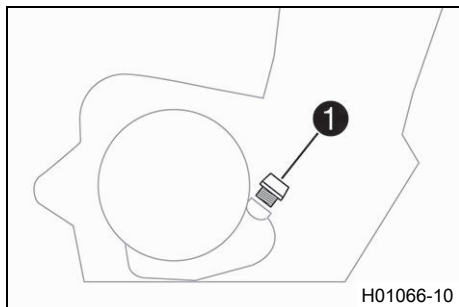

Huvudarbete

- Ställ upp motorcykeln på en vågrät yta med sidostödet.
- Ställ en lämplig behållare under motorn.
- Ta bort oljepåfyllningsskruven ① med o-ringen från kopplingslocket.

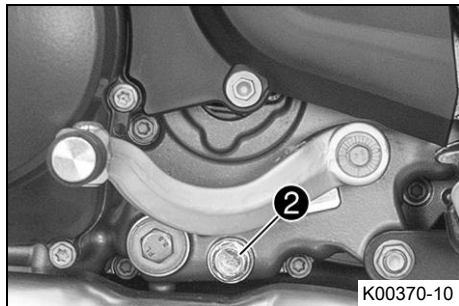

- Ta bort oljeavtappningsskruven ② samt magnet och tätningring.
- Låt motoroljan rinna ut helt.
- Rengör oljeavtappningsskruven med magnet noggrant.
- Sätt i oljeavtappningsskruven med magnet och ny tätningring och dra åt den.

Specifikation

Magnetplugg för oljeavtappning	M12x1,5	20 Nm
--------------------------------	---------	-------

18 SERVICEARBETEN PÅ MOTORN

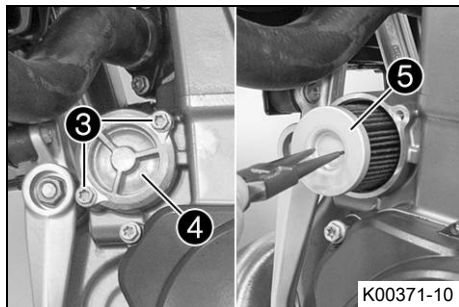

- Ta bort skruvarna ③. Ta bort oljefiltrets lock ④ med O-ring.
- Dra ut oljefiltret ⑤ ur oljefiltrets hölje.

Låsringtång omvänd (51012011000)

- Rengör noggrant delarna och tätningssytan.

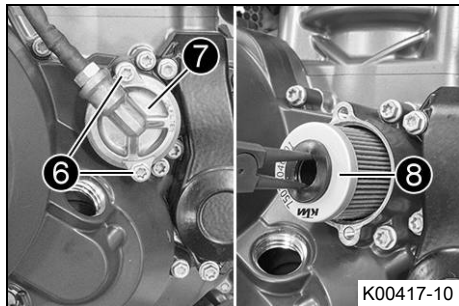

- Ta bort skruvarna ⑥. Ta bort oljefiltrets lock ⑦ med O-ring.
- Dra ut oljefiltret ⑧ ur oljefiltrets hölje.

Låsringtång omvänd (51012011000)

- Låt motoroljan rinna ut helt.
- Rengör noggrant delarna och tätningssytan.

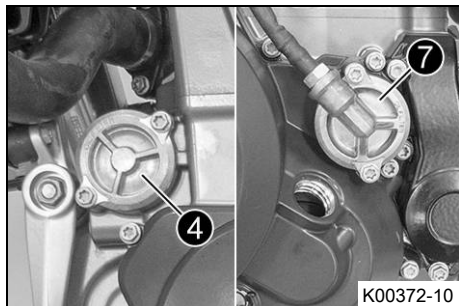

- Sätt i nya oljefilter.
- Smörj in oljefilterlockens o-ringar. Placera oljefilterlocket ④ och ⑦ i rätt läge.
- Sätt i och dra åt skruvarna.

Specifikation

Skruv oljefilterlock	M5	6 Nm
----------------------	----	------

18 SERVICEARBETEN PÅ MOTORN

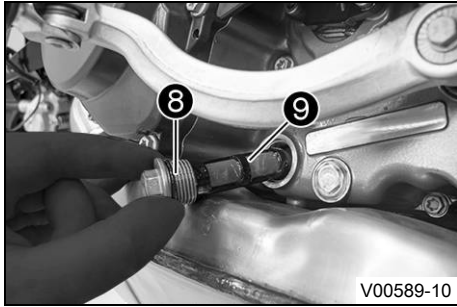

- Ta bort låsskruven **8** samt oljesilen **9** och o-ringarna.
- Låt övrig motorolja rinna ut.
- Rengör noggrant delarna och tätningsytan.

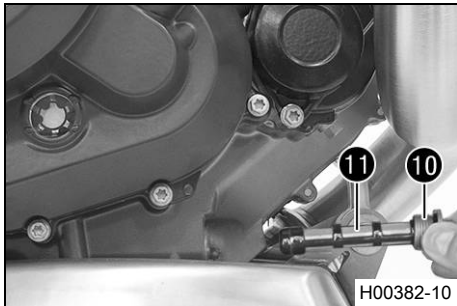

- Ta bort låsskruven **10** samt oljesilen **11** och o-ringarna.
- Låt övrig motorolja rinna ut.
- Rengör noggrant delarna och tätningsytan.

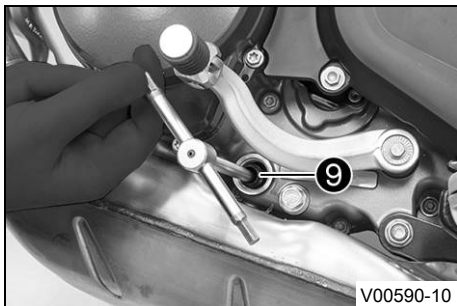

- Sätt oljesilen **9** med o-ringarna på en stiftnyckel.
- Sätt stiftnyckeln i hålet på låsskruven i motstående hälft av motorhuset.
- Skjut in oljesilen hela vägen in i motorhuset.

18 SERVICEARBETEN PÅ MOTORN

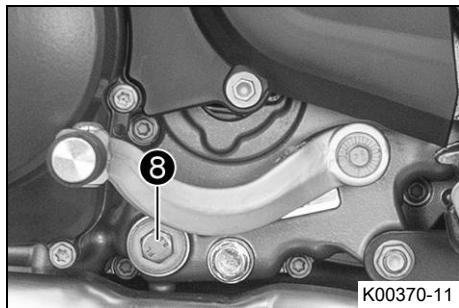

- Sätt i låsskruven **8** samt o-ringens och dra åt skruven.

Specifikation

Låsskruv oljesil	M20x1,5	15 Nm
------------------	---------	-------

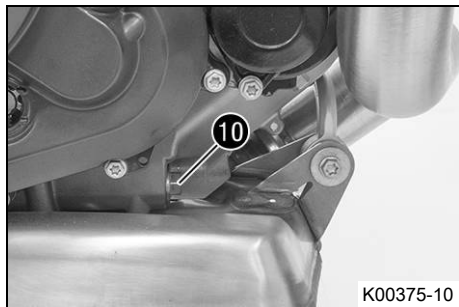

- Placera oljesilen och o-ringarna i rätt läge.
- Sätt i låsskruven **10** samt o-ringens och dra åt skruven.

Specifikation

Låsskruv oljesil	M20x1,5	15 Nm
------------------	---------	-------

- Fyll på motorolja vid kopplingslocket.

Motorolja	1,70 l	Motorolja (SAE 10W/60) (00062010035) (📖 s 195)
		alternativ motorolja

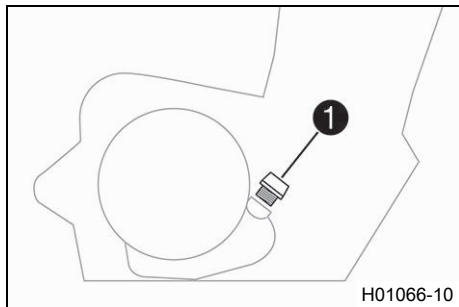

- Sätt i oljepåfyllningsskruven **1** samt o-ringen och dra åt skruven.



Fara

Risk för förgiftning Avgaser är giftiga och kan leda till medvetslöshet och dödsfall.

- Säkerställ alltid tillfredsställande ventilation när motorn är igång.
 - Använd en lämplig utsugsanläggning när du ska starta eller köra motorn i ett slutet utrymme.
-
- Starta motorn och kontrollera att den är tät.

Efterarbete

- Kontrollera motoroljenivån. (📖 s 162)

18.3 Fylla på motorolja



Info

För lite motorolja eller motorolja av låg kvalitet leder till ökat motorslitage.

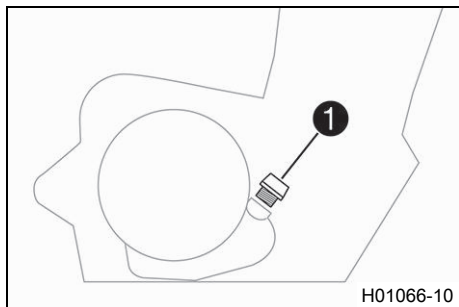

Huvudarbete

- Ta bort oljepåfyllningsskruven **1** med o-ringen från kopplingslocket och fyll på motorolja.

Motorolja (SAE 10W/60) (00062010035) (📖 s 195)
Motorolja (SAE 10W/50) (📖 s 196)



Info

För optimal effekt bör inte olika motoroljor blandas.
Vi rekommenderar att även byta motoroljan.

- Sätt i oljepåfyllningsskruven ❶ samt o-ringen och dra åt skruven.
-



Fara

Risk för förgiftning Avgaser är giftiga och kan leda till medvetslöshet och dödsfall.

- Säkerställ alltid tillfredsställande ventilation när motorn är igång.
 - Använd en lämplig utsugsanläggning när du ska starta eller köra motorn i ett slutet utrymme.
-

- Starta motorn och kontrollera att den är tät.

Efterarbete

- Kontrollera motoroljenivån. (📖 s 162)

19.1 Rengöra motorcykeln

Observera

Materialskador Vid felaktig användning av en högtrycksrengörare kommer komponenter att skadas eller förstöras.

Genom det höga trycket tränger vattnet in i elektriska komponenter, stickkontakter, vajrar, lager etc.

Alltför högt tryck orsakar störningar och förstör komponenter.

- Rikta inte vattenstrålen direkt mot elektriska komponenter, stickkontakter, vajrar eller lager.
- Håll ett minimiavstånd mellan högtrycksmunstycket och komponenten.

Minimiavstånd

60 cm



Varning

Risker för miljön Miljöfarliga ämnen orsakar miljöskador.

- Kassera oljor, fetter, filter, bränslen, rengöringsmedel, bromsvätska etc. i enlighet med gällande bestämmelser.
-



Info

Rengör motorcykeln med jämna mellanrum. På så sätt behåller den sitt värde och utseende under en lång tid.

Undvik direkt solljus på motorcykeln när du rengör den.

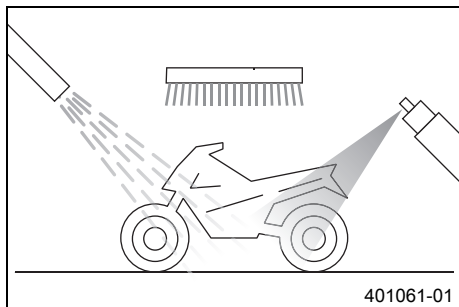

- Förslut avgassystemet så att det inte kommer in vatten.
- Börja med att ta bort grov smuts med en mjuk vattenstråle.
- Mycket smutsiga ställen ska sprejas in med vanligt rengöringsmedel för motorcyklar och bearbetas med en pensel.

Rengöringsmedel för motorcykel (📖 s 198)



Info

Använd varmt vatten med vanligt rengöringsmedel för motorcyklar och en mjuk svamp. Använd aldrig rengöringsmedlet direkt på ett torrt fordon, utan skölj det alltid först med vatten.

När fordonet har körts på saltade vägar ska det rengöras med kallt vatten. Varmt vatten förstärker saltets frätande effekt.

- När motorcykeln har spolats av noggrant med en mjuk vattenstråle bör den torka ordentligt.
- Ta bort skyddet för avgassystemet.



Varning

Risk för olyckor Väta och smuts påverkar bromssystemet.

- Bromsa försiktigt flera gånger för att torka bromsbeläggen och bromsskivorna och befria dem från smuts.

- Efter rengöringen ska man köra ett stycke tills motorn har nått driftstemperatur.



Info

Tack vare värmen försvinner vattnet även från oåtkomliga ställen på motorn och bromssystemet.

- Smörj alla glid- och lagerställen när motorcykeln har svalnat.
- Rengör kedjan. (📖 s 89)

- Blanka metalldelar (utom bromsskivan och avgassystemet) ska behandlas med korrosionsskyddsmedel.

Konserveringsmedel för lack, metall och gummi (📖 s 197)

- Alla lackerade delar ska behandlas med ett mildt lackskyddsmedel.

Perfect finish och polermedel för lack (höggloss) (📖 s 198)



Info

Vid leveransen får matta plastdelar inte poleras. Annars påverkas materialets kvalitet negativt.

- Alla delar av plast eller med pulverbeläggning ska behandlas med milda rengöringsmedel och vårdande medel.

Specialrengöringsmedel för glänsande eller matta lack-, metall- och plastytor (📖 s 198)

- Smörj tändnings-/styrlåset.

Universal oljespray (📖 s 198)

19.2 Kontroll- och skötselarbeten inför vinterkörning



Info

Om motorcykeln används vintertid bör man tänka på saltet som strös ut på gatorna. Motorcykeln bör skyddas mot det aggressiva saltet.

När fordonet har körts på saltade vägar ska det rengöras med kallt vatten efteråt. Varmt vatten förstärker saltets frätande effekt.

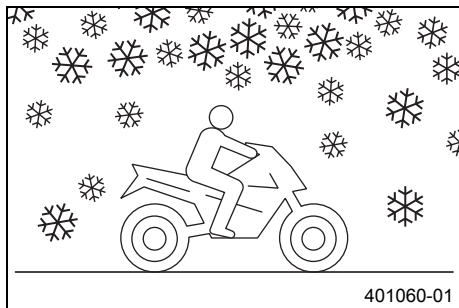

- Rengör motorcykeln. (📖 s 169)
- Gör rent bromssystemet.

i Info

Efter **ALL** körning på saltade vägar ska bromsoken och bromsbeläggen göras rent ordentligt med kallt vatten och därefter torka. Komponenterna ska ha svalnat och behöver inte demonteras.

När motorcykeln har körts på saltade vägar ska den tvättas noggrant med kallt vatten och torkas av.

- Behandla motorn, baksvingen och alla övriga blanka eller förzinkade delar (utom bromsskivorna) med vaxbaserat korrosionsskyddsmedel.

i Info

Se till att korrosionsskyddsmedlet inte hamnar på bromsskivorna eftersom bromsverkan reduceras avsevärt.

- Rengör kedjan. (📖 s 89)

20.1 Förvaring

i Info

När motorcykeln inte ska användas under en längre tid bör du utföra eller låta utföra följande åtgärder: Kontrollera motorcykelns alla delar med avseende på funktion och slitage innan du ställer undan den. Eventuella underhållsarbete, reparationer eller ombyggnader bör utföras under avställningstiden. Verkstäderna har då mindre att göra. På så sätt slipper du långa väntetider inför säsongstarten.

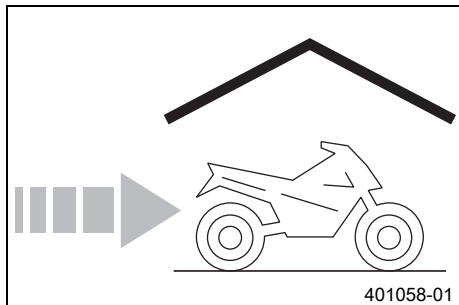

- Vid sista tankningen innan motorcykeln ställs av ska bränsletillsats blandas i.

Bränsletillsats (📖 s 197)

- Fyll på bränsle. (📖 s 67)
- Rengör motorcykeln. (📖 s 169)
- Byt motorolja och oljefilter, rengör oljesilarna. 🗑️ (📖 s 162)
- Kontrollera frostskyddet och kylvätskenivån. (📖 s 151)
- Kontrollera lufttrycket i däcken. (📖 s 127)
- Demontera batteriet. 🗑️ (📖 s 128)
- Ladda batteriet. 🗑️ (📖 s 131)

Specifikation

Förvaringstemperatur batteri utan direkt solinstrålning	0... 35 °C
---	------------

- Parkera fordonet på en torr plats med jämn temperatur.

i Info

KTM rekommenderar att lyfta upp motorcykeln.

- Lyft upp motorcykeln med lyftanordningen baktill. (📖 s 84)
- Lyft upp motorcykeln med lyftanordningen framtill. (📖 s 85)

- Täck över motorcykeln med en luftgenomsläpplig presenning eller ett luftgenomsläppligt täcke.

i Info

Använd inte lufttätt material som hindrar fukt från att avdunsta och gynnar korrosion.

Under avställningstiden bör motorn inte gå under kortare perioder. Motorn värms inte upp tillräckligt. Vattenångan som bildas vid förbränningen kondenseras och gör att ventiler och avgasröret rostar.

20.2 Idrifttagande efter förvaring

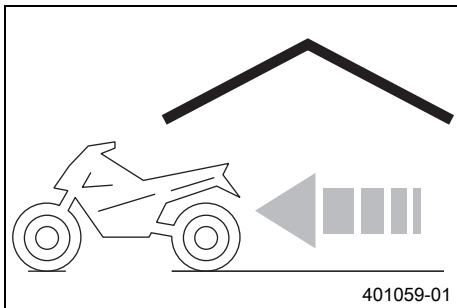

- Ta ned motorcykeln från lyftanordningen framtill. (📖 s 86)
- Ta ned motorcykeln från lyftanordningen baktill. (📖 s 84)
- Ladda batteriet. 🗑️ (📖 s 131)
- Montera batteriet. 🗑️ (📖 s 130)
- Ställ in tid och datum. (📖 s 49)
- Utför kontroll- och skötselarbeten före vaje idrifttagande. (📖 s 56)
- Provkör fordonet.

Fel	Möjlig orsak	Åtgärd
Motorn roterar ej när elstartknappen trycks	Handhavandefel	– Utför arbetsmomenten för start av motorcykeln. (📖 s 57)
	Batteriet urladdat	– Ladda batteriet. 🛡️ (📖 s 131) – Kontrollera viloströmmen. 🛡️
	Säkring 1, 2 eller 3 har gått	– Byt säkringar till de enskilda strömförbrukarna. (📖 s 137)
	Huvudsäkringen har gått sönder	– Byt huvudsäkring. (📖 s 134)
	Ingen förbindelse med chassijord	– Kontrollera jordanslutningen.
Motorn roterar bara när kopplingshandtaget används	En växel är ilagd	– Lägg i växellådans friläge.
	En växel är ilagd och sidostödet har fällt ned	– Lägg i växellådans friläge.
Motorn roterar, men startar inte	Handhavandefel	– Utför arbetsmomenten för start av motorcykeln. (📖 s 57)
	Säkring 3 har gått	– Byt säkringar till de enskilda strömförbrukarna. (📖 s 137)
	Stickanslutningen för bränsleledningen är inte ansluten	– Stick in bränsleledningens stickanslutning.
	Fel i bränsleinsprutningssystemet	– Läs av felminnet med KTM-diagnosverktyget. 🛡️
	Gashandtaget drogs vid starten	– INGET gaspådrag vid start av motorcykeln – Utför arbetsmomenten för start av motorcykeln. (📖 s 57)
Motorn har för låg effekt	Lufffiltret mycket smutsigt	– Demontera lufffiltret. 🛡️ – Montera lufffiltret. 🛡️
	Bränslefiltret mycket smutsigt	– Kontrollera bränsletrycket. 🛡️
	Fel i bränsleinsprutningssystemet	– Läs av felminnet med KTM-diagnosverktyget. 🛡️

Fel	Möjlig orsak	Åtgärd
Motorn blir ovanligt varm	För lite kylvätska i kylsystemet	<ul style="list-style-type: none"> – Kontrollera att kylsystemet är tätt. – Kontrollera kylvätskenivån i expansionskärlet. (📖 s 153)
	Kylarens lameller mycket smutsiga	– Rengör kylarens lameller.
	Skumbildning i kylsystemet	<ul style="list-style-type: none"> – Tappa av kylvätskan. 🛠️ (📖 s 154) – Fyll på/avlufva kylsystemet. 🛠️ (📖 s 156)
	Vikt eller skadad kylarslang	– Byt ut kylarslangen. 🛠️
	Termostat defekt	– Kontrollera termostaten. 🛠️
	Säkring 4 har gått sönder	– Byt säkringar till de enskilda strömförbrukarna. (📖 s 137)
	Defekt på kylarfläktsystemet	– Kontrollera kylarfläktsystemet. 🛠️
FI varningslampan (MIL) lyser eller blinkar	Fel i bränsleinsprutningssystemet	– Läs av felminnet med KTM-diagnosverktyget. 🛠️
N tomgångskontrolllampan lyser inte när växellådan går på tomgång	Växelidentifieringssensorn är inte programmerad	– Läs av felminnet med KTM-diagnosverktyget. 🛠️
Motorn får motorstopp under körningen	Bränslebrist	– Fyll på bränsle. (📖 s 67)
	Säkring 1, 2 eller 3 har gått	– Byt säkringar till de enskilda strömförbrukarna. (📖 s 137)
ABS-varningslampan lyser	Säkringen ABS har gått	– Byt säkringar för ABS. (📖 s 136)
	Hjulvarvtalet på fram- och bakhjul skiljer sig kraftigt åt	– Stanna, slå av tändningen och starta om.
	Funktionsfel i ABS	– Läs av ABS-felminnet med KTM-diagnosverktyget. 🛠️
Hög oljeförbrukning	Veck i motoravlutningsslangen	– Dra avluftningsslangen utan veck eller byt ut slangen.

Fel	Möjlig orsak	Åtgärd
Hög oljeförbrukning	Motoroljenivå för hög	– Kontrollera motoroljenivån. (📖 s 162)
	Motoroljan för tunnflytande (viskositet)	– Byt motorolja och oljefilter, rengör oljesilarna. 🛠️ (📖 s 162)
Strålkastare och positionsljus fungerar inte	Säkring 6 har gått sönder	– Byt säkringar till de enskilda strömförbrukarna. (📖 s 137)
Körriktningsvisare, bromsljus och signalhorn fungerar inte	Säkring 5 har gått sönder	– Byt säkringar till de enskilda strömförbrukarna. (📖 s 137)
Klockan går fel eller visas inte längre	Säkring 1 har gått	– Byt säkringar till de enskilda strömförbrukarna. (📖 s 137)
		– Ställ in tid och datum. (📖 s 49)
Batteriet urladdat	Tändningen inte avstängd när fordonet parkerades	– Ladda batteriet. 🛠️ (📖 s 131)
	Batteriet laddas inte från generatorn	– Kontrollera laddningsspänningen. 🛠️ – Kontrollera vilostrommen. 🛠️
Kombinationsinstrumentet visar inget på displayen	Säkring 1 eller 2 har gått	– Byt säkringar till de enskilda strömförbrukarna. (📖 s 137)
		– Ställ in tid och datum. (📖 s 49)

22.1 Motor

Typ	1-cylinder 4-takts bensinmotor, vätskekyld
Cylindervolym	692,7 cm ³
Slag	80 mm
Diameter	105 mm
Kompression	12,7:1
Styrning	OHC, inlopp med släpventillyftare, utlopp styrt med hävarm, drivning via kedja
Ventildiameter insugning	42 mm
Ventildiameter utblåsning	34 mm
Ventilspelet kallt	
Inlopp vid: 20 °C	0,10... 0,15 mm
Utlopp vid: 20 °C	0,20... 0,25 mm
Vevaxellager	2 cylindriska rullager
Vevstakslager	Glidlager
Kolv tappslager	Kolvbult med DLC beläggning
Kolv	Lättmetall, smidd
Kolvringar	1 kompressionsring, 1 konisk avstrykarring, 1 oljering med slangfjäder
Motorsmörjning	Semi-torrsumpsmörjning med 2 rotorpumpar
Primärutväxling	36:79
Koppling	APTC™ antihopping-koppling med oljebad/hydraulstyrd
Växellåda	6-växlad, klockkoppling
Utväxlingsförhållande	

1:ans växel	14:35
2:ans växel	16:28
3:ans växel	21:28
4:ans växel	21:23
5:ans växel	23:22
6:ans växel	23:20
Beredning av bränsleluftblandningen	Elektroniskt styrd bränsleinsprutning
Tändsystem	Helelektroniskt tändsystem med digital tändningsreglering och kontaktfri styrning
Generator	12 V, 300 W
Tändstift	
Inre tändstift	NGK LKAR9BI-10
Yttre tändstift	NGK LMAR7DI-10
Elektroavstånd tändstift	1,0 mm
Kylning	Vätskekyllning, permanent cirkulation av kylvätskan genom vattenpump
Tomgångsvarvtal	1 550... 1 650 v/min
Starthjälp	Elstartmotor, automatisk dekompressor

22.2 Åtdragningsmoment motor

Skruv membranfäste	M3	2 Nm	Loctite® 243™
Oljemunstycke för vevstakslagersmörjning	M4	2 Nm	Loctite® 243™
Slangklämma insugningsfläns	M4	2,5 Nm	–
Oljemunstycken i topplocket	M5	2 Nm	Loctite® 243™

Skriv axialsäkring för kamaxel	M5	6 Nm	Loctite® 243™
Skriv kopplingsfjäder	M5	6 Nm	–
Skriv lagersäkring	M5	6 Nm	Loctite® 243™
Skriv oljefilterlock	M5	6 Nm	–
Skriv oljepumplock	M5	6 Nm	Loctite® 243™
Skriv oljepumplock upptill	M5	6 Nm	Loctite® 243™
Skriv täckplåt för oljereturen	M5	6 Nm	–
Skriv växelavkänningsgivare	M5	5 Nm	Loctite® 243™
Övriga skruvar motor	M5	6 Nm	–
Kedjeavhoppningsskydd	M6	5 Nm	–
Skriv arreteringsspak	M6	10 Nm	Loctite® 243™
Skriv autodeko	M6	3,5 Nm	Loctite® 243™
Skriv cylinder	M6	10 Nm	Loctite® 243™
Skriv cylinderhuvud	M6	10 Nm	Loctite® 243™
Skriv generatorlock	M6	10 Nm	–
Skriv generatorlock	M6x30	10 Nm	–
Skriv generatorlock (genomgående borrhål kedjeschakt)	M6	10 Nm	Loctite® 243™
Skriv kamaxelarmkors	M6x80	10 Nm	–
Skriv kamaxelarmkors	M6x90	10 Nm	–
Skriv kedjeschakt	M6	10 Nm	Loctite® 243™
Skriv kopplingens slavcylinder	M6x20	10 Nm	Loctite® 243™
Skriv kopplingens slavcylinder	M6x35	10 Nm	–
Skriv kopplingslock	M6	10 Nm	–

Skruv motorhölje	M6	10 Nm	–
Skruv oljepumplock nedtill	M6	10 Nm	Loctite® 243™
Skruv pulsgivare	M6	10 Nm	Loctite® 243™
Skruv resonator	M6	10 Nm	Loctite® 243™
Skruv startmotor	M6	10 Nm	Loctite® 243™
Skruv stator	M6	10 Nm	Loctite® 243™
Skruv styrkedjans spännskena	M6x30	10 Nm	Loctite® 2701™
Skruv styrkedjans styrskena	M6x30	10 Nm	Loctite® 2701™
Skruv termostathölje	M6	10 Nm	Loctite® 243™
Skruv tändspole	M6	10 Nm	–
Skruv vattenpumphjul	M6	10 Nm	Loctite® 243™
Skruv vattenpumplock	M6	10 Nm	–
Skruv ventillock	M6	10 Nm	–
Skruv växelspak	M6	14 Nm	Loctite® 243™
Skruv växlingsarretering	M6	10 Nm	Loctite® 243™
Skrubar SLS-lock	M6x12	10 Nm	Loctite® 243™
Övriga skruvar motor	M6	10 Nm	–
Oljemunstycke för kylning av kolven	M6x0,75	4 Nm	Loctite® 243™
Vakumanslutning ingående kanal	M6x0,75	2,5 Nm	Loctite® 243™
Låsskriv vevaxelfixering	M8	15 Nm	–
Skriv vipparmsaxel	M8x40	15 Nm	–
Skriv vipparmsaxel	M8x55	15 Nm	–
Stiftskriv avgasrörfläns	M8	10 Nm	Loctite® 243™

Skruv topplock	M10	Åtdragningsföljd: Dra åt korsvis, börja med den bakre skruven på styrkedjeschaktet. 1:a steget 15 Nm 2:a steget 30 Nm 3:e steget 45 Nm 4:e steget 60 Nm	Smord med motorolja
Låsskruv oljekanal för oljekylare	M10x1	15 Nm	–
Låsskruv vattenpumpens avtappningshål	M10x1	15 Nm	–
Oljeledning för oljetryckvakt	M10x1	10 Nm	–
Oljetryckvakt	M10x1	10 Nm	–
Skruv upplåsning av styrkedjans spännare	M10x1	10 Nm	–
Skruvpropp oljekanal	M10x1	15 Nm	Loctite® 243™
Yttre tändstift	M10x1	11 Nm	–
Inre tändstift	M12x1,25	18 Nm	–
Låsskruv reglerventil oljetryck	M12x1,5	20 Nm	–
Magnetplugg för oljeavtappning	M12x1,5	20 Nm	–
Temperatursensor för kylvätska på cylinderhuvudet	M12x1,5	12 Nm	–
Skruvpropp oljekanal	M14x1,5	15 Nm	Loctite® 243™

Inskruvningsstuts motorhölje	M16x1,5	25 Nm	Loctite® 243™
Mutter rotor	M18x1,5	100 Nm	–
Låsskruv oljesil	M20x1,5	15 Nm	–
Låsskruv styrkedjespännare	M20x1,5	25 Nm	–
Mutter framdrev	M20x1,5	80 Nm	Loctite® 243™
Mutter kopplingsmedbringare	M20x1,5	100 Nm	Loctite® 243™
Mutter primärhjul	M20LHx1,5	90 Nm	Loctite® 243™
Låsskruv oljetermostat	M24x1,5	15 Nm	–
Skruv i generatorlocket	M24x1,5	8 Nm	–

22.3 Volymer

22.3.1 Motorolja

Motorolja	1,70 l	Motorolja (SAE 10W/60) (00062010035) (📖 s 195)
		alternativ motorolja
		Motorolja (SAE 10W/50) (📖 s 196)

22.3.2 Kylvätska

Kylvätska	1,20 l	Kylvätska (📖 s 195)
-----------	--------	---------------------

22.3.3 Bränsle

Volym bränsletank, totalt ca	14 l	Blyfri bensin (ROZ 95) (📖 s 194)
------------------------------	------	----------------------------------

22.4 Chassi

Ram	Ramrör av krom-molybden-stålrör, med pulverbeläggning
Gaffel (Duke)	WP Performance Systems Up Side Down 4357
gaffel (Duke R)	WP Performance Systems 4357 ROTA SPLIT
Fjäderben (Duke)	WP Performance Systems Emulsion med Pro-Lever länkage
Fjäderben (Duke R)	WP Performance Systems 4618 med Pro-Lever länkage
Fjädersväg (Duke)	
fram	135 mm
bak	135 mm
Fjädersväg (Duke R)	
fram	150 mm
bak	150 mm
Bromsanläggning	
fram	Skivbroms med radiellt fastskruvat bromsok med fyra kolvar, bromsskivan flytande lagrad
bak	Skivbroms med bromsok med en kolv, flytande lagrad
Bromsskivor - diameter	
fram	320 mm
bak	240 mm
Bromsskivor, slitagegräns	
fram	4,2 mm
bak	4,5 mm
Däcktryck utan passagerare	
fram	2,0 bar

bak	2,0 bar
Däcktryck med passagerare/max tillåten lastvikt	
fram	2,0 bar
bak	2,2 bar
Sekundärutväxling	16:40
Kedja	5/8 x 1/4" (520) X-ring
Styrhuvudvinkel	63,5°
Hjulbas	1 466±15 mm
Sitthöjd utan last (Duke)	835 mm
Sitthöjd utan last (Duke R)	865 mm
Markfrigång utan last	192 mm
Vikt utan bränsle ca (Duke)	152,5 kg
Vikt utan bränsle ca (Duke R)	151,5 kg
Maximal tillåten axellast fram	150 kg
Maximal tillåten axellast bak	220 kg
Maximal tillåten totalvikt	350 kg

22.5 Elsystem

Batteri	HTZ12A-BS	Batterispänning: 12 V Märkkapacitet: 10 Ah underhållsfri
Batteri	YTX9-BS	Batterispänning: 12 V Märkkapacitet: 8 Ah underhållsfri
Säkring	58011109115	15 A

Säkring	58011109125	25 A
Säkring	58011109130	30 A
Säkring	75011088015	15 A
Säkring	75011088010	10 A
Strålkastare	H4 / sockel P43t	12 V 60/55 W
Positionsljus	W5W / sockel W2,1x9,5d	12 V 5 W
Instrumentbelysning och kontrollampor	LED	
Körriktningsvisare (Duke)	RY10W / sockel BAU15s	12 V 10 W
Körriktningsvisare (Duke R)	LED	
Broms-/bakljus	LED	
Nummerskyltsbelysning	LED	

22.6 Däck

Framdäck	Bakdäck
120/70 ZR 17 M/C 58W TL Metzeler SPORTEC M7 RR	160/60 ZR 17 M/C 69W TL Metzeler SPORTEC M7 RR
De angivna däcken tillhör gruppen av möjliga standarddäck. För ytterligare information, se avsnittet Service på: http://www.ktm.com	

22.7 Gaffel

22.7.1 Duke

Gaffelns artikelnummer	05.18.7L.19	
Gaffel	WP Performance Systems Up Side Down 4357	
Fjäderkonstant		
Mellan (standard)	6,0 N/mm	
Gaffellängd	816 mm	
Gaffelolja per gaffelben	480 ml	Gaffelolja (SAE 4) (48601166S1) (📖 s 194)

22.7.2 Duke R

Gaffelns artikelnummer	05.18.8M.11	
gaffel	WP Performance Systems 4357 ROTA SPLIT	
Kompressionsdämpning		
Komfort	17 klickningar	
Standard	12 klickningar	
Sport	7 klickningar	
Full nyttolast	7 klickningar	
Returdämpning		
Komfort	17 klickningar	
Standard	12 klickningar	
Sport	7 klickningar	
Full nyttolast	7 klickningar	
Fjäderlängd med förspänningsbussning(ar)	303 mm	

Fjäderkonstant		
Mellan (standard)		6,5 N/mm
Luftkammarlängd		80±20 mm
Gaffellängd		831 mm
Gaffelolja per gaffelben	534 ml	Gaffelolja (SAE 4) (48601166S1) (🗨 s 194)

22.8 Fjäderben

22.8.1 Duke

Fjäderbensartikelnummer	01.18.7N.19
Fjäderben	WP Performance Systems Emulsion med Pro-Lever länkage
Fjäderförspänning	
Standard	4 klickningar
Statiskt häng	20 mm
Häng under körning	45 mm
Monteringslängd	364 mm

22.8.2 Duke R

Fjäderbensartikelnummer	15.18.7P.11
Fjäderben	WP Performance Systems 4618 med Pro-Lever länkage
Kompressionsdämpning, hög hastighet	
Komfort	2 varv
Standard	1,5 varv
Sport	1 varv

Full nyttolast	1 varv
Kompressiondämpning, låg hastighet	
Komfort	20 klickningar
Standard	15 klickningar
Sport	10 klickningar
Max tillåten lastvikt	10 klickningar
Returdämpning	
Komfort	20 klickningar
Standard	15 klickningar
Sport	10 klickningar
Max tillåten lastvikt	10 klickningar
Fjäderförspänning	11 mm
Fjäderkonstant	
Mjuk	70 N/mm
Mellan (standard)	75 N/mm
Hård	80 N/mm
Fjäderlängd	185 mm
Gastryck	10 bar
Statiskt häng	25 mm
Häng under körning	60... 65 mm
Monteringslängd	370 mm
Stötdämparolja	Stötdämparolja (SAE 2,5) (50180751S1) (📖 s 196)

22.9 Åtdragningsmoment chassi

Skruv strålkastare	EJOT	2 Nm	–
Skruv sidostödsbrytare	M4	2 Nm	Loctite® 243™
Fästklämma bromsledning	M5	3 Nm	–
Skruv bränslenivågivare	M5	3 Nm	–
Skruv fotbromspedalsteg (Duke)	M5	6 Nm	Loctite® 243™
Skruv kabel till startmotor	M5	3 Nm	–
Skruv kombinationsbrytare till höger	M5	3,5 Nm	–
Skruv kombinationsbrytare till vänster	M5	3,5 Nm	–
Skruv kombinationsinstrument	M5	4 Nm	–
Skruv luftfilterbox	M5	3 Nm	–
Skruv plastklämma för bromskabeln på gaffelbenet	M5	2 Nm	–
Skruv SLS-ventil på ramen	M5	4 Nm	–
Skruv strålkastarmask	M5	4 Nm	–
Skruv värmeskyddsplåt (Duke)	M5	5 Nm	Loctite® 243™
Övriga skruvar chassi	M5	5 Nm	–
Dubbelsidigt gängstift	M6	6 Nm	Loctite® 243™
Mutter tryckstång fotbromspedal	M6	6 Nm	–
Skruv bakbromsens bromsvätskebehållare	M6	5 Nm	–
Skruv batteripol	M6	2 Nm	–
Skruv bränslepump	M6	6 Nm	–
Skruv fotbromscyliner	M6	10 Nm	Loctite® 243™

Skriv fotbromspedalens trampyta (Duke R)	M6	10 Nm	Loctite® 243™
Skriv handbromsarmatur	M6	5 Nm	–
Skriv hjulvarvtalsgivare	M6	6 Nm	–
Skriv kedjeskydd	M6	4 Nm	Loctite® 243™
Skriv kedjeskydd	M6	10 Nm	Loctite® 243™
Skriv klämma avgasrör	M6	8 Nm	Kopparpasta
Skriv kopplingsarmatur	M6	5 Nm	–
Skriv kulle tryckstång på fotbromscylindern	M6	10 Nm	Loctite® 243™
Skriv kylarfäste nedtill	M6	5 Nm	–
Skriv magnethållare på sidostödet	M6	5 Nm	Loctite® 243™
Skriv sadellås	M6	10 Nm	Loctite® 222™
Skriv skydd bakljus	M6	8 Nm	–
Skriv snedläggesensor	M6	5 Nm	–
Skriv styrdonshållare	M6	3 Nm	–
Skriv tankspoiler	M6	3 Nm	–
Skriv till spänningsregulatorn	M6	8 Nm	–
Skriv växelspak (Duke R)	M6	14 Nm	Loctite® 243™
Växlestänger mutter (Duke R)	M6	6 Nm	–
Växlestänger mutter (Duke R)	M6LH	6 Nm	–
Övriga muttrar chassi	M6	10 Nm	–
Övriga skruvar chassi	M6	10 Nm	–
Mutter bakdrevsskriv	M8	35 Nm	Loctite® 2701™
Mutter grenrör på cylinderhuvudet	M8	20 Nm	Kopparpasta

Skruv axelklämma	M8	15 Nm	–
Skruv bromsskiva bak	M8	30 Nm	Loctite® 2701™
Skruv bromsskiva fram	M8	30 Nm	Loctite® 2701™
Skruv fjäderhållare på sidostödets konsol	M8	25 Nm	Loctite® 243™
Skruv fotbromspedal (Duke R)	M8	20 Nm	–
Skruv fotpinnsfäste bak	M8x30	25 Nm	Loctite® 243™
Skruv fotpinnsfäste bak	M8x50	25 Nm	Loctite® 243™
Skruv fotpinnsfäste fram	M8	25 Nm	Loctite® 243™
Skruv förbindelsekonsol motorhållare fram	M8	25 Nm	Loctite® 243™
Skruv gaffelkrona nedtill	M8	12 Nm	–
Skruv gaffelkrona upptill	M8	17 Nm	–
Skruv handtag	M8x30	Skruv med nedsänkt huvud 18 Nm	Loctite® 243™
Skruv handtag skydd	M8x20	18 Nm	Loctite® 243™
Skruv nummerskyltshållare	M8	18 Nm	Loctite® 243™
Skruv sidostödets konsol	M8	25 Nm	Loctite® 243™
Skruv sluddämparfäste (Duke)	M8	25 Nm	–
Skruv sluddämparklämma (Duke R)	M8	15 Nm	–
Skruv styrets klämelement	M8	20 Nm	–
Skruv tändningslås (engångsskruv)	M8		Loctite® 243™
Övriga muttrar chassi	M8	25 Nm	–
Övriga skruvar chassi	M8	25 Nm	–
Skruv fotbromspedal (Duke)	M10	25 Nm	–

Skruv motorfäste	M10	45 Nm	Loctite® 243™
Skruv ramarm	M10	45 Nm	Loctite® 243™
Skruv sidostöd	M10	35 Nm	Loctite® 243™
Skruv styrhållare	M10	20 Nm	–
Övriga muttrar chassi	M10	45 Nm	–
Övriga skruvar chassi	M10	45 Nm	–
Hålskruv bromsledning	M10x1	25 Nm	–
Skruv bromsok fram	M10x1,25	45 Nm	Loctite® 243™
Skruv fjäderben nedtill	M10x1,25	50 Nm	Loctite® 243™
Skruv fjäderben upptill	M10x1,25	50 Nm	Loctite® 243™
Syresensor	M12x1,25	25 Nm	–
Mutter länk på vinkelarmen	M14x1,5	100 Nm	–
Mutter ram vid länken	M14x1,5	100 Nm	–
Mutter vinkelarm på svingarmen	M14x1,5	100 Nm	–
Mutter baksvingsbult	M16x1,5	100 Nm	–
Skruv styrhuvud	M20x1,5	40 Nm	–
Skruv hjulaxel fram	M24x1,5	45 Nm	–
Ställring baksvingsslager	M24x1,5	25 Nm	–
Mutter hjulaxel bak	M25x1,5	90 Nm	–
Mutter styrhuvud	M28x1	12 Nm	–

Blyfri bensin (ROZ 95)

Standard/klassificering

- DIN EN 228 (ROZ 95)

Specifikation

- Använd endast blyfri bensin som motsvarar den angivna standarden eller är likvärdig med denna.
- En etanolhalt på max. 10 % (E10-bensin) är helt ofarlig.



Info

Använd **inte** bränsle av metanol (t ex M15, M85, M100) eller med en etanolhalt på över 10 % (t ex E15, E25, E85, E100).

Bromsvätska DOT 4 / DOT 5.1

Standard/klassificering

- DOT

Specifikation

- Använd endast bromsvätska som motsvarar angiven standard (se uppgifter på behållaren) och som har motsvarande egenskaper.

Rekommenderad leverantör

Castrol

- RESPONSE BRAKE FLUID SUPER DOT 4

Motorex®

- Brake Fluid DOT 5.1

Gaffelolja (SAE 4) (48601166S1)

Standard/klassificering

- SAE (s 199) (SAE 4)

Specifikation

- Använd endast oljor som uppfyller kraven i angivna standarder (se uppgifter på behållaren) och har motsvarande egenskaper.

Kylvätska

Specifikation

- Använd endast silikatfri kylvätska av hög kvalitet med korrosionsskyddstilläts för aluminiummotorer. Olämpliga frostskyddsmedel och frostskyddsmedel av lägre kvalitet orsakar korrosion, avlagringar och skumbildning.
- Använd inte rent vatten eftersom endast kylvätska har smörjegenskaper och kan skydda mot korrosion.
- Använd endast kylvätska som motsvarar de angivna kraven (se uppgifter på behållaren) och som har motsvarande egenskaper.

Frostskydd minst ner till	-25 °C
---------------------------	--------

Blandningsförhållandet måste anpassas till det nödvändiga frostskyddet. Använd destillerat vatten om kylvätskan måste spädas ut.

Vi rekommenderar att färdigblandad kylvätska används.

Följ anvisningarna från kylvätskans tillverkare gällande frostskydd, utspädning och blandbarhet (kompatibilitet) med andra kylmedel.

Rekommenderad leverantör

Motorex®

- COOLANT M3.0

Motorolja (SAE 10W/60) (00062010035)

Standard/klassificering

- JASO T903 MA (📖 s 199)
- SAE (📖 s 199) (SAE 10W/60)
- KTM LC4 2007+

Specifikation

- Använd endast motorolja som motsvarar angivna standarder (se uppgifter på behållaren) och som har motsvarande egenskaper.

Helsyntetisk motorolja

Rekommenderad leverantör

Motorex®

- Cross Power 4T

Motorolja (SAE 10W/50)

Standard/klassificering

- JASO T903 MA (📖 s 199)
- SAE (📖 s 199) (SAE 10W/50)

Specifikation

- Använd endast motoroljor som motsvarar angivna standarder (se uppgifter på behållaren) och som har motsvarande egenskaper.

Helsyntetisk motorolja

Rekommenderad leverantör

Motorex®

- Power Synt 4T

Stötdämparolja (SAE 2,5) (50180751S1)

Standard/klassificering

- SAE (📖 s 199) (SAE 2,5)

Specifikation

- Använd endast oljor som uppfyller angivna standarder (se uppgifter på behållaren) och har motsvarande egenskaper.

Bränsletillsats

Rekommenderad leverantör

Motorex®

- Fuel Stabilizer

Kedjerengöringsmedel

Rekommenderad leverantör

Motorex®

- Chain Clean

Kedjespray Onroad

Specifikation

Rekommenderad leverantör

Motorex®

- Chainlube Road

Konserveringsmedel för lack, metall och gummi

Rekommenderad leverantör

Motorex®

- Moto Protect

Långtidsfett

Rekommenderad leverantör

Motorex®

- Bike Grease 2000

Perfect finish och polermedel för lack (höggloss)

Rekommenderad leverantör

Motorex®

- Moto Polish & Shine

Rengöringsmedel för motorcykel

Rekommenderad leverantör

Motorex®

- Moto Clean

Specialrengöringsmedel för glänsande eller matta lack-, metall- och plastytor

Rekommenderad leverantör

Motorex®

- Quick Cleaner

Universal oljespray

Rekommenderad leverantör

Motorex®

- Joker 440 Synthetic

SAE

SAE-viskositetsklasserna har framtagits av Society of Automotive Engineers och delar in oljor efter deras viskositet. Viskositeten beskriver bara en oljas egenskap och ger ingen upplysning om kvaliteten.

JASO T903 MA

Olika tekniska utvecklingstendenser ledde till en egen specifikation för fyrtaktsmotorcyklar - standarden **JASO T903 MA**. I fyrtaktsmotorcyklar användes tidigare motoroljor för personbilar eftersom det saknades en egen specifikation för motorcyklar. För bilmotorer är långa underhållsintervaller viktiga. För motorcykelmotorer är högt effektutbyte och höga varvtal viktigt. I de flesta motorcykelmotorer används samma olja för att smörja växellådan och kopplingen. Standarden **JASO MA** tar hänsyn till dessa speciella krav.

ABS	Låsningfria bromsar	Säkerhetssystem som förhindrar att hjulen låser sig vid körning rakt fram utan inverkan från sidokrafter
MTC	Motorcykelns traktionskontroll (Motorcycle Traction Control)	Extrafunktion till motorstyrningen som minskar motorns vridmoment om bakhjulet spinner loss
MSR	Motorsladdreglering (Motor Slip Regulation)	Extrafunktion till motorstyrningen som förhindrar att bakhjulet låser sig vid för stor motorbromsverkan, genom att öppna gasspjällen något
OBD	On Board Diagnosis (diagnossystem)	Fordonssystem som övervakar emissions- och säkerhetsrelaterade värden
TC	Traktionskontroll (Traction Control)	Extrafunktion till motorstyrningen som minskar motorns vridmoment om bakhjulet spinner loss



27 LISTA MED FÖRKORTNINGAR

201

Art.nr	artikelnummer
bl.a.	bland annat
ca	cirka
el.dyl.	eller dylikt
etc.	et cetera
ev.	eventuellt
ev.	vid behov
jfr.	jämför
Nr	nummer
osv.	och så vidare
resp.	respektive
t.ex.	till exempel





28.1 Röda symboler

Röda symboler visar ett fel som måste åtgärdas omedelbart.

	Kontrolllampan för startspärr lyser/blinkar rött – Status- eller felmeddelande vid startspärr/larm.
	Oljetrycksvarningslampan lyser rött – Oljetrycket är för lågt.

28.2 Gula och orangea symboler

Gula och orangea symboler visar ett fel som måste åtgärdas snart. Aktiv körhjälp visas också med gula eller orangea symboler.



	Motorvarningslampan lyser gult – OBD har identifierat ett emissions- eller säkerhetskritiskt fel.
	ABS-varningslampan lyser gult – Status- eller felmeddelande på ABS. ABS-lampan blinkar när ABS-läget " Sup-Mot " är aktiverat.
	TC-lampan lyser gult – TC resp. MTC är inte tillgängligt. Ta kontakt med en auktoriserad KTM-verkstad. TC-lampan blinkar när TC eller MTC aktivt ingriper.
	Den allmänna varningslampan lyser gult – Information/varning om driftsäkerhet har identifierats. Denna visas dessutom på displayen.

28.3 Gröna och blåa symboler

Gröna och blåa symboler anger information.

	Kontrolllampan för körriktningsvisare blinkar grönt – Körriktningsvisaren är påslagen.
---	--

28 LISTA MED SYMBOLER

	Kontrolllampan för tomgång lyser grönt – Väckelådan ligger i friläge.
	Kontrolllampan för helljus lyser blått – Helljuset är tänt.

A	
ABS	99
Arbetsregler	12
Avsedd användning	9

B	
Bakdrev	
kontroll	94
Bakhjul	
demontering	119
montering	121
Batteri	
demontering	128
laddning	131
montering	130
Bilder	15
Blinkersomkopplare	27
Bromsar	63
Bromsbelägg	
kontroll av bakbromsens belägg	113
kontroll av frambroms	106
Bromshandtag	24
inställning av utgångsläge	101
Bromsskivor	
kontroll	101
Bromssystem	99-114

Bromsvätska	
påfyllning i bakbromsen	112
påfyllning i frambromsen	104
Bromsvätskans nivå	
kontroll av frambroms	102
Bromsvätskenivå	
kontroll av bakbromsen	111
Bruksanvisning	13
Bränslen, vätskor och oljor	14
C	
Chassinummer	20
D	
Diagnoskontakt	149
Däckens skick	
kontroll	125
Däcktryck	
kontroll	127
Dämpargummin bakhjulsnav	
kontroll	124
E	
Elstartknapp	29
F	
Felaktig användning	9
Felsökning	175-177

Fjäderben	73
inställning av kompressionsdämpning, hög hastighet	75
inställning av kompressionsdämpning, låg hastighet	76
inställning av returdämpning	78
kompressionsdämpning allmänt	75
ställa in fjäderförspänning	78
Fjäderbensartikelnummer	22
Fordonsvy	
bakifrån, höger sida	18
framifrån, vänster sida	16
Fotbromspedal	35
inställning av utgångsläge	108
kontroll av spel	107
Fotbromspedalens trampyta	
inställning	83
Fotpinnar	
inställning	80
Framdrev	
kontroll	94
Framhjul	
demontering	115
montering	116
Frostskydd	
kontroll	151
Förvaring	173-174

G

Gaffel	73
inställning av kompression	73
inställning av returdämpning	74
Gaffels artikelnummer	22
Garanti	14
Gashandtag	25

H

Handtag	33
Huvudsäkring	
byte	134

I

Idrifttagande	
anvisningar för det första idrifttagandet	52
efter förvaring	174
kontroll- och skötselarbeten före vaje idrifttagande	56
Inbromsning	63

K

Kedja	
kontroll	94
kontroll av nedsmutsning	88
rengöring	89
Kedjespänning	
inställning	92
kontroll	90

INDEXFÖRTECKNING

Kombinationsbrytare	25	"Volume"	49
översikt	26	växelindikering	40
Kombinationsinstrument	36-51	översikt	36
"ABS"	46	Kontrolllampor	37
bränslenivå	40	Koppling	
"Clock-Date-Set"	49	kontroll/åtgärd av vätskenivå	97
"Distance"	47	Kopplingshandtag	24
Drive Mode	51	inställning av utgångsläge	96
"Drive Mode"	160	Kundtjänst	15
"Extra functions"	51	Kylsystem	150
"Favorites"	41	påfyllning/avlufning	156
"General Info"	43	Kylvätska	
hastighet	38	avtappning	154
kontrolllampor	37	Kylvätskenivå	
kylvätsketemperaturmätare	41	kontroll	151
"Language"	47	kontrollera expansionskärlet	153
"MTC"	46	Körning	58
"Pressure"	48	börja köra	58
"Set Favorites"	43	Körriktningsvisarlampa	
"Settings"	44	byte	147
"Shift Light"	50	L	
"TC/ABS"	45	Lasta fordonet	54
"Temp"	48	Ljusomkopplare	26
temperatur	39	Låsning fria bromsar	99
tid	39		
"Trip 1"	42		
"Trip 2"	42		
"Warning"	44		

M

Miljö	12
Motor	
inkörning	53
Motorcykel	
lyftning med lyftanordning bak	84
lyftning med lyftanordning fram	85
nedtagning från lyftanordning bak	84
nedtagning från lyftanordning fram	86
rengöring	169
Motorcykelns traktionskontroll	161
Motornummer	21
Motorolja	
byte	162
påfyllning	167
Motoroljenivå	
kontroll	162
Motorsladdreglering	62
MSR	62
MTC	161

N

Nyckelnummer	21
Nödavstängningsknapp	28

O

Oljefilter	
byte	162
Oljesilar	
rengöring	162

P

Packning	54
Parkera	64
Passagerarfotpinnar	33
Passagerarsadel	
borttagning	86
montering	87
Passagerarsadelskydd	
borttagning	87
montering	88
Positionsljuslampa	
byte	146

Påfyllningsmängd	
kylvätska	157, 183
motorolja	166, 183

R

Reglage	
till höger på styret	28
till vänster på styret	25
Reklamationsrätt	14

Reservdelar 14

S

Sadellås 32

Service 15

Serviceschema 69-72

Sidostöd 35

Signalhornsknapp 28

Skyddsutrustning 12

Stanna 64

Starta motorcykeln 57

Strålkastarinställning

inställning 148

kontroll 148

Strålkastarlampa

byte 143

Strålkastarmask med strålkastare

demontering 140

montering 141

Styrlås 29

Säker drift 11

Säkring

byte till enskilda strömförbrukare 137

Säkringar för ABS

byte 136

T

Tanka

bränsle 67

Tanklock

stängning 31

öppning 30

Teknisk information

chassi 184

däck 186

elsystem 185

fjäderben 188

gaffel 187

motor 178-193

polymer 183

åtdragningsmoment chassi 190

åtdragningsmoment motor 179

Tid och datum

inställning 49

Tillbehör 14

Transport 66

Typskylt 20

Tändningslås 29

V

Verktyg som följer med fordonet 32

Vinterkörning

kontroll- och skötselarbeten 171

INDEXFÖRTECKNING

Volym	
bränsle	68, 183
Växelspak	34
inställning av utgångsläge	158
kontroll av utgångsläget	158
Växla	58
Ä	
Ändamålsenlig användning	9
Ö	
Övriga medel	14

READY TO RACE

[»www.ktm.com](http://www.ktm.com)



3213549sv

10/2016

KTM Sportmotorcycle GmbH
5230 Mattighofen/Österreich
<http://www.ktm.com>

MOTOREX
Öl für Switzerland
KTM Group Partner



Foto: Mitterbauer/KTM