

1290 Super Adventure R

Art.nr 3213753sv



KTM

Vi gratulerar dig till ditt köp av en KTM-motorcykel. Du äger nu en modern, sportig motorcykel som du kommer ha mycket glädje av om du tar hand om den och sköter den på rätt sätt.

Mycket nöje!

Notera ditt fordons serienummer.

Chassinummer (📖 s 26)	Återförsäljarens stämpel
Motornummer (📖 s 27)	
Nyckelnummer (📖 s 27)	

Vid tryck motsvarade bruksanvisningen seriens senaste version. Små avvikelser p.g.a. vidareutveckling av motorcyklarnas konstruktion kan ej helt uteslutas.

Samtliga uppgifter är ej bindande. KTM Sportmotorcycle GmbH förbehåller sig framför allt rätten att ändra och/eller stryka teknisk information, priser, färger, former, material, service, konstruktioner, utrustning och dyl utan ersättning eller förvarning, samt att anpassa dessa till lokala företeelser och ställa in tillverkningen av en viss modell utan förvarning. KTM kan inte garantera leverans eller ansvara för avvikelser från bilder och beskrivningar eller för tryckfel och andra fel. De avbildade modellerna innehåller delvis specialutrustning som inte ingår i standardleveransen.

© 2017 KTM Sportmotorcycle GmbH, Mattighofen Österrike
Alla rättigheter förbehållna



3213753sv

10/2017

Eftertryck, helt eller delvis, samt all typ av flerfaldigande är endast tillåtet efter upphosvrättsinnehavarens skriftliga medgivande.



REG.NO. 12 100 6061

ISO 9001(12 100 6061)

KTM använder kvalitetsstyrningsrutiner enligt kvalitetsstandarden ISO 9001 för att uppnå högsta möjliga produktkvalitet.

Utfärdat av: TÜV Management Service

KTM Sportmotorcycle GmbH
Stallhofnerstraße 3
5230 Mattighofen, Österrike

Detta dokument gäller för följande modeller:

1290 Super Adventure R EU (F9903R6)

1290 Super Adventure R TKC EU (F9903R7)

1290 Super Adventure R TKC JP (F9986R7)

1290 Super Adventure R TKC CN (F9987R6)

1	FRAMSTÄLLNINGSMEDEL	11	4	FORDONSVY.....	22
	1.1 Använda symboler	11	4.1	Fordon, sett framifrån, vänster sida (översikt).....	22
	1.2 Format.....	12	4.2	Fordon, sett bakifrån, höger sida (översikt).....	24
2	SÄKERHETSANVISNINGAR.....	13	5	SERIENUMMER	26
	2.1 Användningsdefinition - ändamålsenlig användning	13	5.1	Chassinummer.....	26
	2.2 Felaktig användning.....	13	5.2	Typskylt.....	26
	2.3 Säkerhetsanvisningar	13	5.3	Nyckelnummer	27
	2.4 Risknivåer och symboler.....	14	5.4	Motornummer	27
	2.5 Varning för manipulationer.....	15	5.5	Gaffelns artikelnummer	28
	2.6 Säker drift.....	15	5.6	Fjäderbenets artikelnummer	28
	2.7 Skyddsutrustning	17	5.7	Styrdämparens artikelnummer.....	29
	2.8 Arbetsregler	17	6	REGLAGE	30
	2.9 Miljö.....	18	6.1	Kopplingshandtag	30
	2.10 Bruksanvisning	18	6.2	Bromshandtag	30
3	VIKTIG INFORMATION	19	6.3	Gashandtag	31
	3.1 Garanti	19	6.4	Kombinationsbrytare till vänster.....	31
	3.2 Drivmedel, tillsatsmedel.....	19	6.5	Ljusomkopplare	32
	3.3 Reservdelar, tillbehör.....	19	6.6	Farthållarens knapp	32
	3.4 Service.....	20	6.7	Menyknapp	35
	3.5 Bilder.....	20	6.8	Blinkersomkopplare	36
	3.6 Kundtjänst.....	20	6.9	Signalhornsknapp	37

INNEHÅLLSFÖRTECKNING

6.10	Höger kombinationsbrytare.....	38	7	KOMBINATIONSSINSTRUMENT	55
6.11	Varningsblinkerknapp	38	7.1	Kombinationsinstrument	55
6.12	Nödavstängnings- knapp/elstartknapp	39	7.2	Aktivering och test	56
6.13	Race-on-knapp	40	7.3	Dag-natt-läge	57
6.14	Styrlås (antenn)	41	7.4	Varningar	58
6.15	Startspärr	42	7.5	Halkvarning	59
6.16	Race-on-nyckel	42	7.6	Kontrollampor	60
6.17	Uttag för elektriska tillbehör	43	7.7	Display	64
6.18	USB-uttag	44	7.8	Varvtal	66
6.19	Öppna tanklocket	44	7.9	Växlingsblix.....	67
6.20	Stänga tanklocket	46	7.10	Visning av farthållare	68
6.21	Bränslekrantar	47	7.11	Hastighet.....	68
6.22	Öppna förvaringsfacket.....	47	7.12	ABS-display	69
6.23	Stänga förvaringsfacket	48	7.13	MTC-display.....	69
6.24	Sadellås	48	7.14	Ride-display	70
6.25	Handtag	49	7.15	Handtagsvärme (tillval)	70
6.26	Pakethållarplatta	49	7.16	Sadelvärme (tillval)	71
6.27	Väskfästen	50	7.17	Visning av kylvätsketemperatur	71
6.28	Passagerarfotpinnar	51	7.18	Bränsleindikator	72
6.29	Växelspak	51	7.19	Visning av omgivningsluftens temperatur.....	73
6.30	Fotbromspedal	52	7.20	Tid	73
6.31	Sidostöd	53	7.21	Favourites-display	74
6.32	Mittenstöd	54	7.22	Quick Selector 1-display	74

7.23	Quick Selector 2-display	75	7.25.23	Heated Grips (tillval).....	101
7.24	Navigation-display (tillval)	75	7.25.24	Heated Seat (tillval).....	102
7.25	Meny	76	7.25.25	Ride Mode.....	103
7.25.1	KTM MY RIDE (tillval)	76	7.25.26	MTC.....	104
7.25.2	Audio (tillval).....	77	7.25.27	MTC+MSR (tillval).....	105
7.25.3	Navigation (optional)	78	7.25.28	ABS	106
7.25.4	Navigation Setup (tillval)	80	7.25.29	HHC (tillval)	108
7.25.5	Navigation Information (tillval).....	81	7.25.30	Settings	109
7.25.6	Volume (tillval).....	82	7.25.31	Favourites.....	109
7.25.7	Setup (tillval).....	84	7.25.32	Navigation Info Screen.....	110
7.25.8	Bluetooth (tillval).....	85	7.25.33	Quick Selector 1	110
7.25.9	Phone (tillval).....	86	7.25.34	Quick Selector 2	111
7.25.10	Headset Rider (tillval)	88	7.25.35	Preferences	112
7.25.11	Headset Pass. (tillval).....	90	7.25.36	Units	112
7.25.12	Wireless Interface.....	92	7.25.37	Distance	113
7.25.13	Telefoni (tillval)	93	7.25.38	Temperature.....	113
7.25.14	Info	94	7.25.39	Pressure	114
7.25.15	Trip 1	95	7.25.40	Consumption	115
7.25.16	Trip 2	96	7.25.41	Language	115
7.25.17	General Info.....	97	7.25.42	Shift Light	116
7.25.18	TPMS	97	7.25.43	Ställa in tid och datum.....	117
7.25.19	Warnings	99	7.25.44	DRL	119
7.25.20	Service	99	7.25.45	Quickshifter + (tillval).....	120
7.25.21	Extra Functions	100	7.25.46	Heated Grips (tillval).....	121
7.25.22	Motorcycle.....	101	7.25.47	Heated Seat Rid (tillval)	121

INNEHÅLLSFÖRTECKNING

7.25.48	Heated Seat Pas (tillval).....	122	9	IDRIFTTAGNING	140
7.25.49	Cornering Light Test.....	122	9.1	Anvisningar för det första idrifttagandet	140
8	ERGONOMI	124	9.2	Köra in motorn	142
8.1	Styrets läge	124	9.3	Lasta fordonet.....	142
8.2	Ställa in styrets läge 🖱.....	124	10	KÖRANVISNING	145
8.3	Ställa in vindskyddet	127	10.1	Kontroll- och skötselarbeten inför varje idrifttagande	145
8.4	Ställa in kopplingshandtagets utgångsläge	128	10.2	Starta motorcykeln.....	146
8.5	Ställa in bromshandtagets utgångsläge	129	10.3	Börja köra.....	149
8.6	Förfotpinnar	129	10.4	Quickshifter+ (tillval)	150
8.7	Ställa in fotpinnar 🖱.....	130	10.5	Ivägkörning med HHC (tillval)	151
8.8	Kontrollera växelspakens utgångsläge	133	10.6	Växla, köra	152
8.9	Ställa in växelspakens utgångsläge 🖱.....	134	10.7	MSR (tillval).....	158
8.10	Ställa in kopplingspedalens trampyta	136	10.8	Bromsa in.....	158
8.11	Ställa in fotbromspedalens utgångsläge 🖱.....	137	10.9	Stanna, parkera	161
8.12	Ställa in kombinationsinstrumentets lutning ...	138	10.10	Transport.....	163
			10.11	Fylla på bränsle	165
			11	SERVICESHEMA	167
			11.1	Extra information.....	167
			11.2	Obligatoriskt arbete.....	167
			11.3	Rekommenderat arbete.....	170

12	INSTÄLLNING AV CHASSIT	171	13.5	Kontrollera kedjans nedsmutsning....	184
12.1	Gaffel/fjäderben	171	13.6	Rengöra kedjan	184
12.2	Ställa in gaffelns kompressionsdämpning.....	171	13.7	Kontrollera kedjespänningen	186
12.3	Ställa in gaffelns returdämpning	173	13.8	Ställa in kedjespänningen.....	187
12.4	Ställa in gaffelns fjäderförspänning	174	13.9	Kontrollera kedja, bakdrev och framdrev.....	189
12.5	Kompressionsdämpning fjäderben ...	175	13.10	Kontrollera/åtgärda hydraulkopplingens vätskenivå.....	192
12.6	Ställa in fjäderbenets kompressionsdämpning, låg hastighet	176	13.11	Kontrollera styrhuvudets lagerspel ...	193
12.7	Ställa in fjäderbenets kompressionsdämpning, hög hastighet	177	13.12	Demontera skydd till nedre gaffelkrona	195
12.8	Ställa in fjäderbenets returdämpning.....	179	13.13	Montera skydd till nedre gaffelkrona	196
12.9	Ställa in fjäderbenets fjäderförspänning	180	13.14	Demontera sidoklädseln framtill.....	197
13	SERVICEARBETEN PÅ CHASSIT	181	13.15	Montera sidoklädseln framtill	197
13.1	Lyfta fordonet med mittenstödet	181	13.16	Demontera maskspoilern 🖱.....	198
13.2	Släppa ned fordonet från mittenstödet	182	13.17	Montera maskspoilern 🖱.....	202
13.3	Ta bort sadeln.....	183	13.18	Demontera skärmen fram	205
13.4	Montera sadeln	183	13.19	Montera skärmen fram.....	206
			13.20	Rengöra gaffelbenens dammtätningar 🖱.....	207
			13.21	Demontera tankkåpan	209
			13.22	Montera tankkåpan	212
			13.23	Demontera vindskyddet.....	214
			13.24	Montera vindskyddet.....	214

INNEHÅLLSFÖRTECKNING

13.25	Demontera motorskyddet	215	15.4	Montera bakhjulet 🐾	245
13.26	Montera motorskyddet	215	15.5	Kontrollera bakhjulsnavets dämpargummin 🐾	248
13.27	Demontera störtlågen 🐾	216	15.6	Kontrollera däckens skick	250
13.28	Montera störtlågen 🐾	217	15.7	Kontrollera lufttrycket i däcken	253
14	BROMSSYSTEM	220	15.8	Kontrollera ekrarnas spänning	254
14.1	Låsningfria bromsar (ABS)	220	15.9	Slanglöst däcksystem	255
14.2	Kontrollera bromsskivorna	223	16	ELSYSTEM	256
14.3	Kontrollera bromsvätskenivån i frambromsen	225	16.1	Varselljus (DRL)	256
14.4	Fylla på frambromsens bromsvätska 🐾	226	16.2	Kurvljusstrålkastare	257
14.5	Kontrollera frambromsens bromsbelägg	228	16.3	Demontera batteri 🐾	258
14.6	Kontrollera bromsvätskenivån i bakbromsen	230	16.4	Montera batteri 🐾	260
14.7	Fylla på bromsvätska för bakbromsen 🐾	231	16.5	Ladda batteriet 🐾	263
14.8	Kontrollera bakbromsens bromsbelägg	234	16.6	Byta Race-on-nyckelns batteri	268
15	HJUL, DÄCK	236	16.7	Byta huvudsäkring	269
15.1	Demontera framhjulet 🐾	236	16.8	Byta säkringar i säkringslådan	272
15.2	Montera framhjulet 🐾	238	16.9	Kontrollera strålkastarinställningen	275
15.3	Demontera bakhjulet 🐾	242	16.10	Ställa in strålkastarens räckvidd	276
			16.11	Diagnoskontakt	277
			16.12	ACC1 och ACC2 fram	278
			16.13	ACC1 och ACC2 bak	278

17	KYLSYSTEM.....	279	22	FELSÖKNING	304
17.1	Kontrollera kylvätskenivån i expansionskärlet.....	279	23	TEKNISK INFORMATION.....	309
17.2	Fylla på kylvätska i expansionskärlet.....	281	23.1	Motor.....	309
18	INSTÄLLNING AV MOTORN	284	23.2	Åtdragningsmoment motor	311
18.1	Ride Mode.....	284	23.3	Volymer.....	316
18.2	Motorcykelns traktionskontroll (MTC)	285	23.3.1	Motorolja.....	316
19	SERVICEARBETEN PÅ MOTORN.....	286	23.3.2	Kylvätska.....	316
19.1	Kontrollera motoroljenivån.....	286	23.3.3	Bränsle.....	316
19.2	Byta motorolja och oljefilter, rengöra oljesilar 	287	23.4	Chassi.....	317
19.3	Fylla på motorolja	293	23.5	Elsystem	318
20	RENGÖRING, SKÖTSEL.....	296	23.6	Däck.....	319
20.1	Rengöra motorcykeln.....	296	23.7	Gaffel	320
20.2	Kontroll- och skötselarbeten inför vinterkörning	299	23.8	Fjäderben.....	321
21	FÖRVARING	301	23.9	Åtdragningsmoment chassi	323
21.1	Förvaring.....	301	24	FÖRSÄKRAN OM ÖVERENSSTÄMMELSE.....	329
21.2	Idrifttagande efter förvaring.....	303	24.1	Försäkrans om överensstämmelse	329
			24.2	Landsspecifika försäkringar om överensstämmelse.....	334
			25	ÖPPEN KÄLLKOD	335
			25.1	Information om programvara med öppen källkod.....	335

INNEHÅLLSFÖRTECKNING

26	BRÄNSLEN, VÄTSKOR OCH OLJOR.....	336
27	ÖVRIGA MEDEL	340
28	STANDARDER.....	342
29	FACKORDSFÖRTECKNING	343
30	LISTA MED FÖRKORTNINGAR.....	345
31	LISTA MED SYMBOLER	346
31.1	Röda symboler.....	346
31.2	Gula och orangea symboler.....	346
31.3	Gröna och blåa symboler.....	347
	INDEXFÖRTECKNING	348

1.1 Använda symboler

Nedan förklaras hur några av symbolerna används.



Betecknar en väntad reaktion (t.ex. ett arbetssteg eller en funktion).



Betecknar en oväntad reaktion (t.ex. ett arbetssteg eller en funktion).



Alla arbeten med den här symbolen kräver expertis och tekniskt kunnande. För din egen säkerhet, överlåt dessa arbeten till en auktoriserad KTM-verkstad! Där servas din motorcykel av utbildad personal med specialverktyg på bästa sätt.



Betecknar en sidhänvisning (mer information finns att läsa på den sidan).



Betecknar en upplysning som innehåller närmare information eller tips.



Betecknar resultatet av ett testmoment.

1 FRAMSTÄLLNINGSMEDEL

V

Betecknar en spänningsmätning.

A

Betecknar en strömmätning.



Betecknar att arbetsuppgiften inklusive eventuella efterarbeten har slutförts.

1.2 Format

Nedan beskrivs de typsnittsformat som används i bruksanvisningen.

Egennamn

Betecknar ett egennamn.

Namn®

Betecknar ett registrerat namn.

Varumärke™

Betecknar ett varumärke.

Understrukna begrepp

Hänvisar till tekniska detaljer om fordonet eller facktermer som förklaras i facktermsförteckningen.

2.1 Användningsdefinition - ändamålsenlig användning

Detta fordon är utformat och konstruerat på så sätt att det klarar av vanliga belastningar i normal trafik och användning i lätt terräng (oförslagrade vägar). Detta fordon är inte avsett för användning på tävlingsbanor.



Info

Detta fordon är endast godkänt för allmän vägtrafik i ett homologerat utförande.

2.2 Felaktig användning

Använd fordonet endast på avsett vis.

Vid icke ändamålsenlig användning av fordonet föreligger risk för person-, material- och miljöskador.

All typ av användning av fordonet som inte motsvarar ändamålsenlig användning och användningsdefinitionen, klassas som felaktig användning.

Felaktig användning innefattar dessutom användning av drivmedel och tillsatsmedel som inte uppfyller kraven för den aktuella tillämpningen.

2.3 Säkerhetsanvisningar

För säker hantering av den beskrivna modellen måste några säkerhetsanvisningar observeras. Läs därför igenom denna anvisning och alla ytterligare anvisningar i leveransen noggrant. Säkerhetsanvisningarna är tydligt utmärkta i texten och det finns länkar till de berörda avsnitten.

2 SÄKERHETSANVISNINGAR



Info

På den beskrivna modellen finns olika informations- och varningsdekaler fastsatta på väl synliga ställen. Ta inte bort några informations- eller varningsdekaler. Om dessa saknas kan du själv eller andra personer missa faror och skada sig på grund av detta.

2.4 Risknivåer och symboler



Fara

Kännetecknar en risk som direkt eller med säkerhet leder till dödsfall eller svåra, kvarstående skador om inte lämpliga åtgärder vidtas.



Varning

Kännetecknar en risk som sannolikt leder till dödsfall eller svåra skador om inte lämpliga åtgärder vidtas.



Försiktigt

Kännetecknar en risk som kan leda till lätta skador om inte lämpliga åtgärder vidtas.

Observera

Kännetecknar en risk som leder till avsevärda maskin- och materialskador om inte lämpliga åtgärder vidtas.



Varning

Kännetecknar en risk som kan leda till miljöskador om inte lämpliga åtgärder vidtas.

2.5 Varning för manipulationer

Det är förbjudet att göra ändringar på ljuddämpande komponenter. Det är förbjudet enligt lag att vidta följande åtgärder eller att ändra till något av nedanstående tillstånd:

- 1 Borttagning eller upphävande av funktionen av ljuddämpande utrustning eller komponenter på ett nytt fordon innan det säljs eller levereras till kunden eller under fordonets bruksperiod för andra ändamål än för service, reparation eller byte samt
- 2 användning av fordonet efter att sådan utrustning eller komponent har tagits bort eller tagits ur funktion.

Exempel på olaglig manipulation:

- 1 Borttagning eller borring av hål i slutdämpare, stötplåtar, grenrör eller andra avgasledande komponenter.
- 2 Borttagning eller borring av hål i delar av insugningssystemet.
- 3 Användning i felaktigt underhållsskick.
- 4 Att byta rörliga delar på fordonet eller delar av avgassystemet eller insugningssystemet mot delar som inte godkänts av tillverkaren.

2.6 Säker drift



Fara

Risk för olyckor En oskicklig förare utgör en risk för sig själv och andra.

- Använd inte fordonet om din trafikskicklighet har påverkats av alkohol, droger eller läkemedel.
- Använd inte fordonet om din fysiska eller psykiska kapacitet är otillräcklig.

2 SÄKERHETSANVISNINGAR



Fara

Risk för förgiftning Avgaser är giftiga och kan leda till medvetlöshet och dödsfall.

- Säkerställ alltid tillfredsställande ventilation när motorn är igång.
- Använd en lämplig utsugsanläggning när du ska starta eller köra motorn i ett slutet utrymme.



Varning

Risk för brännskador Vissa fordonsdelar blir mycket varma när fordonet är i drift.

- Vidrör inga delar som avgassystem, kylare, motor, stötdämpare eller bromssystem innan de svalnat av.
- Låt fordonsdelarna svalna av innan arbetet påbörjas.

Fordonet får endast användas i tekniskt felfritt skick och för avsedd användning samt med hänsyn till säkerhet och miljö.

Fordonet får endast användas av personer med rätt kunskaper. Vid körning på allmän väg krävs ett godkänt körkort.

Störningar som kan äventyra säkerheten ska omedelbart åtgärdas i en auktoriserad KTM-verkstad.

Observera de informations- och varningsdekaler som sitter på fordonet.

2.7 Skyddsutrustning



Varning

Risk för personskador Att köra utan eller med bristfällig skyddsutrustning innebär en ökad säkerhetsrisk.

- Bär lämplig skyddsutrustning som hjälm, stövlar, handskar samt byxor och jacka med skydd vid all körning.
- Använd alltid skyddsutrustning i felfritt skick som uppfyller de lagstadgade kraven.

För din egen säkerhets skull rekommenderar KTM att skyddsutrustning alltid ska användas vid körning.

2.8 Arbetsregler

Vissa arbeten kräver specialverktyg. Dessa följer inte med fordonet, men kan beställas med hjälp av de nummer som står inom parantes. Till exempel: ventilfjäderlyftare (59029019000)

Vid montering ska ej återanvändbara detaljer (t ex självlåsande skruvar och muttrar, tätningar, tätningsringar, O-ringar, splintar, låsbrickor) ersättas med nya.

Om skruvlåsningsmedel (t ex **Loctite**®) används i ett skruvförband ska tillverkarens anvisningar följas.

Detaljer som ska återanvändas efter isärtagningen ska rengöras och kontrolleras så att de inte är skadade eller slitna. Skadade eller slitna detaljer ska ersättas med nya.

Efter reparations- resp underhållsarbetena ska fordonets trafiksäkerhet säkerställas.

2.9 Miljö

Genom ansvarsfullt bruk av motorcykeln kan man förhindra att problem och konflikter uppstår. För att säkerställa motorcyklismens framtid ska man alltid förvissa sig om att man använder motorcykeln lagligt, visar miljömedvetande och respekterar andra människors rättigheter.

Vid återvinning och hantering av spillolja, reservdelar och övriga drivmedel och tillsatsmedel ska det aktuella landets gällande lagar och bestämmelser alltid följas.

Eftersom motorcyklar inte berörs av EU-direktivet för skrotning av fordon finns det inga lagar som reglerar hur skrotningen av motorcyklar ska gå till. Din auktoriserade KTM-återförsäljare hjälper gärna till.

2.10 Bruksanvisning

Denna bruksanvisning ska läsas noggrant och fullständigt innan den första turen med motorcykeln görs. Bruksanvisningen innehåller mycket information och många tips som underlättar vid körning, hantering och service. Endast genom att läsa bruksanvisningen vet du hur du bäst kan ställa in fordonet efter dina behov och hur du kan skydda dig mot skador.

Förvara alltid bruksanvisningen lättillgängligt, så att den finns till hands när du måste slå upp något.

Om du vill veta mer om fordonet eller om du har frågor om bruksanvisningen är du välkommen att kontakta en auktoriserad KTM-återförsäljare.

Bruksanvisningen är en viktig del av fordonet och måste överlämnas till den nya ägaren om fordonet säljs.

Bruksanvisningen kan dessutom laddas ner från din auktoriserade KTM-återförsäljare och från KTM:s hemsida. Internationella KTM-webbplatsen: <http://www.ktm.com>

3.1 Garanti

Arbetena i serviceschemat ska utföras på en auktoriserad KTM-verkstad och kvitteras både i service- och garantihäftet och i **KTM Dealer.net** eftersom all garanti annars upphör att gälla. Skador och följdskador som beror på manipulation eller ombyggnad av fordonet täcks inte av garantin. Mer information om garanti och reklamationsrätt samt hur dessa anspråk hanteras står i service- och garantihäftet.

3.2 Drivmedel, tillsatsmedel



Varning

Risker för miljön Icke fackmässig hantering av bränsle innebär risk för miljöskador.

- Låt inte bränslet hamna i grundvattnet, marken eller avloppssystemet.

Använd driv- och tillsatsmedel enligt bruksanvisningen och specifikationen.

3.3 Reservdelar, tillbehör

För din egen säkerhets skull: Använd alltid sådana reservdelar och tillbehör som har godkänts eller rekommenderas av KTM. Låt en auktoriserad KTM-verkstad montera reservdelar och tillbehör. KTM ansvarar inte för andra produkter eller för skador som uppstår p g a att andra produkter används. Vissa reservdelar och tillbehör står angivna inom parentes vid respektive beskrivning. Din auktoriserade KTM-återförsäljare hjälper gärna till.

3 VIKTIG INFORMATION

De aktuella **KTM PowerParts** för ditt fordon hittar du på KTM:s webbsida.
Internationella KTM-webbplatsen: <http://www.ktm.com>

3.4 Service

För att fordonet ska fungera felfritt och för att undvika ökat slitage ska anvisningarna i bruksanvisningen angående service, skötsel, anpassning av motor och chassi beaktas. Dålig anpassning av chassit kan leda till skador och brott på chassits komponenter.

Extremt tuffa förhållanden, som t ex mycket leriga och våta vägar, eller torr och dammig miljö, kan leda till att vissa komponenter som drivsystem, bromsar eller luftfilter belastas mer än normalt. Detta innebär att servicearbete eller byte av sliddetaljer ibland måste göras före angivet intervall i serviceschemat.

De föreskrivna inkörningstiderna samt serviceintervallen måste hållas. Detta förlänger din motorcykels livslängd.

3.5 Bilder

Bilderna i denna instruktion visar i vissa fall fordon med specialutrustning.

För att förtydliga beskrivningen och förklaringen kan vissa delar vara demonterade eller saknas på bilden. Det är inte alltid nödvändigt att demontera delen för att kunna följa beskrivningen. Följ anvisningarna i texten.

3.6 Kundtjänst

Om du har frågor om ditt fordon eller om KTM hjälper din auktoriserade KTM-återförsäljare gärna till.

En lista över auktoriserade KTM-återförsäljare finns på KTM:s webbplats.
Internationella KTM-webbplatsen: <http://www.ktm.com>

4 FORDONSVY

4.1 Fordon, sett framifrån, vänster sida (översikt)

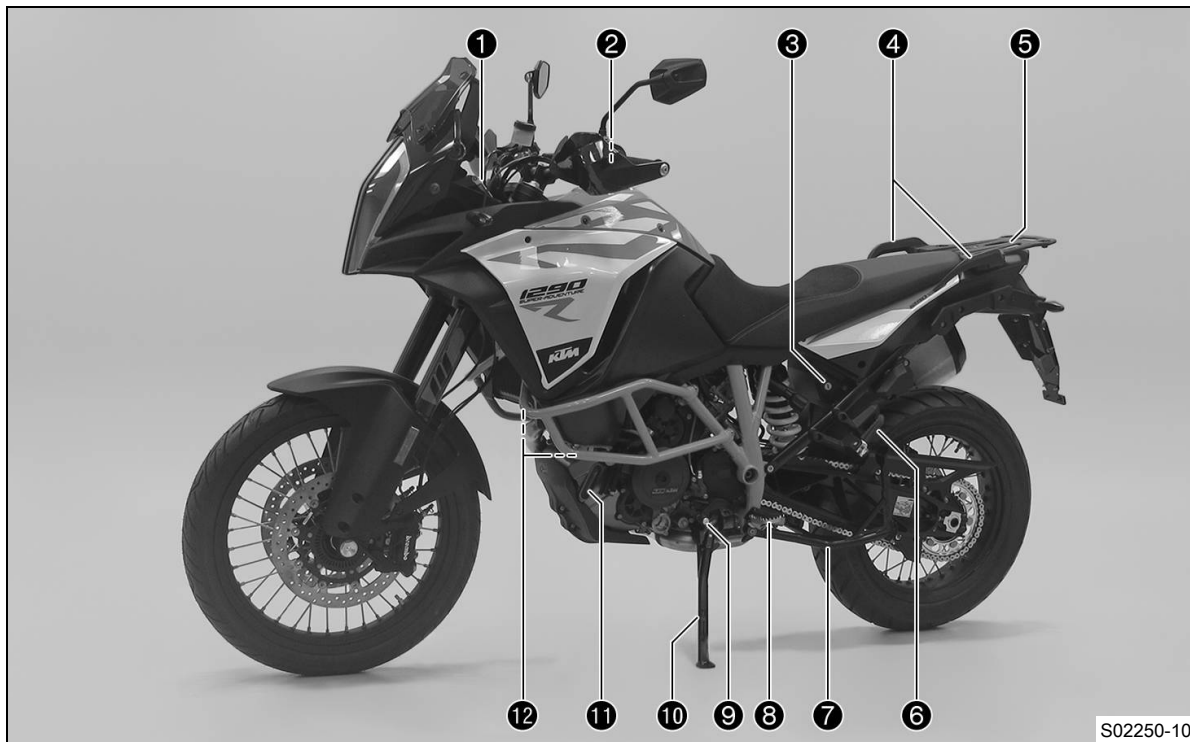

- ① Uttag för elektriska tillbehör (📖 s 43)
- ② Kopplingshandtag (📖 s 30)
- ③ Sadellås (📖 s 48)
- ④ Handtag (📖 s 49)
- ⑤ Pakethållarplatta (📖 s 49)
- ⑥ Passagerarfotpinnar (📖 s 51)
- ⑦ Mittenstöd (📖 s 54)
- ⑧ Förarfotpinnar (📖 s 129)
- ⑨ Växelspak (📖 s 51)
- ⑩ Sidostöd (📖 s 53)
- ⑪ Synglas för motorolja
- ⑫ Bränslekrantar (📖 s 47)

4 FORDONSVY

4.2 Fordon, sett bakifrån, höger sida (översikt)

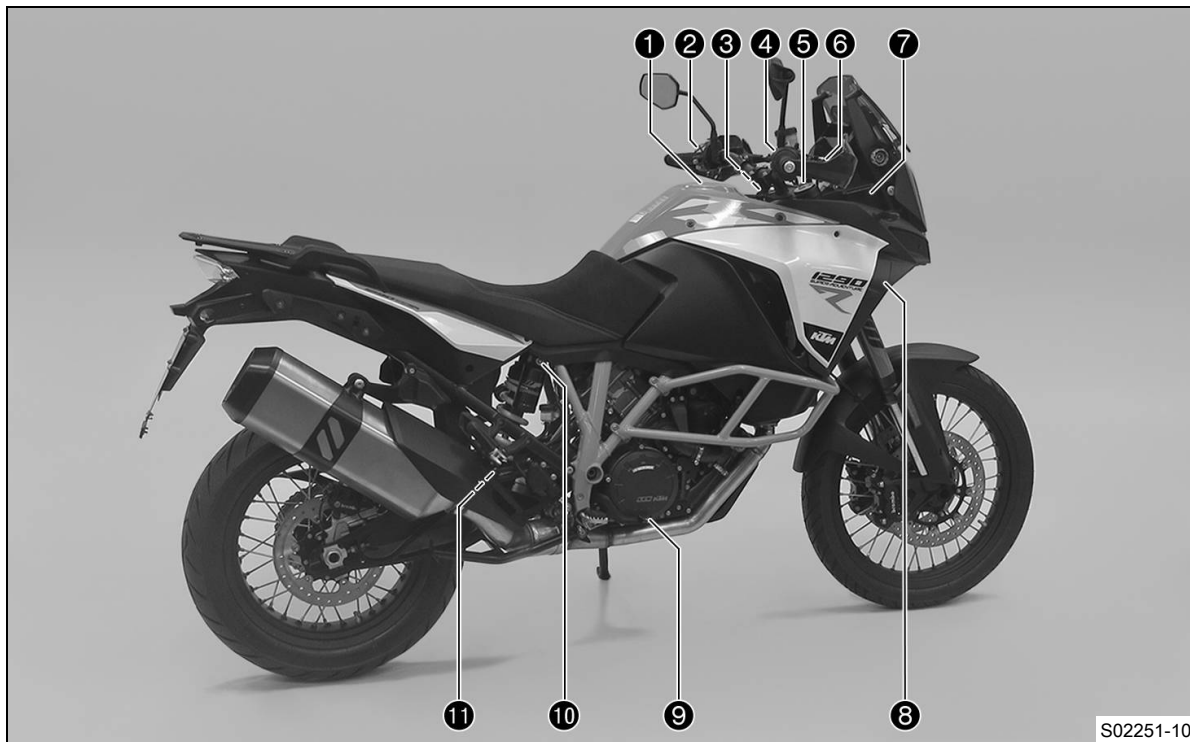

- ① Tanklock
- ② Kombinationsbrytare till vänster (📖 s 31)
- ③ Gaffel, inställning av kompressionsdämpning
- ④ Höger kombinationsbrytare (📖 s 38)
- ⑤ Gaffel, inställning av returdämpning
- ⑥ Bromshandtag (📖 s 30)
- ⑦ Förvaringsfack
- ⑧ Expansionskär, kylsystem
- ⑨ Fotbromspedal (📖 s 52)
- ⑩ Fjäderben, inställning av kompressionsdämpning
- ⑪ Fjäderben, inställning av returdämpning

5 SERIENUMMER

5.1 Chassinummer

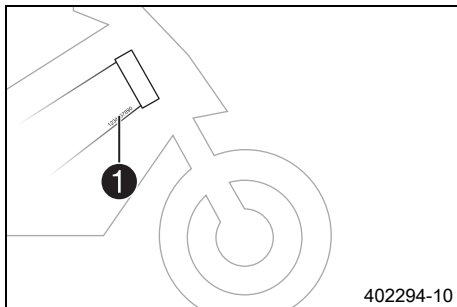

Chassinumret **1** är instansat i ramen nere till höger bakom styrehuvudet.

Chassinumret finns även på typskylten.

5.2 Typskylt

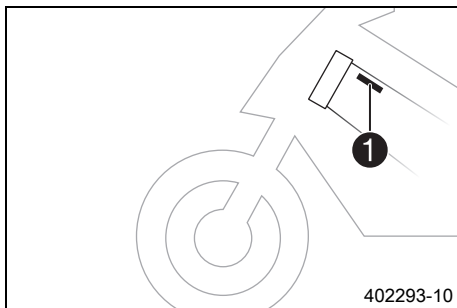

Typskylten **1** sitter bakom styrehuvudet uppe till vänster på ramen.

5.3 Nyckelnummer

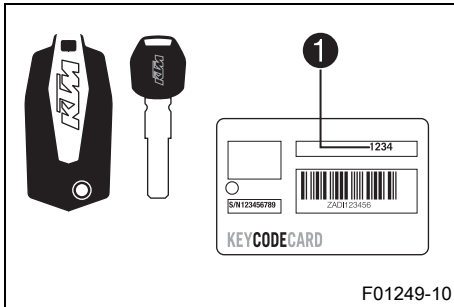

Nyckelnumret **Code number 1** anges på **KEYCODECARD**.



Info

Du behöver nyckelnumret om du vill beställa en reservnyckel. Förvara **KEYCODECARD** på ett säkert ställe.

5.4 Motornummer

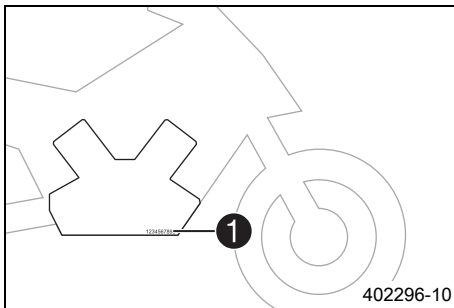

Motornumret **1** är instansat på motorns högra sida.

5 SERIENUMMER

5.5 Gaffelns artikelnummer

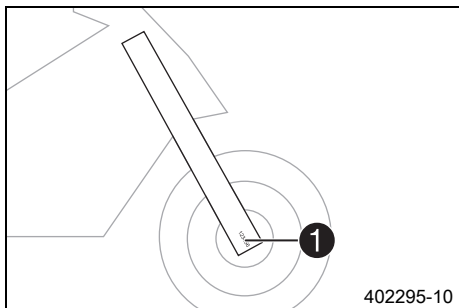

Gaffelns artikelnummer ❶ är instansat på axelklämmans insida.

5.6 Fjäderbenets artikelnummer

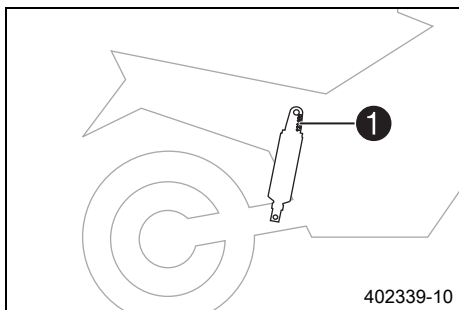

Fjäderbenets artikelnummer ❶ är instansat på fjäderbenets överdel över ställringen åt motorn till.

5.7 Styrämparens artikelnummer

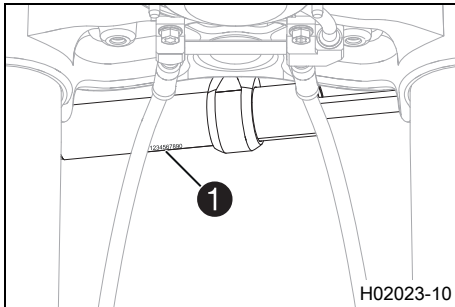

Styrämparens artikelnummer **1** är instansat på undersidan av styrämparen.

6 REGLAGE

6.1 Kopplingshandtag



Kopplingshandtaget ❶ sitter till vänster på styret.
Kopplingen är hydraulisk och återgår automatiskt till utgångsläget.

6.2 Bromshandtag

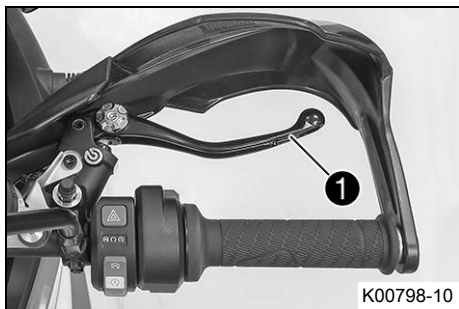

Bromshandtaget ❶ sitter till höger på styret.
Med bromshandtaget aktiveras frambromsen och bakbromsen samtidigt.

i Info

Om ABS-läget **Offroad** är påslaget aktiveras endast frambromsen.

Om ABS är avstängt aktiveras enbart frambromsen.

6.3 Gashandtag

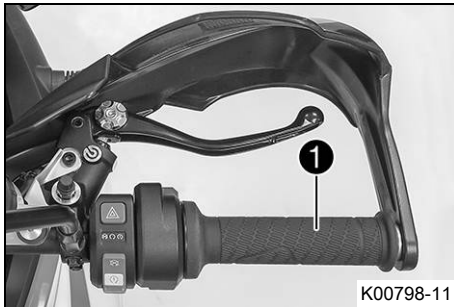

Gashandtaget ① sitter till höger på styret.

6.4 Kombinationsbrytare till vänster

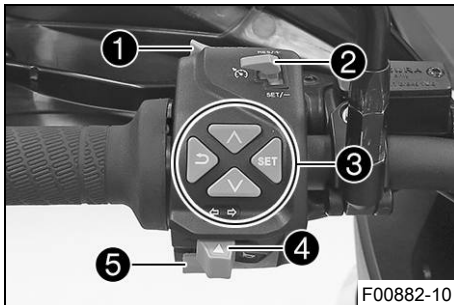

Den vänstra kombinationsbrytaren sitter till vänster på styret.

Översikt vänster kombinationsbrytare

- ① Ljusomkopplare (📖 s 32)
- ② Farthållarens knapp (📖 s 32)
- ③ Menyknapp (📖 s 35)
- ④ Blinkersomkopplare (📖 s 36)
- ⑤ Signalhornsknapp (📖 s 37)

6.5 Ljusomkopplare

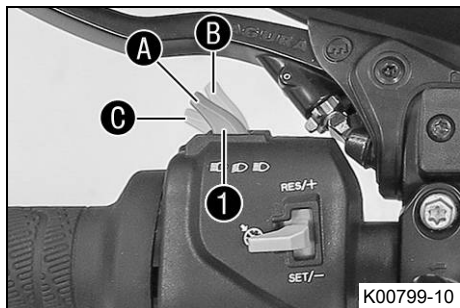

Ljusomkopplaren **1** sitter till vänster på kombinationsbrytaren.

Möjliga tillstånd



	Halvljus på – Ljusomkopplare i läget A . I detta läge är halvljus och bakljus tända.
	Helljus på – Ljusomkopplaren intryckt till läge B . I detta läge är helljuset och bakljuset tända.
	Ljustuta – Dra ljusomkopplaren till läge C .

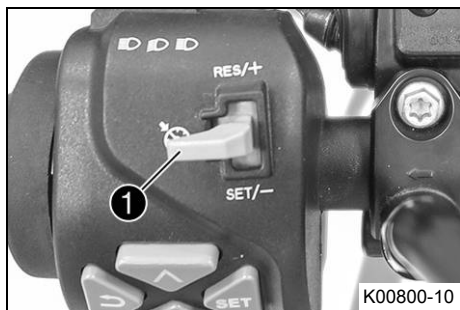

6.6 Farthållarens knapp



Farthållarens knapp **1** sitter till vänster på kombinationsbrytaren.

Möjliga tillstånd

- Farthållarens knapp  i utgångsläge.
- Håll farthållarens knapp  tryckt åt vänster. – I detta läge slås farthållarfunktionen på och av. Driftläget visas på kombinationsinstrumentet.
- Tryck farthållarens knapp  kort uppåt. – Senast sparad hastighet nås igen och hålls. För varje ytterligare kort knapptryckning ökas inställd hastighet med 1 km/h eller 1 mph.

- Håll farthållarens knapp  tryckt uppåt. – Inställd hastighet ökar nu i steg om 5 km/h eller 5 mph.
- Tryck farthållarens knapp  kort nedåt. – Farthållarfunktionen aktiveras och den aktuella hastigheten bibehålls. För varje ytterligare kort knapptryckning minskar den inställda hastigheten med 1 km/h eller 1 mph.
- Håll farthållarens knapp  tryckt nedåt. – Inställd hastighet minskar nu i steg om 5 km/h eller 5 mph.

Info

När farthållarfunktionen aktiverats kan gashandtaget vridas tillbaka till utgångsläget. Den hastighet som har valts kommer att hållas.

Om den inställda hastigheten överskrids genom att gashandtaget vrids under kortare tid än 30 sekunder fortsätter farthållaren att vara aktiverad.

Tryck farthållarens knapp  åt vänster för att stänga av farthållarfunktionen.

Farthållarfunktionen inaktiveras dessutom i följande situationer:

- Bromshandtaget dras in
- Fotbromsen trampas ned
- Kopplingshandtaget dras in
- En växling görs
- Gashandtaget vrids tillbaka förbi utgångsläget
- Reglering för motorcykeln traktionskontroll (**MTC** ( s 285))

- Vid sladd på bakhjulet eller om framhjulet lyfter sig
- Ett fel inträffar som försämrar farthållarfunktionen
- Den inställda hastigheten överskrids vid en omkörning under längre tid än 30 sekunder



Varning

Risk för olyckor Farthållarfunktionen lämpar sig inte för alla körsituationer.

Den inställda hastighet som valts underskrids om motoreffekten inte räcker till i en uppförbacke.

Den inställda hastighet som valts överskrids om motorbromsverkan inte räcker till i en nedförbacke.

- Använd inte farthållarfunktionen på kurviga vägar.
- Använd inte farthållarfunktionen i halt väglag (t.ex. regn, is, snö) eller på oasfalterade vägar (t.ex. med grus, makadam osv.).
- Använd inte farthållarfunktionen om trafikmängden inte gör det möjligt att hålla en konstant hastighet.

Farthållarfunktionen är endast tillgänglig om motorcykelns traktionskontroll (**MTC** (📖 s 285)) är aktiverad.

När motorcykelns traktionskontroll (**MTC** (📖 s 285)) stängs av, stängs även farthållarfunktionen av.

Farthållarfunktionen går inte att aktivera vid kraftig acceleration.

Farthållarfunktionen kan aktiveras endast vid körning med 3:ans, 4:ans, 5:ans eller 6:ans växel.

Reglerområdet sträcker sig från 40 till 200 km/h eller från 25 till 125 mph.

6.7 Menyknapp

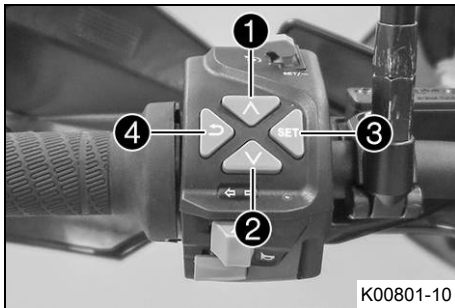

Menyknappen sitter i mitten på kombinationsbrytaren till vänster. Med menyknapparna styr man matrisdisplayen på kombinationsinstrumentet.

Knapp ① är **UP**-knappen.

Knapp ② är **DOWN**-knappen.

Knapp ③ är **SET**-knappen.

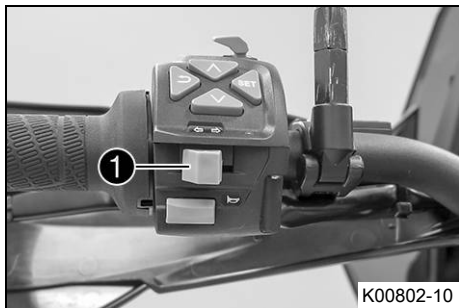

Knapp ④ är **BACK**-knappen.

6.8 Blinkersomkopplare



Blinkersomkopplaren ① sitter till vänster på kombinationsbrytaren.

Möjliga tillstånd

	Körriktningsvisare från – Tryck blinkersomkopplaren mot höljet.
	Körriktningsvisaren till vänster till – Blinkersomkopplaren tryckt åt vänster. Blinkersomkopplaren går tillbaka till mittläget igen efter manövreringen.
	Körriktningsvisaren till höger till – Blinkersomkopplaren tryckt åt höger. Blinkersomkopplaren går tillbaka till mittläget igen efter manövreringen.



Info

Som programvarufunktion finns en automatisk avstängning av körriktningsvisare (**ATIR**).

ATIR-funktionen använder en räknare för tid och en för körsträcka.

Om körriktningsvisaren har varit tillkopplad i minst 10 sekunder och under en körsträcka på minst 150 meter, stängs körriktningsvisaren av.

Om fordonet står stilla stoppas båda räknarna.

Om blinkersomkopplare aktiveras igen, nollställs båda räknarna.

6.9 Signalhornsknapp

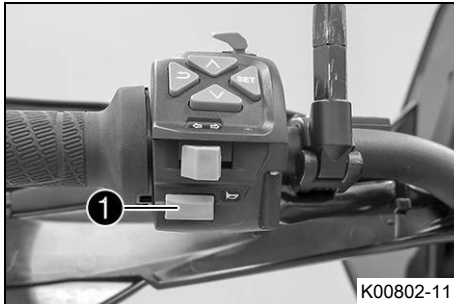

Signalhornsknappen ① sitter till vänster på kombinationsbrytaren.

Möjliga tillstånd

- Signalhornsknappen \curvearrowright i utgångsläget.
- Signalhornsknapp \curvearrowright nedtryckt – I detta läge hörs signalhornet.

6.10 Höger kombinationsbrytare

Den högra kombinationsbrytaren sitter till höger på styret.

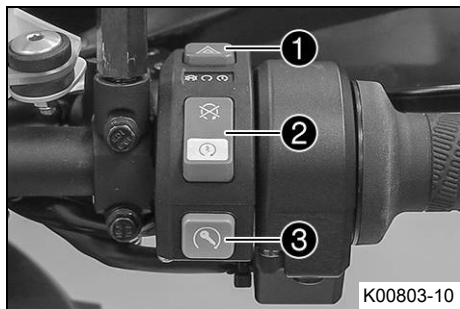

Översikt höger kombinationsbrytare

- ❶ Varningsblinkerknapp (📖 s 38)
- ❷ Nödavstängningsknapp/elstartknapp (📖 s 39)
- ❸ Race-on-knapp (📖 s 40)

6.11 Varningsblinkerknapp

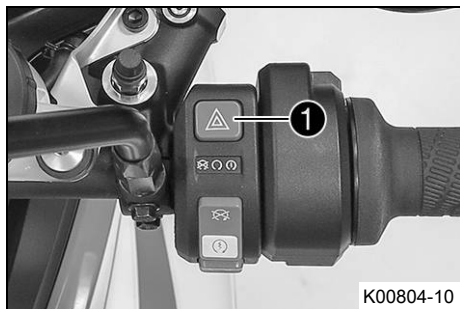

Varningsblinkerknappen ❶ sitter till höger på kombinationsbrytaren.

Varningsblinkers används för att indikera nödsituationer.

i Info

Varningsblinkers kan slås på och av med påslagen tändning eller senast 60 sekunder efter att tändningen slagits av.

Ha inte varningsblinkers påslagna längre än absolut nödvändigt, annars laddas batteriet ur.

Möjliga tillstånd

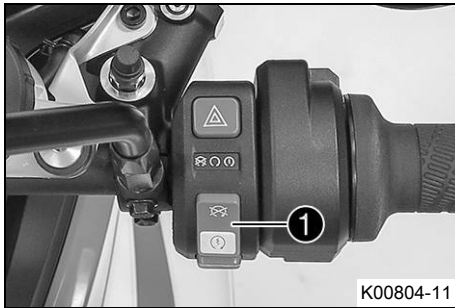

	<p>Varningsblinkers på – Alla fyra körriktningsvisare och de gröna kontrolllamporna för körriktningsvisare på kombinationsinstrumentet blinkar.</p>
---	---

6.12 Nödavstängningsknapp/elstartknapp



Nödavstängningsknappen/elstartknappen ❶ sitter på den högra kombinationsbrytaren.

Möjliga tillstånd

	<p>Nödavstängningsknapp/elstartknapp av (övre läge) – I detta läge är tändningsströmkretsen bruten. Om motorn är igång stängs den av, om den är avstängd går den inte att starta. Ett meddelande visas på displayen.</p>
	<p>Nödavstängningsknapp/elstartknapp på (mittläge) – Detta läge behövs för körningen, tändningsströmkretsen är sluten.</p>
	<p>Startmotor på (nedre läge) – I detta läge aktiveras startmotorn.</p>

6.13 Race-on-knapp

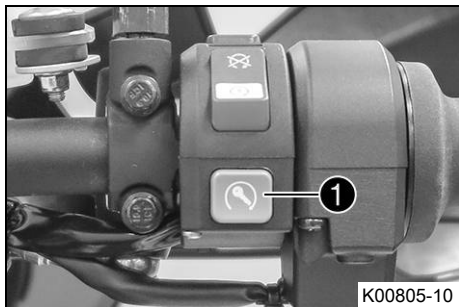

Race-on-knappen ① är monterad till höger på kombinationsbrytaren.

i Info

På det här fordonet fungerar Race-on-knappen som tändningslås.

Styrningen kan blockeras endast när styret är ställt helt till vänster.

Möjliga tillstånd

- Race-on-knapp ④ i utgångsläge.
- Tryck kort på Race-on-knappen ④ – Tryck kort för att slå på tändningen samt låsa upp styrlåset eller slå av tändningen. Kontrollampen för Race-on tänds tillfälligt som bekräftelse.
- Håll Race-on-knappen ④ intryckt länge – Håll knappen intryckt länge för att slå av tändningen och samtidigt låsa styrlåset.

6.14 Styrlås (antenn)

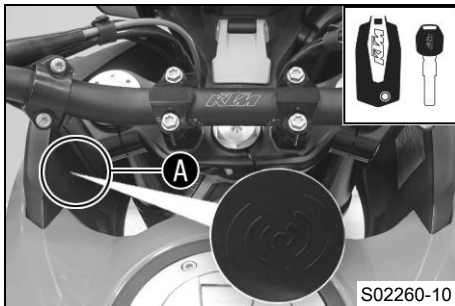

En trådlös nyckel med transponder (Race-on-nyckel (📖 s 42)) ersätter tändnings-/styrlåset på detta fordon.

Styret måste ställas till vänster för att aktivera styrlåset.

Race-on-knappen (📖 s 40) används för att låsa och låsa upp styret elektromekaniskt.

När Race-on-nyckelns batterispänning är för låg, lägg ner antingen Race-on-nyckeln eller håll den svarta tändningsnyckeln i området **A** på motorcykeln och prova att starta på nytt.

i Info

Lägg nyckeln på en säker plats igen så snart motorn startat.

Möjliga tillstånd

- Tändning av, styrning blockerad – I detta driftläge är tändningsströmkretsen bruten och styrningen blockerad.
- Tändning av, styrning upplåst – I detta driftläge är tändningsströmkretsen bruten och styrningen upplåst.
- Tändning på, styrning upplåst – I detta driftläge är tändningsströmkretsen sluten och styrningen upplåst.

6.15 Startspärr



Den elektroniska startspärren skyddar fordonet mot obefogad användning.

Så fort man stänger av tändningen med Race-on-knappen (s 40) är startspärren aktiverad och motorelektroniken spärrad.

Race-on-kontrolllampan **1** kan visa fel genom att blinka.

Om tillvalet larmsystem finns blinkar Race-on-kontrolllampan **1** när larmsystemet är aktiverat.

6.16 Race-on-nyckel

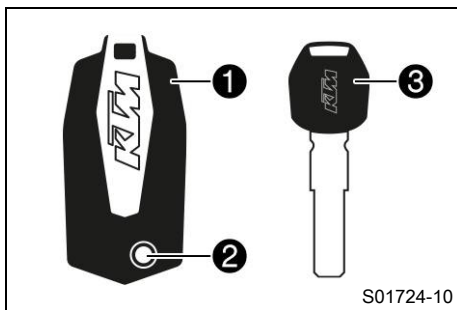

På de här fordonen fungerar Race-on-nyckeln **1** som en traditionell tändningsnyckel.

Tryck på knappen **2** för att fälla ut nyckelaxet. Nyckelaxet används bara för att låsa upp sadellåset och öppna packväskorna (tillval).

Den svarta tändningsnyckeln **3** ska bara användas i situationer när Race-on-nyckeln inte är tillgänglig eller fungerar korrekt.

Den svarta tändningsnyckeln kan användas för att starta fordonet när Race-on-nyckelns batterispänning är för låg och fordonet inte identifierar transpondern. Den svarta tändningsnyckeln kan också

användas för att låsa upp sadellåset och öppna packväskorna (tillval).

i Info

Nycklarna har elektroniska komponenter. Håll den alltid på behörigt avstånd från andra produkter med elektroniska komponenter.

Om du tappar en nyckel måste den bytas ut av en behörig KTM-verkstad för att skydda fordonet mot obehörig användning. Vid leverans är de medföljande nycklarna aktiverade. Man kan aktivera upp till totalt fyra nycklar hos en behörig KTM-verkstad genom att ange nyckelnumret.

6.17 Uttag för elektriska tillbehör



Uttaget **1** för elektriska tillbehör sitter framför den övre gaffelkronan.

Det är anslutet till konstant plus och är säkrat.

Uttag för elektriska tillbehör	
Spänning	12 V
Max. strömförbrukning	10 A

6.18 USB-uttag

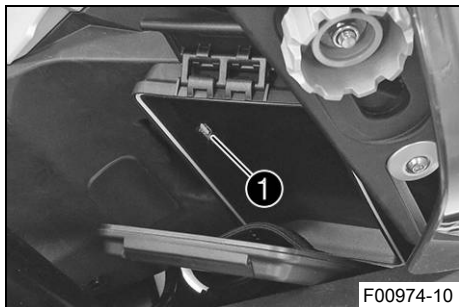

I förvaringsfacket finns det ett USB-uttag ❶ för spänningsförsörjning av externa enheter.

USB-uttaget slås på tillsammans med tändningen.

USB-uttag	
Spänning	5 V
Max. strömförbrukning	2,1 A

6.19 Öppna tanklocket



Fara

Brandrisk Bränslet är lättantändligt.

Bränslet i bränsletanken expanderar vid uppvärmning och kan tränga ut vid överfyllning.

- Tankta inte fordonet i närheten av öppen eld eller brinnande cigaretter.
- Stäng av motorn när du tankar bränsle.
- Säkerställ att inget bränsle spills ut, framför allt inte på varma delar av fordonet.
- Torka omedelbart upp utspillt bränsle.
- Följ anvisningarna avseende bränsletankning.



Varning

Risk för förgiftning Bränsle är giftigt och hälsovådligt.

- Låt inte bränsle hamna på huden, i ögonen eller på kläderna.
- Uppsök omedelbart läkare om bränsle har svalts.
- Andas inte in bränsleångor.
- Vid hudkontakt spolas det drabbade stället omedelbart av med mycket vatten.
- Spola ögonen grundligt med vatten och uppsök omedelbart läkare om bränsle har hamnat i ögonen.
- Byt om ifall du får bränsle på kläderna.
- Förvara bränslet i en lämplig dunk enligt gällande regler och oåtkomligt för barn.



Varning

Risker för miljön Icke fackmässig hantering av bränsle innebär risk för miljöskador.

- Låt inte bränslet hamna i grundvattnet, marken eller avloppssystemet.

Krav

Motorcykeln står still.

Motorn är avstängd.

Tändningen är påslagen eller avstängd sedan mindre än 1 minut.

6 REGLAGE

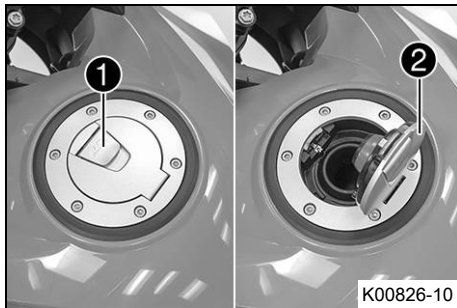

- Fäll långsamt upp skyddet ①.
- ✓ Tanklocket är upplåst.
- Fäll upp tanklocket ②.

6.20 Stänga tanklocket

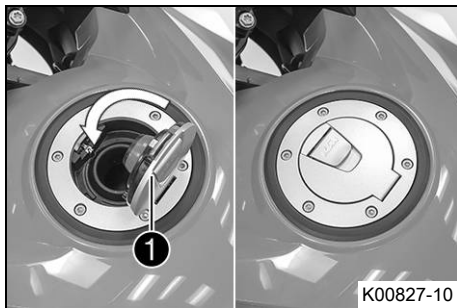

Varning

Brandrisk Bränslet är lättantändligt, giftigt och hälsovådligt.

- Kontrollera att tanklocket är korrekt låst efter stängning.
- Byt om ifall du får bränsle på kläderna.
- Vid hudkontakt spolras det drabbade stället omedelbart av med mycket vatten.

- Fäll ner tanklocket ① och tryck ner det.
- ✓ Tanklocket hakar i så att det hörs.

6.21 Bränslekranar

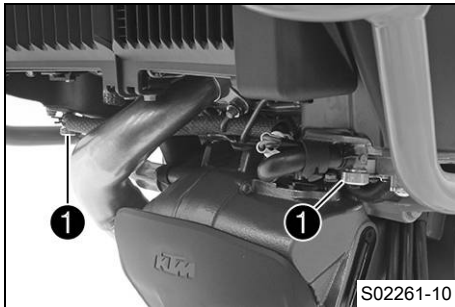

Bränsletanken har en bränslekran ① på varje sida.

i Info

Bränslekranarna måste alltid vara öppna vid körning.
Bränslekranarna stängs endast när bränsletanken tas bort.

Möjliga tillstånd

- Bränslekranarna stängda – Nivån kan inte utjämnas och bränsletillförseln till strypventilkroppen är stängd.
- Bränslekranarna är öppna – Nivån kan utjämnas och bränsletillförseln till strypventilkroppen är öppen.

6.22 Öppna förvaringsfacket

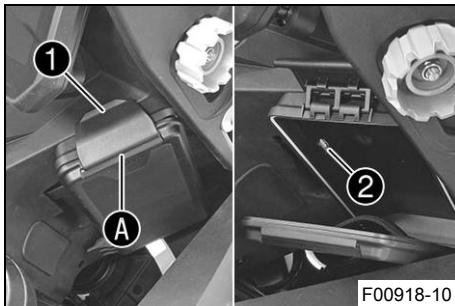

- Lyft upp spärren ① och haka loss den i området A.
- Öppna förvaringsfacket.

i Info

I förvaringsfacket finns det ett USB-uttag ② (s 44) för spänningsförsörjning av externa enheter.

6.23 Stänga förvaringsfacket

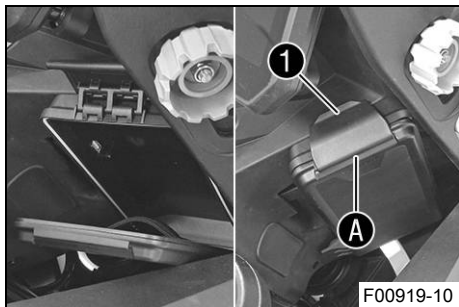

- Stäng förvaringsfacket.
- Haka fast spärren ① i området A och tryck nedåt.

6.24 Sadellås

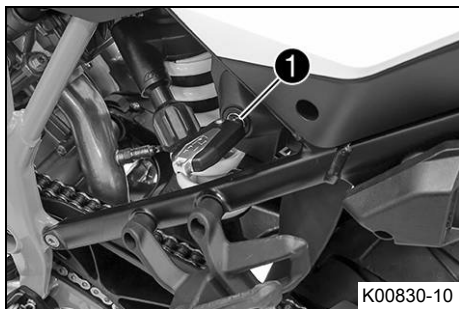

Sadellåset ① sitter på vänster fordonssida under sadeln. Man kan låsa upp det med Race-on-nyckeln eller den svarta tändningsnyckeln.

6.25 Handtag

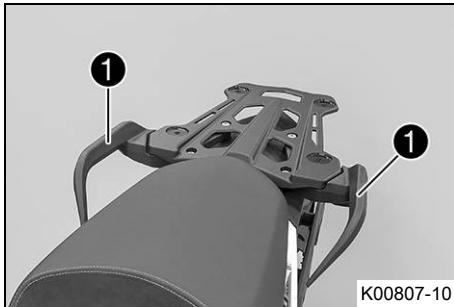

Passageraren kan hålla sig fast i handtagen ① under färden.

6.26 Pakethållarplatta

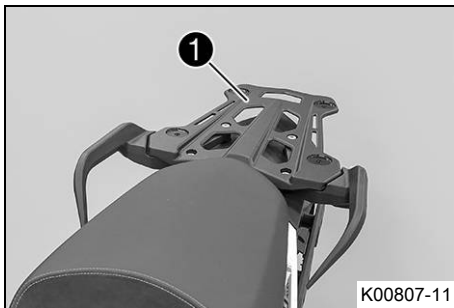

Pakethållarplattan ① sitter bakom sadeln.

På pakethållarplattan kan man sätta fast bottenplattan till ett väsksystem (tillval).

Pakethållarplattan får inte belastas med mer än max. angivna vikt.

Högsta tillåtna belastning av pakethållarplattan	8 kg
--	------



Info

Beakta väsktillverkarens uppgifter.

6.27 Väskfästen

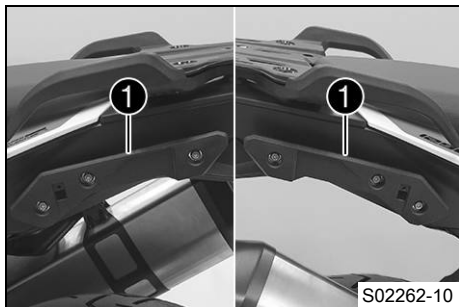

Väskfästena ① sitter på vardera sidan om passagerarsadeln. Ett väsksystem (tillval) kan fästas på väskfästena. Använd väsksystem som är godkända eller rekommenderade av KTM. Följ anvisningarna i den medföljande **KTM PowerParts**-monteringsanvisningen.

i Info

Användning av andra väsksystem rekommenderas ej. Vid användning av andra väsksystem ska väskfästernas maxbelastning ej överskridas.

Högsta tillåtna belastning på väskfästena per sida vid användning av andra väsksystem	7 kg
---	------

6.28 Passagerarfotpinnar

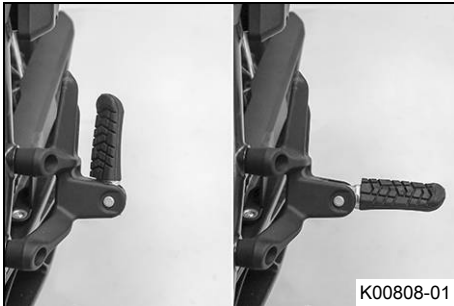

Passagerarfotpinnarna är fällbara.

Möjliga tillstånd

- Passagerarfotpinnar infällda – För körning utan passagerare.
- Passagerarfotpinnar utfällda – För körning med passagerare.

6.29 Växelspak

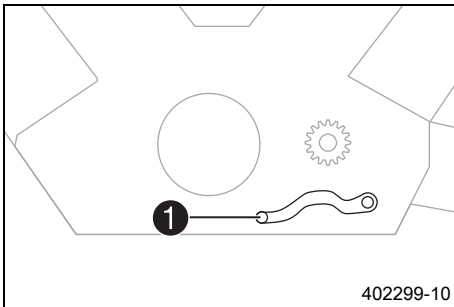

Växelspaken ① är monterad till vänster på motorn.

6 REGLAGE

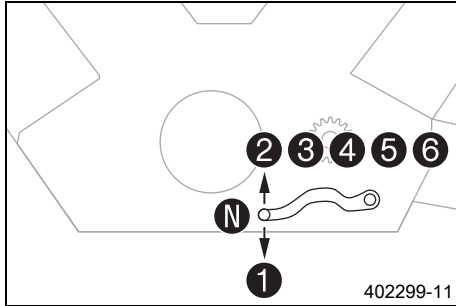

De olika växlarnas lägen framgår av bilden.
Tomgångsläget är mellan 1:ans och 2:ans växel.

6.30 Fotbromspedal

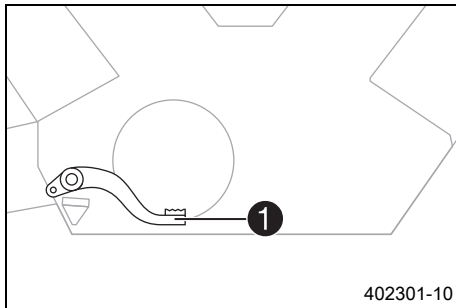

Fotbromspedalen ① sitter framför den högra fotpinnen.
Med fotbromspedalen manövreras bakbromsen.

6.31 Sidostöd

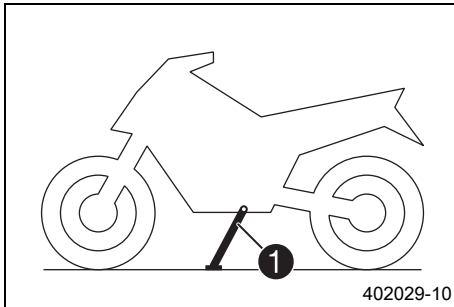

Sidostödet ❶ sitter på fordonets vänstra sida.
Motorcykeln parkeras på sidostödet.

i Info

Under körning måste sidostödet vara uppfällt.
Sidostödet är kopplat till säkerhetsstartsystemet. Följ
anvisningarna i kapitlet Stanna, parkera.

Möjliga tillstånd

- Utfällt sidostöd – Fordonet kan ställas på sidostödet. Säkerhetsystemet är aktiverat.
- Sidostödet infällt – Detta läge krävs vid all typ av körning. Säkerhetsystemet är aktiverat.

6.32 Mittenstöd

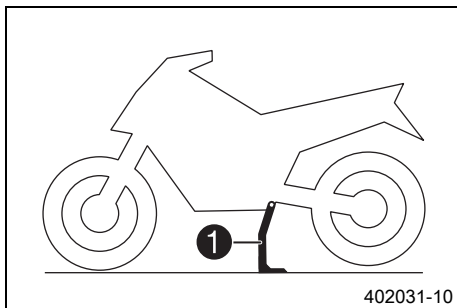

Förutom sidostödet har fordonet även ett mittenstöd **1**.

7.1 Kombinationsinstrument



Kombinationsinstrumentet sitter framför styret.
Kombinationsinstrumentet är indelat i två funktionsområden.

① Kontrolllampor (📖 s 60)

② Display



Varning

Risk för brännskador Kombinationsinstrumentets delar blir mycket varma i vissa situationer.

Vid utomhustemperaturer på över 55 °C (131 °F), vid längre stopp t.ex. i närheten av trafikljus, eller vid direkt solljus värms främst displayen upp kraftigt.

- Vidrör inte kombinationsinstrumentet med bara händer i ovanstående situationer.
- Bär lämplig skyddsklädsel.
- Om någon har bränt sig, se till att så fort som möjligt hålla den brännskadade kroppsdel under rinnande ljummet vatten.

7.2 Aktivering och test



Aktivering

Kombinationsinstrumentet slås på tillsammans med tändningen.



Info

Displayernas ljusstyrka styrs av en ljussensor i kombinationsinstrumentet.

Test

På displayen visas välkomsttexten och kontrolllamporna aktiveras för ett funktionstest.



Info

Kontrolllampan för funktionsfel lyser alltid när motorn inte är igång. Om motorn är igång och kontrolllampan för funktionsfel tänds ska du stanna fordonet på ett säkert sätt och kontakta en auktoriserad KTM-verkstad.

Varningslampan för oljetryck lyser alltid när motorn inte är igång. När varningslampan för oljetryck tänds och motorn är igång ska du omedelbart stanna fordonet på ett säkert sätt och stänga av motorn.

ABS-kontrolllampan och TC-kontrolllampan lyser tills en hastighet på ca 6 km/h (ca 4 mph) eller högre har uppnåtts.

7.3 Dag-natt-läge



I dagläget visas instrumenten i ljusa färger.



I nattläget visas instrumenten i mörka färger.



Info

Ljussensorn i kombinationsinstrumentet identifierar omgivningens ljusstyrka och aktiverar automatiskt dag- eller nattläget. Beroende på vilken ljusstyrka som ljussensorn identifierar höjs eller sänks ljusstyrkan på displayen, eller så aktiveras ett annat läge.

Visningsläget kan inte växlas manuellt.

7 KOMBINATIONSTRUMENT

7.4 Varningar

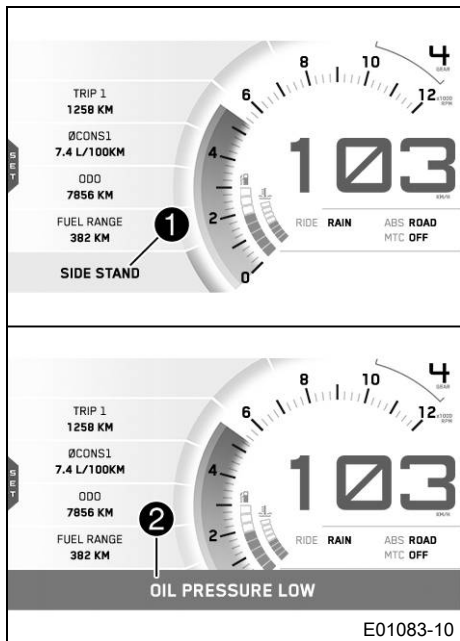

Varningar visas på det nedre displayfältet och beroende på relevans visas de mot gul eller röd bakgrund.

Gula varningar ① indikerar fel eller visar information som kräver snabbt ingripande eller anpassning av körstilen.

Röda varningar ② indikerar fel eller visar information, som kräver omedelbart ingripande.

i Info

Tryck på valfri knapp för att dölja varningar.

Alla aktuella varningar visas i menyn **Warnings** tills de inte är aktiva längre.

7.5 Halkvarning

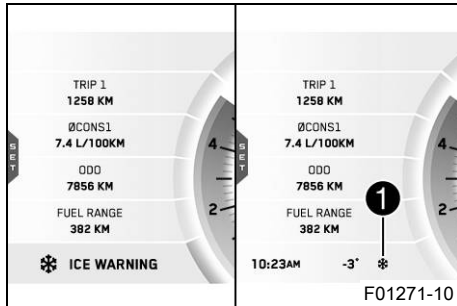

När issymbolen ❄️ visas är risken för vägghalka större.

Issymbolen ❄️ visas i fältet ❶ på displayen.

Issymbolen ❄️ visas på displayen när omgivningstemperaturen har sjunkit under det angivna värdet.

Temperatur	$\leq 4 \text{ }^\circ\text{C}$
------------	---------------------------------

Issymbolen ❄️ försvinner från displayen när omgivningstemperaturen har stigit över det angivna värdet.

Temperatur	$\geq 6 \text{ }^\circ\text{C}$
------------	---------------------------------



Info

Om issymbolen ❄️ tänds, visas dessutom varningen **ICE WARNING**.

7 KOMBINATIONSTRUMENT

7.6 Kontrolllampor



F01267-01

Kontrolllamporna ger extra information om motorcykelns status.

När tändningen slås på tänds alla kontrollampor kort.





Info

Kontrolllampan för funktionsfel lyser alltid när motorn inte är igång. Om motorn är igång och kontrollampan för funktionsfel tänds ska du stanna fordonet på ett säkert sätt och kontakta en auktoriserad KTM-verkstad.







Varningslampan för oljetryck lyser alltid när motorn inte är igång. När varningslampan för oljetryck tänds och motorn är igång ska du omedelbart stanna fordonet på ett säkert sätt och stänga av motorn.

ABS-kontrollampan och TC-kontrollampan lyser tills en hastighet på ca 6 km/h eller högre har uppnåtts.

Möjliga tillstånd

	Race-On-kontrollampa lyser/blinkar gult/orange/rött – Status- eller felmeddelande på Race-On-systemet/på larmsystemet.
	Vänster kontrollampa för körriktningvisare blinkar grönt i samma takt som körriktningvisaren – Vänster körriktningvisare är påslagen.
	Kontrollampan för helljus lyser blått – Helljuset är tätt.
	Den allmänna varningslampan lyser gult – Information/varning om driftsäkerhet har identifierats. Denna visas dessutom på displayen.
	ABS-kontrollampan lyser gult – Status- eller felmeddelande på <u>ABS</u> . ABS-kontrollampan blinkar, när ABS-läget Offroad är aktiverat.

7 KOMBINATIONSTRINSTRUMENT

	TC-kontrolllampan för funktionsfel lyser/blinkar gult – MTC (📖 s 285) är inte aktiv eller håller på att reglera för närvarande. TC-kontrolllampan lyser även när ett fel har registrerats. Ta kontakt med en auktoriserad KTM-verkstad. TC-kontrolllampan blinkar när TC ingriper aktivt eller när HHC (📖 s 151) (tillval) är aktiv.
	Kontrolllampan för tomgång lyser grönt – Växellådan är i friläge.
	Varningslampan för oljetryck lyser rött – Oljetrycket är för lågt. Stanna fordonet omedelbart och stäng av motorn.
	Farthållarlampan lyser gult – Farthållarfunktionen är tillkopplad men farthållaren är inaktiv.
	Farthållarlampan lyser grönt – Farthållarfunktionen är tillkopplad och farthållaren är aktiv.
	Kontrolllampan för funktionsfel lyser gult – <u>OBD</u> har identifierat ett emissions- eller säkerhetskritiskt fel.
	Höger kontrollampa för körriktningsvisare blinkar grönt i samma takt som körriktningsvisaren – Höger körriktningsvisare är påslagen.

7 KOMBINATIONSTRUMENT

7.7 Display

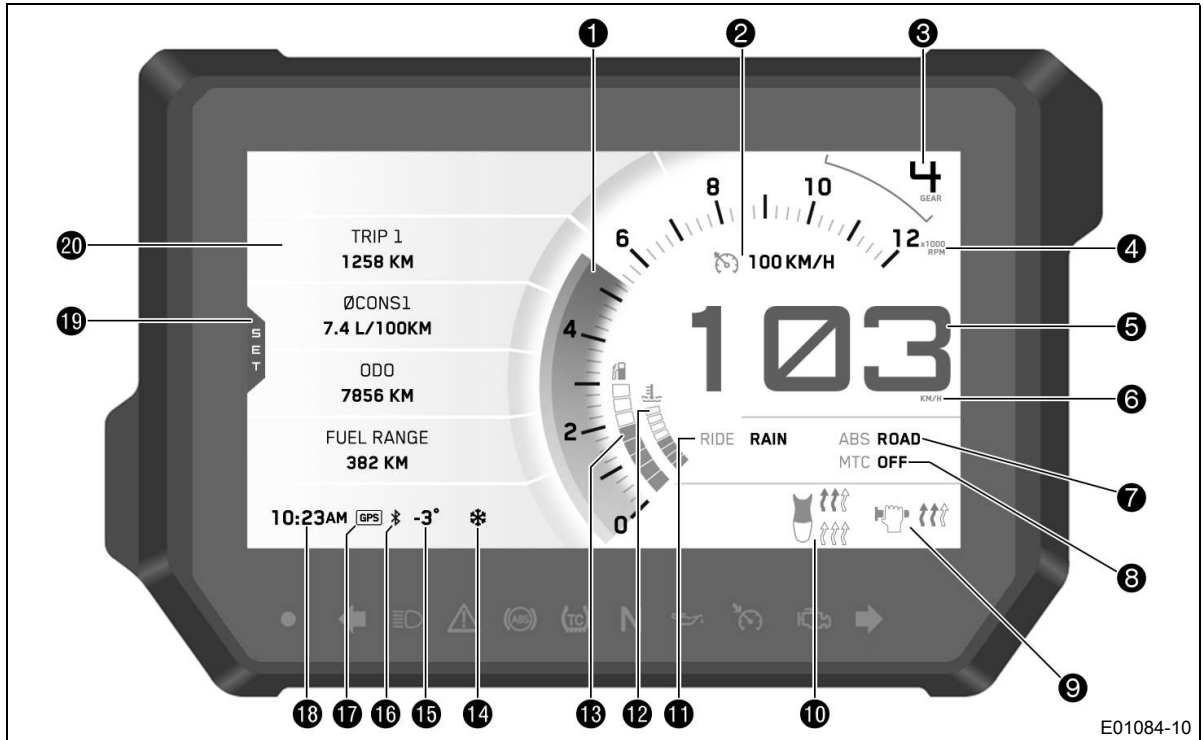

**Info**

På bilden visas standardvisningen för kombinationsinstrumentet. När meny är öppen visas fortfarande hastigheten.

- 1 Varvtal (📖 s 66)
- 1 Växlingsblyxt (📖 s 67)
Växlingsblyxten är integrerad i varvtalsmätarindikeringen.
- 2 Visning av farthållare (📖 s 68)
- 3 Växelindikering
- 4 Enhet för varvtalsindikeringen
- 5 Hastighet (📖 s 68)
- 6 Enhet för hastighetsmätaren
- 7 **ABS**-display (📖 s 69)
- 8 **MTC**-display (📖 s 69)
- 9 Handtagsvärme (tillval) (📖 s 70)
- 10 Sadelvärme (tillval) (📖 s 71)
- 11 **Ride**-display (📖 s 70)
- 12 Visning av kylvätsketemperatur (📖 s 71)
- 13 Bränsleindikator (📖 s 72)
- 14 Halkvarning (📖 s 59)
Visas endast vid ökad risk för vägghalka.
- 15 Visning av omgivningsluftens temperatur (📖 s 73)

7 KOMBINATIONSTRUMENT

- 16 Bluetooth® (tillval)
- 17 GPS (tillval)
- 18 Tid (📖 s 73)
- 19 SET
Visas endast vid stängd menyöversikt.
- 20 Favourites-display (📖 s 74)

7.8 Varvtal

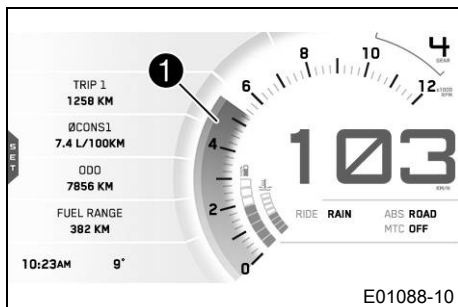

Varvtalet visas i fältet ① på displayen.
Varvtalet visas i varv per minut.

7.9 Växlingsblix

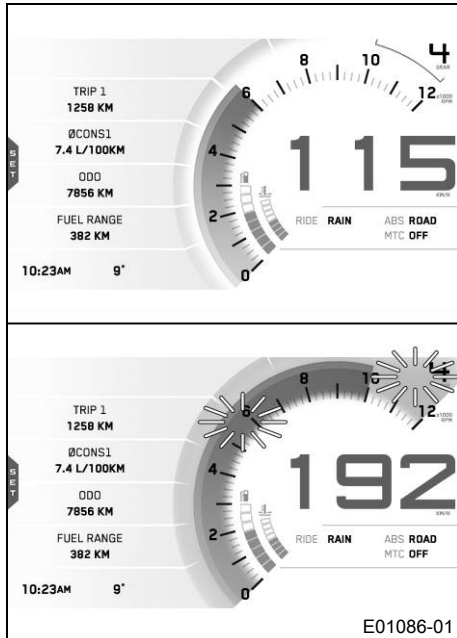

Växlingsblixten är integrerad i varvtalsmätarindikeringen. I menyn **Shift Light** kan varvtalet för växlingsblixten ställas in. Under inkörningsfasen (till 1 000 km/621 mi) är växlingsblixten alltid aktiv. Först därefter kan man inaktivera växlingsblixten och ställa in värdena för **RPM1** och **RPM2**. Vid **RPM1** lyser växlingsblixten rött och vid **RPM2** blinkar den rött.

i Info

När 6:ans växel är ilagd är växlingsblixten inaktiverad när motorn är driftvarm efter den första servicen.

Kylvätsketemperatur	≤ 35 °C
ODO	< 1 000 km
Växlingsblixten lyser alltid vid	6 500 v/min
Kylvätsketemperatur	> 35 °C
ODO	> 1 000 km
RPM1 Växlingsblix	lyser
RPM2 Växlingsblix	blinkar

7 KOMBINATIONSTRINSTRUMENT

7.10 Visning av farthållare

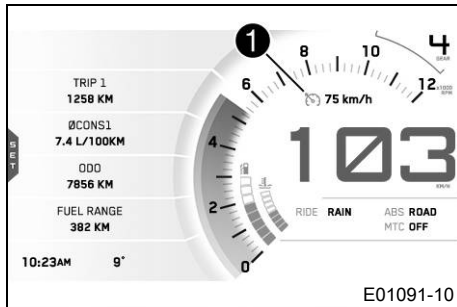

Den aktiverade farthållarens driftläge visas i fältet **1** på displayen.

Farthållarens knapp  (s 32) används för att styra farthållaren.

7.11 Hastighet

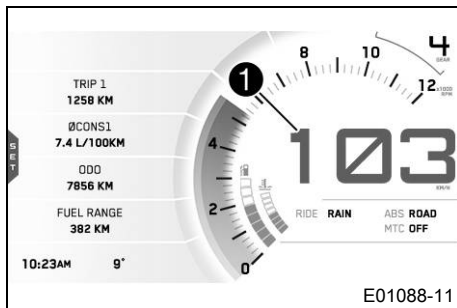

Hastigheten visas i fältet **1** på displayen.

Hastighetsenheten kan konfigureras i menyn **Distance**.

Hastigheten visas i kilometer per timme **km/h** eller i miles per timme **mph**.

7.12 ABS-display

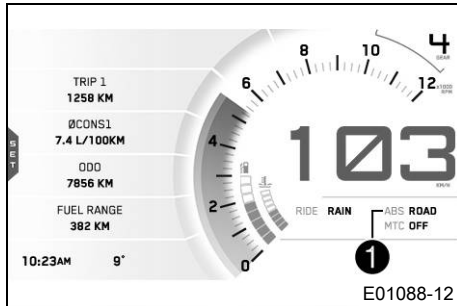

Det inställda ABS-läget visas i fältet ① på displayen.
I menyn **ABS** kan **ABS** konfigureras.

7.13 MTC-display

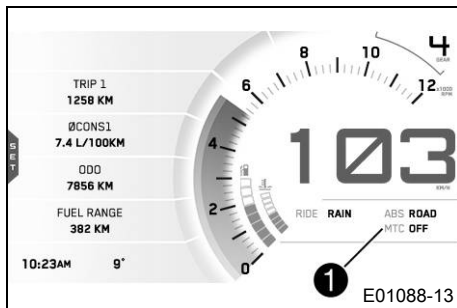

I fältet ① på displayen visas om **MTC** är på eller av.
Motorcykelns traktionskontroll kan slås på eller stängas av i
menyn **MTC**.

7 KOMBINATIONSTRINSTRUMENT

7.14 Ride-display

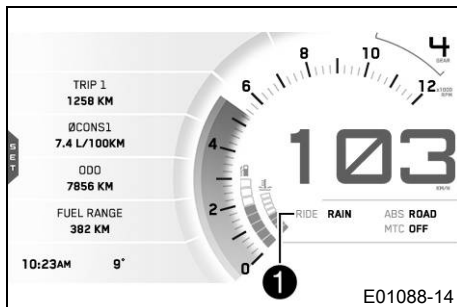

Den inställda **Ride Mode** visas i fältet ① på displayen. I menyn **Ride Mode** kan körsläget konfigureras.

7.15 Handtagsvärme (tillval)

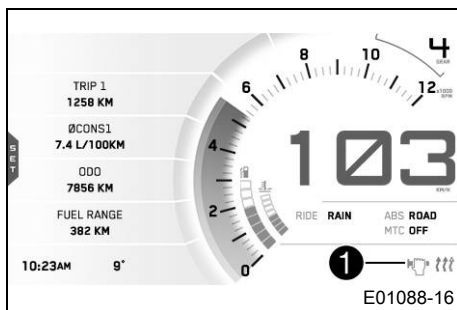

Vid tillkopplad handtagsvärme visas **Heated Grips**-symbolen i fältet ① på displayen. Handtagsvärmerna kan ställas in i menyn **Heated Grips**.

7.16 Sadelvärme (tillval)

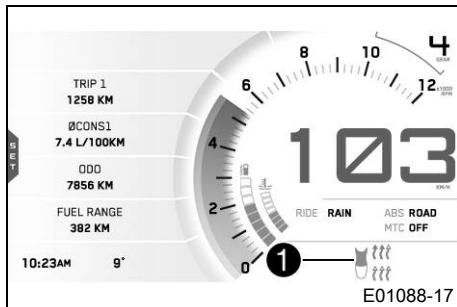

Vid tillkopplad sadelvärme visas **Heated Seat**-symbolen i fältet **1** på displayen.

Sadelvärmern kan ställas in i menyn **Heated Seat**.

i Info

Passagerarsadelns värmnivå kan regleras med hjälp av en brytare bredvid det högra handtaget.

7.17 Visning av kylvätsketemperatur

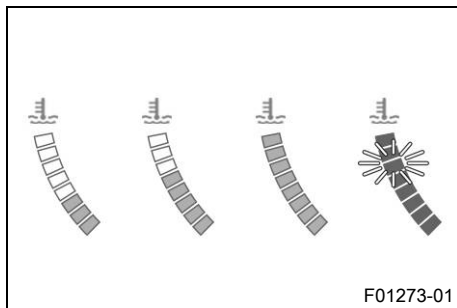

Kylvätsketemperaturen visas med staplar. Ju fler staplar som lyser, desto varmare är kylvätskan.

i Info

När alla staplar blinkar visas dessutom en varning **ENGINE TEMP HIGH**.

Möjliga tillstånd

- Motorn är kall – Max. tre staplar lyser.
- Driftvarm motor – Fyra staplar lyser.
- Motorn är het – Fem till åtta staplar lyser.

7 KOMBINATIONSTRUMENT

- Motorn är mycket het – Alla åtta staplar blinkar rött.

7.18 Bränsleindikator

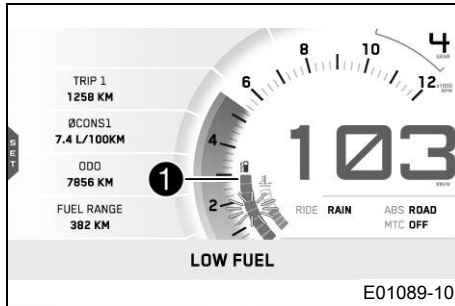

Nivån i bränsletanken visas i fältet ① på displayen. Bränslenivån visas med staplar. Ju fler staplar som lyser, desto mer bränsle finns det i bränsletanken.

i Info

När bränslet börjar ta slut, blinkar alla de åtta staplarna rött och dessutom visas varningen **LOW FUEL**.

Bränslenivån visas med en viss fördröjning för att förhindra att indikatorn ständigt pendlar fram och tillbaka under körning.

Bränsleindikatorn uppdateras inte när sidostödet är utfällt eller när nödavstängningsknappen är avstängd.

När sidostödet fälls in och nödavstängningsknappen slås på sker den första uppdateringen först efter 2 minuter.

Bränsleindikatorn blinkar om kombinationsinstrumentet inte tar emot någon signal från bränslenivågivaren.

7.19 Visning av omgivningsluftens temperatur

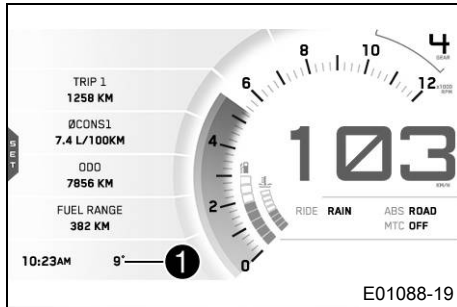

Omgivningsluftens temperatur visas i fältet **1**.
 Omgivningsluftens temperaturenhet kan konfigureras i menyn **Temperature**.
 Omgivningsluftens temperatur visas i °C eller °F.

7.20 Tid

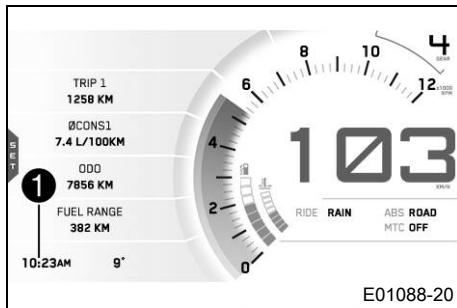

Tiden visas i fältet **1** på displayen.
 På alla språk, förutom EN-US, visas tiden i 24-timmarsformat.
 Tiden visas i 12-timmarsformat om EN-US ställts in som språk.
 Tiden kan ställas in i menyn **Time/Date**.



Info

Klockan måste ställas in om batteriet har lossats från fordonet eller om säkringen har varit urmonterad.

7 KOMBINATIONSTRINSTRUMENT

7.21 Favourites-display

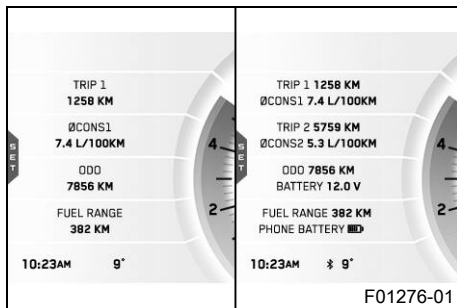

På **Favourites**-displayen visas upp till åtta uppgifter. I menyn **Favourites** kan **Favourites**-displayen ställas in fritt.

Info

En till fyra uppgifter visas på två rader. Fem till åtta uppgifter visas på en rad.

7.22 Quick Selector 1-display

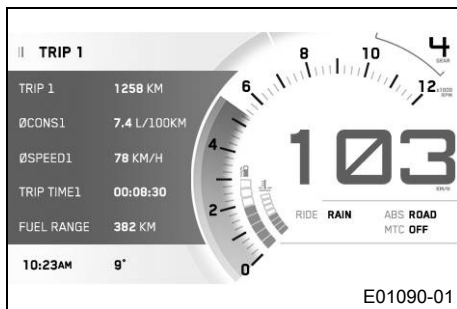

Tryck på **UP**-knappen för att öppna **Quick Selector 1** när menyn är stängd.

Tryck på **BACK**-knappen för att stänga **Quick Selector 1**.

Info

I menyn **Quick Selector 1** kan **Quick Selector 1** ställas in. Valfri uppgift kan väljas.

7.23 Quick Selector 2-display

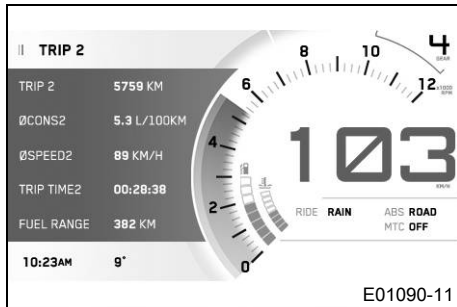

Tryck på **DOWN**-knappen för att öppna **Quick Selector 2** när menyn är stängd.

Tryck på **BACK**-knappen för att stänga **Quick Selector 2**.

i Info

I menyn **Quick Selector 2** kan **Quick Selector 2** ställas in. Valfri uppgift kan väljas.

7.24 Navigation-display (tillval)

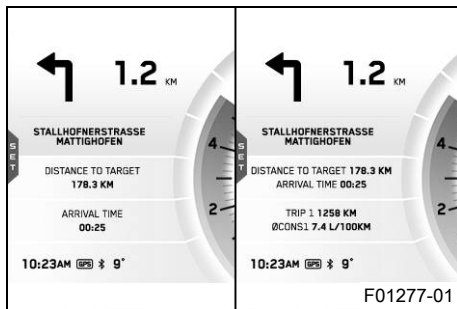

Navigation-displayen visas när navigationsfunktionen är aktiverad.

På **Navigation**-displayen visas riktningsspilen, avståndet till nästa vägpunkt, gatunamnet samt upp till fyra olika uppgifter.

I menyn **Navigation Info Screen** kan **Navigation**-displayen ställas in fritt.

i Info

En till två valda uppgifter visas på två rader. Tre till fyra valda uppgifter visas på en rad.

7 KOMBINATIONSTRUMENT

7.25 Meny

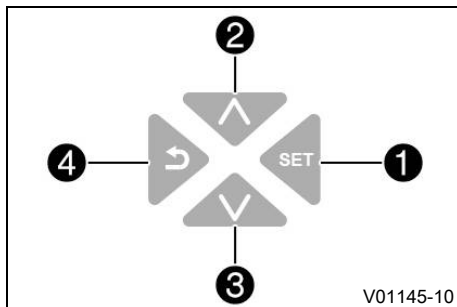

Info

För att öppna menyn, tryck på **SET**-knappen ① på standardskärmbilden.

Använd **UP**-knappen ② eller **DOWN**-knappen ③ för att navigera i menyn.

Tryck på **BACK**-knappen ④ för att stänga den aktuella menyn eller menyöversikten.

Menyn stängs automatiskt efter ca 20 sekunder om den är öppen och man inte trycker på någon knapp på kombinationsbrytaren till vänster. Tryck på **SET**-knappen en gång till för att öppna den senast öppnade menyn.

7.25.1 KTM MY RIDE (tillval)

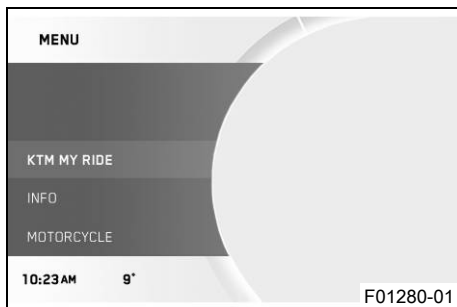

Krav

- Motorcykeln står still.
- Funktionen **KTM MY RIDE** aktiverad (tillval).
 - Tryck på **SET**-knappen när menyn är stängd.
 - Tryck på **UP** eller **DOWN**-knappen, tills **KTM MY RIDE** är markerad. Tryck på **SET**-knappen för att öppna menyn.

I **KTM MY RIDE** kan man parkoppla en mobiltelefon eller ett headset med kombinationsinstrumentet samt konfigurera navigationsfunktionen via **Bluetooth®**.

**Info**

Det går tyvärr inte att parkoppla alla mobiltelefonmodeller eller headsetts med kombinationsinstrumentet.

Det måste finnas stöd för standarden **Bluetooth®** 2.1.

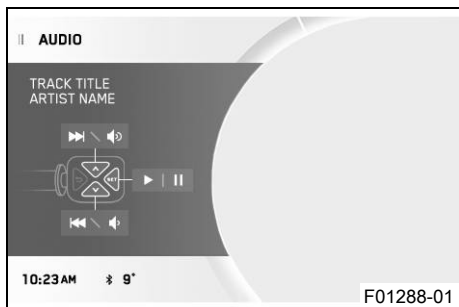
7.25.2 Audio (tillval)**Krav**

- Funktionen **KTM MY RIDE** aktiverad (tillval).
- Funktionen **Wireless Interface** aktiverad (tillval).
- Kombinationsinstrumentet är anslutet till en mobiltelefon.
- Kombinationsinstrumentet är anslutet till ett headset.
 - Tryck på **SET**-knappen när menyn är stängd.
 - Tryck på **UP** eller **DOWN**-knappen, tills **KTM MY RIDE** är markerad. Tryck på **SET**-knappen för att öppna menyn.

**Varning**

Risk för olyckor För hög hörlursvolym utgör en distraktion från trafiken.

- Välj en hörlursvolym som är tillräckligt låg för att du ska kunna höra ljudsignaler tydligt nog.

- Tryck på **UP** eller **DOWN**-knappen, tills **Audio** är markerad. Tryck på **SET**-knappen för att öppna menyn.
- Håll **UP**-knappen intryckt för att höja ljudvolymen.

7 KOMBINATIONSTRUMENT

- Håll **DOWN**-knappen intryckt för att sänka ljudvolymen.
- Tryck kort på **UP**-knappen för att gå till nästa spår.
- En kort eller två korta knapptryckningar på **DOWN** innebär, beroende på mobiltelefonmodell, att det växlas till föregående ljudspår eller att nuvarande ljudspår spelas från början.
- Tryck på **SET**-knappen för att spela upp eller pausa spåret.



Tips

På vissa mobiltelefoner måste mobiltelefonens ljudspelare startas innan det går att spela upp något spår. För att förenkla användningen kan **Audio**-funktionen läggas till i **Quick Selector 1** eller **Quick Selector 2**.

7.25.3 Navigation (optional)

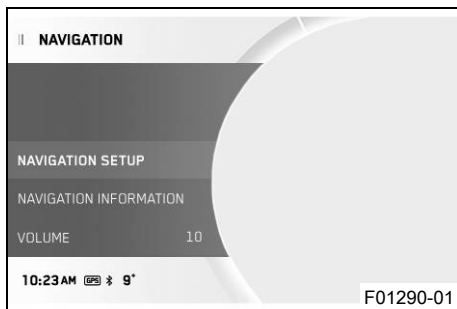

Krav

- Funktionen **KTM MY RIDE** aktiverad (tillval).
- **KTM MY RIDE**-appen (tillval) är installerad och öppen på en mobiltelefon (med Android från version 6.0, med iOS från version 10).
- Kombinationsinstrumentet är anslutet till en mobiltelefon.
- GPS-funktionen är aktiverad på den parkopplade mobiltelefonen.

- För röstnavigering: Kombinationsinstrumentet är parkopplat med ett headset och ett passande språkpaket har laddats ner i **KTM MY RIDE**-appen.
- Tryck på **SET**-knappen när menyn är stängd.
- Tryck på **UP** eller **DOWN**-knappen, tills **KTM MY RIDE** är markerad. Tryck på **SET**-knappen för att öppna menyn.
- Tryck på **UP** eller **DOWN**-knappen, tills **Navigation** är markerad. Tryck på **SET**-knappen för att öppna menyn.

I menyn **Navigation** går det att göra olika inställningar och hämta allmänna uppgifter om navigeringen.



Info

Audio-funktionen kan användas samtidigt med navigationsfunktionen.

Ett inkommande samtal visas i ett litet fönster vid kombinationsinstrumentets övre displaykant när navigationsfunktionen är aktiv. När samtal pågår går det inte att navigera i **Navigation**-menyn.

När navigationsfunktionen är på och enheten är ansluten visas **GPS**-symbolen på kombinationsinstrumentets display.

7.25.4 Navigation Setup (tillval)

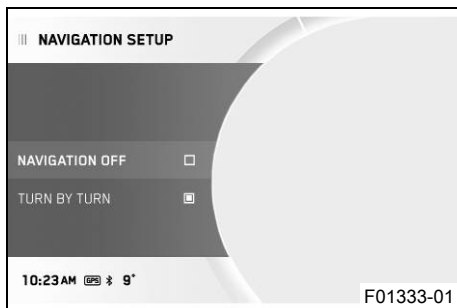

Krav

- Funktion **KTM MY RIDE** aktiverad (tillval).
- **KTM MY RIDE**-appen (tillval) är installerad och öppen på en mobiltelefon (med Android från version 6.0, med iOS från version 10).
- Kombinationsinstrumentet är anslutet till en mobiltelefon.
- GPS-funktionen är aktiverad på den parkopplade mobiltelefonen.
 - Tryck på **SET**-knappen när menyn är stängd.
 - Tryck på **UP** eller **DOWN**-knappen, tills **KTM MY RIDE** är markerad. Tryck på **SET**-knappen för att öppna menyn.
 - Tryck på **UP** eller **DOWN**-knappen, tills **Navigation** är markerad. Tryck på **SET**-knappen för att öppna menyn.
 - Tryck på **UP** eller **DOWN**-knappen, tills **Navigation Setup** är markerad. Tryck på **SET**-knappen för att öppna menyn.
 - Tryck på **UP**- eller **DOWN**-knappen tills önskat menyalternativ **Navigation Off** eller **Turn by Turn** är markerat. Tryck på **SET**-knappen för att slå på eller av undermenyalternativet.

**Info**

Med **Navigation Off** går det att slå på eller av visuell navigering. Om röstnavigering är aktiverad fortsätter den att vara påslagen.

Med **Turn by Turn** går det att ändra den visuella navigeringen till riktningspilar.

I undermenyn **Navigation Setup** går det att ställa in navigeringsläget.

7.25.5 Navigation Information (tillval)

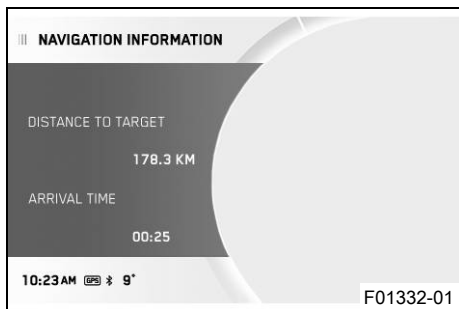
**Krav**

- Funktionen **KTM MY RIDE** aktiverad (tillval).
 - **KTM MY RIDE**-appen (tillval) är installerad och öppen på en mobiltelefon (med Android från version 6.0, med iOS från version 10).
 - Kombinationsinstrumentet är anslutet till en mobiltelefon.
 - GPS-funktionen är aktiverad på den parkopplade mobiltelefonen.
- Tryck på **SET**-knappen när menyn är stängd.
 - Tryck på **UP** eller **DOWN**-knappen, tills **KTM MY RIDE** är markerad. Tryck på **SET**-knappen för att öppna menyn.
 - Tryck på **UP** eller **DOWN**-knappen, tills **Navigation** är markerad. Tryck på **SET**-knappen för att öppna menyn.

7 KOMBINATIONSTRUMENT

- Tryck på **UP** eller **DOWN**-knappen, tills **Navigation Information** är markerad. Tryck på **SET**-knappen för att öppna menyn.



Info

Distance to Target visar avståndet till destinationen.
Arrival Time visar den uppskattade ankomsttiden från mobiltelefonen.

I undermenyn **Navigation Information** går det att se uppgifter om aktuell navigering.

7.25.6 Volume (tillval)

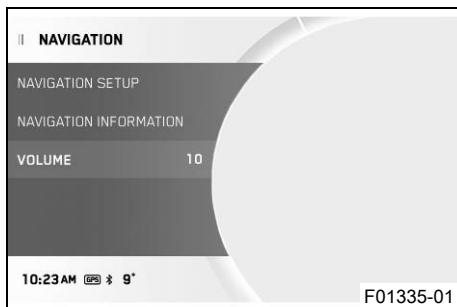

Krav

- Funktionen **KTM MY RIDE** aktiverad (tillval).
 - **KTM MY RIDE**-appen (tillval) är installerad och öppen på en mobiltelefon (med Android från version 6.0, med iOS från version 10).
 - Kombinationsinstrumentet är anslutet till en mobiltelefon.
 - GPS-funktionen är aktiverad på den parkopplade mobiltelefonen.
 - För röstnavigering: Kombinationsinstrumentet är parkopplat med ett headset och ett passande språkpaket har laddats ner i **KTM MY RIDE**-appen.
- Tryck på **SET**-knappen när menyn är stängd.

- Tryck på **UP** eller **DOWN**-knappen, tills **KTM MY RIDE** är markerad. Tryck på **SET**-knappen för att öppna menyn.
- Tryck på **UP** eller **DOWN**-knappen, tills **Navigation** är markerad. Tryck på **SET**-knappen för att öppna menyn.



Varning

Risk för olyckor För hög hörlursvolym utgör en distraktion från trafiken.

- Välj en hörlursvolym som är tillräckligt låg för att du ska kunna höra ljudsignaler tydligt nog.

- Tryck på **UP** eller **DOWN**-knappen, tills **Volume** är markerad. Tryck på **SET**-knappen för att öppna menyn.
- Håll **UP**-knappen intryckt för att höja ljudvolymen.
- Håll **DOWN**-knappen intryckt för att sänka ljudvolymen.

I undermenyn **Volume** går det att ställa in navigeringens ljudvolym.

7.25.7 Setup (tillval)

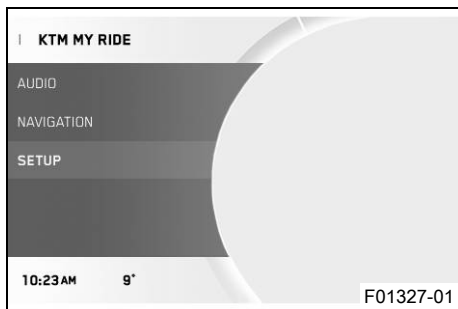

Krav

- Motorcykeln står still.
- Funktionen **KTM MY RIDE** aktiverad (tillval).
 - Tryck på **SET**-knappen när meny är stängd.
 - Tryck på **UP** eller **DOWN**-knappen, tills **KTM MY RIDE** är markerad. Tryck på **SET**-knappen för att öppna meny.
 - Tryck på **UP** eller **DOWN**-knappen, tills **Setup** är markerad. Tryck på **SET**-knappen för att öppna meny.

I **Setup** går det att konfigurera **Wireless Interface** så att meny **Bluetooth** aktiveras eller inaktiveras.

Info

Funktionen **Bluetooth**® kan endast användas tillsammans med **KTM MY RIDE** (tillval).

När **Bluetooth**®-funktionen är på och enheten är ansluten visas **Bluetooth**®-symbolen på kombinationsinstrumentets display.

Det går tyvärr inte att parkoppla alla mobiltelefonmodeller eller headset med kombinationsinstrumentet.

7.25.8 Bluetooth (tillval)

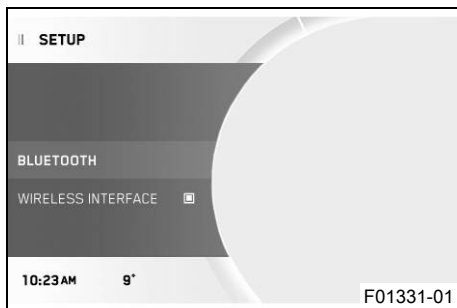
**Krav**

- Motorcykeln står still.
- Funktionen **KTM MY RIDE** aktiverad (tillval).
- Funktionen **Wireless Interface** aktiverad (tillval).
- Tryck på **UP** eller **DOWN**-knappen, tills **Setup** är markerad. Tryck på **SET**-knappen för att öppna menyn.
- Tryck på **UP** eller **DOWN**-knappen, tills **Bluetooth** är markerad. Tryck på **SET**-knappen för att öppna menyn.

I **Bluetooth** kan man para ihop en mobiltelefon eller ett headset med kombinationsinstrumentet via **Bluetooth®**.

**Info**

Funktionen **Bluetooth®** kan endast användas tillsammans med **KTM MY RIDE** (tillval).

När **Bluetooth®**-funktionen är på och enheten är ansluten visas **Bluetooth®**-symbolen på kombinationsinstrumentets display.

Det går tyvärr inte att parkoppla alla mobiltelefonmodeller eller headsets med kombinationsinstrumentet.

7.25.9 Phone (tillval)

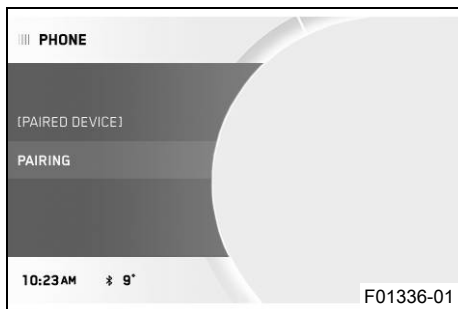

Krav

- Motorcykeln står still.
- Funktionen **KTM MY RIDE** aktiverad (tillval).
- Funktionen **Wireless Interface** aktiverad (tillval).
- Funktionen **Bluetooth®** på enheten som ska parkopplas är också aktiverad.
- Tryck på **UP** eller **DOWN**-knappen, tills **Setup** är markerad. Tryck på **SET**-knappen för att öppna menyn.
- Tryck på **UP** eller **DOWN**-knappen, tills **Bluetooth** är markerad. Tryck på **SET**-knappen för att öppna menyn.
- Tryck på **UP** eller **DOWN**-knappen tills det önskade menyalternativet **Phone** är markerat. Tryck på **SET**-knappen för att öppna menyn.

Info

Man kan aldrig samtidigt parkoppla två mobiltelefoner med kombinationsinstrumentet.

-
- Tryck på **SET**-knappen igen för att bekräfta undermenyalternativet **Pairing**.
 - På kombinationsinstrumentet visas ett meddelande om att detta nu är klart för parkoppling. Bekräfta **Passkey** på mobilte-

lefonen och på kombinationsinstrumentet för att slutföra parkopplingen.



Info

När parkopplingen är gjord visas namnet på den parkopplade mobiltelefonen i menyn **Phone**.

Tryck på **UP** eller **DOWN**-knappen tills den parkopplade enheten är markerad. Tryck på **SET**-knappen för att radera den parkopplade enheten.

Det går tyvärr inte att parkoppla alla mobiltelefonmodeller med kombinationsinstrumentet.

-
- Placera den redan tidigare parkopplade enheten inom räckvidden för kombinationsinstrumentet när **Bluetooth**[®]-funktionen är aktiverad.
 - ✓ Enheten parkopplas automatiskt med kombinationsinstrumentet.
 - ✗ Om enheten inte har parkopplats automatiskt med kombinationsinstrumentet efter ca 30 sekunder:
 - Starta om kombinationsinstrumentet eller upprepa **Pairing**-proceduren.

I undermenyn **Phone** kan man parkoppla en mobiltelefon med kombinationsinstrumentet.

7.25.10 Headset Rider (tillval)

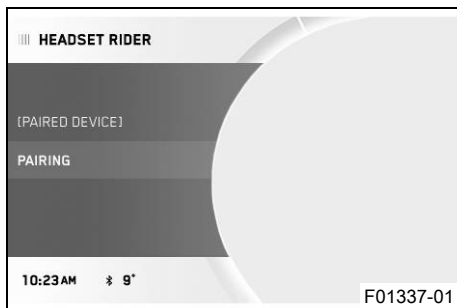

Krav

- Motorcykeln står still.
- Funktionen **KTM MY RIDE** aktiverad (tillval).
- Funktionen **Wireless Interface** aktiverad (tillval).
- Funktionen **Bluetooth®** på enheten som ska parkopplas är också aktiverad.
- Tryck på **UP** eller **DOWN**-knappen, tills **Setup** är markerad. Tryck på **SET**-knappen för att öppna menyn.
- Tryck på **UP** eller **DOWN**-knappen, tills **Bluetooth** är markerad. Tryck på **SET**-knappen för att öppna menyn.
- Tryck på **UP** eller **DOWN**-knappen, tills **Headset Rider** är markerad. Tryck på **SET**-knappen för att öppna menyn.
- Tryck på **SET**-knappen igen för att bekräfta undermenyalternativet **Pairing**.
- Namnet på förarens headset visas på kombinationsinstrumentet. Tryck på **SET**-knappen för att välja enheten. Tryck på **SET**-knappen igen för att bekräfta undermenyalternativet **Confirm**. Parkopplingen av förarens headset med kombinationsinstrumentet slutförs nu.



Info

När parkopplingen är gjord visas namnet på det parkopplade headsetet i menyn **Headset Rider**. Tryck på **UP** eller **DOWN**-knappen tills den parkopplade enheten är markerad. Tryck på **SET**-knappen för att radera den parkopplade enheten. Det går tyvärr inte att parkoppla alla headsetmodeller med kombinationsinstrumentet.

- Placera den redan tidigare parkopplade enheten inom räckvidden för kombinationsinstrumentet när **Bluetooth®**-funktionen är aktiverad.
 - ✓ Enheten parkopplas automatiskt med kombinationsinstrumentet.
 - ✗ Om enheten inte har parkopplats automatiskt med kombinationsinstrumentet efter ca 30 sekunder:
 - Starta om kombinationsinstrumentet eller upprepa **Pairing**-proceduren.

I undermenyn **Headset Rider** kan man parkoppla ett lämpligt headset för föraren med kombinationsinstrumentet.

7.25.11 Headset Pass. (tillval)

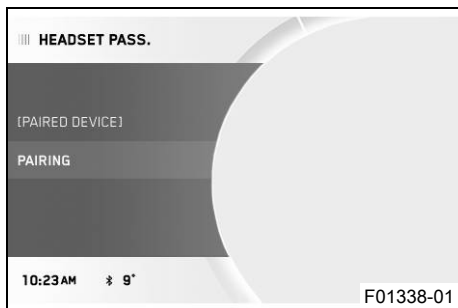

Krav

- Motorcykeln står still.
- Funktionen **KTM MY RIDE** aktiverad (tillval).
- Funktionen **Wireless Interface** aktiverad (tillval).
- Funktionen **Bluetooth®** på enheten som ska parkopplas är också aktiverad.
- Tryck på **UP** eller **DOWN**-knappen, tills **Setup** är markerad. Tryck på **SET**-knappen för att öppna menyn.
- Tryck på **UP** eller **DOWN**-knappen, tills **Bluetooth** är markerad. Tryck på **SET**-knappen för att öppna menyn.
- Tryck på **UP** eller **DOWN**-knappen, tills **Headset Pass.** är markerad. Tryck på **SET**-knappen för att öppna menyn.
- Tryck på **SET**-knappen igen för att bekräfta undermenyalternativet **Pairing**.
- Namnet på passagerarens headset visas på kombinationsinstrumentet. Tryck på **SET**-knappen för att välja enheten. Tryck på **SET**-knappen igen för att bekräfta undermenyalternativet **Confirm**. Parkopplingen av passagerarens headset med kombinationsinstrumentet slutförs nu.



Info

När parkopplingen är gjord visas namnet på det parkopplade headsetet i menyn **Headset Pass..**

Tryck på **UP** eller **DOWN**-knappen tills den parkopplade enheten är markerad. Tryck på **SET**-knappen för att radera den parkopplade enheten.

Det går tyvärr inte att parkoppla alla headsetmodeller med kombinationsinstrumentet.

-
- Placera den redan tidigare parkopplade enheten inom räckvidden för kombinationsinstrumentet när **Bluetooth®**-funktionen är aktiverad.
 - ✓ Enheten parkopplas automatiskt med kombinationsinstrumentet.
 - ✗ Om enheten inte har parkopplats automatiskt med kombinationsinstrumentet efter ca 30 sekunder:
 - Starta om kombinationsinstrumentet eller upprepa **Pairing**-proceduren.

I undermenyn **Headset Pass.** kan man parkoppla ett lämpligt passagerarheadset med kombinationsinstrumentet.

7.25.12 Wireless Interface

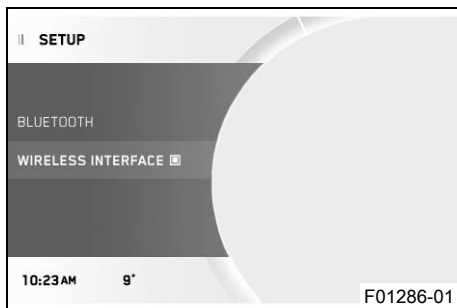

Krav

- Motorcykeln står still.
- Funktionen **KTM MY RIDE** aktiverad (tillval).
 - Tryck på **SET**-knappen när menyn är stängd.
 - Tryck på **UP** eller **DOWN**-knappen, tills **KTM MY RIDE** är markerad. Tryck på **SET**-knappen för att öppna menyn.
 - Tryck på **UP** eller **DOWN**-knappen, tills **Setup** är markerad. Tryck på **SET**-knappen för att öppna menyn.
 - Tryck på **UP** eller **DOWN**-knappen, tills **Wireless Interface** är markerad. Tryck på **SET**-knappen för att slå på eller stänga av **Wireless Interface**.

Med **Wireless Interface** kan menyn **Bluetooth®** aktiveras eller inaktiveras.

i Info

Funktionen **Bluetooth®** kan endast användas tillsammans med **KTM MY RIDE** (tillval).

När **Bluetooth®**-funktionen är på och enheten är ansluten visas **Bluetooth®**-symbolen på kombinationsinstrumentets display.

Det går tyvärr inte att parkoppla alla mobiltelefonmodeller eller headsets med kombinationsinstrumentet.

7.25.13 Telefoni (tillval)

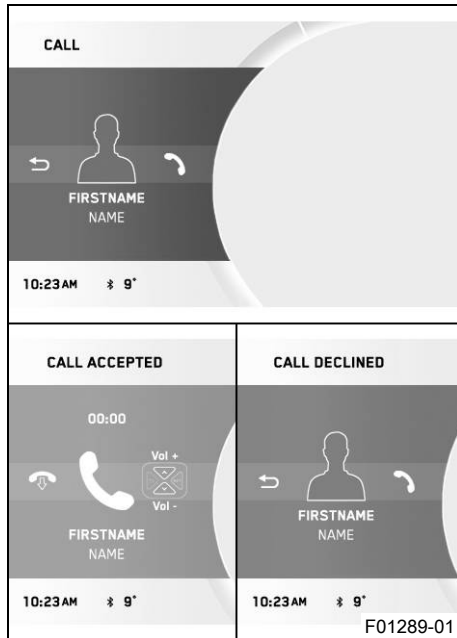

Krav

- Funktionen **KTM MY RIDE** aktiverad (tillval).
- Funktionen **Wireless Interface** aktiverad (tillval).
- Kombinationsinstrumentet är anslutet till en mobiltelefon.
- Kombinationsinstrumentet är anslutet till ett headset.



Varning

Risk för olyckor För hög hörlursvolym utgör en distraktion från trafiken.

- Välj en hörlursvolym som är tillräckligt låg för att du ska kunna höra ljudsignaler tydligt nog.

- Tryck på **SET**-knappen för att ta emot inkommande samtal.
- Håll **BACK**-knappen intryckt för att avvisa inkommande samtal.
- Håll **UP**-knappen intryckt för att höja ljudvolymen.
- Håll **DOWN**-knappen intryckt för att sänka ljudvolymen.

7 KOMBINATIONSTRUMENT



Info

Samtalets längd och kontakt visas. Beroende på mobiltelefonens inställning visas kontakten med namn och bild.

Ett inkommande samtal visas i ett litet fönster vid kombinationsinstrumentets övre displaykant när navigationsfunktionen är aktiv.

7.25.14 Info

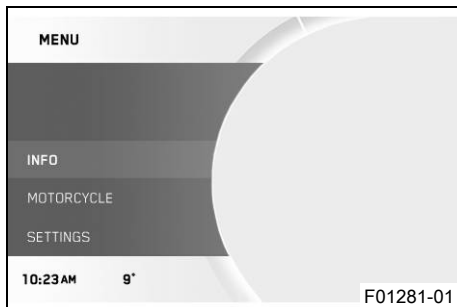

- Tryck på **SET**-knappen när menyn är stängd.
- Tryck på **UP** eller **DOWN**-knappen, tills **Info** är markerad. Tryck på **SET**-knappen för att öppna menyn.

I **Info** är det möjligt att visa allmänna uppgifter.

7.25.15 Trip 1

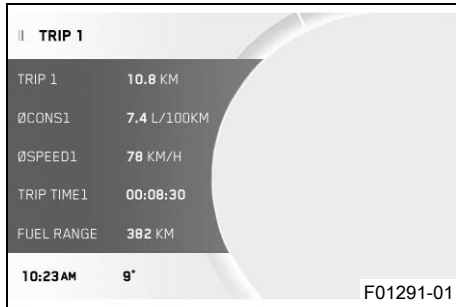

- Tryck på **SET**-knappen när menyn är stängd.
- Tryck på **UP** eller **DOWN**-knappen, tills **Info** är markerad. Tryck på **SET**-knappen för att öppna menyn.
- Tryck på **UP** eller **DOWN**-knappen, tills **Trip 1** är markerad. Tryck på **SET**-knappen för att öppna menyn.

Trip 1 visar körsträckan från den senaste nollställningen, till exempel mellan två tankningar. **Trip 1** är aktiverad och går till **9999**.

ØCons1 visar genomsnittshastigheten utifrån **Trip 1**.

ØSpeed1 visar genomsnittshastigheten utifrån **Trip 1** och **Trip Time1**.

Trip Time1 visar körtiden utifrån **Trip 1** och går igång så fort det kommer en hastighetssignal.

Fuel Range visar den möjliga räckvidden med bränslemängden.

Håll SET -knappen intryckt i 3–5 sekunder.	Alla poster i menyn Trip 1 återställs.
---	---

7 KOMBINATIONSTRINSTRUMENT

7.25.16 Trip 2

TRIP 2	
TRIP 2	42.1 KM
ØCONS2	5.3 L/100KM
ØSPEED2	89 KM/H
TRIP TIME2	00:28:38
FUEL RANGE	382 KM
10:23AM	9°

F01292-01

- Tryck på **SET**-knappen när menyn är stängd.
- Tryck på **UP** eller **DOWN**-knappen, tills **Info** är markerad. Tryck på **SET**-knappen för att öppna menyn.
- Tryck på **UP** eller **DOWN**-knappen, tills **Trip 2** är markerad. Tryck på **SET**-knappen för att öppna menyn.

Trip 2 visar körsträckan från den senaste nollställningen, till exempel mellan två tankningar. **Trip 2** är aktiverad och går till **9999**.

ØCons2 visar genomsnittshastigheten utifrån **Trip 2**.

ØSpeed2 visar genomsnittshastigheten utifrån **Trip 2** och **Trip Time2**.

Trip Time2 visar körtiden utifrån **Trip 2** och går igång så fort det kommer en hastighetssignal.

Fuel Range visar den möjliga räckvidden med bränslemängden.

Håll SET -knappen intryckt i 3–5 sekunder.	Alla poster i menyn Trip 2 återställs.
---	---

7.25.17 General Info

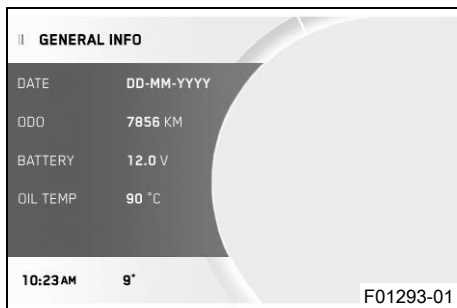

- Tryck på **SET**-knappen när menyn är stängd.
- Tryck på **UP** eller **DOWN**-knappen, tills **Info** är markerad. Tryck på **SET**-knappen för att öppna menyn.
- Tryck på **UP** eller **DOWN**-knappen, tills **General Info** är markerad. Tryck på **SET**-knappen för att öppna menyn.

Date visar datum.

ODO visar den totala körsträckan.

Battery visar batterispänningen.

Oil Temperature visar motoroljetemperaturen.

7.25.18 TPMS



Krav

- Modell med **TPMS**.
- Tryck på **SET**-knappen när menyn är stängd.
- Tryck på **UP** eller **DOWN**-knappen, tills **Info** är markerad. Tryck på **SET**-knappen för att öppna menyn.



Varning

Risk för olyckor Kontrollsystemet för däcklufttryck är ingen ersättning för manuell kontroll innan färden påbörjas.

För att undvika felaktiga larm, analyseras däcktrycksvärdena under flera minuter.

- Kontrollera däcktrycket före varje körtillfälle.
- Korrigera däcklufttrycket om det avviker från rekommenderat värde.
- Stanna omedelbart om motorcykelns beteende tyder på tryckförlust i däcken, även om däcktrycksvärdena verkar stämma.

- Tryck på **UP** eller **DOWN**-knappen, tills **TPMS** är markerad. Tryck på **SET**-knappen för att öppna menyn.

Specifikation

Däcktryck ensam/med passagerare/max tillåten lastvikt	
fram: vid kalla däck	2,6 bar
bak: vid kalla däck	2,9 bar

Menyn **TPMS** visar däcktrycket i fram- och bakhjulet.

TIRE FRONT visar däcktrycket på framhjulet.

TIRE REAR visar däcktrycket på bakhjulet.

7.25.19 Warnings

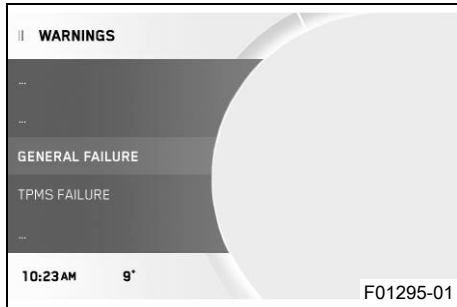

Krav

- Meddelande eller varning.
- Tryck på **SET**-knappen när menyn är stängd.
- Tryck på **UP** eller **DOWN**-knappen, tills **Info** är markerad. Tryck på **SET**-knappen för att öppna menyn.
- Tryck på **UP** eller **DOWN**-knappen, tills **Warnings** är markerad. Tryck på **SET**-knappen för att öppna menyn.
- Med **UP** eller **DOWN**-knappen kan du navigera bland varningarna.

I menyn **Warnings** visas och sparas varningar som uppkommit.

7.25.20 Service

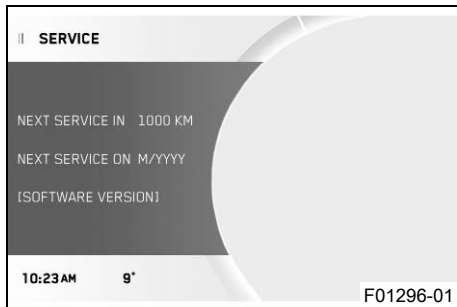

Krav

- Motorcykeln står still.
- Tryck på **SET**-knappen när menyn är stängd.
- Tryck på **UP** eller **DOWN**-knappen, tills **Info** är markerad. Tryck på **SET**-knappen för att öppna menyn.
- Tryck på **UP** eller **DOWN**-knappen, tills **Service** är markerad. Tryck på **SET**-knappen för att öppna menyn.

I menyn **Service** visas information om nästa service.

7.25.21 Extra Functions

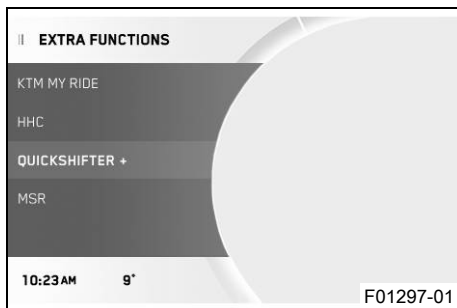

Krav

- Motorcykeln står still.
- Motorcykel med alternativ extrafunktion.
 - Tryck på **SET**-knappen när menyn är stängd.
 - Tryck på **UP** eller **DOWN**-knappen, tills **Info** är markerad. Tryck på **SET**-knappen för att öppna menyn.
 - Tryck på **UP** eller **DOWN**-knappen, tills **Extra Functions** är markerad. Tryck på **SET**-knappen för att öppna menyn.
 - Använd **UP** eller **DOWN**-knappen för att navigera bland extrafunktionerna.

I **Extra Functions** listas extrafunktionerna som kan väljas som tillval.



Info

De aktuella **KTM PowerParts** och tillgängliga programmen för ditt fordon hittar du på [KTM:s webbsida](#).

7.25.22 Motorcycle



Krav

- Motorcykeln står still.
- Tryck på **SET**-knappen när menyn är stängd.
- Tryck på **UP** eller **DOWN**-knappen, tills **Motorcycle** är markerad. Tryck på **SET**-knappen för att öppna menyn.

I **Motorcycle** kan fordonets körläge konfigureras.

7.25.23 Heated Grips (tillval)

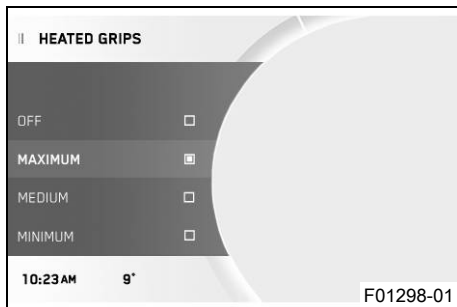

Krav

- Motorcykeln står still.
- Meny **Heated Grips** aktiverad.
- Tryck på **SET**-knappen när menyn är stängd.
- Tryck på **UP** eller **DOWN**-knappen, tills **Motorcycle** är markerad. Tryck på **SET**-knappen för att öppna menyn.
- Tryck på **UP** eller **DOWN**-knappen, tills **Heated Grips** är markerad. Tryck på **SET**-knappen för att öppna menyn.
- Aktivera menyalternativet med **UP** eller **DOWN**-knappen.
- Tryck på **SET**-knappen för att välja värmenivå eller slå på eller stänga av handtagsvärmen.

7.25.24 Heated Seat (tillval)

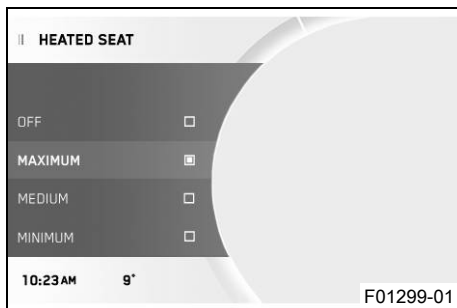

Krav

- Motorcykeln står still.
- Meny **Heated Seat Ride** aktiverad.
- Meny **Heated Seat Pas** aktiverad.
- Tryck på **SET**-knappen när menyn är stängd.
- Tryck på **UP** eller **DOWN**-knappen, tills **Motorcycle** är markerad. Tryck på **SET**-knappen för att öppna menyn.
- Tryck på **UP** eller **DOWN**-knappen, tills **Heated Seat** är markerad. Tryck på **SET**-knappen för att öppna menyn.
- Aktivera menyalternativet med **UP** eller **DOWN**-knappen.
- Tryck på **SET**-knappen för att välja värmenivå eller slå på eller stänga av sadelvärmern.



Info

Passagersadelns värmenivå väljer man med brytaren bredvid det högra handtaget.

7.25.25 Ride Mode

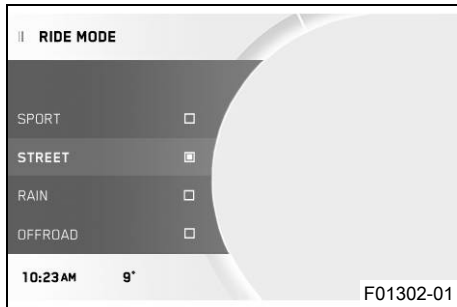
**Krav**

- Nödväxningsknapp/elstartknapp på (mittläge) – Detta läge behövs för körningen, tändningsströmkretsen är sluten. (📖 s 39)
- Farthållarfunktionen inaktiverad.
 - Tryck på **SET**-knappen när meny är stängd.
 - Tryck på **UP** eller **DOWN**-knappen, tills **Motorcycle** är markerad. Tryck på **SET**-knappen för att öppna meny.
 - Tryck på **UP** eller **DOWN**-knappen, tills **Ride Mode** är markerad. Tryck på **SET**-knappen för att öppna meny.
 - Aktivera menyalternativet med **UP** eller **DOWN**-knappen och välj med **SET**-knappen. Tryck på **SET**-knappen för att välja färdiganpassade inställningar för motorn och motorcykelns traktionskontroll.
 - ✓ **SPORT** – homologerad effekt med mycket direkt respons, motorcykelns traktionskontroll tillåter ökat hjulspinn på bakhjulet.
 - ✓ **STREET** - homologerad effekt med balanserad respons, motorcykelns traktionskontroll tillåter normalt hjulspinn på bakhjulet.
 - ✓ **RAIN** - reducerad homologerad effekt för bättre körbarhet, motorcykelns traktionskontroll tillåter normalt hjulspinn på bakhjulet.

7 KOMBINATIONSTRINSTRUMENT

- ✓ OFFROAD – reducerad homologerad effekt för bättre körbarhet, motorcykelns traktionskontroll tillåter mycket hjulspinn på bakhjulet.



Info

Gasa inte när du gör denna inställning.

7.25.26 MTC

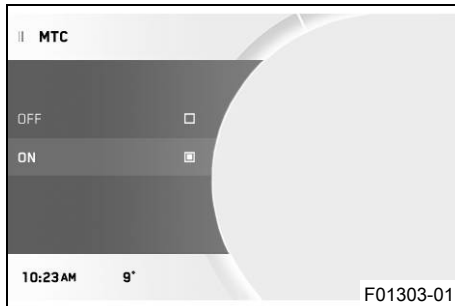

Krav

- Motorcykeln står still.
- Farthållarfunktionen inaktiverad.
- Tryck på **SET**-knappen när menyn är stängd.
- Tryck på **UP** eller **DOWN**-knappen, tills **Motorcycle** är markerad. Tryck på **SET**-knappen för att öppna menyn.
- Tryck på **UP** eller **DOWN**-knappen, tills **MTC** är markerad. Tryck på **SET**-knappen för att öppna menyn.
- Aktivera menyalternativet med **UP** eller **DOWN**-knappen.
- Tryck på **SET**-knappen **MTC** för att slå på eller stänga av.



Info

Gasa inte när du slår på eller stänger av. När tändningen har slagits på är motorcykelns traktionskontroll aktiverad igen.

Håll
SET-knappen
intryckt i
3–5 sekunder.

Aktivering av motorcykelns traktionskontroll.

7.25.27 MTC+MSR (tillval)

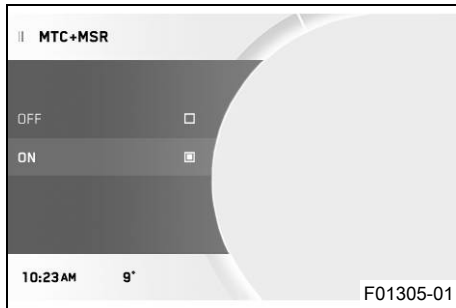

Krav

- Motorcykeln står still.
- Farthållarfunktionen inaktiverad.
- Tryck på **SET**-knappen när menyn är stängd.
- Tryck på **UP** eller **DOWN**-knappen, tills **Motorcycle** är markerad. Tryck på **SET**-knappen för att öppna menyn.
- Tryck på **UP** eller **DOWN**-knappen, tills **MTC+MSR** är markerad. Tryck på **SET**-knappen för att öppna menyn.
- Aktivera menyalternativet med **UP** eller **DOWN**-knappen.
- Tryck på **SET**-knappen **MTC+MSR** för att slå på eller stänga av.

7 KOMBINATIONSTRINSTRUMENT



Info

Gasa inte när du slår på eller stänger av.
Vid avstängd ABS eller aktivt Ride-läge **Offroad** är **MSR** inte aktivt.
När tändningen har slagits på är motorcykelns traktionskontroll och regleringen av motorsladdmoment aktiverade igen.

Håll SET -knappen intryckt i 3–5 sekunder.	Aktivering av motorcykelns traktionskontroll och regleringen av motorsladdmoment.
---	---

7.25.28 ABS

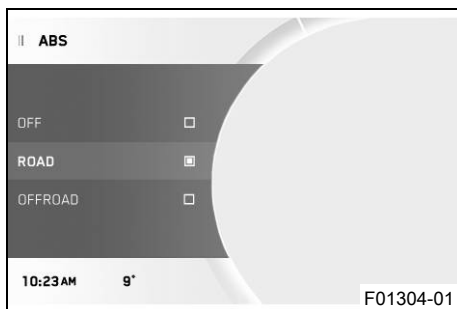

Krav

- Motorcykeln står still.
- Tryck på **SET**-knappen när menyn är stängd.
- Tryck på **UP** eller **DOWN**-knappen, tills **Motorcycle** är markerad. Tryck på **SET**-knappen för att öppna menyn.



Varning

Försäkring och fordonstillstånd kan sluta att gälla

Om ABS stängs av helt upphör fordonets tillstånd att färdas på allmän väg.

- Kör fordonet endast på avspärrade vägar utanför det allmänna vägnätet om du stänger av ABS helt.

- Tryck på **UP** eller **DOWN**-knappen, tills **ABS** är markerad. Tryck på **SET**-knappen för att öppna menyn.
- Aktivera menyalternativet med **UP** eller **DOWN**-knappen.
- Tryck på **SET**-knappen för att stänga av **ABS** eller välj mellan ABS-lägen.



Info

Gasa inte när du gör denna inställning.

ABS kan endast aktiveras igen genom återkoppling av tändningen.

Om ABS-läget **Road** är aktivt, reglerar ABS-funktionen båda hjulen.

Om ABS-läget **Offroad** är aktivt, reglerar ABS-funktionen endast framhjulet. Bakhjulet regleras inte längre med ABS och kan alltså låsa sig när man bromsar.

7 KOMBINATIONSTRUMENT

Håll
SET-knappen
intryckt i
3–5 sekunder.

Aktivera de olika ABS-lägena.

7.25.29 HHC (tillval)

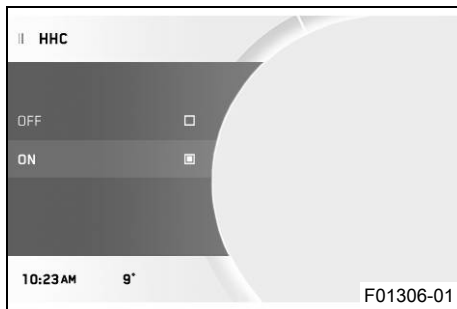

Krav

- Motorcykeln står still.
 - Tryck på **SET**-knappen när menyn är stängd.
 - Tryck på **UP** eller **DOWN**-knappen, tills **Motorcycle** är markerad. Tryck på **SET**-knappen för att öppna menyn.
 - Tryck på **UP** eller **DOWN**-knappen, tills **HHC** är markerad. Tryck på **SET**-knappen för att öppna menyn.
 - Aktivera menyalternativet med **UP** eller **DOWN**-knappen.
 - Tryck på **SET**-knappen **HHC** för att slå på eller stänga av.

7.25.30 Settings



Krav

- Motorcykeln står still.
 - Tryck på **SET**-knappen när menyn är stängd.
 - Tryck på **UP** eller **DOWN**-knappen, tills **Settings** är markerad. Tryck på **SET**-knappen för att öppna menyn.
- I **Settings** kan favoriter och snabbval konfigureras.

7.25.31 Favourites

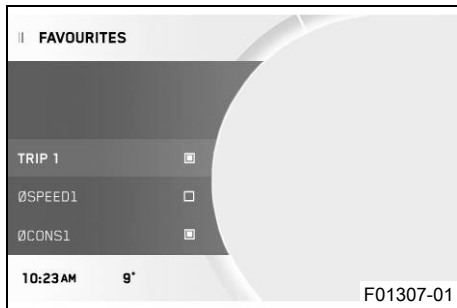

Krav

- Motorcykeln står still.
- Tryck på **SET**-knappen när menyn är stängd.
- Tryck på **UP** eller **DOWN**-knappen, tills **Settings** är markerad. Tryck på **SET**-knappen för att öppna menyn.
- Tryck på **UP** eller **DOWN**-knappen, tills **Favourites** är markerad. Tryck på **SET**-knappen för att öppna menyn.
- Aktivera menyalternativet med **UP** eller **DOWN**-knappen och välj med **SET**-knappen.

I menyn **Favourites** kan upp till åtta uppgifter väljas.

7 KOMBINATIONSTRINSTRUMENT

7.25.32 Navigation Info Screen

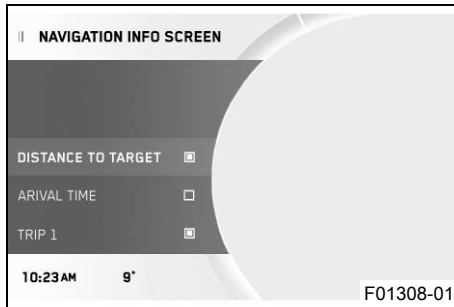

Krav

- Motorcykeln står still.
- Tryck på **SET**-knappen när menyn är stängd.
- Tryck på **UP** eller **DOWN**-knappen, tills **Settings** är markerad. Tryck på **SET**-knappen för att öppna menyn.
- Tryck på **UP** eller **DOWN**-knappen, tills **Navigation Info Screen** är markerad. Tryck på **SET**-knappen för att öppna menyn.
- Aktivera menyalternativet med **UP** eller **DOWN**-knappen och välj med **SET**-knappen.

I menyn **Navigation Info Screen** kan upp till fyra uppgifter väljas.

7.25.33 Quick Selector 1

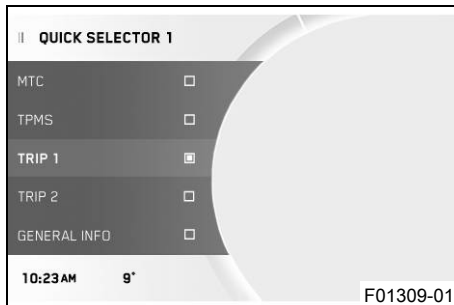

Krav

- Motorcykeln står still.
- Tryck på **SET**-knappen när menyn är stängd.
- Tryck på **UP** eller **DOWN**-knappen, tills **Settings** är markerad. Tryck på **SET**-knappen för att öppna menyn.
- Tryck på **UP** eller **DOWN**-knappen, tills **Quick Selector 1** är markerad. Tryck på **SET**-knappen för att öppna menyn.
- Aktivera menyalternativet med **UP** eller **DOWN**-knappen och välj med **SET**-knappen.

I menyn **Quick Selector 1** kan du välja en meny som öppnas som direktval.

Tryck på **UP**-knappen när menyn är stängd för att öppna den meny som valts i **Quick Selector 1**.

7.25.34 Quick Selector 2

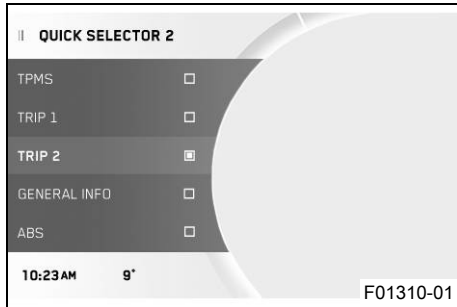

Krav

- Motorcykeln står still.
- Tryck på **SET**-knappen när menyn är stängd.
- Tryck på **UP** eller **DOWN**-knappen, tills **Settings** är markerad. Tryck på **SET**-knappen för att öppna menyn.
- Tryck på **UP** eller **DOWN**-knappen, tills **Quick Selector 2** är markerad. Tryck på **SET**-knappen för att öppna menyn.
- Aktivera menyalternativet med **UP** eller **DOWN**-knappen och välj med **SET**-knappen.

I menyn **Quick Selector 2** kan du välja en meny som öppnas som direktval.

Tryck på **DOWN**-knappen när menyn är stängd för att öppna den meny som valts i **Quick Selector 2**.

7 KOMBINATIONSTRUMENT

7.25.35 Preferences



Krav

- Motorcykeln står still.
 - Tryck på **SET**-knappen när menyn är stängd.
 - Tryck på **UP** eller **DOWN**-knappen, tills **Preferences** är markerad. Tryck på **SET**-knappen för att öppna menyn.

I **Preferences** kan kombinationsinstrumentets display konfigureras. Det är möjligt att ställa in enheter eller olika värden. Vissa funktioner kan aktiveras och avaktiveras.

7.25.36 Units

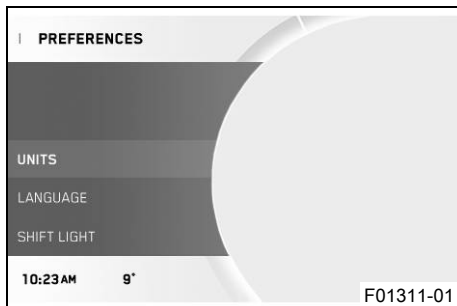

Krav

- Fordonet står still.
 - Tryck på **SET**-knappen när menyn är stängd.
 - Tryck på **UP** eller **DOWN**-knappen, tills **Preferences** är markerad. Tryck på **SET**-knappen för att öppna menyn.
 - Tryck på **UP** eller **DOWN**-knappen, tills **Units** är markerad.
 - Tryck på **SET**-knappen för att öppna menyn.

I **Units** går det att ställa in enheter eller olika värden.

7.25.37 Distance

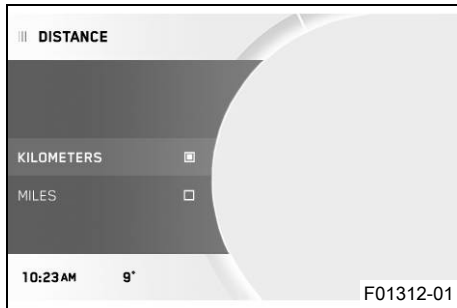

Krav

- Motorcykeln står still.
- Tryck på **SET**-knappen när menyn är stängd.
- Tryck på **UP** eller **DOWN**-knappen, tills **Preferences** är markerad. Tryck på **SET**-knappen för att öppna menyn.
- Tryck på **UP** eller **DOWN**-knappen, tills **Units** är markerad.
- Tryck på **SET**-knappen för att öppna menyn.
- Tryck på **UP** eller **DOWN**-knappen, tills **Distance** är markerad. Tryck på **SET**-knappen för att öppna menyn.
- Aktivera menyalternativet med **UP** eller **DOWN**-knappen.
- Tryck på **SET**-knappen för att bekräfta den önskade enheten.

7.25.38 Temperature

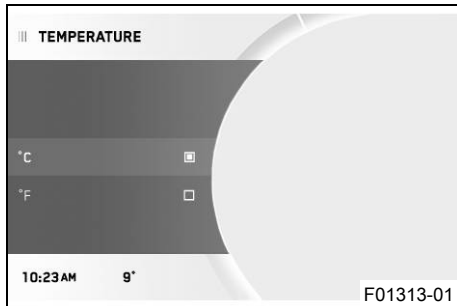

Krav

- Motorcykeln står still.
- Tryck på **SET**-knappen när menyn är stängd.
- Tryck på **UP** eller **DOWN**-knappen, tills **Preferences** är markerad. Tryck på **SET**-knappen för att öppna menyn.
- Tryck på **UP** eller **DOWN**-knappen, tills **Units** är markerad.
- Tryck på **SET**-knappen för att öppna menyn.
- Tryck på **UP** eller **DOWN**-knappen, tills **Temperature** är markerad. Tryck på **SET**-knappen för att öppna menyn.

7 KOMBINATIONSTRUMENT

- Aktivera menyalternativet med **UP** eller **DOWN**-knappen.
- Tryck på **SET**-knappen för att bekräfta den önskade enheten.

7.25.39 Pressure

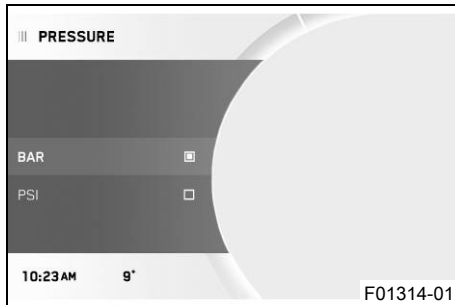

Krav

- Motorcykeln står still.
- Tryck på **SET**-knappen när menyn är stängd.
- Tryck på **UP** eller **DOWN**-knappen, tills **Preferences** är markerad. Tryck på **SET**-knappen för att öppna menyn.
- Tryck på **UP** eller **DOWN**-knappen, tills **Units** är markerad.
- Tryck på **SET**-knappen för att öppna menyn.
- Tryck på **UP** eller **DOWN**-knappen, tills **Pressure** är markerad. Tryck på **SET**-knappen för att öppna menyn.
- Aktivera menyalternativet med **UP** eller **DOWN**-knappen.
- Tryck på **SET**-knappen för att bekräfta den önskade enheten.

7.25.40 Consumption

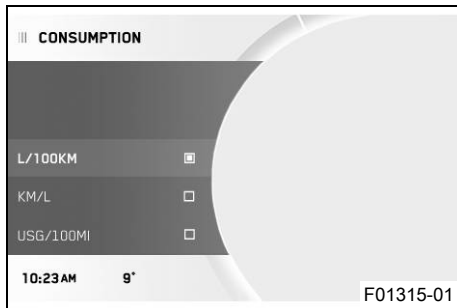

Krav

- Motorcykeln står still.
- Tryck på **SET**-knappen när menyn är stängd.
- Tryck på **UP** eller **DOWN**-knappen, tills **Preferences** är markerad. Tryck på **SET**-knappen för att öppna menyn.
- Tryck på **UP** eller **DOWN**-knappen, tills **Units** är markerad.
- Tryck på **SET**-knappen för att öppna menyn.
- Tryck på **UP** eller **DOWN**-knappen, tills **Consumption** är markerad. Tryck på **SET**-knappen för att öppna menyn.
- Aktivera menyalternativet med **UP** eller **DOWN**-knappen.
- Tryck på **SET**-knappen för att bekräfta den önskade enheten.

7.25.41 Language

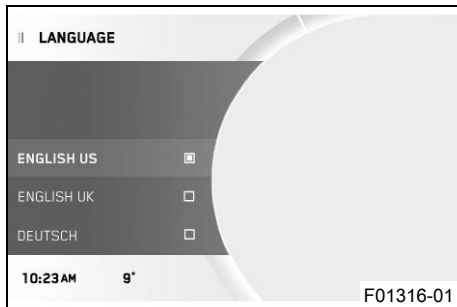

Krav

- Motorcykeln står still.
- Tryck på **SET**-knappen när menyn är stängd.
- Tryck på **UP** eller **DOWN**-knappen, tills **Preferences** är markerad. Tryck på **SET**-knappen för att öppna menyn.
- Tryck på **UP** eller **DOWN**-knappen, tills **Language** är markerad. Tryck på **SET**-knappen för att öppna menyn.
- Aktivera menyalternativet med **UP** eller **DOWN**-knappen och välj med **SET**-knappen.

Menyerna finns på amerikansk engelska, brittisk engelska, tyska, italienska, franska och spanska.

7.25.42 Shift Light

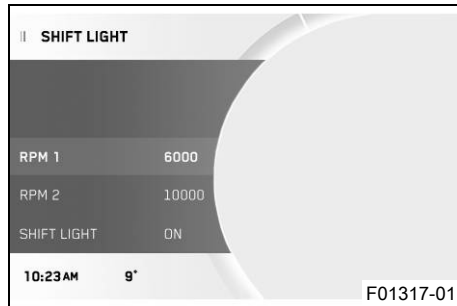

Krav

- Motorcykeln står still.
- **ODO** > 1 000 km (621 mi).
- Tryck på **SET**-knappen när menyn är stängd.
- Tryck på **UP** eller **DOWN**-knappen, tills **Preferences** är markerad. Tryck på **SET**-knappen för att öppna menyn.
- Tryck på **UP** eller **DOWN**-knappen, tills **Shift Light** är markerad. Tryck på **SET**-knappen för att öppna menyn.
- Aktivera menyalternativet med **UP** eller **DOWN**-knappen.
- Tryck på **SET**-knappen för att slå på eller stänga av växlingsblixten eller ställa in varvtalet för växlingsrekommendationen.

Info

När motorvarvtalet uppnår **RPM 1** lyser varvtalsindikeringen rött.

När motorvarvtalet uppnår **RPM 2** blinkar varvtalsindikeringen rött.

7.25.43 Ställa in tid och datum

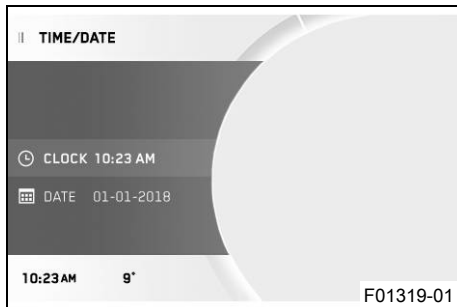
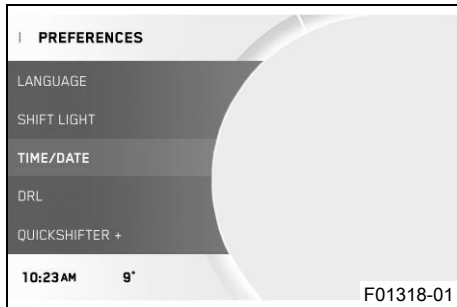

Krav

Motorcykeln står still.

- Tryck på **SET**-knappen när meny är stängd.
- Tryck på **UP** eller **DOWN**-knappen tills **Preferences** visas. Tryck på **SET**-knappen för att öppna meny.
- Tryck på **UP** eller **DOWN**-knappen, tills **Time/Date** är markerad. Tryck på **SET**-knappen för att öppna meny.

Ställa in tiden

- Tryck på **UP** eller **DOWN**-knappen tills tidsinställningen är markerad.
- Tryck på **SET**-knappen.
 - ✓ Timmen bredvid **Clock** blinkar.
- Tryck på **UP** eller **DOWN**-knappen tills den aktuella timmen har ställts in.
- Tryck på **SET**-knappen.
 - ✓ Minuten bredvid **Clock** blinkar.
- Tryck på **UP** eller **DOWN**-knappen tills den aktuella minuten har ställts in.

7 KOMBINATIONSTRINSTRUMENT

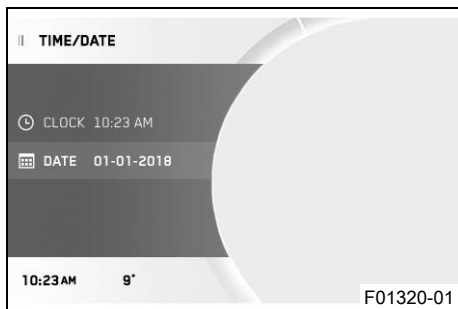

- Tryck på **SET**-knappen.
- ✓ Tidsinställningen sparas.

Ställa in datum

- Tryck på **UP** eller **DOWN**-knappen tills datuminställningen är markerad.
- Tryck på **SET**-knappen.
- ✓ Dagen bredvid **Date** blinkar.
- Tryck på **UP** eller **DOWN**-knappen tills den aktuella dagen har ställts in.
- Tryck på **SET**-knappen.
- ✓ Månaden bredvid **Date** blinkar.
- Tryck på **UP** eller **DOWN**-knappen tills den aktuella månaden har ställts in.
- Tryck på **SET**-knappen.
- ✓ Året bredvid **Date** blinkar.
- Tryck på **UP** eller **DOWN**-knappen tills det aktuella året har ställts in.
- Tryck på **SET**-knappen.
- ✓ Datuminställningen sparas.

7.25.44 DRL

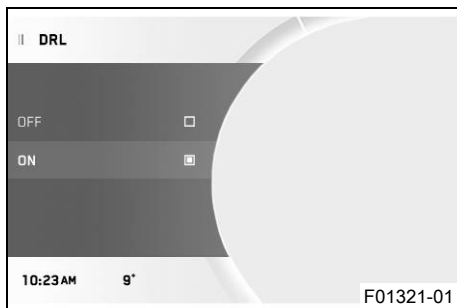
**Krav**

- Motorcykeln står still.
- Tryck på **SET**-knappen när menyn är stängd.
- Tryck på **UP** eller **DOWN**-knappen, tills **Preferences** är markerad. Tryck på **SET**-knappen för att öppna menyn.

**Varning**

Risk för olyckor Varselljus får inte ersätta halvljus vid dåliga siktförhållanden.

Vid avsevärt nedsatt sikt på grund av dimma, snöfall eller regn kan den automatiska omkopplingen mellan varselljus och halvljus endast användas i begränsad omfattning.

- Säkerställ alltid att lämplig belysning har valts.
 - Slå av varselljuset före körning eller när fordonet står still via menyn så att halvljuset är tillkopplat hela tiden.
 - Följ gällande lagar om varsel- och halvljus.
-
- Tryck på **UP** eller **DOWN**-knappen, tills **DRL** är markerad. Tryck på **SET**-knappen för att öppna menyn.
 - Aktivera menyalternativet med **UP** eller **DOWN**-knappen.

7 KOMBINATIONSTRUMENT

- Tryck på **SET**-knappen för att slå på eller stänga av varselljus.

7.25.45 Quickshifter + (tillval)

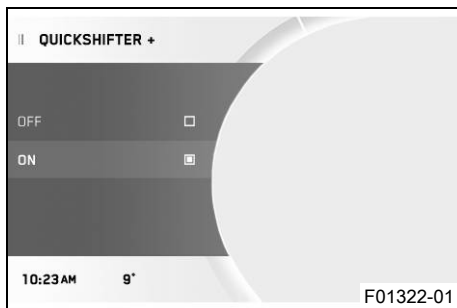

Krav

- Motorcykeln står still.
- Tryck på **SET**-knappen när menyn är stängd.
- Tryck på **UP** eller **DOWN**-knappen, tills **Preferences** är markerad. Tryck på **SET**-knappen för att öppna menyn.
- Tryck på **UP** eller **DOWN**-knappen, tills **Quickshifter +** är markerad. Tryck på **SET**-knappen för att öppna menyn.
- Aktivera menyalternativet med **UP** eller **DOWN**-knappen.
- Tryck på **SET**-knappen för att slå på eller stänga av Quickshifter+.

7.25.46 Heated Grips (tillval)

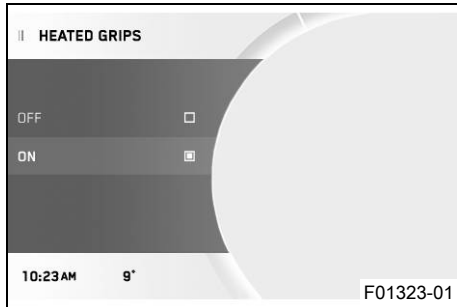
**Krav**

- Motorcykeln står still.
- Tryck på **SET**-knappen när menyn är stängd.
- Tryck på **UP** eller **DOWN**-knappen, tills **Preferences** är markerad. Tryck på **SET**-knappen för att öppna menyn.
- Tryck på **UP** eller **DOWN**-knappen, tills **Heated Grips** är markerad. Tryck på **SET**-knappen för att öppna menyn.
- Aktivera menyalternativet med **UP** eller **DOWN**-knappen.
- Tryck på **SET**-knappen **Heated Grips** för att slå på eller stänga av.

7.25.47 Heated Seat Rid (tillval)

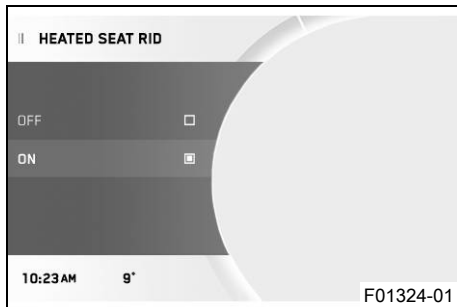
**Krav**

- Motorcykeln står still.
- Tryck på **SET**-knappen när menyn är stängd.
- Tryck på **UP** eller **DOWN**-knappen, tills **Preferences** är markerad. Tryck på **SET**-knappen för att öppna menyn.
- Tryck på **UP** eller **DOWN**-knappen, tills **Heated Seat Rid** är markerad. Tryck på **SET**-knappen för att öppna menyn.
- Aktivera menyalternativet med **UP** eller **DOWN**-knappen.
- Tryck på **SET**-knappen **Heated Seat Rid** för att slå på eller stänga av.

7 KOMBINATIONSTRUMENT

7.25.48 Heated Seat Pas (tillval)

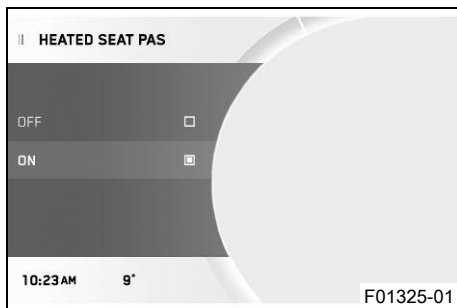

Krav

- Motorcykeln står still.
- Tryck på **SET**-knappen när menyn är stängd.
- Tryck på **UP** eller **DOWN**-knappen, tills **Preferences** är markerad. Tryck på **SET**-knappen för att öppna menyn.
- Tryck på **UP** eller **DOWN**-knappen, tills **Heated Seat Pas** är markerad. Tryck på **SET**-knappen för att öppna menyn.
- Aktivera menyalternativet med **UP** eller **DOWN**-knappen.
- Tryck på **SET**-knappen **Heated Seat Pas** för att slå på eller stänga av.

7.25.49 Cornering Light Test

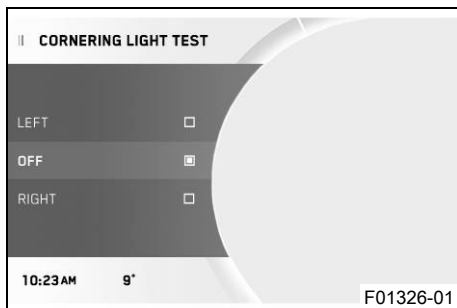

Krav

- Motorcykeln står still.
- Tryck på **SET**-knappen när menyn är stängd.
- Tryck på **UP** eller **DOWN**-knappen, tills **Preferences** är markerad. Tryck på **SET**-knappen för att öppna menyn.
- Tryck på **UP** eller **DOWN**-knappen, tills **Cornering Light Test** är markerad. Tryck på **SET**-knappen för att öppna menyn.
- Aktivera menyalternativet med **UP** eller **DOWN**-knappen.



Info

I undermenyn **Left** genomförs **Cornering Light Test** på vänster kurvljus.

I undermenyn **Right** genomförs **Cornering Light Test** på höger kurvljus.

I undermenyn **Off** avslutas **Cornering Light Test**.

-
- Tryck på **SET**-knappen för att genomföra eller stänga av önskat **Cornering Light Test**.



Info

De olika kurvljusens segment tänds ett åt gången, med början vid det nedre segmentet.

När testet av de olika kurvljuserna är klart, tänds det övre segmentet och lyser konstant.

8.1 Styrets läge

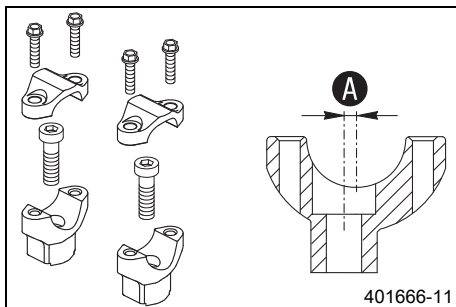

Hålen i styrhållaren sitter på avståndet **A** från mitten.

Avstånd mellan hålen A	3,5 mm
-------------------------------	--------

Styret kan monteras i två olika positioner. På så sätt kan styret placeras i det läge som är bekvämast för föraren.

8.2 Ställa in styrets läge 🐘



Varning

Risk för olyckor Ett reparerat styre innebär en säkerhetsrisk.

Om styret böjs eller riktas, blir materialet utmattat. Resultatet kan bli ett brott på styret.

- Byt ut styret om det har skadats eller böjts.

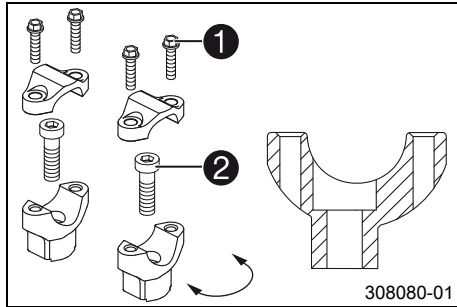

- Ta bort skruvarna **1**. Ta bort klämelementen som håller fast styret. Ta bort styret och lägg det åt sidan.

i Info

Täck över komponenterna så att de inte skadas. Se till att kablar och ledningar inte viks.

- Ta bort skruvarna **2**. Ta bort styrhållarna.
- Placera styrhållarna i önskat läge. Montera skruvarna **2** och dra åt dem.

Specifikation

Skruv styrhållare	M10	40 Nm	Loctite®243™
-------------------	-----	-------	---------------------

i Info

Placera vänster och höger styrhållare i samma läge.

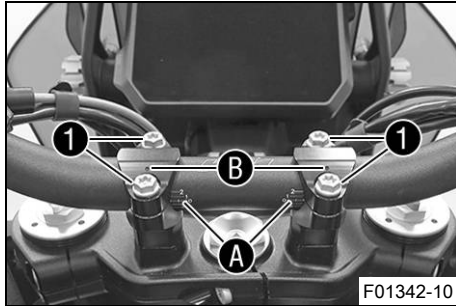

- Placera styret i korrekt läge.



Info

Se till att kablarna och ledningarna ligger rätt.

- Placera styrets klämelement i rätt läge. Sätt i och dra åt skruvarna **1** jämnt.

Specifikation

Skruv styrets klämelement	M8	20 Nm
---------------------------	----	-------

- ✓ Markeringarna **A** på styrskalen sitter placerade mitt emellan styrets klämelement.
- ✓ Markeringarna **B** pekar bakåt.



Info

Se till att spaltmåttan är likadana.

8.3 Ställa in vindskyddet

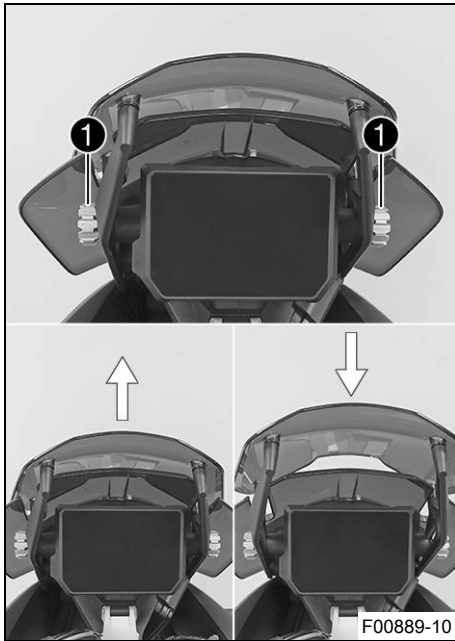

- Vrid på inställningsratten ① för att ställa vindskyddet i önskat läge.



8.4 Ställa in kopplingshandtagets utgångsläge



- Anpassa kopplingshandtagets utgångsläge efter handens storlek genom att vrida på justerskruven ①.



Info

När justerskruven vrids medsols minskar avståndet mellan kopplingshandtaget och styret.

När justerskruven vrids motsols ökar avståndet mellan kopplingshandtaget och styret.

Inställningsområdet är begränsat.

Skruva bara justerskruven för hand, utan att använda våld.

Justeringen får inte utföras under körning.

8.5 Ställa in bromshandtagets utgångsläge



- Anpassa bromshandtagets utgångsläge till handens storlek genom att vrida på justerskruven **1**.



Info

Tryck bromshandtaget framåt och skruva på justerskruven.
Justeringen får inte utföras under körning.

8.6 Förfarotpinnar

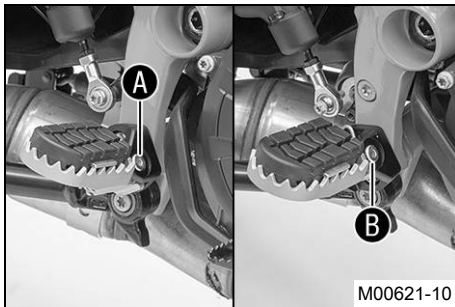

Förfarotpinnarna kan monteras i två olika lägen.

Möjliga tillstånd

- Förfarotpinne i nedre läget **A**
- Förfarotpinne i övre läget **B**

8.7 Ställa in fotpinnar



Info

Arbetsstegen är desamma för vänster och höger fotpinnsfästen.

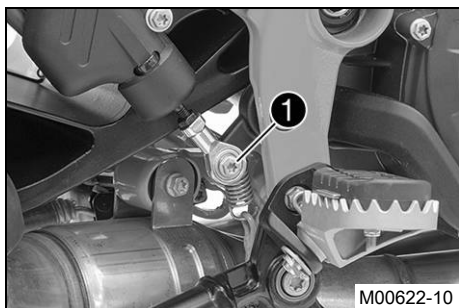

- Ta bort skruven **1**.
- ✓ Fotbromspedalen vrids uppåt till stoppläget.

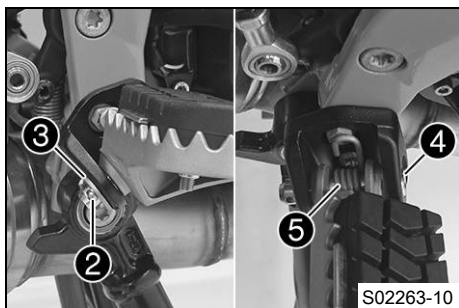

- Ta bort låspinnen **2** med brickan **3**.
- Ta försiktigt bort bulten **4** på förarfotpinnen.



Info

Fjädern är kraftigt spänd och kan hoppa ur när bulten tas bort.

- Ta bort förarfotpinnen tillsammans med fjädern **5**.

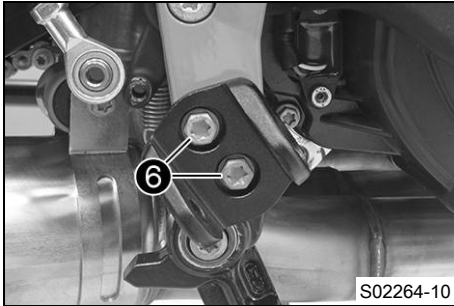

- Ta bort skruvarna ⑥.



- Ställ in fotpinnsfästet på önskat läge.

8 ERGONOMI

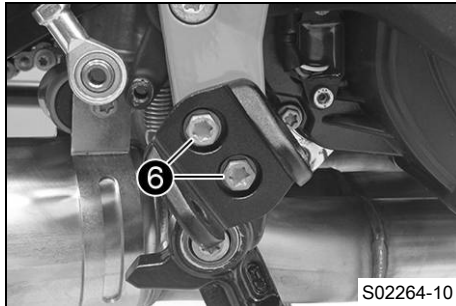

- Sätt i och dra åt skruvarna ⑥.

Specifikation

Skruv fotpinns-fästet fram	M8	25 Nm Loctite®243™
----------------------------	----	-----------------------

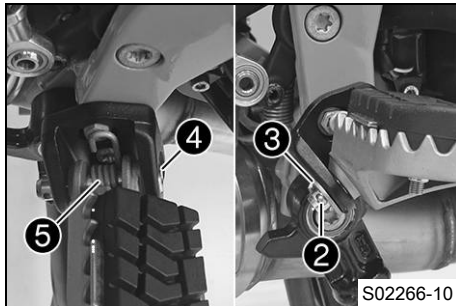

- Montera förarfotpinnen tillsammans med fjädern ⑤ och bulten ④.

Tång fotpinnsfjäder (58429083000)

- Sätt dit brickan ③ och låspinnen ②.

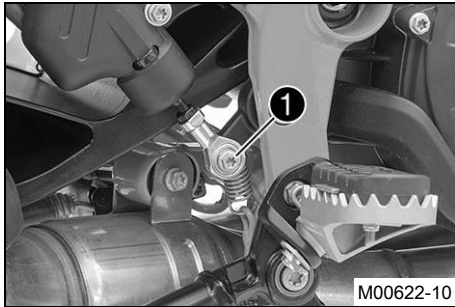

- Placera fotbromspedalen i rätt läge.
- Sätt i och dra åt skruven ①.

Specifikation

Skruv kullad tryckstång på fotbromscylin- dern	M6	10 Nm Loctite®243™
--	----	------------------------------

8.8 Kontrollera växelspakens utgångsläge



Info

Vid körning får växelspaken inte ligga an mot stöveln i normalläget.
Om växelspaken ständigt ligger an mot stöveln överbelastas växellådan.

8 ERGONOMI

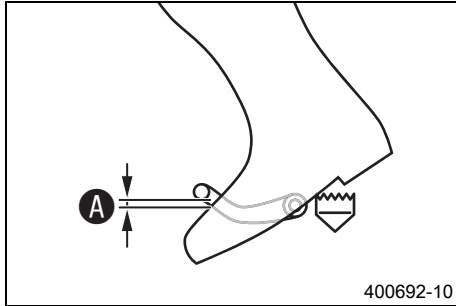

- Sätt dig på fordonet i körposition och mät avstånd **A** mellan stövelns övre kant och växelspaken.

Avstånd mellan växelspaken och stövelns övre kant	10 ... 20 mm
---	--------------

- » Om avståndet inte överensstämmer med specifikationen:
 - Ställ in växelspakens utgångsläge. 🗨️ (s 134)

8.9 Ställa in växelspakens utgångsläge 🗨️

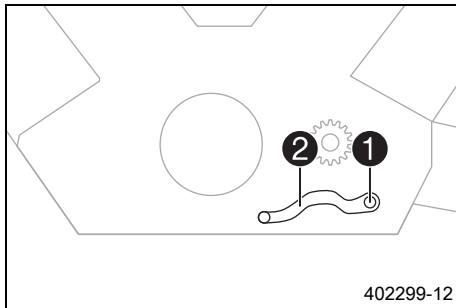

- Ta bort skruven **1** och brickorna och ta av växelspaken **2**.

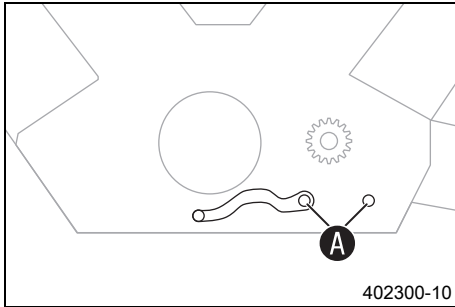

- Gör rent kuggarna **A** på växelspaken och växelaxeln.
- Placera växelspaken i önskat läge på växelaxeln och se till att kuggarna greppar.



Info

Inställningsområdet är begränsat.

Växelspaken får inte beröra någon av fordonets komponenter vid växling.

- Sätt dit skruven **1** och brickorna och dra åt.

Specifikation

Skruv växelspak	M6	15 Nm	Loctite®243™
--------------------	----	-------	---------------------



8.10 Ställa in kopplingspedalens trampyta

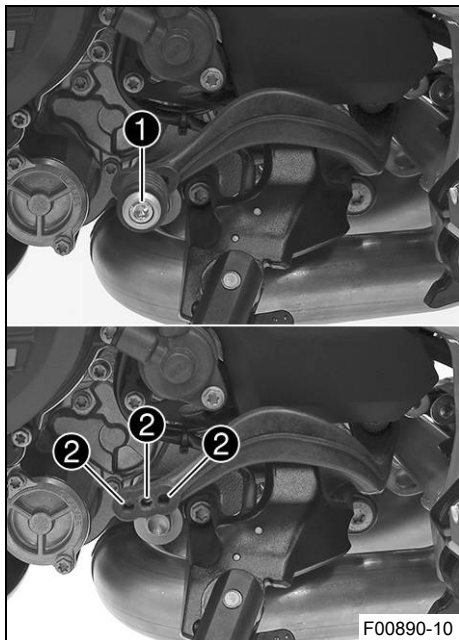

- Ta bort skruven ① med kopplingspedalens trampyta.
- Sätt kopplingspedalens trampyta i önskat läge beroende på pedalens längd i ett hål ②.

Specifikation

Standard	hål i mitten
----------	--------------

- Dra åt skruven.

Specifikation

Övriga skruvar chassi	M6	10 Nm
--------------------------	----	-------

8.11 Ställa in fotbromspedalsens utgångsläge ↘

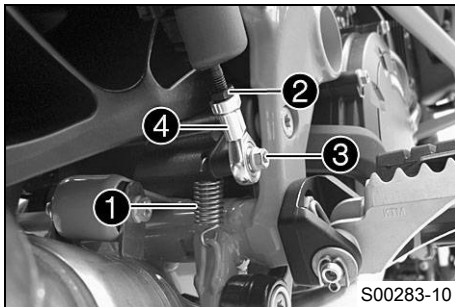

- Haka av fjädern ①.
- Lossa muttern ②.
- Ta bort skruven ③.
- För att göra en individuell grundinställning av fotbromspedalsens kulle ④ kan man skruva den åt önskat håll.



Info

Inställningsområdet är begränsat.
Minst fem gängvarv måste vara inskruvade i kulle.

- Håll emot kulle ④ och dra åt muttern ②.

Specifikation

Övriga muttrar chassi	M6	10 Nm
-----------------------	----	-------

- Sätt i och dra åt skruven ③.

Specifikation

Skruv kulle tryckstång på fotbromscylin-dern	M6	10 Nm Loctite®243™
--	----	------------------------------

- Haka i fjädern ①.



8.12 Ställa in kombinationsinstrumentets lutning

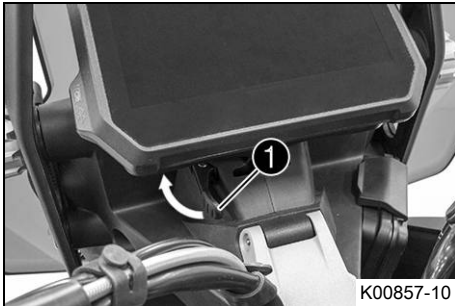

- Dra spännarmen ① i pilens riktning.
 - ✓ Kombinationsinstrumentet är upplåst.

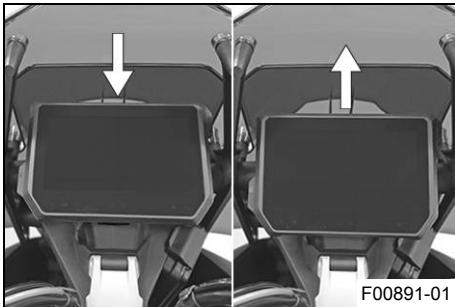

- Tryck kombinationsinstrumentet uppåt eller nedåt för att föra kombinationsinstrumentet till önskat läge.

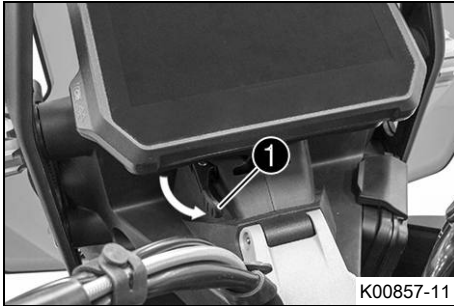

- Dra spännarmen ① i pilens riktning.
- ✓ Kombinationsinstrumentet är låst.



9.1 Anvisningar för det första idrifttagandet



Fara

Risk för olyckor En oskicklig förare utgör en risk för sig själv och andra.

- Använd inte fordonet om din trafikskicklighet har påverkats av alkohol, droger eller läkemedel.
- Använd inte fordonet om din fysiska eller psykiska kapacitet är otillräcklig.



Varning

Risk för personskador Att köra utan eller med bristfällig skyddsutrustning innebär en ökad säkerhetsrisk.

- Bär lämplig skyddsutrustning som hjälm, stövlar, handskar samt byxor och jacka med skydd vid all körning.
- Använd alltid skyddsutrustning i felfritt skick som uppfyller de lagstadgade kraven.



Varning

Risk för omkullkörning Vid olika däckprofiler på fram- och bakhjulet påverkas köregenskaperna.

Vid olika däckprofiler kan kontrollen över fordonet försvåras avsevärt.

- Säkerställ att däcken på fram- och bakhjulet har likartade profilmönster.



Varning

Risk för olyckor Däck som inte är godkända eller rekommenderade försämrar köregenskaperna.

- Använd endast hjul och däck som godkänts och rekommenderats av KTM enligt angivet hastighetsindex.



Varning

Risk för olyckor Nya däck har sämre väggrepp.

På nya däck är löpytan ännu inte uppruggad.

- Kör med måttlig hastighet i olika snedlägen med nya däck.
- | | |
|---------------|--------|
| Inkörningsfas | 200 km |
|---------------|--------|



Varning

Risk för olyckor Bromssystemet slutar fungera vid överhettning.

Om fotbromspedalen inte släpps nöts bromsbeläggen ner permanent.

- Ta bort foten från fotbromspedalen när du inte vill bromsa fordonet.



Info

Tänk på att andra människor kan störas av överdrivet buller när du använder fordonet.

- Kontrollera att en auktoriserad KTM-verkstad har utfört de inspektionsarbeten som måste göras vid leveransen.
 - ✓ Leveransdokumentet och service- och garantihäftet överlämnas till dig tillsammans med fordonet.
- Läs hela bruksanvisningen innan du gör din första åktur med motorcykeln.
- Lär känna manöveranordningarna.
- Ställ in motorcykeln efter dina behov, se beskrivningen i kapitlet Ergonomi.
- Testa att manövrera motorcykeln på en lämplig plats innan du gör en längre åktur. Försök även att köra så långsamt som möjligt och att åka stående för att få bättre känsla för motorcykeln.
- Håll fast i styret med båda händerna när du kör och låt fötterna vila på fotpinnarna.

9 IDRIFTTAGNING

- Kör in motorn. (📖 s 142)

9.2 Köra in motorn

- Under inkörningstiden får det angivna motorvarvtalet inte överskridas.

Specifikation

Max motorvarvtal	
Under de första: 1 000 km	6 500 v/min
Efter de första: 1 000 km	10 250 v/min

- Undvik att köra med fullt gaspådrag!



Info

Om max. motorvarvtal överskrids före första servicen blinkar växlingsblixten.

9.3 Lasta fordonet



Varning

Risk för olyckor Totalvikt och axellaster påverkar köregenskaperna.

Totalvikten motsvarar: en driftklar och fulltankad motorcykel, förare och passagerare med skyddskläder och hjälm, packning.

- Överskrid varken den max. tillåtna totalvikten eller axellasterna.

**Varning**

Risk för olyckor Felaktig montering av packväskan eller tankväskan påverkar körningen.

- Montera och säkra packväskan och tankväskan enligt tillverkarföreskriften.

**Varning**

Risk för olyckor Instabila köregenskaper vid hög hastighet.

- Anpassa hastigheten till packningen. Kör långsammare om din motorcykel har lastats med väskor eller annan packning.

Max hastighet med packning 150 km/h

**Varning**

Risk för olyckor Packväsksystemet skadas vid överbelastning.

- Beakta tillverkarspecifikationerna för maximal packning vid montering av packväskan.

**Varning**

Risk för olyckor Förpackningar som har halkat omkull påverkar sikten.

Om bakljusen är skymda är de särskilt svåra att upptäcka i för efterföljande trafikanter i mörker.

- Kontrollera regelbundet att packningen sitter fast.

**Varning**

Risk för olyckor Mycket packning förändrar körsättet och förlänger bromssträcken.

- Anpassa hastigheten efter packningen.



Varning

Risk för olyckor Förpackningar som har halkat omkull påverkar körsättet.

- Kontrollera regelbundet att packningen sitter fast.



Varning

Brandrisk Det heta avgassystemet kan skada packningen (brännskador).

- Fäst packningen så att det inte kan skadas av det heta avgassystemet.

- Om packning ska tas med: se till att fästa packningen så nära fordonets mitt som möjligt och att fördela packningen jämnt mellan framhjulet och bakhjulet.
- Den maximala totalvikten och de maximala axellasterna får inte överskridas.

Specifikation

Maximal tillåten totalvikt	450 kg
Högsta tillåtna axellast fram	165 kg
Maximal tillåten axellast bak	285 kg

10.1 Kontroll- och skötselarbeten inför varje idrifttagande



Info

Kontrollera alltid fordonet samt dess trafiksäkerhet innan du påbörjar en körning. Fordonet måste vara i tekniskt felfritt skick när det körs.

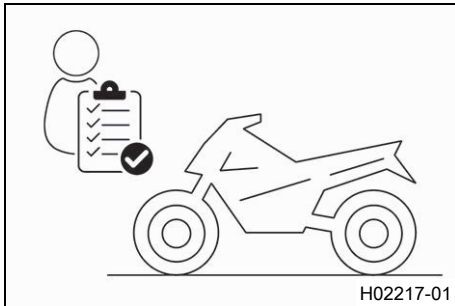

- Kontrollera motoroljenivån. (📖 s 286)
- Kontrollera bromsvätskenivån i frambromsen. (📖 s 225)
- Kontrollera bromsvätskenivån i bakbromsen. (📖 s 230)
- Kontrollera frambromsens bromsbelägg. (📖 s 228)
- Kontrollera bakbromsens bromsbelägg. (📖 s 234)
- Kontrollera att bromssystemet fungerar korrekt.
- Kontrollera kylvätskenivån i expansionskäret. (📖 s 279)
- Kontrollera kedjans nedsmutsning. (📖 s 184)
- Kontrollera kedjespänningen. (📖 s 186)
- Kontrollera däckens skick. (📖 s 250)
- Kontrollera lufttrycket i däcken. (📖 s 253)
- Kontrollera ekrarnas spänning. (📖 s 254)
- Kontrollera att alla manöveranordningar är korrekt inställda och inte kärvar.
- Kontrollera elsystemets funktion.
- Kontrollera att packningen sitter fast.
- Kontrollera backspegelinställningen.

- Kontrollera bränslenivån.

10.2 Starta motorcykeln



Fara

Risk för förgiftning Avgaser är giftiga och kan leda till medvetslöshet och dödsfall.

- Säkerställ alltid tillfredsställande ventilation när motorn är igång.
- Använd en lämplig utsugsanläggning när du ska starta eller köra motorn i ett slutet utrymme.



Försiktigt

Risk för olyckor Elkomponenter och säkerhetsanordningar skadas om batteriet är skadat eller saknas.

- Använd aldrig fordonet med urladdat batteri eller utan batteri.

Observera

Motorskada Höga varvtal vid kall motor minskar motorns livslängd.

- Värm alltid upp motorn på lågt varvtal.
-

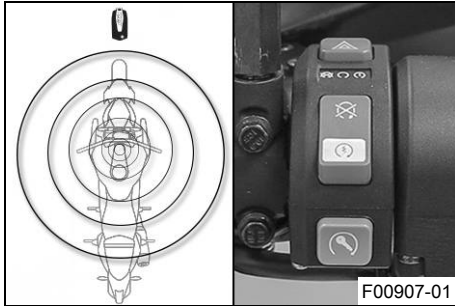

- Ta bort sidostöden och sätt dig på motorcykeln.
- Placera Race-on-nyckeln inom antennens räckvidd.
- Säkerställ att Race-on-nyckeln är inom räckvidd under körningen.

Specifikation

Maximal räckvidd för Race-on-nyckeln kring antennen	1,5 m
---	-------



Info

Om Race-on-nyckelns batterispänning avtar och det finns störande radiovågor, kan detta minska räckvidden.

Om Race-on-nyckelns batterispänning är för låg, håll en av nycklarna i området kring antennen (📖 s 41) och förvara den på ett säkert ställe efter att motorn har startats igen.

- Säkerställ att nödavstängningsknappen/elstartknappen befinner sig i mittläget ○.
- Slå på tändningen genom att trycka kort på Race-on-knappen Ⓜ (max. 1 sekund).
 - ✓ Styrningen låses upp.
 - ✓ Funktionstestet av kombinationsinstrumentet genomförs.
 - ✓ ABS-kontrollampen slocknar när man har börjat köra.



Info

Rör styret något om styret inte låses upp.

- Lägg i växellådans friläge **N**.
- ✓ Den gröna tomgångskontrolllampan **N** lyser.
- Tryck nödavstängningsknappen/elstartknappen till det nedre läget **Ⓢ**.



Info

Tryck först nödavstängningsknappen/elstartknappen till det nedre läget **Ⓢ** när kombinationsinstrumentets funktionskontroll har genomförts.

Ge **INGET** gaspådrag vid start av motorcykeln. Om man gasar vid starten sprutar motorstyrningen inte in något bränsle, vilket medför att motorn inte kan startas. Tryck nödavstängningsknappen/elstartknappen till det nedre läget **Ⓢ** under maximalt 5 sekunder. Vänta minst 5 sekunder innan nästa startförsök görs.

Denna motorcykel har ett säkerhetsstartsystem.

Motorn kan endast startas när växellådans friläge är ilagt eller om kopplingshandtaget har dragits in när en växel är ilagd. Om du lägger i en växel när sidostödet är utfällt stannar motorn.

10.3 Börja köra

- Dra i kopplingshandtaget, lägg in 1:ans växel, släpp kopplingshandtaget långsamt och gasa samtidigt försiktigt.



10.4 Quickshifter+ (tillval)

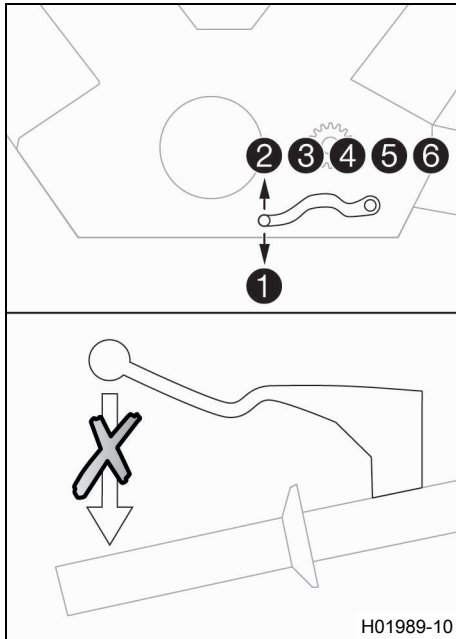

När Quickshifter+ (tillval) är aktiverad kan man växla upp och ned utan att använda kopplingen.

Eftersom man inte behöver släppa på gashandtaget, kan man växla upp utan avbrott.

Via växelaxelns positionen kan Quickshifter+ identifiera om en annan växel ska läggas i. Om så är fallet skickas en signal om detta till motorstyrningen.

När funktionen Quickshifter+ i kombinationsinstrumentet är avstängd måste man använda kopplingen som vanligt.

10.5 Ivätkörning med HHC (tillval)

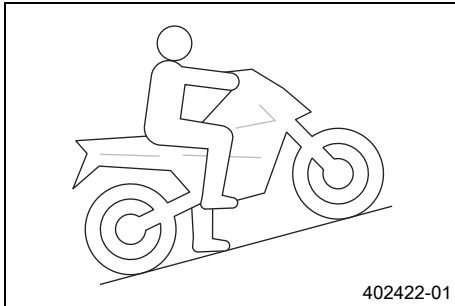

HHC är en tillvalsfunktion i bromssystemet.

HHC förhindrar att motorcykeln oavsiktligt rullar bakåt i uppförsbackar.

HHC registrerar när motorcykeln stannar i uppförsbackar och aktiverar då bakbromsen.

När bromsspaken släpps, bibehålls bromskraften i max. 5 sekunder så länge inte motorcykeln rör sig framåt.

När motorcykeln körs iväg lossar **HHC** bakbromsen automatiskt.

i Info

När **HHC** är aktiv blinkar TC-kontrolllampan .

Även om motorn är avstängd kan **HHC** vara aktiv om tändningen är påslagen.

För att rulla tillbaka med aktiv **HHC**: Vänta 5 sekunder, lägg i neutralläget eller slå av tändningen.

Om **HHC** inte registrerar någon ivätkörning efter 5 sekunder, minskas bromskraften försiktigt automatiskt.

Om föraren då bromsar, aktiveras åter **HHC**.

10.6 Växla, köra



Varning

Risk för olyckor Vid plötsligt gaspådrag/gassläpp kan föraren tappa kontrollen över fordonet.

- Undvik abrupta gaspådrag/gassläpp och kraftfulla bromsmanövrer.
- Anpassa hastigheten efter vägförhållandena.



Varning

Risk för olyckor Nedväxling vid högt motorvarvtal blockerar bakhjulet och överbelastar motorn.

- Växla inte tillbaka till en lägre växel vid högt motorvarvtal.



Varning

Risk för olyckor Utför inga inställningar medan fordonet är i trafik.

- Genomför inställningar när fordonet står still.



Varning

Risk för personskador Felaktigt agerande kan leda till att passageraren ramlar av motorcykeln.

- Säkerställ att passageraren sätter sig på rätt sätt på passagerarsadeln, placerar fötterna på passagerarfotpinnarna och håller i sig i föraren eller handtagen.
- Följ föreskrifterna om minimiålder på passagerare som gäller i ditt land.



Varning

Risk för olyckor En riskabel körstil innebär ett stort risktagande.

- Följ trafikreglerna och kör defensivt samt med god framförhållning så att du kan bedöma faror på ett så tidigt stadium som möjligt.



Varning

Risk för olyckor Kalla däck har sämre väggrepp.

- Kör alltid i maklig takt under de första kilometrarna tills däcken har uppnått drifttemperatur.



Varning

Risk för olyckor Nya däck har sämre väggrepp.

På nya däck är löpytan ännu inte uppruggad.

- Kör med måttlig hastighet i olika snedlägen med nya däck.
Inkörningsfas 200 km



Varning

Risk för olyckor Totalvikt och axellaster påverkar köregenskaperna.

Totalvikten motsvarar: en driftklar och fulltankad motorcykel, förare och passagerare med skyddskläder och hjälm, packning.

- Överskrid varken den max. tillåtna totalvikten eller axellasterna.



Varning

Risk för olyckor Förpackningar som har halkat omkull påverkar körsättet.

- Kontrollera regelbundet att packningen sitter fast.



Varning

Risk för olyckor Vid en omkullkörning kan fordonet skadas mer än vad som framgår vid första anblick.

- Kontrollera fordonet efter en omkullkörning enligt rutinen vid driftstart.

Observera

Motorskada Ofiltrerad insugningsluft har negativ inverkan på motorns livslängd.

Utan luftfilter tränger damm och smuts in motorn.

- Ta aldrig fordonet i drift utan luftfilter.

Observera

Motorskada Motorn skadas vid överhettning.

- Stanna genast på ett trafiksäkert sätt och stäng av motorn när kylvätsketemperaturvarningen visas.
- Låt motorn och kylsystemet svalna.
- Kontrollera eller/och justera kylvätskenivån när kylsystemet har svalnat.

Observera

Skador på växellådan Växellådan skadas vid felaktig användning av Quickshifter+.

Quickshifter+ kan användas endast när funktionen i kombinationsinstrumentet är aktiverad.

Quickshifter+ är inte aktiv när man drar in kopplingshandtaget.

- Använd Quickshifter+ endast i det angivna, tillåtna varvtalsområdet.



Info

Om ovanliga ljud hörs vid körning måste du omedelbart stanna. Stäng av motorn och kontakta en auktoriserad KTM-verkstad.

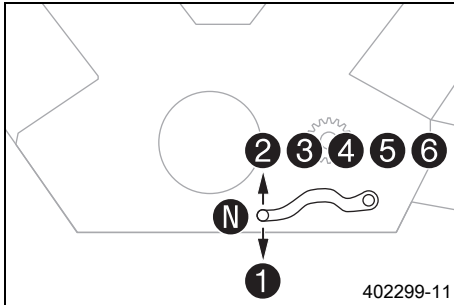



- När situationen (uppförsbacke, körsituation etc.) tillåter det kan du lägga i en högre växel.
- Lätta på gashandtaget, dra samtidigt in kopplingshandtaget, lägg i nästa växel, släpp kopplingshandtaget och gasa.



Info

Hur de 6 framåtväxlarna ligger syns på bilden. Tomgångsläget är mellan 1:ans och 2:ans växel. 1:ans växel är start- och bergväxeln.

- När högsta möjliga hastighet har uppnåtts genom fullt gaspådrag, släpp gashandtaget något till $\frac{3}{4}$ gaspådrag. Hastigheten sjunker knappt, medan bränsleförbrukningen minskar avsevärt.
- Gasa aldrig mer än väglaget och vädret tillåter. I synnerhet ska man vara väldigt försiktig med att gasa i kurvor.
- För nedväxling måste du vid behov bromsa motorcykeln och lätta på gashandtaget.
- Dra in kopplingshandtaget och lägg i nästa lägre växel. Släpp kopplingshandtaget långsamt och gasa eller upprepa växlingen.

- Om motorn t.ex. stryps vid en korsning kan man bara dra in kopplingshandtaget och trycka på elstartknappen. Neutralväxeln behöver inte läggas i.
- Stäng av motorn i stället för att köra resp. stå längre tid på tomgång.
- Om oljetryckslampan  tänds under körning måste du stanna omedelbart och stänga av motorn. Ta kontakt med en auktoriserad KTM-verkstad.
- Om felfunktions-kontrolllampan  tänds under körning bör en auktoriserad KTM-verkstad kontaktas så snart som möjligt.
- Om den allmänna varningslampan  tänds under körning visas ett meddelande på displayen i 10 sekunder.



Info

Extra viktiga meddelanden visas dessutom i menyn **Warning**.

-
- Om Halksymbolen  visas på kombinationsinstrumentet är det risk för ishalka. Anpassa hastigheten till de ändrade vägförhållandena.

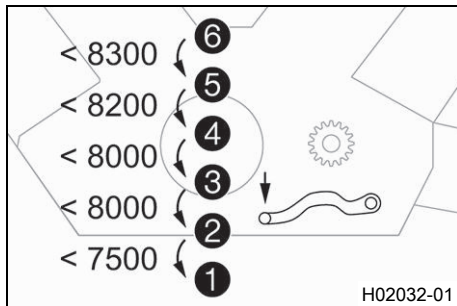
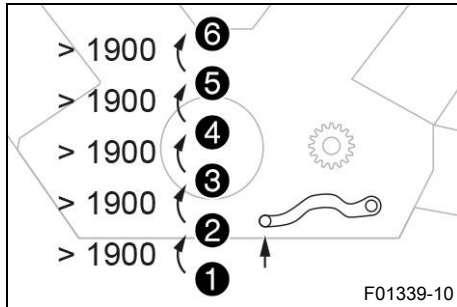

Krav

Quickshifter+ (tillval) aktiverat.

- När Quickshifter+ är aktiverad i kombinationsinstrumentet, kan du lägga i en högre växel i det angivna varvtalsområdet utan att dra in kopplingshandtaget.



Info

På bilden visas minimivarvtal i varv/minut innan högre växel läggs i.

Flytta snabbt växelspaken tills det tar stopp utan att ändra gashandtagets läge.

- När Quickshifter+ är aktiverat i kombinationsinstrumentet, kan du lägga i en lägre växel i det angivna varvtalsområdet utan att dra in kopplingshandtaget.



Info

På bilden visas max. varvtal i varv/minut innan lägre växel läggs i.

Tryck växelspaken tills det tar stopp utan att ändra gashandtagets läge.

10.7 MSR (tillval)

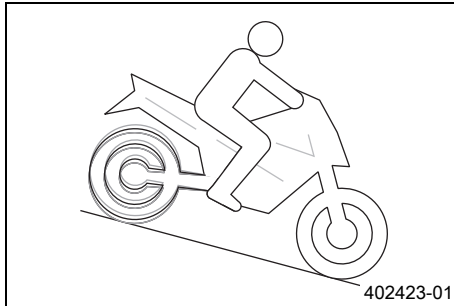

MSR är en tillvalsfunktion i motorstyrningen.

Om motorbromsverkan blir för stor, förhindrar **MSR** att bakhjulet låser sig vid körning rakt fram, eller kanar iväg vid snedläge.

MSR öppnar gasspjällen bara så mycket det behövs för att förhindra sladd på bakhjulet.

MSR används på vägunderlag med för låg friktion för att öppna anti-hopping-kopplingen.

För att öka körsäkerheten är **MSR** snedlägesberoende.



Info

Om **ABS** eller **MTC** är avstängt eller om **ABS-läget Offroad** är aktivt, är **MSR** inte aktivt.

10.8 Bromsa in



Varning

Risk för olyckor Väta och smuts påverkar bromssystemet.

- Bromsa försiktigt flera gånger för att torka bromsbeläggen och bromsskivorna och befria dem från smuts.

**Varning**

Risk för olyckor En instabil tryckpunkt i fram- eller bakbromsen försämrar bromskraften.

- Kontrollera bromssystemet och återuppta inte körningen förrän problemet har åtgärdats. (Din auktoriserade KTM-verkstad hjälper gärna till.)

**Varning**

Risk för olyckor Bromssystemet slutar fungera vid överhettning.

Om fotbromspedalen inte släpps nöts bromsbeläggen ner permanent.

- Ta bort foten från fotbromspedalen när du inte vill bromsa fordonet.

**Varning**

Risk för olyckor Högre totalvikt förlänger bromssträckan.

- Tänk på att bromssträckan blir längre om du har en passagerare eller packning på motorcykeln.

**Varning**

Risk för olyckor Bromssystemet påverkas negativt av saltade vägar.

- Bromsa försiktigt flera gånger för att befria bromsbeläggen och bromsskivorna från salt.

**Varning**

Risk för olyckor Användning av ABS kan i vissa lägen göra att bromssträckan förlängs.

- Bromsa i enlighet med körsituationen och vägförhållandena.



Varning

Risk för olyckor Vid alltför kraftig inbromsning blockeras hjulen.

ABS-funktionen garanteras endast om den är tillkopplad.

- För att utnyttja skyddsfunktionen måste ABS-funktionen vara tillkopplad.



Varning

Risk för olyckor Körhjälpen kan endast hindra fordonet att slå runt inom naturlagarnas gränser.

Det är inte alltid möjligt att kompensera för extrema körsituationer som packningen med hög tyngdpunkt, växlande vägunderlag, branta nedförsbackar eller tvärbromsning utan urkoppling.

- Anpassa körstilen till vägförhållandena och din egen körkompetens.

-
- Bromsa genom att släppa på gasen och bromsa samtidigt fram- och bakbromsen.



Info

Med ABS kan du använda hela bromskraften, både vid tvärbromsning och vid dåligt väggrepp på sandigt, regnvått eller halt underlag utan risk för att hjulen låser sig.



Varning

Risk för olyckor Bakhjulet kan låsas på grund av motorbromsens inverkan.

- Dra åt kopplingen när du gör en nödbromsning eller annan kraftig inbromsning eller bromsar på halt underlag.

**Varning**

Risk för olyckor Lutande underlag minskar den maximalt möjliga bromseffekten.

- Sluta om möjligt bromsa innan kurvor börjar.

- Bromsningen bör alltid ha avslutats innan en kurva påbörjas. Lägg i en lägre växel, beroende på hastigheten.
- Använd motorns bromsverkan under längre nedförsbackar. Växla ned en eller två växlar men utan att motor går på för högt varvtal. På så sätt behöver du bromsa mindre och bromsarna överhettas inte.



10.9 Stanna, parkera

**Varning**

Risk för personskador Obehöriga som arbetar med fordonet utsätter både sig själva och andra för fara.

Om det finns en giltig transponder inom räckhåll kan fordonet startas.

- Lämna aldrig fordonet obevakat när motorn är igång.
- Lämna aldrig fordonet utan tillsyn när Race-on-nyckeln eller den svarta tändningsnyckeln befinner sig i närheten av fordonet.
- Säkra fordonet så att obehöriga inte kan använda det.
- Spärra styret när du lämnar fordonet utan tillsyn.



Varning

Risk för brännskador Vissa fordonsdelar blir mycket varma när fordonet är i drift.

- Vidrör inga delar som avgassystem, kylare, motor, stötdämpare eller bromssystem innan de svalnat av.
- Låt fordonsdelarna svalna av innan arbetet påbörjas.

Observera

Brandrisk Varma fordonsdelar utgör en brand- och explosionsrisk.

- Parkera inte fordonet i närheten av lättantändliga eller explosiva material.
- Låt fordonet svalna innan du täcker över det.

Observera

Materialsador Fordonet skadas om det parkeras på ett felaktigt sätt.

Om fordonet rullar iväg eller ramlar omkull kan allvarliga skador uppstå.

Komponenterna som används när man parkerar fordonet är utformade endast för fordonets vikt.

- Parkera fordonet på fast och jämn mark.
- Se till att ingen person sätter sig på fordonet när fordonet är parkerat på ett stöd.

-
- Bromsa in motorcykeln.
 - Lägg i växellådans friläge **N**.
 - Stäng av tändningen genom att trycka kort på Race-on-knappen  (max. 1 sekund) när tändningen är påslagen.

**Info**

När motorn stängs av med nödavstängningsknappen och tändningen på Race-on-knappen förblir påslagen, stängs tändningen inte av. Strömförsörjningen till de flesta strömförbrukarna avbryts inte. Batteriet laddas då ur. Stäng därför alltid av motorn med Race-on-knappen. Nödavstängningsknappen ska bara användas i nödsituationer.

- Parkera motorcykeln på fast mark.

Alternativ 1

- Fäll ner sidostödet med foten, för stödet framåt till stoppläget. Ställ fordonet på stödet.

Alternativ 2

- Lyft fordonet med mittenstödet. (📖 s 181)
- Vrid styret åt vänster och håll Race-on-knappen Ⓜ intryckt (minst 2 sekunder).
- ✓ Styrningen blockeras.

**Info**

Rör styret något om styrlåset inte hakar i.



10.10 Transport

Observera

Risk för skador Det parkerade fordonet kan rulla iväg eller välta.

- Parkera fordonet på fast och jämn mark.

10 KÖRANVISNING

Observera

Brandrisk Varma fordonsdelar utgör en brand- och explosionsrisk.

- Parkera inte fordonet i närheten av lättantändliga eller explosiva material.
- Låt fordonet svalna innan du täcker över det.

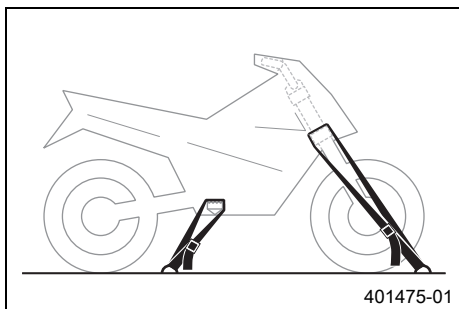

- Stäng av motorn.
- Fixera motorcykeln med spännband eller andra lämpliga fästordningar så att den inte kan ramla omkull eller rulla iväg.

10.11 Fylla på bränsle



Fara

Brandrisk Bränslet är lättantändligt.

Bränslet i bränsletanken expanderar vid uppvärmning och kan tränga ut vid överfyllning.

- Tankka inte fordonet i närheten av öppen eld eller brinnande cigaretter.
- Stäng av motorn när du tankar bränsle.
- Säkerställ att inget bränsle spills ut, framför allt inte på varma delar av fordonet.
- Torka omedelbart upp utspillt bränsle.
- Följ anvisningarna avseende bränsletankning.



Varning

Risk för förgiftning Bränsle är giftigt och hälsovådligt.

- Låt inte bränsle hamna på huden, i ögonen eller på kläderna.
- Uppsök omedelbart läkare om bränsle har svalts.
- Andas inte in bränsleångor.
- Vid hudkontakt spolras det drabbade stället omedelbart av med mycket vatten.
- Spola ögonen grundligt med vatten och uppsök omedelbart läkare om bränsle har hamnat i ögonen.
- Byt om ifall du får bränsle på kläderna.

Observera

Materialskador Vid undermålig bränslekvalitet sätts bränslefiltret igen i förtid.

10 KÖRANVISNING

I vissa länder och regioner är den tillgängliga bränslekväliteten och -renheten otillräcklig under vissa omständigheter. Detta leder till problem i bränslesystemet.

- Tank endast rent bränsle som uppfyller angiven standard. (Din auktoriserade KTM-verkstad hjälper gärna till.)



Varning

Risker för miljön Icke fackmässig hantering av bränsle innebär risk för miljöskador.

- Låt inte bränslet hamna i grundvattnet, marken eller avloppssystemet.



- Stäng av motorn.
- Öppna tanklocket. (📖 s 44)
- Fyll på bränsle i bränsletanken, max upp till nedre kanten **A** av påfyllningsstutsen.

Volym bränsletank, totalt ca	23 l	Blyfri bensin (ROZ 95) (📖 s 336)
------------------------------	------	----------------------------------

- Stäng tanklocket. (📖 s 46)

11.1 Extra information

Alla påföljande arbeten som uppstår genom obligatoriska eller rekommenderade arbeten kräver en separat order och beräknas separat.

Beroende på lokala körförhållanden kan andra serviceintervall gälla i ditt land.

Vissa serviceintervall och vad dessa omfattar kan ändra sig beroende på teknisk vidareutveckling. Det senaste gällande serviceschemat finns alltid i KTM Dealer.net. Din auktoriserade KTM-återförsäljare hjälper gärna till.

11.2 Obligatoriskt arbete

	vartannat år				
	varje år				
	var 30 000 km				
	var 15 000 km				
	efter 1 000 km				
Läs av felminnet med KTM-diagnosverktyget. 🛠️	○	●	●	●	●
Kontrollera elsystemets funktion. 🛠️	○	●	●	●	●
Byt motorolja och oljefilter, rengör oljesilarna. 🛠️ (📖 s 287)	○	●	●	●	●
Kontrollera frambromsens bromsbelägg. (📖 s 228)	○	●	●	●	●
Kontrollera bakbromsens bromsbelägg. (📖 s 234)	○	●	●	●	●
Kontrollera bromsskivorna. (📖 s 223)	○	●	●	●	●
Kontrollera att bromskablarna är täta och oskadade. 🛠️	○	●	●	●	●
Byt frambromsens bromsvätska. 🛠️					●

11 SERVICESCHEMA

	vartannat år				
	varje år				
	var 30 000 km				
	var 15 000 km				
	efter 1 000 km				
Byt bakbromsens bromsvätska. 🛠️					•
Byt vätska i hydraulkopplingen. 🛠️					•
Kontrollera bromsvätskenivån i frambromsen. (📖 s 225)	○	•	•	•	
Kontrollera bromsvätskenivån i bakbromsen. (📖 s 230)	○	•	•	•	
Kontrollera/åtgärda hydraulkopplingens vätskenivå. (📖 s 192)		•	•	•	
Kontrollera att fjäderbenet och gaffeln är täta. Utför service efter behov och användning. 🛠️	○	•	•	•	•
Rengör gaffelbenens dammtätningar. 🛠️ (📖 s 207)		•	•		
Kontrollera styrhuvudets lagerspel. (📖 s 193)	○	•	•	•	•
Kontrollera däckens skick. (📖 s 250)	○	•	•	•	•
Kontrollera lufttrycket i däcken. (📖 s 253)	○	•	•	•	•
Dra åt ekrarna. 🛠️	○				
Kontrollera ekrarnas spänning. (📖 s 254)		•	•	•	•
Kontrollera fölglaget. 🛠️	○	•	•	•	•
Kontrollera kedja, bakdrev och framdrev. (📖 s 189)		•	•	•	•
Kontrollera kedjespänningen. (📖 s 186)	○	•	•	•	•

	vartannat år				
	varje år				
	var 30 000 km				
	var 15 000 km				
	efter 1 000 km				
Byt tändstift (luftfiltret demonterat). 🛠️			•		
Kontrollera ventilspelet (luftfiltret och tändstiften är demonterade). 🛠️			•		
Byt SLS-membranen. 🛠️			•		
Kontrollera att kablarna inte är skadade eller vikta. (Bränsletanken är demonterad) 🛠️		•	•	•	•
Kontrollera kylvätskenivån i expansionskärlet. (📖 s 279)	○	•	•	•	•
Byt luftfilter, rengör luftfilterboxen. 🛠️		•	•		
Kontrollera bränsletrycket. 🛠️		•	•	•	•
Kontrollera CO-anpassningen med KTM-diagnosverktyget. 🛠️	○	•	•		
Kontrollera strålkastarinställningen. (📖 s 275)	○	•	•		
Kontrollera kylarfläktens funktion. 🛠️	○	•	•	•	•
Slutkontroll: Kontrollera fordonets trafiksäkerhet och provkör fordonet. 🛠️	○	•	•	•	•
Läs av felminnet med KTM-diagnosverktyget efter provkörningen. 🛠️	○	•	•	•	•
Ställ in serviceindikeringen. 🛠️	○	•	•	•	•
För in servicearbetet i KTM Dealer.net och i service- och garantihäftet. 🛠️	○	•	•	•	•

- engångsintervall
- återkommande intervall

11 SERVICESHEMA

11.3 Rekommenderat arbete

	vart fjärde år				
	varje år				
	var 30 000 km				
	var 15 000 km				
	efter 1 000 km				
Kontrollera ramen. 🛠️			•		
Kontrollera baksvingen. 🛠️			•		
Kontrollera/rengör oljemunstycket för kopplingsmörjning. 🛠️	○	•	•		
Kontrollera baksvinglagrets spel. 🛠️		•	•		
Kontrollera hjullagrens spel. 🛠️		•	•		
Smörj alla rörliga delar (t ex sidostöd, handspak och kedja) och kontrollera att de går lätt. 🛠️	○	•	•	•	•
Tom tömningsslangarna. 🛠️	○	•	•	•	•
Kontrollera att alla slangar (t ex bränsle-, kyl-, avluftnings- och dräneringsslangar) och hylsor inte har sprickor, är täta och korrekt dragna. 🛠️		•	•	•	•
Kontrollera att skruvarna och muttrarna är fast åtdragna. 🛠️	○	•	•	•	•
Kontrollera frostskyddet. 🛠️	○	•	•	•	
Byt kylvätskan. 🛠️					•

- engångsintervall
- återkommande intervall

12.1 Gaffel/fjäderben

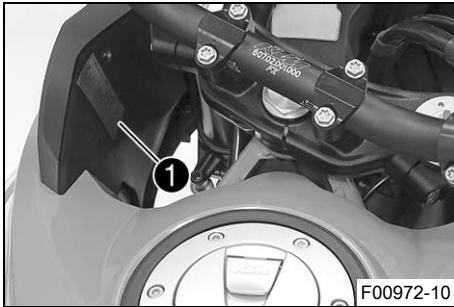

Med gaffeln och fjäderbenet kan flera inställningar göras för att anpassa motorcykelchassit till förarens stil och vikt.

i Info

Rekommenderade chassiinställningar finns sammanställda i tabellen **1**. Tabellen sitter på insidan av vänster kåpa.

Dessa inställningsvärden är riktvärden och ska bara fungera som utgångspunkt vid inställning av chassit. Om man avviker från riktvärdena kan köregenskaperna försämrats, särskilt om man kör fort.

12.2 Ställa in gaffelns kompressionsdämpning

i Info

Den hydrauliska kompressionsdämpningen avgör hur gaffeln betar sig vid kompression.

12 INSTÄLLNING AV CHASSIT



- Vrid den vita justerskruv **1** medsols tills det tar stopp.



Info

Justerskruv **1** sitter längst upp på vänster gaffelben.

Kompressionsdämpningen sitter i vänster gaffelben **COMP** (vit justerskruv). Returdämpningen sitter i höger gaffelben **REB** (röd justerskruv).

- Vrid det antal klick som motsvarar gaffeltypen motsols.

Specifikation

Kompressionsdämpning	
Komfort	17 klickningar
Standard	12 klickningar
Sport	7 klickningar
Max tillåten lastvikt	7 klickningar



Info

Vrid medsols för att öka dämpningen, vrid motsols för att minska dämpningen vid kompressionsrörelsen.

12.3 Ställa in gaffelns returdämpning



Info

Den hydrauliska returdämpningen avgör hur gaffeln betar sig vid utfjädringen.



- Vrid den röda justerskruven **1** medsols tills det tar stopp.



Info

Justerskruven **1** sitter längst upp på höger gaffelben. Returdämpningen sitter i höger gaffelben **REB** (röd justerskruv). Kompressionsdämpningen sitter i vänster gaffelben **COMP** (vit justerskruv).

- Vrid det antal klick som motsvarar gaffeltypen motsols.

Specifikation

Returdämpning	
Komfort	17 klickningar
Standard	12 klickningar
Sport	7 klickningar
Max tillåten lastvikt	7 klickningar

12 INSTÄLLNING AV CHASSIT



Info

Vrid medsols för att öka dämpningen, vrid motsols för att minska dämpningen vid utfjädringen.

12.4 Ställa in gaffelns fjäderförspänning

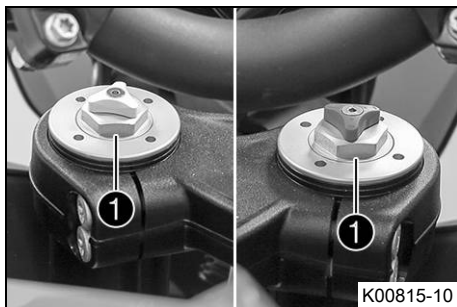

- Vrid justeringsskruvarna ① motsols tills det tar stopp.



Info

Ställ in båda gaffelbenen likadant.

- Vrid det antal varv som motsvarar gaffeltypen medsols.

Specifikation

Fjäderförspänning - Preload Adjuster	
Komfort	2 varv
Standard	5 varv
Sport	5 varv
Max tillåten lastvikt	8 varv



Info

Vrid medsols för ökad fjäderförspänning, vrid motsols för minskad fjäderförspänning.

Inställningen av fjäderförspänningen påverkar inte returdämpningens inställning.

I princip ska man dock alltid ställa in högre returdämpning om fjäderförspänningen ökas.



12.5 Kompressionsdämpning fjäderben

Fjäderbenets kompressionsdämpning är uppdelad i två områden, hög hastighet och låg hastighet.

Hög (high) och låg (low) hastighet betecknar fjädringshastigheten på bakhjulet och inte körhastigheten.

Höghastighetsinställningen verkar t.ex. när man kör över en asfaltkant, bakhjulets fjädrar komprimeras då snabbt.

Inställningen för låg hastighet är exempelvis verksam vid körning över långa gupp i marken, då bakhjulets fjädrar komprimeras långsamt.

Dessa två områden kan ställas in separat, men övergången mellan hög och låg hastighet är flytande. Följaktligen påverkar ändringar av höghastighetsområdet kompressionen även i låghastighetsområdet och tvärtom.

12 INSTÄLLNING AV CHASSIT

12.6 Ställa in fjäderbenets kompressionsdämpning, låg hastighet



Försiktigt

Risk för personskador Om fjäderbenet tas isär på fel sätt, kommer delar av fjäderbenet att slungas omkring.

Fjäderbenet är fyllt med högkomprimerat kväve.

- Följ den angivna beskrivningen. (Din auktoriserade KTM-verkstad hjälper gärna till.)



Info

Låghastighetsinställningen gör sig gällande vid långsam eller normal kompression av fjäderbenet.



- Vrid justerskruven **1** medsols med en skruvmejsel ända till det sista kännbara klickljudet.



Info

Lossa inte skruvförbandet **2**!

- Vrid det antal klick som motsvarar fjäderbenstypen motsols.

Specifikation

Kompressionsdämpning, låg hastighet	
Komfort	20 klickningar
Standard	15 klickningar
Sport	10 klickningar
Max tillåten lastvikt	10 klickningar



Info

Vrid medsols för att öka dämpningen, vrid motsols för att minska dämpningen.



12.7 Ställa in fjäderbenets kompressionsdämpning, hög hastighet



Försiktigt

Risk för personskador Om fjäderbenet tas isär på fel sätt, kommer delar av fjäderbenet att slungas omkring.

Fjäderbenet är fyllt med högkomprimerat kväve.

- Följ den angivna beskrivningen. (Din auktoriserade KTM-verkstad hjälper gärna till.)

12 INSTÄLLNING AV CHASSIT



Info

Höghastighetsinställningen gör sig gällande när fjäderbenet komprimeras snabbt.



- Vrid justerskruven **1** medsols med en hylsnyckel tills det tar stopp.



Info

Lossa inte skruvförbandet **2**!

- Vrid det antal varv som motsvarar fjäderbenstypen motsols.

Specifikation

Kompressionsdämpning, hög hastighet	
Komfort	1,5 varv
Standard	1,5 varv
Sport	1 varv
Max tillåten lastvikt	1 varv



Info

Vrid medsols för att öka dämpningen, vrid motsols för att minska dämpningen.

12.8 Ställa in fjäderbenets returdämpning



Försiktigt

Risk för personskador Om fjäderbenet tas isär på fel sätt, kommer delar av fjäderbenet att slungas omkring.

Fjäderbenet är fyllt med högkomprimerat kväve.

- Följ den angivna beskrivningen. (Din auktoriserade KTM-verkstad hjälper gärna till.)

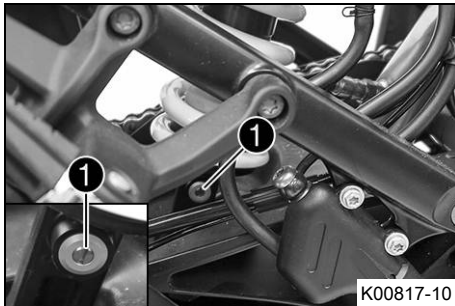

- Vrid justerskruven ① medsols ända till det sista kännbara klickljudet.
- Vrid det antal klick som motsvarar fjäderbenstypen motsols.

Specifikation

Returdämpning	
Komfort	20 klickningar
Standard	15 klickningar
Sport	10 klickningar
Max tillåten lastvikt	10 klickningar



Info

Vrid medsols för att öka dämpningen, vrid motsols för att minska dämpningen vid utfjädringen.

12 INSTÄLLNING AV CHASSIT

12.9 Ställa in fjäderbenets fjäderförspänning

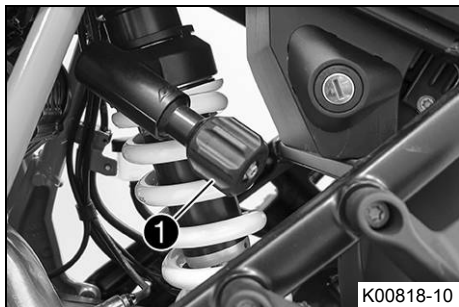

- Vrid ratten ① motsols till anslag.
- Vrid det antal varv medsols som motsvarar fjäderbenstypen och användningen.

Specifikation

Fjäderförspänning	
Komfort	12 varv
Standard	12 varv
Sport	12 varv
Max tillåten lastvikt	18 varv



Info

Vrid medsols för ökad fjäderförspänning, vrid motsols för minskad fjäderförspänning.

13.1 Lyfta fordonet med mittenstödet

Observera

Materialsador Fordonet skadas om det parkeras på ett felaktigt sätt.

Om fordonet rullar iväg eller ramlar omkull kan allvarliga skador uppstå.

Komponenterna som används när man parkerar fordonet är utformade endast för fordonets vikt.

- Parkera fordonet på fast och jämn mark.
- Se till att ingen person sätter sig på fordonet när fordonet är parkerat på ett stöd.

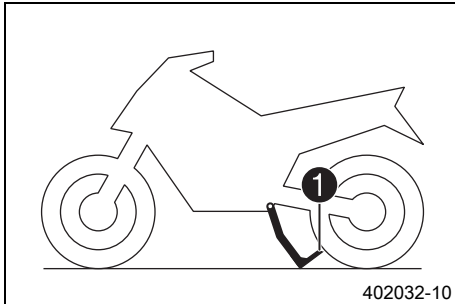

- Ställ dig till vänster om fordonet.
- Ta tag i styret med vänster hand och tryck ned mittenstödet på marken med höger fot.
- Tryck med hela din vikt mot mittenstödet tvärsarm ① och lyft samtidigt upp fordonet i vänster handtag.
- ✓ Mittenstödet är utfällt till stoppet.



13 SERVICEARBETEN PÅ CHASSIT

13.2 Släppa ned fordonet från mittenstödet

Observera

Risk för skador Det parkerade fordonet kan rulla iväg eller välta.

- Parkera fordonet på fast och jämn mark.

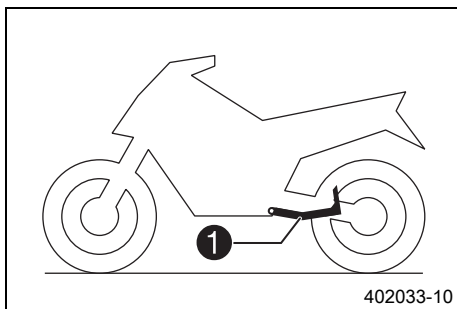

- Se till att styrningen är upplåst.
- Skjut fordonet framåt med båda händerna på styret.
- Bromsa med frambromsen när fordonet släpps ned från mittenstödet så att fordonet inte rullar iväg.
- Kontrollera att mittenstödet ❶ är helt uppfällt.

13.3 Ta bort sadeln

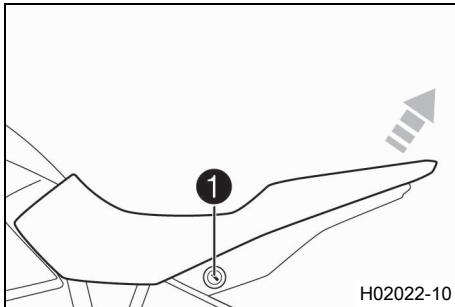

- Sätt i Race-on-nnyckeln eller den svarta tändningsnyckeln i sadellåset **1** och vrid medsols.
- Lyft upp sadeln baktill, dra den bakåt och ta av den uppåt.
- Dra ut nyckeln.



13.4 Montera sadeln

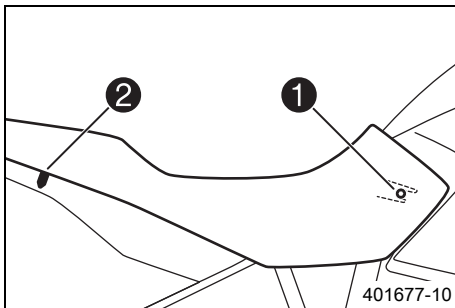

- Haka i sadeln på bränsletanken med klacken **1**, sänk ned den baktill och skjut den framåt.
- För in låsbulten **2** i låshuset och tryck sadeln nedåt bak tills det hörs att låsbulten hakar fast.
- Kontrollera att sadeln är korrekt monterad.



13 SERVICEARBETEN PÅ CHASSIT

13.5 Kontrollera kedjans nedsmutsning

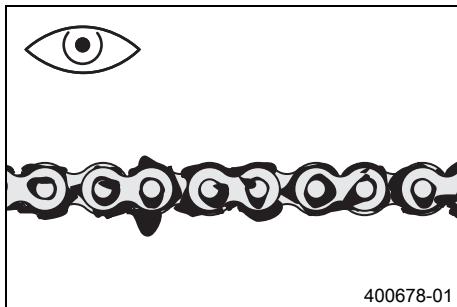

- Kontrollera om kedjan är mycket smutsig.
 - » Om kedjan är mycket smutsig:
 - Rengör kedjan. (📖 s 184)

13.6 Rengöra kedjan



Varning

Risk för olyckor Smörjmedel på däcken försämrar väghållningen.

- Ta bort smörjmedel från däcken med ett lämpligt rengöringsmedel.



Varning

Risk för olyckor Olja eller fett på bromsskivorna försämrar bromskraften.

- Håll alltid bromsskivorna olje- och fettfria.
- Vid behov rengörs bromsskivorna med bromsrengöringsmedel.



Varning

Risker för miljön Miljöfarliga ämnen orsakar miljöskador.

- Kassera oljor, fetter, filter, bränslen, rengöringsmedel, bromsvätska etc. i enlighet med gällande bestämmelser.



Info

Kedjans livslängd beror till stor del på hur den sköts.

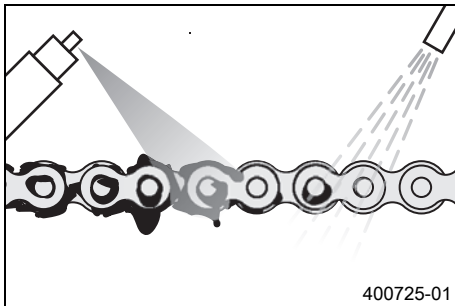

Förarbete

- Lyft fordonet med mittenstödet. (📖 s 181)

Huvudarbete

- Spola bort grov smuts med en mjuk vattenstråle.
- Ta bort smörjmedelsrester med kedjerengöringsmedel.

Kedjerengöringsmedel (📖 s 340)

- Spruta på kedjesprej efter torkningen.

Kedjespray Onroad (📖 s 340)

Efterarbete

- Släpp ned fordonet från mittenstödet. (📖 s 182)



13.7 Kontrollera kedjespänningen



Varning

Risk för olyckor En felaktig kedjespänning skadar komponenter och leder till olyckor.

Om kedjan spänns alltför hårt kommer kedjan, framdrevet, bakdrevet samt växel- och bakhjuls lagren att slitas ut fortare. Några komponenter kan spricka eller knäckas vid överbelastning.

Om kedjan är för lös, kan den lossna från framdrevet eller bakdrevet. Därigenom blockeras bakhjulet eller blir motorn skadad.

- Kontrollera kedjespänningen regelbundet.
- Ställ in kedjespänningen enligt anvisningarna.

Förarbete

- Lyft fordonet med mittenstödet. (🗨 s 181)

Huvudarbete

- Lägg i växellådans friläge **N**.
- Tryck upp kedjan före den övre kedjestyraren och fastställ kedjespänningen **A**.

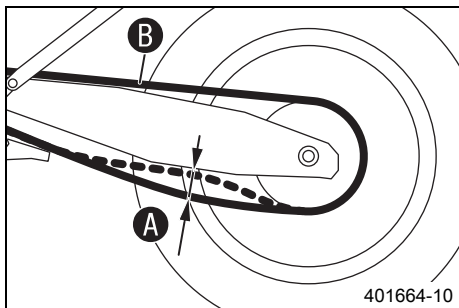

Info

Den övre delen av kedjan **B** måste vara spänd. Kedjor slits inte alltid jämnt. Upprepa därför mätningen på olika delar av kedjan.

Kedjespänning	40 ... 45 mm
---------------	--------------

- » Om kedjespänningen inte överensstämmer med specifikationen:
 - Ställ in kedjespänningen. (📖 s 187)

Efterarbete

- Släpp ned fordonet från mittenstödet. (📖 s 182)



13.8 Ställa in kedjespänningen



Varning

Risk för olyckor En felaktig kedjespänning skadar komponenter och leder till olyckor.

Om kedjan spänns alltför hårt kommer kedjan, framdrevet, bakdrevet samt växel- och bakhjulslagren att slitas ut fortare. Några komponenter kan spricka eller knäckas vid överbelastning.

Om kedjan är för lös, kan den lossna från framdrevet eller bakdrevet. Därigenom blockeras bakhjulet eller blir motorn skadad.

- Kontrollera kedjespänningen regelbundet.
- Ställ in kedjespänningen enligt anvisningarna.

Förarbete

- Lyft fordonet med mittenstödet. (📖 s 181)
- Kontrollera kedjespänningen. (📖 s 186)

13 SERVICEARBETEN PÅ CHASSIT

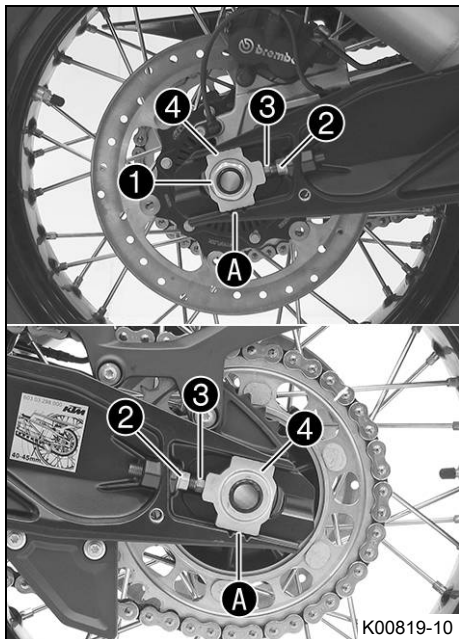

Huvudarbete

- Lossa muttern ①.
- Lossa muttrarna ②.
- Justera kedjans spänning genom att vrida justerskruvarna ③ på vänster och höger sida.

Specifikation

Kedjespänning	40 ... 45 mm
Vrid vänster och höger justerskruvar ③ så att märkena på den vänstra och högra kedjespännaren ④ står i samma position i förhållande till referensmärkena A. Bakhjulet är nu korrekt inriktat.	

Info

Kedjans övre del ska vara spänd.
Kedjor slits inte alltid jämnt. Kontrollera därför inställningen på olika delar av kedjan.

- Dra åt muttrarna ②.
- Se till att kedjespännarna ④ ligger an mot justerskruvarna ③.
- Dra åt muttern ①.

Specifikation

Mutter hjulaxel bak	M25x1,5	90 Nm Gängorna smorda
---------------------	---------	--------------------------



Info

Kedjespännarna ④ kan vridas 180°.

Efterarbete

- Släpp ned fordonet från mittenstödet. (📖 s 182)



13.9 Kontrollera kedja, bakdrev och framdrev

Förarbete

- Lyft fordonet med mittenstödet. (📖 s 181)

Huvudarbete

- Kontrollera om bakdrevet och framdrevet är slitna.
 - » Om bakdrevet eller framdrevet är nedslitna:
 - Byt drivningssats. 🛠️



Info

Framdrev, bakdrev och kedja bör alltid bytas ut samtidigt.

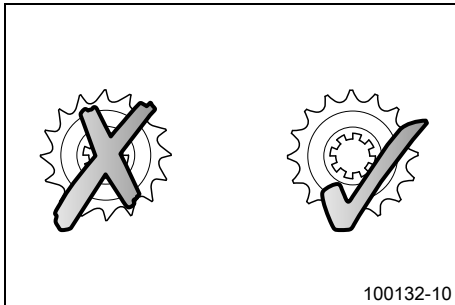

13 SERVICEARBETEN PÅ CHASSIT

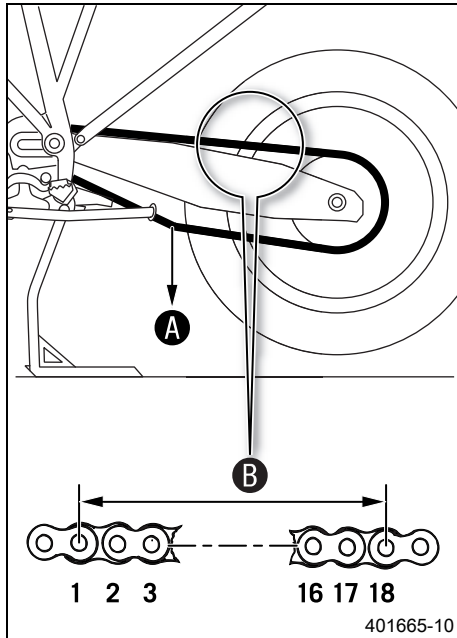

- Lägga i växellådans friläge **N**.
- Dra i kedjans nedre del med den angivna vikten **A**.

Specifikation

Vikt, mätning av kedjans slitage	15 kg
----------------------------------	-------

- Mät avståndet **B** mellan 18 kedjelänkar på kedjans övre del.



Info

Kedjor slits inte alltid jämnt. Upprepa därför mätningen på olika delar av kedjan.

Maximalt avstånd B mellan 18 kedjelänkar på kedjans längsta del	272 mm
--	--------

- » Om avståndet **B** är större än det angivna måttet:
 - Byt drivningssats. 



Info

När en ny kedja monteras bör även bakdrevet och framdrevet bytas ut.
Nya kedjor slits snabbare när de går på gamla bakdrev/framdrev.
Av säkerhetsskäl har kedjan ingen låslänk.

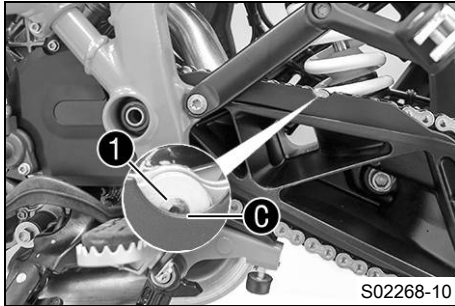

- Kontrollera om kedjeskyddet är slitet genom öppningen.



Info

När kedjeskyddet är i nyskick syns nitarna **1** till hälften på öppningens nederkant **C**.

- » Om nitarna på kedjan inte längre går att se i nederkanten av öppningen:
 - Byt ut kedjeskyddet. 🛠️
- Kontrollera att kedjeskyddet sitter fast ordentligt.
 - » Om kedjeskyddet sitter löst:
 - Dra åt kedjeskyddets skruvar.

Specifikation

Skruv kedjeskydd	M5	5 Nm
------------------	----	------

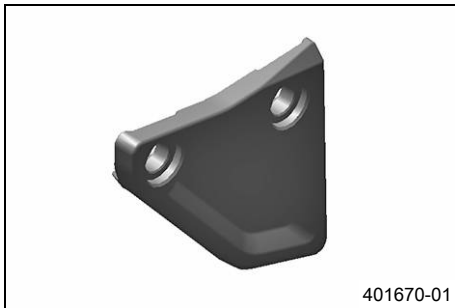

- Kontrollera om kedjestyraren är sliten.
 - » Om kedjestyraren är nedsliten:
 - Byt ut kedjestyrningen. 🛠️
- Kontrollera att kedjestyraren sitter fast ordentligt.
 - » Om kedjestyraren sitter löst:
 - Dra åt kedjestyrarens skruvar.

Specifikation

Skruv kedjestyrning	M6	5 Nm
---------------------	----	------

13 SERVICEARBETEN PÅ CHASSIT

Efterarbete

- Släpp ned fordonet från mittenstödet. (📖 s 182)

13.10 Kontrollera/åtgärda hydraulkopplingens vätskenivå

i Info

Vätskenivån stiger när kopplingens lamellbelägg slits ned.

Använd aldrig bromsvätska DOT 5! Denna är silikonolja-baserad och purpurfärgad. Tätningar och kopplingskablar är inte gjorda för bromsvätska av typ DOT 5.

Låt inte bromsvätskan komma i kontakt med lackerade komponenter. Bromsvätskan skadar lacken.

Använd endast ren bromsvätska som förvarats i en tättslutande behållare.

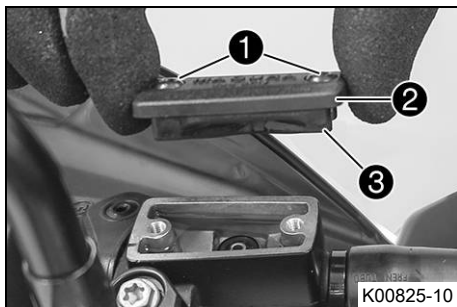

- Placera hydraulkopplingens behållare i horisontellt läge. Behållaren sitter på styret.
- Ta bort skruvarna ①.
- Ta bort locket ② och membranet ③.
- Kontrollera vätskenivån.

Vätskenivå under behållarens övre kant	4 mm
--	------

- » Om vätskenivån inte överensstämmer med specifikationen:
 - Korrigera vätskenivån i hydraulkopplingen.

Bromsvätska DOT 4 / DOT 5.1 (📖 s 336)

- Placera locket med membran i rätt läge. Sätt i och dra åt skruvarna.



Info

Spilld bromsvätska eller vätska som runnit ut ska tvättas bort omedelbart med vatten.



13.11 Kontrollera styrhuvudets lagerspel



Varning

Risk för olyckor Vid felaktigt lagerspel på styrhuvudet försämras köregenskaperna och skadas komponenter.

- Korrigera felaktigt lagerspel på styrhuvudet omedelbart. (Din auktoriserade KTM-verkstad hjälper gärna till.)



Info

Om man under längre tid kör med spel i styrhuvudets lager kommer lagren och därefter även ramens lagersäten att skadas.

Förarbete

- Lyft fordonet med mittenstödet. (📖 s 181)

13 SERVICEARBETEN PÅ CHASSIT

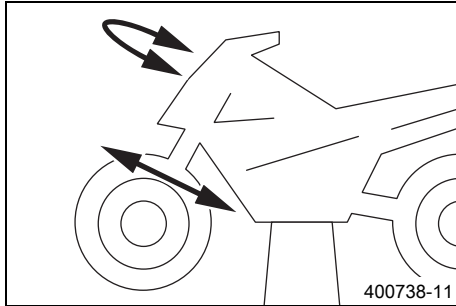

Huvudarbete

- Belasta fordonet längst bak.
 - ✓ Framhjulet har inte markkontakt.
- Ställ styret i läget för körning rakt framåt. Skjut gaffelbenen fram och tillbaka i färdriktning.

Det får inte finnas något spel i styrhuvudets lager.

- » Om det finns ett märkbart spel:
 - Ställ in styrhuvudets lagerspel. 🛠️
- Vrid styret fram och tillbaka över hela styrområdet.

Styret ska kunna vridas lätt över hela styrområdet. Inga kännbara rasterlägen får finnas.

- » Om rasterlägen finns:
 - Ställ in styrhuvudets lagerspel. 🛠️
 - Kontrollera styrhuvudets lager. Byt lager vid behov.

Efterarbete

- Släpp ned fordonet från mittenstödet. (📖 s 182)

13.12 Demontera skydd till nedre gaffelkrona

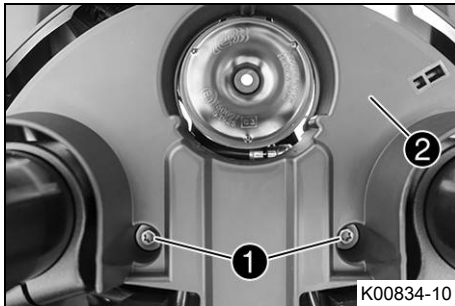

- Ta bort skruvarna ①.
- Sänk gaffelkronans skydd ② något.

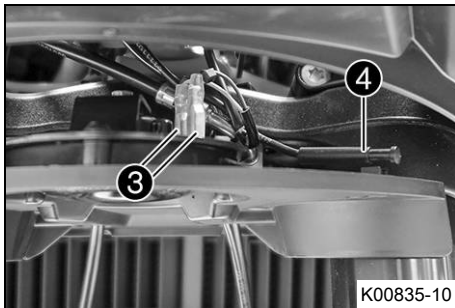

- Dra ut stickkontakterna ③ till signalhornet.
- Haka loss temperatursensorn ④.
- Ta av skyddet till gaffelkronan.

13 SERVICEARBETEN PÅ CHASSIT

13.13 Montera skydd till nedre gaffelkrona

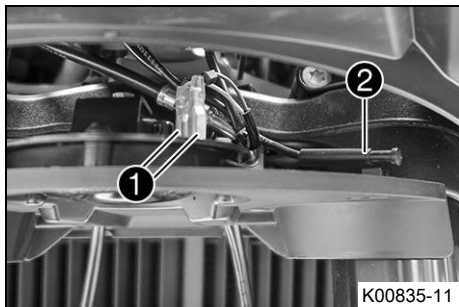

- Sätt i stickkontakterna **1** till signalhornet.
- Haka i temperatursensorn **2**.

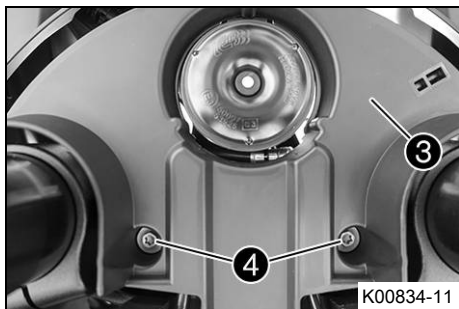

- Sätt gaffelkronans skydd **3** på plats.
- Sätt i och dra åt skruvarna **4**.

Specifikation

Övriga skruvar chassi	M6	10 Nm
--------------------------	----	-------

13.14 Demontera sidklädseln framtill



- Ta bort skruvarna ①.
- Ta av sidokåpan ②.
- Upprepa arbetsstegen på den andra sidan.

13.15 Montera sidklädseln framtill

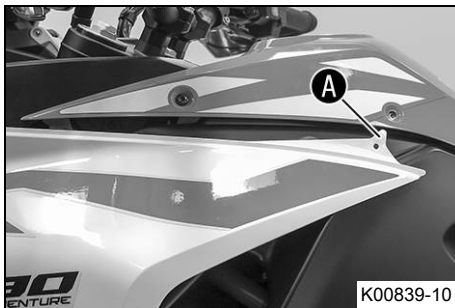

- Sätt sidokåpan på plats vid A under tanklocket.

13 SERVICEARBETEN PÅ CHASSIT

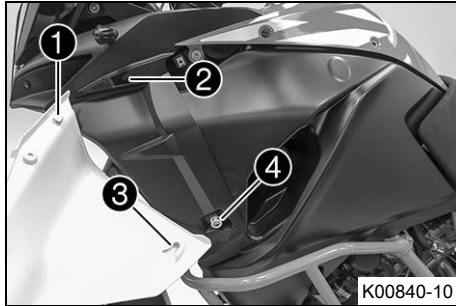

- Haka i sidokåpan med piggen ① i hållaren ②.
- Haka i sidokåpan med piggen ③ i hållaren ④ och sätt den på plats vid bränsletanken.



- Montera skruvarna ⑤ och dra åt dem.

Specifikation

Skruv del av kåpan	M5x12	3,5 Nm
--------------------	-------	--------

- Upprepa arbetsstegen på den andra sidan.

13.16 Demontera maskspoilern ↩

Förarbete

- Ta bort sadeln. (📖 s 183)
- Demontera sidoklädseln framtill. (📖 s 197)
- Demontera tankkåpan. (📖 s 209)

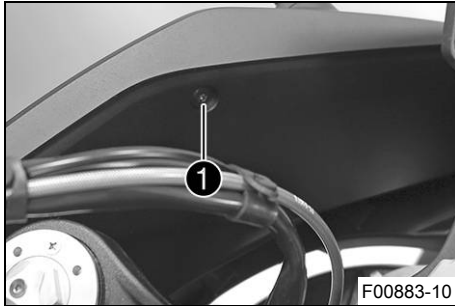

Huvudarbete

- Ta bort skruven **1**.

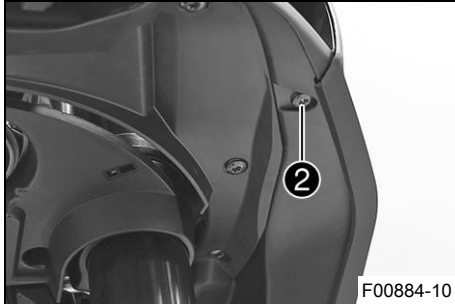

- Ta bort skruven **2**.

13 SERVICEARBETEN PÅ CHASSIT

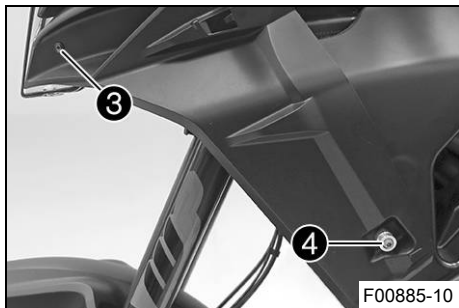

- Ta bort skruven ③.
- Ta bort skruven ④ med bussning.

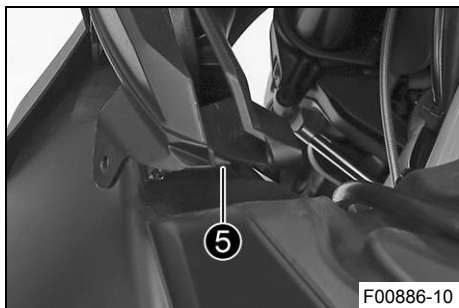

- Lossa piggen ⑤ från innerhöljet.

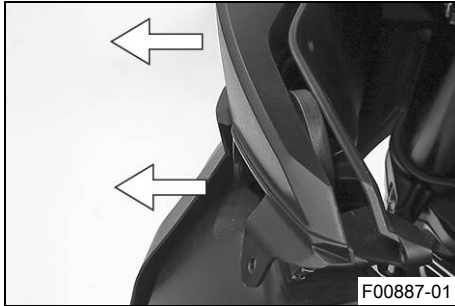

- Dra maskspoilern åt sidan och ut ur fästena.



Info

Se upp med kabeln till körriktungsvisaren.

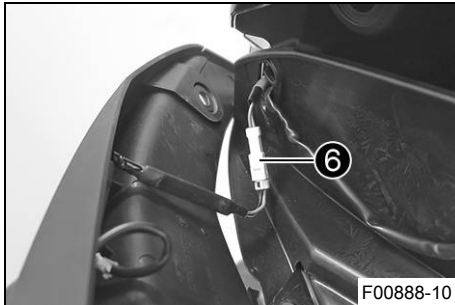

- Lossa stickanslutningen ⑥.
- Ta av maskspoilern med körriktungsvisaren.
- Upprepa arbetsstegen på den andra sidan.

13 SERVICEARBETEN PÅ CHASSIT

13.17 Montera maskspoilern ↩

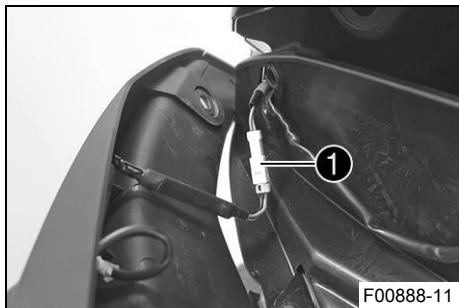

Huvudarbete

- Stick in stickanslutningen ①.

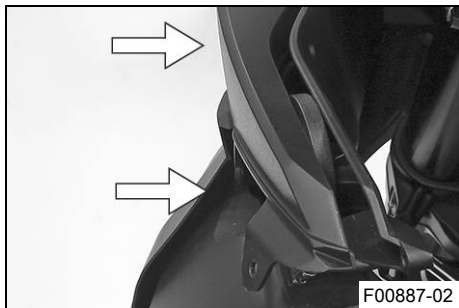

- Placera och tryck in maskspoilern i fästena från sidan.

i Info

Se till att kabeln till körriktningsvisaren dras korrekt.

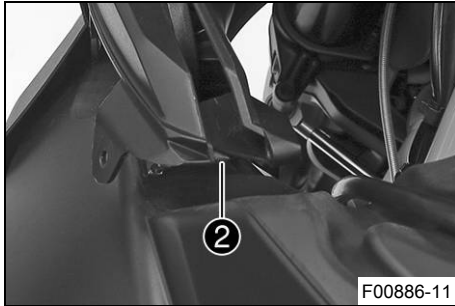

- Sätt piggen **2** på plats i hålet.

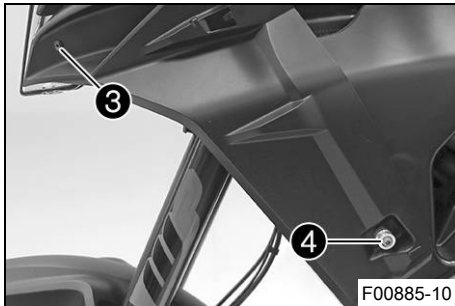

- Sätt dit och dra åt skruven **3**.

Specifikation

Skruv maskspoiler	M5x17	3,5 Nm
-------------------	-------	--------

- Sätt dit skruven **4** med bussningen och dra åt den.

Specifikation

Skruv bussning	M6	4 Nm
----------------	----	------

13 SERVICEARBETEN PÅ CHASSIT

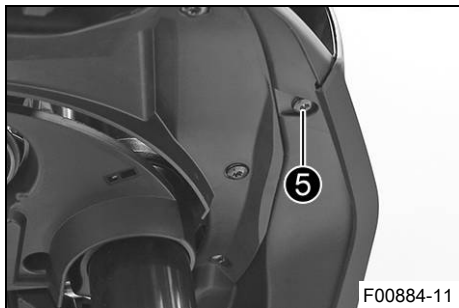

- Sätt dit och dra åt skruven ⑤.

Specifikation

Skruv maskspoiler	M5x17	3,5 Nm
-------------------	-------	--------

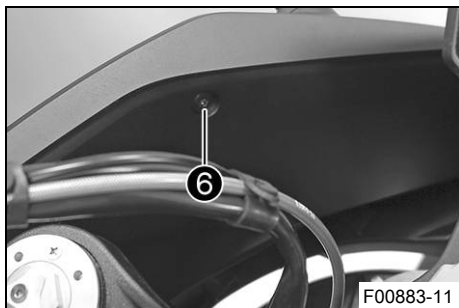

- Sätt dit och dra åt skruven ⑥.

Specifikation

Skruv maskspoiler	M5x17	3,5 Nm
-------------------	-------	--------

- Upprepa arbetsstegen på andra sidan.

Efterarbete

- Montera tankkåpan. (📖 s 212)
- Montera sidoklädseln framtill. (📖 s 197)
- Montera sadeln. (📖 s 183)

13.18 Demontera skärmen fram

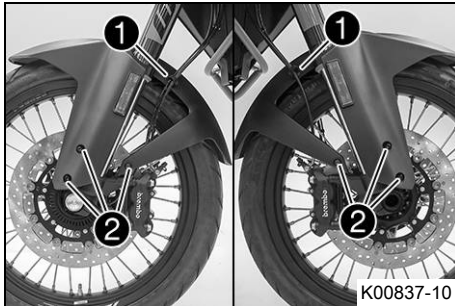

(Super Adventure R EU)

- Öppna hållaren ① och häng ut bromskablarna och kabeln.
- Ta bort skruvarna ②.
- Ta av skärmen genom att dra den framåt.



Info

Observera bromskablarna och kabeln.

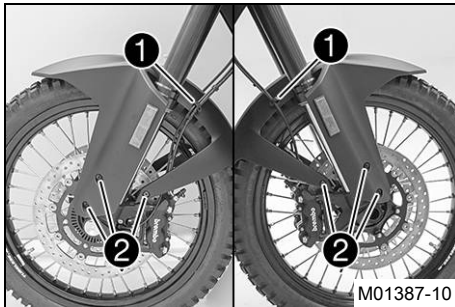

(alla TKC-modeller)

- Öppna hållaren ① och häng ut bromskablarna och kabeln.
- Ta bort skruvarna ②.
- Ta av skärmen genom att dra den framåt.



Info

Observera bromskablarna och kabeln.

13 SERVICEARBETEN PÅ CHASSIT

13.19 Montera skärmen fram

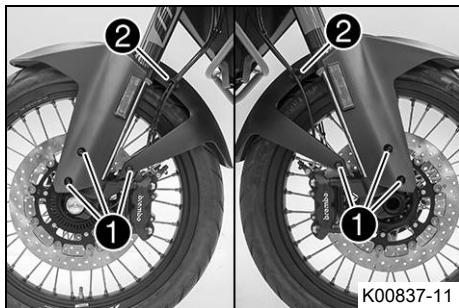

(Super Adventure R EU)

- Sätt skärmen på plats.

i Info
Observera bromskablarnas och kabelns dragning.

- Montera skruvarna **1** och dra åt dem.

Specifikation

Skruv skärm	M5x12	3,5 Nm
-------------	-------	--------

- Häng in bromskablarna och kabeln i hållarna **2** och stäng hållaren.

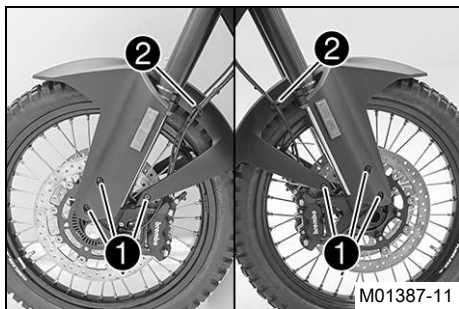

(alla TKC-modeller)

- Sätt skärmen på plats.

i Info
Observera bromskablarnas och kabelns dragning.

- Montera skruvarna **1** och dra åt dem.

Specifikation

Skruv skärm	M5x12	3,5 Nm
-------------	-------	--------

- Häng in bromskablarna och kabeln i hållarna **2** och stäng hållaren.

13.20 Rengöra gaffelbenens dammtätningar 🛠️



Förarbete

- Lyft fordonet med mittenstödet. (📖 s 181)
- Demontera skärmen fram. (📖 s 205)

Huvudarbete (Super Adventure R EU)

- Skjut ner båda gaffelbenens dammtätningar ❶.



Info

Dammtätningarna stryker av damm och grov smuts från gaffelbenen. Med tiden kan smuts samla sig bakom dammtätningarna. Om denna smuts inte avlägsnas kan de bakomliggande oljeringarna bli otäta.



Varning

Risk för olyckor Olja eller fett på bromsskivorna försämrar bromskraften.

- Håll alltid bromsskivorna olje- och fettfria.
- Vid behov rengörs bromsskivorna med bromsrengöringsmedel.

13 SERVICEARBETEN PÅ CHASSIT

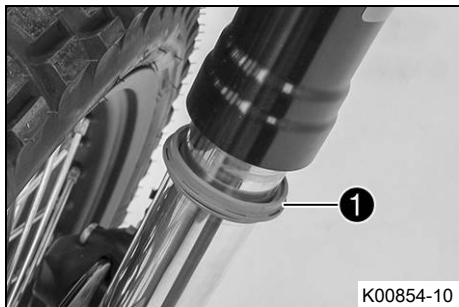

- Rengör och olja in dammtätningar och gaffelns innerrör på båda gaffelbenen.

Universal oljespray (📖 s 341)

- Tryck tillbaka dammtätningarna ❶ till monteringsläget.
- Torka bort överflödiga olja.

(alla TKC-modeller)

- Skjut ner båda gaffelbenens dammtätningar ❶.



Info

Dammtätningarna stryker av damm och grov smuts från gaffelbenen. Med tiden kan smuts samla sig bakom dammtätningarna. Om denna smuts inte avlägsnas kan de bakomliggande oljeringarna bli otäta.



Varning

Risk för olyckor Olja eller fett på bromsskivorna försämrar bromskraften.

- Håll alltid bromsskivorna olje- och fettfria.
- Vid behov rengörs bromsskivorna med bromsrengöringsmedel.

- Rengör och olja in dammtätningar och gaffelns innerrör på båda gaffelbenen.

Universal oljespray (📖 s 341)

- Tryck tillbaka dammtätningarna ❶ till monteringsläget.
- Torka bort överflödiga olja.

Efterarbete

- Montera skärmen fram. (📖 s 206)
- Släpp ned fordonet från mittenstödet. (📖 s 182)



13.21 Demontera tankkåpan

Förarbete

- Ta bort sadeln. (📖 s 183)
- Demontera sidoklädseln framtill. (📖 s 197)

13 SERVICEARBETEN PÅ CHASSIT

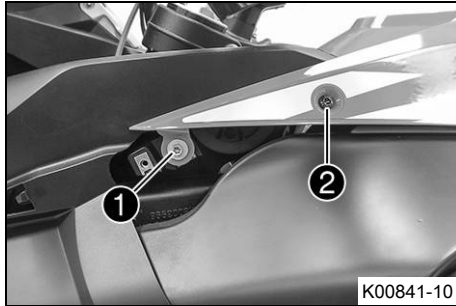

Huvudarbete

- Ta bort skruven ①.
- Ta bort skruven ②.

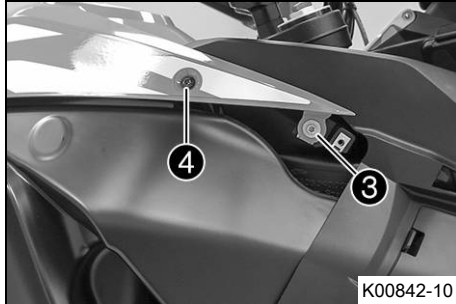

- Ta bort skruven ③.
- Ta bort skruven ④.

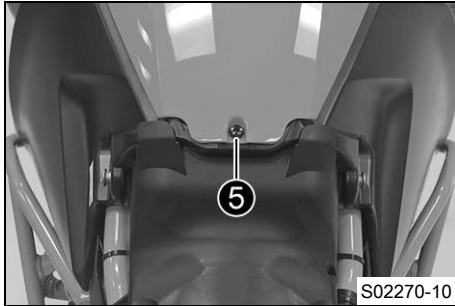

- Ta bort skruven ⑤.

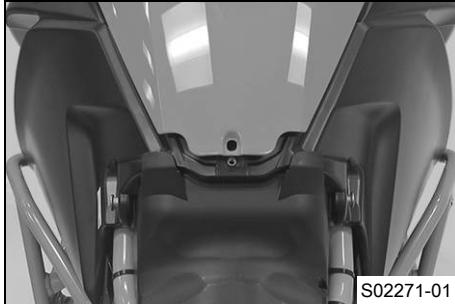

- Lyft upp tankkåpan lite baktill och dra den framåt för att ta av den.



13 SERVICEARBETEN PÅ CHASSIT

13.22 Montera tankkåpan

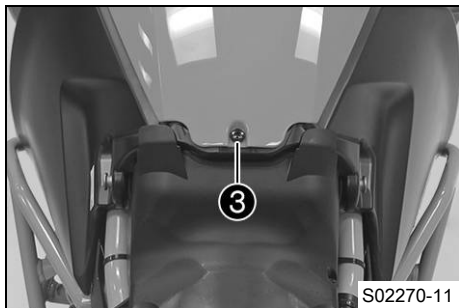
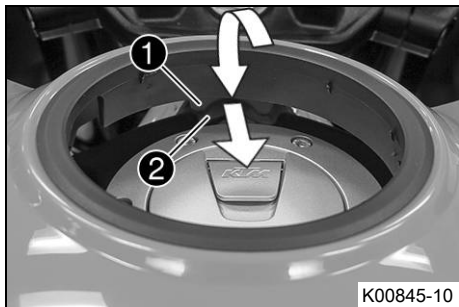

Huvudarbete

- Sätt tanklocket på plats.
- ✓ Piggen ① hakar fast under tanken ②.



Info

Se upp med tätningsläppen och avluftningsslangarna.

- Sätt dit och dra åt skruven ③.

Specifikation

Skruv del av kåpan	M5x12	3,5 Nm
--------------------	-------	--------

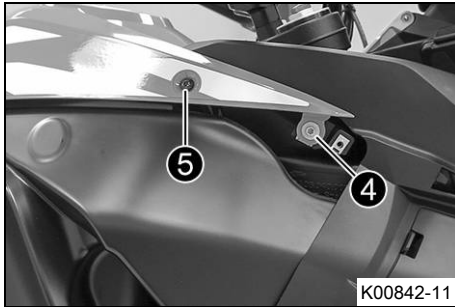

- Sätt dit och dra åt skruven ④.

Specifikation

Skruv del av kåpan	M6	6 Nm
--------------------	----	------

- Sätt dit och dra åt skruven ⑤.

Specifikation

Skruv del av kåpan	M5x12	3,5 Nm
--------------------	-------	--------

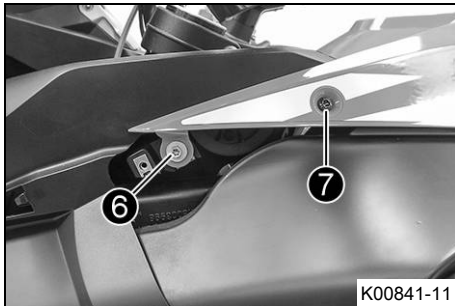

- Sätt dit och dra åt skruven ⑥.

Specifikation

Skruv del av kåpan	M6	6 Nm
--------------------	----	------

- Sätt dit och dra åt skruven ⑦.

Specifikation

Skruv del av kåpan	M5x12	3,5 Nm
--------------------	-------	--------

Efterarbete

- Montera sidoklädseln framtill. (📖 s 197)
- Montera sadeln. (📖 s 183)

13 SERVICEARBETEN PÅ CHASSIT

13.23 Demontera vindskyddet

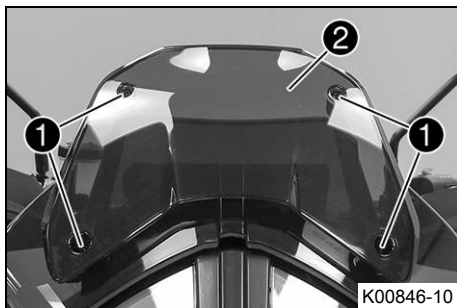

- Ta bort skruvarna ① och lossa vindskyddet ②.

13.24 Montera vindskyddet

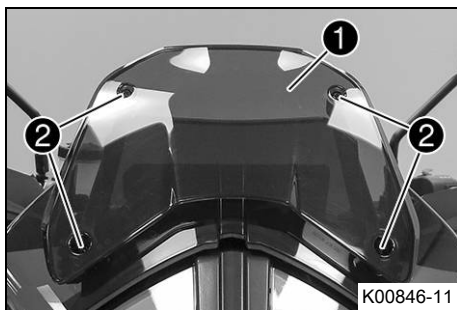

- Sätt vindskyddet ① på rätt plats.
- Sätt i och dra åt skruvarna ②.

Specifikation

Skruv vindskydd	M5	3,5 Nm
-----------------	----	--------

13.25 Demontera motorskyddet

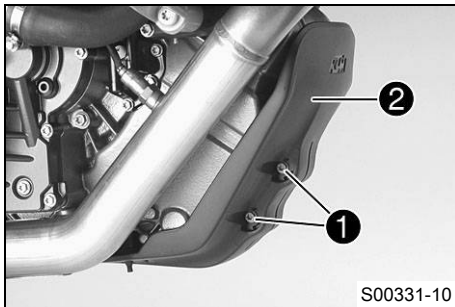

- Ta bort skruvarna ① med hylsor och lossa motorskyddet ②.

13.26 Montera motorskyddet

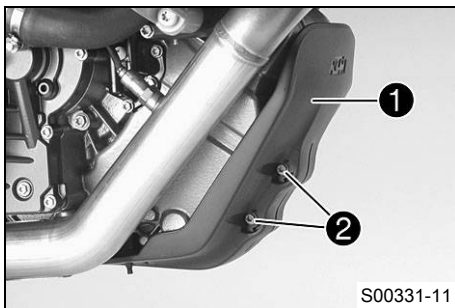

- Placera motorskyddet ① i rätt läge, sätt dit och dra åt skruvarna ② med hylsor.

Specifikation

Skruv motorskydd	M6	10 Nm
------------------	----	-------

13 SERVICEARBETEN PÅ CHASSIT

13.27 Demontera störbågen ↘

Förarbete

- Lyft fordonet med mittenstödet. (📖 s 181)

Huvudarbete

- Ta bort skruvförbanden ❶.

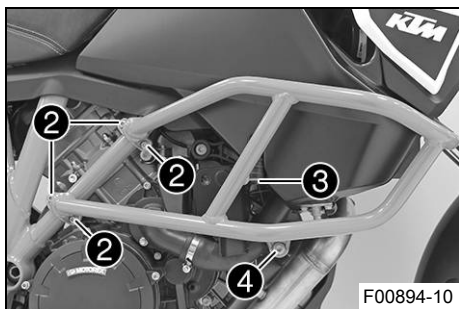
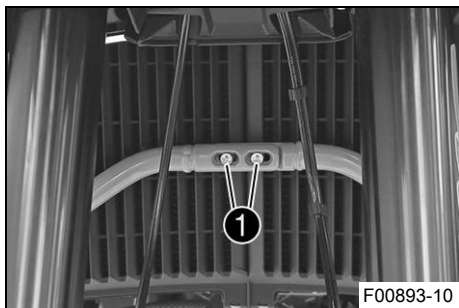

- Ta bort skruvarna ❷ och klämelementen.
- Ta bort skruven ❸.
- Ta bort skruven ❹ och ta av höger störbåge.

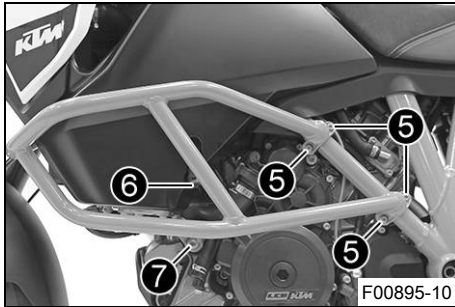

- Ta bort skruvarna **5** och klämelementen.
- Ta bort skruven **6**.
- Ta bort skruven **7** och ta av vänster störbåge.

13.28 Montera störbågen

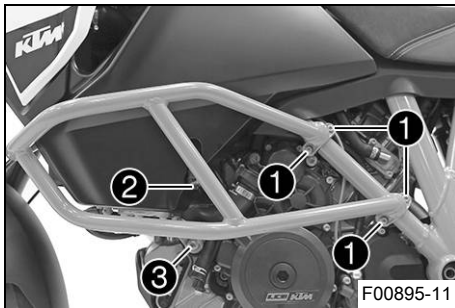

- Sätt vänster störbåge med ramskydd i rätt position och haka i fästklämman på ramröret.



Info

Täck över komponenterna så att de inte skadas.

- Sätt dit skruvarna **1** utan att dra åt dem.

Specifikation

Övriga skruvar chassi	M6	10 Nm
--------------------------	----	-------

- Sätt dit skruven **2** utan att dra åt den.

13 SERVICEARBETEN PÅ CHASSIT

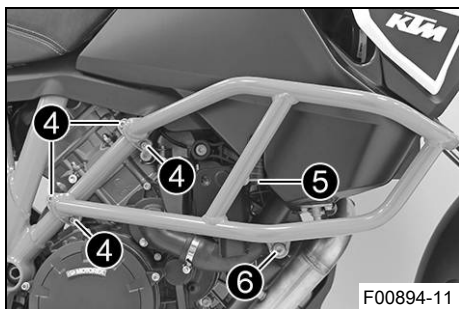

Specifikation

Övriga skruvar chassi	M6	10 Nm
--------------------------	----	-------

- Sätt dit skruven **3** utan att dra åt den.

Specifikation

Övriga skruvar chassi	M10	45 Nm
--------------------------	-----	-------

- Sätt höger störbåge med ramskydd i rätt position och haka i fästklämman på ramröret.



Info

Täck över komponenterna så att de inte skadas.

- Sätt dit skruvarna **4** utan att dra åt dem.

Specifikation

Övriga skruvar chassi	M6	10 Nm
--------------------------	----	-------

- Sätt dit skruven **5** utan att dra åt den.

Specifikation

Övriga skruvar chassi	M6	10 Nm
--------------------------	----	-------

- Sätt dit skruven **6** utan att dra åt den.

Specifikation

Övriga skruvar chassi	M10	45 Nm
--------------------------	-----	-------

- Montera och dra åt skruvförbanden 7.

Specifikation

Övriga skruvar chassi	M6	10 Nm
--------------------------	----	-------

- ✓ Störtbågarna är jämnt justerade sinsemellan.

- Dra åt samtliga störtbågens skruvar.

Specifikation

Övriga skruvar chassi	M6	10 Nm
Övriga skruvar chassi	M10	45 Nm

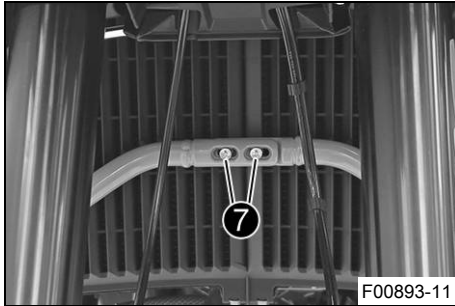

14.1 Låsningfria bromsar (ABS)

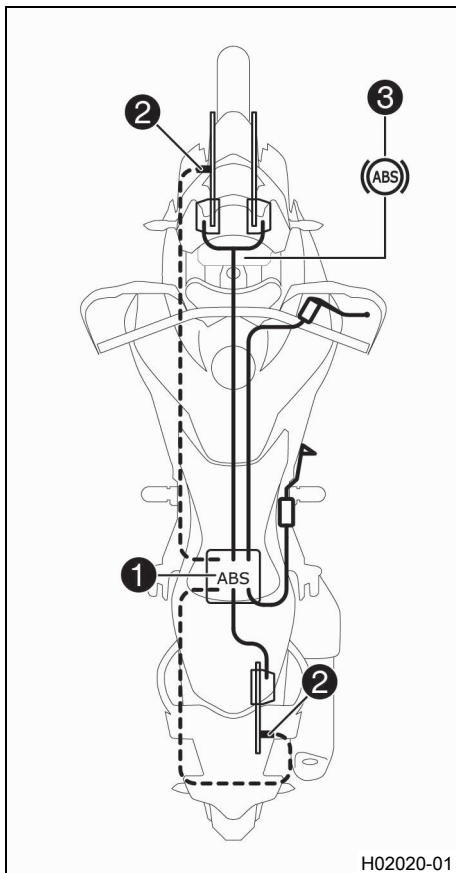

ABS-enheten **1** består av hydraulenhet, styrdon för bromselektronik och returpump och är monterad under sadeln. Det sitter en hjulvarvtalsgivare **2** på framhjulet och en på bakhjulet.



Varning

Risk för olyckor Om fordonet modifieras försämras ABS-funktionen.

- ABS måste vara avstängt för att, utanför det allmänna vägnätet, spinna loss med bakhjulet med åtdragen frambroms.
- Utför inga förändringar på fjädrvägen.
- Använd endast reservdelar på bromssystemet som godkänts och rekommenderats av KTM.
- Använd endast hjul och däck som godkänts och rekommenderats av KTM enligt angivet hastighetsindex.
- Observera det angivna däcktrycket.
- Servicearbeten och reparationer måste utföras med fackkunskaper. (Din auktoriserade KTM-verkstad hjälper gärna till.)

ABS är ett säkerhetssystem som förhindrar att hjulen låser sig vid körning rakt fram utan inverkan från sidokrafter.



Varning

Risk för olyckor Körhjälpen kan endast hindra fordonet att slå runt inom naturlagarnas gränser.

Det är inte alltid möjligt att kompensera för extrema körsituationer som packningen med hög tyngdpunkt, växlande vägunderlag, branta nedförsbackar eller tvärbromsning utan urkoppling.

- Anpassa körstilen till vägförhållandena och din egen körkompetens.

ABS har två driftsätt, ABS-läget **Road** och ABS-läget **Offroad**. I ABS-läget **Road** bromsar även bakhjulet när man bromsar med frambromsen. ABS kan då reglera båda hjulen. I ABS-läget **Offroad** bromsar frambromsen framhjulet. Bakbromsen bromsar bakhjulet. På bakhjulet sker ingen ABS-reglering. ABS-kontrolllampan  blinkar långsamt för att påminna om att ABS-läget **Offroad** är aktiverat.



Info

I ABS-läget **Offroad** kan bakhjulet låsa sig – risk för fall.

ABS arbetar med två av varandra oberoende bromskretsar (fram- och bakbroms). När styrdonet för bromselektronik registrerar en tendens till låsning på något av hjulen börjar ABS arbeta genom att reglera bromstrycket. Regleringen känns av genom ett lätt pulserande på bromshandtaget eller fotbromspedalen.

ABS-kontrollampan  ska tändas när tändningen slås på och slockna när man har börjat köra. Om den inte släcks när man har börjat köra eller om den tänds under körningen, indikerar detta att det är fel på ABS-systemet. ABS är då inte längre aktivt och hjulen riskerar att låsas vid inbromsning. Bromssystemet i sig fungerar, det är bara ABS-regleringen som är ur funktion.

ABS-kontrollampan kan även tändas i extrema körsituationer då skillnaden i varvtal mellan fram- och bakhjul är stor, t.ex. vid wheelie eller spinnande bakhjul. Detta gör att ABS stängs av.

För att aktivera ABS igen, stanna fordonet och slå av tändningen. När fordonet startas igen aktiveras ABS igen. ABS-kontrollampan slocknar när man har börjat köra.

MSC

MSC är en extrafunktion till ABS som (inom naturlagarnas gränser) kan förhindra att hjulen låser sig och kanar iväg vid inbromsning i lutande läge (i kurvor).

Genom 5D-sensorn är ABS-regleringen lutnings- och stegringsvinkelberoende.

Den lutnings- och stegringsvinkelberoende ABS-regleringen förbättrar körstabiliteten och bromsverkan i alla körsituationer. **MSC** minskar också uppställningsmomentet vid starka inbromsningar

i kurvor. Detta förhindrar både en oavsiktlig upprätning av den lutande motorcykeln samt en större kurvradie. Med den extra elektroniska regleringen av bromskraftfördelningen mellan de båda hjulen fördelas bromskraften optimalt och stabiliserar motorcykeln ytterligare.

**Info**

MSC är endast aktiv i ABS-läget **Road**.

14.2 Kontrollera bromsskivorna

**Varning**

Risk för olyckor Slitna bromsskivor försämrar bromskraften.

- Säkerställ att slitna bromsskivor byts ut omedelbart. (Din auktoriserade KTM-verkstad hjälper gärna till.)

14 BROMSSYSTEM

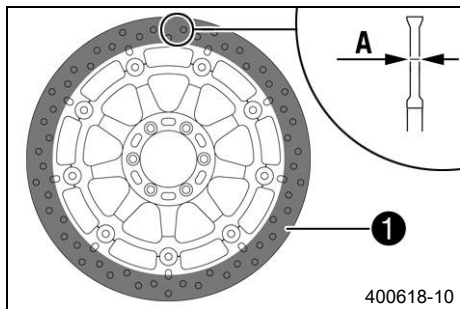

- Kontrollera måttet **A** för bromsskivans tjocklek (fram och bak) på flera ställen på bromsskivan.



Info

Slitage gör bromsskivan tunnare inom det område där bromsbeläggen ligger an **1**.

Bromsskivor, slitagegräns	
fram	4 mm
bak	4,5 mm

- » Om bromsskivans tjocklek är tunnare än det angivna värdet.
 - Byt frambromsens bromsskivor. 🐞
 - Byt bakbromsens bromsskiva. 🐞
- Kontrollera bromsskivorna fram och bak avseende skador, sprickor och deformation.
 - » Om skador, sprickor eller deformation upptäcks:
 - Byt frambromsens bromsskivor. 🐞
 - Byt bakbromsens bromsskiva. 🐞

14.3 Kontrollera bromsvätskenivån i frambromsen



Varning

Risk för olyckor Bromssystemet slutar fungera vid otillräcklig bromsvätskenivå.

Om bromsvätskenivån sjunker under **MIN**-markeringen är antingen bromssystemet otätt eller bromsbeläggerna nedslitna.

- Kontrollera bromssystemet och återuppta inte körningen förrän problemet har åtgärdats. (Din auktoriserade KTM-verkstad hjälper gärna till.)



Varning

Risk för olyckor För gammal bromsvätska försämrar bromskraften.

- Säkerställ att bromsvätskan i fram- och bakbromsen byts ut enligt serviceschemat. (Din auktoriserade KTM-verkstad hjälper gärna till.)

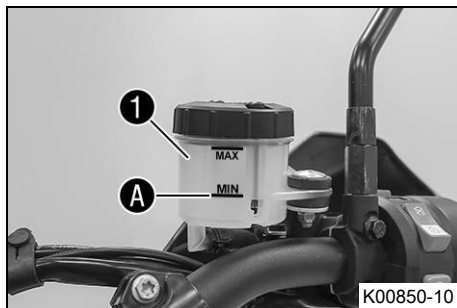

- Placera bromsvätskebehållaren i horisontellt läge. Behållaren sitter på styret.
- Kontrollera bromsvätskenivån på bromsvätskebehållaren **1**.
 - » Om bromsvätskan har sjunkit under markeringen **MIN A**:
 - Fyll på frambromsens bromsvätska. 🛠️ (s 226)

14.4 Fylla på frambromsens bromsvätska ↻



Varning

Risk för olyckor Bromssystemet slutar fungera vid otillräcklig bromsvätskenivå.

Om bromsvätskenivån sjunker under **MIN**-markeringen är antingen bromssystemet otätt eller bromsbeläggerna nedslitna.

- Kontrollera bromssystemet och återuppta inte körningen förrän problemet har åtgärdats. (Din auktoriserade KTM-verkstad hjälper gärna till.)



Varning

Hudirritationer Bromsvätska orsakar hudirritationer.

- Förvara bromsvätska oåtkomligt för barn.
- Använd lämpliga skyddskläder och skyddsglasögon.
- Låt inte bromsvätska hamna på huden, i ögonen eller på kläderna.
- Uppsök omedelbart läkare om bromsvätska har svalts.
- Vid hudkontakt spolras det drabbade stället med mycket vatten.
- Spola omedelbart ögonen grundligt med vatten och uppsök läkare om bromsvätska hamnat i ögonen.
- Byt om ifall du får bromsvätska på kläderna.



Varning

Risk för olyckor För gammal bromsvätska försämrar bromskraften.

- Säkerställ att bromsvätskan i fram- och bakbromsen byts ut enligt serviceschemat. (Din auktoriserade KTM-verkstad hjälper gärna till.)



Varning

Risker för miljö Miljöfarliga ämnen orsakar miljöskador.

- Kassera oljor, fetter, filter, bränslen, rengöringsmedel, bromsvätska etc. i enlighet med gällande bestämmelser.



Info

Använd aldrig bromsvätska DOT 5! Denna är silikonolja-baserad och purpurfärgad. Tätningar och bromskablar är inte gjorda för bromsvätska av typ DOT 5.

Låt inte bromsvätskan komma i kontakt med lackerade komponenter. Bromsvätskan skadar lacken.

Använd endast ren bromsvätska som förvarats i en tättslutande behållare.

Förarbete

- Kontrollera frambromsens bromsbelägg. (📖 s 228)

14 BROMSSYSTEM

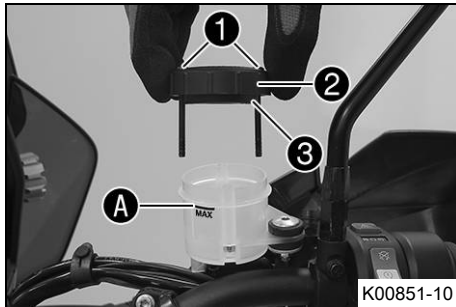

Huvudarbete

- Placera bromsvätskebehållaren i horisontellt läge. Behållaren sitter på styret.
- Ta bort skruvarna ①.
- Ta bort locket ② och membranet ③.
- Fyll på bromsvätska upp till markeringen MAX A.

Bromsvätska DOT 4 / DOT 5.1 (📖 s 336)

- Placera locket ② med membranet ③ i rätt läge.
- Sätt dit skruvarna ① och dra åt dem.



Info

Spilld bromsvätska eller vätska som runnit ut ska tvättas bort omedelbart med vatten.

14.5 Kontrollera frambromsens bromsbelägg



Varning

Risk för olyckor Slitna bromsbelägg försämrar bromskraften.

- Säkerställ att slitna bromsbelägg byts ut omedelbart. (Din auktoriserade KTM-verkstad hjälper gärna till.)



Varning

Risk för olyckor Skadade bromsskivor försämrar bromskraften.

Om bromsbeläggen byts ut för sent skrapar bromsbeläggållaren mot bromsskivorna. Detta medför att bromseffekten minskar kraftigt och att bromsskivorna förstörs.

- Kontrollera bromsbeläggen regelbundet.

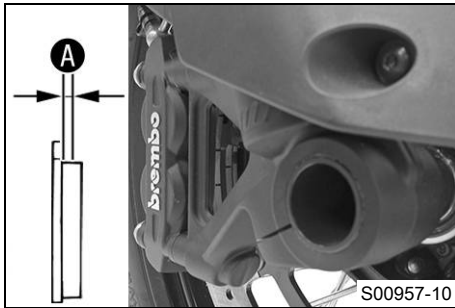

- Kontrollera att alla bromsbelägg på båda bromsoken har tillräckligt tjocka bromsbelägg **A**.

Minsta tillåtna beläggjocklek A	$\geq 1 \text{ mm}$
--	---------------------

- » Om den minsta tillåtna beläggjockleken underskrids:
 - Byt frambromsens bromsbelägg. 🛠️
- Kontrollera alla bromsbeläggen på båda bromsoken avseende skador och sprickor.
 - » Om skador eller sprickor föreligger:
 - Byt frambromsens bromsbelägg. 🛠️

14.6 Kontrollera bromsvätskenivån i bakbromsen



Varning

Risk för olyckor Bromssystemet slutar fungera vid otillräcklig bromsvätskenivå.

Om bromsvätskenivån sjunker under **MIN**-markeringen är antingen bromssystemet otätt eller bromsbeläggens nedslitna.

- Kontrollera bromssystemet och återuppta inte körningen förrän problemet har åtgärdats. (Din auktoriserade KTM-verkstad hjälper gärna till.)



Varning

Risk för olyckor För gammal bromsvätska försämrar bromskraften.

- Säkerställ att bromsvätskan i fram- och bakbromsen byts ut enligt serviceschemat. (Din auktoriserade KTM-verkstad hjälper gärna till.)

Förarbete

- Lyft fordonet med mittenstödet. (📖 s 181)

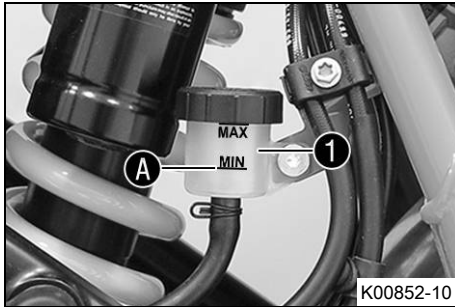

Huvudarbete

- Kontrollera bromsvätskenivån på bromsvätskebehållaren ①.
 - » Om vätskenivån nått **MIN**-märket A:
 - Fyll på bromsvätska för bakbromsen. 🛠️ (s 231)

14.7 Fylla på bromsvätska för bakbromsen 🛠️



Varning

Risk för olyckor Bromssystemet slutar fungera vid otillräcklig bromsvätskenivå.

Om bromsvätskenivån sjunker under **MIN**-markeringen är antingen bromssystemet otätt eller bromsbelägg nedslitna.

- Kontrollera bromssystemet och återuppta inte körningen förrän problemet har åtgärdats. (Din auktoriserade KTM-verkstad hjälper gärna till.)



Varning

Hudirritationer Bromsvätska orsakar hudirritationer.

- Förvara bromsvätska oåtkomligt för barn.
- Använd lämpliga skyddskläder och skyddsglasögon.
- Låt inte bromsvätska hamna på huden, i ögonen eller på kläderna.
- Uppsök omedelbart läkare om bromsvätska har svalts.
- Vid hudkontakt spolås det drabbade stället med mycket vatten.
- Spola omedelbart ögonen grundligt med vatten och uppsök läkare om bromsvätska hamnat i ögonen.
- Byt om ifall du får bromsvätska på kläderna.



Varning

Risk för olyckor För gammal bromsvätska försämrar bromskraften.

- Säkerställ att bromsvätskan i fram- och bakbromsen byts ut enligt serviceschemat. (Din auktoriserade KTM-verkstad hjälper gärna till.)



Varning

Risker för miljön Miljöfarliga ämnen orsakar miljöskador.

- Kassera oljor, fetter, filter, bränslen, rengöringsmedel, bromsvätska etc. i enlighet med gällande bestämmelser.

i Info

Använd aldrig bromsvätska DOT 5! Denna är silikonolja-baserad och purpurfärgad. Tätningar och bromskablar är inte gjorda för bromsvätska av typ DOT 5.

Låt inte bromsvätskan komma i kontakt med lackerade komponenter. Bromsvätskan skadar lacken.

Använd endast ren bromsvätska som förvarats i en tättslutande behållare.

Förarbete

- Lyft fordonet med mittenstödet. (📖 s 181)
- Kontrollera bakbromsens bromsbelägg. (📖 s 234)

Huvudarbete

- Ta bort skruvlocket **1** med membran **2**.
- Fyll på bromsvätska upp till markeringen **MAX** **A**.

Bromsvätska DOT 4 / DOT 5.1 (📖 s 336)

- Sätt tillbaka skruvlocket **1** med membran **2** och dra åt det.

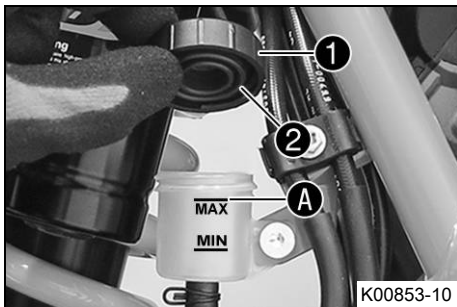
**i Info**

Spilld bromsvätska eller vätska som runnit ut ska tvättas bort omedelbart med vatten.

14.8 Kontrollera bakbromsens bromsbelägg



Varning

Risk för olyckor Slitna bromsbelägg försämrar bromskraften.

- Säkerställ att slitna bromsbelägg byts ut omedelbart. (Din auktoriserade KTM-verkstad hjälper gärna till.)



Varning

Risk för olyckor Skadade bromsskivor försämrar bromskraften.

Om bromsbeläggen byts ut för sent skrapar bromsbeläggshållaren mot bromsskivorna. Detta medför att bromseffekten minskar kraftigt och att bromsskivorna förstörs.

- Kontrollera bromsbeläggen regelbundet.

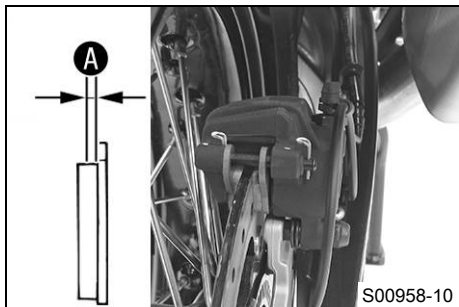

- Kontrollera om bromsbeläggen fortfarande har minimitjocklek **A**.

Minsta tillåtna beläggjtjocklek A	$\geq 1 \text{ mm}$
--	---------------------

- » Om den minsta tillåtna beläggjtjockleken underskrids:
 - Byt bakbromsens bromsbelägg. 🛠️
- Kontrollera bromsbeläggen med avseende på skador och sprickor.
 - » Om skador eller sprickor föreligger:

- Byt bakbromsens bromsbelägg. 🐞



15.1 Demontera framhjulet ↘

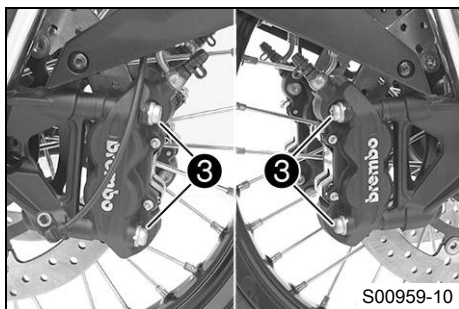
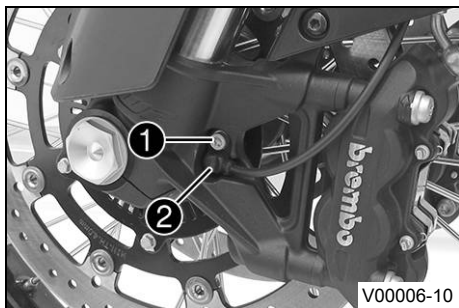

Förarbete

- Lyft fordonet med mittenstödet. (📖 s 181)

Huvudarbete

- Belasta fordonet längst bak.
 - ✓ Framhjulet har inte markkontakt.
- Ta bort skruven **1** och dra ut hjulvarvtalsgivaren **2** ur hålet.

- Ta bort skruvarna **3** på båda bromsoken.
- Tryck tillbaka bromsbeläggen genom att luta bromsoken lite lätt åt sidan mot bromsskivorna.
- Dra försiktigt bak bromsoken från bromsskivorna och fäll dem åt sidan utan att de spänns.



Info

Manövrera inte bromshandtaget när bromsoken är demonterade.

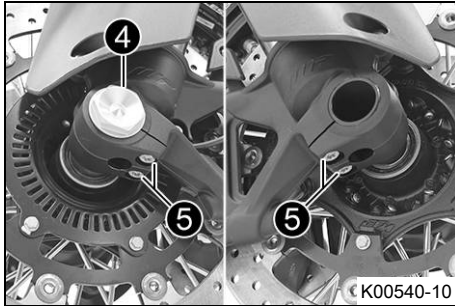

- Lossa skruven ④ några varv.
- Lossa skruvarna ⑤.
- Tryck på skruven ④ för att skjuta ut hjulaxeln ur axelklämman.
- Ta bort skruven ④.



Varning

Risk för olyckor Skadade bromsskivor försämrar bromskraften.

- Lägg alltid ner hjulet så att bromsskivorna inte skadas.

- Håll fast framhjulet och ta bort hjulaxeln. Ta ut framhjulet ur gaffeln.



Info

Manövrera inte bromshandtaget när framhjulet är demonterat.

15 HJUL, DÄCK

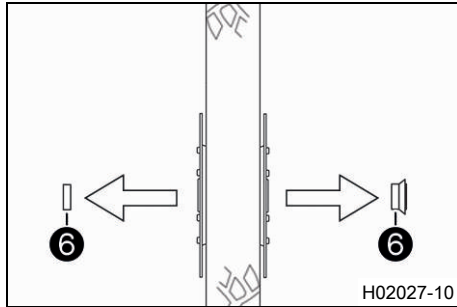

- Ta bort distanshylsorna ⑥.

15.2 Montera framhjulet ↩



Varning

Risk för olyckor Olja eller fett på bromsskivorna försämrar bromskraften.

- Håll alltid bromsskivorna olje- och fettfria.
- Vid behov rengörs bromsskivorna med bromsrengöringsmedel.

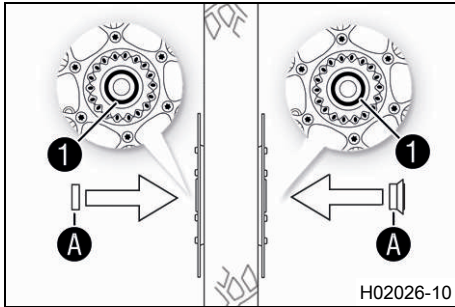

- Kontrollera om hjullagret är skadat eller slitet.
 - » Om hjullagret är skadat eller slitet:
 - Byt hjullagret fram. 🛠️
- Rengör och fetta in axeltättningsringarna **1** och distanshylsornas löpyta **A**.

Långtidsfett (📖 s 341)

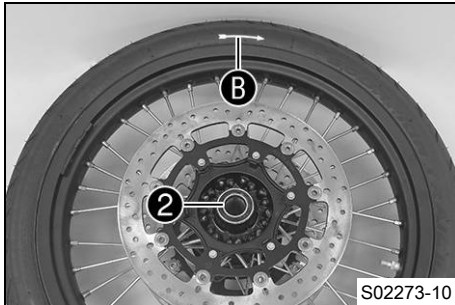

(Super Adventure R EU)

- Sätt in den smala distanshylsan **2** till höger i löpriktingen.



Info

Pilen **B** visar framhjulets löprikting.
ABS-sensorhjulet sitter till vänster i löpriktingen.

- Sätt in den breda distanshylsan till vänster i löpriktingen.

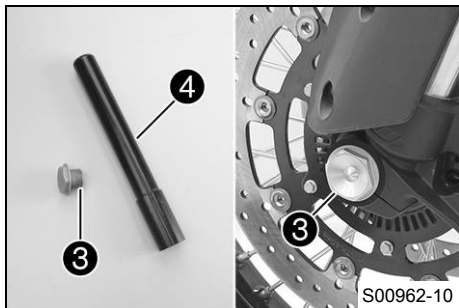
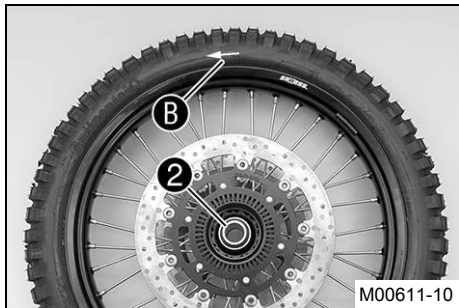

(alla TKC-modeller)

- Sätt in den breda distanshylsan ② till vänster i löprikningen.



Info

Pilen ① visar framhjulets löprikning.
ABS-sensorhjulet sitter till vänster i löprikningen.

- Sätt in den smala distanshylsan till höger i löprikningen.



Varning

Risk för olyckor Olja eller fett på bromsskivorna försämrar bromskraften.

- Håll alltid bromsskivorna olje- och fettfria.
- Vid behov rengörs bromsskivorna med bromsrengöringsmedel.

- Gör ren skruven ③ och hjulaxeln ④ och smörj dem med fett.

Långtidsfett (📖 s 341)

- Lyft in framhjulet i gaffeln, placera det i rätt läge och sätt i hjulaxeln.
- Sätt dit och dra åt skruven ③.

Specifikation

Skruv hjulaxel fram	M25x1,5	45 Nm Gångorna smorda
---------------------	---------	--------------------------

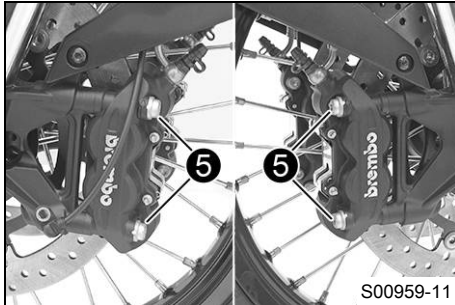

- Sätt bromsoken på plats.
 - ✓ Bromsbeläggen är rätt placerade.
- Sätt i skruvarna ⑤ på båda bromsoken, men dra inte åt än.
- Dra i bromshandtaget flera gånger tills bromsbeläggen ligger an mot bromsskivan och en tydlig tryckpunkt känns. Fixera bromshandtaget i manövrerat läge.
 - ✓ Bromsoken justeras.
- Dra åt skruvarna ⑤ på båda bromsoken.

Specifikation

Skruv bromsok fram	M10	45 Nm Loctite®243™
--------------------	-----	-----------------------

- Ta bort bromshandtagets fixering.

15 HJUL, DÄCK

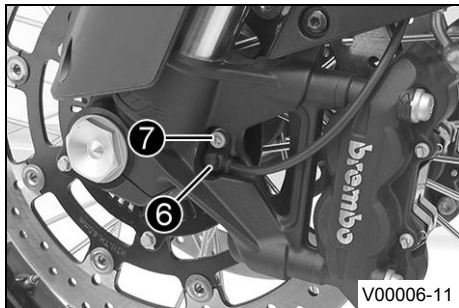

- Sätt hjulvarvtalsgivaren **6** på plats i hålet.
- Sätt dit och dra åt skruven **7**.

Specifikation

Övriga skruvar chassi	M6	10 Nm
--------------------------	----	-------

- Släpp ned fordonet från mittenstödet. (📖 s 182)

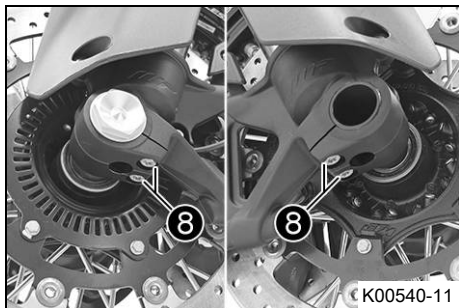

- Dra i frambromsen och komprimera gaffeln ordentligt några gånger.

✓ Gaffelbenen justeras.

- Dra åt skruvarna **8**.

Specifikation

Skruv axelklämma	M8	15 Nm
------------------	----	-------

15.3 Demontera bakhjulet ↗

Förarbete

- Lyft fordonet med mittenstödet. (📖 s 181)

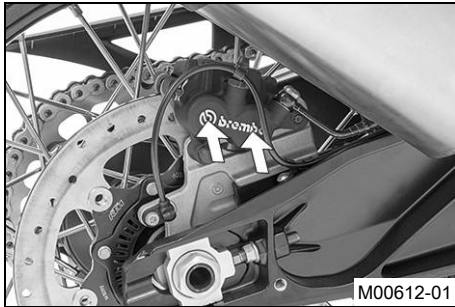

Huvudarbete

- Tryck bromsoket för hand mot bromsskivan så att bromskolvorna trycks tillbaka.

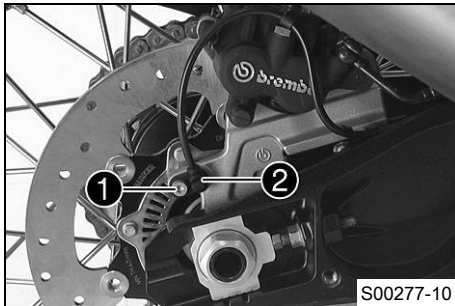

- Ta bort skruven ① och dra ut hjulvarvtalsgivaren ② ur hålet.

15 HJUL, DÄCK

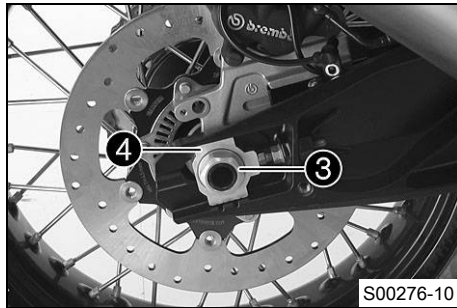

- Ta bort muttern ③. Ta av kedjespännaren ④.

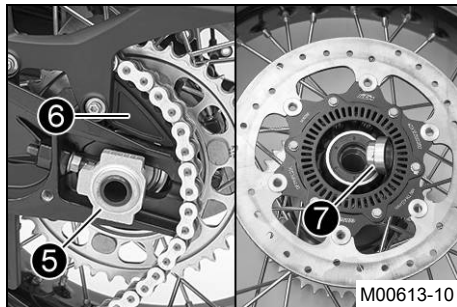

- Dra endast ut hjulaxeln ⑤ tills bakhjulet kan skjutas framåt.
- Skjut bakhjulet framåt så långt som möjligt. Ta av kedjan från bakdrevet och lägg den på kedjeskyddet ⑥.



Varning

Risk för olyckor Nedsatt bromseffekt p g a defekta bromsskivor.

- Lägg alltid ner hjulet så att bromsskivorna inte skadas.

- Håll fast bakhjulet och dra ut hjulaxeln. Ta ut bakhjulet ur baksvingen.

**Info**

Använd inte fotbromsen när bakhjulet är demonterat.

- Ta bort distanshysan **7**.



15.4 Montera bakhjulet ↩

**Varning**

Risk för olyckor Olja eller fett på bromsskivorna försämrar bromskraften.

- Håll alltid bromsskivorna olje- och fettfria.
- Vid behov rengörs bromsskivorna med bromsrengöringsmedel.

**Varning**

Risk för olyckor Direkt efter att bakhjulet satts dit har bakbromsen till en början ingen verkan.

- Tryck flera gånger på fotbromsen tills du känner en tydlig tryckpunkt.

- Kontrollera bakhjulsnavets dämpargummin. ↩ (📖 s 248)

15 HJUL, DÄCK

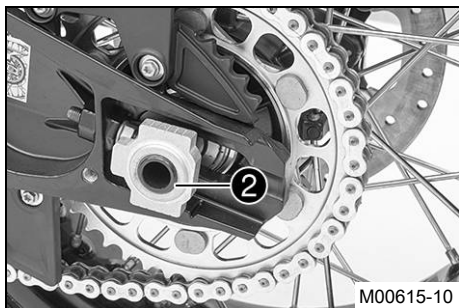
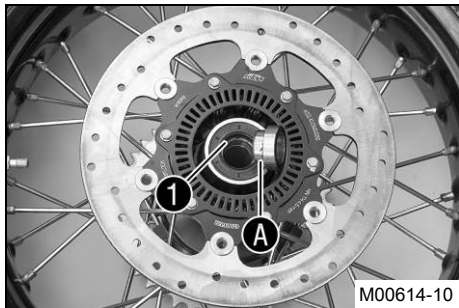

- Kontrollera om hjullagret är skadat eller slitet.
 - » Om hjullagret är skadat eller slitet:
 - Byt bakhjulslager. 🛠️
- Rengör och fetta in axeltättningsringen **1** och distanshylsans löpyta **A**.

Långtidsfett (📖 s 341)

- Sätt i distanshylsan.
- Gör rent gängorna på hjulaxeln och muttern och smörj in dem.

Långtidsfett (📖 s 341)

- Montera dämpargummina och bakdrevets hållare på bakhjulet.
- Lyft in bakhjulet i baksvingen och för in bromsskivan i bromsocket.
- Sätt in hjulaxeln **2**, men skjut inte in den hela vägen.
- Skjut bakhjulet framåt så mycket som möjligt och lägg kedjan på kedjehjulet.

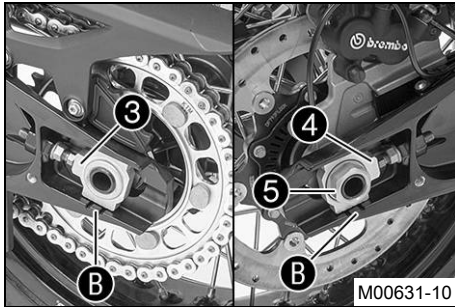

- Skjut in hjulaxeln till anslag, montera kedjespännaren ④ och muttern ⑤.



Info

Montera kedjespännarna ③ och ④ i samma position.

- Se till att kedjespännarna ligger an mot justerskruvarna.

Specifikation

För att bakhjulet ska sitta rätt måste märkena på vänster och höger kedjespännare stå i samma position i förhållande till referensmärkena ②.

- Dra åt muttern ⑤.

Specifikation

Mutter hjulaxel bak	M25x1,5	90 Nm Gångorna smorda
---------------------	---------	--------------------------

15 HJUL, DÄCK

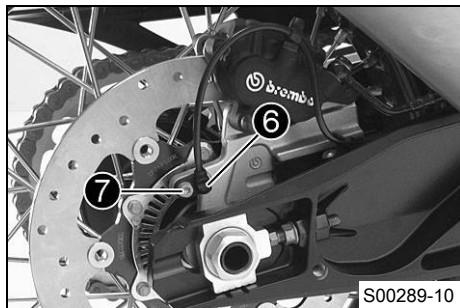

- Sätt hjulvarvtalsgivaren **6** på plats i hålet.
- Sätt dit och dra åt skruven **7**.

Specifikation

Övriga skruvar chassi	M6	10 Nm
--------------------------	----	-------

- Trampa ner fotbromspedalen flera gånger tills bromsbeläggen ligger an mot bromsskivan och en tydlig tryckpunkt känns.

15.5 Kontrollera bakhjulsnavets dämpargummin 🐘



Info

Motorns kraft överförs till bakhjulet av bakdrevet via 6 dämpargummin. Dämpargummin slits med tiden ned. Om dämpargummina inte byts ut i tid skadas bakdrevets hållare och bakhjulsnavet.

Förarbete

- Lyft fordonet med mittenstödet. (📖 s 181)
- Demontera bakhjulet. 🐘 (📖 s 242)

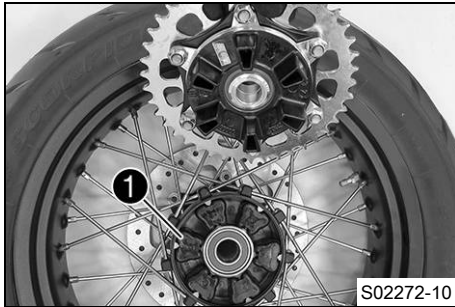

Huvudarbete (Super Adventure R EU)

- Kontrollera bakhjulsnavets dämpargummin ❶ så att de inte är skadade eller slitna.
 - » Om dämpargummina på bakhjulsnavet är skadade eller slitna:
 - Byt ut alla dämpargummin på bakhjulsnavet. 🛠️

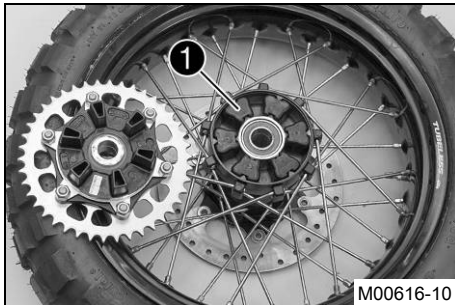

(alla TKC-modeller)

- Kontrollera bakhjulsnavets dämpargummin ❶ så att de inte är skadade eller slitna.
 - » Om dämpargummina på bakhjulsnavet är skadade eller slitna:
 - Byt ut alla dämpargummin på bakhjulsnavet. 🛠️

15 HJUL, DÄCK



- Lägg bakhjulet på en arbetsbänk med bakdrevet uppåt. Stick in hjulaxeln i navet.
- Kontrollera bakdrevets spel **A**.



Info

Spelet mäts på utsidan av bakdrevet.

Spel dämpargummi bakhjul	≤ 5 mm
--------------------------	--------

- » Om spelet **A** är större än det angivna värdet:
 - Byt ut alla dämpargummin på bakhjulsnavet. 🛠️

Efterarbete

- Montera bakhjulet. 🛠️ (📖 s 245)

15.6 Kontrollera däckens skick



Varning

Risk för olyckor Om ett däck går sönder under körningen förlorar man kontrollen över fordonet.

- Se till att omedelbart byta ut skadade eller nedslitna däck. (Din auktoriserade KTM-verkstad hjälper gärna till.)

**Varning**

Risk för omkullkörning Vid olika däckprofiler på fram- och bakhjulet påverkas köregenskaperna.

Vid olika däckprofiler kan kontrollen över fordonet försvåras avsevärt.

- Säkerställ att däcken på fram- och bakhjulet har likartade profilmönster.

**Varning**

Risk för olyckor Däck som inte är godkända eller rekommenderade försämrar köregenskaperna.

- Använd endast hjul och däck som godkänts och rekommenderats av KTM enligt angivet hastighetsindex.

**Varning**

Risk för olyckor Nya däck har sämre väggrepp.

På nya däck är löpytan ännu inte uppruggad.

- Kör med måttlig hastighet i olika snedlägen med nya däck.
Inkörningsfas 200 km

**Info**

Däckens typ, skick och lufttryck påverkar fordonets broms- och köregenskaper.

Slitna däck har extra stor negativ inverkan vid vått väglag.

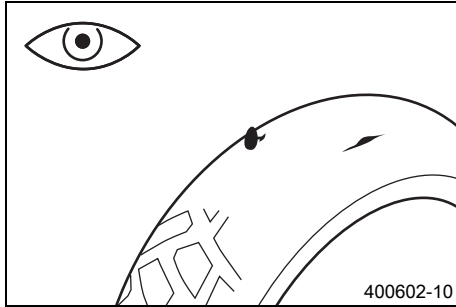

- Kontrollera fram- och bakhjulets däck med avseende på snittskador, föremål som fastnat eller andra skador.
 - » Om däcket har snittskador, om föremål fastnat eller om det har andra skador:
 - Byt däck. 🐾
- Kontrollera mönsterdjupet.



Info

Beakta gällande bestämmelser angående mönsterdjupet.

Minsta mönsterdjup	≥ 2 mm
--------------------	--------

- » Om mönsterdjupet är för litet:
 - Byt däck. 🐾

- Kontrollera däckens ålder.

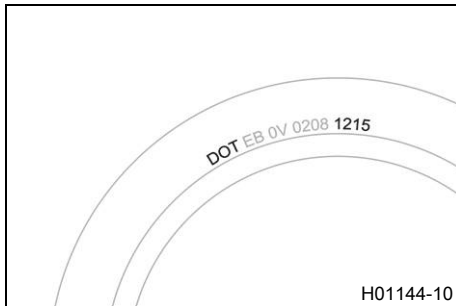

Info

Däckens tillverkningsdatum anges för det mesta på däcken med hjälp av de fyra sista siffrorna i DOT beteckningen. De två första siffrorna anger tillverkningsveckan och de två sista tillverkningsåret. KTM rekommenderar ett däckbyte senast efter 5 år, oberoende av däckens slitage.

- » Om däcket är äldre än 5 år:

- Byt däck. 🐾



15.7 Kontrollera lufttrycket i däcken



Info

För lågt däcktryck ökar däckets slitage och leder till överhettning.
Korrekt däcktryck säkerställer bästa möjliga körkomfort och ökar däckens livslängd.

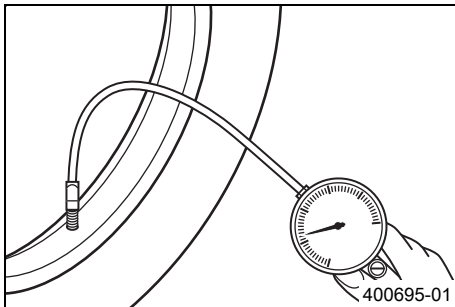

- Ta bort dammskyddet.
- Kontrollera lufttrycket när däcken är kalla.

Däcktryck ensam/med passagerare/max tillåten lastvikt	
fram: vid kalla däck	2,6 bar
bak: vid kalla däck	2,9 bar

- » Om däcktrycket inte överensstämmer med specifikationen:
 - Korrigera däcktrycket.
- Montera dammskyddet.



15.8 Kontrollera ekrarnas spänning



Varning

Risk för olyckor Felaktigt spända ekrar påverkar köregenskaperna och leder till följdskador.

Om ekrarna är för hårt spända, spricker de genom överbelastningen. Om ekrarna är för löst spända uppstår ett sido- eller höjds slag i hjulet. Som resultat släpper ytterligare ekrar.

- Kontrollera ekerspänningen regelbundet, framför allt på ett nytt fordon. (Din auktoriserade KTM-verkstad hjälper gärna till.)

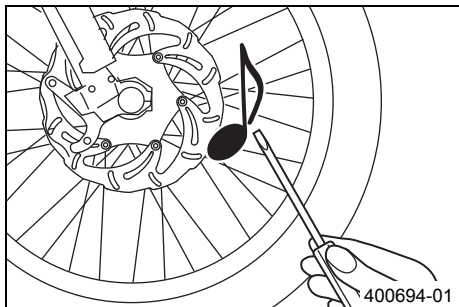

- Slå kort på varje eker med bladet på en skruvmejsel.



Info

Ljutfrekvensen är beroende av ekers längd och diameter.

Olika ljutfrekvenser från ekrar med samma längd och diameter tyder på att de är olika spända.

Ett ljus ljud ska höras.

- » Om ekrarna är olika spända:
 - Korrigera ekrarnas spänning. ↩

15.9 Slanglöst däcksystem

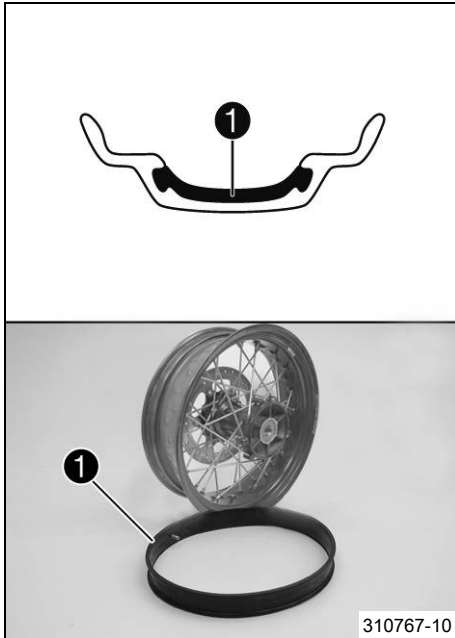

På detta fordon används ett slanglöst däcksystem där en slanglös tätningprofil **1** används istället för vanliga slangar.

Fördelarna med det slanglösa systemet är att det inte finns någon risk att en slang går sönder. Risken för plötslig tryckförlust reduceras därmed väsentligt.

Massorna resp. massornas tröghetsmoment är mindre än på konventionella ekerhjul med slang. Därigenom förbättras även hanteringsegenskaperna och komforten.

Tack vare den styva fälgkonstruktionen är ekerhjulet i princip underhållsfritt.

KTM rekommenderar byte av den slanglösa profilen senast efter 5 år, oberoende av däckens slitage.

16.1 Varselljus (DRL)

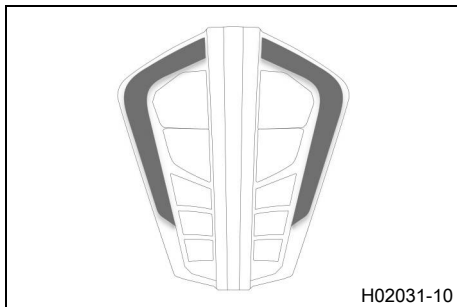

Varning

Risk för olyckor Varselljus får inte ersätta halvljus vid dåliga siktförhållanden.

Vid avsevärt nedsatt sikt på grund av dimma, snöfall eller regn kan den automatiska omkopplingen mellan varselljus och halvljus endast användas i begränsad omfattning.

- Säkerställ alltid att lämplig belysning har valts.
- Slå av varselljuset före körning eller när fordonet står still via menyn så att halvljuset är tillkopplat hela tiden.
- Följ gällande lagar om varsel- och halvljus.

Varselljuset (DRL)/positionsljuset är inbyggt i huvudstrålkastaren. Varselljuset lyser starkare än positionsljuset. Varselljuset får bara tändas vid goda ljusförhållanden. Styrningen tar över ljussensorn i kombinationsinstrumentet. Om det råder goda ljusförhållanden stängs halvljuset och positionsljuset av medan varselljuset tänds. Om varselljuset är avstängt lyser halvljuset och positionsljuset. Om helljus eller ljusstuta används kopplas varselljuset automatiskt om till positionsljus.

16.2 Kurvljusstrålkastare

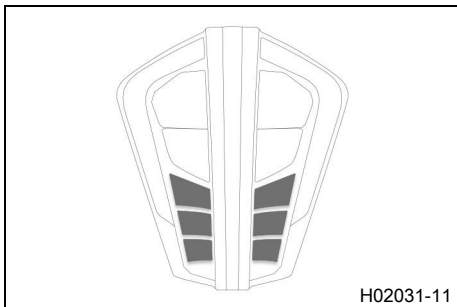

Kurvljusstrålkastarna är inbyggda i huvudstrålkastaren.



Info

Halvljuset måste vara tillkopplat och varselljuset avstängt för att kurvljuset ska kunna aktiveras.

Kurvljusstrålkastarna aktiveras:

Snedlägesvinkel för den nedre lysdioden	$\geq 12^\circ$
Snedlägesvinkel för mellanlysdioden	$\geq 20^\circ$
Snedlägesvinkel för den övre lysdioden	$\geq 28^\circ$
Hastighet	$\geq 6 \text{ km/h}$

16.3 Demontera batteri ↩



Varning

Risk för personskador Batterisyra och batterigaser kan ge svåra frätskador.

- Förvara batterier oåtkomligt för barn.
- Använd lämpliga skyddskläder och skyddsglasögon.
- Undvik kontakt med batterisyra eller batterigaser.
- Se till att det inte uppstår gnistor eller finns en öppen låga i närheten av batteriet.
- Ladda endast batterierna i väl ventilerade lokaler.
- Vid hudkontakt spolås det drabbade stället omedelbart av med mycket vatten.
- Skölj ögonen i minst 15 minuter med vatten och uppsök omedelbart läkare om batterisyra eller batterigaser har hamnat i ögonen.





Försiktigt

Risk för olyckor Elkomponenter och säkerhetsanordningar skadas om batteriet är skadat eller saknas.

- Använd aldrig fordonet med urladdat batteri eller utan batteri.

Förarbete

- Stäng av tändningen genom att trycka kort på Race-on-knappen  (max. 1 sekund) när tändningen är påslagen.
- Ta bort sadeln. ( s 183)

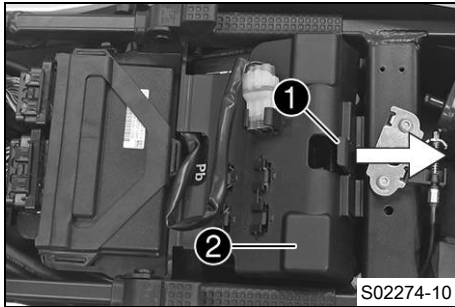

Huvudarbete

- Dra spärren **1** i pilens riktning.
- Fäll upp locket **2**.

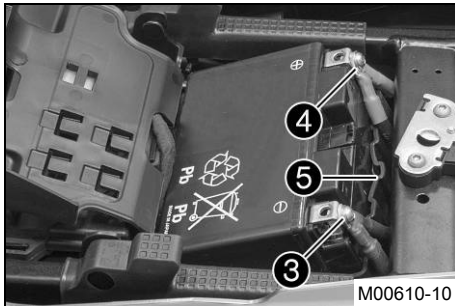

- Lossa båda minuskablarna **3** från batteriet.
- Lossa båda pluskablarna **4** från batteriet.
- Ta ut batteriet och batterihöljet **5** ur batterifacket.

16.4 Montera batteri ↴



Varning

Risk för personskador Batterisyra och batterigaser kan ge svåra frätskador.

- Förvara batterier oåtkomligt för barn.
- Använd lämpliga skyddskläder och skyddsglasögon.
- Undvik kontakt med batterisyra eller batterigaser.
- Se till att det inte uppstår gnistor eller finns en öppen låga i närheten av batteriet.
- Ladda endast batterierna i väl ventilerade lokaler.
- Vid hudkontakt spolras det drabbade stället omedelbart av med mycket vatten.
- Skölj ögonen i minst 15 minuter med vatten och uppsök omedelbart läkare om batterisyra eller batterigaser har hamnat i ögonen.



Försiktigt

Risk för olyckor Elkomponenter och säkerhetsanordningar skadas om batteriet är skadat eller saknas.

- Använd aldrig fordonet med urladdat batteri eller utan batteri.

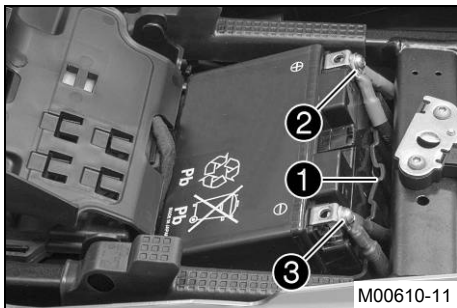

Huvudarbete

- Sätt in batteriet i batterihöljet **1**.

Specifikation

Den jämna sidan av batterihöljet måste vara mitt emot polerna.

- Sätt in batteriet med batterihöljet i batterifacket.
- Sätt båda pluskablarna **2** på plats, sätt dit skruven och dra åt.

Specifikation

Skruv batteripol	M6	4,5 Nm
------------------	----	--------

- Sätt båda minuskablarna **3** på plats, sätt dit skruven och dra åt.

Specifikation

Skruv batteripol	M6	4,5 Nm
------------------	----	--------

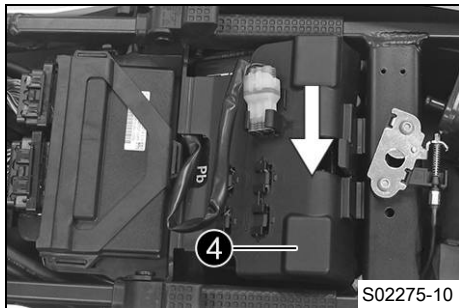

- Fäll igen kåpan ④ och tryck den lätt nedåt.
- ✓ Kåpan hakar i med ett klickande.

Efterarbete

- Montera sadeln. (📖 s 183)
- Ställ in tid och datum.

16.5 Ladda batteriet ↩



Varning

Risk för personskador Batterisyra och batterigaser kan ge svåra frätskador.

- Förvara batterier oåtkomligt för barn.
- Använd lämpliga skyddskläder och skyddsglasögon.
- Undvik kontakt med batterisyra eller batterigaser.
- Se till att det inte uppstår gnistor eller finns en öppen låga i närheten av batteriet.
- Ladda endast batterierna i väl ventilerade lokaler.
- Vid hudkontakt spolras det drabbade stället omedelbart av med mycket vatten.
- Skölj ögonen i minst 15 minuter med vatten och uppsök omedelbart läkare om batterisyra eller batterigaser har hamnat i ögonen.



Varning

Risker för miljön Batterier innehåller miljöfarliga ämnen.

- Batterier får inte kasseras bland hushållssopor.
- Lämna in batterierna till återvinningscentralen.



Varning

Risker för miljön Miljöfarliga ämnen orsakar miljöskador.

- Kassera oljor, fetter, filter, bränslen, rengöringsmedel, bromsvätska etc. i enlighet med gällande bestämmelser.



Info

Batteriets laddningsnivå sjunker även när batteriet inte belastas.

Laddningsnivå och laddningssätt är mycket viktiga för batteriets livslängd.

Snabb uppladdning med hög laddningsström minskar livslängden.

När laddningsström, laddningsspänning och laddningstid överskrider läcker elektrolyt ut via säkerhetsventilerna. Detta gör att batteriets kapacitet minskar.



Om batteriet tömts på grund av upprepade startförsök ska det laddas upp direkt.

Om batteriet står urladdat under en längre tid utsätts det för en djup urladdning och sulfatering. Batteriet förstörs.

Batteriet är underhållsfritt. Det innebär att syranivån inte behöver kontrolleras.

Om batteriet inte laddas med KTM:s batteriladdare måste batteriet tas ut vid laddning. Annars kan överspänning orsaka skador på elektroniska komponenter. Ladda batteriet enligt angivelserna på batterihuset.

Förarbete

- Stäng av tändningen genom att trycka kort på Race-on-knappen  (max. 1 sekund) när tändningen är påslagen.
- Ta bort sadeln. ( s 183)

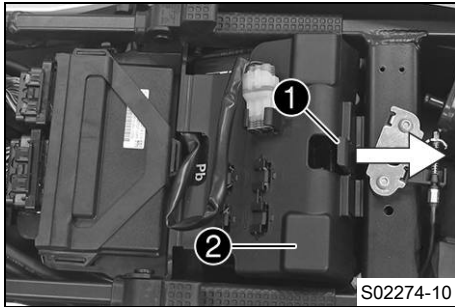

Huvudarbete

- Dra spärren **1** i pilens riktning.
- Fäll upp locket **2**.

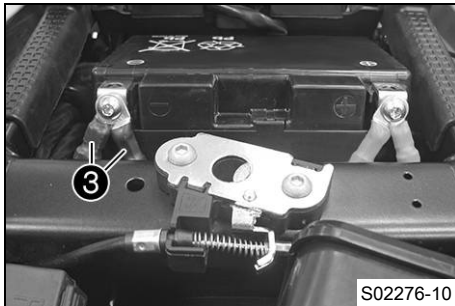

- Lossa båda minuskablarna **3** från batteriet så att inte fordorns elsystem skadas.



- Anslut batteriladdaren till batteriet. Slå på laddaren.

Batteriladdare (58429074000)

i Info

Laddaren kan även användas för att testa vilospänningen, batteriets startförmåga och generatoren. Batteriet kan inte överladdas med denna laddare. Ladda batteriet med max 10 % av den kapacitet som är angiven på batterihöljet.

- Stäng av batteriladdaren efter laddningen och koppla bort den från batteriet.

Specifikation

Laddningsström, laddningsspänning och laddningstid får inte överskridas.

Ladda upp batteriet med jämna mellanrum om motorcykeln inte körs

3 månader

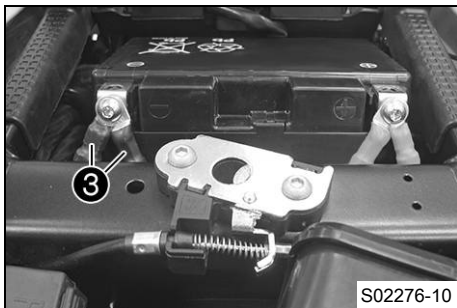

- Anslut båda minuskablarna ③ till batteriet.

Specifikation

Skruv batteripol	M6	4,5 Nm
------------------	----	--------

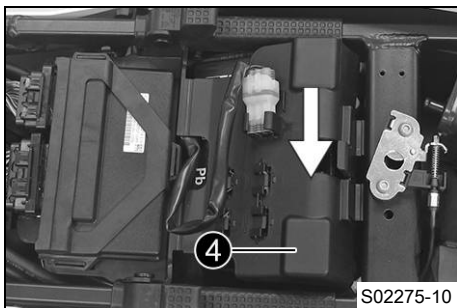

- Fäll igen kåpan ④ och tryck den lätt nedåt.
✓ Kåpan hakar i med ett klickande.

Efterarbete

- Montera sadeln. (📖 s 183)
- Ställ in tid och datum.



16.6 Byta Race-on-nyckels batteri

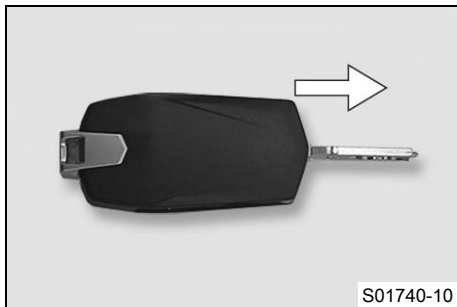

- Fäll ut Race-on-nyckels nyckelax.
- Skjut den nedre halvan av Race-on-nyckeln i pilens riktning och ta bort den.

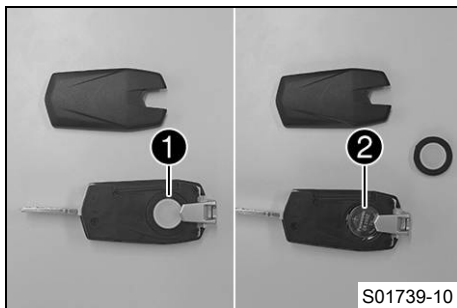

- Ta bort batteritäcklocket ①.
- Ta bort batteriet ②.
- Sätt i ett nytt batteri med texten vänd uppåt.

Batteri för Race-on-nyckel (CR 2032) (📖 s 318)

- Montera batteritäcklocket ①.

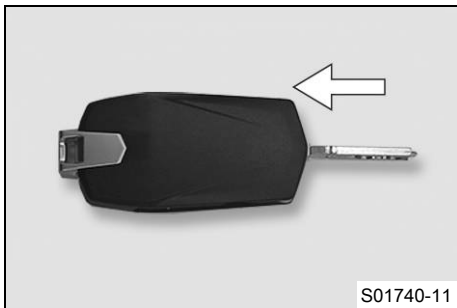

- Sätt dit Race-on-nyckelns nedre halva och för den i pilens riktning tills den hakar i.

16.7 Byta huvudsäkring





Varning

Brandrisk Felaktiga säkringar överbelastar elsystemet.

- Använd endast säkringar med föreskrivet amperevärde.
- Förbikoppla och reparera aldrig säkringar.

Förarbete

- Stäng av tändningen genom att trycka kort på Race-on-knappen  (max. 1 sekund) när tändningen är påslagen.
- Ta bort sadeln. ( s 183)

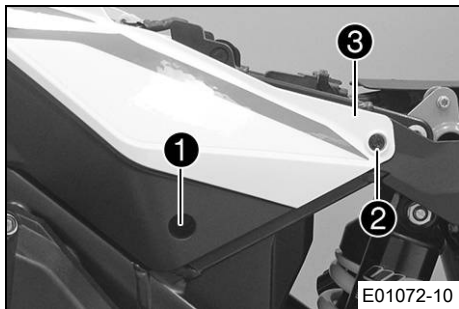

Huvudarbete

- Ta bort skruven ① och skruven ②.
- Lyft försiktigt upp bakkåpan ③ något.

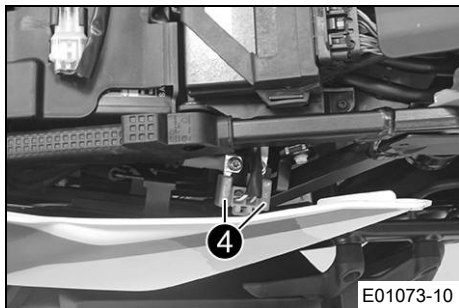

- Ta bort skyddshättorna ④.

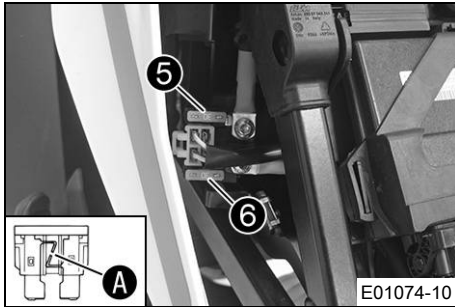

- Ta bort den defekta huvudsäkring **5**.



Info

När smälttråden **A** är bruten är säkringen defekt. Inne i startreläet finns en reservsäkring **6**. Alla strömförbrukare i fordonet är säkrade via huvudsäkringen.

- Sätt i en ny huvudsäkring.

Säkring (58011109130) (📖 s 318)

- Kontrollera elsystemets funktion.
- Montera skyddshättorna.



Tips

Sätt i en ny reservsäkring i startreläet så att den finns till hands vid behov.

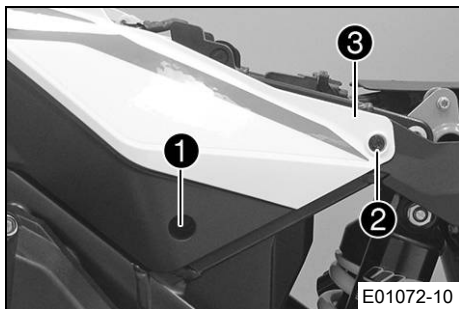

- Sätt bakkåpan **3** på plats.
- Sätt dit och dra åt skruven **2**.

Specifikation

Skruv del av kåpan	M5x17	3,5 Nm
--------------------	-------	--------

- Sätt dit och dra åt skruven **1**.

Specifikation

Skruv del av kåpan	M5x12	3,5 Nm
--------------------	-------	--------

Efterarbete

- Montera sadeln. (📖 s 183)
- Ställ in tid och datum.

16.8 Byta säkringar i säkringslådan



Varning



Brandrisk Felaktiga säkringar överbelastar elsystemet.

- Använd endast säkringar med föreskrivet amperevärde.
- Förbikoppla och reparera aldrig säkringar.

**Info**

Säkringslådan med de enskilda förbrukarnas säkringar sitter under sadeln.

Förarbete

- Stäng av tändningen genom att trycka kort på Race-on-knappen  (max. 1 sekund) när tändningen är påslagen.
- Ta bort sadeln. ( s 183)

Huvudarbete

- Öppna säkringslådans lock .

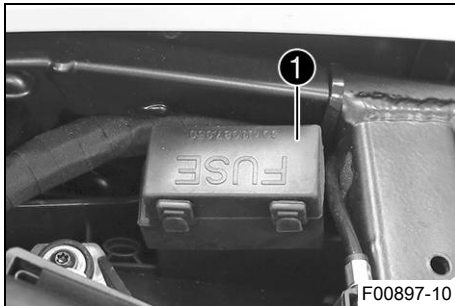

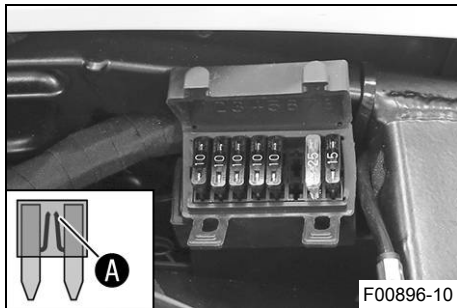

- Kontrollera säkringarna.



Info

När smälttråden **A** är bruten är säkringen defekt.

- Ta bort den defekta säkringen.

Specifikation

Säkring 1 - 10 A - spänningsförsörjning styrdon och komponenter

Säkring 2 - 10 A - konstant plus för extrautrustning (ACC1), plus som aktiveras med tändningen för extrautrustning (ACC2)

Säkring 3 - 10 A - strålkastar-styrdon
--

Säkring 4 - 10 A - strålkastar-styrdon
--

Säkring 5 - 10 A - motorelektronikstyrdon

Säkring 6 - används ej

Säkring 7 - 25 A - ABS-returpump

Säkring 8 - 15 A - ABS-hydraulenheter

- Sätt i en reservsäkring med passande amperetal.

Säkring (58011109110) (📖 s 318)

Säkring (58011109115) (📖 s 318)

Säkring (58011109125) (📖 s 318)



Tips

Sätt i en ny reservsäkring så att den finns till hands vid behov.

- Kontrollera att förbrukaren fungerar.
- Stäng säkringslådans lock.

Efterarbete

- Montera sadeln. (📖 s 183)



16.9 Kontrollera strålkastarinställningen

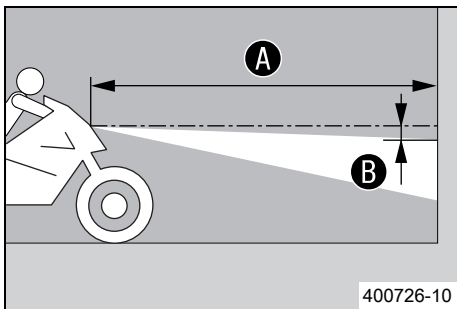

- Ställ fordonet på ett vågrätt underlag framför en ljus vägg och rita ett märke i höjd med strålkastarens (halvljusets) mitt.
- Rita ett annat märke på avstånd **B** under det första märket.

Specifikation

Avstånd B	5 cm
------------------	------

- Ställ fordonet rakt upp med avståndet **A** framför väggen och tänd halvljuset.

Specifikation

Avstånd A	5 m
------------------	-----

- Nu sätter sig föraren på motorcykeln, vid behov med packning och passagerare.
- Kontrollera strålkastarinställningen.

För en motorcykel med förare och ev. packning och passagerare ska gränsen mellan ljust och mörkt område befinna sig exakt på det nedre märket.

- » Om gränsen mellan ljust och mörkt område inte överensstämmer med specifikationen:
 - Ställ in strålkastarens räckvidd. (📖 s 276)

16.10 Ställa in strålkastarens räckvidd

Förarbete

- Kontrollera strålkastarinställningen. (📖 s 275)

Huvudarbete

- Ställ in strålkastarens räckvidd med inställningsratten ❶.



i Info

Vrid motsols för öka räckvidden, vrid medsols för att minska räckvidden.

Extra vikt kan eventuellt leda till att strålkastarens räckvidd måste korrigeras.

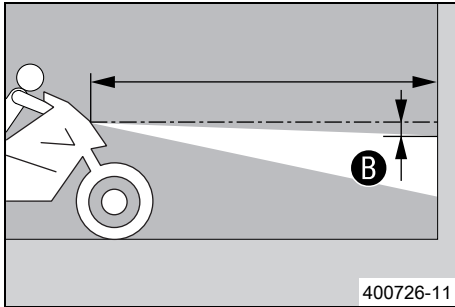

- Ställ in strålkastaren på markeringen **B**.

Specifikation

För en motorcykel med förare och ev. packning och passagerare ska gränsen mellan ljust och mörkt område befinna sig exakt på det nedre märket **B**.

16.11 Diagnoskontakt

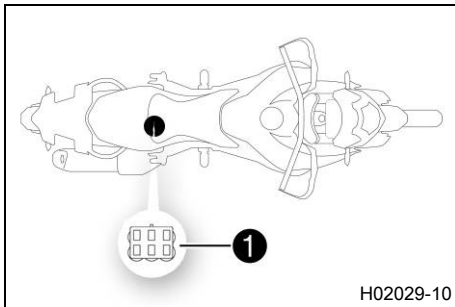

Diagnoskontakten **1** sitter under förarens sadel.

16.12 ACC1 och ACC2 fram

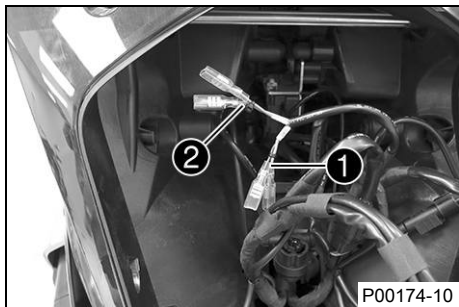

Monteringsställe

- Spänningsförsörjningarna ACC1 ① och ACC2 ② fram sitter bakom strålkastaren.

i Info

Spänningsförsörjningarna är säkrade med en säkring. Dock sitter det flera andra elförbrukare på samma säkring. Därför är den maximala kontinuerliga belastningen avsevärt lägre än säkringens värde. Använd aldrig en kraftigare säkring.

16.13 ACC1 och ACC2 bak

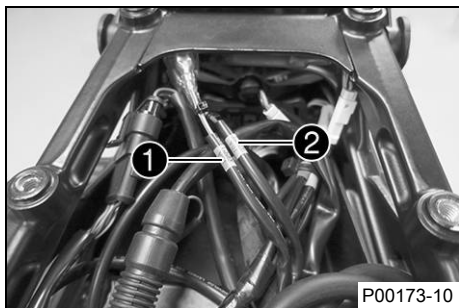

Monteringsställe

- Spänningsförsörjningarna ACC1 ① och ACC2 ② bak sitter under pakethållarplattan.

i Info

Spänningsförsörjningarna är säkrade med en säkring. Dock sitter det flera andra elförbrukare på samma säkring. Därför är den maximala kontinuerliga belastningen avsevärt lägre än säkringens värde. Använd aldrig en kraftigare säkring.

17.1 Kontrollera kylvätskenivån i expansionskärlet



Varning

Risk för skållskador När motorcykeln körs blir kylvätskan mycket varm och dessutom trycksatt.

- Öppna inte kylaren, kylarslangarna eller andra komponenter i kylsystemet om motorn eller kylsystemet är driftvarma.
- Låt kylsystemet och motorn svalna innan du öppnar kylaren, kylarslangarna eller andra komponenter i kylsystemet.
- Vid skållskada ska den drabbade kroppsdelens omedelbart nedsänkas i ljummet vatten.



Varning

Risk för förgiftning Kylvätskan är giftig och hälsovådlig.

- Förvara kylvätska oåtkomligt för barn.
- Låt inte kylvätska hamna på huden, i ögonen eller på kläderna.
- Uppsök omedelbart läkare om kylvätska har svalts.
- Vid hudkontakt spolad det drabbade stället omedelbart av med mycket vatten.
- Spola ögonen grundligt med vatten och uppsök omedelbart läkare om kylvätska har hamnat i ögonen.
- Byt om ifall du får kylvätska på kläderna.

Krav

Motorn är kall.

Kylaren är helt full.

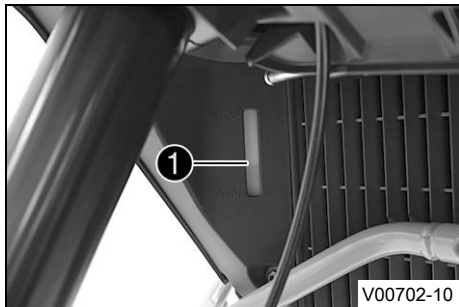

- Ställ motorcykeln på en vågrät yta.
- Kontrollera kylvätskenivån i expansionskärlet ❶.

Kylvätskenivån måste vara mellan **MIN** och **MAX**.

- » Om det inte finns någon kylvätska i expansionskärlet:
 - Kontrollera att kylsystemet är tätt. 🐦



Info

Starta inte motorcykeln!

- Fyll på kylvätska/avlufva kylsystemet. 🐦
- » Om kylvätskenivån i expansionskärlet inte stämmer med specifikationen, men utan att vara helt slut:
 - Fyll på kylvätska i expansionskärlet. (📖 s 281)

17.2 Fylla på kylvätska i expansionskärlet



Varning

Risk för skållskador När motorcykeln körs blir kylvätskan mycket varm och dessutom trycksatt.

- Öppna inte kylaren, kylarslangarna eller andra komponenter i kylsystemet om motorn eller kylsystemet är driftvarma.
- Låt kylsystemet och motorn svalna innan du öppnar kylaren, kylarslangarna eller andra komponenter i kylsystemet.
- Vid skållskada ska den drabbade kroppsdelens omedelbart nedsänkas i ljummet vatten.



Varning

Risk för förgiftning Kylvätskan är giftig och hälsovådlig.

- Förvara kylvätska oåtkomligt för barn.
- Låt inte kylvätska hamna på huden, i ögonen eller på kläderna.
- Uppsök omedelbart läkare om kylvätska har svalts.
- Vid hudkontakt spolad det drabbade stället omedelbart av med mycket vatten.
- Spola ögonen grundligt med vatten och uppsök omedelbart läkare om kylvätska har hamnat i ögonen.
- Byt om ifall du får kylvätska på kläderna.

Krav

Motorn är kall.

Kylaren är helt full.

Förarbete

- Kontrollera kylvätskenivån i expansionskärlet. (📖 s 279)
- Demontera sidoklädseln framtill. (📖 s 197)



Info

Demontera endast höger sida.

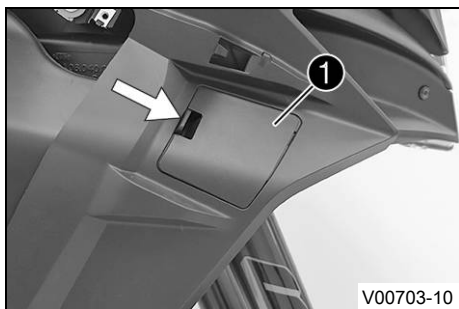

Huvudarbete

- Ta bort skyddet ❶.

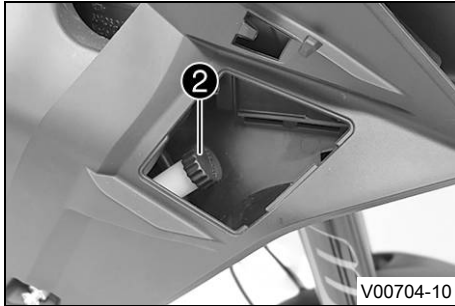

- Ta bort locket ② till expansionskärlet.



- Fyll på kylvätska tills rätt kylvätskenivå har nåtts.

Specifikation

Kylvätskenivån måste vara mellan **MIN** och **MAX**.

Kylvätska (📖 s 337)

- Sätt tillbaka expansionskärlets lock ②.
- Montera skyddet ①.

Efterarbete

- Montera sidoklädseln framtil. (📖 s 197)



18 INSTÄLLNING AV MOTORN

18.1 Ride Mode

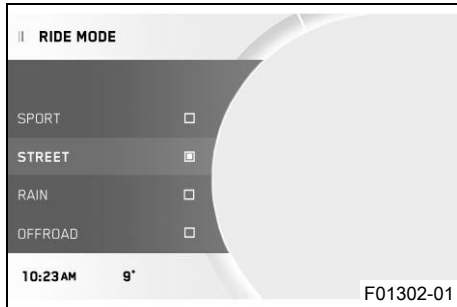

Möjliga tillstånd

- **SPORT** – Homologerad effekt med mycket direkt respons, traktionskontrollen tillåter ökat hjulspinn på bakhjulet.
- **STREET** – Homologerad effekt med balanserad respons, traktionskontrollen tillåter normalt hjulspinn på bakhjulet.
- **RAIN** – Reducerad homologerad effekt för bättre körbarhet, traktionskontrollen tillåter normalt hjulspinn på bakhjulet.
- **OFFROAD** – Reducerad homologerad effekt för bättre körbarhet, traktionskontrollen tillåter mycket hjulspinn på bakhjulet.

I menyn **Ride Mode** kan fordonets köregenskaper ställas in på olika sätt. Det finns **SPORT**, **STREET**, **RAIN** och **OFFROAD**. Det senast valda körläget visas på kombinationsinstrumentet. Du kan ändra körläget även under körning när gashandtaget är tillbakavridet och farthållaren är inaktiverad.

18.2 Motorcykelns traktionskontroll (MTC)

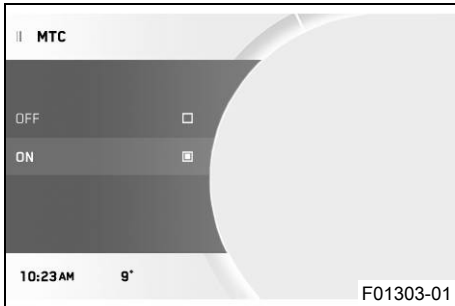

Motorcykelns traktionskontroll (MTC) minskar motorns vridmoment om det inte är någon traktion på bakhjulet. Beroende på hur motorcykelns traktionskontroll ställs in kan det till och med vara avsikten att bakhjulet kan spinna något. Exempel: Offroad.

i Info

När motorcykelns traktionskontroll är avstängd kan bakhjulet börja spinna vid kraftig acceleration eller vid dåligt grepp på vägbanan, vilket innebär en risk för omkullkörning.

När tändningen har slagits på är motorcykelns traktionskontroll aktiverad igen.

Motorcykelns traktionskontroll styrs via menyn **Motorcycle** på kombinationsinstrumentet. Motorcykelns traktionskontroll kan stängas av i menyn **MTC**.

i Info

När motorcykelns traktionskontroll arbetar blinkar TC-kontrolllampan .

När motorcykelns traktionskontroll är avstängd lyser TC-kontrolllampan .

19.1 Kontrollera motoroljenivån



Info

Oljeförbrukningen beror på körstilen och användningsförhållandena.

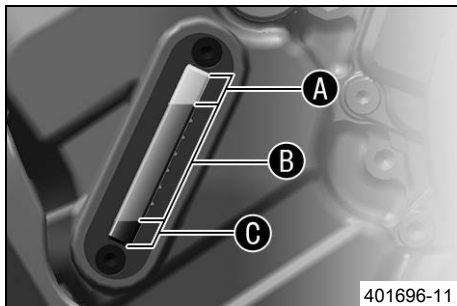

Krav

Motorn är driftsvarm.

Förarbete

- Ställ motorcykeln på en vågrät yta.

Huvudarbete

- Kontrollera motoroljenivån i synglaset.



Info

Stäng av motorn och vänta en minut. Genomför sedan kontrollen.

Motoroljenivån bör vara i övre delen **B** av synglaset.

- » Om motoroljenivån är området **A** i synglaset:
 - Fyll inte på motorolja.
- » Om motoroljenivån är området **B** i synglaset:
 - Motorolja kan fyllas på.
- » Om motoroljenivån är området **C** i synglaset:
 - Fyll på motorolja. (📖 s 293)

19.2 Byta motorolja och oljefilter, rengöra oljesilar ↩



Varning

Risk för skållskador Motor- och växellådsoljan blir mycket varm när motorcykeln körs.

- Bär lämpliga skyddskläder och skyddshandskar.
- Vid skållskada ska den drabbade kroppsdelen omedelbart nedsänkas i ljummet vatten.



Varning

Risker för miljön Miljöfarliga ämnen orsakar miljöskador.

- Kassera oljor, fetter, filter, bränslen, rengöringsmedel, bromsvätska etc. i enlighet med gällande bestämmelser.

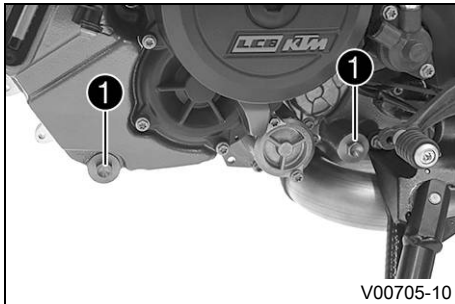

Förarbete

- Demontera motorskyddet. (📖 s 215)

Huvudarbete

- Ställ upp motorcykeln på en vågrät yta med hjälp av sidostödet.
- Ställ en lämplig behållare under motorn.
- Ta bort oljeavtappningsskruvarna ① samt magneter, o-ringar och oljesilar.

19 SERVICEARBETEN PÅ MOTORN

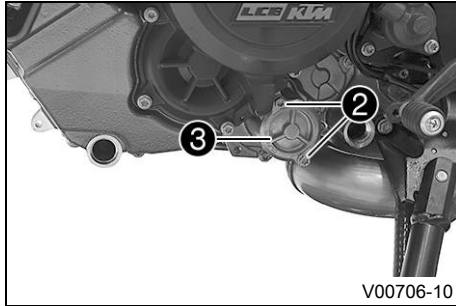

- Ta bort skruvarna ②. Ta bort oljefiltrets lock ③ och o-ringen.

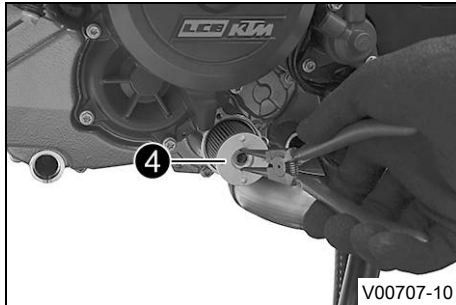

- Dra ut oljefiltret ④ ur oljefilterhuset.

Låsringstång (51012011000)

- Låt motoroljan rinna ut helt.
- Rengör noggrant delarna och tätningssytan.

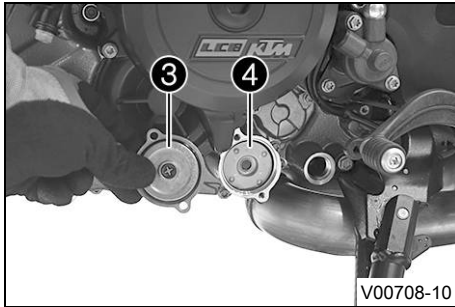

- Sätt i ett nytt oljefilter **4**.
- Smörj oljefilterlockets o-ring. Sätt dit oljefilterlocket **3**.

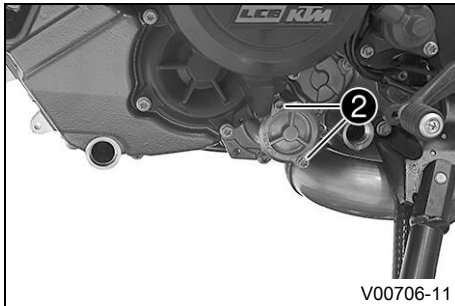

- Montera skruvarna **2** och dra åt dem.

Specifikation

Övriga skruvar motor	M5	6 Nm
----------------------	----	------

19 SERVICEARBETEN PÅ MOTORN

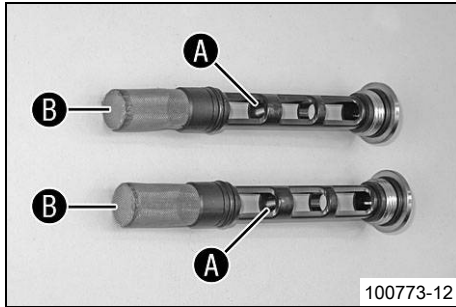

- Gör rent oljeavtappningsskruvarnas magneter **A** och oljesilrar **B** noggrant.

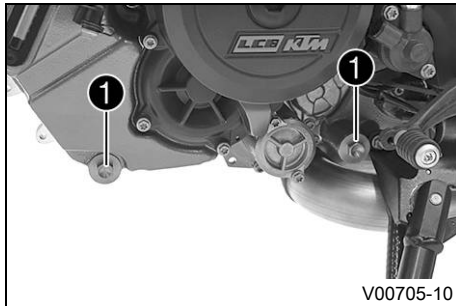

- Sätt tillbaka och skruva åt oljeavtappningskruvarna **1** med magneterna, o-ringarna och oljesilarna.

Specifikation

Oljeavtappnings-skruv	M20x1,5	20 Nm
-----------------------	---------	-------

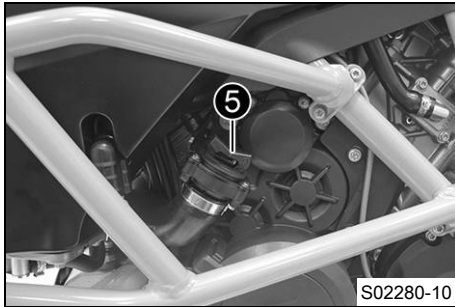

- Förbered hela påfyllningsmängden.

Motorolja Utomhustemperatur: ≥ 0 °C	3,60 l	Motorolja (SAE 10W/50) (📖 s 338)
Motorolja Utomhustemperatur: < 0 °C		Motorolja (SAE 5W/40) (📖 s 338)

- Fyll på oljemängden i två arbetssteg.
- Avlägsna låsskruven **5** och fyll på den första delmängden.

Motorolja (1:a del- mängden) ca Utomhustemperatur: ≥ 0 °C	3,0 l	Motorolja (SAE 10W/50) (📖 s 338)
Motorolja (1:a del- mängden) ca Utomhustemperatur: < 0 °C		Motorolja (SAE 5W/40) (📖 s 338)

- Sätt tillbaka låsskruven **5**.

19 SERVICEARBETEN PÅ MOTORN



Fara

Risk för förgiftning Avgaser är giftiga och kan leda till medvetlöshet och dödsfall.

- Säkerställ alltid tillfredsställande ventilation när motorn är igång.
- Använd en lämplig utsugsanläggning när du ska starta eller köra motorn i ett slutet utrymme.

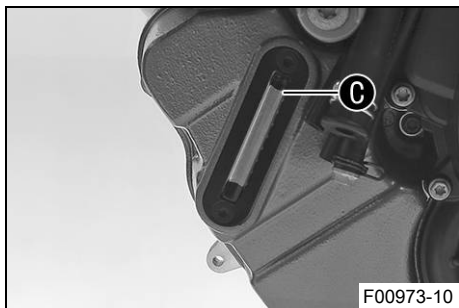

- Starta motorn och kontrollera att den är tät.
- Stäng av motorn.
- Ta bort låsskruven och fyll på den andra delmängden upp till den översta markeringen **C** på synglaset för motorolja.

Motorolja (2:a delmängden) ca Utomhustemperatur: ≥ 0 °C	0,60 l	Motorolja (SAE 10W/50) (📖 s 338)
Motorolja (2:a delmängden) ca Utomhustemperatur: < 0 °C		Motorolja (SAE 5W/40) (📖 s 338)

- Sätt tillbaka låsskruven.



Fara

Risk för förgiftning Avgaser är giftiga och kan leda till medvetslöshet och dödsfall.

- Säkerställ alltid tillfredsställande ventilation när motorn är igång.
- Använd en lämplig utsugsanläggning när du ska starta eller köra motorn i ett slutet utrymme.

- Starta motorn och kontrollera att den är tät.

Efterarbete

- Kontrollera motoroljenivån. (📖 s 286)
- Montera motorskyddet. (📖 s 215)



19.3 Fylla på motorolja



Info

För litet motorolja eller lågkvalitativ motorolja leder till ökat slitage av motorn.
Om motoroljenivån är för hög kan motorn skadas.

Krav

Motorn är driftsvarm.

19 SERVICEARBETEN PÅ MOTORN

Förarbete

- Ställ motorcykeln på en vågrät yta.
- Kontrollera motoroljenivån. (📖 s 286)

Huvudarbete

- Ta bort låsskruven ❶.

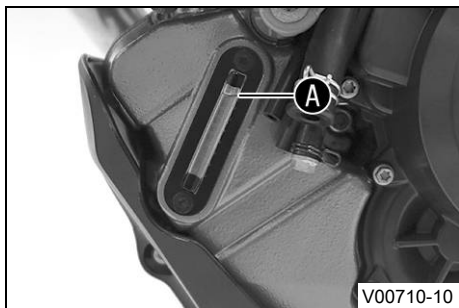
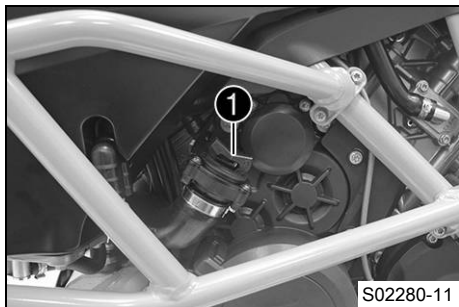

- Fyll på motorolja upp till översta markeringen A på synglasets.

Krav

Utomhustemperatur: $\geq 0\text{ }^{\circ}\text{C}$

Motorolja (SAE 10W/50) (📖 s 338)

Krav

Utomhustemperatur: $< 0\text{ }^{\circ}\text{C}$

Motorolja (SAE 5W/40) (📖 s 338)



Info

För en optimal effekt bör inte olika motoroljor blandas. KTM rekommenderar motoroljebyte vid behov.

- Sätt tillbaka låsskruven.



Fara

Risk för förgiftning Avgaser är giftiga och kan leda till medvetslöshet och dödsfall.

- Säkerställ alltid tillfredsställande ventilation när motorn är igång.
- Använd en lämplig utsugsanläggning när du ska starta eller köra motorn i ett slutet utrymme.

- Starta motorn och kontrollera tätheten.

Efterarbete

- Kontrollera motoroljenivån. (📖 s 286)



20.1 Rengöra motorcykeln

Observera

Materialskador Vid felaktig användning av en högtrycksrengörare kommer komponenter att skadas eller förstöras.

Genom det höga trycket tränger vattnet in i elektriska komponenter, stickkontakter, vajrar, lager etc. Alltför högt tryck orsakar störningar och förstör komponenter.

- Rikta inte vattenstrålen direkt mot elektriska komponenter, stickkontakter, vajrar eller lager.
- Håll ett minimiavstånd mellan högtrycksmunstycket och komponenten.

Minimiavstånd

60 cm



Varning

Risker för miljön Miljöfarliga ämnen orsakar miljöskador.

- Kassera oljor, fetter, filter, bränslen, rengöringsmedel, bromsvätska etc. i enlighet med gällande bestämmelser.
-



Info

Rengör motorcykeln med jämna mellanrum. På så sätt behåller den sitt värde och utseende under en lång tid.

Undvik direkt solljus på motorcykeln när du rengör den.

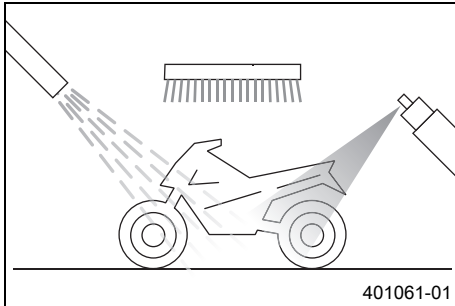

- Förslut avgassystemet så att det inte kommer in vatten.
- Börja med att ta bort grov smuts med en mjuk vattenstråle.
- Mycket smutsiga ställen ska sprejas in med vanligt rengöringsmedel för motorcyklar och bearbetas med en pensel.

Rengöringsmedel för motorcykel (📖 s 341)



Info

Använd varmt vatten med vanligt rengöringsmedel för motorcyklar och en mjuk svamp.

Använd aldrig rengöringsmedlet direkt på ett torrt fordon, utan skölj det alltid först med vatten.

När fordonet har körts på saltade vägar ska det rengöras med kallt vatten. Varmt vatten förstärker saltets frätande effekt.

- När motorcykeln har spolats av noggrant med en mjuk vattenstråle bör den torka ordentligt.
- Ta bort skyddet för avgassystemet.



Varning

Risk för olyckor Väta och smuts påverkar bromssystemet.

- Bromsa försiktigt flera gånger för att torka bromsbeläggen och bromsskivorna och befria dem från smuts.

- Efter rengöringen ska man köra ett stycke tills motorn har nått driftstemperatur.



Info

Tack vare värmen försvinner vattnet även från oåtkomliga ställen på motorn och bromssystemet.

- Skjut tillbaka skyddshylsorna på styrets armaturer så att vatten som har trängt in kan torka bort.
- Smörj alla glid- och lagerställen när motorcykeln har svalnat.
- Rengör kedjan. (📖 s 184)
- Blanka metalldelar (utom bromsskivan och avgassystemet) ska behandlas med korrosionsskyddsmedel.

Konserveringsmedel för lack, metall och gummi (📖 s 340)

- Behandla lackade delar med ett mildt lackvårdande medel.

Perfect finish och polermedel för lack (högglans) (📖 s 341)

**Info**

Polera inte plastdetaljer som var matta vid leveransen. Det kan skada materialet.

- Alla delar av plast eller med pulverbeläggning ska behandlas med milda rengöringsmedel och vårdande medel.

Specialrengöringsmedel för glänsande eller matta lack-, metall- och plastytor (📖 s 341)

- Olja in tänd-/styrlås, tanklåset och sadellåset.

Universal oljespray (📖 s 341)



20.2 Kontroll- och skötselarbeten inför vinterkörning

**Info**

Om motorcykeln används vintertid bör man tänka på saltet som strös ut på gatorna. Motorcykeln bör skyddas mot det aggressiva saltet.

När fordonet har körts på saltade vägar ska det rengöras med kallt vatten efteråt. Varmt vatten förstärker saltets frätande effekt.

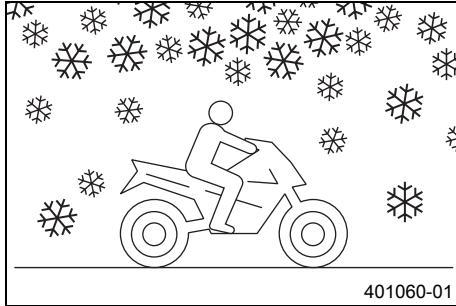

- Rengör motorcykeln. (📖 s 296)
- Gör rent bromsarna.

i Info

Efter **ALL** körning på saltade vägar ska bromsoken och bromsbeläggen göras rent ordentligt med kallt vatten och därefter torka. Komponenterna ska ha svalnat och behöver inte demonteras.

När motorcykeln har körts på saltade vägar ska den tvättas noggrant med kallt vatten och torkas av.

-
- Behandla motorn, baksvingen och alla övriga blanka eller förzinkade delar (utom bromsskivorna) med vaxbaserat korrosionsskyddsmedel.

i Info

Det får inte komma korrosionsskyddsmedel på bromsskivorna. Bromseffekten minskar då dramatiskt.

-
- Rengör kedjan. (📖 s 184)

21.1 Förvaring

i Info

När motorcykeln inte ska användas under en längre tid bör du utföra eller låta utföra följande åtgärder: Kontrollera motorcykelns alla delar med avseende på funktion och slitage innan du ställer undan den. Eventuella underhållsarbeten, reparationer eller ombyggnader bör utföras under avställningstiden. Verkstäderna har då mindre att göra. På så sätt slipper du långa väntetider inför säsongstarten.

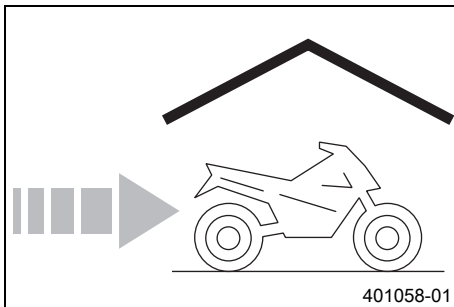

- Vid sista tankningen innan motorcykeln ställs av ska bränsletillsats blandas i.

Bränsletillsats (📖 s 340)

- Fyll på bränsle. (📖 s 165)
- Rengör motorcykeln. (📖 s 296)
- Byt motorolja och oljefilter, rengör oljesilarna. 🛠️ (📖 s 287)
- Kontrollera kylvätskenivån och frostskyddet. 🛠️
- Kontrollera lufttrycket i däcken. (📖 s 253)
- Demontera batteriet. 🛠️ (📖 s 258)

Specifikation

Förvaringstemperatur batteri utan direkt solinstrålning	0 ... 35 °C
---	-------------

- Ladda batteriet. 🛠️ (📖 s 263)

- Ställ fordonet på en torr förvaringsplats. Inga större temperaturväxlingar bör förekomma.
- Lyft fordonet med mittenstödet. (📖 s 181)
- Täck över motorcykeln med en luftgenomsläpplig presenning eller ett luftgenomsläppligt täcke.



Info

Använd inte lufttätt material som hindrar fukt från att avdunsta och gynnar korrosion. Under avställningstiden bör motorn inte gå under kortare perioder. Motorn värms inte upp tillräckligt. Vattenångan som bildas vid förbränningen kondenseras och gör att ventiler och avgasröret rostar.

21.2 Idrifttagande efter förvaring

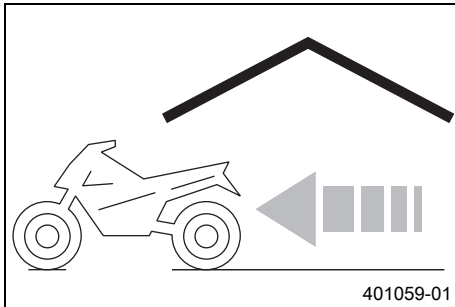

- Släpp ned fordonet från mittenstödet. (📖 s 182)
- Montera batteriet. 🛠️ (📖 s 260)



Info

Om batteriet har varit urmonterat måste man ställa in datum och tid.

- Genomför alltid kontroll- och skötselarbetena före idrifttagandet. (📖 s 145)
- Provkör fordonet.





Race-on-kontrollampen ❶ kan påvisa fel genom att blinka. Dessa visas i upp till fem sekunder efter att Race-on-knapparna har aktiverats.

i Info

Blinkkoder som rör **KTM RACE ON** visas bara en gång.

Fel	Möjlig orsak	Åtgärd
Inget händer när du trycker på Race-on-knappen	Race-on-knapp defekt	<ul style="list-style-type: none"> – Kontrollera om Race-on-knappen är skadad. – Kontrollera om Race-on-knappens kabel och kontakt är skadade.

Fel	Möjlig orsak	Åtgärd
Race-on-kontrollampan blinkar två gånger	Ingen svarssignal från Race-on-nyckeln	<ul style="list-style-type: none"> – Säkerställ att Race-on-nyckeln är inom räckvidd. – Avlägsna andra elektroniska enheter från Race-on-antennens närhet. – Kontrollera att batterifacket på Race-on-nyckeln är ordentligt stängt. – Kontrollera att batterihållaren på Race-on-nyckeln inte visar tecken på rost. – Byt Race-on-nyckelns batteri. (📖 s 268) – Använd den svarta tändningsnyckeln.
Race-on-kontrollampan blinkar tre gånger	Batteriet urladdat	<ul style="list-style-type: none"> – Ladda batteriet. 🗨️ (📖 s 263) – Kontrollera viloströmmen. 🗨️
Race-on-kontrollampan blinkar fyra gånger	Styrlåsets sprint blockerad eller överspänd	<ul style="list-style-type: none"> – Vrid på styret en aning.
Race-on-kontrollampan blinkar fem gånger	Race-on-antenn defekt	<ul style="list-style-type: none"> – Kontrollera om Race-on-antennen är skadad.
Kombinationsinstrumentet visar inget på displayen	Säkring 1 har gått	<ul style="list-style-type: none"> – Byt säkringar i säkringslådan. (📖 s 272)
	Huvudsäkring har gått sönder	<ul style="list-style-type: none"> – Byt huvudsäkring. (📖 s 269)

Fel	Möjlig orsak	Åtgärd
Kombinationsinstrumentet visar inget på displayen	Batteriet urladdat	<ul style="list-style-type: none"> – Ladda batteriet. 📖 (📖 s 263) – Kontrollera viloströmmen. 📖
Motorn roterar inte när nödavstängningsknappen/elstartknappen trycks till det nedre läget	Handhavandefel	– Utför arbetsmomenten för start av motorcykeln. (📖 s 146)
	Batteriet urladdat	<ul style="list-style-type: none"> – Ladda batteriet. 📖 (📖 s 263) – Kontrollera viloströmmen. 📖
	Säkerhetsstartsystemet defekt	– Läs av felminnet med KTM-diagnosverktyget. 📖
	Elektroniskt fel	– Läs av felminnet med KTM-diagnosverktyget. 📖
Motorn roterar bara när kopplingshandtaget används	En växel är ilagd	– Lägg i växellådans friläge  .
	Säkerhetsstartsystemet defekt	– Läs av felminnet med KTM-diagnosverktyget. 📖
Motorn roterar trots att en växel lagts i	Säkerhetsstartsystemet defekt	– Läs av felminnet med KTM-diagnosverktyget. 📖
Motorn roterar, men startar inte	Stickanslutningen för bränsleledningen är inte ansluten	– Stick in bränsleledningens stickanslutning.
	Fel i bränsleinsprutningssystemet	– Läs av felminnet med KTM-diagnosverktyget. 📖
	Inte tillräckligt bra bränslekvalitet	– Fyll på lämpligt bränsle.

Fel	Möjlig orsak	Åtgärd
Motorn får motorstopp under körningen	Bränslebrist	– Fyll på bränsle. (📖 s 165)
	Fel i bränsleinsprutningssystemet	– Läs av felminnet med KTM-diagnosverktyget. 🛠️
Kontrolllampan för funktionsfel lyser	Fel i bränsleinsprutningssystemet	– Läs av felminnet med KTM-diagnosverktyget. 🛠️
ABS-kontrolllampan lyser	Säkringens ABS har gått	– Byt säkringar i säkringslådan. (📖 s 272)
	Hjulvarvtalet på fram- och bakhjul skiljer sig kraftigt åt	– Stanna, slå av tändningen och starta om.
	Funktionsfel i ABS	– Läs av felminnet med KTM-diagnosverktyget. 🛠️
Hög oljeförbrukning	Motoroljenivå för hög	– Kontrollera motoroljenivån. (📖 s 286)
	Motoroljan för tunnflytande (viskositet)	– Byt motorolja och oljefilter, rengör oljesilarna. 🛠️ (📖 s 287)
Batteriet urladdat	En förbrukare är ansluten till uttaget/ACC1.	– Dra ut kontakten till förbrukaren från uttag/ACC1. – Ladda batteriet. 🛠️ (📖 s 263)
	Varningsblinkers är på	– Stäng av varningsblinkers. – Ladda batteriet. 🛠️ (📖 s 263)
	Batteriet laddas inte från generatorn	– Kontrollera laddningsspänningen. 🛠️

22 FELSÖKNING

Fel	Möjlig orsak	Åtgärd
Batteriet urladdat	Tändningen inte avstängd när fordonet parkerades	- Ladda batteriet. 📖 (📖 s 263)

23.1 Motor

Typ	Tvåcylindrig, fyrtakts bensinmotor, 75° V-placering, vätskekyld
Cylindervolym	1 301 cm ³
Slag	71 mm
Diameter	108 mm
Kompression	13,1:1
Tomgångsvarvtal	1 280 ... 1 480 v/min
Styrning	DOHC, fyra ventiler per cylinder, kedjedrivning
Ventil - ventiltallrikens diameter	
Inlopp	42 mm
Utlopp	34 mm
Ventilspel	
Utlopp vid: 20 °C	0,25 ... 0,30 mm
Inlopp vid: 20 °C	0,10 ... 0,15 mm
Vevaxellager	Glidlager
Vevstakslager	Glidlager
Kolv	Lättmetall, smidd
Kolvring	1 rektangulär ring, 1 konisk avstrykarring, 1 oljeavstrykarring
Motorsmörjning	Cirkulationssmörjning med 3 rotorpumpar

Primärutväxling	40:76
Koppling	Antihopping-koppling med oljebad/hydraulstyrd
Växellåda	6-växlad, klokoppling
Utväxlingsförhållande	
1:ans växel	12:35
2:ans växel	15:32
3:ans växel	18:30
4:ans växel	20:27
5:ans växel	24:27
6:ans växel	35:32
Beredning av bränsleluftblandningen	Elektroniskt styrd bränsleinsprutning
Tändsystem	Helelektroniskt tändsystem med digital tändningsreglering och kontaktfri styrning
Generator	12 V, 450 W
Tändstift	
Inre tändstift	NGK LKAR9BI-10
Yttre tändstift	NGK LMAR7DI-10
Elektroavstånd tändstift	1,0 mm
Kylning	Vätskekyllning, permanent cirkulation av kylvätskan genom vattentvål
Starthjälp	Elstartmotor

23.2 Åtdragningsmoment motor

Skruv dämpplåt	EJOT ALtracs® M6x14	10 Nm	Loctite®243™
Skruv hållplåt ventillok bak	EJOT ALtracs® M6x10	10 Nm	
Slangklämma insugningsfläns	M4	1,5 Nm	
Oljemunstycke	M5	2 Nm	Loctite®243™
Skruv fästplåt till lagerskålar	M5	6 Nm	Loctite®243™
Skruv lagersäkring	M5	6 Nm	Loctite®243™
Skruv pulsgivare	M5	6 Nm	Loctite®243™
Skruv resonator	M5	8 Nm	Loctite®243™
Skruv svängvinkelgivare	M5	5 Nm	Loctite®243™
Skruv synglas motoroljan	M5	4 Nm	
Skruv växelavkänningsgivare	M5	6 Nm	Loctite®243™
Övriga skruvar motor	M5	6 Nm	
Avluftningsskruv vattenpumplock	M6	10 Nm	

23 TEKNISK INFORMATION

Fäste anslutningsslang till bränsletank	M6	10 Nm	Loctite®243™
Mutter topplock	M6	9 Nm	
Skruv arreteringspak	M6	10 Nm	Loctite®243™
Skruv frihjulshållare	M6	10 Nm	Loctite®243™
Skruv frihjulring	M6 – 10.9	15 Nm	Loctite® 648™
Skruv kamaxelarmkors	M6 – 10.9	10 Nm	
Skruv kopplingsfjäder	M6	12 Nm	
Skruv kopplingslock	M6	10 Nm	
Skruv kylvätskeanslutning på topplocket	M6	8 Nm	Loctite®243™
Skruv motorhölje	M6x60	10 Nm	
Skruv motorhölje	M6x80	10 Nm	
Skruv motorhölje	M6x90	10 Nm	
Skruv oljepumplock	M6	10 Nm	Loctite®243™
Skruv startmotor	M6	10 Nm	
Skruv stator	M6	10 Nm	Loctite®243™

Skruv vattenpumphjul	M6	10 Nm	Loctite®243™
Skruv vattenpumplock	M6	10 Nm	
Skruv ventillock	M6	10 Nm	
Skruv växelspak	M6	15 Nm	Loctite®243™
Skruv växlingsarretering	M6 – 12.9	18 Nm	Loctite®243™
Stiftskruv kedjeschakt	M6	8 Nm	
Vakuumanslutning	M6	5 Nm	Loctite®243™
Övriga skruvar motor	M6	10 Nm	
Munstycke 100	M6x0,75	4 Nm	Loctite®243™
Låsskruv vevaxelfixering	M8	15 Nm	
Skruv kamaxelarmkors	M8 – 10.9	1:a steget 10 Nm 2:a steget 18 Nm	

Skruv kamaxelarmkors	M8 – 10.9	1:a steget 8,5 Nm 2:a steget 14,5 Nm Gäller endast vid användning av Överdel insexnyckel (61229025000)
Skruv kamkedjans styrskena	M8	15 Nm Loctite®243™
Skruv kamkedjespännskena	M8	15 Nm Loctite®243™
Skruv motorhölje	Expanderskruv M8	18 Nm
Skruv värmväxlare	M8	15 Nm
Stiftskruv avgasrörfläns	M8	10 Nm
Skruv motorfäste	M10	45 Nm
Låsskruv fördelningsdrevspärr	M10x1	12 Nm
Låsskruv kopplingsmörjning	M10x1	10 Nm
Låsskruv släpventillyftarens axel	M10x1	15 Nm
Oljetryckvakt	M10x1	10 Nm
Skruv upplåsning av styrkedjespännare	M10x1	10 Nm

Skruv vevstakslager	M10x1	1:a steget 25 Nm 2:a steget 30 Nm 3:e steget 90°
Tändstift	M10x1	11 Nm
Skruv topplock	M11x1,5	Åtdragningsföljd: korsvis 1:a steget 15 Nm 2:a steget 30 Nm 3:e steget 90° 4:e steget 90° Smord med motorolja
Skruv rotor	Expanderskruv M12x1,5	115 Nm
Temperatursensor/kylvätska	M12x1,5	12 Nm
Tändstift	M12x1,5	18 Nm
Mutter framdrev	M20x1,5	100 Nm Loctite®243™
Oljeavtappningsskruv	M20x1,5	20 Nm

Mutter kopplingsmedbringare	M22x1,5	120 Nm	Loctite®243™
Låsskruv styrkedjespännare	M24x1,5	25 Nm	
Skruv i generatorlocket	M24x1,5	8 Nm	
Mutter primärhjul	M33LHx1,5	130 Nm	Loctite®243™

23.3 Volymer

23.3.1 Motorolja

Motorolja Utomhustemperatur: $\geq 0\text{ }^{\circ}\text{C}$	3,60 l	Motorolja (SAE 10W/50) (📖 s 338)
Motorolja Utomhustemperatur: $< 0\text{ }^{\circ}\text{C}$		Motorolja (SAE 5W/40) (📖 s 338)

23.3.2 Kylvätska

Kylvätska	2,40 l	Kylvätska (📖 s 337)
-----------	--------	---------------------

23.3.3 Bränsle

Volym bränsletank, totalt ca	23 l	Blyfri bensin (ROZ 95) (📖 s 336)
Bränslereserv ca	3,5 l	

23.4 Chassi

Ram	Ramrör av krom-molybden-stålrör, med pulverbeläggning
Gaffel	WP Performance Systems 4860 ROTA SPLIT
Fjäderben	WP Performance Systems 4618 DCC PA
Fjädersväg	
fram	220 mm
bak	220 mm
Bromssystem	
fram	Dubbla skivbromsar med radiellt fastskruvade fyrkolvs bromsok, flytande bromsskivor
bak	Enkla skivbromsar med tvåkolvs bromsok, flytande bromsskiva
Bromsskivor - diameter	
fram	320 mm
bak	267 mm
Bromsskivor, slitagegräns	
fram	4 mm
bak	4,5 mm
Däcktryck ensam/med passagerare/max tillåten lastvikt	
fram: vid kalla däck	2,6 bar

bak: vid kalla däck	2,9 bar
Sekundärutväxling	17:42
Kedja	5/8 x 5/16" (525) X-ring
Styrhuvudvinkel	64°
Hjulbas	1 580 ± 15 mm
Sitthöjd utan last	890 mm
Markfrigång utan last	250 mm
Vikt utan bränsle ca	229,3 kg
Högsta tillåtna axellast fram	165 kg
Maximal tillåten axellast bak	285 kg
Maximal tillåten totalvikt	450 kg

23.5 Elsystem

Batteri	YTZ14S	Batterispänning: 12 V Märkkapacitet: 11,2 Ah underhållsfri
Batteri för Race-on-nyckel	CR 2032	3 V
Säkring	58011109110	10 A
Säkring	58011109115	15 A
Säkring	58011109125	25 A
Säkring	58011109130	30 A

Halvljus	LED
Helljus	LED
Positionsljus	LED
Kurvlyjus	LED
Instrumentbelysning och kontrollampor	LED
Körriktningsvisare	LED
Bakljus	LED
Bromsljus	LED
Nummerskyltsbelysning	LED

23.6 Däck

Giltighet	Framdäck	Bakdäck
(Super Adventure R EU)	90/90 - 21 M/C 54V TL Pirelli SCORPION TRAIL II	150/70 R 18 M/C 70V TL Pirelli SCORPION TRAIL II
(alla TKC-modeller)	90/90 - 21 M/C 54T M+S TL Continental TKC 80 Twinduro	150/70 B 18 M/C 70Q M+S TL Continental TKC 80 Twinduro
De angivna däcken tillhör gruppen av möjliga standarddäck. För ytterligare information, se avsnittet Service på: http://www.ktm.com		

23.7 Gaffel

Gaffelns artikelnummer	14.18.8Q.25
Gaffel	WP Performance Systems 4860 ROTA SPLIT
Kompressionsdämpning	
Komfort	17 klickningar
Standard	12 klickningar
Sport	7 klickningar
Max tillåten lastvikt	7 klickningar
Returdämpning	
Komfort	17 klickningar
Standard	12 klickningar
Sport	7 klickningar
Max tillåten lastvikt	7 klickningar
Fjäderförspänning - Preload Adjuster	
Komfort	2 varv
Standard	5 varv
Sport	5 varv
Max tillåten lastvikt	8 varv
Fjäderlängd med förspänningsbussning(ar)	577 mm
Fjäderkonstant	

mjuk	5,9 N/mm	
Mellan (standard)	6,5 N/mm	
Hård	7,0 N/mm	
Gaffellängd	920 mm	
Luftkammarlängd	85 \pm $_{0}^{35}$ mm	
Gaffelolja per gaffelben	715 ml	Gaffelolja (SAE 4) (48601166S1) ( s 337)

23.8 Fjäderben

Fjäderbenets artikelnummer	15.18.7Q.25	
Fjäderben	WP Performance Systems 4618 DCC PA	
Kompressionsdämpning, låg hastighet		
Komfort	20 klickningar	
Standard	15 klickningar	
Sport	10 klickningar	
Max tillåten lastvikt	10 klickningar	
Kompressionsdämpning, hög hastighet		
Komfort	1,5 varv	
Standard	1,5 varv	
Sport	1 varv	

Max tillåten lastvikt	1 varv
Returdämpning	
Komfort	20 klickningar
Standard	15 klickningar
Sport	10 klickningar
Max tillåten lastvikt	10 klickningar
Fjäderförspänning	
Komfort	12 varv
Standard	12 varv
Sport	12 varv
Max tillåten lastvikt	18 varv
Fjäderkonstant	
mjuk	170 N/mm
Mellan (standard)	180 N/mm
Hård	190 N/mm
Fjäderlängd	205 mm
Gasträck	10 bar
Statiskt häng	25 mm
Häng under körning	55 mm
Monteringslängd	408 mm
Stötdämparolja (📖 s 339)	SAE 2,5

23.9 Åtdragningsmoment chassi

Mutter däcktrycksgivare (alla EU/CN-modeller)	ISO 10V2	12 Nm	Loctite®2701™
Mutter ventil (Super Adventure R TKC JP)	ISO 10V2	12 Nm	Loctite®2701™
Skruv kombinationsbrytare till vänster		5 Nm	
Skruv strålkastare	EJOT ALtracs® 60x20	8 Nm	
Skruv strålkastarhållare	EJOT ALtracs® 50x12	7 Nm	
Skruv fast grepp vänster	M4	2 Nm	
Skruv sidostödsbrytare	M4	2 Nm	
Ekernipplar	M5	5 Nm	
Skruv bromskabelhållare på ram	M5	2 Nm	
Skruv bromsledning – baksving	M5	5 Nm	
Skruv bränslegivare	M5	3 Nm	
Skruv del av kåpan	M5x12	3,5 Nm	
Skruv fotbromspedalens trampyta	M5	6 Nm	Loctite®243™
Skruv gashandtag	M5	3,5 Nm	
Skruv kabelföring hjulvarvtalsgivare bak	M5	3 Nm	

23 TEKNISK INFORMATION

Skruv kabelkanal	M5	5 Nm
Skruv kedjeskydd	M5	5 Nm
Skruv kombinationsbrytare till höger	M5	5 Nm
Skruv kombinationsinstrument	M5	4,5 Nm
Skruv tanklock	M5	3 Nm
Skruv vindskydd	M5	3,5 Nm
Skruv värmskyddsplåt på slutdämparen	M5	4 Nm
Övriga muttrar chassi	M5	5 Nm
Övriga skruvar chassi	M5	5 Nm
Chassiskruvförband på ramen	M6	6 Nm
Mutter fastsättning av ABS-modul	M6	8 Nm
Skruv avgasklämma	M6	8 Nm
Skruv bakdelens nederdel	M6	6 Nm
Skruv batteripol	M6	4,5 Nm
Skruv bromsskiva bak	M6	14 Nm
		Loctite®243™
Skruv bromsskiva fram	M6	14 Nm
		Loctite®243™
Skruv bränslekran	M6	6 Nm
Skruv bränslepump	M6	6 Nm

Skruv bränsletank	M6	10 Nm	
Skruv bussning	M6	4 Nm	
Skruv del av kåpan	M6	6 Nm	
Skruv fotbromsylinder	M6	10 Nm	Loctite®243™
Skruv fästplåt snedlägessensor	M6	10 Nm	
Skruv handskydd styrets klämelement	M6	5 Nm	
Skruv hjulvarvtalsgivare bak	M6	10 Nm	
Skruv hjulvarvtalsgivare fram	M6	10 Nm	
Skruv kabelkanal	M6	5 Nm	
Skruv kedjestyrning	M6	5 Nm	
Skruv kopplingsarmatur	M6	5 Nm	
Skruv kylarfästplåt	M6	7 Nm	
Skruv magnethållare på sidostödet	M6	6 Nm	Loctite®243™
Skruv motorskydd	M6	10 Nm	
Skruv snedlägessensor	M6	6 Nm	Loctite®243™
Skruv spänningsregulator	M6	6 Nm	
Övriga muttrar chassi	M6	10 Nm	
Övriga skruvar chassi	M6	10 Nm	

23 TEKNISK INFORMATION

Skruv axelklämna	M8	15 Nm	
Skruv fotbromspedal	M8	25 Nm	Loctite®243™
Skruv fotpinnsfäste bak	M8	25 Nm	Loctite®243™
Skruv fotpinnsfästet fram	M8	25 Nm	Loctite®243™
Skruv gaffelkrona nedtill	M8	12 Nm	
Skruv gaffelkrona upptill	M8	20 Nm	
Skruv gaffelrör	M8	20 Nm	
Skruv handskydd styrets ände	M8	25 Nm	
Skruv klämna styrdämpare	M8	12 Nm	
Skruv styrdämpare	M8	25 Nm	Loctite®243™
Skruv styrets klämelement	M8	20 Nm	
Skruv tändningslås (engångs-skruv)	M8	25 Nm	Loctite®243™
Skruv väskspärr	M8	20 Nm	Loctite®243™
Övriga muttrar chassi	M8	25 Nm	
Övriga skruvar chassi	M8	25 Nm	
Skruv bromsok fram	M10	45 Nm	Loctite®243™

Skruv sidostöd	M10	35 Nm	Loctite®243™
Skruv sidostödets konsol	M10	45 Nm	Loctite®243™
Skruv styrhållare	M10	40 Nm	Loctite®243™
Övriga muttrar chassi	M10	45 Nm	
Övriga skruvar chassi	M10	45 Nm	
Hålskruv bromsledning	M10x1	25 Nm	
Mutter bakdrevsskruv	M10x1,25	50 Nm	Loctite®243™
Syresensor	M12x1,25	25 Nm	
Skruv fjäderben nedtill	M14x1,5	80 Nm	Gängorna smorda
Skruv fjäderben upptill	M14x1,5	80 Nm	Gängorna smorda
Mutter uttag	M18x1	4 Nm	
Mutter baksvingbult	M19x1,5	130 Nm	Gängorna smorda
Mutter sadellås	M22x1,5	4 Nm	
Skruv styrhuvud upptill	M22x1,5	18 Nm	
Mutter hjulaxel bak	M25x1,5	90 Nm	Gängorna smorda

23 TEKNISK INFORMATION

Skruv hjulaxel fram	M25x1,5	45 Nm Gångorna smorda
---------------------	---------	--------------------------

24.1 Försäkran om överensstämmelse



Info

De tillgängliga funktionerna och den tillgängliga utrustningen varierar beroende på modell och innefattar ibland inte alla angivna radiosystem och användningsområden.

Härmed intygar **COBO SpA** att radiosystemtypen **BT-ROUTER** uppfyller tillämpliga direktiv. Den fullständiga texten med försäkran om överensstämmelse hittar du på följande webbplats.

Hemsida för certifieringen: <http://www.ktm.com/btrouter>

Härmed intygar **JNS Instruments Ltd.** att radiosystemtypen **210M1100** uppfyller tillämpliga riktlinjer. Den fullständiga texten med försäkran om överensstämmelse hittar du på följande webbplats.

Hemsida för certifieringen: <http://www.ktm.com/210m1100>

Härmed intygar **KTM AG** att radiosystemtypen **KTM RACE ON system** uppfyller tillämpliga direktiv. Den fullständiga texten med försäkran om överensstämmelse hittar du på följande webbplats.

Hemsida för certifieringen: <http://www.ktm.com/ktm-race-on-system>

Härmed intygar **KTM AG** att radiosystemtypen **LC8 DASHBOARD** uppfyller tillämpliga direktiv. Den fullständiga texten med försäkran om överensstämmelse hittar du på följande webbplats.

Hemsida för certifieringen: <http://www.ktm.com/lc8-dashboard>

Härmed intygar **Schrader Electronics Ltd** att radiosystemtypen **Tyre Pressure Monitoring System** uppfyller tillämpliga riktlinjer. Den fullständiga texten med försäkran om överensstämmelse hittar du på följande webbplats.

Hemsida för certifieringen: <http://www.ktm.com/tpms>

210M1100

FCC ID: 2AKR7-210M1100

IC: 22291-210M1100

BT-ROUTER

FCC ID: Z64-2564N

IC: 4511-2564N

KTM RACE ON system - Active Key

FCC ID: VFZKLGKZADI01

IC: 22239-KLGKZADI01

KTM RACE ON system - Main Unit

FCC ID: VFZKLGZADI01

IC: 22239-KLGMZADI01

LC8 DASHBOARD

FCC ID: 2AKP9-LC8CLUSTER1

IC: 22273-LC8CLUSTER1

Tyre Pressure Monitoring System - Receiver "MC34MA4"

FCC ID: MRXMC34MA4

IC: 2546A-MC34MA4

Tyre Pressure Monitoring System - Sensor "BC5A4"

FCC ID: MRXBC5A4

IC: 2546A-BC5A4

Tyre Pressure Monitoring System - Sensor "RDC3"

FCC ID: MRXRDC3

IC: 2546A-RDC3

Information om modifieringar

Ändringar och modifieringar som inte uttryckligen godkänts av behörig myndighet, kan leda till att användaren förbjuds att använda produkterna.

Information om störningar

Denna produkt uppfyller del 15 i FCC-bestämmelserna och de licensfria RSS-standarderna från det kanadensiska regeringsdepartement **Industry Canada**.

Följande två villkor måste vara uppfyllda för att produkten ska få användas:

- 1 Denna produkt får inte orsaka några störningar.
- 2 Denna produkt måste kunna ta upp störningar, även störningar som eventuellt orsakar oönskade effekter vid användningen av produkten.

Information om radioöverföring

Denna produkt uppfyller FCC-gränsvärdena för strålningsexponering som fastlagts för en okontrollerad miljö, och FCC-direktiven för radiofrekvensexponering.

Sändaren får inte ställas upp i närheten av andra antenner eller sändare eller användas tillsammans med andra antenner eller sändare.

Information digitala produkter i klass B enligt FCC-bestämmelserna

Denna produkt har testats och uppfyller gränsvärdena för digitala produkter i klass B enligt FCC-bestämmelserna, del 15.

Dessa gränsvärden är utformade så att de erbjuder tillräckligt med skydd mot skadliga störningar i bostadsområdet.

Produkter av denna typ alstrar och använder höga frekvenser och kan även utstråla dessa. Om produkterna inte installeras och används i enlighet med anvisningarna kan de därför orsaka skadliga störningar på radiomottagningen. Det kan dock inte garanteras att inga störningar uppstår i bestämda användningsfall.

Om produkten orsakar störningar i radio- och tevemottagningen (kontrollera detta genom att slå på och stänga av produkten), kan du möjligtvis åtgärda dessa störningar på följande sätt:

24 FÖRSÄKRAN OM ÖVERENSSTÄMMELSE

- Justera mottagarantennen på nytt.
- Öka avståndet mellan produkten och radiomottagaren.
- Anslut produkten och radiomottagaren till skilda strömkretsar.
- Vänd dig till din återförsäljare eller en specialist på radio-/tv-teknik.

CAN ICES-3 (B)/NMB-3 (B)

Denna digitala produkt i klass B uppfyller bestämmelserna enligt den kanadensiska standarden för störningar orsakade av produkter ICES-003/NMB-003.

24 FÖRSÄKRAN OM ÖVERENSSTÄMMELSE

24.2 Landsspecifika försäkringar om överensstämmelse



MCMC
HIDF17000192



R 001 – A10834



COMISSION NACIONAL
DE COMUNICACIONES
H-20232



ICASA TA-2017/1409



ICASA TA-2017/1410

Complies with
IMDA Standards
DA107682



Model: XCB0305



Agência Nacional de Telecomunicações
07025-17-08714

Este equipamento opera em caráter secundário, isto é, não tem direito a proteção contra interferência prejudicial, mesmo de estações do mesmo tipo, e não pode causar interferência a sistemas operando em caráter primário.

AGREE PAR L'ANRT MAROC

Numéro d'agrément : MR 14689 ANRT 2017
Date d'agrément : 31/08/2017

AGREE PAR L'ANRT MAROC

Numéro d'agrément : MR 14690 ANRT 2017
Date d'agrément : 31/08/2017

Model: K0349-0



Agência Nacional de Telecomunicações
06880-17-08714

Este equipamento opera em caráter secundário, isto é, não tem direito a proteção contra interferência prejudicial, mesmo de estações do mesmo tipo, e não pode causar interferência a sistemas operando em caráter primário.

F01263-01

25.1 Information om programvara med öppen källkod

Vissa fordonskomponenter använder programvara med öppen källkod.

Programvarans källkod och annan information finns tillgänglig online.

Översikt: <http://www.ktm.com/ktm-oss>



Info

På grund filens storlek kan det i vissa fall dröja något att hämta filen.

Beroende på internetleverantör kan kostnader uppstå för att hämta filen.

Blyfri bensin (ROZ 95)

Standard/klassificering

- DIN EN 228 (ROZ 95)

Specifikation

- Använd endast blyfri bensin som motsvarar den angivna standarden eller är likvärdig med denna.
- En etanolhalt på max. 10 % (E10-bensin) är helt ofarlig.



Info

Använd **inte** bränsle av metanol (t ex M15, M85, M100) eller med en etanolhalt på över 10 % (t ex E15, E25, E85, E100).

Bromsvätska DOT 4 / DOT 5.1

Standard/klassificering

- DOT

Specifikation

- Använd endast bromsvätska som motsvarar angiven standard (se uppgifter på behållaren) och som har motsvarande egenskaper.

Rekommenderad leverantör

Castrol

- REACT PERFORMANCE DOT 4

Motorex®

- Brake Fluid DOT 5.1

Gaffelolja (SAE 4) (48601166S1)**Standard/klassificering**

- SAE (📖 s 342) (SAE 4)

Specifikation

- Använd endast oljor som uppfyller kraven i angivna standarder (se uppgifter på behållaren) och har motsvarande egenskaper.

Kylvätska**Specifikation**

- Använd endast silikatfri kylvätska av hög kvalitet med korrosionsskyddstillägg för aluminiummotorer. Olämpliga frostskyddsmedel och frostskyddsmedel av lägre kvalitet orsakar korrosion, avlagringar och skumbildning.
- Använd inte rent vatten eftersom endast kylvätska har smörjegenskaper och kan skydda mot korrosion.
- Använd endast kylvätska som motsvarar de angivna kraven (se uppgifter på behållaren) och som har motsvarande egenskaper.

Frostskydd minst ner till	-25 °C
---------------------------	--------

Blandningsförhållandet måste anpassas till det nödvändiga frostskyddet. Använd destillerat vatten om kylvätskan måste spädas ut.

Vi rekommenderar att färdigblandad kylvätska används.

26 BRÄNSLEN, VÄTSKOR OCH OLJOR

Följ anvisningarna från kylvätskans tillverkare gällande frostskydd, utspädning och blandbarhet (kompatibilitet) med andra kylmedel.

Rekommenderad leverantör

Motorex®

- COOLANT M3.0

Motorolja (SAE 10W/50)

Standard/klassificering

- JASO T903 MA (📖 s 342)
- SAE (📖 s 342) (SAE 10W/50)

Specifikation

- Använd endast motoroljor som motsvarar angivna standarder (se uppgifter på behållaren) och som har motsvarande egenskaper.

Helsyntetisk motorolja

Rekommenderad leverantör

Motorex®

- Power Synt 4T

Motorolja (SAE 5W/40)

Standard/klassificering

- JASO T903 MA (📖 s 342)
- SAE (📖 s 342) (SAE 5W/40)

Specifikation

- Använd endast motorolja som motsvarar angivna standarder (se uppgifter på behållaren) och som har motsvarande egenskaper.

Helsyntetisk motorolja

Rekommenderad leverantör

Motorex®

- Power Synt 4T

Stötdämparolja (SAE 2,5) (50180751S1)

Standard/klassificering

- SAE (📖 s 342) (SAE 2,5)

Specifikation

- Använd endast oljor som uppfyller angivna standarder (se uppgifter på behållaren) och har motsvarande egenskaper.

Bränsletillsats

Rekommenderad leverantör

Motorex®

- Fuel Stabilizer

Kedjerengöringsmedel

Rekommenderad leverantör

Motorex®

- Chain Clean

Kedjespray Onroad

Specifikation

Rekommenderad leverantör

Motorex®

- Chainlube Road

Konserveringsmedel för lack, metall och gummi

Rekommenderad leverantör

Motorex®

- Moto Protect

Långtidsfett

Rekommenderad leverantör

Motorex®

- Bike Grease 2000

Perfect finish och polermedel för lack (höglans)

Rekommenderad leverantör

Motorex®

- Moto Polish & Shine

Rengöringsmedel för motorcykel

Rekommenderad leverantör

Motorex®

- Moto Clean

Specialrengöringsmedel för glänsande eller matta lack-, metall- och plastytor

Rekommenderad leverantör

Motorex®

- Quick Cleaner

Universal oljespray

Rekommenderad leverantör

Motorex®

- Joker 440 Synthetic

SAE

SAE-viskositetsklasserna har framtagits av Society of Automotive Engineers och delar in oljor efter deras viskositet. Viskositeten beskriver bara en oljas egenskap och ger ingen upplysning om kvaliteten.

JASO T903 MA

Olika tekniska utvecklingstendenser ledde till en egen specifikation för motorcyklar - standarden

JASO T903 MA.

I motorcyklar användes tidigare motorolja för personbilar eftersom det saknades en egen specifikation för motorcyklar.

För bilmotorer är långa serviceintervall viktiga. För motorcykelmotorer är det viktigt med högt effektutbyte vid höga varvtal.

I de flesta motorcykelmotorer används samma olja för att smörja växellådan och kopplingen. Standarden **JASO MA** tar hänsyn till dessa speciella krav.

ATIR	Automatisk blinkersåterställning (Automatic Turn Indicator Reset)	Programvara som efter en viss tid eller körsträcka stänger av körriktningvisarna automatiskt
TPMS	Däcktryckskontrollsystem (Tire Pressure Monitoring System)	Säkerhetssystem som med hjälp av sensorer i däcken övervakar däcktrycket och visar föraren detta
HHC	Hjälp i uppförsbacke (Hill Hold Control)	Hjälpfunktion som förhindrar att fordonet rullar bakåt i uppförsbackar
	KTM RACE ON	System där tändning, styrlås och tanklock frikopplas med hjälp av en trådlös nyckel med transponder
ABS	Låsningfria bromsar	Säkerhetssystem som förhindrar att hjulen låser sig vid körning rakt fram utan inverkan från sidokrafter
MTC	Motorcykelns traktionskontroll (Motorcycle Traction Control)	Extrafunktion till motorstyrningen som minskar motorns vridmoment om bakhjulet spinner loss
MSC	Motorcykelstabilitetskontroll (Motorcycle Stability Control)	Extrafunktion till ABS som (inom naturlagarnas gränser) förhindrar att hjulen låser sig och kanar iväg vid inbromsning i lutande läge
MSR	Motorsladdreglering (Motor Slip Regulation)	Extrafunktion till motorstyrningen som förhindrar att bakhjulet låser sig vid för stor motorbromsverkan, genom att öppna gasspjällen något
OBD	On Board Diagnosis (diagnossystem)	Fordonssystem som övervakar fordons elektronikens angivna parametrar
	Quickshifter+	Motorelektronikens funktion för upp- och nedväxling utan kopplingsmanövrering

29 FACKORDSFÖRTECKNING

DRL	Varselljus (Daytime Running Light)	Ljus som ökar fordonets synlighet på dagen, men till skillnad från halvljuset inte är fokuserat och inte lyser upp vägbanan
-----	------------------------------------	---

Art.nr	artikelnummer
bl.a.	bland annat
ca	cirka
el.dyl.	eller dylikt
etc.	et cetera
ev.	eventuellt
ev.	vid behov
jfr.	jämför
Nr	nummer
osv.	och så vidare
resp.	respektive
t.ex.	till exempel

31 LISTA MED SYMBOLER





31.1 Röda symboler

Röda symboler visar ett fel som måste åtgärdas omedelbart.

	Varningslampan för oljetryck lyser rött – Oljetrycket är för lågt. Stanna fordonet omedelbart och stäng av motorn.
---	--

31.2 Gula och orangea symboler





Gula och orangea symboler visar ett fel som måste åtgärdas snart. Aktiv körhjälp visas också med gula eller orangea symboler.

	Race-On-kontrollampa lyser/blinkar gult/orange/rött – Status- eller felmeddelande på Race-On-systemet/på larmsystemet.
	Den allmänna varningslampan lyser gult – Information/varning om driftsäkerhet har identifierats. Denna visas dessutom på displayen.
	ABS-kontrollampan lyser gult – Status- eller felmeddelande på ABS. ABS-kontrollampan blinkar, när ABS-läget Offroad är aktiverat.
	TC-kontrollampan för funktionsfel lyser/blinkar gult – MTC (🗨 s 285) är inte aktiv eller håller på att reglera för närvarande. TC-kontrollampan lyser även när ett fel har registrerats. Ta kontakt med en auktoriserad KTM-verkstad. TC-kontrollampan blinkar när TC ingriper aktivt eller när HHC (🗨 s 151) (tillval) är aktiv.
	Farthållarlampen lyser gult – Farthållarfunktionen är tillkopplad men farthållaren är inaktiv.

	Kontrolllampan för funktionsfel lyser gult – OBD har identifierat ett emissions- eller säkerhets-kritiskt fel.
---	--

31.3 Gröna och blåa symboler

Gröna och blåa symboler anger information.

	Vänster kontrollampa för körriktningsvisare blinkar grönt i samma takt som körriktningsvisaren – Vänster körriktningsvisare är påslagen.
	Kontrolllampan för helljus lyser blått – Helljuset är tänt.
	Kontrolllampan för tomgång lyser grönt – Växellådan är i friläge.
	Farthållarlampan lyser grönt – Farthållarfunktionen är tillkopplad och farthållaren är aktiv.
	Höger kontrollampa för körriktningsvisare blinkar grönt i samma takt som körriktningsvisaren – Höger körriktningsvisare är påslagen.

INDEXFÖRTECKNING

A		
ABS	220	
ACC1		
bak	278	
fram	278	
ACC2		
bak	278	
fram	278	
Arbetsregler	17	
Avsedd användning	13	
B		
Bakdrev		
kontrollera	189	
Bakhjul		
demontering	242	
montering	245	
Batteri		
demontering	258	
laddning	263	
montering	260	
Bilder	20	
Blinkersomkopplare	36	
Bromsar		158
Bromsbelägg		
kontroll av bakbromsen	234	
kontroll av frambromsen	228	
Bromshandtag	30	
inställning av utgångsläge	129	
Bromsskivor		
kontroll	223	
Bromssystem	220-235	
Bromsvätska		
påfyllning i bakbromsen	231	
påfyllning i frambromsen	226	
Bromsvätskans nivå		
kontroll av bakbromsen	230	
kontroll av frambroms	225	
Bruksanvisning	18	
Bränslekranar	47	
Bränslen, vätskor och oljor	19	
C		
Chassinummer	26	

D

Datum	
inställning	117
Diagnoskontakt	277
DRL	256
Däckens skick	
kontroll	250
Däcktryck	
kontroll	253
Dämpargummin bakhjulsnav	
kontroll	248

E

Ekerspänning	
kontroll	254
Elstartknapp	39

F

Farthållare	
användning	32
Felaktig användning	13
Felsökning	304-308

Fjäderben	171
inställning av fjäderförspänning	180
inställning av kompressionsdämpning, hög hastighet	177
inställning av kompressionsdämpning, låg hastighet	176
inställning av returdämpning	179
Kompressionsdämpning	175
Fjäderbenets artikelnummer	28
Fordon	
lastning	142
lyft med mittenstödet	181
nedsläppning från mittenstödet	182
Fordonsvy	
bakifrån, höger sida	24
vänster sida fram	22
Fotbromspedal	52
inställning av utgångsläge	137
Fotpinnar	
inställning	130
Framdrev	
kontrollera	189

INDEXFÖRTECKNING

Framhjul			
demontering	236		
montering	238		
Förfotspinnar	129		
Försäkran om överensstämmelse	329-334		
landsspecifika	334		
Förvaring	301		
Förvaringsfack			
stängning	48		
USB-uttag	44		
öppning	47		
G			
Gaffel	171		
inställning av fjäderförspänning	174		
inställning av kompression	171		
inställning av returdämpning	173		
rengöring av dammtätningar	207		
Gaffelns artikelnummer	28		
Garanti	19		
Gashandtag	31		
H			
Halkvarning	59		
		Handtag	49
		Huvudsäkring	
		byte	269
I			
		Idrifttagande	
		efter förvaring	303
		kontroll- och skötselarbeten inför varje idrifttagande	145
		Idrifttagning	
		anvisningar för det första idrifttagandet	140
		Inbromsning	158
		Inställning av chassit	171-180
K			
		Kedja	
		kontroll av nedsmutsning	184
		kontrollera	189
		rengöring	184
		Kedjespänning	
		inställning	187
		kontroll	186
		Kombinationsbrytare	
		höger	38

till vänster	31	Headset Rider	88
översikt höger	38	Heated Grips (tillval)	101, 121
översikt vänster	31	Heated Seat (tillval)	102
Kombinationsinstrument	55-123	Heated Seat Pas (tillval)	122
ABS	106	Heated Seat Rid (tillval)	121
ABS-display	69	HHC (tillval)	108
aktivering och test	56	Info	94
Audio	77	inställning av lutning	138
Bluetooth	85	kontrollampor	60
bränsleindikator	72	KTM MY RIDE	76
Consumption	115	Language	115
Cornering Light Test	122	meny	76
dag-natt-läge	57	Motorcycle	101
display	64	MTC	104
Distance	113	MTC+MSR (tillval)	105
DRL	119	MTC-display	69
Extra Functions	100	Navigation Info Screen	110
Favourites	109	Navigation Information	81
Favourites-display	74	Navigation Setup	80
General Info	97	Navigation-display	75
halkvarning	59	Navigering	78
handtagsvärme (tillval)	70	Phone	86
hastighet	68	Preferences	112
Headset Pass.	90	Pressure	114
		Quick Selector 1	110

INDEXFÖRTECKNING

Quick Selector 1 -display	74	växlingsblix	67
Quick Selector 2	111	översikt	55
Quick Selector 2 -display	75	Kontrolllampor	60
Quickshifter + (tillval)	120	Koppling	
Ride Mode	103, 284	kontroll/åtgärd av vätskenivå	192
Ride -display	70	Kopplingshandtag	30
sadelvärme (tillval)	71	inställning av utgångsläge	128
Service	99	Kopplingspedalens trampyta	
Settings	109	inställning	136
Setup	84	Kundtjänst	20
telefoni	93	Kurvjusstrålkastare	257
Temperature	113	Kylvätskenivå	
tid	73	kontroll i expansionskärlet	279
TPMS	97	påfyllning i expansionskärlet	281
Trip 1	95	Körning	152
Trip 2	96	börja köra	149
Units	112	ivägkörning med HHC (tillval)	151
varningar	58	L	
Warnings	99	Ljusomkopplare	32
varvtal	66	Låsning fria bromsar	220
Wireless Interface	92		
visning av farthållare	68		
visning av kylvätsketemperatur	71		
visning av omgivningsluftens temperatur	73		
Volume	82		

M	
Maskspoiler	
demontering	198
montering	202
Miljö	18
Mittenstöd	54
Motor	
inkörning	142
Motorcykel	
rengöring	296
Motorcykelns traktionskontroll	285
Motornummer	27
Motorolja	
byte	287
påfyllning	293
Motoroljenivå	
kontroll	286
Motorskydd	
demontering	215
montering	215
MSR	158
MTC	285

N	
Nyckelnummer	27
Nödavstängningsknapp	39
O	
Oljefilter	
byte	287
Oljesilar	
rengöring	287
P	
Packning	142
Pakethållarplatta	49
Parkera	161
Passagerarfotpinnar	51
Q	
Quickshifter+	150
R	
Race-on-knapp	40
Race-on-nyckel	42
byte av batteri	268
Reglering av motorsladdmoment	158
Reservdelar	19

S

Sadel

borttagning	183
montering	183

Sadellås	48
----------	----

Service	20
---------	----

Serviceschema	167-170
---------------	---------

Sidoklädsel framtill

demontering	197
montering	197

Sidostöd	53
----------	----

Signalhornsknapp	37
------------------	----

Skydd till nedre gaffelkrona

demontering	195
montering	196

Skyddsutrustning	17
------------------	----

Skärm fram

demontering	205
montering	206

Slanglöst däcksystem	255
----------------------	-----

Stanna	161
--------	-----

Starta motorcykeln	146
--------------------	-----

Startspärr	42
------------	----

Strålkastare

inställning av räckvidd	276
varselljus	256

Strålkastarinställning

strålkastarinställningen	275
--------------------------	-----

Styrdämparens artikelnummer	29
-----------------------------	----

Styrets läge	124
--------------	-----

inställning	124
-------------	-----

Styrhuvudets lagerspel

kontroll	193
----------	-----

Styrlås	41
---------	----

Störtbåge

demontering	216
montering	217

Säker drift	15
-------------	----

Säkringar

byte i säkringslådan	272
----------------------	-----

T

Tanka

bränsle	165
---------	-----

Tankkåpa

demontering	209
-------------	-----

montering	212
Tanklock	
stängning	46
öppning	44
Teknisk information	
chassi	317
däck	319
elsystem	318
fjäderben	321
gaffel	320
motor	309-328
volym	316
åtdragningsmoment chassi	323
åtdragningsmoment motor	311
Tid	
inställning	117
Tillbehör	19
Transport	163
Typskylt	26
U	
USB-uttag	44
Uttag för elektriska tillbehör	43

V

Varningsblikker	38
Varningsblikkerknapp	38
Varselljus	256
Vindskydd	
demontering	214
inställning	127
montering	214
Vinterkörning	
kontroll- och skötselarbeten	299
Volym	
bränsle	166, 316
kylvätska	316
motorolja	291, 316
Väskfästen	50
Växelspak	51
inställning av utgångsläge	134
kontroll av utgångsläget	133
Växla	152
Ö	
Öppen källkod	
information	335

INDEXFÖRTECKNING

Övriga medel 19

READY TO RACE

[»www.ktm.com](http://www.ktm.com)



3213753sv

10/2017

KTM Sportmotorcycle GmbH
5230 Mattighofen/Österreich
<http://www.ktm.com>



Foto: Mitterbauer/KTM