

## 1290 Super Adventure S

Art.nr 3214094sv



**KTM**



Vi gratulerar dig till ditt köp av en KTM-motorcykel. Du är nu ägare till ett modernt sportigt fordon som du kommer att ha glädje av länge om det sköts på rätt sätt.

Vi önskar dig lycka till. Kör försiktigt!

Notera ditt fordons serienummer.

Fordonsidentifieringsnummer (📖 s 26)	Återförsäljarens stämpel
Motornummer (📖 s 27)	
Nyckelnummer (📖 s 27)	

Vid tryck motsvarade bruksanvisningen seriens senaste version. Små avvikelser p.g.a. vidareutveckling av motorcyklarnas konstruktion kan ej helt uteslutas.

Inga uppgifter är bindande. KTM Sportmotorcycle GmbH förbehåller sig framför allt rätten att ändra och/eller stryka teknisk information, priser, färger, former, material, service, konstruktioner, utrustning och dyl utan ersättning eller förvarning, samt att anpassa dessa till lokala företeelser och ställa in tillverkningen av en viss modell utan förvarning. KTM kan inte garantera leverans eller ansvara för avvikelser från bilder och beskrivningar eller för tryckfel och andra fel. De avbildade modellerna innehåller delvis specialutrustning som inte ingår i standardleveransen.

© 2019 KTM Sportmotorcycle GmbH, Mattighofen Österrike  
Alla rättigheter förbehållna



3214094sv

09/2019

Eftertryck, helt eller delvis, samt all typ av flerfaldigande är endast tillåtet efter upphosvrättsinnehavarens skriftliga medgivande.



ISO 9001(12 100 6061)

I enlighet med den internationella kvalitetsstyrningsstandarden ISO 9001 tillämpar KTM kvalitetsstyrningsprocesser för högsta möjliga produktkvalitet.

Utfärdat av: TÜV Management Service

REG.NO. 12 100 6061

KTM Sportmotorcycle GmbH  
Stallhofnerstraße 3  
5230 Mattighofen, Österrike

Detta dokument gäller för följande modeller:

1290 Super Adventure S EU (F9903T4, F9903T5)

1290 Super Adventure S CN (F9987T4)

1	FRAMSTÄLLNINGSMEDEL .....	11	4	FORDONSVY.....	22	
	1.1	Använda symboler .....	11	4.1	Fordon, sett framifrån, vänster sida (översikt).....	22
	1.2	Format.....	12	4.2	Fordon, sett bakifrån, höger sida (översikt).....	24
2	SÄKERHETSANVISNINGAR.....	13	5	SERIENUMMER .....	26	
	2.1	Användningsdefinition - avsedd användning .....	13	5.1	Fordonsidentifieringsnummer .....	26
	2.2	Felaktig användning.....	13	5.2	Typskylt.....	26
	2.3	Säkerhetsanvisningar .....	13	5.3	Nyckelnummer .....	27
	2.4	Riskenivåer och symboler.....	14	5.4	Motornummer .....	27
	2.5	Varning för manipulationer.....	15	5.5	Gaffelns artikelnummer .....	28
	2.6	Säker drift.....	15	5.6	Fjäderbenets artikelnummer .....	28
	2.7	Skyddsutrustning .....	17	5.7	Styrdämparens artikelnummer.....	29
	2.8	Arbetsregler .....	17	6	REGLAGE .....	30
	2.9	Miljö.....	18	6.1	Kopplingshandtag .....	30
	2.10	Bruksanvisning .....	18	6.2	Bromshandtag .....	30
3	VIKTIG INFORMATION .....	19	6.3	Gashandtag .....	31	
	3.1	Garanti, reklamationsrätt .....	19	6.4	Kombinationsbrytare till vänster.....	31
	3.2	Bränslen, vätskor, oljor och övriga medel .....	19	6.5	Ljusomkopplare .....	32
	3.3	Reservdelar, tillbehör.....	19	6.6	Farthållarens knapp .....	32
	3.4	Service.....	20	6.7	Menyknappar .....	35
	3.5	Bilder.....	20	6.8	Blinkersomkopplare .....	36
	3.6	Kundtjänst.....	20	6.9	Signalhornsknapp .....	37

# INNEHÅLLSFÖRTECKNING

6.10	Höger kombinationsbrytare.....	38	7	KOMBINATIONSTRUMENT .....	55
6.11	Varningsblinkerknapp .....	38	7.1	Kombinationsinstrument .....	55
6.12	Nödavstängnings- knapp/elstartknapp .....	39	7.2	Aktivering och test .....	56
6.13	Race-on-knapp .....	40	7.3	Dag-natt-läge .....	57
6.14	Styrlås (antenn) .....	41	7.4	Varningar .....	58
6.15	Startspärr .....	42	7.5	Halkvarning .....	59
6.16	Race-on-nyckel .....	42	7.6	Kontrollampor .....	60
6.17	Uttag för elektriska tillbehör .....	43	7.7	Display .....	64
6.18	USB-uttag .....	44	7.8	Varvtal .....	66
6.19	Öppna tanklocket .....	44	7.9	Växlingsblix.....	67
6.20	Stänga tanklocket .....	46	7.10	Visning av farthållare .....	68
6.21	Bränslekrantar .....	47	7.11	Hastighet.....	68
6.22	Öppna förvaringsfacket.....	47	7.12	ABS-display .....	69
6.23	Stänga förvaringsfacket .....	48	7.13	MTC-display.....	69
6.24	Sadellås .....	48	7.14	Ride-display .....	70
6.25	Handtag .....	49	7.15	Damp-display .....	70
6.26	Pakethållarplatta .....	49	7.16	Handtagsvärme (tillval) .....	71
6.27	Väskfästen .....	50	7.17	Sadelvärme (tillval) .....	71
6.28	Passagerarfotpinnar .....	51	7.18	Load-display .....	72
6.29	Växelspak .....	51	7.19	Visning av kylvätsketemperatur .....	72
6.30	Fotbromspedal .....	52	7.20	Bränsleindikator .....	73
6.31	Sidostöd .....	53	7.21	Visning av omgivningsluftens temperatur.....	74
6.32	Mittenstöd .....	54	7.22	Tid .....	74

7.23	Favourites-display .....	75	7.27.21	Extra Functions .....	101
7.24	Quick Selector 1-display .....	75	7.27.22	Motorcycle .....	102
7.25	Quick Selector 2-display .....	76	7.27.23	Heated Grips (tillval) .....	102
7.26	Navigation-display (tillval) .....	76	7.27.24	Heated Seat (tillval) .....	103
7.27	Meny .....	77	7.27.25	Load .....	104
7.27.1	KTM MY RIDE (tillval) .....	77	7.27.26	Damping .....	105
7.27.2	Audio (tillval) .....	78	7.27.27	Ride Mode .....	106
7.27.3	Navigation (tillval) .....	79	7.27.28	MTC .....	107
7.27.4	Navigation Setup (tillval) .....	81	7.27.29	MTC+MSR (tillval) .....	108
7.27.5	Navigation Information (tillval) .....	82	7.27.30	ABS .....	109
7.27.6	Volume (tillval) .....	83	7.27.31	HHC (tillval) .....	111
7.27.7	Setup (tillval) .....	85	7.27.32	Settings .....	112
7.27.8	Bluetooth (tillval) .....	86	7.27.33	Favourites .....	112
7.27.9	Phone (tillval) .....	87	7.27.34	Navi Info Screen .....	113
7.27.10	Headset Rider (tillval) .....	89	7.27.35	Quick Selector 1 .....	113
7.27.11	Headset Pass. (tillval) .....	91	7.27.36	Quick Selector 2 .....	114
7.27.12	Wireless Interface .....	93	7.27.37	Preferences .....	115
7.27.13	Telefoni (tillval) .....	94	7.27.38	Units .....	115
7.27.14	Info .....	95	7.27.39	Distance .....	116
7.27.15	Trip 1 .....	96	7.27.40	Temperature .....	116
7.27.16	Trip 2 .....	97	7.27.41	Pressure .....	117
7.27.17	General Info .....	98	7.27.42	Consumption .....	118
7.27.18	TPMS .....	98	7.27.43	Language .....	118
7.27.19	Warnings .....	100	7.27.44	Shift Light .....	119
7.27.20	Service .....	100	7.27.45	Ställa in tid och datum .....	120

# INNEHÅLLSFÖRTECKNING

7.27.46	DRL .....	122	8.12	Ställa in fotbromspedalens utgångsläge 🖱️ .....	141
7.27.47	Quickshifter + (tillval) .....	123	8.13	Ställa in kombinationsinstrumentets lutning ...	142
7.27.48	Heated Grips (tillval) .....	124	9	IDRIFTTAGNING .....	144
7.27.49	Heated Seat Rid (tillval) .....	124	9.1	Anvisningar för det första idrifttagandet .....	144
7.27.50	Heated Seat Pas (tillval) .....	125	9.2	Köra in motorn .....	146
7.27.51	Cornering Light Test .....	125	9.3	Lasta fordonet .....	146
8	ERGONOMI .....	127	10	KÖRANVISNING .....	149
8.1	Ställa in förarsadel .....	127	10.1	Kontroll- och skötselarbeten inför varje idrifttagande .....	149
8.2	Styrets läge .....	128	10.2	Start .....	150
8.3	Ställa in styrets läge 🖱️ .....	128	10.3	Börja köra .....	153
8.4	Ställa in vindskyddet .....	131	10.4	Quickshifter+ (tillval) .....	154
8.5	Ställa in kopplingshandtagets utgångsläge .....	132	10.5	Ivägkörning med HHC (tillval) .....	155
8.6	Ställa in bromshandtagets utgångsläge .....	133	10.6	Växla, köra .....	156
8.7	Förarfotpinnar .....	133	10.7	MSR (tillval) .....	162
8.8	Ställa in fotpinnar 🖱️ .....	134	10.8	Bromsa in .....	162
8.9	Kontrollera växelspakens utgångsläge .....	137	10.9	Stanna, parkera .....	165
8.10	Ställa in växelspakens utgångsläge 🖱️ .....	138	10.10	Transport .....	167
8.11	Ställa in kopplingspedalens trampyta .....	140	10.11	Fylla på bränsle .....	169

11	SERVICESHEMA .....	172	13.12	Kontrollera/åtgärda hydraulkopplingens vätskenivå.....	191
11.1	Extra information.....	172	13.13	Kontrollera spelet i styrhuvudets lager .....	193
11.2	Obligatoriskt arbete.....	172	13.14	Demontera skydd till nedre gaffelkrona .....	195
11.3	Rekommenderat arbete .....	175	13.15	Montera skydd till nedre gaffelkrona .....	196
12	INSTÄLLNING AV CHASSIT .....	176	13.16	Demontera sidoklädseln framtill.....	197
12.1	Gaffel/fjäderben .....	176	13.17	Montera sidoklädseln framtill .....	197
12.2	Load .....	176	13.18	Demontera maskspoilern 🖱.....	198
12.3	Damping.....	177	13.19	Montera maskspoilern 🖱.....	202
13	SERVICEARBETEN CHASSI .....	178	13.20	Demontera skärmen fram .....	205
13.1	Lyfta fordonet med mittenstödet .....	178	13.21	Montera skärmen fram.....	205
13.2	Släppa ned fordonet från mittenstödet .....	179	13.22	Rengöra gaffelbenens dammtätningar 🖱.....	206
13.3	Ta bort passagerarsadeln .....	180	13.23	Demontera tankkåpan .....	207
13.4	Montera passagerarsadeln .....	180	13.24	Montera tankkåpan .....	209
13.5	Ta bort förarsadel .....	181	13.25	Demontera vindskyddet .....	212
13.6	Montera förarsadel.....	182	13.26	Montera vindskydd.....	212
13.7	Kontrollera kedjans nedsmutsning....	183	13.27	Demontera motorskyddet .....	213
13.8	Rengöra kedjan .....	183	13.28	Montera motorskyddet .....	213
13.9	Kontrollera kedjespänning .....	185	14	BROMSSYSTEM .....	214
13.10	Ställa in kedjespänningen.....	186	14.1	Låsning fria bromsar (ABS).....	214
13.11	Kontrollera kedja, bakdrev och framdrev.....	188			

# INNEHÅLLSFÖRTECKNING

14.2	Kontrollera bromsskivorna .....	217	16	ELSYSTEM .....	248
14.3	Kontrollera bromsvätskenivån i frambromsen.....	219	16.1	Varselljus (DRL) .....	248
14.4	Fylla på frambromsens bromsvätska 🛠️.....	220	16.2	Kurvljus .....	249
14.5	Kontrollera frambromsens bromsbelägg .....	222	16.3	Demontera 12 V-batteri 🛠️.....	250
14.6	Kontrollera bromsvätskenivån i bakbromsen .....	224	16.4	Montera 12 V-batteri 🛠️.....	252
14.7	Fylla på bromsvätska för bakbromsen 🛠️.....	225	16.5	Ladda 12 V-batteriet 🛠️.....	255
14.8	Kontrollera bakbromsens bromsbelägg .....	228	16.6	Byte av Race-on-nyckelbatteri.....	260
15	HJUL, DÄCK .....	230	16.7	Byta huvudsäkring .....	261
15.1	Demontera framhjulet 🛠️.....	230	16.8	Byta säkringar i säkringslådan.....	264
15.2	Montera framhjulet 🛠️.....	232	16.9	Kontrollera strålkastarinställningen .....	267
15.3	Demontera bakhjulet 🛠️.....	236	16.10	Ställa in strålkastarens räckvidd .....	268
15.4	Montera bakhjulet 🛠️.....	239	16.11	Diagnoskontakt .....	269
15.5	Kontrollera bakhjulsnavets dämpningsgummin 🛠️.....	242	16.12	ACC1 och ACC2 fram.....	270
15.6	Kontrollera däckens skick .....	243	16.13	ACC1 och ACC2 bak .....	270
15.7	Kontrollera däcktrycket .....	246	17	KYLSYSTEM.....	271
15.8	Användning av punkteringspray.....	247	17.1	Kontrollera kylvätskenivån i expansionskärlet.....	271
			17.2	Fylla på kylvätska i expansionskärlet.....	273
			18	INSTÄLLNING AV MOTORN .....	276
			18.1	Ride Mode.....	276

18.2	Motorcykelns traktionskontroll (MTC) .....	277	23.3.3	Bränsle .....	307
19	SERVICEARBETEN PÅ MOTORN .....	278	23.4	Chassi .....	308
19.1	Kontrollera motoroljenivån .....	278	23.5	Elsystem .....	309
19.2	Byta motorolja och oljefilter, rengöra oljesilar  .....	279	23.6	Däck .....	310
19.3	Fylla på motorolja .....	285	23.7	Gaffel .....	311
20	RENGÖRING, SKÖTSEL .....	288	23.8	Fjäderben .....	311
20.1	Rengöra motorcykeln .....	288	23.9	Åtdragningsmoment chassi .....	312
20.2	Kontroll- och skötselarbeten inför vinterkörning .....	291	24	FÖRSÄKRAN OM ÖVERENSSTÄMMELSE .....	318
21	FÖRVARING .....	293	24.1	Försäkran om överensstämmelse ....	318
21.1	Förvaring .....	293	24.2	Landsspecifika försäkringar om överensstämmelse .....	320
21.2	Idrifttagning efter förvaring .....	295	25	ÖPPEN KÄLLKOD .....	321
22	FELSÖKNING .....	296	25.1	Information om programvara med öppen källkod .....	321
23	TEKNISK INFORMATION .....	300	26	BRÄNSLEN, VÄTSKOR OCH OLJOR .....	322
23.1	Motor .....	300	27	ÖVRIGA MEDEL .....	326
23.2	Åtdragningsmoment motor .....	302	28	STANDARDER .....	328
23.3	Volymmer .....	307	29	FACKORDSFÖRTECKNING .....	329
23.3.1	Motorolja .....	307	30	LISTA MED FÖRKORTNINGAR .....	331
23.3.2	Kylvätska .....	307			

# INNEHÅLLSFÖRTECKNING

31	LISTA MED SYMBOLER .....	332
31.1	Röda symboler.....	332
31.2	Gula och orangea symboler.....	332
31.3	Gröna och blåa symboler.....	333
	INDEXFÖRTECKNING .....	334

## 1.1 Använda symboler

Nedan förklaras hur några av symbolerna används.

---



Betecknar en väntad reaktion (t.ex. ett arbetssteg eller en funktion).



Betecknar en oväntad reaktion (t.ex. ett arbetssteg eller en funktion).



Alla arbeten med den här symbolen kräver expertis och tekniskt kunnande. För din egen säkerhet, överlåt dessa arbeten till en auktoriserad KTM-verkstad! Där servas din motorcykel av utbildad personal med specialverktyg på bästa sätt.



Betecknar en sidhänvisning (mer information finns att läsa på den sidan).



Betecknar en upplysning som innehåller närmare information eller tips.



Betecknar resultatet av ett testmoment.

---

---

# 1 FRAMSTÄLLNINGSMEDEL

**V**

Betecknar en spänningsmätning.

**A**

Betecknar en strömmätning.



Betecknar att arbetsuppgiften inklusive eventuella efterarbeten har slutförts.

## 1.2 Format

Nedan beskrivs de typsnittsformat som används i bruksanvisningen.

**Egennamn**

Betecknar ett egennamn.

**Namn®**

Betecknar ett registrerat namn.

**Varumärke™**

Betecknar ett varumärke.

**Understrukna begrepp**

Hänvisar till tekniska detaljer om fordonet eller facktermer som förklaras i facktermsförteckningen.

## 2.1 Användningsdefinition - avsedd användning

Detta fordon är utformat och konstruerat på så sätt att det klarar av vanliga belastningar i normal trafik och användning i lätt terräng (grusvägar). Detta fordon är inte avsett för användning på tävlingsbanor.



### Info

Detta fordon är endast godkänt för allmän vägtrafik i ett homologerat utförande.

---

## 2.2 Felaktig användning

Använd fordonet endast på avsett vis.

Vid icke ändamålsenlig användning av fordonet föreligger risk för person-, material- och miljöskador.

All typ av användning av fordonet som inte motsvarar ändamålsenlig användning och användningsdefinitionen, klassas som felaktig användning.

Felaktig användning innefattar dessutom användning av drivmedel och tillsatsmedel som inte uppfyller kraven för den aktuella tillämpningen.

## 2.3 Säkerhetsanvisningar

För säker hantering av den beskrivna produkten måste några säkerhetsanvisningar observeras. Läs därför igenom denna anvisning och alla ytterligare anvisningar i leveransen noggrant. Säkerhetsanvisningarna är tydligt utmärkta i texten och det finns länkar till de berörda avsnitten.

## 2 SÄKERHETSANVISNINGAR



### Info

På den beskrivna produkten finns olika informations- och varningsdekaler fastsatta på väl synliga ställen. Ta inte bort några informations- eller varningsdekaler. Om dessa saknas kan du själv eller andra personer missa faror och skada sig på grund av detta.

---

## 2.4 Risknivåer och symboler

---



### Fara

Informerar om en fara som omedelbart och med säkerhet leder till dödsolyckor eller bestående skador om inte nödvändiga åtgärder vidtas.



### Varning

Informerar om en fara som sannolikt leder till dödsolyckor eller svåra skador om inte nödvändiga åtgärder vidtas.



### Se upp

Informerar om en fara som eventuellt kan leda till lättare skador om inte nödvändiga åtgärder vidtas.

### Obs!

Informerar om en fara som leder till avsevärda skador på maskiner och material om inte nödvändiga åtgärder vidtas.



### Obs!

Informerar om en fara som leder till skador på miljön om inte nödvändiga åtgärder vidtas.

---

## 2.5 Varning för manipulationer

Det är förbjudet att göra ändringar på ljuddämpande komponenter. Det är förbjudet enligt lag att vidta följande åtgärder eller att ändra till något av nedanstående tillstånd:

- 1 Borttagning eller upphävande av funktionen av ljuddämpande utrustning eller komponenter på ett nytt fordon innan det säljs eller levereras till kunden eller under fordonets bruksperiod för andra ändamål än för service, reparation eller byte samt
- 2 användning av fordonet efter att sådan utrustning eller komponent har tagits bort eller tagits ur funktion.

Exempel på olaglig manipulation:

- 1 Borttagning eller borring av hål i slutdämpare, stötplåtar, grenrör eller andra avgasledande komponenter.
- 2 Borttagning eller borring av hål i delar av insugningssystemet.
- 3 Användning i felaktigt underhållsskick.
- 4 Att byta rörliga delar på fordonet eller delar av avgassystemet eller insugningssystemet mot delar som inte godkänts av tillverkaren.

## 2.6 Säker drift



### Fara

**Risk för olyckor** En oskicklig förare utgör en risk för sig själv och andra.

- Använd inte fordonet om din trafikskicklighet har påverkats av alkohol, droger eller läkemedel.
- Använd inte fordonet om din fysiska eller psykiska kapacitet är otillräcklig.

## 2 SÄKERHETSANVISNINGAR



### Fara

**Risk för förgiftning** Avgaser är giftiga och kan leda till medvetslöshet och dödsfall.

- Säkerställ alltid tillfredsställande ventilation när motorn är igång.
- Använd en lämplig avgasutsugning när du ska starta eller köra motorn i ett slutet utrymme.



### Varning

**Risk för brännskador** Vissa fordonsdelar blir mycket varma när fordonet är i drift.

- Vidrör inga delar som avgassystem, kylare, motor, stötdämpare eller bromssystem innan de svalnat av.
- Låt fordonsdelarna svalna av innan arbetet påbörjas.

---

Fordonet får endast användas i tekniskt felfritt skick och för avsedd användning samt med hänsyn till säkerhet och miljö.

Fordonet får endast användas av personer med rätt kunskaper. Vid körning på allmän väg krävs ett godkänt körkort.

Störningar som kan äventyra säkerheten ska omedelbart åtgärdas på en auktoriserad KTM-verkstad.

Observera de informations- och varningsdekaler som sitter på fordonet.

## 2.7 Skyddsutrustning



### Varning

**Risk för personskador** Att köra utan eller med bristfällig skyddsutrustning innebär en ökad säkerhetsrisk.

- Bär lämplig skyddsutrustning som hjälm, stövlar, handskar samt byxor och jacka med skydd vid all körning.
- Använd alltid skyddsutrustning i felfritt skick som uppfyller de lagstadgade kraven.

För din egen säkerhets skull rekommenderar KTM att skyddsutrustning alltid ska användas vid körning.

## 2.8 Arbetsregler

Om inget annat anges måste man alltid slå av tändningen vid alla arbeten (modeller med tändningslås, modeller med trådlös nyckel) eller så måste motorn stå still (modeller utan tändningslås eller trådlös nyckel).

Vissa arbeten kräver specialverktyg. Dessa följer inte med fordonet, men kan beställas med hjälp av de nummer som står inom parentes. Exempel: lagerurdragare (15112017000)

Delar som inte kan återanvändas (t.ex. självlåsande skruvar och muttrar, tätningar, tätningsringar, o-ringar, sprintar, låsbleck) ska bytas ut mot nya delar vid hopmonteringen.

För vissa skruvar krävs det skruvlåsning (t.ex. **Loctite**<sup>®</sup>). Följ tillverkarens specifika instruktioner vid användningen.

Om en ny del redan är försedd med skruvlåsning (t.ex. **Precote**<sup>®</sup>) ska inget ytterligare skruvlåsningsmedel strykas på.

Rengör och kontrollera delar som ska återanvändas efter isärtagningen så att de inte är skadade eller slitna.

Skadade eller slitna delar ska ersättas med nya.

Efter reparations- och servicearbeten ska fordonets driftsäkerhet säkerställas.

## 2 SÄKERHETSANVISNINGAR

### 2.9 Miljö

Genom ansvarsfullt bruk av motorcykeln kan man förhindra att problem och konflikter uppstår. För att säkerställa motorcyklismens framtid ska man alltid förvissa sig om att man använder motorcykeln lagligt, visar miljömedvetande och respekterar andra människors rättigheter.

Vid återvinning och hantering av spillolja, reservdelar och övriga drivmedel och tillsatsmedel ska det aktuella landets gällande lagar och bestämmelser alltid följas.

Eftersom motorcyklar inte berörs av EU-direktivet för skrotning av fordon finns det inga lagar som reglerar hur skrotningen av motorcyklar ska gå till. Din auktoriserade KTM-återförsäljare hjälper gärna till.

### 2.10 Bruksanvisning

Denna bruksanvisning ska läsas noggrant och fullständigt innan den första turen med motorcykeln görs. Bruksanvisningen innehåller mycket information och många tips som underlättar vid körning, hantering och service. Endast genom att läsa bruksanvisningen vet du hur du bäst kan ställa in fordonet efter dina behov och hur du kan skydda dig mot skador.

Förvara alltid bruksanvisningen lättillgängligt, så att den finns till hands när du måste slå upp något.

Om du vill veta mer om fordonet eller om du har frågor om bruksanvisningen är du välkommen att kontakta en auktoriserad KTM-återförsäljare.

Bruksanvisningen är en viktig del av fordonet och måste överlämnas till den nya ägaren om fordonet säljs.

Bruksanvisningen kan dessutom laddas ner från din auktoriserade KTM-återförsäljare och från KTM:s hemsida. Internationella KTM-webbplatsen: <http://www.ktm.com>

### 3.1 Garanti, reklamationsrätt

Arbetena i serviceschemat ska utföras på en auktoriserad KTM-verkstad och kvitteras i **KTM Dealer.net** eftersom all garanti annars upphör att gälla. Skador och följdskador som beror på manipulation eller ombyggnad av fordonet omfattas inte av garantin.

### 3.2 Bränslen, vätskor, oljor och övriga medel



#### Obs!

**Risker för miljön** Icke fackmässig hantering av bränsle innebär risk för miljöskador.

- Låt inte bränslet hamna i grundvattnet, marken eller avloppssystemet.

Använd bränslen, vätskor, oljor och övriga medel enligt bruksanvisningen och specifikationen.

### 3.3 Reservdelar, tillbehör

För din egen säkerhets skull: Använd alltid sådana reservdelar och tillbehör som har godkänts eller rekommenderas av KTM. Låt en auktoriserad KTM-verkstad montera reservdelar och tillbehör. KTM ansvarar inte för andra produkter eller för skador som uppstår p g a att andra produkter används. Vissa reservdelar och tillbehör står angivna inom parentes vid respektive beskrivning. Din auktoriserade KTM-återförsäljare hjälper gärna till.

De aktuella **KTM PowerParts** för ditt fordon hittar du på KTM:s webbsida.  
Internationella KTM-webbplatsen: <http://www.ktm.com>

## 3 VIKTIG INFORMATION

### 3.4 Service

För att fordonet ska fungera felfritt och för att undvika ökat slitage ska anvisningarna i bruksanvisningen angående service, skötsel, och inställning av motor och chassi beaktas. Dålig anpassning av chassit kan leda till skador och brott på chassits komponenter.

Extremt tuffa förhållanden, som t ex mycket leriga och våta vägar, eller torr och dammig miljö, kan leda till att vissa komponenter som drivsystem, bromsar eller luftfilter belastas mer än normalt. Detta innebär att servicearbete eller byte av slitdetaljer ibland måste göras före angivet intervall i serviceschemat.

De föreskrivna inkörningstiderna samt serviceintervallen måste hållas. Detta förlänger din motorcykels livslängd.

### 3.5 Bilder

Bilderna i denna instruktion visar i vissa fall fordon med specialutrustning.

För att förtydliga beskrivningen och förklaringen kan vissa delar vara demonterade eller saknas på bilden. Det är inte alltid nödvändigt att demontera delen för att kunna följa beskrivningen. Följ anvisningarna i texten.

### 3.6 Kundtjänst

Om du har frågor om ditt fordon eller om KTM hjälper din auktoriserade KTM-återförsäljare gärna till.

En lista över auktoriserade KTM-återförsäljare finns på KTM:s webbplats.

Internationella KTM-webbplatsen: <http://www.ktm.com>



# 4 FORDONSVY

## 4.1 Fordon, sett framifrån, vänster sida (översikt)

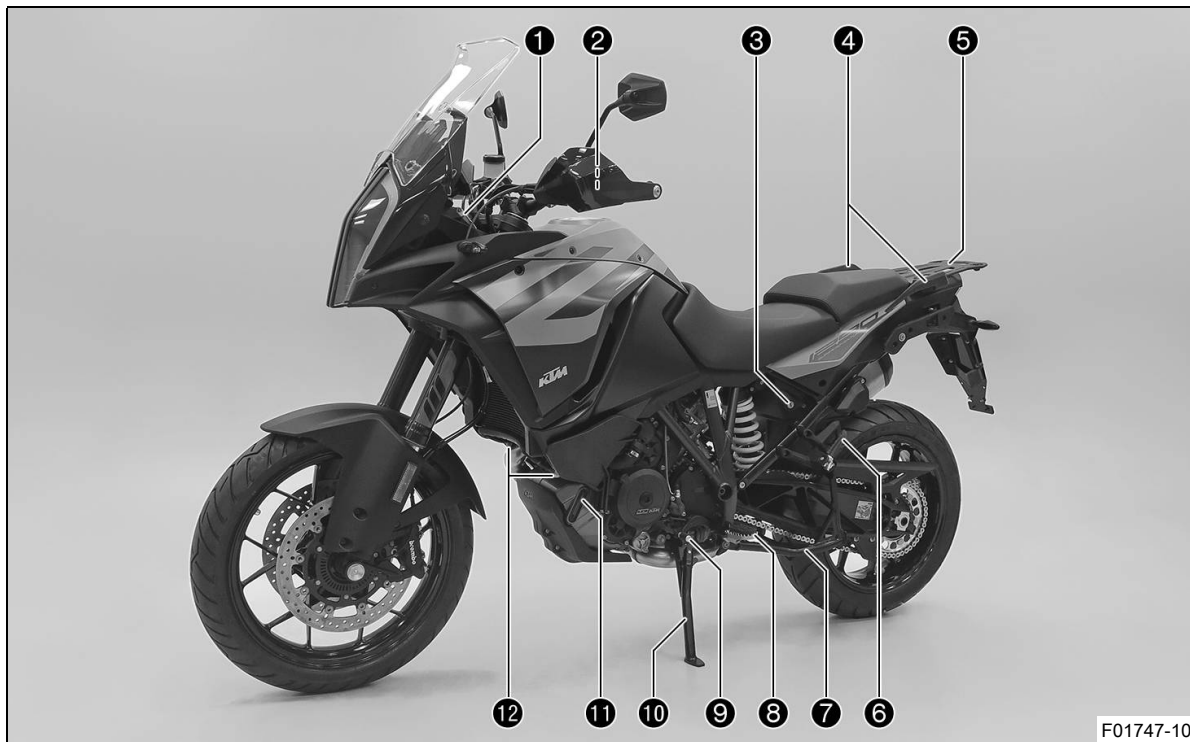

- ❶ Uttag för elektriska tillbehör (📖 s 43)
- ❷ Kopplingshandtag (📖 s 30)
- ❸ Sadellås (📖 s 48)
- ❹ Handtag (📖 s 49)
- ❺ Pakethållarplatta (📖 s 49)
- ❻ Passagerarfotpinnar (📖 s 51)
- ❼ Mittenstöd (📖 s 54)
- ❽ Förarfotpinnar (📖 s 133)
- ❾ Växelspak (📖 s 51)
- ❿ Sidostöd (📖 s 53)
- ⓫ Synglas för motorolja
- ⓬ Bränslekrantar (📖 s 47)

# 4 FORDONSVY

## 4.2 Fordon, sett bakifrån, höger sida (översikt)

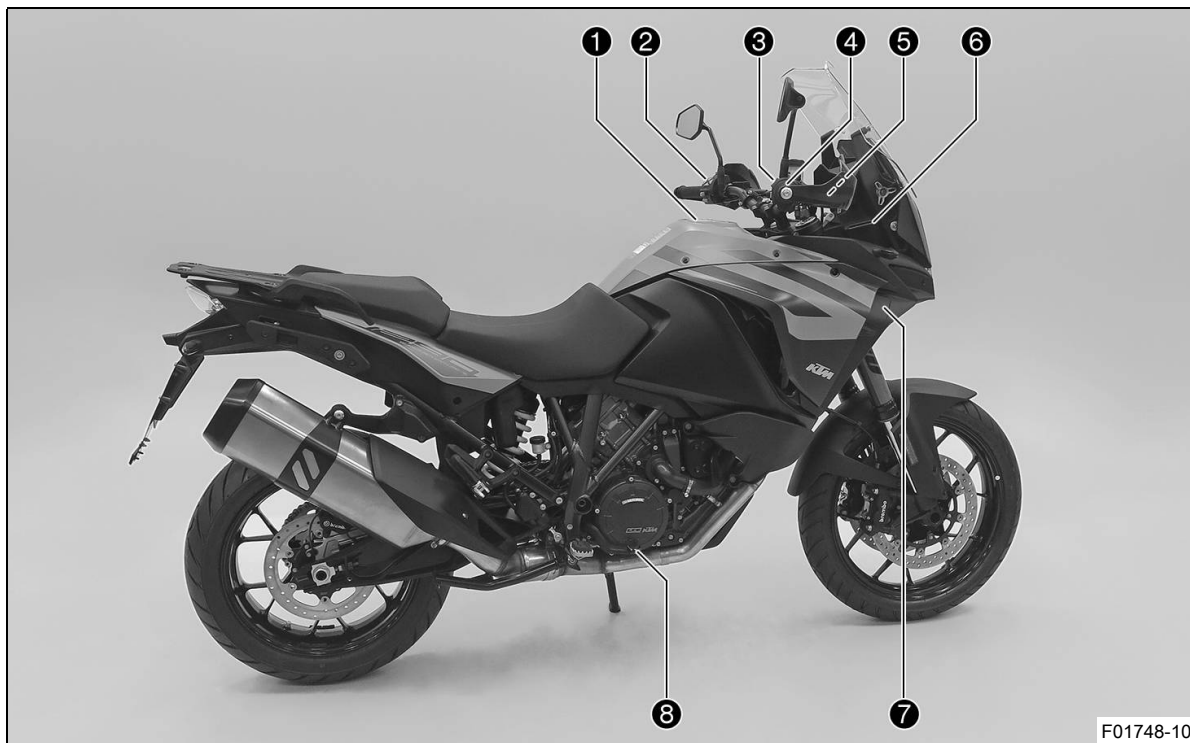

- ❶ Tanklock
- ❷ Kombinationsbrytare till vänster (📖 s 31)
- ❸ Höger kombinationsbrytare (📖 s 38)
- ❹ Gashandtag (📖 s 31)
- ❺ Bromshandtag (📖 s 30)
- ❻ Förvaringsfack
- ❼ Expansionskärl, kylsystem
- ❽ Fotbromspedal (📖 s 52)

# 5 SERIENUMMER

## 5.1 Fordonsidentifieringsnummer

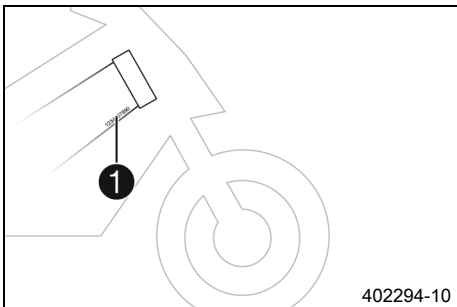

Fordonsidentifieringsnumret **1** är instansat i ramen nere till höger bakom styrhuvudet.  
Fordonsidentifieringsnumret finns även på typskylten.

## 5.2 Typskylt

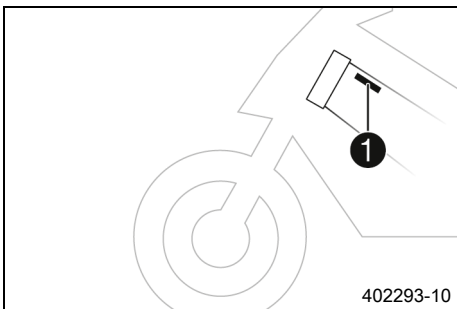

Typskylten **1** sitter bakom styrhuvudet uppe till vänster på ramen.

### 5.3 Nyckelnummer

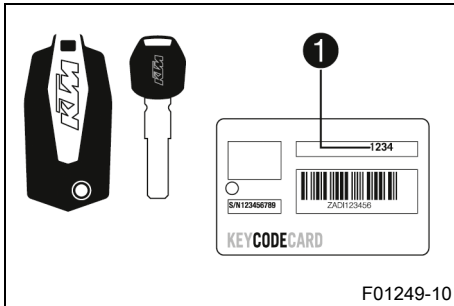

Nyckelnumret **Code number** ① anges på **KEYCODECARD**.



#### Info

Du behöver nyckelnumret om du vill beställa en reservnyckel. Förvara **KEYCODECARD** på ett säkert ställe.

### 5.4 Motornummer

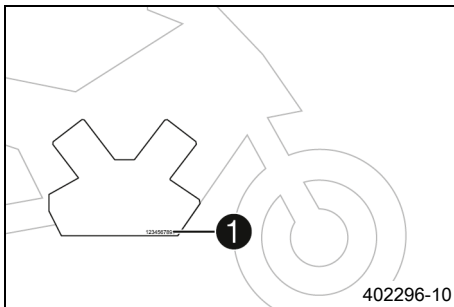

Motornumret ① är instansat på motorns högra sida.

# 5 SERIENUMMER

## 5.5 Gaffelns artikelnummer

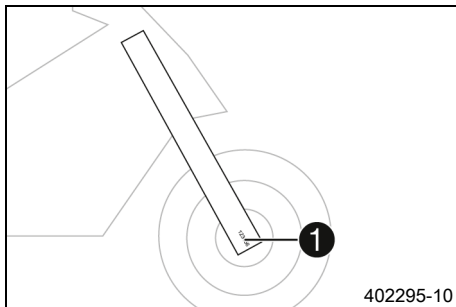

Gaffelns artikelnummer **1** är instansat på axelklämmans insida.

## 5.6 Fjäderbenets artikelnummer

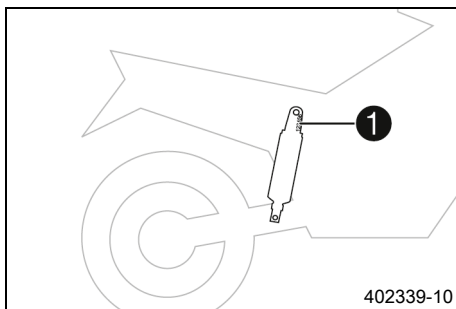

Fjäderbenets artikelnummer **1** är instansat på fjäderbenets överdel.

## 5.7 Styrämparens artikelnummer

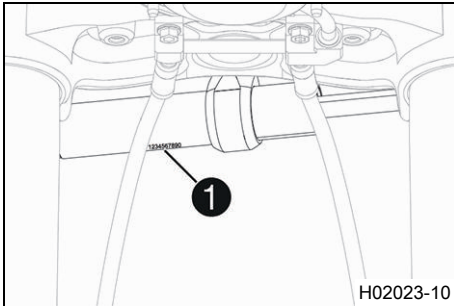

Styrämparens artikelnummer **1** är instansat på undersidan av styrämparen.

# 6 REGLAGE

## 6.1 Kopplingshandtag

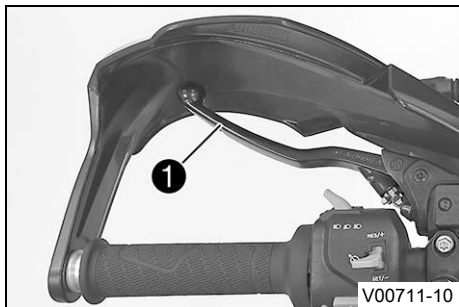

Kopplingshandtaget ❶ sitter till vänster på styret.  
Kopplingen är hydraulisk och återgår automatiskt till utgångsläget.

## 6.2 Bromshandtag

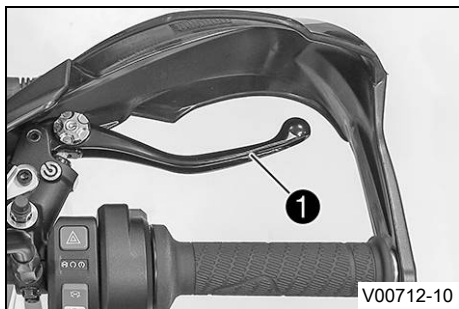

Bromshandtaget ❶ sitter till höger på styret.  
Med bromshandtaget aktiveras frambromsen och bakbromsen samtidigt.

---

### **i** Info

Om ABS-läget **Offroad** är påslaget aktiveras endast frambromsen.

Om ABS är avstängt aktiveras enbart frambromsen.

---

### 6.3 Gashandtag



Gashandtaget ① sitter till höger på styret.

### 6.4 Kombinationsbrytare till vänster

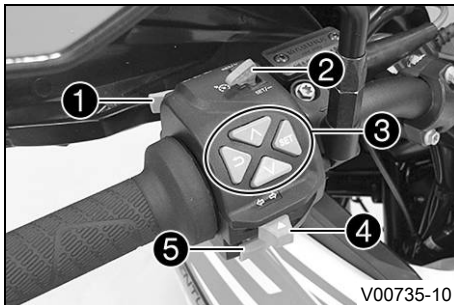

Den vänstra kombinationsbrytaren sitter till vänster på styret.

#### Översikt vänster kombinationsbrytare

- ① Ljusomkopplare (📖 s 32)
- ② Farthållarens knapp (📖 s 32)
- ③ Menyknappar (📖 s 35)
- ④ Blinkersomkopplare (📖 s 36)
- ⑤ Signalhornsknapp (📖 s 37)

# 6 REGLAGE

## 6.5 Ljusomkopplare

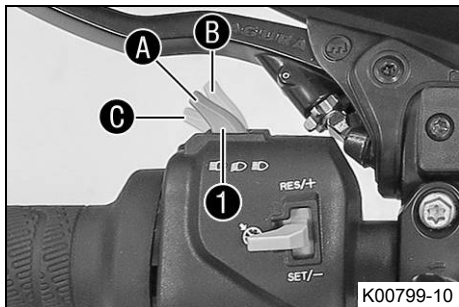

Ljusomkopplaren ① sitter till vänster på kombinationsbrytaren.

### Möjliga tillstånd



	Halvljus på – Ljusomkopplare i läget <b>A</b> . I detta läge är halvljus och bakljus tända.
	Helljus på – Ljusomkopplaren intryckt till läge <b>B</b> . I detta läge är helljuset och bakljuset tända.
	Ljustuta – Dra ljusomkopplaren till läge <b>C</b> .



## 6.6 Farthållarens knapp



Farthållarens knapp ① sitter till vänster på kombinationsbrytaren.

### Möjliga tillstånd

- Farthållarens knapp  i utgångsläge.
- Håll farthållarens knapp  tryckt åt vänster. – I detta läge slås farthållarfunktionen på och av. Driftläget visas på kombinationsinstrumentet.
- Tryck farthållarens knapp  kort uppåt. – Senast sparad hastighet nås igen och hålls. För varje ytterligare kort knapptryckning ökas inställd hastighet med 1 km/h eller 1 mph.

- Håll farthållarens knapp  tryckt uppåt. – Inställd hastighet ökar nu i steg om 5 km/h eller 5 mph.
- Tryck farthållarens knapp  kort nedåt. – Farthållarfunktionen aktiveras och den aktuella hastigheten bibehålls. För varje ytterligare kort knapptryckning minskar den inställda hastigheten med 1 km/h eller 1 mph.
- Håll farthållarens knapp  tryckt nedåt. – Inställd hastighet minskar nu i steg om 5 km/h eller 5 mph.



### Info

När farthållarfunktionen aktiverats kan gashandtaget vridas tillbaka till utgångsläget. Den hastighet som har valts kommer att hållas.

Om den inställda hastigheten överskrids i mindre än 30 sekunder genom att gashandtaget vrids fortsätter farthållaren att vara aktiverad.

Tryck farthållarens knapp  åt vänster för att stänga av farthållarfunktionen.

Farthållarfunktionen inaktiveras dessutom i följande situationer:

- Bromshandtaget dras in
- Fotbromsen trampas ned
- Kopplingshandtaget dras in
- En växling görs
- Gashandtaget vrids tillbaka förbi utgångsläget
- Reglering för motorcykeln traktionskontroll (**MTC**)

- Vid sladd på bakhjulet eller om framhjulet lyfter sig
- Ett fel inträffar som försämrar farthållarfunktionen
- Den inställda hastigheten överskrids i mer än 30 sekunder vid omkörning



### Varning

**Risk för olyckor** Farthållarfunktionen lämpar sig inte för alla körsituationer.

Den inställda hastighet som valts underskrids om motoreffekten inte räcker till i en uppförbacke.

Den inställda hastighet som valts överskrids om motorbromsverkan inte räcker till i en nedförbacke.

- Använd inte farthållarfunktionen på kurviga vägar.
- Använd inte farthållarfunktionen i halt väglag (t.ex. regn, is, snö) eller på oasfalterade vägar (t.ex. med grus, makadam osv.).
- Använd inte farthållarfunktionen om trafikmängden inte gör det möjligt att hålla en konstant hastighet.

Farthållarfunktionen är endast tillgänglig om motorcykelns traktionskontroll (**MTC**) är aktiverad.

När motorcykelns traktionskontroll (**MTC**) stängs av stängs även farthållarfunktionen av.

Farthållarfunktionen går inte att aktivera vid kraftig acceleration.

Farthållarfunktionen kan aktiveras endast vid körning med 3:ans, 4:ans, 5:ans eller 6:ans växel.

Reglerområdet sträcker sig från 40 till 200 km/h eller från 25 till 125 mph.

## 6.7 Menyknappar

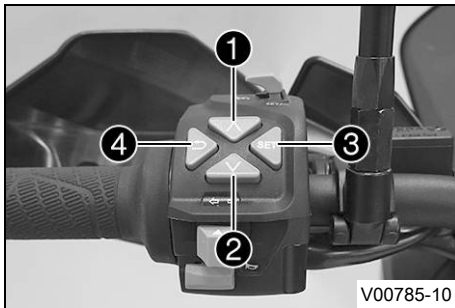

Menyknapparna sitter centralt till vänster på kombinationsbrytaren.

Med menyknapparna styr man matrisdisplayen på kombinationsinstrumentet.

Knapp ❶ är **UP**-knappen.

Knapp ❷ är **DOWN**-knappen.

Knapp ❸ är **SET**-knappen.



Knapp ❹ är **BACK**-knappen.

## 6.8 Blinkersomkopplare



Blinkersomkopplaren ① sitter till vänster på kombinationsbrytaren.

### Möjliga tillstånd

	Körriktningsvisare från – Tryck blinkersomkopplaren mot höljet.
	Körriktningsvisaren till vänster till – Blinkersomkopplaren tryckt åt vänster. Blinkersomkopplaren går tillbaka till mittläget igen efter manövreringen.
	Körriktningsvisaren till höger till – Blinkersomkopplaren tryckt åt höger. Blinkersomkopplaren går tillbaka till mittläget igen efter manövreringen.

**i Info**

Som programvarufunktion finns en automatisk avstängning av körriktningsvisare (**ATIR**).

**ATIR**-funktionen använder en räknare för tid och en för körsträcka.

Om körriktningsvisaren har varit tillkopplad i minst 10 sekunder och under en körsträcka på minst 150 meter, stängs körriktningsvisaren av.

Om fordonet står stilla stoppas båda räknarna.

Om blinkersomkopplare aktiveras igen, nollställs båda räknarna.

## 6.9 Signalhornsknapp



Signalhornsknappen ① sitter till vänster på kombinationsbrytaren.

### Möjliga tillstånd

- Signalhornsknapp  $\curvearrowright$  i utgångsläget.
- Signalhornsknapp  $\curvearrowright$  intryckt – I detta läge manövreras signalhornet.

## 6.10 Höger kombinationsbrytare

Den högra kombinationsbrytaren sitter till höger på styret.

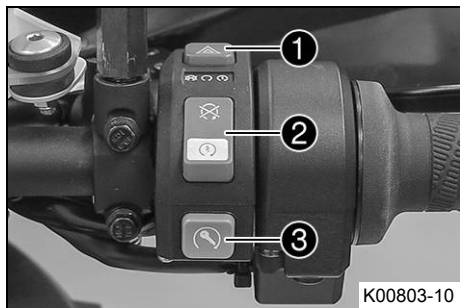

### Översikt höger kombinationsbrytare

- ① Varningsblinkerknapp (📖 s 38)
- ② Nödavstängningsknapp/elstartknapp (📖 s 39)
- ③ Race-on-knapp (📖 s 40)

## 6.11 Varningsblinkerknapp

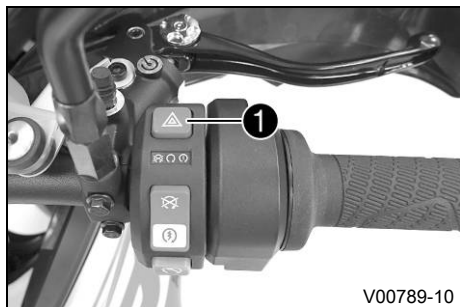

Varningsblinkerknappen ① sitter till höger på kombinationsbrytaren.

Varningsblinkers används för att indikera nödsituationer.

### **i** Info

Varningsblinkers kan slås på och av med påslagen tändning eller senast 60 sekunder efter att tändningen slagits av.

Ha inte varningsblinkers påslagna längre än absolut nödvändigt, annars laddas 12 V-batteriet ur.

## Möjliga tillstånd



Varningsblinkers på – Alla fyra körriktningsvisare och de gröna kontrolllamporna för körriktningsvisare på kombinationsinstrumentet blinkar.

## 6.12 Nödavstängningsknapp/elstartknapp



Nödavstängningsknappen/elstartknappen ❶ sitter på den högra kombinationsbrytaren.

## Möjliga tillstånd



Nödavstängningsknapp/elstartknapp av (övre läge)  
– I detta läge är tändningsströmkretsen bruten. Om motorn är igång stängs den av, om den är avstängd går den inte att starta. Ett meddelande visas på displayen.



Nödavstängningsknapp/elstartknapp på (mittläge)  
– Detta läge behövs för körningen, tändningsströmkretsen är sluten.



Startmotor på (nedre läge) – I detta läge aktiveras startmotorn.

## 6.13 Race-on-knapp



Race-on-knappen ① är monterad till höger på kombinationsbrytaren.

### **i** Info

På det här fordonet fungerar Race-on-knappen som tändningslås.

Styrningen kan blockeras endast när styret är ställt helt till vänster.

### Möjliga tillstånd

- Race-on-knapp ④ i utgångsläge.
- Race-on-knappen ④ intryckt kortvarigt – Tryck kort för att slå på tändningen samt låsa upp styrlåset eller slå av tändningen. Kontrollampan för Race-on tänds tillfälligt som bekräftelse.
- Race-on-knappen ④ intryckt länge – Håll knappen intryckt länge för att slå av tändningen och samtidigt låsa styrlåset.

## 6.14 Styråås (antenn)

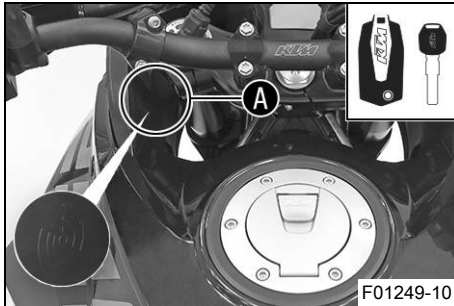

En trådlös nyckel med transponder (Race-on-nyckel (📖 s 42)) ersätter tändnings- och styrååset på detta fordon. Styret måste ställas till vänster för att aktivera styrååset. Race-on-knappen (📖 s 40) används för att låsa och låsa upp styret elektromekaniskt. När Race-on-nyckelns batterispänning är för låg, hååll antingen Race-on-nyckeln eller den svarta tändningsnyckeln i området **A** på motorcykeln och prova att starta på nytt.



### Info

Förvara Race-on-nyckeln eller den svarta tändningsnyckeln på ett säkert ställe när motorn har startats.

### Möjliga tillstånd

- Tändning av, styrning blockerad – I detta driftläge är tändningsströmkretsen bruten och styrningen blockerad.
- Tändning av, styrning upplåst – I detta driftläge är tändningsströmkretsen bruten och styrningen upplåst.
- Tändning på, styrning upplåst – I detta driftläge är tändningsströmkretsen sluten och styrningen upplåst.

## 6.15 Startspärr



Den elektroniska startspärren skyddar fordonet mot obefogad användning.

Så fort man stänger av tändningen med Race-on-knappen (s 40) är startspärren aktiverad och motorelektroniken spärrad.

Race-on-kontrollampen **1** kan visa fel genom att blinka.

Om tillvalet larmsystem finns blinkar Race-on-kontrollampen **1** när larmsystemet är aktiverat.

## 6.16 Race-on-nyckel

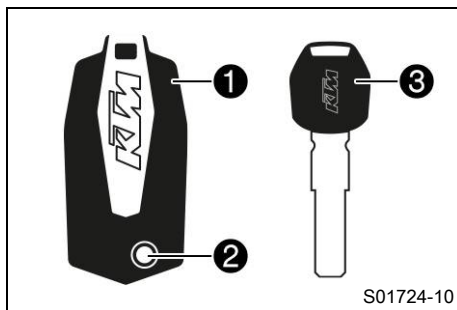

På de här fordonen fungerar Race-on-nyckeln **1** som en traditionell tändningsnyckel.

Tryck på knappen **2** för att fälla ut nyckelaxet. Nyckelaxet används bara för att låsa upp sadellåset och öppna packväskorna (tillval).

Den svarta tändningsnyckeln **3** ska bara användas i situationer när Race-on-nyckeln inte är tillgänglig eller fungerar korrekt.

Den svarta tändningsnyckeln kan användas för att starta fordonet när Race-on-nyckelns batterispänning är för låg och fordonet inte identifierar transpondern. Den svarta tändningsnyckeln kan också

användas för att låsa upp sadellåset och öppna packväskorna (tillval).

### **i** Info

Tändningsnycklarna är utrustade med elektroniska komponenter. Håll den alltid på behörigt avstånd från andra produkter med elektroniska komponenter.

Om du tappar en tändningsnyckel måste den bytas ut av en behörig KTM-verkstad för att skydda fordonet mot obehörig användning.

Vid leverans är de medföljande tändningsnycklarna aktiverade. Man kan aktivera upp till totalt fyra tändningsnycklar hos en behörig KTM-verkstad genom att ange nyckelnumret.

## 6.17 Uttag för elektriska tillbehör

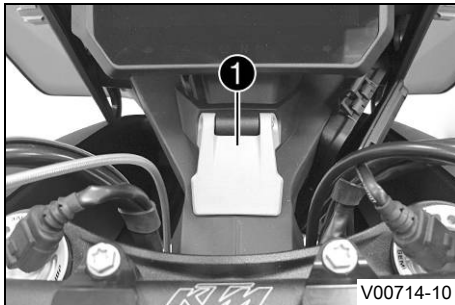

Uttaget **1** för elektriska tillbehör sitter framför den övre gaffelkronan.

Det är anslutet till konstant plus och är säkrat.

Uttag för elektriska tillbehör	
Spänning	12 V
Max. strömförbrukning	10 A

## 6.18 USB-uttag

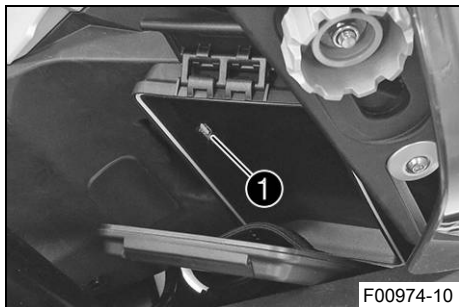

I förvaringsfacket finns det ett USB-uttag ❶ för spänningsförsörjning av externa enheter.

USB-uttaget slås på tillsammans med tändningen.

USB-uttag	
Spänning	5 V
Max. strömförbrukning	2,1 A

## 6.19 Öppna tanklocket



### Fara

**Brandrisk** Bränslet är lättantändligt.

Bränslet i bränsletanken expanderar vid uppvärmning och kan tränga ut vid överfyllning.

- Tankta inte fordonet i närheten av öppen eld eller brinnande cigaretter.
- Stäng av motorn när du tankar bränsle.
- Säkerställ att inget bränsle spills ut, framför allt inte på varma delar av fordonet.
- Torka omedelbart upp utspillt bränsle.
- Följ anvisningarna avseende bränsletankning.



## Varning

**Risk för förgiftning** Bränsle är giftigt och hälsovådligt.

- Låt inte bränsle hamna på huden, i ögonen eller på kläderna.
- Uppsök omedelbart läkare om bränsle har svalts.
- Andas inte in bränsleångor.
- Vid hudkontakt spolas det drabbade stället omedelbart av med mycket vatten.
- Spola ögonen grundligt med vatten och uppsök omedelbart läkare om bränsle har hamnat i ögonen.
- Byt om ifall du får bränsle på kläderna.
- Förvara bränslet i en lämplig dunk enligt gällande regler och oåtkomligt för barn.



## Obs!

**Risker för miljön** Icke fackmässig hantering av bränsle innebär risk för miljöskador.

- Låt inte bränslet hamna i grundvattnet, marken eller avloppssystemet.

---

## Krav

Motorcykeln står upp.

Motorn är avstängd.

Tändningen är påslagen eller avstängd sedan mindre än 1 minut.

## 6 REGLAGE

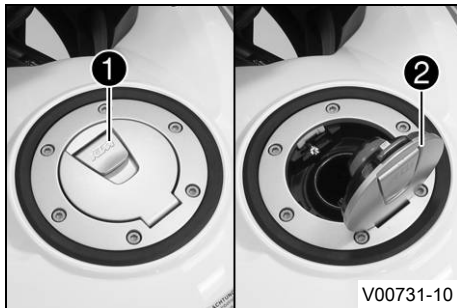

- Fäll långsamt upp skyddet ①.
- ✓ Tanklocket är upplåst.
- Fäll upp tanklocket ②.

### 6.20 Stänga tanklocket

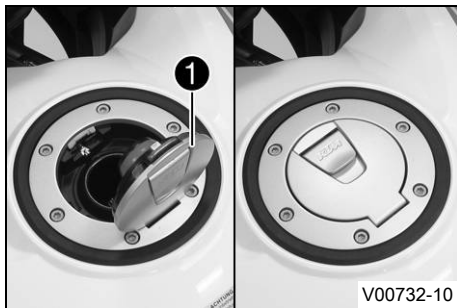

#### Varning

**Brandrisk** Bränslet är lättantändligt, giftigt och hälsovådligt.

- Kontrollera att tanklocket är korrekt låst efter stängning.
- Byt om ifall du får bränsle på kläderna.
- Vid hudkontakt spolras det drabbade stället omedelbart av med mycket vatten.

- Fäll ner tanklocket ① och tryck ner det.
- ✓ Tanklocket hakar i så att det hörs.

## 6.21 Bränslekranar

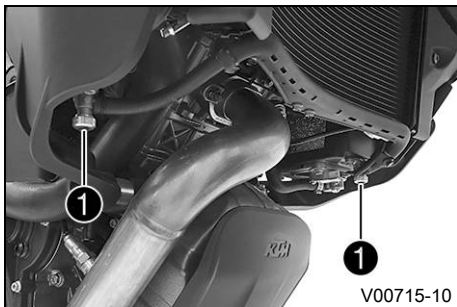

Bränsletanken har en bränslekran ① på varje sida.

### **i** Info

Bränslekranarna måste alltid vara öppna vid körning.  
Bränslekranarna stängs endast när bränsletanken tas bort.

### Möjliga tillstånd

- Bränslekranarna stängda – Nivån kan inte utjämnas och bränsletillförseln till strypventilkroppen är stängd.
- Bränslekranarna är öppna – Nivån kan utjämnas och bränsletillförseln till strypventilkroppen är öppen.

## 6.22 Öppna förvaringsfacket

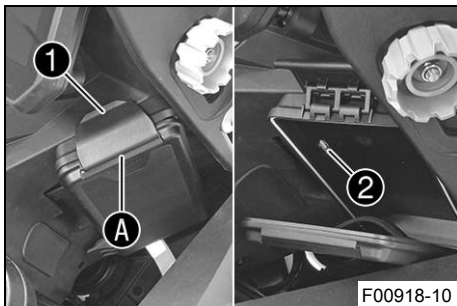

- Lyft upp spärren ① och haka loss den i området A.
- Öppna förvaringsfacket.

### **i** Info

I förvaringsfacket finns det ett USB-uttag ② (s 44) för spänningsförsörjning av externa enheter.

## 6.23 Stänga förvaringsfacket

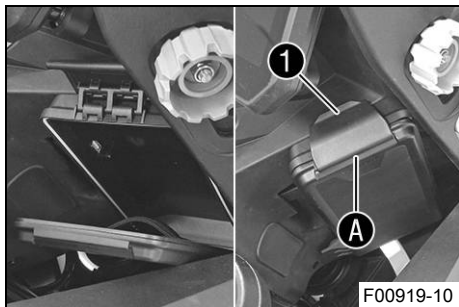

- Stäng förvaringsfacket.
- Haka fast spärren ① i området A och tryck nedåt.

## 6.24 Sadellås

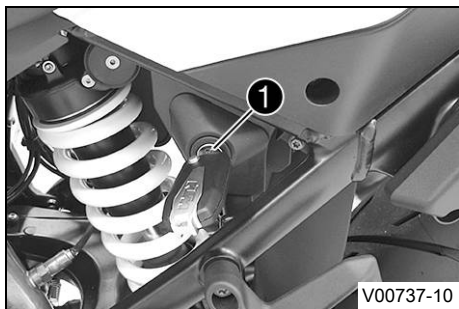

Sadellåset ① sitter på vänster fordonssida under sadeln. Man kan låsa upp det med Race-on-nyckeln eller den svarta tändningsnyckeln.

## 6.25 Handtag

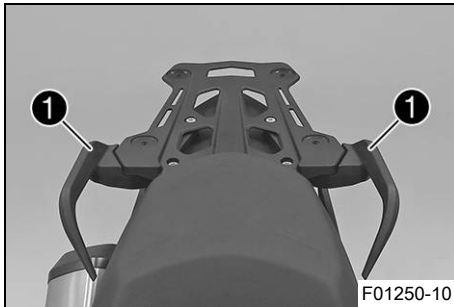

Passageraren kan hålla sig fast i handtagen ① under färden.

## 6.26 Pakethållarplatta

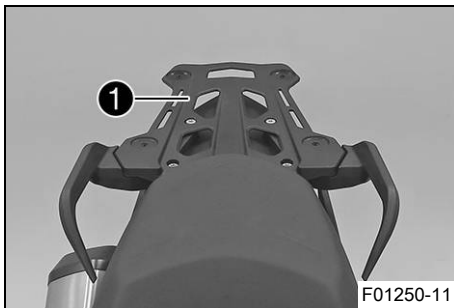

Pakethållarplattan ① sitter bakom sadeln. På pakethållarplattan kan man sätta fast bottenplattan till ett väsksystem (tillval). Pakethållarplattan får inte belastas med mer än max. angivna vikt.

Högsta tillåtna belastning av pakethållarplattan	8 kg
--	------



### Info

Beakta väsktillverkarens uppgifter.

## 6.27 Väskfästen

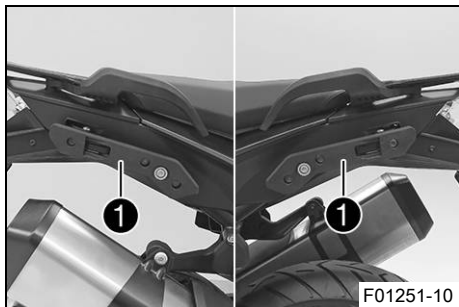

Väskfästena ① sitter på vardera sidan om passagerarsadeln. Ett väsksystem (tillval) kan fästas på väskfästena. Använd väsksystem som är godkända eller rekommenderade av KTM. Följ anvisningarna i den medföljande **KTM PowerParts**-monteringsanvisningen.

### **i** Info

Användning av andra väsksystem rekommenderas ej. Vid användning av andra väsksystem ska väskfästernas maxbelastning ej överskridas.

Högsta tillåtna belastning på väskfästena per sida vid användning av andra väsksystem	7 kg
---	------

## 6.28 Passagerarfotpinnar

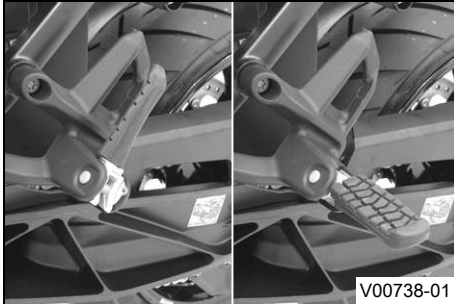

Passagerarfotpinnarna är in- och utfällbara.

### Möjliga tillstånd

- Passagerarfotpinnar infällda – För körning utan passagerare.
- Passagerarfotpinnar utfällda – För körning med passagerare.

## 6.29 Växelspak

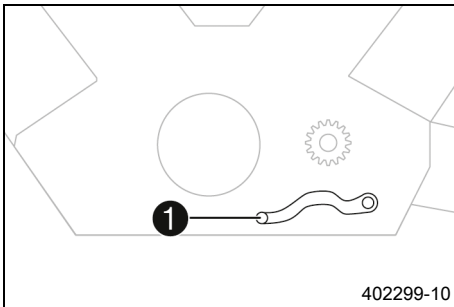

Växelspaken ① är monterad till vänster på motorn.

## 6 REGLAGE

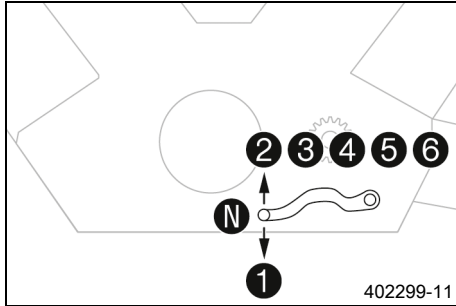

De olika växlarnas lägen framgår av bilden.  
Tomgångsläget ligger mellan 1:ans och 2:ans växel.

### 6.30 Fotbromspedal

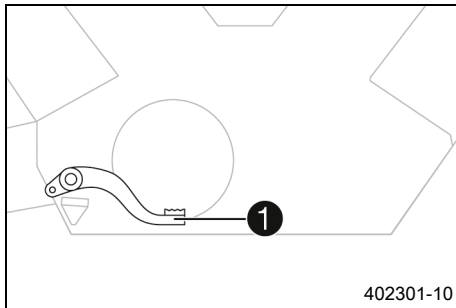

Fotbromspedalen ① sitter framför den högra fotpinnen.  
Med fotbromspedalen manövreras bakbromsen.

## 6.31 Sidostöd

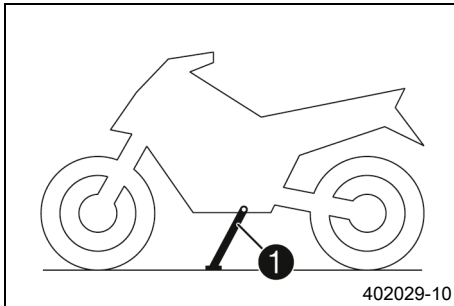

Sidostödet ❶ sitter på fordonets vänstra sida.  
Motorcykeln parkeras på sidostödet.

**i Info**

Under körning måste sidostödet vara uppfällt.  
Sidostödet är kopplat till säkerhetsstartsystemet. Följ  
anvisningarna i kapitlet Stanna, parkera.

**Möjliga tillstånd**

- Utfällt sidostöd – Fordonet kan ställas på sidostödet. Säkerhetsystemet är aktiverat.
- Sidostödet infällt – Detta läge krävs vid all typ av körning. Säkerhetsystemet är aktiverat.

## 6.32 Mittenstöd

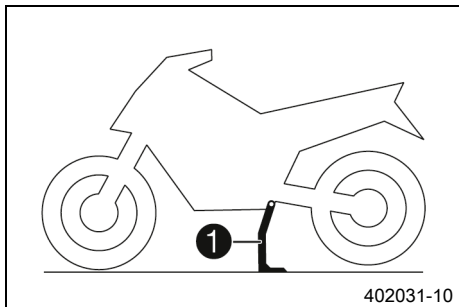

Förutom sidostödet har fordonet även ett mittenstöd ❶.

## 7.1 Kombinationsinstrument

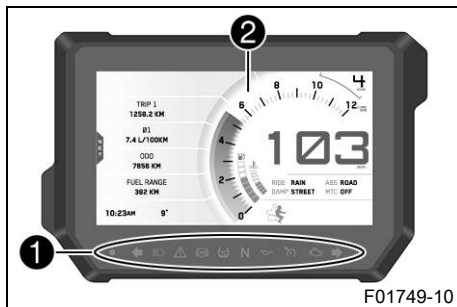

Kombinationsinstrumentet sitter framför styret.  
Kombinationsinstrumentet är indelat i två funktionsområden.

- ① Kontrolllampor (s 60)
- ② Display



### Varning

**Risk för brännskador** Kombinationsinstrumentets delar blir mycket varma i vissa situationer.

Vid omgivningstemperaturer på över 55 °C (131 °F), vid längre stopp t.ex. i närheten av trafikljus, eller vid direkt solljus värms främst displayen upp kraftigt.

- Vidrör inte kombinationsinstrumentet med bara händer i ovanstående situationer.
- Bär lämplig skyddsklädsel.
- Om någon har bränt sig, se till att så fort som möjligt hålla den brännskadade kroppsdel under rinnande ljummet vatten.

# 7 KOMBINATIONSTRUMENT

## 7.2 Aktivering och test



### Aktivering

Kombinationsinstrumentet slås på tillsammans med tändningen.

### Info

Displayernas ljusstyrka styrs av en omgivningsljussensor i kombinationsinstrumentet.

### Test

På displayen visas välkomsttexten och kontrolllamporna aktiveras för en funktionskontroll.

### Info

Kontrolllampan för funktionsfel lyser alltid när motorn inte är igång. Om motorn är igång och kontrolllampan för funktionsfel tänds ska du stanna fordonet på ett säkert sätt och kontakta en auktoriserad KTM-verkstad.

Varningslampan för oljetryck lyser alltid när motorn inte är igång. När varningslampan för oljetryck tänds och motorn är igång ska du omedelbart stanna fordonet på ett säkert sätt och stänga av motorn.

ABS-varningslampan och TC-kontrolllampan lyser tills en hastighet på ca 6 km/h (ca 4 mph) eller högre har uppnåtts.

## 7.3 Dag-natt-läge



I dagläget visas instrumenten i ljusa färger.



I nattläget visas instrumenten i mörka färger.

### **i** Info

Omgivningsljussensorn i kombinationsinstrumentet identifierar omgivningens ljusstyrka och aktiverar automatiskt dag- eller nattläget. Beroende på vilken ljusstyrka som omgivningsljussensorn identifierar höjs eller sänks ljusstyrkan på displayen, eller så aktiveras ett annat läge. Visningsläget kan inte växlas manuellt.

# 7 KOMBINATIONSTRUMENT

## 7.4 Varningar

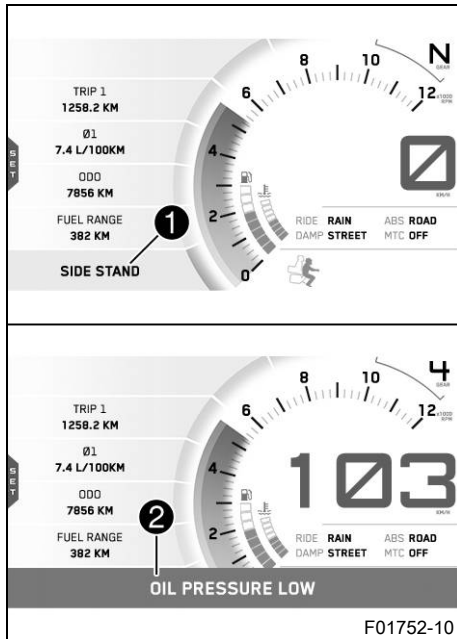

Varningar visas på det nedre displayfältet och beroende på relevans visas de mot gul eller röd bakgrund.

Gula varningar ① indikerar fel eller visar information som kräver snabbt ingripande eller anpassning av körstilen.

Röda varningar ② indikerar fel eller visar information, som kräver omedelbart ingripande.

### i Info

Tryck på valfri knapp för att dölja varningar.

Alla aktuella varningar visas i menyn **Warnings** tills de inte är aktiva längre.

## 7.5 Halkvarning

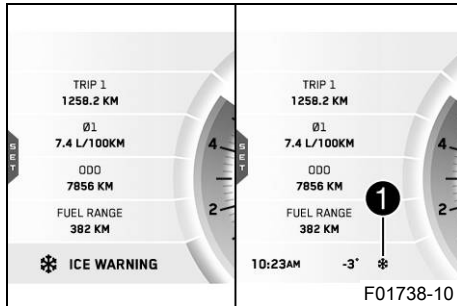

När halkvarningen ❄ visas är det ökad risk för halka.  
 Halkvarningen ❄ visas i fältet ❶ på displayen.  
 Halkvarningen ❄ visas på displayen när omgivningstemperaturen har sjunkit under det angivna värdet.

Temperatur	$\leq 4 \text{ }^\circ\text{C}$
------------	---------------------------------

Halkvarningen ❄ försvinner från displayen när omgivningstemperaturen har stigit över det angivna värdet igen.

Temperatur	$\geq 6 \text{ }^\circ\text{C}$
------------	---------------------------------



### Info

När halkvarningen ❄ tänds visas dessutom varningen **ICE WARNING**.

# 7 KOMBINATIONSTRUMENT

## 7.6 Kontrollampor



F01267-01

Kontrolllamporna ger extra information om motorcykelns status.  
När tändningen slås på tänds alla kontrolllampor kort.





## **i** Info

Kontrolllampan för funktionsfel lyser alltid när motorn inte är igång. Om motorn är igång och kontrollampan för funktionsfel tänds ska du stanna fordonet på ett säkert sätt och kontakta en auktoriserad KTM-verkstad.







Varningslampan för oljetryck lyser alltid när motorn inte är igång. När varningslampan för oljetryck tänds och motorn är igång ska du omedelbart stanna fordonet på ett säkert sätt och stänga av motorn.

ABS-varningslampan och TC-kontrolllampan lyser tills en hastighet på ca 6 km/h (ca 4 mph) eller högre har uppnåtts.

## Möjliga tillstånd

	Race-On-kontrollampa lyser/blinkar gult/orange/rött – Status- eller felmeddelande på Race-On-systemet/på larmsystemet.
	Vänster kontrollampa för körriktningvisare blinkar grönt i samma takt som körriktningvisaren – Vänster körriktningvisare är påslagen.
	Kontrollampan för helljus lyser blått – Helljuset är tätt.
	Den allmänna varningslampan lyser gult – Information/varning om driftsäkerhet har identifierats. Denna visas dessutom på displayen.
	ABS-varningslampan lyser gult – Status- eller felmeddelande på <u>ABS</u> . ABS-varningslampan blinkar när ABS-läget <b>Offroad</b> är aktiverat.

# 7 KOMBINATIONSTRINSTRUMENT

	TC-kontrolllampan lyser/blinkar gult – <b>MTC</b> (🗨 s 277) är inte aktiv eller håller på att reglera för närvarande. TC-kontrolllampan lyser även när ett fel har registrerats. Ta kontakt med en auktoriserad KTM-verkstad. TC-kontrolllampan blinkar när TC ingriper aktivt eller när <b>HHC</b> (🗨 s 155) (tillval) är aktiv.
	Kontrolllampan för tomgång lyser grönt – Växellådan är i friläge.
	Varningslampan för oljetryck lyser rött – Oljetrycket är för lågt. Stanna fordonet omedelbart och stäng av motorn.
	Farthållarlampan lyser gult – Farthållarfunktionen är tillkopplad men farthållaren är inaktiv.
	Farthållarlampan lyser grönt – Farthållarfunktionen är tillkopplad och farthållaren är aktiv.
	Kontrolllampan för funktionsfel lyser gult – <b>OBD</b> har identifierat ett emissions- eller säkerhetskritiskt fel.
	Höger kontrollampa för körriktningsvisare blinkar grönt i samma takt som körriktningsvisaren – Höger körriktningsvisare är påslagen.



# 7 KOMBINATIONSTRUMENT

## 7.7 Display

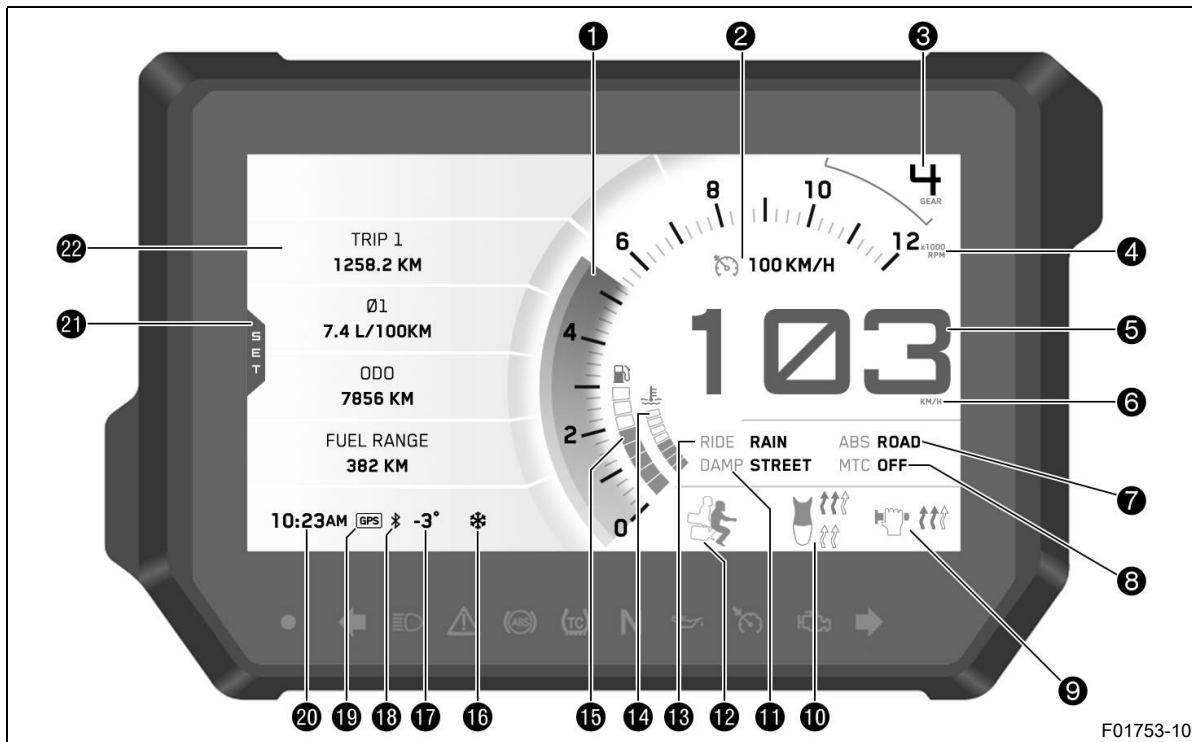

**Info**

På bilden visas kombinationsinstrumentets startskärm. När menyn är öppen visas fortfarande hastigheten.

---

- 1 Varvtal (📖 s 66)
  - 1 Växlingsblixt (📖 s 67)
  - 2 Växlingsblixten är integrerad i varvtalsmätarindikeringen.
  - 2 Visning av farthållare (📖 s 68)
  - 3 Växelindikering
  - 4 Enhet för varvtalsindikeringen
  - 5 Hastighet (📖 s 68)
  - 6 Enhet för hastighetsmätaren
  - 7 **ABS**-display (📖 s 69)
  - 8 **MTC**-display (📖 s 69)
  - 9 Handtagsvärme (tillval) (📖 s 71)
  - 10 Sadelvärme (tillval) (📖 s 71)
  - 11 **Damp**-display (📖 s 70)
  - 12 **Load**-display (📖 s 72)
  - 13 **Ride**-display (📖 s 70)
  - 14 Visning av kylvätsketemperatur (📖 s 72)
  - 15 Bränsleindikator (📖 s 73)
  - 16 Halkvarning (📖 s 59)
-

# 7 KOMBINATIONSTRUMENT

- 16 Visas endast vid ökad risk för väghalka.
- 17 Visning av omgivningsluftens temperatur (📖 s 74)
- 18 **Bluetooth®** (tillval)
- 19 **GPS** (tillval)
- 20 Tid (📖 s 74)
- 21 **SET**
- 21 Visas endast vid stängd menyöversikt.
- 22 **Favourites**-display (📖 s 75)

## 7.8 Varvtal

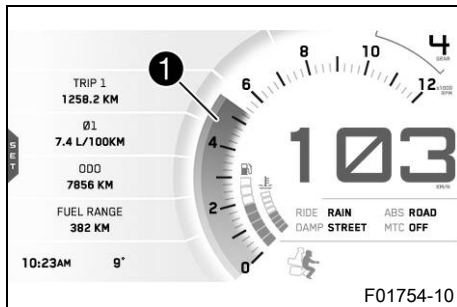

Varvtalet visas i fältet ① på displayen.  
Varvtalet visas i varv per minut.

## 7.9 Växlingsblix

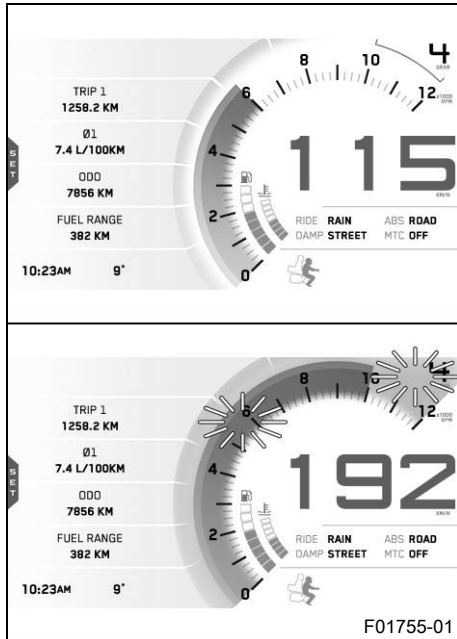

Växlingsblixten är integrerad i varvtalsmätarindikeringen. I menyn **Shift Light** kan varvtalet för växlingsblixten ställas in. Under inkörningsfasen (till 1 000 km/621 mi) är växlingsblixten alltid aktiv. Först därefter kan man inaktivera växlingsblixten och ställa in värdena för **RPM1** och **RPM2**. Vid **RPM1** lyser växlingsblixten rött och vid **RPM2** blinkar den rött.

### Info

När 6:ans växel är ilagd är växlingsblixten inaktiverad när motorn är driftvarm efter den första servicen.

Kylvätsketemperatur	≤ 35 °C
ODO	< 1 000 km
Växlingsblixten lyser alltid vid	6 500 v/min
Kylvätsketemperatur	> 35 °C
ODO	> 1 000 km
RPM1 Växlingsblix	lyser
RPM2 Växlingsblix	blinkar

# 7 KOMBINATIONSTRINSTRUMENT

## 7.10 Visning av farthållare

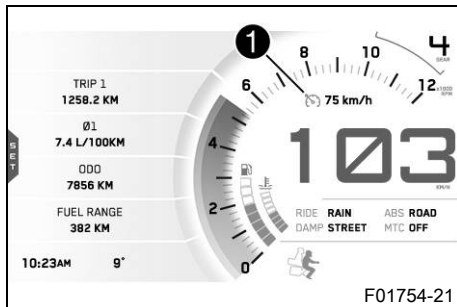

Den aktiverade farthållarens driftläge visas i fältet **1** på displayen.

Farthållarens knapp  (s 32) används för att styra farthållaren.

## 7.11 Hastighet

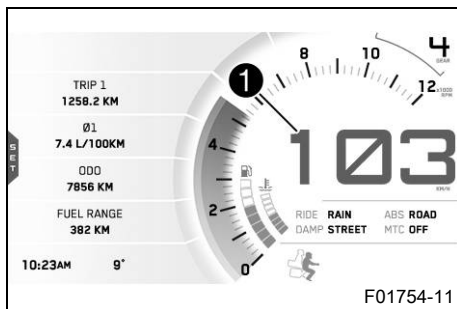

Hastigheten visas i fältet **1** på displayen.

Hastighetsenheten kan konfigureras i menyn **Distance**.

Hastigheten visas i kilometer per timme **km/h** eller i miles per timme **mph**.

### **i** Info

Från och med 160 km/h (100 mph) ökar textstorleken i takt med hastigheten.

Vid 200 km/h (124 mph) har den maximala textstorleken uppnåtts, sedan reduceras bakgrundens kontrast.

## 7.12 ABS-display

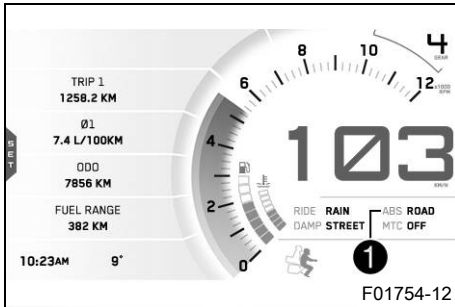

Det inställda ABS-läget visas i fältet **1** på displayen.  
I menyn **ABS** kan **ABS** konfigureras.

## 7.13 MTC-display

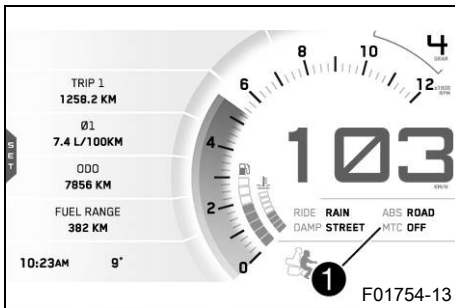

I fältet **1** på displayen visas om **MTC** är på eller av.  
Motorcykelns traktionskontroll kan slås på eller stängas av i menyn **MTC**.

# 7 KOMBINATIONSTRINSTRUMENT

## 7.14 Ride-display

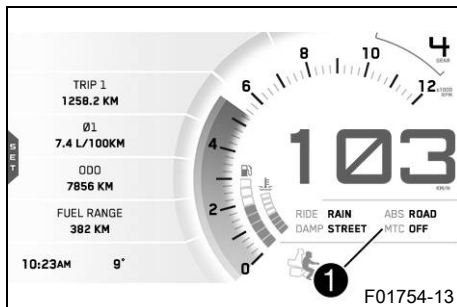

Den inställda **Ride Mode** visas i fältet **1** på displayen. I menyn **Ride Mode** kan körläget konfigureras.

## 7.15 Damp-display

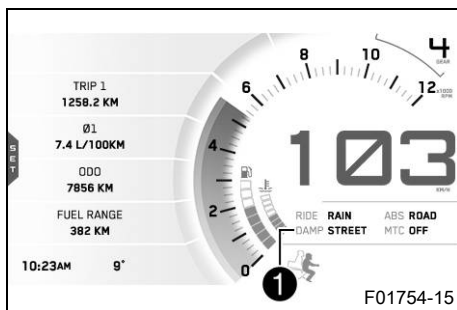

Det inställda **Damping**-läget visas i fältet **1** på displayen. Dämpningen kan konfigureras i menyn **Damping**.

## 7.16 Handtagsvärme (tillval)

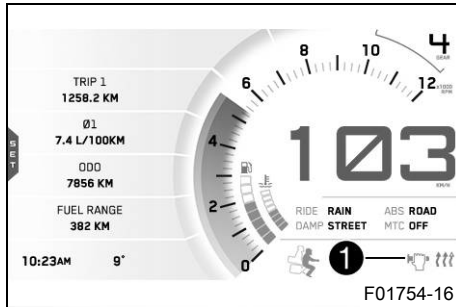

Vid tillkopplad handtagsvärme visas **Heated Grips**-symbolen i fältet **1** på displayen.  
Handtagsvärmern kan ställas in i menyn **Heated Grips**.

## 7.17 Sadelvärme (tillval)

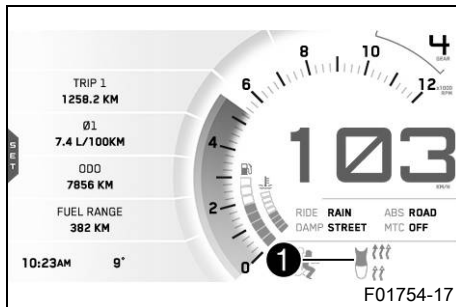

Vid tillkopplad sadelvärme visas **Heated Seat**-symbolen i fältet **1** på displayen.  
Sadelvärmern kan ställas in i menyn **Heated Seat**.



### Info

Passagerarsadelns värmnivå kan regleras med hjälp av en brytare bredvid det högra handtaget.

# 7 KOMBINATIONSTRINSTRUMENT

## 7.18 Load-display

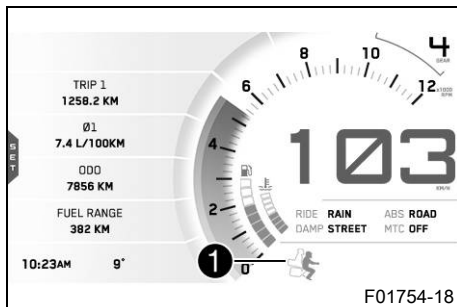

Den inställda packningen visas i fältet ① på displayen. Packningen kan ställas in i menyn **Load**. Konfigurera endast packningen utan last.

## 7.19 Visning av kylväsketemperatur

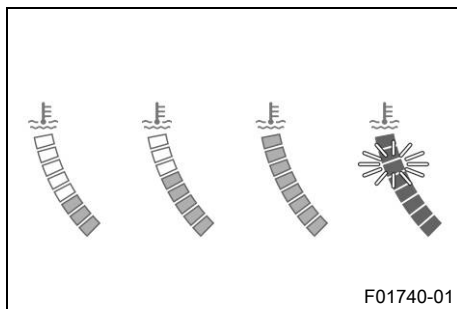

Kylväsketemperaturen visas med staplar. Ju fler staplar som lyser, desto varmare är kylväskan.



### Info

När alla staplar blinkar visas dessutom varningen **ENGINE TEMP HIGH**.

### Möjliga tillstånd

- Motorn är kall – Max. tre staplar lyser.
- Driftvarm motor – Fyra staplar lyser.
- Motorn är varm – Fem till åtta staplar lyser.

- Motorn är mycket varm – Alla åtta staplar blinkar rött.

## 7.20 Bränsleindikator

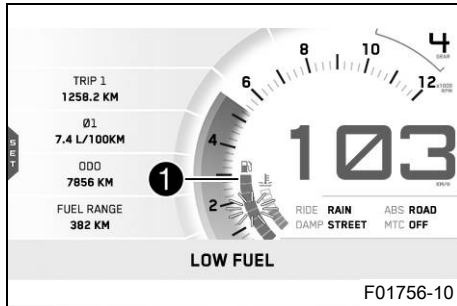

Nivån i bränsletanken visas i fältet ① på displayen. Bränslenivån visas med staplar. Ju fler staplar som lyser, desto mer bränsle finns det i bränsletanken.

### i Info

När bränslet börjar ta slut, blinkar alla de åtta staplarna rött och dessutom visas varningen **LOW FUEL**.

Bränslenivån visas med en viss fördröjning för att förhindra att indikatorn ständigt pendlar fram och tillbaka under körning.

Bränsleindikatorn uppdateras inte när sidostödet är utfällt eller när nödavstängningsknappen är avstängd.

När sidostödet fälls in och nödavstängningsknappen slås på sker den första uppdateringen först efter 2 minuter.

Bränsleindikatorn blinkar om kombinationsinstrumentet inte tar emot någon signal från bränslenivågivaren.

# 7 KOMBINATIONSTRINSTRUMENT

## 7.21 Visning av omgivningsluftens temperatur

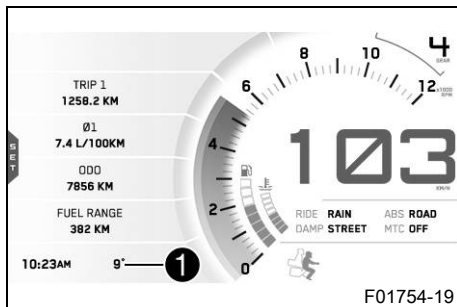

Omgivningsluftens temperatur visas i fältet **1**.  
Omgivningsluftens temperaturenhet kan konfigureras i menyn **Temperature**.  
Omgivningsluftens temperatur visas i °C eller °F.

## 7.22 Tid

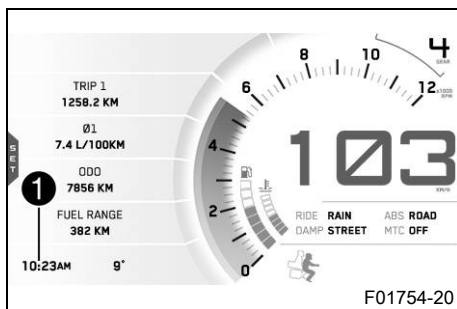

Tiden visas i fältet **1** på displayen.  
På alla språk, förutom EN-US, visas tiden i 24-timmarsformat.  
Tiden visas i 12-timmarsformat om EN-US ställts in som språk.  
Tiden kan ställas in i menyn **Time/Date**.



### Info

Klockan måste ställas in om 12 V-batteriet har kopplats bort från fordonet eller om säkringen har varit urmonterad.

## 7.23 Favourites-display

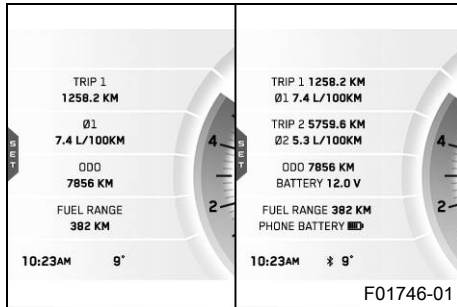

På **Favourites**-displayen visas upp till åtta uppgifter. I menyn **Favourites** kan **Favourites**-displayen ställas in fritt.

### **i** Info

En till fyra uppgifter visas på två rader. Fem till åtta uppgifter visas på en rad.

## 7.24 Quick Selector 1-display

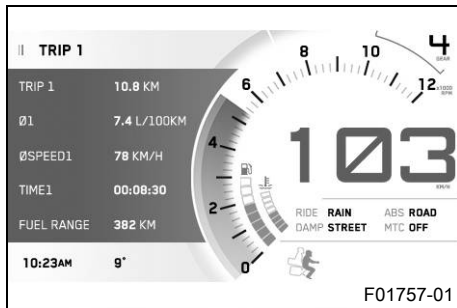

Tryck på **UP**-knappen för att öppna **Quick Selector 1** när menyn är stängd.

Tryck på **BACK**-knappen för att stänga **Quick Selector 1**.

### **i** Info

I menyn **Quick Selector 1** kan **Quick Selector 1** ställas in. Valfri uppgift kan väljas.

# 7 KOMBINATIONSTRUMENT

## 7.25 Quick Selector 2-display

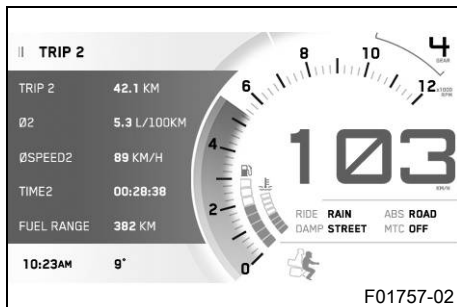

Tryck på **DOWN**-knappen för att öppna **Quick Selector 2** när menyn är stängd.

Tryck på **BACK**-knappen för att stänga **Quick Selector 2**.



### Info

I menyn **Quick Selector 2** kan **Quick Selector 2** ställas in. Valfri uppgift kan väljas.

## 7.26 Navigation-display (tillval)

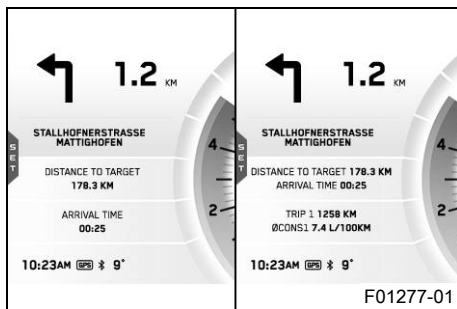

**Navigation**-displayen visas när navigationsfunktionen är aktiverad.

På **Navigation**-displayen visas riktningsspielen, avståndet till nästa vägpunkt, gatunamnet samt upp till fyra olika uppgifter.

I menyn **Navi Info Screen** kan **Navigation**-displayen ställas in fritt.



### Info

En till två valda uppgifter visas på två rader. Tre till fyra valda uppgifter visas på en rad.

## 7.27 Meny

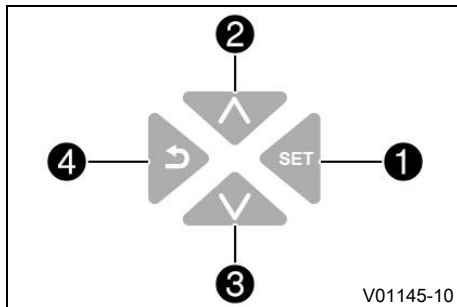

### Info

För att öppna menyn, tryck på **SET**-knappen ① på startskärmen.

Använd **UP**-knappen ② eller **DOWN**-knappen ③ för att navigera i menyn.

Tryck på **BACK**-knappen ④ för att stänga den aktuella menyn eller menyöversikten.

Menyn stängs automatiskt efter ca 20 sekunder om den är öppen och man inte trycker på någon knapp på kombinationsbrytaren till vänster. Tryck på **SET**-knappen en gång till för att öppna den senast öppnade menyn.

### 7.27.1 KTM MY RIDE (tillval)

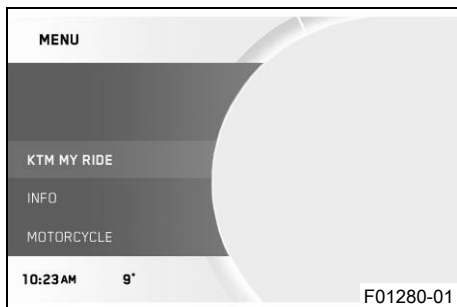

### Krav

- Motorcykeln står still.
- Funktionen **KTM MY RIDE** aktiverad (tillval).
  - Tryck på **SET**-knappen när menyn är stängd.
  - Tryck på **UP** eller **DOWN**-knappen tills **KTM MY RIDE** är markerad. Tryck på **SET**-knappen för att öppna menyn.

I **KTM MY RIDE** kan man parkoppla en mobiltelefon eller ett headset med kombinationsinstrumentet samt konfigurera navigationsfunktionen via **Bluetooth®**.

# 7 KOMBINATIONSTRUMENT

## Info

Det går tyvärr inte att parkoppla alla mobiltelefonmodeller eller headsets med kombinationsinstrumentet.

Det måste finnas stöd för standarden **Bluetooth®** 2.1.

## 7.27.2 Audio (tillval)

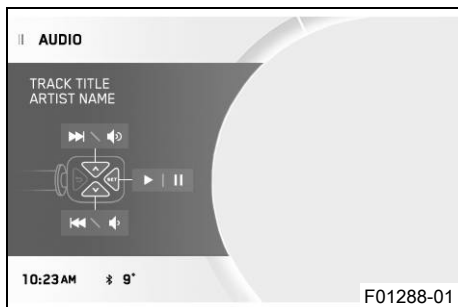

## Krav

- Funktionen **KTM MY RIDE** aktiverad (tillval).
- Funktionen **Wireless Interface** aktiverad (tillval).
- Kombinationsinstrumentet är anslutet till en mobiltelefon.
- Kombinationsinstrumentet är anslutet till ett headset.
- Tryck på **SET**-knappen när meny är stängd.
- Tryck på **UP** eller **DOWN**-knappen, tills **KTM MY RIDE** är markerad. Tryck på **SET**-knappen för att öppna meny.



## Varning

**Risk för olyckor** För hög hörlursvolym utgör en distraktion från trafiken.

- Välj en hörlursvolym som är tillräckligt låg för att du ska kunna höra ljudsignaler tydligt nog.

- Tryck på **UP** eller **DOWN**-knappen tills **Audio** är markerad. Tryck på **SET**-knappen för att öppna meny.
- Håll **UP**-knappen intryckt för att höja ljudvolymen.

- Håll **DOWN**-knappen intryckt för att sänka ljudvolymen.
- Tryck kort på **UP**-knappen för att gå till nästa spår.
- En kort eller två korta knapptryckningar på **DOWN** innebär, beroende på mobiltelefonmodell, att det växlas till föregående ljudspår eller att nuvarande ljudspår spelas från början.
- Tryck på **SET**-knappen för att spela upp eller pausa spåret.



## Tips

På vissa mobiltelefoner måste mobiltelefonens ljudspelare startas innan det går att spela upp något spår. För att förenkla användningen kan **Audio**-funktionen läggas till i **Quick Selector 1** eller **Quick Selector 2**.

## 7.27.3 Navigation (tillval)

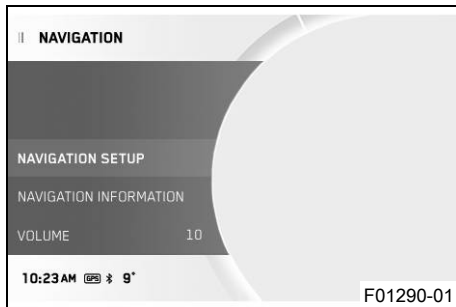

## Krav

- Funktionen **KTM MY RIDE** aktiverad (tillval).
- **KTM MY RIDE**-appen (tillval) är installerad och öppen på en mobiltelefon (med **Android**® från version 6.0, med iOS från version 10).
- Kombinationsinstrumentet är anslutet till en mobiltelefon.
- GPS-funktionen är aktiverad på den parkopplade mobiltelefonen.

# 7 KOMBINATIONSTRUMENT

- För röstnavigering: Kombinationsinstrumentet är parkopplat med ett headset och ett passande språkpaket har laddats ner i **KTM MY RIDE**-appen.
  - Tryck på **SET**-knappen när menyn är stängd.
  - Tryck på **UP**- eller **DOWN**-knappen tills **KTM MY RIDE** är markerad. Tryck på **SET**-knappen för att öppna menyn.
  - Tryck på **UP**- eller **DOWN**-knappen tills **Navigation** är markerad. Tryck på **SET**-knappen för att öppna menyn.

I menyn **Navigation** går det att göra olika inställningar och hämta allmänna uppgifter om navigeringen.

---



## Info

**Audio**-funktionen kan användas samtidigt med navigationsfunktionen.

Ett inkommande samtal visas i ett litet fönster vid kombinationsinstrumentets övre displaykant när navigeringsfunktionen är aktiv. När samtal pågår går det inte att navigera i **Navigation**-menyn.

När navigeringsfunktionen är på och enheten är ansluten visas **GPS**-symbolen på kombinationsinstrumentets display.

---

## 7.27.4 Navigation Setup (tillval)

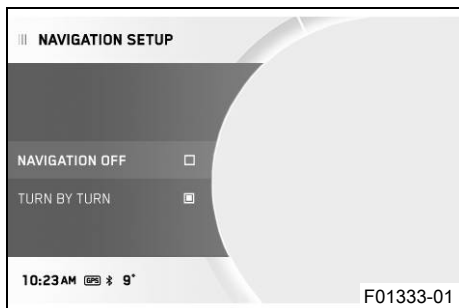

## Krav

- Funktion **KTM MY RIDE** aktiverad (tillval).
  - **KTM MY RIDE**-appen (tillval) är installerad och öppen på en mobiltelefon (med **Android**® från version 6.0, med iOS från version 10).
  - Kombinationsinstrumentet är anslutet till en mobiltelefon.
  - GPS-funktionen är aktiverad på den parkopplade mobiltelefonen.
- Tryck på **SET**-knappen när menyn är stängd.
  - Tryck på **UP**- eller **DOWN**-knappen tills **KTM MY RIDE** är markerad. Tryck på **SET**-knappen för att öppna menyn.
  - Tryck på **UP**- eller **DOWN**-knappen tills **Navigation** är markerad. Tryck på **SET**-knappen för att öppna menyn.
  - Tryck på **UP**- eller **DOWN**-knappen tills **Navigation Setup** är markerad. Tryck på **SET**-knappen för att öppna menyn.
  - Tryck på **UP**- eller **DOWN**-knappen tills det önskade menyalternativet **Navigation Off** eller **Turn by Turn** är markerat. Tryck på **SET**-knappen för att slå på eller av undermenyalternativet.



## Info

Med **Navigation Off** går det att slå på eller av visuell navigering. Om röstnavigering är aktiverad fortsätter den att vara påslagen.

Med **Turn by Turn** går det att ändra den visuella navigeringen till riktningspilar.

I undermenyn **Navigation Setup** går det att ställa in navigeringsläget.

## 7.27.5 Navigation Information (tillval)

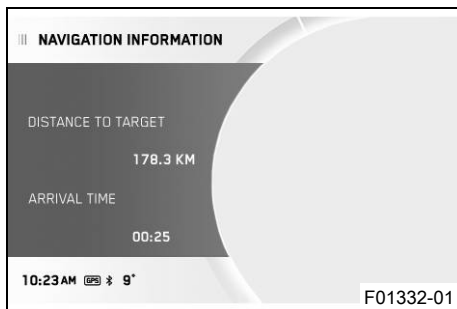

## Krav

- Funktionen **KTM MY RIDE** aktiverad (tillval).
- **KTM MY RIDE**-appen (tillval) är installerad och öppen på en mobiltelefon (med **Android**® från version 6.0, med iOS från version 10).
- Kombinationsinstrumentet är anslutet till en mobiltelefon.
- GPS-funktionen är aktiverad på den parkopplade mobiltelefonen.
- Tryck på **SET**-knappen när menyen är stängd.
- Tryck på **UP**- eller **DOWN**-knappen tills **KTM MY RIDE** är markerad. Tryck på **SET**-knappen för att öppna menyen.
- Tryck på **UP**- eller **DOWN**-knappen tills **Navigation** är markerad. Tryck på **SET**-knappen för att öppna menyen.

- Tryck på **UP**- eller **DOWN**-knappen tills **Navigation Information** är markerad. Tryck på **SET**-knappen för att öppna menyn.



## Info

**Distance to Target** visar avståndet till destinationen.  
**Arrival Time** visar den uppskattade ankomsttiden från mobiltelefonen.

I undermenyn **Navigation Information** går det att se uppgifter om aktuell navigering.

## 7.27.6 Volume (tillval)

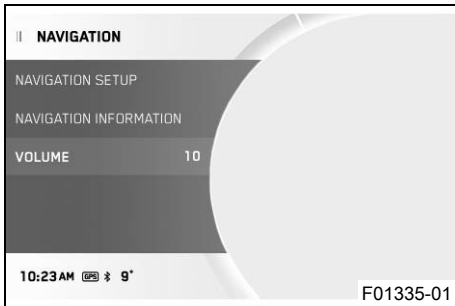

### Krav

- Funktionen **KTM MY RIDE** aktiverad (tillval).
  - **KTM MY RIDE**-appen (tillval) är installerad och öppen på en mobiltelefon (med **Android**® från version 6.0, med iOS från version 10).
  - Kombinationsinstrumentet är anslutet till en mobiltelefon.
  - GPS-funktionen är aktiverad på den parkopplade mobiltelefonen.
  - För röstnavigering: Kombinationsinstrumentet är parkopplat med ett headset och ett passande språkpaket har laddats ner i **KTM MY RIDE**-appen.
- Tryck på **SET**-knappen när menyn är stängd.

# 7 KOMBINATIONSTRUMENT

- Tryck på **UP**- eller **DOWN**-knappen tills **KTM MY RIDE** är markerad. Tryck på **SET**-knappen för att öppna menyn.
- Tryck på **UP**- eller **DOWN**-knappen tills **Navigation** är markerad. Tryck på **SET**-knappen för att öppna menyn.



## Varning

**Risk för olyckor** För hög hörlursvolym utgör en distraktion från trafiken.

- Välj en hörlursvolym som är tillräckligt låg för att du ska kunna höra ljudsignaler tydligt nog.

- 
- Tryck på **UP**- eller **DOWN**-knappen tills **Volume** är markerad.



## Info

Håll **UP**-knappen intryckt för att höja ljudvolymen. Håll **DOWN**-knappen intryckt för att sänka ljudvolymen.

---

I undermenyn **Volume** går det att ställa in navigeringens ljudvolym.

## 7.27.7 Setup (tillval)

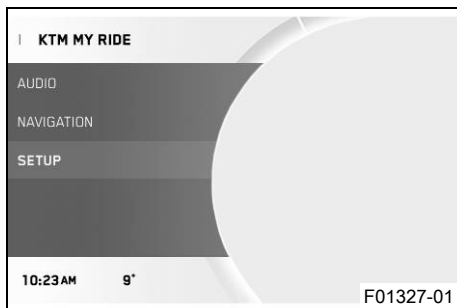
**Krav**

- Motorcykeln står still.
- Funktionen **KTM MY RIDE** aktiverad (tillval).
  - Tryck på **SET**-knappen när menyn är stängd.
  - Tryck på **UP** eller **DOWN**-knappen, tills **KTM MY RIDE** är markerad. Tryck på **SET**-knappen för att öppna menyn.
  - Tryck på **UP** eller **DOWN**-knappen tills **Setup** är markerad. Tryck på **SET**-knappen för att öppna menyn.

I **Setup** går det att konfigurera **Wireless Interface** så att menyn **Bluetooth** aktiveras eller inaktiveras.

**Info**

Funktionen **Bluetooth**® kan endast användas tillsammans med **KTM MY RIDE** (tillval).

När **Bluetooth**®-funktionen är på och enheten är ansluten visas **Bluetooth**®-symbolen på kombinationsinstrumentets display.

Det går tyvärr inte att parkoppla alla mobiltelefonmodeller eller headsetets med kombinationsinstrumentet.

## 7.27.8 Bluetooth (tillval)

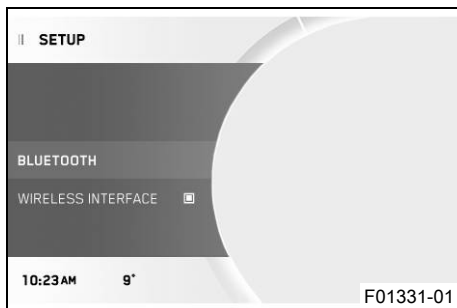

### Krav

- Motorcykeln står still.
- Funktionen **KTM MY RIDE** aktiverad (tillval).
- Funktionen **Wireless Interface** aktiverad (tillval).
- Tryck på **SET**-knappen när menyn är stängd.
- Tryck på **UP**- eller **DOWN**-knappen tills **KTM MY RIDE** är markerat. Tryck på **SET**-knappen för att öppna menyn.
- Tryck på **UP**- eller **DOWN**-knappen tills **Setup** är markerad. Tryck på **SET**-knappen för att öppna menyn.
- Tryck på **UP**- eller **DOWN**-knappen tills **Bluetooth** är markerad. Tryck på **SET**-knappen för att öppna menyn.

I **Bluetooth** kan man para ihop en mobiltelefon eller ett headset med kombinationsinstrumentet via **Bluetooth®**.

---

### **i** Info

Funktionen **Bluetooth®** kan endast användas tillsammans med **KTM MY RIDE** (tillval).

När **Bluetooth®**-funktionen är på och enheten är ansluten visas **Bluetooth®**-symbolen på kombinationsinstrumentets display.

Det går tyvärr inte att parkoppla alla mobiltelefonmodeller eller headsets med kombinationsinstrumentet.

---

## 7.27.9 Phone (tillval)

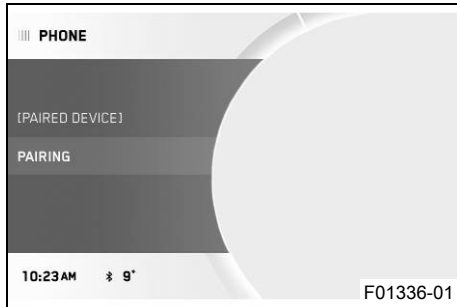

### Krav

- Motorcykeln står still.
- Funktionen **KTM MY RIDE** aktiverad (tillval).
- Funktionen **Wireless Interface** aktiverad (tillval).
- Funktionen **Bluetooth®** på enheten som ska parkopplas är också aktiverad.
- Tryck på **SET**-knappen när menyn är stängd.
- Tryck på **UP**- eller **DOWN**-knappen tills **KTM MY RIDE** är markerat. Tryck på **SET**-knappen för att öppna menyn.
- Tryck på **UP**- eller **DOWN**-knappen tills **Setup** är markerad. Tryck på **SET**-knappen för att öppna menyn.
- Tryck på **UP**- eller **DOWN**-knappen tills **Bluetooth** är markerad. Tryck på **SET**-knappen för att öppna menyn.
- Tryck på **UP**- eller **DOWN**-knappen, tills det önskade menyalternativet **Phone** är markerat. Tryck på **SET**-knappen för att öppna menyn.



### Info

Man kan aldrig samtidigt parkoppla två mobiltelefoner med kombinationsinstrumentet.

- Tryck på **SET**-knappen igen för att bekräfta undermenyalternativet **Pairing**.

# 7 KOMBINATIONSTRUMENT

- På kombinationsinstrumentet visas ett meddelande om att det nu är redo för parkoppling. Bekräfta **Passkey** på mobiltelefonen och på kombinationsinstrumentet för att slutföra parkopplingen.



## Info

När parkopplingen är gjord visas namnet på den parkopplade mobiltelefonen i menyn **Phone**.

Tryck på **UP**- eller **DOWN**-knappen tills den parkopplade enheten är markerad. Tryck på **SET**-knappen för att radera den parkopplade enheten.

Det går tyvärr inte att parkoppla alla mobiltelefonmodeller med kombinationsinstrumentet.

---

- Placera den redan tidigare parkopplade enheten inom räckvidden för kombinationsinstrumentet när **Bluetooth®**-funktionen är aktiverad.
  - ✓ Enheten parkopplas automatiskt med kombinationsinstrumentet.
  - ✗ Om enheten inte har parkopplats automatiskt med kombinationsinstrumentet efter ca 30 sekunder:
    - Starta om kombinationsinstrumentet eller upprepa **Pairing**-proceduren.

I undermenyn **Phone** kan man parkoppla en mobiltelefon med kombinationsinstrumentet.

## 7.27.10 Headset Rider (tillval)

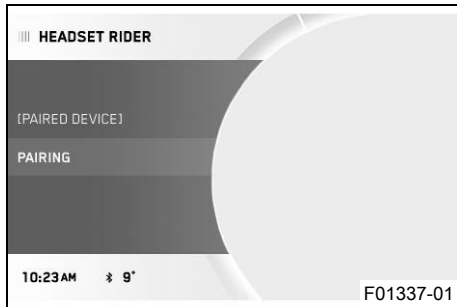
**Krav**

- Motorcykeln står still.
  - Funktionen **KTM MY RIDE** aktiverad (tillval).
  - Funktionen **Wireless Interface** aktiverad (tillval).
  - Funktionen **Bluetooth®** på enheten som ska parkopplas är också aktiverad.
- Tryck på **SET**-knappen när menyn är stängd.
  - Tryck på **UP**- eller **DOWN**-knappen tills **KTM MY RIDE** är markerat. Tryck på **SET**-knappen för att öppna menyn.
  - Tryck på **UP**- eller **DOWN**-knappen tills **Setup** är markerad. Tryck på **SET**-knappen för att öppna menyn.
  - Tryck på **UP**- eller **DOWN**-knappen tills **Bluetooth** är markerad. Tryck på **SET**-knappen för att öppna menyn.
  - Tryck på **UP**- eller **DOWN**-knappen tills **Headset Rider** är markerad. Tryck på **SET**-knappen för att öppna menyn.
  - Tryck på **SET**-knappen igen för att bekräfta undermenyalternativet **Pairing**.
  - Namnet på förarens headset visas på kombinationsinstrumentet. Tryck på **SET**-knappen för att välja enheten. Tryck på **SET**-knappen igen för att bekräfta undermenyalternativet **Confirm**. Parkopplingen av förarens headset med kombinationsinstrumentet slutförs nu.



## Info

När parkopplingen är slutförd visas namnet på det parkopplade headsetet i menyn **Headset Rider**.

Tryck på **UP**- eller **DOWN**-knappen tills den parkopplade enheten är markerad. Tryck på **SET**-knappen för att radera den parkopplade enheten.

Det går tyvärr inte att parkoppla alla headsetmodeller med kombinationsinstrumentet.

---

- Placera den redan tidigare parkopplade enheten inom räckvidden för kombinationsinstrumentet när **Bluetooth®**-funktionen är aktiverad.
  - ✓ Enheten parkopplas automatiskt med kombinationsinstrumentet.
  - ✗ Om enheten inte har parkopplats automatiskt med kombinationsinstrumentet efter ca 30 sekunder:
    - Starta om kombinationsinstrumentet eller upprepa **Pairing**-proceduren.

I undermenyn **Headset Rider** kan man parkoppla ett lämpligt headset för föraren med kombinationsinstrumentet.

## 7.27.11 Headset Pass. (tillval)

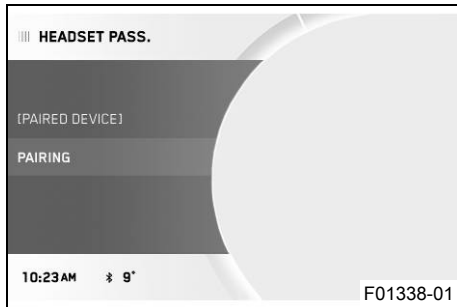
**Krav**

- Motorcykeln står still.
- Funktionen **KTM MY RIDE** aktiverad (tillval).
- Funktionen **Wireless Interface** aktiverad (tillval).
- Funktionen **Bluetooth®** på enheten som ska parkopplas är också aktiverad.
- Tryck på **SET**-knappen när menyn är stängd.
- Tryck på **UP**- eller **DOWN**-knappen tills **KTM MY RIDE** är markerat. Tryck på **SET**-knappen för att öppna menyn.
- Tryck på **UP**- eller **DOWN**-knappen tills **Setup** är markerad. Tryck på **SET**-knappen för att öppna menyn.
- Tryck på **UP**- eller **DOWN**-knappen tills **Bluetooth** är markerad. Tryck på **SET**-knappen för att öppna menyn.
- Tryck på **UP**- eller **DOWN**-knappen tills **Headset Pass.** är markerad. Tryck på **SET**-knappen för att öppna menyn.
- Tryck på **SET**-knappen igen för att bekräfta undermenyalternativet **Pairing**.
- Namnet på passagerarens headset visas på kombinationsinstrumentet. Tryck på **SET**-knappen för att välja enheten. Tryck på **SET**-knappen igen för att bekräfta undermenyalternativet **Confirm**. Parkopplingen av passagerarens headset med kombinationsinstrumentet slutförs nu.



## Info

När parkopplingen är slutförd visas namnet på det parkopplade headsetet i menyn **Headset Pass**.

Tryck på **UP**- eller **DOWN**-knappen tills den parkopplade enheten är markerad. Tryck på **SET**-knappen för att radera den parkopplade enheten.

Det går tyvärr inte att parkoppla alla headsetmodeller med kombinationsinstrumentet.

---

- Placera den redan tidigare parkopplade enheten inom räckvidden för kombinationsinstrumentet när **Bluetooth**<sup>®</sup>-funktionen är aktiverad.
  - ✓ Enheten parkopplas automatiskt med kombinationsinstrumentet.
  - ✗ Om enheten inte har parkopplats automatiskt med kombinationsinstrumentet efter ca 30 sekunder:
    - Starta om kombinationsinstrumentet eller upprepa **Pairing**-proceduren.

I undermenyn **Headset Pass**, kan man parkoppla ett lämpligt headset för passageraren med kombinationsinstrumentet.

## 7.27.12 Wireless Interface

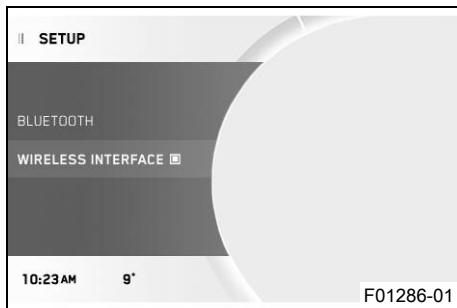
**Krav**

- Motorcykeln står still.
- Funktionen **KTM MY RIDE** aktiverad (tillval).
  - Tryck på **SET**-knappen när meny är stängd.
  - Tryck på **UP** eller **DOWN**-knappen, tills **KTM MY RIDE** är markerad. Tryck på **SET**-knappen för att öppna meny.
  - Tryck på **UP** eller **DOWN**-knappen tills **Setup** är markerad. Tryck på **SET**-knappen för att öppna meny.
  - Tryck på **UP** eller **DOWN**-knappen tills **Wireless Interface** är markerad. Tryck på **SET**-knappen för att slå på eller stänga av **Wireless Interface**.

Med **Wireless Interface** kan meny **Bluetooth®** aktiveras eller inaktiveras.

---

**i** **Info**

Funktionen **Bluetooth®** kan endast användas tillsammans med **KTM MY RIDE** (tillval).

När **Bluetooth®**-funktionen är på och enheten är ansluten visas **Bluetooth®**-symbolen på kombinationsinstrumentets display.

Det går tyvärr inte att parkoppla alla mobiltelefonmodeller eller headsets med kombinationsinstrumentet.

---

# 7 KOMBINATIONSTRUMENT

## 7.27.13 Telefoni (tillval)

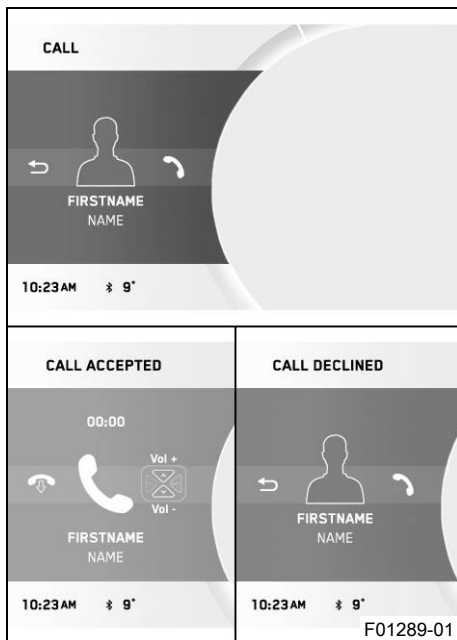

### Krav

- Funktionen **KTM MY RIDE** aktiverad (tillval).
- Funktionen **Wireless Interface** aktiverad (tillval).
- Kombinationsinstrumentet är anslutet till en mobiltelefon.
- Kombinationsinstrumentet är anslutet till ett headset.



### Varning

**Risk för olyckor** För hög hörlursvolym utgör en distraction från trafiken.

- Välj en hörlursvolym som är tillräckligt låg för att du ska kunna höra ljudsignaler tydligt nog.

- Tryck på **SET**-knappen för att ta emot inkommande samtal.
- Håll **BACK**-knappen intryckt för att avvisa inkommande samtal.
- Håll **UP**-knappen intryckt för att höja ljudvolymen.
- Håll **DOWN**-knappen intryckt för att sänka ljudvolymen.



## Info

Samtalets längd och kontakt visas. Beroende på mobiltelefonens inställning visas kontakten med namn och bild.

Ett inkommande samtal visas i ett litet fönster vid kombinationsinstrumentets övre displaykant när navigationsfunktionen är aktiv.

### 7.27.14 Info



- Tryck på **SET**-knappen när menyn är stängd.
- Tryck på **UP** eller **DOWN**-knappen tills **Info** är markerad.  
Tryck på **SET**-knappen för att öppna menyn.

I **Info** är det möjligt att visa allmänna uppgifter.

# 7 KOMBINATIONSTRINSTRUMENT

## 7.27.15 Trip 1

TRIP 1	
TRIP 1	10.8 KM
Ø1	7.4 L/100KM
ØSPEED1	78 KM/H
TIME1	00:08:30
FUEL RANGE	382 KM
10:23 AM	9°

F01733-01

- Tryck på **SET**-knappen när menyn är stängd.
- Tryck på **UP** eller **DOWN**-knappen, tills **Info** är markerad. Tryck på **SET**-knappen för att öppna menyn.
- Tryck på **UP** eller **DOWN**-knappen, tills **Trip 1** är markerad. Tryck på **SET**-knappen för att öppna menyn.

**Trip 1** visar körsträckan från den senaste nollställningen, till exempel mellan två tankningar. **Trip 1** är aktiverad och går till **9999**.

**Ø1** visar genomsnittshastigheten utifrån **Trip 1**.

**ØSpeed1** visar genomsnittshastigheten utifrån **Trip 1** och **Time1**.

**Time1** visar körtiden utifrån **Trip 1** och går igång så fort det kommer en hastighetssignal.

**Fuel Range** visar den möjliga räckvidden med bränslemängden.

Håll <b>SET</b> -knappen intryckt i 3–5 sekunder.	Alla poster i menyn <b>Trip 1</b> återställs.
---	---

## 7.27.16 Trip 2

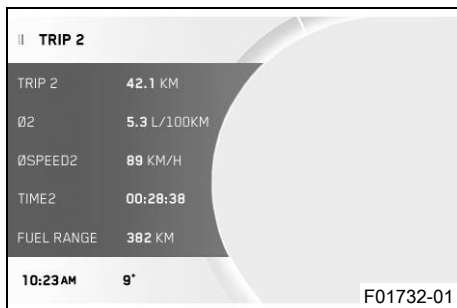

- Tryck på **SET**-knappen när menyn är stängd.
- Tryck på **UP** eller **DOWN**-knappen, tills **Info** är markerad. Tryck på **SET**-knappen för att öppna menyn.
- Tryck på **UP** eller **DOWN**-knappen, tills **Trip 2** är markerad. Tryck på **SET**-knappen för att öppna menyn.

**Trip 2** visar körsträckan från den senaste nollställningen, till exempel mellan två tankningar. **Trip 2** är aktiverad och går till **9999**.

**Ø2** visar genomsnittshastigheten utifrån **Trip 2**.

**ØSpeed2** visar genomsnittshastigheten utifrån **Trip 2** och **Time2**.

**Time2** visar körtiden utifrån **Trip 2** och går igång så fort det kommer en hastighetssignal.

**Fuel Range** visar den möjliga räckvidden med bränslemängden.

Håll <b>SET</b> -knappen intryckt i 3–5 sekunder.	Alla poster i menyn <b>Trip 2</b> återställs.
---	---

# 7 KOMBINATIONSTRUMENT

## 7.27.17 General Info

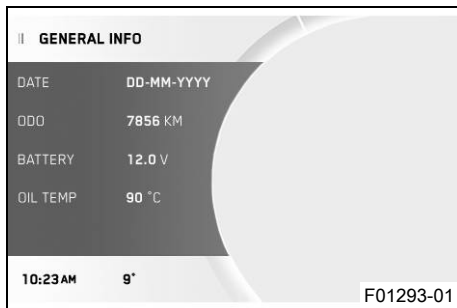

- Tryck på **SET**-knappen när menyn är stängd.
- Tryck på **UP** eller **DOWN**-knappen, tills **Info** är markerad. Tryck på **SET**-knappen för att öppna menyn.
- Tryck på **UP** eller **DOWN**-knappen, tills **General Info** är markerad. Tryck på **SET**-knappen för att öppna menyn.

**Date** visar datum.

**ODO** visar den totala körsträckan.

**Battery** visar batterispänningen.

**Oil Temp** visar motoroljetemperaturen.

## 7.27.18 TPMS

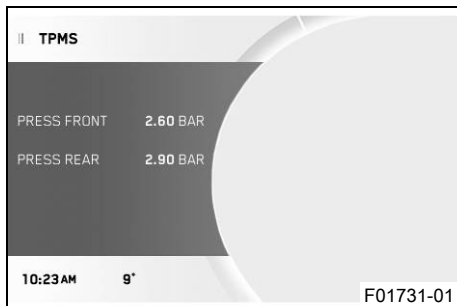

### Krav

- Modell med **TPMS**.
- Tryck på **SET**-knappen när menyn är stängd.
- Tryck på **UP** eller **DOWN**-knappen, tills **Info** är markerad. Tryck på **SET**-knappen för att öppna menyn.



## Varning

**Risk för olyckor** Kontrollsystemet för däcktryck är ingen ersättning för manuell kontroll innan färden påbörjas.

För att undvika felaktiga larm analyseras däcktrycksvärdena under flera minuter.

- Kontrollera däcktrycket före varje körtillfälle.
- Korrigera däcktrycket om det avviker från rekommenderat värde.
- Stanna omedelbart om fordonets beteende tyder på tryckförlust i däcken, även om däcktrycksvärdena verkar stämma.

- Tryck på **UP** eller **DOWN**-knappen, tills **TPMS** är markerad. Tryck på **SET**-knappen för att öppna menyn.

### Specifikation

Däcktryck ensam/med passagerare/max. tillåten lastvikt	
fram: vid kalla däck	2,4 bar
bak: vid kalla däck	2,9 bar

Menyn **TPMS** visar däcktrycket i fram- och bakhjulet.

**Press Front** visar däcktrycket fram.

**Press Rear** visar däcktrycket bak.

# 7 KOMBINATIONSTRINSTRUMENT

## 7.27.19 Warnings

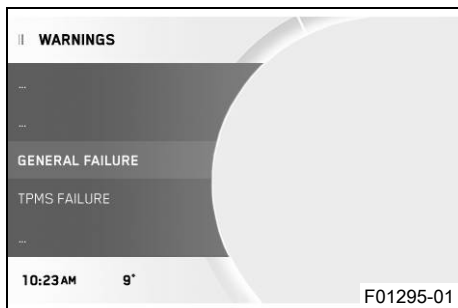

### Krav

- Meddelande eller varning.
- Tryck på **SET**-knappen när menyn är stängd.
- Tryck på **UP** eller **DOWN**-knappen, tills **Info** är markerad. Tryck på **SET**-knappen för att öppna menyn.
- Tryck på **UP** eller **DOWN**-knappen, tills **Warnings** är markerad. Tryck på **SET**-knappen för att öppna menyn.
- Med **UP** eller **DOWN**-knappen kan du navigera bland varningarna.

I menyn **Warnings** visas och sparas varningar som uppkommit.

## 7.27.20 Service

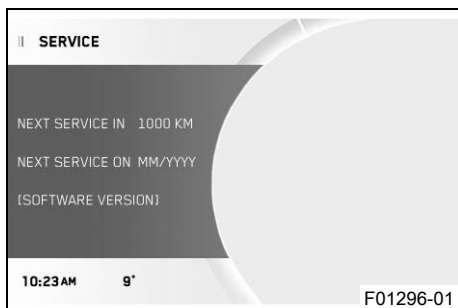

### Krav

- Motorcykeln står upp.
- Tryck på **SET**-knappen när menyn är stängd.
- Tryck på **UP** eller **DOWN**-knappen, tills **Info** är markerad. Tryck på **SET**-knappen för att öppna menyn.
- Tryck på **UP** eller **DOWN**-knappen, tills **Service** är markerad. Tryck på **SET**-knappen för att öppna menyn.

I menyn **Service** visas information om nästa service.

## 7.27.21 Extra Functions

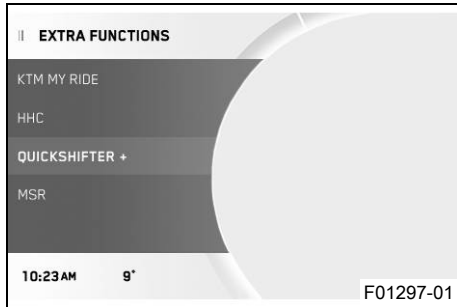
**Krav**

- Motorcykeln står upp.
- Motorcykel med alternativ extrafunktion.
  - Tryck på **SET**-knappen när menyn är stängd.
  - Tryck på **UP** eller **DOWN**-knappen, tills **Info** är markerad. Tryck på **SET**-knappen för att öppna menyn.
  - Tryck på **UP** eller **DOWN**-knappen, tills **Extra Functions** är markerad. Tryck på **SET**-knappen för att öppna menyn.
  - Använd **UP** eller **DOWN**-knappen för att navigera bland extrafunktionerna.

I **Extra Functions** listas extrafunktionerna som kan väljas som tillval.

**Info**

De aktuella **KTM PowerParts** och tillgängliga programmen för ditt fordon hittar du på KTMs webbsida.

# 7 KOMBINATIONSTRUMENT

## 7.27.22 Motorcycle

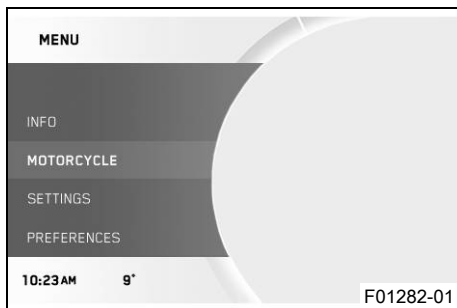

### Krav

- Motorcykeln står still.
- Tryck på **SET**-knappen när menyn är stängd.
- Tryck på **UP** eller **DOWN**-knappen tills **Motorcycle** är markerad. Tryck på **SET**-knappen för att öppna menyn.

I **Motorcycle** kan fordonets körläge konfigureras.

## 7.27.23 Heated Grips (tillval)

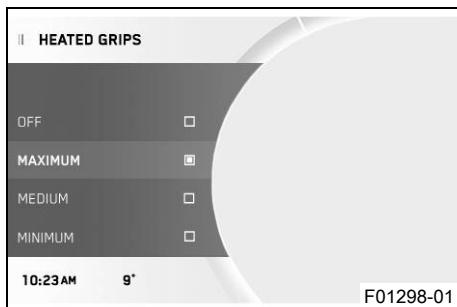

### Krav

- Motorcykeln står still.
- Meny **Heated Grips** aktiverad.
- Tryck på **SET**-knappen när menyn är stängd.
- Tryck på **UP**- eller **DOWN**-knappen tills **Motorcycle** är markerad. Tryck på **SET**-knappen för att öppna menyn.
- Tryck på **UP**- eller **DOWN**-knappen tills **Heated Grips** är markerat. Tryck på **SET**-knappen för att öppna menyn.
- Aktivera menyalternativet med **UP**- eller **DOWN**-knappen.
- Tryck på **SET**-knappen för att välja värmenivå eller slå på eller stänga av handtagsvärmern.

## 7.27.24 Heated Seat (tillval)

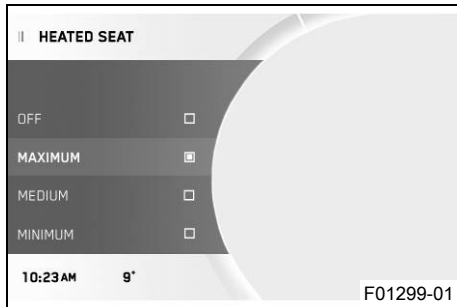
**Krav**

- Motorcykeln står still.
- Meny **Heated Seat Ride** aktiverad.
- Meny **Heated Seat Pas** aktiverad.
- Tryck på **SET**-knappen när menyn är stängd.
- Tryck på **UP**- eller **DOWN**-knappen tills **Motorcycle** är markerat. Tryck på **SET**-knappen för att öppna menyn.
- Tryck på **UP**- eller **DOWN**-knappen tills **Heated Seat** är markerat. Tryck på **SET**-knappen för att öppna menyn.
- Aktivera menyalternativet med **UP**- eller **DOWN**-knappen.
- Tryck på **SET**-knappen för att välja värmenivå eller slå på eller stänga av sadelvärmerna.

**Info**

Passagersadelns värmenivå väljer man med brytaren bredvid det högra handtaget.

# 7 KOMBINATIONSTRUMENT

## 7.27.25 Load

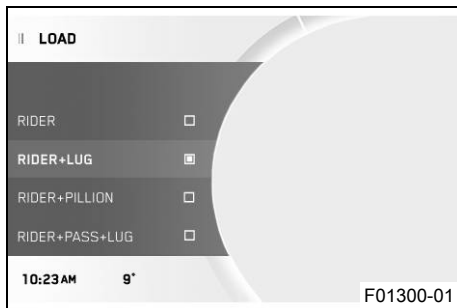

### Krav

- Motorcykeln står still och är utan last.
- Tryck på **SET**-knappen när menyn är stängd.
- Tryck på **UP**- eller **DOWN**-knappen tills **Motorcycle** är markerat. Tryck på **SET**-knappen för att öppna menyn.
- Tryck på **UP**- eller **DOWN**-knappen tills **Load** är markerat. Tryck på **SET**-knappen för att öppna menyn.
- Aktivera menyalternativet med **UP** eller **DOWN**-knappen.
- Tryck på **SET**-knappen för att välja en packning.

Det finns fyra packningar i menyn **Load**.

Inställningen av fjäderförspänningen och returdämpningen anpassas till packningen.

## 7.27.26 Damping

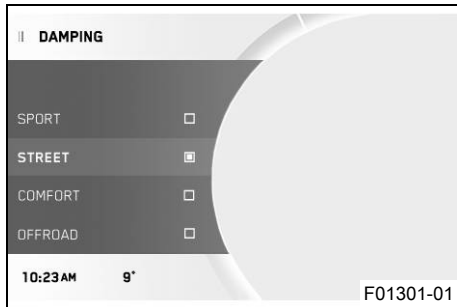
**Krav**

- Motorcykeln står still.
- Tryck på **SET**-knappen när menyn är stängd.
- Tryck på **UP**- eller **DOWN**-knappen tills **Motorcycle** är markerat. Tryck på **SET**-knappen för att öppna menyn.
- Tryck på **UP**- eller **DOWN**-knappen tills **Damping** är markerat. Tryck på **SET**-knappen för att öppna menyn.
- Aktivera menyalternativet med **UP** eller **DOWN**-knappen.
- Tryck på **SET**-knappen för att välja en dämpningsinställning.

På **Damp**-displayen visas fjädringskomponenternas inställda dämpning.

I menyn **Damping** finns inställningarna **SPORT**, **STREET**, **COMFORT** och **OFFROAD**.

## 7.27.27 Ride Mode

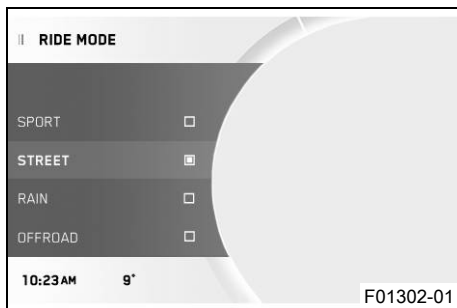

### Krav

- Nödvärestängningsknapp/elstartknapp på (mittläge) – Detta läge behövs för körningen, tändningsströmkretsen är sluten. (📖 s 39)
- Farthållarfunktionen inaktiverad.
- Tryck på **SET**-knappen när meny är stängd.
- Tryck på **UP**- eller **DOWN**-knappen tills **Motorcycle** är markerat. Tryck på **SET**-knappen för att öppna meny.
- Tryck på **UP**- eller **DOWN**-knappen tills **Ride Mode** är markerat. Tryck på **SET**-knappen för att öppna meny.
- Aktivera menyalternativet med **UP**- eller **DOWN**-knappen och välj med **SET**-knappen. Tryck på **SET**-knappen för att välja färdiganpassade inställningar för motorn och motorcykelns traktionskontroll.
  - ✓ SPORT – homologerad effekt med mycket direkt respons, motorcykelns traktionskontroll tillåter ökat hjulspinn på bakhjulet.
  - ✓ STREET – homologerad effekt med balanserad respons, motorcykelns traktionskontroll tillåter normalt hjulspinn på bakhjulet.
  - ✓ RAIN – reducerad homologerad effekt för bättre körbarhet, motorcykelns traktionskontroll tillåter normalt hjulspinn på bakhjulet.

- ✓ OFFROAD – reducerad homologerad effekt för bättre körbarhet, motorcykelns traktionskontroll tillåter mycket hjulspinn på bakhjulet.



## Info

Gasa inte när du gör denna inställning.

## 7.27.28 MTC

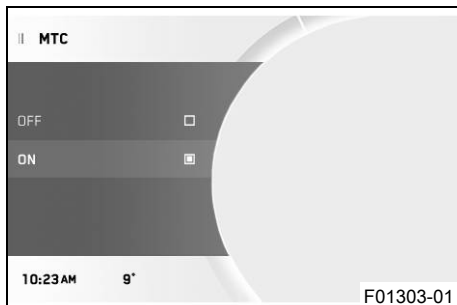

## Krav

- Motorcykeln står still.
- Farthållarfunktionen inaktiverad.
- Tryck på **SET**-knappen när menyn är stängd.
- Tryck på **UP**- eller **DOWN**-knappen tills **Motorcycle** är markerat. Tryck på **SET**-knappen för att öppna menyn.
- Tryck på **UP**- eller **DOWN**-knappen tills **MTC** är markerat. Tryck på **SET**-knappen för att öppna menyn.
- Aktivera menyalternativet med **UP**- eller **DOWN**-knappen.
- Tryck på **SET**-knappen **MTC** för att slå på eller stänga av.



## Info

Gasa inte när du slår på eller stänger av. När tändningen har slagits på är motorcykelns traktionskontroll aktiverad igen.

# 7 KOMBINATIONSTRUMENT

Håll <b>SET</b> -knappen intryckt i 3–5 sekunder.	Aktivering av motorcykelns traktionskontroll.
---	---

## 7.27.29 MTC+MSR (tillval)

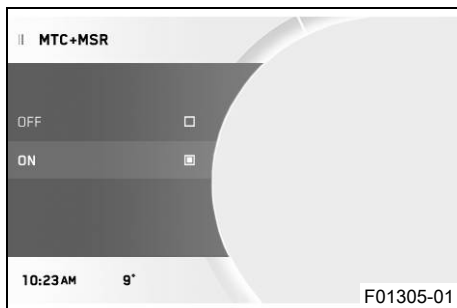

### Krav

- Motorcykeln står still.
- Farthållarfunktionen inaktiverad.
- Tryck på **SET**-knappen när menyn är stängd.
- Tryck på **UP**- eller **DOWN**-knappen tills **Motorcycle** är markerat. Tryck på **SET**-knappen för att öppna menyn.
- Tryck på **UP**- eller **DOWN**-knappen tills **MTC+MSR** är markerat. Tryck på **SET**-knappen för att öppna menyn.
- Aktivera menyalternativet med **UP**- eller **DOWN**-knappen.
- Tryck på **SET**-knappen **MTC+MSR** för att slå på eller stänga av.



## Info

Gasa inte när du slår på eller stänger av.

Vid avstängd ABS eller aktivt köräge **Offroad** är **MSR** inte aktivt.

När tändningen har slagits på är motorcykelns traktionskontroll och regleringen av motorsladdmoment aktiverade igen.

Håll  
**SET**-knappen  
intryckt i  
3–5 sekunder.

Aktivering av motorcykelns traktionskontroll och regleringen av motorsladdmoment.

## 7.27.30 ABS

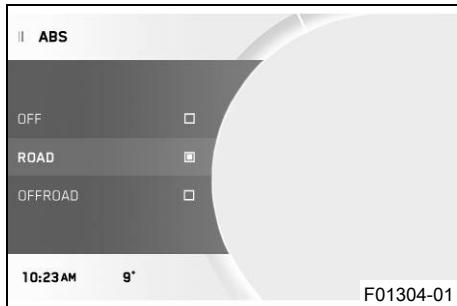

## Krav

- Motorcykeln står still.
- Tryck på **SET**-knappen när menyn är stängd.
- Tryck på **UP**- eller **DOWN**-knappen tills **Motorcycle** är markerat. Tryck på **SET**-knappen för att öppna menyn.

---

## Obs!

**Försäkring och fordonstillstånd kan sluta att gälla** Om ABS stängs av helt upphör fordonets tillstånd att färdas på allmän väg.

- Kör fordonet endast på avspärrade vägar utanför det allmänna vägnätet om du stänger av ABS helt.

- 
- Tryck på **UP**- eller **DOWN**-knappen tills **ABS** är markerat. Tryck på **SET**-knappen för att öppna menyn.
  - Aktivera menyalternativet med **UP**- eller **DOWN**-knappen.
  - Tryck på **SET**-knappen för att stänga av **ABS** eller välja mellan ABS-lägena.



## Info

Gasa inte när du gör denna inställning.

ABS kan endast aktiveras igen genom återinkoppling av tändningen.

Om ABS-läget **Road** är aktivt reglerar ABS-funktionen båda hjulen.

Om ABS-läget **Offroad** är aktivt reglerar

ABS-funktionen endast framhjulet. Bakhjulet regleras inte längre med ABS och kan alltså låsa sig när man bromsar.

---

Håll  
**SET**-knappen  
intryckt i  
3–5 sekunder.

Aktivera de olika ABS-lägena.

## 7.27.31 HHC (tillval)

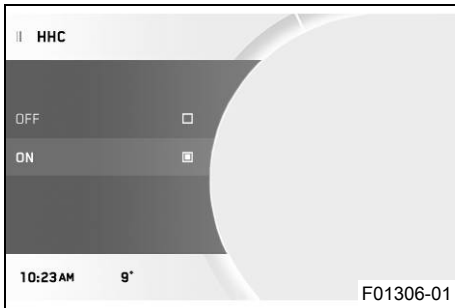

### Krav

- Motorcykeln står still.
- Tryck på **SET**-knappen när meny är stängd.
- Tryck på **UP**- eller **DOWN**-knappen tills **Motorcycle** är markerat. Tryck på **SET**-knappen för att öppna meny.
- Tryck på **UP**- eller **DOWN**-knappen tills **HHC** är markerat. Tryck på **SET**-knappen för att öppna meny.
- Aktivera menyalternativet med **UP**- eller **DOWN**-knappen.
- Tryck på **SET**-knappen **HHC** för att slå på eller stänga av.

# 7 KOMBINATIONSTRUMENT

## 7.27.32 Settings

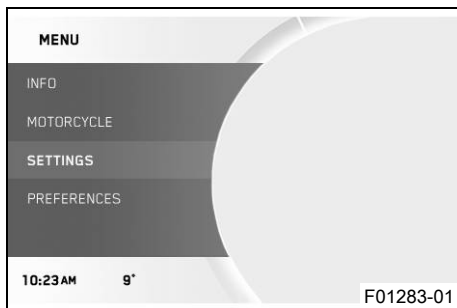

### Krav

- Motorcykeln står still.
- Tryck på **SET**-knappen när menyn är stängd.
- Tryck på **UP** eller **DOWN**-knappen tills **Settings** är markerad. Tryck på **SET**-knappen för att öppna menyn.

I **Settings** kan favoriter och snabbval konfigureras.

## 7.27.33 Favourites

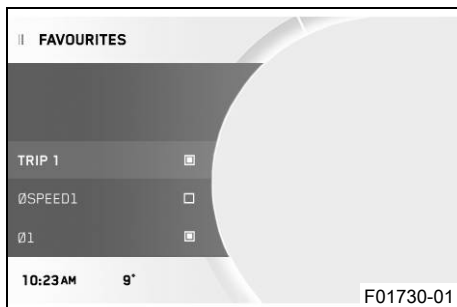

### Krav

- Motorcykeln står still.
- Tryck på **SET**-knappen när menyn är stängd.
- Tryck på **UP** eller **DOWN**-knappen, tills **Settings** är markerad. Tryck på **SET**-knappen för att öppna menyn.
- Tryck på **UP** eller **DOWN**-knappen, tills **Favourites** är markerad. Tryck på **SET**-knappen för att öppna menyn.
- Aktivera menyalternativet med **UP** eller **DOWN**-knappen och välj med **SET**-knappen.

I menyn **Favourites** kan upp till åtta uppgifter väljas.

## 7.27.34 Navi Info Screen

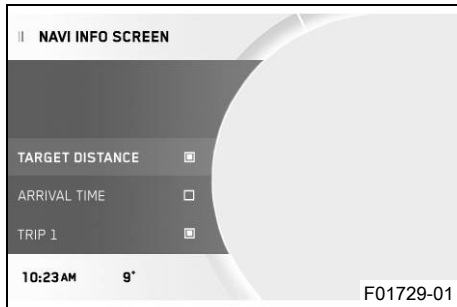

### Krav

- Motorcykeln står still.
- Tryck på **SET**-knappen när menyn är stängd.
- Tryck på **UP** eller **DOWN**-knappen, tills **Settings** är markerad. Tryck på **SET**-knappen för att öppna menyn.
- Tryck på **UP** eller **DOWN**-knappen, tills **Navi Info Screen** är markerad. Tryck på **SET**-knappen för att öppna menyn.
- Aktivera menyalternativet med **UP** eller **DOWN**-knappen och välj med **SET**-knappen.

I menyn **Navi Info Screen** kan upp till fyra uppgifter väljas.

## 7.27.35 Quick Selector 1

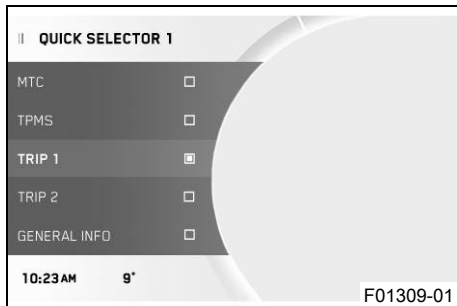

### Krav

- Motorcykeln står still.
- Tryck på **SET**-knappen när menyn är stängd.
- Tryck på **UP** eller **DOWN**-knappen, tills **Settings** är markerad. Tryck på **SET**-knappen för att öppna menyn.
- Tryck på **UP** eller **DOWN**-knappen, tills **Quick Selector 1** är markerad. Tryck på **SET**-knappen för att öppna menyn.
- Aktivera menyalternativet med **UP** eller **DOWN**-knappen och välj med **SET**-knappen.

# 7 KOMBINATIONSTRUMENT

I menyn **Quick Selector 1** kan du välja en meny som öppnas som direktval.  
Tryck på **UP**-knappen när menyn är stängd för att öppna den meny som valts i **Quick Selector 1**.

## 7.27.36 Quick Selector 2

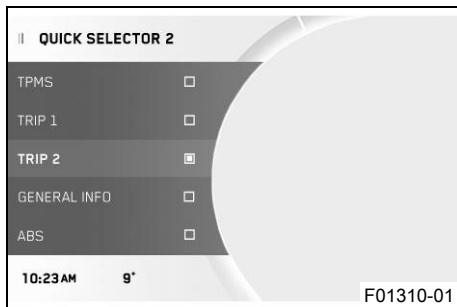

### Krav

- Motorcykeln står still.
- Tryck på **SET**-knappen när menyn är stängd.
- Tryck på **UP** eller **DOWN**-knappen, tills **Settings** är markerad. Tryck på **SET**-knappen för att öppna menyn.
- Tryck på **UP** eller **DOWN**-knappen, tills **Quick Selector 2** är markerad. Tryck på **SET**-knappen för att öppna menyn.
- Aktivera menyalternativet med **UP** eller **DOWN**-knappen och välj med **SET**-knappen.

I menyn **Quick Selector 2** kan du välja en meny som öppnas som direktval.  
Tryck på **DOWN**-knappen när menyn är stängd för att öppna den meny som valts i **Quick Selector 2**.

### 7.27.37 Preferences

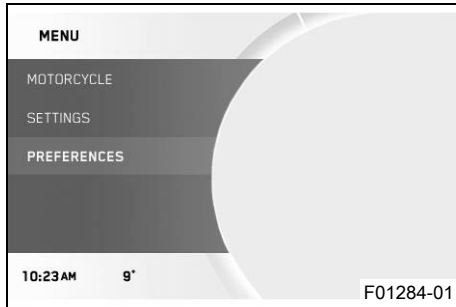

#### Krav

- Motorcykeln står still.
- Tryck på **SET**-knappen när menyn är stängd.
- Tryck på **UP** eller **DOWN**-knappen tills **Preferences** är markerad. Tryck på **SET**-knappen för att öppna menyn.

I **Preferences** kan kombinationsinstrumentets display konfigureras. Det är möjligt att ställa in enheter eller olika värden. Vissa funktioner kan aktiveras och avaktiveras.

### 7.27.38 Units

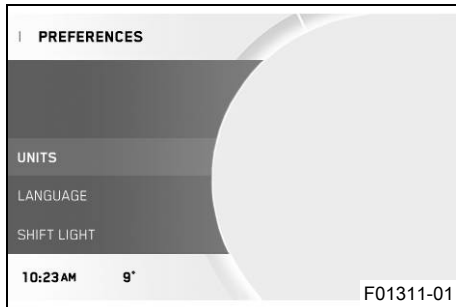

#### Krav

- Fordonet står still.
- Tryck på **SET**-knappen när menyn är stängd.
- Tryck på **UP** eller **DOWN**-knappen tills **Preferences** är markerad. Tryck på **SET**-knappen för att öppna menyn.
- Tryck på **UP** eller **DOWN**-knappen tills **Units** är markerad.
- Tryck på **SET**-knappen för att öppna menyn.

I **Units** går det att ställa in enheter eller olika värden.

# 7 KOMBINATIONSTRUMENT

## 7.27.39 Distance

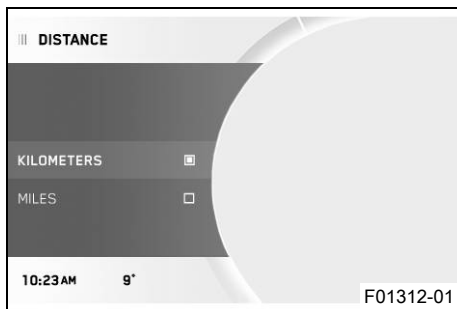

### Krav

- Motorcykeln står still.
- Tryck på **SET**-knappen när menyn är stängd.
- Tryck på **UP** eller **DOWN**-knappen tills **Preferences** är markerad. Tryck på **SET**-knappen för att öppna menyn.
- Tryck på **UP** eller **DOWN**-knappen tills **Units** är markerad.
- Tryck på **SET**-knappen för att öppna menyn.
- Tryck på **UP** eller **DOWN**-knappen tills **Distance** är markerad. Tryck på **SET**-knappen för att öppna menyn.
- Aktivera menyalternativet med **UP** eller **DOWN**-knappen.
- Tryck på **SET**-knappen för att bekräfta den önskade enheten.

## 7.27.40 Temperature

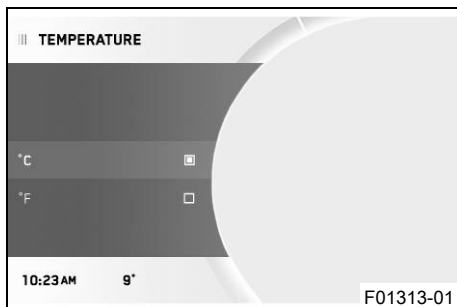

### Krav

- Motorcykeln står still.
- Tryck på **SET**-knappen när menyn är stängd.
- Tryck på **UP** eller **DOWN**-knappen tills **Preferences** är markerad. Tryck på **SET**-knappen för att öppna menyn.
- Tryck på **UP** eller **DOWN**-knappen tills **Units** är markerad.
- Tryck på **SET**-knappen för att öppna menyn.
- Tryck på **UP** eller **DOWN**-knappen tills **Temperature** är markerad. Tryck på **SET**-knappen för att öppna menyn.

- Aktivera menyalternativet med **UP** eller **DOWN**-knappen.
- Tryck på **SET**-knappen för att bekräfta den önskade enheten.

## 7.27.41 Pressure

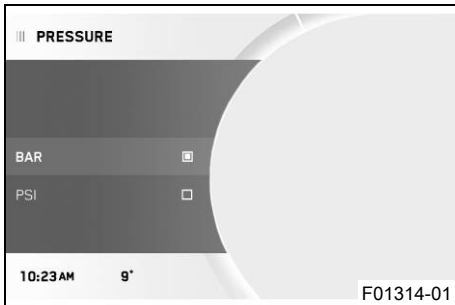

### Krav

- Motorcykeln står still.
- Tryck på **SET**-knappen när menyn är stängd.
- Tryck på **UP** eller **DOWN**-knappen tills **Preferences** är markerad. Tryck på **SET**-knappen för att öppna menyn.
- Tryck på **UP** eller **DOWN**-knappen tills **Units** är markerad.
- Tryck på **SET**-knappen för att öppna menyn.
- Tryck på **UP** eller **DOWN**-knappen tills **Pressure** är markerad. Tryck på **SET**-knappen för att öppna menyn.
- Aktivera menyalternativet med **UP** eller **DOWN**-knappen.
- Tryck på **SET**-knappen för att bekräfta den önskade enheten.

# 7 KOMBINATIONSTRUMENT

## 7.27.42 Consumption

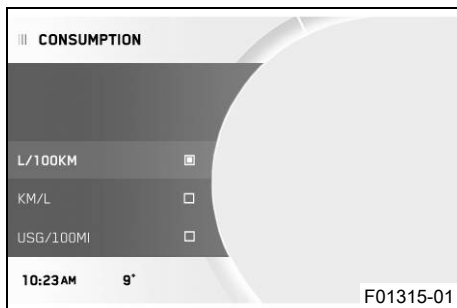

### Krav

- Motorcykeln står still.
- Tryck på **SET**-knappen när menyn är stängd.
- Tryck på **UP** eller **DOWN**-knappen tills **Preferences** är markerad. Tryck på **SET**-knappen för att öppna menyn.
- Tryck på **UP** eller **DOWN**-knappen tills **Units** är markerad.
- Tryck på **SET**-knappen för att öppna menyn.
- Tryck på **UP** eller **DOWN**-knappen tills **Consumption** är markerad. Tryck på **SET**-knappen för att öppna menyn.
- Aktivera menyalternativet med **UP** eller **DOWN**-knappen.
- Tryck på **SET**-knappen för att bekräfta den önskade enheten.

## 7.27.43 Language

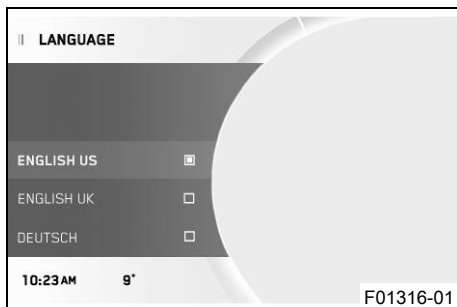

### Krav

- Motorcykeln står upp.
- Tryck på **SET**-knappen när menyn är stängd.
- Tryck på **UP** eller **DOWN**-knappen, tills **Preferences** är markerad. Tryck på **SET**-knappen för att öppna menyn.
- Tryck på **UP** eller **DOWN**-knappen, tills **Language** är markerad. Tryck på **SET**-knappen för att öppna menyn.
- Aktivera menyalternativet med **UP** eller **DOWN**-knappen och välj med **SET**-knappen.

Menyerna finns på amerikansk engelska, brittisk engelska, tyska, italienska, franska och spanska.

## 7.27.44 Shift Light

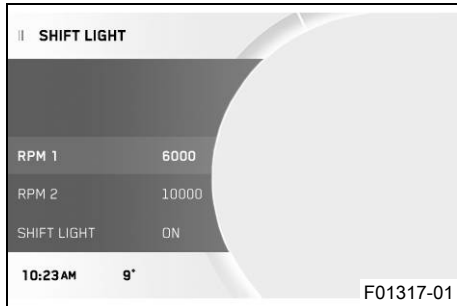

### Krav

- Motorcykeln står upp.
- **ODO** > 1 000 km (621 mi).
- Tryck på **SET**-knappen när menyn är stängd.
- Tryck på **UP** eller **DOWN**-knappen, tills **Preferences** är markerad. Tryck på **SET**-knappen för att öppna menyn.
- Tryck på **UP** eller **DOWN**-knappen, tills **Shift Light** är markerad. Tryck på **SET**-knappen för att öppna menyn.
- Aktivera menyalternativet med **UP** eller **DOWN**-knappen.
- Tryck på **SET**-knappen för att slå på eller stänga av växlingsblixten eller ställa in varvtalet för växlingsrekommendationen.



### Info

När motorvarvtalet uppnår **RPM 1** lyser varvtalsindikeringen rött.

När motorvarvtalet uppnår **RPM 2** blinkar varvtalsindikeringen rött.

# 7 KOMBINATIONSTRINSTRUMENT

## 7.27.45 Ställa in tid och datum

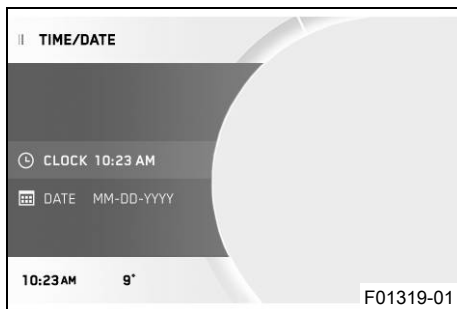
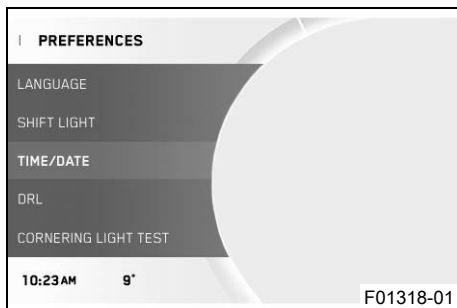

### Krav

Motorcykeln står upp.

- Tryck på **SET**-knappen när menyen är stängd.
- Tryck på **UP** eller **DOWN**-knappen tills **Preferences** visas. Tryck på **SET**-knappen för att öppna menyen.
- Tryck på **UP** eller **DOWN**-knappen, tills **Time/Date** är markerad. Tryck på **SET**-knappen för att öppna menyen.

### Ställa in tiden

- Tryck på **UP** eller **DOWN**-knappen tills tidsinställningen är markerad.
- Tryck på **SET**-knappen.
  - ✓ Timmen bredvid **Clock** blinkar.
- Tryck på **UP** eller **DOWN**-knappen tills den aktuella timmen har ställts in.
- Tryck på **SET**-knappen.
  - ✓ Minuten bredvid **Clock** blinkar.
- Tryck på **UP** eller **DOWN**-knappen tills den aktuella minuten har ställts in.

- Tryck på **SET**-knappen.
  - ✓ Tidsinställningen sparas.

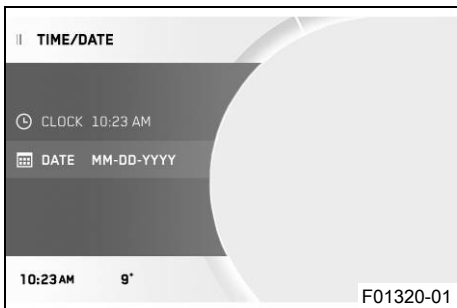

## Ställa in datum



### Info

Datumformatet kan avvika beroende på inställt språk.

- Tryck på **UP** eller **DOWN**-knappen tills datuminställningen är markerad.
- Tryck på **SET**-knappen.
  - ✓ Månaden bredvid **Date** blinkar.
- Tryck på **UP** eller **DOWN**-knappen tills den aktuella månaden har ställts in.
- Tryck på **SET**-knappen.
  - ✓ Dagen bredvid **Date** blinkar.
- Tryck på **UP** eller **DOWN**-knappen tills den aktuella dagen har ställts in.
- Tryck på **SET**-knappen.
  - ✓ Året bredvid **Date** blinkar.
- Tryck på **UP** eller **DOWN**-knappen tills det aktuella året har ställts in.
- Tryck på **SET**-knappen.
  - ✓ Datuminställningen sparas.



# 7 KOMBINATIONSTRUMENT

## 7.27.46 DRL

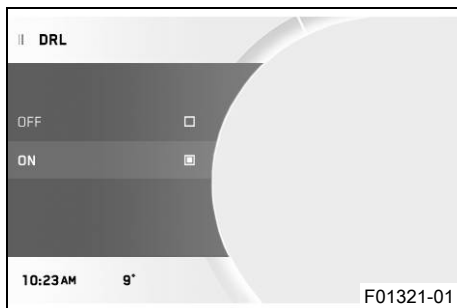

### Krav

- Motorcykeln står upp.
- Tryck på **SET**-knappen när menyn är stängd.
- Tryck på **UP** eller **DOWN**-knappen, tills **Preferences** är markerad. Tryck på **SET**-knappen för att öppna menyn.



### Varning

**Risk för olyckor** Varselljus får inte ersätta halvljus vid dåliga siktförhållanden.

Vid avsevärt nedsatt sikt på grund av dimma, snöfall eller regn kan den automatiska omkopplingen mellan varselljus och halvljus endast användas i begränsad omfattning.

- Säkerställ alltid att lämplig belysning har valts.
  - Slå av varselljuset före körning eller när fordonet står still via menyn så att halvljuset är tillkopplat hela tiden.
  - Följ gällande lagar om varsel- och halvljus.
- 
- Tryck på **UP** eller **DOWN**-knappen, tills **DRL** är markerad. Tryck på **SET**-knappen för att öppna menyn.
  - Aktivera menyalternativet med **UP** eller **DOWN**-knappen.

- Tryck på **SET**-knappen för att slå på eller stänga av varselljustet.

## 7.27.47 Quickshifter + (tillval)

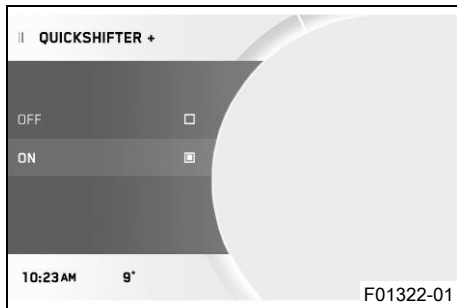

### Krav

- Motorcykeln står upp.
- Tryck på **SET**-knappen när menyn är stängd.
- Tryck på **UP** eller **DOWN**-knappen, tills **Preferences** är markerad. Tryck på **SET**-knappen för att öppna menyn.
- Tryck på **UP** eller **DOWN**-knappen, tills **Quickshifter +** är markerad. Tryck på **SET**-knappen för att öppna menyn.
- Aktivera menyalternativet med **UP** eller **DOWN**-knappen.
- Tryck på **SET**-knappen för att slå på eller stänga av quickshifter +.

# 7 KOMBINATIONSTRUMENT

## 7.27.48 Heated Grips (tillval)

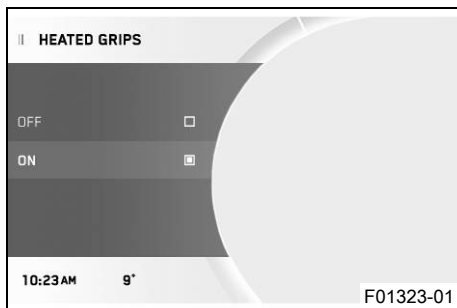

### Krav

- Motorcykeln står upp.
- Tryck på **SET**-knappen när menyn är stängd.
- Tryck på **UP** eller **DOWN**-knappen, tills **Preferences** är markerad. Tryck på **SET**-knappen för att öppna menyn.
- Tryck på **UP** eller **DOWN**-knappen, tills **Heated Grips** är markerad. Tryck på **SET**-knappen för att öppna menyn.
- Aktivera menyalternativet med **UP** eller **DOWN**-knappen.
- Tryck på **SET**-knappen **Heated Grips** för att slå på eller stänga av.

## 7.27.49 Heated Seat Rid (tillval)

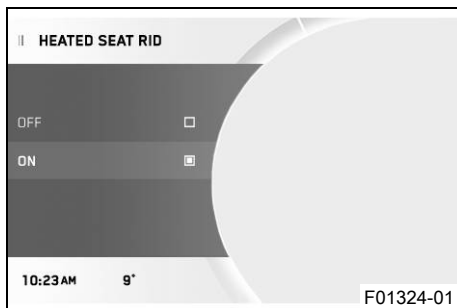

### Krav

- Motorcykeln står upp.
- Tryck på **SET**-knappen när menyn är stängd.
- Tryck på **UP** eller **DOWN**-knappen, tills **Preferences** är markerad. Tryck på **SET**-knappen för att öppna menyn.
- Tryck på **UP** eller **DOWN**-knappen, tills **Heated Seat Rid** är markerad. Tryck på **SET**-knappen för att öppna menyn.
- Aktivera menyalternativet med **UP** eller **DOWN**-knappen.
- Tryck på **SET**-knappen **Heated Seat Rid** för att slå på eller stänga av.

## 7.27.50 Heated Seat Pas (tillval)

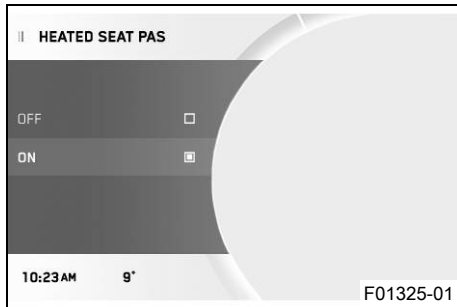

### Krav

- Motorcykeln står upp.
- Tryck på **SET**-knappen när menyn är stängd.
- Tryck på **UP** eller **DOWN**-knappen, tills **Preferences** är markerad. Tryck på **SET**-knappen för att öppna menyn.
- Tryck på **UP** eller **DOWN**-knappen, tills **Heated Seat Pas** är markerad. Tryck på **SET**-knappen för att öppna menyn.
- Aktivera menyalternativet med **UP** eller **DOWN**-knappen.
- Tryck på **SET**-knappen **Heated Seat Pas** för att slå på eller stänga av.

## 7.27.51 Cornering Light Test

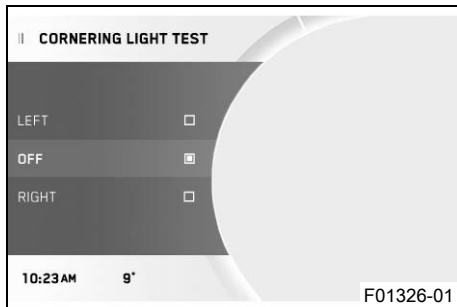

### Krav

- Motorcykeln står upp.
- Tryck på **SET**-knappen när menyn är stängd.
- Tryck på **UP** eller **DOWN**-knappen, tills **Preferences** är markerad. Tryck på **SET**-knappen för att öppna menyn.
- Tryck på **UP** eller **DOWN**-knappen, tills **Cornering Light Test** är markerad. Tryck på **SET**-knappen för att öppna menyn.
- Aktivera menyalternativet med **UP** eller **DOWN**-knappen.



## Info

I undermenyn **Left** genomförs **Cornering Light Test** på vänster kurvljus.

I undermenyn **Right** genomförs **Cornering Light Test** på höger kurvljus.

I undermenyn **Off** avslutas **Cornering Light Test**.

---

- Tryck på **SET**-knappen för att genomföra eller stänga av önskat **Cornering Light Test**.
- 



## Info

De olika kurvljusens segment tänds ett åt gången, med början vid det nedre segmentet.

När testet av de olika kurvljusen är klart, tänds det övre segmentet och lyser konstant.

---

## 8.1 Ställa in förarsadel

**Förarbete**

- Ta bort passagerarsadeln. (📖 s 180)

**Ställa in förarsadeln lägre:**

- Haka fast förarsadelns ursparningar **1** i bränsletanken och skjut förarsadeln nedåt och framåt samtidigt.

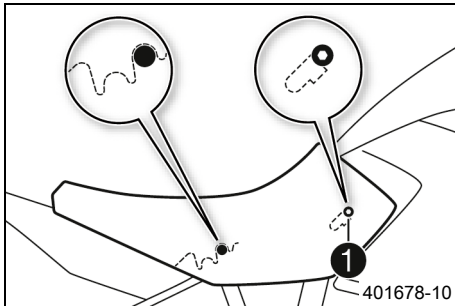

401678-10

**Ställa in förarsadeln högre:**

- Haka fast förarsadelns ursparningar **1** i bränsletanken och skjut förarsadeln uppåt och framåt samtidigt.
- Kontrollera sedan att förarsadeln är korrekt monterad.

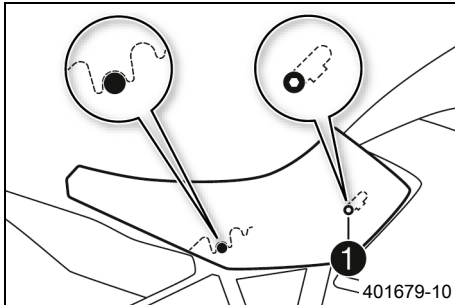

401679-10

## Efterarbete

- Montera passagerarsadeln. (📖 s 180)

### 8.2 Styrets läge

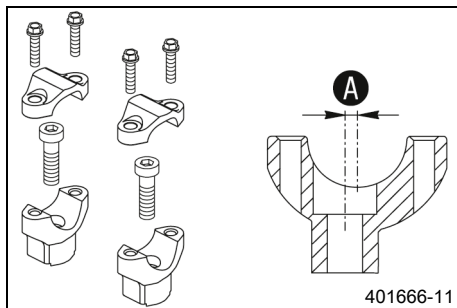

Hålen i styrhållaren sitter på avståndet **A** från mitten.

Avstånd mellan hålen <b>A</b>	3,5 mm
-------------------------------	--------

Styret kan monteras i två olika positioner. På så sätt kan styret placeras i det läge som är bekvämast för föraren.

### 8.3 Ställa in styrets läge ↴



#### Varning

**Risk för olyckor** Ett reparerat styre innebär en säkerhetsrisk.

Om styret böjs eller riktas, blir materialet utmattat. Resultatet kan bli ett brott på styret.

- Byt ut styret om det har skadats eller böjts.

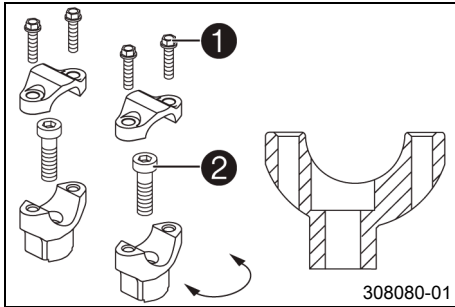

- Ta bort skruvarna **1**. Ta bort styrets klämelement. Ta bort styret och lägg det åt sidan.



### Info

Täck över komponenterna så att de inte skadas. Se till att kablar och ledningar inte viks.

- Ta bort skruvarna **2**. Ta bort styrhållarna.
- Placera styrhållarna i önskat läge. Sätt i och dra åt skruvarna **2**.

### Specifikation

Skruv styrhållare	M10	40 Nm	<b>Loctite®243™</b>
-------------------	-----	-------	---------------------



### Info

Placera vänster och höger styrhållare i samma läge.

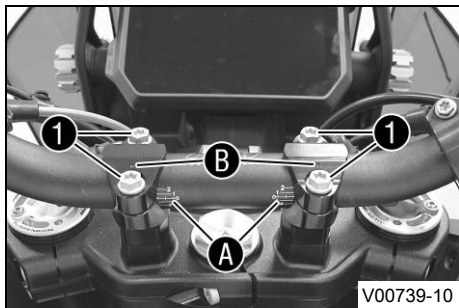

- Placera styret i rätt läge.



### Info

Se till att kablarna och ledningarna ligger rätt.

- Sätt styrets klämelement på plats. Sätt i och dra åt skruvarna 1 jämnt.

### Specifikation

Skruv styrets klämelement	M8	20 Nm
---------------------------	----	-------

- ✓ Markeringarna A på styrskalet sitter placerade mitt emellan styrets klämelement.
- ✓ Markeringarna B pekar bakåt.



### Info

Se till att spaltmått är likadana.

## 8.4 Ställa in vindsyddet

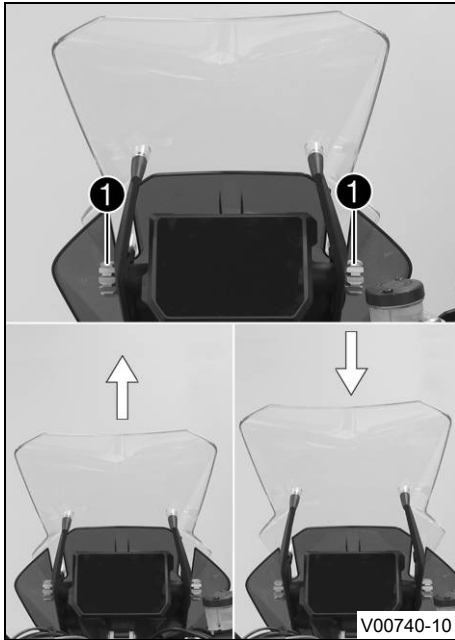

- Vrid på inställningsratten ① för att ställa vindsyddet i önskat läge.



## 8.5 Ställa in kopplingshandtagets utgångsläge



- Anpassa kopplingshandtagets utgångsläge efter handens storlek genom att vrida på justerskruven ①.



### Info

När justerskruven vrids medsols minskar avståndet mellan kopplingshandtaget och styret.

När justerskruven vrids motsols ökar avståndet mellan kopplingshandtaget och styret.

Inställningsområdet är begränsat.

Skruva bara justerskruven för hand, utan att använda våld.

Justeringar får inte utföras under körning.

## 8.6 Ställa in bromshandtagets utgångsläge



- Anpassa bromshandtagets utgångsläge till handens storlek genom att vrida på justerskruven **1**.



### Info

Tryck bromshandtaget framåt och skruva på justerskruven.

Justeringen får inte utföras under körning.

## 8.7 Förfarotpinnar

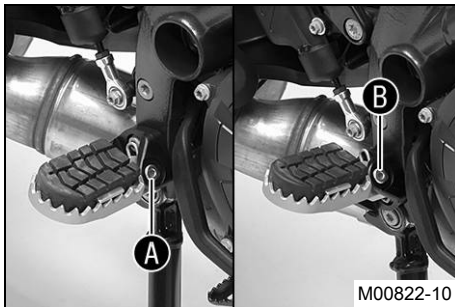

Förfarotpinnarna kan monteras i två olika lägen.

### Möjliga tillstånd

- Förfarotpinne i nedre läget **A**
- Förfarotpinne i övre läget **B**

## 8.8 Ställa in fotpinnar ↘



### Info

Arbetsstegen är desamma för vänster och höger fotpinnsfästen.

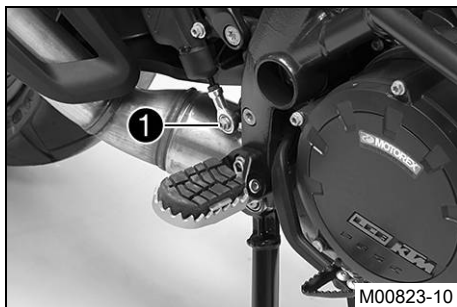

- Ta bort skruven ①.
- ✓ Fotbromspedalen vrids uppåt till stoppläget.

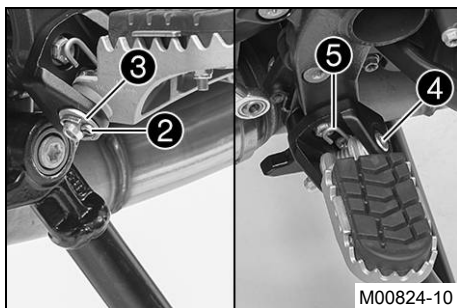

- Ta bort sprinten ② och bricken ③.
- Ta försiktigt bort bulten ④ på förarfotpinnen.



### Info

Fjädern är kraftigt spänd och kan hoppa ur när bulten tas bort.

- Ta bort förarfotpinnen tillsammans med fjädern ⑤.

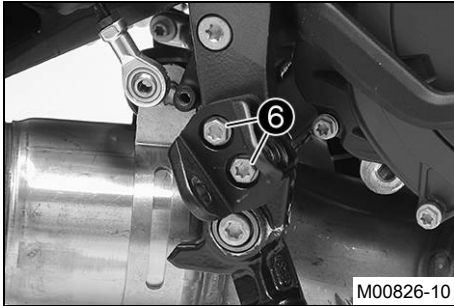

- Ta bort skruvarna ⑥.

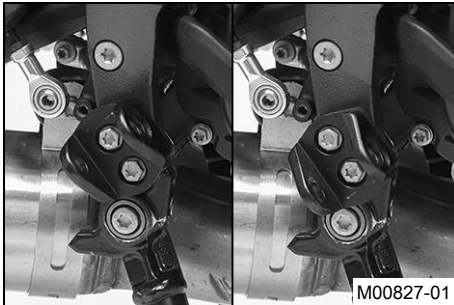

- Ställ in fotpinnsfästet på önskat läge.

## 8 ERGONOMI

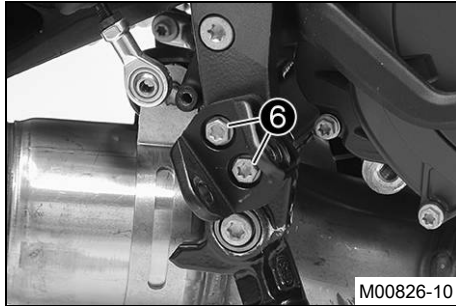

- Montera skruvarna **6** och dra åt dem.

Specifikation

Skruv fotpinnsfästet fram	M8	25 Nm Loctite®243™
---------------------------	----	-----------------------

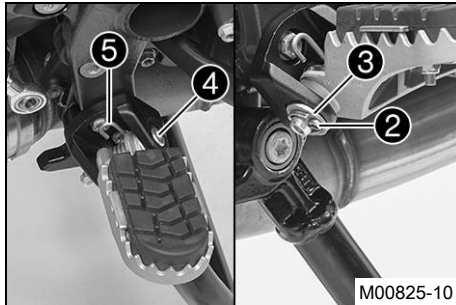

- Montera förarfotpinnen tillsammans med fjädern **5** och bulten **4**.

Tång fotpinnsfjäder (58429083000)

- Montera brickan **3** och sprinten **2**.

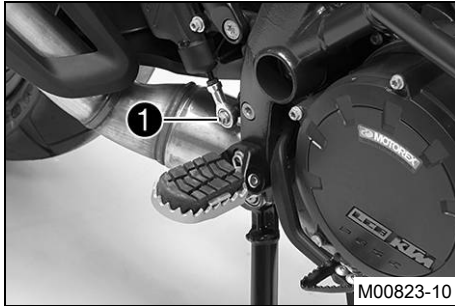

- Placera fotbromspedalen i rätt läge.
- Sätt dit och dra åt skruven ①.

#### Specifikation

Skruv kullad tryckstång på fotbromscylin- dern	M6	10 Nm	Loctite®243™
--	----	-------	--------------

## 8.9 Kontrollera växelspakens utgångsläge



### Info

Vid körning får växelspaken inte ligga an mot stöveln i normalläget.

Om växelspaken ständigt ligger an mot stöveln överbelastas växellådan, vilket kan medföra att quickshifter-funktionen inte fungerar som den ska.

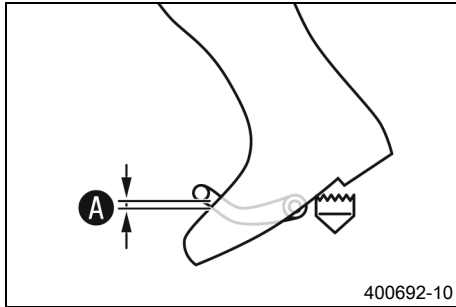

- Sätt dig på fordonet i körposition och mät avståndet **A** mellan stövelns övre kant och växelspaken.

Avstånd mellan växelspaken och stövelns övre kant	10 ... 20 mm
---	--------------

- » Om avståndet inte överensstämmer med specifikationen:
  - Ställ in växelspakens utgångsläge. 🗨️ (s 138)

## 8.10 Ställa in växelspakens utgångsläge 🗨️

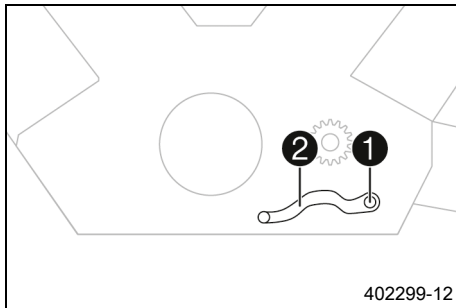

- Ta bort skruven **1** och brickorna och ta av växelspaken **2**.

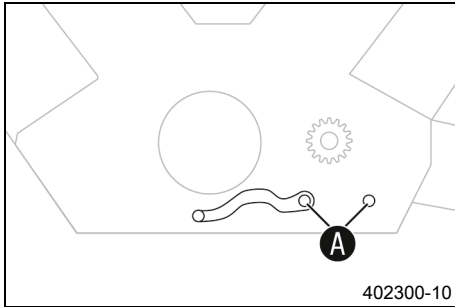

- Gör rent kuggarna **A** på växelspaken och växelaxeln.
- Placera växelspaken i önskat läge på växelaxeln och se till att kuggarna greppar.



### Info

Inställningsområdet är begränsat.  
Växelspaken får inte ha kontakt med någon av fordonskomponenter vid växling.

- Sätt dit skruven **1** och brickorna och dra åt.

### Specifikation

Skruv växelspak	M6	18 Nm <b>Loctite®243™</b>
--------------------	----	------------------------------



## 8.11 Ställa in kopplingspedalens trampyta

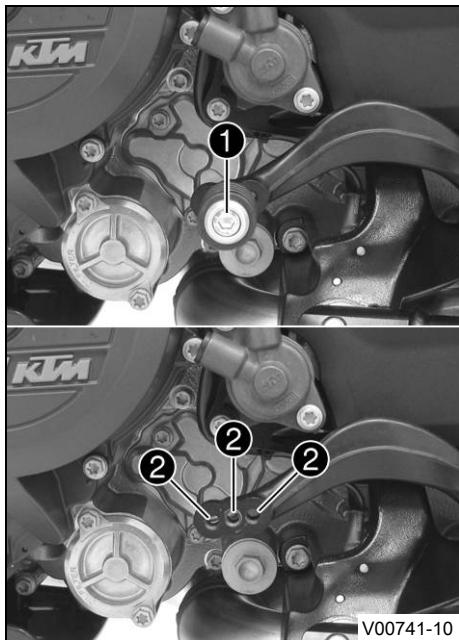

- Ta bort skruven **1** med kopplingspedalens trampyta.
- Sätt kopplingspedalens trampyta i önskat läge beroende på pedalens längd i ett hål **2**.

Specifikation

Standard	hål i mitten
----------	--------------

- Dra åt skruven.

Specifikation

Övriga skruvar chassi	M6	10 Nm
--------------------------	----	-------

## 8.12 Ställa in fotbromspedalsens utgångsläge ↘

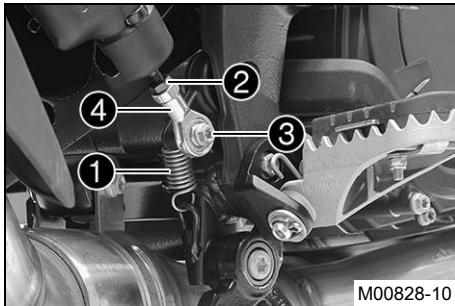

- Haka av fjädern ①.
- Lossa muttern ②.
- Ta bort skruven ③.
- För att göra en individuell grundinställning av fotbromspedalsens kulle ④ kan man skruva den åt önskat håll.



### Info

Inställningsområdet är begränsat.  
Minst fem gängvarv måste vara inskruvade i kulle.

- Håll emot kulle ④ och dra åt muttern ②.

Specifikation

Övriga muttrar chassi	M6	10 Nm
-----------------------	----	-------

- Sätt dit och dra åt skruven ③.

Specifikation

Skruv kulle tryckstång på fotbromscylin-dern	M6	10 Nm <b>Loctite®243™</b>
--	----	------------------------------

- Haka i fjädern ①.

## 8.13 Ställa in kombinationsinstrumentets lutning

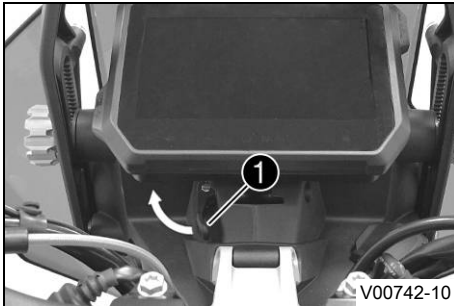

- Dra spännarmen ① i pilens riktning.
  - ✓ Kombinationsinstrumentet är upplåst.

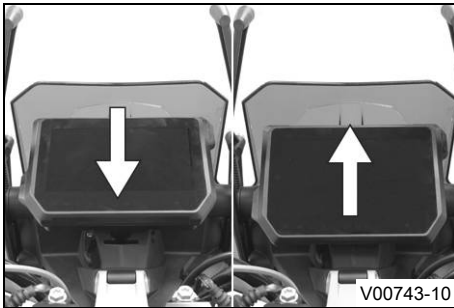

- Tryck kombinationsinstrumentet uppåt eller nedåt för att föra kombinationsinstrumentet till önskat läge.

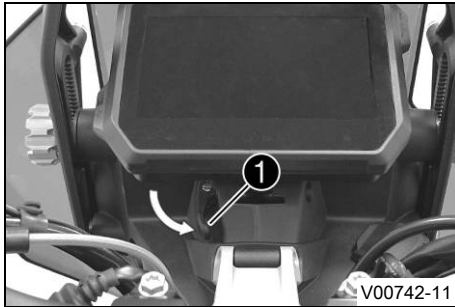

- Dra spännarmen ① i pilens riktning.
- ✓ Kombinationsinstrumentet är låst.



## 9.1 Anvisningar för det första idrifttagandet



### Fara

**Risk för olyckor** En oskicklig förare utgör en risk för sig själv och andra.

- Använd inte fordonet om din trafikskicklighet har påverkats av alkohol, droger eller läkemedel.
- Använd inte fordonet om din fysiska eller psykiska kapacitet är otillräcklig.



### Varning

**Risk för personskador** Att köra utan eller med bristfällig skyddsutrustning innebär en ökad säkerhetsrisk.

- Bär lämplig skyddsutrustning som hjälm, stövlar, handskar samt byxor och jacka med skydd vid all körning.
- Använd alltid skyddsutrustning i felfritt skick som uppfyller de lagstadgade kraven.



### Varning

**Risk för omkullkörning** Vid olika däckprofiler på fram- och bakhjulet påverkas köregenskaperna.

Vid olika däckprofiler kan kontrollen över fordonet försvåras avsevärt.

- Säkerställ att däcken på fram- och bakhjulet har likartade profilmönster.



### Varning

**Risk för olyckor** Däck som inte är godkända eller rekommenderade försämrar köregenskaperna.

- Använd endast hjul och däck som godkänts och rekommenderats av KTM enligt angivet hastighetsindex.



### Varning

**Risk för olyckor** Nya däck har sämre väggrepp.

På nya däck är löpytan ännu inte uppruggad.

- Kör med måttlig hastighet i olika snedlägen med nya däck.
- |               |        |
|---------------|--------|
| Inkörningsfas | 200 km |
|---------------|--------|



### Varning

**Risk för olyckor** Bromssystemet slutar fungera vid överhettning.

Om fotbromspedalen inte släpps nöts bromsbeläggen ner permanent.

- Ta bort foten från fotbromspedalen när du inte vill bromsa fordonet.



### Info

Tänk på att andra människor kan störas av överdrivet buller när du använder fordonet.

- Kontrollera att en auktoriserad KTM-verkstad har utfört de inspektionsarbeten som måste göras före försäljningen.
  - ✓ Leveransdokumentet överlämnas till dig tillsammans med fordonet.
- Läs hela bruksanvisningen innan du gör din första åktur med motorcykeln.
- Lär känna manöveranordningarna.
- Ställ in motorcykeln efter dina behov, se beskrivningen i kapitlet Ergonomi.
- Testa motorcykelns köregenskaper på en lämplig plats innan du gör en längre åktur. Försök även att köra så långsamt som möjligt och att åka stående för att få bättre känsla för motorcykeln.
- Håll fast i styret med båda händerna när du kör och låt fötterna vila på fotpinnarna.

# 9 IDRIFTTAGNING

- Kör in motorn. (📖 s 146)

## 9.2 Köra in motorn

- Under inkörningstiden får det angivna motorvarvtalet inte överskridas.

Specifikation

Max motorvarvtal	
Under de första: 1 000 km	6 500 v/min
Efter de första: 1 000 km	10 250 v/min

- Undvik att köra med fullt gaspådrag!



### Info

Om max. motorvarvtal överskrids före första servicen blinkar växlingsblixten.

## 9.3 Lasta fordonet



### Varning

**Risk för olyckor** Totalvikt och axellaster påverkar köregenskaperna.

Totalvikten motsvarar: en driftklar och fulltankad motorcykel, förare och passagerare med skyddskläder och hjälm, packning.

- Överskrid varken den max. tillåtna totalvikten eller axellasterna.

**Varning**

**Risk för olyckor** Felaktig montering av packväskan eller tankväskan påverkar körningen.

- Montera och säkra packväskan och tankväskan enligt tillverkarföreskriften.

**Varning**

**Risk för olyckor** Instabila köregenskaper vid hög hastighet.

- Anpassa hastigheten till packningen. Kör långsammare om din motorcykel har lastats med väskor eller annan packning.

Max hastighet med packning 150 km/h

**Varning**

**Risk för olyckor** Packväsksystemet skadas vid överbelastning.

- Beakta tillverkarspecifikationerna för maximal packning vid montering av packväskan.

**Varning**

**Risk för olyckor** Förpackningar som har halkat omkull påverkar sikten.

Om bakljusen är skymda är de särskilt svåra att upptäcka i för efterföljande trafikanter i mörker.

- Kontrollera regelbundet att packningen sitter fast.

**Varning**

**Risk för olyckor** Mycket packning förändrar körsättet och förlänger bromssträcken.

- Anpassa hastigheten efter packningen.

## 9 IDRIFTTAGNING



### Varning

**Risk för olyckor** Förpackningar som har halkat omkull påverkar körsättet.

- Kontrollera regelbundet att packningen sitter fast.



### Varning

**Brandrisk** Det heta avgassystemet kan skada packningen (brännskador).

- Fäst packningen så att det inte kan skadas av det heta avgassystemet.

- Om packning tas med, ska den fästas ordentligt så nära mitten som möjligt och vikten fördelas jämnt mellan framhjulet och bakhjulet.
- Överskrid inte den högsta tillåtna totalvikten eller de högsta tillåtna axellasterna.

#### Specifikation

Maximal tillåten totalvikt	460 kg
Högsta tillåtna axellast fram	175 kg
Maximal tillåten axellast bak	300 kg

## 10.1 Kontroll- och skötselarbeten inför varje idrifttagande

### **i** Info

Kontrollera alltid fordonet samt dess trafiksäkerhet innan du påbörjar en körning. Fordonet måste vara i tekniskt felfritt skick när det körs.

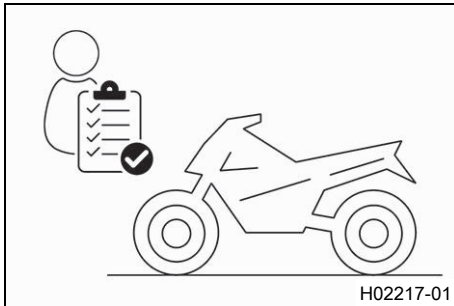

- Kontrollera motoroljenivån. (📖 s 278)
- Kontrollera bromsvätskenivån i frambromsen. (📖 s 219)
- Kontrollera bromsvätskenivån i bakbromsen. (📖 s 224)
- Kontrollera frambromsens bromsbelägg. (📖 s 222)
- Kontrollera bakbromsens bromsbelägg. (📖 s 228)
- Kontrollera att bromssystemet fungerar korrekt.
- Kontrollera kylvätskenivån i expansionskärlet. (📖 s 271)
- Kontrollera kedjans nedsmutsning. (📖 s 183)
- Kontrollera kedjespänningen. (📖 s 185)
- Kontrollera däckens skick. (📖 s 243)
- Kontrollera däcktrycket. (📖 s 246)
- Kontrollera att alla manöveranordningar är korrekt inställda och inte kärvar.
- Kontrollera elsystemets funktion.
- Kontrollera att packningen sitter fast.
- Kontrollera backspegelinställningen.
- Kontrollera bränslenivån.



## 10.2 Start

---



### Fara

**Risk för förgiftning** Avgaser är giftiga och kan leda till medvetslöshet och dödsfall.

- Säkerställ alltid tillfredsställande ventilation när motorn är igång.
- Använd en lämplig avgasutsugning när du ska starta eller köra motorn i ett slutet utrymme.



### Se upp

**Risk för olyckor** Elkomponenter och säkerhetsanordningar skadas om 12 V-batteriet är skadat eller saknas.

- Använd aldrig fordonet med urladdat 12 V-batteri eller utan 12 V-batteri.

### Obs!

**Motorskada** Höga varvtal vid kall motor minskar motorns livslängd.

- Värm alltid upp motorn på lågt varvtal.
-

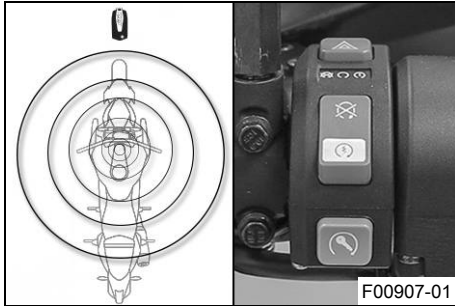

- Ta bort sidostöden och sätt dig på motorcykeln.
- Placera Race-on-nyckeln inom antennens räckvidd.
- Säkerställ att Race-on-nyckeln är inom räckvidd under körningen.

#### Specifikation

Maximal räckvidd för Race-on-nyckeln kring antennen	1,5 m
---	-------



#### Info

Om Race-on-nyckelns batterispänning avtar och det finns störande radiovågor, kan detta minska räckvidden.

Om Race-on-nyckelns batterispänning är för låg, håll en av tändningsnycklarna i området kring antennen (s 41) och förvara den på ett säkert ställe efter att motorn har startats igen.

- Säkerställ att nödavstängningsknappen/elstartknappen befinner sig i mittläget ○.
- Slå på tändningen genom att trycka kort på Race-on-knappen Ⓜ (max. 1 sekund).
  - ✓ Styrningen låses upp.
  - ✓ Funktionstestet av kombinationsinstrumentet genomförs.
  - ✓ ABS-varningslampan slocknar när man har börjat köra.



## Info

Rör styret något om styret inte låses upp.

- Lägg i växellådans friläge **N**.
- ✓ Den gröna kontrollampen för tomgång **N** tänds.
- Tryck nödavstängningsknappen/elstartknappen till det nedre läget .



## Info

Tryck inte nödavstängningsknappen/elstartknappen till det nedre läget  förrän kombinationsinstrumentets funktionskontroll har genomförts.

Ge **INGET** gaspådrag vid start av motorcykeln. Om man gasar vid starten sprutar motorstysystemet inte in något bränsle, vilket medför att motorn inte kan startas. Tryck nödavstängningsknappen/elstartknappen till det nedre läget  under maximalt 5 sekunder. Vänta minst 5 sekunder innan nästa startförsök görs.

Denna motorcykel har ett säkerhetsstartsystem.

Motorn kan endast startas när växellådans friläge är ilagt eller om kopplingshandtaget har dragits in när en växel är ilagd. Om du lägger i en växel när sidostödet är utfällt stannar motorn.

## 10.3 Börja köra

- Dra i kopplingshandtaget, lägg in 1:ans växel, släpp kopplingshandtaget långsamt och gasa samtidigt försiktigt.



## 10.4 Quickshifter+ (tillval)

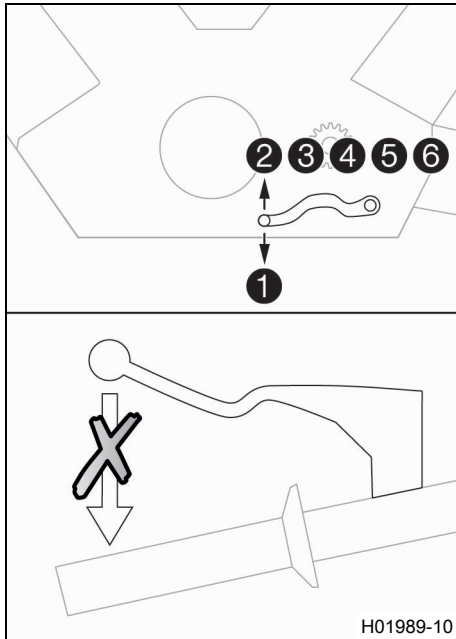

När Quickshifter+ (tillval) är aktiverad kan man växla upp och ned utan att använda kopplingen.

Eftersom man inte behöver släppa på gashandtaget, kan man växla upp utan avbrott.

Via växelaxelns positionen kan Quickshifter+ identifiera om en annan växel ska läggas i. Om så är fallet skickas en signal om detta till motorstyrningen.

När funktionen Quickshifter+ i kombinationsinstrumentet är avstängd måste man använda kopplingen som vanligt.

## 10.5 Iväggkörning med HHC (tillval)

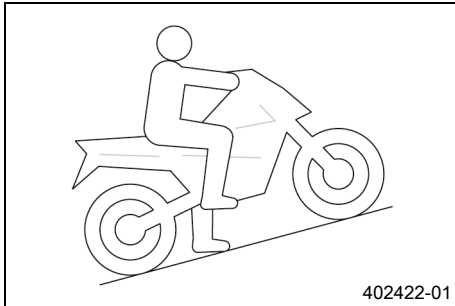

**HHC** är en tillvalsfunktion i bromssystemet.

**HHC** förhindrar att motorcykeln oavsiktligt rullar bakåt i uppförsbackar.

**HHC** registrerar när motorcykeln stannar i uppförsbackar och aktiverar då bakbromsen.

När bromsspaken släpps, bibehålls bromskraften i max. 5 sekunder så länge inte motorcykeln rör sig framåt.

När motorcykeln körs iväg lossar **HHC** bakbromsen automatiskt.

### **i** Info

När **HHC** är aktiv blinkar TC-kontrolllampan .

Även om motorn är avstängd kan **HHC** vara aktiv om tändningen är påslagen.

För att rulla tillbaka med aktiv **HHC**: Vänta 5 sekunder, lägg i neutralläget eller slå av tändningen.

Om **HHC** inte registrerar någon iväggkörning efter 5 sekunder, minskas bromskraften försiktigt automatiskt.

Om föraren då bromsar, aktiveras åter **HHC**.

## 10.6 Växla, köra



### Varning

**Risk för olyckor** Vid plötsligt gaspådrag/gassläpp kan föraren tappa kontrollen över fordonet.

- Undvik abrupta gaspådrag/gassläpp och kraftfulla bromsmanövrer.
- Anpassa hastigheten efter vägförhållandena.



### Varning

**Risk för olyckor** Nedväxling vid högt motorvarvtal blockerar bakhjulet och överbelastar motorn.

- Växla inte tillbaka till en lägre växel vid högt motorvarvtal.



### Varning

**Risk för olyckor** Utför inga inställningar medan fordonet är i trafik.

- Genomför inställningar när fordonet står still.



### Varning

**Risk för personskador** Felaktigt agerande kan leda till att passageraren ramlar av motorcykeln.

- Säkerställ att passageraren sätter sig på rätt sätt på passagerarsadeln, placerar fötterna på passagerarfotpinnarna och håller i sig i föraren eller handtagen.
- Följ föreskrifterna om minimiålder på passagerare som gäller i ditt land.



### Varning

**Risk för olyckor** En riskabel körstil innebär ett stort risktagande.

- Följ trafikreglerna och kör defensivt samt med god framförhållning så att du kan bedöma faror på ett så tidigt stadium som möjligt.



### Varning

**Risk för olyckor** Kalla däck har sämre väggrepp.

- Kör alltid i maklig takt under de första kilometrarna tills däcken har uppnått drifttemperatur.



### Varning

**Risk för olyckor** Nya däck har sämre väggrepp.

På nya däck är löpytan ännu inte uppruggad.

- Kör med måttlig hastighet i olika snedlägen med nya däck.  
Inkörningsfas 200 km



### Varning

**Risk för olyckor** Totalvikt och axellaster påverkar köregenskaperna.

Totalvikten motsvarar: en driftklar och fulltankad motorcykel, förare och passagerare med skyddskläder och hjälm, packning.

- Överskrid varken den max. tillåtna totalvikten eller axellasterna.



## Varning

**Risk för olyckor** Förpackningar som har halkat omkull påverkar körsättet.

- Kontrollera regelbundet att packningen sitter fast.



## Varning

**Risk för olyckor** Vid en omkullkörning kan fordonet skadas mer än vad som framgår vid första anblick.

- Kontrollera fordonet efter en omkullkörning enligt rutinen vid driftstart.

## Obs!

**Motorskador** Ofiltrerad insugningsluft har negativ inverkan på motorns livslängd.

Utan luftfilter tränger damm och smuts in motorn.

- Ta aldrig fordonet i drift utan luftfilter.

## Obs!

**Motorskada** Motorn skadas vid överhettning.

- Stanna genast på ett trafiksäkert sätt och stäng av motorn när kylvätsketemperaturvarningen visas.
- Låt motorn och kylsystemet svalna.
- Kontrollera eller/och justera kylvätskenivån när kylsystemet har svalnat.

## Obs!

**Skador på växellådan** Växellådan skadas vid felaktig användning av Quickshifter+.

Quickshifter+ kan användas endast när funktionen i kombinationsinstrumentet är aktiverad.

Quickshifter+ är inte aktiv när man drar in kopplingshandtaget.

- Använd Quickshifter+ endast i det angivna, tillåtna varvtalsområdet.
-



## Info

Om ovanliga ljud hörs vid körning måste du omedelbart stanna. Stäng av motorn och kontakta en auktoriserad KTM-verkstad.

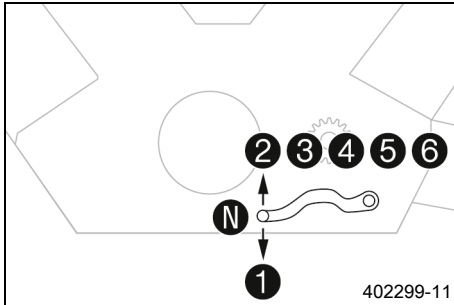

- Om förhållandena (uppförsläge, körsituation osv.) tillåter det kan du lägga i en högre växel.
- Lätta på gashandtaget, dra samtidigt in kopplingshandtaget, lägg i nästa växel, släpp kopplingshandtaget och gasa.





## Info

De olika växlarnas lägen framgår av bilden.

Tomgångsläget är mellan 1:ans och 2:ans växel. 1:ans växel är start- och bergväxeln.

- När högsta möjliga hastighet har uppnåtts genom fullt gaspådrag, släpp gashandtaget något till  $\frac{3}{4}$  gaspådrag. Hastigheten sjunker knappt, medan bränsleförbrukningen minskar avsevärt.
- Gasa aldrig mer än väglaget och vädret tillåter. I synnerhet ska man vara väldigt försiktig med att gasa i kurvor.
- För nedväxling måste du vid behov bromsa motorcykeln och lätta på gashandtaget.
- Dra in kopplingshandtaget och lägg i nästa lägre växel. Släpp kopplingshandtaget långsamt och gasa eller upprepa växlingen.

- Om motorn t.ex. stryps vid en korsning kan man bara dra in kopplingshandtaget och trycka på startknappen. Växellådans neutralläge behöver inte läggas i.
- Stäng av motorn i stället för att köra resp. stå still länge med tomgångsvarvtal.
- Om oljetryckslampan  tänds under körning måste du omedelbart stanna på ett trafiksäkert sätt och stänga av motorn. Ta kontakt med en auktoriserad KTM-verkstad.
- Om felfunktions-kontrolllampan  tänds under körning bör en auktoriserad KTM-verkstad kontaktas så snart som möjligt.
- Om den allmänna varningslampan  tänds under körning visas ett meddelande på displayen i 10 sekunder.



### Info

Extra viktiga meddelanden visas dessutom i menyn **Warning**.

- 
- Om halkvarningen  visas på kombinationsinstrumentet är det risk för ishalka. Anpassa hastigheten till de ändrade vägförhållandena.

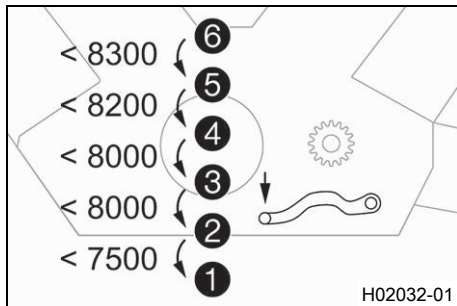
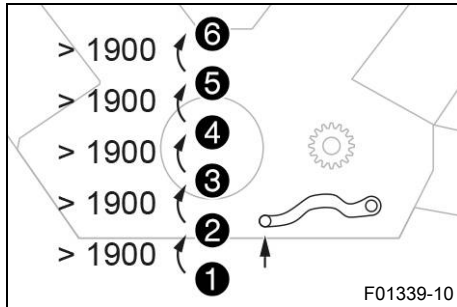

## Krav

Quickshifter + (tillval) aktiverat.

- När quickshifter + är aktiverad i kombinationsinstrumentet, kan man lägga i en högre växel i det angivna varvtalsområdet utan att dra in kopplingshandtaget.



### Info

På bilden visas minimivarvtal i varv/minut innan högre växel läggs i.

Tryck växelspaken tills det tar stopp utan att ändra gashandtagets läge.

- När quickshifter + är aktiverad i kombinationsinstrumentet, kan man lägga i en lägre växel i det angivna varvtalsområdet utan att dra in kopplingshandtaget.



### Info

På bilden visas max. varvtal i varv/minut innan lägre växel läggs i.

Tryck växelspaken tills det tar stopp utan att ändra gashandtagets läge.

## 10.7 MSR (tillval)

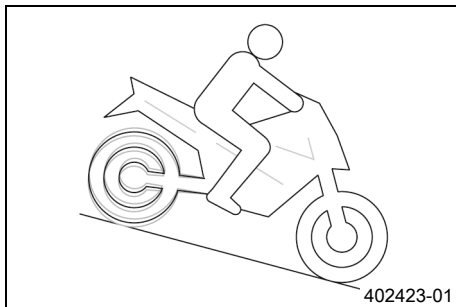

**MSR** är en tillvalsfunktion i motorstyrningen.

Om motorbromsverkan blir för stor, förhindrar **MSR** att bakhjulet låser sig vid körning rakt fram, eller kanar iväg vid snedläge.

**MSR** öppnar gasspjällen bara så mycket det behövs för att förhindra sladd på bakhjulet.

**MSR** används på vägunderlag med för låg friktion för att öppna antihopping-kopplingen.

För att öka körsäkerheten är **MSR** snedlägesberoende.



### Info

Om **ABS** eller **MTC** är avstängt eller om **ABS-läget Offroad** är aktivt, är **MSR** inte aktivt.

## 10.8 Bromsa in



### Varning

**Risk för olyckor** Väta och smuts påverkar bromssystemet.

- Bromsa försiktigt flera gånger för att torka bromsbeläggen och bromsskivorna och befria dem från smuts.

**Varning**

**Risk för olyckor** En instabil tryckpunkt i fram- eller bakbromsen försämrar bromskraften.

- Kontrollera bromssystemet och återuppta inte körningen förrän problemet har åtgärdats. (Din auktoriserade KTM-verkstad hjälper gärna till.)

**Varning**

**Risk för olyckor** Bromssystemet slutar fungera vid överhettning.

Om fotbromspedalen inte släpps nöts bromsbeläggen ner permanent.

- Ta bort foten från fotbromspedalen när du inte vill bromsa fordonet.

**Varning**

**Risk för olyckor** Högre totalvikt förlänger bromssträckan.

- Tänk på att bromssträckan blir längre om du har en passagerare eller packning på motorcykeln.

**Varning**

**Risk för olyckor** Bromssystemet påverkas negativt av saltade vägar.

- Bromsa försiktigt flera gånger för att befria bromsbeläggen och bromsskivorna från salt.

**Varning**

**Risk för olyckor** Användning av ABS kan i vissa lägen göra att bromssträckan förlängs.

- Bromsa i enlighet med körsituationen och vägförhållandena.



## Varning

**Risk för olyckor** Vid alltför kraftig inbromsning blockeras hjulen.

ABS-funktionen garanteras endast om den är tillkopplad.

- För att utnyttja skyddsfunktionen måste ABS-funktionen vara tillkopplad.



## Varning

**Risk för olyckor** Körhjälpen kan endast hindra fordonet att slå runt inom naturlagarnas gränser.

Det är inte alltid möjligt att kompensera för extrema körsituationer som packningen med hög tyngdpunkt, växlande vägunderlag, branta nedförsbackar eller tvärbromsning utan urkoppling.

- Anpassa körstilen till vägförhållandena och din egen körkompetens.

- 
- Bromsa genom att släppa på gasen och bromsa samtidigt med fram- och bakbromsen.



## Info

Med ABS kan hela bromskraften användas, både vid tvärbromsning och vid dåligt väggrepp på sandigt, regnvått eller halt underlag utan risk för att hjulen låser sig.



## Varning

**Risk för olyckor** Bakhjulet kan låsas på grund av motorbromsens inverkan.

- Dra åt kopplingen när du gör en nödbromsning eller annan kraftig inbromsning eller bromsar på halt underlag.

**Varning**

**Risk för olyckor** Lutande underlag minskar den maximalt möjliga bromseffekten.

- Sluta om möjligt bromsa innan kurvor börjar.

- Bromsningen bör alltid ha avslutats innan du kör in i en kurva. Lägg i en lägre växel beroende på hastigheten.
- Använd motorbromsen vid körning i längre nedförsbackar. Växla ned ett eller två lägen, se dock till att motorns varvtal inte är för högt. Därigenom slipper du bromsa lika mycket och överhettar inte bromssystemet.



## 10.9 Stanna, parkera

**Varning**

**Risk för personskador** Obehöriga som arbetar med fordonet utsätter både sig själva och andra för fara.

Om det finns en giltig transponder inom räckhåll kan fordonet startas.

- Lämna aldrig fordonet obevakat när motorn är igång.
- Lämna aldrig fordonet utan tillsyn när Race-on-nyckeln eller den svarta tändningsnyckeln befinner sig i närheten av fordonet.
- Säkra fordonet så att obehöriga inte kan använda det.
- Spärra styret när du lämnar fordonet utan tillsyn.



## Varning

**Risk för brännskador** Vissa fordonsdelar blir mycket varma när fordonet är i drift.

- Vidrör inga delar som avgassystem, kylare, motor, stötdämpare eller bromssystem innan de svalnat av.
- Låt fordonsdelarna svalna av innan arbetet påbörjas.

## Obs!

**Brandrisk** Varma fordonsdelar utgör en brand- och explosionsrisk.

- Parkera inte fordonet i närheten av lättantändliga eller explosiva material.
- Låt fordonet svalna innan du täcker över det.

## Obs!

**Materialsador** Fordonet skadas om det parkeras på ett felaktigt sätt.

Om fordonet rullar iväg eller ramlar omkull kan allvarliga skador uppstå.

Komponenterna som används när man parkerar fordonet är utformade endast för fordonets vikt.

- Parkera fordonet på fast och jämn mark.
- Se till att ingen person sätter sig på fordonet när fordonet är parkerat på ett stöd.

- 
- Bromsa in motorcykeln.
  - Lägg i växellådans friläge **N**.
  - Stäng av tändningen genom att trycka kort på Race-on-knappen  (max. 1 sekund) när tändningen är påslagen.

**Info**

När motorn stängs av med nödavstängningsknappen och tändningen på Race-on-knappen förblir påslagen, stängs inte strömförsörjningen till de flesta strömförbrukarna av. 12 V-batteriet laddas då ur. Stäng därför alltid av motorn med Race-on-knappen. Nödavstängningsknappen ska bara användas i nödsituationer.

---

- Parkera motorcykeln på fast mark.

**Alternativ 1**

- Fäll ner sidostödet med foten, för stödet framåt till stoppläget. Ställ fordonet på stödet.

**Alternativ 2**

- Lyft fordonet med mittenstödet. (📖 s 178)
  - Vrid styret åt vänster och håll Race-on-knappen Ⓜ intryckt (minst 2 sekunder).
  - ✓ Styrningen blockeras.
- 

**Info**

Rör styret något om styrlåset inte hakar i.

---



## 10.10 Transport

---

**Obs!**

**Risk för skador** Det parkerade fordonet kan rulla iväg eller välta.

- Parkera fordonet på fast och jämn mark.
-

# 10 KÖRANVISNING

## Obs!

**Brandrisk** Varma fordonsdelar utgör en brand- och explosionsrisk.

- Parkera inte fordonet i närheten av lättantändliga eller explosiva material.
- Låt fordonet svalna innan du täcker över det.

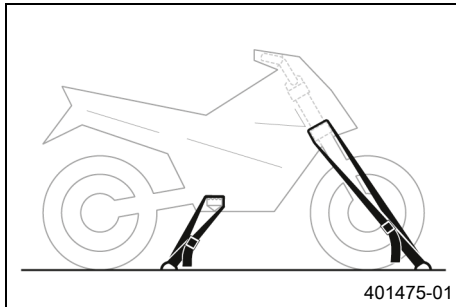

- Stäng av motorn.
- Fixera motorcykeln med spännband eller andra lämpliga fästordningar så att den inte kan ramla omkull eller rulla iväg.

## 10.11 Fylla på bränsle



### Fara

**Brandrisk** Bränslet är lättantändligt.

Bränslet i bränsletanken expanderar vid uppvärmning och kan tränga ut vid överfyllning.

- Tankka inte fordonet i närheten av öppen eld eller brinnande cigaretter.
- Stäng av motorn när du tankar bränsle.
- Säkerställ att inget bränsle spills ut, framför allt inte på varma delar av fordonet.
- Torka omedelbart upp utspillt bränsle.
- Följ anvisningarna avseende bränsletankning.



### Varning

**Risk för förgiftning** Bränsle är giftigt och hälsovådligt.

- Låt inte bränsle hamna på huden, i ögonen eller på kläderna.
- Uppsök omedelbart läkare om bränsle har svalts.
- Andas inte in bränsleångor.
- Vid hudkontakt spolras det drabbade stället omedelbart av med mycket vatten.
- Spola ögonen grundligt med vatten och uppsök omedelbart läkare om bränsle har hamnat i ögonen.
- Byt om ifall du får bränsle på kläderna.

### Obs!

**Materialskador** Vid undermålig bränslekvalitet sätts bränslefiltret igen i förtid.

# 10 KÖRANVISNING

I vissa länder och regioner är den tillgängliga bränslekvaliteten och -renheten otillräcklig under vissa omständigheter. Detta leder till problem i bränslesystemet.

- Tank endast rent bränsle som uppfyller angiven standard. (Din auktoriserade KTM-verkstad hjälper gärna till.)



**Obs!**

**Risker för miljön** Icke fackmässig hantering av bränsle innebär risk för miljöskador.

- Låt inte bränslet hamna i grundvattnet, marken eller avloppssystemet.
-

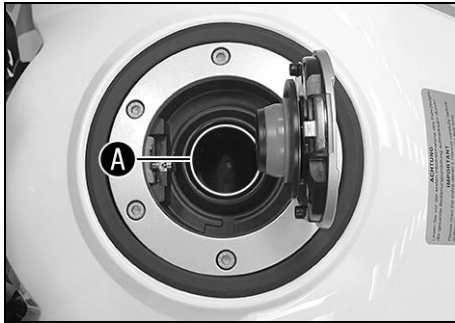

- Stäng av motorn.
- Öppna tanklocket. (📖 s 44)
- Fyll på bränsle i bränsletanken, max upp till nedre kanten **A** av påfyllningsstutsen.

Volym bränsletank, totalt ca	23 l	Blyfri bensin (ROZ 95) (📖 s 322)
------------------------------	------	----------------------------------

- Stäng tanklocket. (📖 s 46)



F01719-10

# 11 SERVICESHEMA

## 11.1 Extra information

Alla påföljande arbeten som uppstår genom obligatoriska eller rekommenderade arbeten kräver en separat order och beräknas separat.

Beroende på lokala körförhållanden kan andra serviceintervall gälla i ditt land.

Vissa serviceintervall och vad dessa omfattar kan ändra sig beroende på teknisk vidareutveckling. Det senast gällande serviceschemat finns alltid i KTM Dealer.net. Din auktoriserade KTM-återförsäljare hjälper gärna till.

## 11.2 Obligatoriskt arbete

	var 24:e månad				
	var 12:e månad				
	var 30 000 km				
	var 15 000 km				
	efter 1 000 km				
Läs av felminnet med KTM-diagnosverktyget. 🛠️	○	●	●	●	●
Kontrollera elsystemets funktion. 🛠️	○	●	●	●	●
Byt motorolja och oljefilter, rengör oljesilarna. 🛠️ (📖 s 279)	○	●	●	●	●
Kontrollera frambromsens bromsbelägg. (📖 s 222)	○	●	●	●	●
Kontrollera bakbromsens bromsbelägg. (📖 s 228)	○	●	●	●	●
Kontrollera bromsskivorna. (📖 s 217)	○	●	●	●	●
Kontrollera att bromskablarna är täta och oskadade. 🛠️	○	●	●	●	●
Byt frambromsens bromsvätska. 🛠️					●

	var 24:e månad			
	var 12:e månad			
	var 30 000 km			
	var 15 000 km			
	efter 1 000 km			
Byt bakbromsens bromsvätska. 🛠️				•
Byt vätska i hydraulkopplingen. 🛠️				•
Kontrollera bromsvätskenivån i frambromsen. (📖 s 219)	○	•	•	•
Kontrollera bromsvätskenivån i bakbromsen. (📖 s 224)	○	•	•	•
Kontrollera/åtgärda hydraulkopplingens vätskenivå. (📖 s 191)		•	•	•
Kontrollera att fjäderbenet och gaffeln är täta. Utför service efter behov och användning. 🛠️	○	•	•	•
Rengör gaffelbenens dammtätningar. 🛠️ (📖 s 206)		•	•	
Kontrollera spelet i styrhuvudets lager. (📖 s 193)	○	•	•	•
Kontrollera däckens skick. (📖 s 243)	○	•	•	•
Kontrollera däcktrycket. (📖 s 246)	○	•	•	•
Kontrollera kedja, bakdrev och framdrev. (📖 s 188)		•	•	•
Kontrollera kedjespänningen. (📖 s 185)	○	•	•	•
Byt tändstift (luftfiltret demonterat). 🛠️			•	
Kontrollera ventilspelet (luftfiltret och tändstiften är demonterade). 🛠️			•	
Byt SLS-membranventiler. 🛠️			•	

# 11 SERVICESHEMA

		var 24:e månad			
		var 12:e månad			
		var 30 000 km			
		var 15 000 km			
		efter 1 000 km			
Kontrollera att kablarna inte är skadade eller vikta. (Bränsletanken är demonterad) 🛠️		•	•	•	•
Kontrollera kylvätskenivån i expansionskärlet. (📖 s 271)	○	•	•	•	•
Byt luftfilter, rengör luftfilterboxen. 🛠️		•	•		
Kontrollera bränsletrycket. 🛠️		•	•	•	•
Kontrollera strålkastarinställningen. (📖 s 267)	○	•	•		
Kontrollera kylarfläktens funktion. 🛠️	○	•	•	•	•
Slutkontroll: Kontrollera fordonets trafiksäkerhet och provkör fordonet. 🛠️	○	•	•	•	•
Läs av felminnet med KTM-diagnosverktyget efter provkörningen. 🛠️	○	•	•	•	•
Ställ in serviceindikeringen. 🛠️	○	•	•	•	•
Gör en serviceanteckning i <b>KTM Dealer.net</b> . 🛠️	○	•	•	•	•

- engångsintervall
- återkommande intervall

## 11.3 Rekommenderat arbete

	var 48:e månad				
	var 12:e månad				
	var 30 000 km				
	var 15 000 km				
	efter 1 000 km				
Kontrollera ramen. 🐾			•		
Kontrollera svingen. 🐾			•		
Kontrollera/rengör oljemunstycket för kopplingsmörjning. 🐾	○	•	•		
Kontrollera svinglagrets spel. 🐾		•	•		
Kontrollera hjullagrens spel. 🐾		•	•		
Smörj alla rörliga delar (t ex sidostöd, handspak och kedja) och kontrollera att de går lätt. 🐾	○	•	•	•	•
Töm dräneringsslangarna. 🐾	○	•	•	•	•
Kontrollera att alla slangar (t ex bränsle-, kyl-, avluftnings- och dräneringsslangar) och hylsor inte har sprickor, är täta och korrekt dragna. 🐾		•	•	•	•
Kontrollera att lättåtkomliga och säkerhetsrelaterade skruvar och muttrar är fast åtdragna. 🐾	○	•	•	•	•
Kontrollera frostskyddet. 🐾	○	•	•	•	
Byt kylvätskan. 🐾					•

- engångsintervall
- återkommande intervall

# 12 INSTÄLLNING AV CHASSIT

## 12.1 Gaffel/fjäderben

Med det semiaktiva chassit **WP Semi-active Suspension** kan chassit ställas in efter individuella behov helt utan verktyg.

Den elektroniska chassiinställningen **WP Semi-active Suspension** reglerar permanent chassits dämpningsbeteende med hänsyn till diverse sensordata.

Då anpassas de elektroniska dämparventilerna till aktuell körsituation och vägförhållandena samt inställningarna som föraren gör i menyerna **Load** och **Damping**.

Anpassa alltid chassit till körstilen och packningen.

I menyn **Load** ställs chassit in efter packningsvikten.

I menyn **Damping** ställs chassits dämpningsegenskaper in.

## 12.2 Load

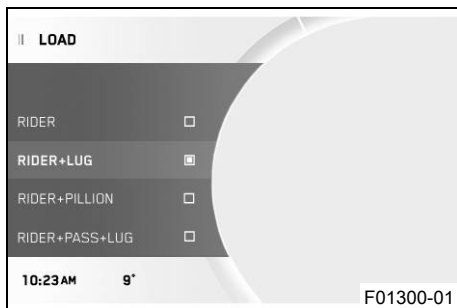

I menyn **Load** kan inställningar för olika packningar väljas. Man kan välja mellan körning med en person, med en person och packning, med två personer och körning med två personer och packning.

Den senast valda packningen visas på displayen.

### **i** Info

För att motorcykelns inställningar ska kunna börja användas måste motorcykeln stå still, vara utan last och motorn vara igång.

Symbolen för den sista packningen blinkar, tills den nya inställningen har gjorts.

## 12.3 Damping

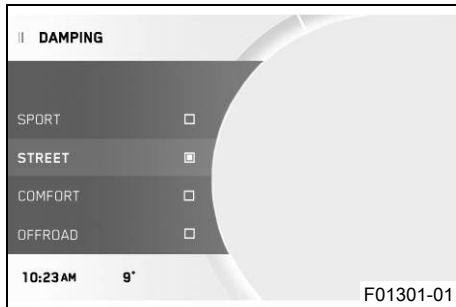

### Möjliga tillstånd

- **SPORT** – Hård inställning av fjädringskomponenterna med mycket direkt respons från chassit
- **STREET** – Normal inställning av fjädringskomponenterna med direkt respons från chassit
- **COMFORT** – Mjuk inställning av fjädringskomponenterna med bra respons från chassit
- **OFFROAD** – Inställning av fjädringskomponenterna för användning i lätt terräng (grusvägar)

I menyn **Damping** kan olika inställningar för dämpningen av fjädringskomponenterna väljas. Det finns **SPORT**, **STREET**, **COMFORT** och **OFFROAD**.

## 13.1 Lyfta fordonet med mittenstödet

### Obs!

**Materialsador** Fordonet skadas om det parkeras på ett felaktigt sätt.

Om fordonet rullar iväg eller ramlar omkull kan allvarliga skador uppstå.

Komponenterna som används när man parkerar fordonet är utformade endast för fordonets vikt.

- Parkera fordonet på fast och jämn mark.
- Se till att ingen person sätter sig på fordonet när fordonet är parkerat på ett stöd.

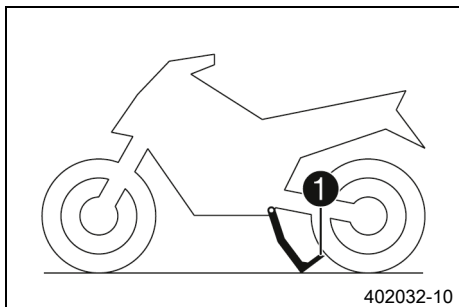

- Ställ dig till vänster om fordonet.
- Ta tag i styret med vänster hand och tryck ned mittenstödet på marken med höger fot.
- Tryck med hela din vikt mot mittenstödet tvärram **1** och lyft samtidigt upp fordonet i vänster handtag.
- ✓ Mittenstödet är utfällt till stoppet.

## 13.2 Släppa ned fordonet från mittenstödet

### Obs!

**Risk för skador** Det parkerade fordonet kan rulla iväg eller välta.

- Parkera fordonet på fast och jämn mark.

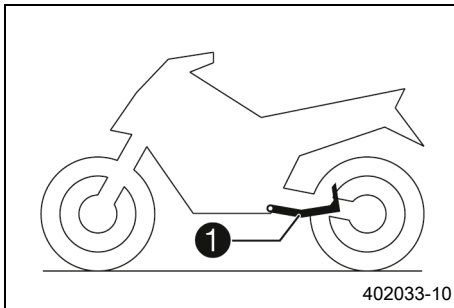

- Se till att styrningen är upplåst.
- Skjut fordonet framåt med båda händerna på styret.
- Bromsa med frambromsen när fordonet släpps ned från mittenstödet så att fordonet inte rullar iväg.
- Kontrollera att mittenstödet ① är helt uppfällt.



# 13 SERVICEARBETEN CHASSI

## 13.3 Ta bort passagerarsadeln

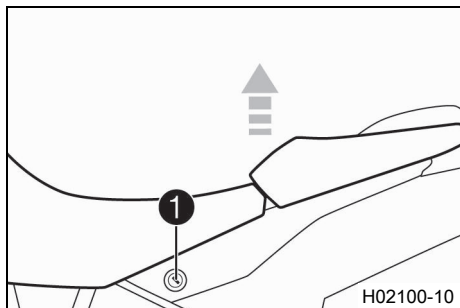

- Sätt i Race-on-nyckeln eller den svarta tändningsnyckeln i sadellåset **1** och vrid medsols.
- Lyft upp passagerarsadeln framtill, dra den mot bränsletanken och ta av den genom att lyfta uppåt.
- Dra ut tändningsnyckeln.

## 13.4 Montera passagerarsadeln

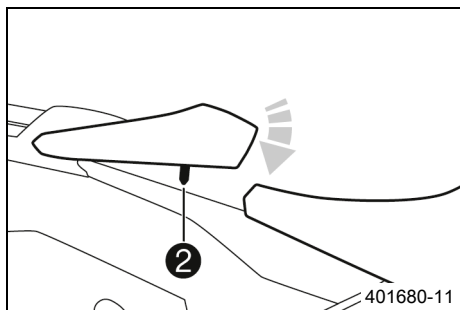

- Haka i krokarna på passagerarsadeln **1** i bygeln på utliggaren.



### Info

Se upp med dragningen av sadeluppvärmningskabeln.

- Sänk passagerarsadeln framtill och skjut den samtidigt bakåt.
- Placera låsbulten **2** i låshuset och tryck ner passagerarsadeln framtill tills låsbulten går i lås med ett klick.
- Kontrollera att passagerarsadeln är korrekt monterad.

### 13.5 Ta bort förarsadel

#### Förarbete

- Ta bort passagerarsadeln. (📖 s 180)

#### Huvudarbete

- Lyft upp förarsadeln baktill och haka loss den vid **A**.

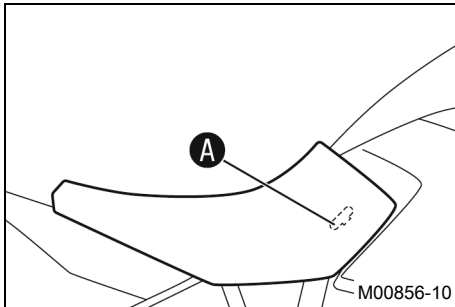

## 13.6 Montera förarsadel

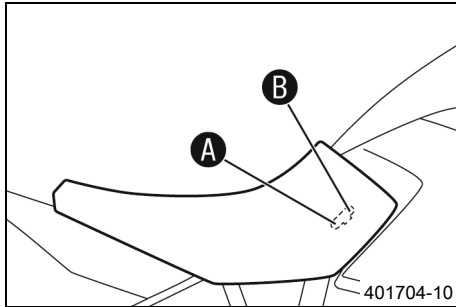

### Huvudarbete

- Haka in förarsadelns ursparningar på bränsletanken i önskad sittposition **A** eller **B** och skjut förarsadeln framåt samtidigt som den sänks ner baktill.
- Kontrollera sedan att förarsadeln är korrekt monterad.

### Efterarbete

- Montera passagerarsadeln. (📖 s 180)

### 13.7 Kontrollera kedjans nedsmutsning

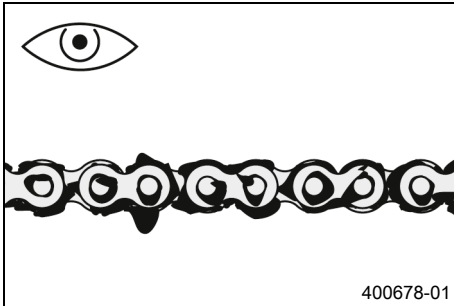

- Kontrollera om kedjan är mycket smutsig.
  - » Om kedjan är mycket smutsig:
    - Rengör kedjan. (📖 s 183)



### 13.8 Rengöra kedjan



#### Varning

**Risk för olyckor** Smörjmedel på däcken försämrar väghållningen.

- Ta bort smörjmedel från däcken med ett lämpligt rengöringsmedel.



#### Varning

**Risk för olyckor** Olja eller fett på bromsskivorna försämrar bromskraften.

- Håll alltid bromsskivorna olje- och fettfria.
- Vid behov rengörs bromsskivorna med bromsrengöringsmedel.



## Obs!

**Risker för miljön** Miljöfarliga ämnen orsakar miljöskador.

- Kassera oljor, fetter, filter, bränslen, rengöringsmedel, bromsvätska etc. i enlighet med gällande bestämmelser.



## Info

Kedjans livslängd beror till stor del på hur den sköts.

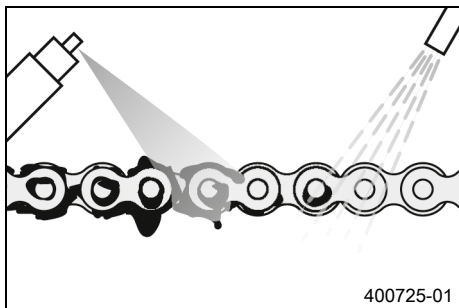

## Förarbete

- Lyft fordonet med mittenstödet. (📖 s 178)

## Huvudarbete

- Spola bort grov smuts med en mjuk vattenstråle.
- Ta bort smörjmedelsrester med kedjerengöringsmedel.

Kedjerengöringsmedel (📖 s 326)

- Spruta på kedjesprej efter torkningen.

Kedjesprej Street (📖 s 326)

## Efterarbete

- Släpp ned fordonet från mittenstödet. (📖 s 179)

## 13.9 Kontrollera kedjespänning



### Varning

**Risk för olyckor** En felaktig kedjespänning skadar komponenter och leder till olyckor.

Om kedjan spänns alltför hårt kommer kedjan, framdrevet, bakdrevet samt växel- och bakhjulslagren att slitas ut fortare. Några komponenter kan spricka eller knäckas vid överbelastning.

Om kedjan är för lös, kan den lossna från framdrevet eller bakdrevet. Därigenom blockeras bakhjulet eller blir motorn skadad.

- Kontrollera kedjespänningen regelbundet.
- Ställ in kedjespänningen enligt anvisningarna.

### Förarbete

- Lyft fordonet med mittenstödet. (📖 s 178)

### Huvudarbete

- Lägg i växellådans friläge **N**.
- Tryck upp kedjan före den övre kedjestyraren och fastställ kedjespänningen **A**.

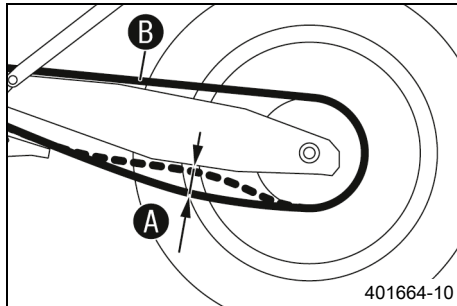

### Info

Kedjans övre del **B** ska vara spänd.

Kedjor slits inte alltid jämnt. Upprepa därför mätningen på olika delar av kedjan.

Kedjespänning	40 ... 45 mm
---------------	--------------

- » Om kedjespänningen inte överensstämmer med specifikationen:
  - Ställ in kedjespänningen. (📖 s 186)

### Efterarbete

- Släpp ned fordonet från mittenstödet. (📖 s 179)

## 13.10 Ställa in kedjespänningen



### Varning

**Risk för olyckor** En felaktig kedjespänning skadar komponenter och leder till olyckor.

Om kedjan spänns alltför hårt kommer kedjan, framdrevet, bakdrevet samt växel- och bakhjulslagren att slitas ut fortare. Några komponenter kan spricka eller knäckas vid överbelastning.

Om kedjan är för lös, kan den lossna från framdrevet eller bakdrevet. Därigenom blockeras bakhjulet eller blir motorn skadad.

- Kontrollera kedjespänningen regelbundet.
- Ställ in kedjespänningen enligt anvisningarna.

### Förarbete

- Lyft fordonet med mittenstödet. (📖 s 178)
- Kontrollera kedjespänningen. (📖 s 185)

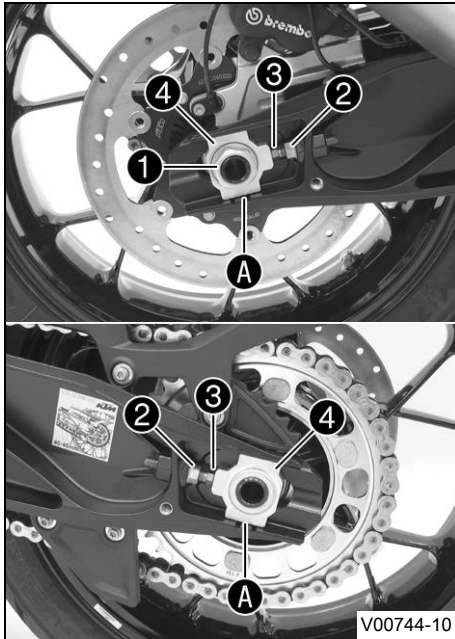

## Huvudarbete

- Lossa muttern ①.
- Lossa muttrarna ②.
- Justera kedjans spänning genom att vrida justerskruvarna ③ på vänster och höger sida.

### Specifikation

Kedjespänning	40 ... 45 mm
Vrid vänster och höger justerskruvar ③ så att märkena på den vänstra och högra kedjespännaren ④ står i samma position i förhållande till referensmärkena A. Bakhjulet är nu korrekt inriktat.	

### **i** Info

Kedjans övre del ska vara spänd.  
Kedjor slits inte alltid jämnt. Kontrollera därför inställningen på olika delar av kedjan.

- Dra åt muttrarna ②.
- Se till att kedjespännarna ④ ligger an mot justerskruvarna ③.
- Dra åt muttern ①.

### Specifikation

Mutter hjulaxel bak	M25x1,5	90 Nm Gängorna smorda
---------------------	---------	--------------------------



## Info

Kedjespännarna ④ kan vridas 180°.

## Efterarbete

- Släpp ned fordonet från mittenstödet. (📖 s 179)

## 13.11 Kontrollera kedja, bakdrev och framdrev

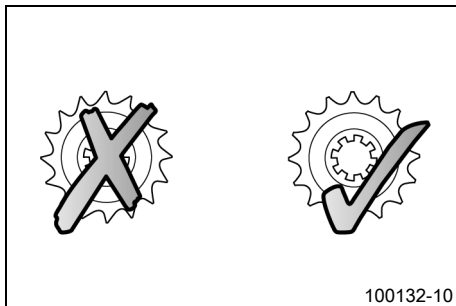

## Förarbete

- Lyft fordonet med mittenstödet. (📖 s 178)

## Huvudarbete

- Kontrollera om kedjan, bakdrevet och framdrevet är slitna.
  - » Om kedjan, bakdrevet eller framdrevet är nedslitna:
    - Byt drivningssats. 🛠️



## Info

Framdrev, bakdrev och kedja bör alltid bytas ut samtidigt.

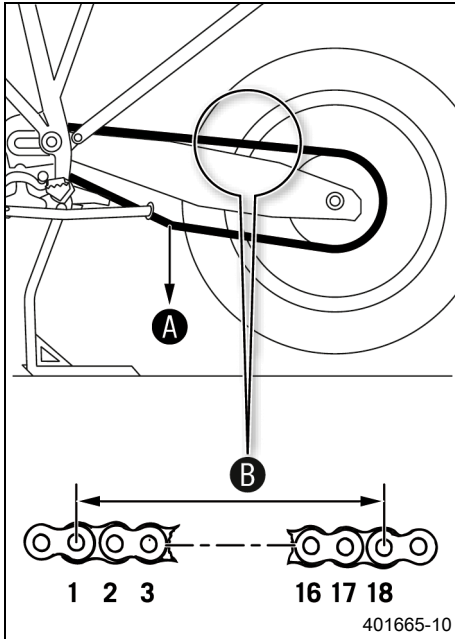

- Lägg i växellådans friläge **N**.
- Dra i kedjans nedre del med angiven vikt **A**.

#### Specifikation

Vikt, mätning av kedjans slitage	15 kg
----------------------------------	-------

- Mät avståndet **B** mellan 18 kedjelänkar på kedjans övre del.



#### Info

Kedjor slits inte alltid jämnt. Upprepa därför mätningen på olika delar av kedjan.

Maximalt avstånd <b>B</b> mellan 18 kedjelänkar på kedjans längsta del	272 mm
--	--------

- » Om avståndet **B** är större än det angivna måttet:
  - Byt drivningssats. 🛠️



#### Info

När en ny kedja monteras bör även bakdrevet och framdrevet bytas ut.  
Nya kedjor slits snabbare när de går på gamla bakdrev/framdrev.  
Av säkerhetsskäl har kedjan ingen låslänk.

# 13 SERVICEARBETEN CHASSI

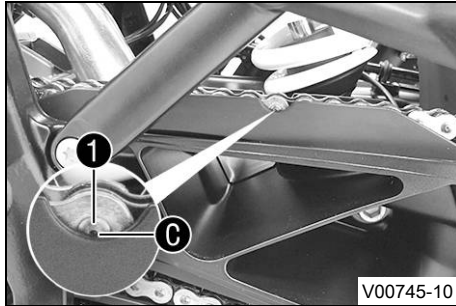

- Kontrollera om kedjeskyddet är slitet genom öppningen.

## **i** Info

När kedjeskyddet är i nyskick syns nitarna **1** till hälften på öppningens nederkant **C**.

- » Om nitarna på kedjan inte längre går att se i nederkanten av öppningen:
  - Byt ut kedjeskyddet. 🛠️
- Kontrollera att kedjeskyddet sitter fast ordentligt.
  - » Om kedjeskyddet sitter löst:
    - Dra åt kedjeskyddets skruvar.

### Specifikation

Skruv kedjeskydd	M5	5 Nm
------------------	----	------

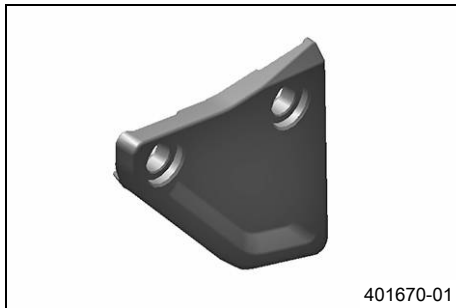

- Kontrollera om kedjestyraren är sliten.
  - » Om kedjestyraren är nedsliten:
    - Byt ut kedjestyrningen. 🛠️
- Kontrollera att kedjestyraren sitter fast ordentligt.
  - » Om kedjestyraren sitter löst:
    - Dra åt kedjestyrarens skruvar.

### Specifikation

Skruv kedjestyrning	M6	5 Nm
---------------------	----	------

**Efterarbete**

- Släpp ned fordonet från mittenstödet. (📖 s 179)

**13.12 Kontrollera/åtgärda hydraulkopplingens vätskenivå****Varning**

**Hudirritationer** Bromsvätska orsakar hudirritationer.

- Förvara bromsvätska oåtkomligt för barn.
- Använd lämpliga skyddskläder och skyddsglasögon.
- Låt inte bromsvätska hamna på huden, i ögonen eller på kläderna.
- Uppsök omedelbart läkare om bromsvätska har svalts.
- Vid hudkontakt spolas det drabbade stället med mycket vatten.
- Spola omedelbart ögonen grundligt med vatten och uppsök läkare om bromsvätska hamnat i ögonen.
- Byt om ifall du får bromsvätska på kläderna.

**Obs!**

**Risker för miljön** Miljöfarliga ämnen orsakar miljöskador.

- Kassera oljor, fetter, filter, bränslen, rengöringsmedel, bromsvätska etc. i enlighet med gällande bestämmelser.

## **i** Info

Vätskenivån stiger när kopplingens lamellbelägg slits ned.

Använd aldrig bromsvätska DOT 5! Denna är silikonoljebaserad och purpurfärgad. Tätningar och kopplingskablar är inte gjorda för bromsvätska av typ DOT 5.

Låt inte bromsvätskan komma i kontakt med lackerade komponenter. Bromsvätskan skadar lacken. Använd endast ren bromsvätska som förvarats i en tättslutande behållare.

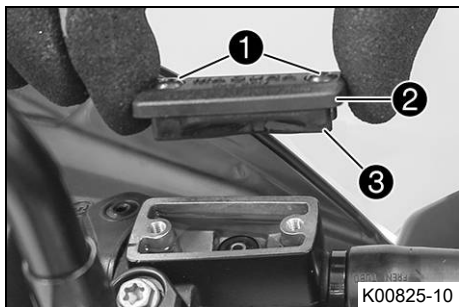

- Placera hydraulkopplingens behållare i horisontellt läge. Behållaren sitter på styret.
- Ta bort skruvarna ①.
- Ta bort locket ② och membranet ③.
- Kontrollera vätskenivån.

Vätskenivå under behållarens övre kant	4 mm
--	------

- » Om vätskenivån inte överensstämmer med specifikationen:
  - Korrigera vätskenivån i hydraulkopplingen.

Bromsvätska DOT 4 / DOT 5.1 (📖 s 322)

- Placera locket med membran i rätt läge. Sätt i och dra åt skruvarna.

**Info**

Spilld bromsvätska eller vätska som runnit ut ska tvättas bort omedelbart med vatten.



### 13.13 Kontrollera spelet i styrhuvudets lager

**Varning**

**Risk för olyckor** Felaktigt spel i styrhuvudets lager försämrar köregenskaperna och skadar komponenter.

- Åtgärda det felaktiga spelet i styrhuvudets lager omedelbart. (Din auktoriserade KTM-verkstad hjälper gärna till.)

**Info**

Om man under längre tid kör med spel i styrhuvudets lager kommer lagren och därefter även ramens lagersäten att skadas.

**Förarbete**

- Lyft fordonet med mittenstödet. (📖 s 178)

# 13 SERVICEARBETEN CHASSI

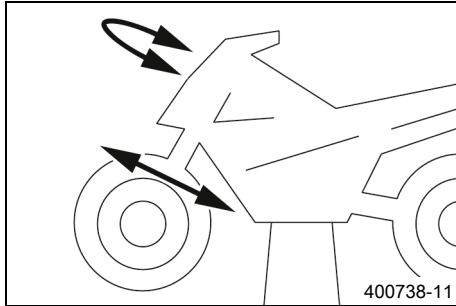

## Huvudarbete

- Belasta fordonet längst bak.
  - ✓ Framhjulet har inte markkontakt.
- Ställ styret i läget för körning rakt framåt. Skjut gaffelbenen fram och tillbaka i färdriktning.

Det får inte finnas något spel i styrhuvudets lager.

- » Om det finns ett märkbart spel:
  - Ställ in spelet i styrhuvudets lager. 🛠️
- Vrid styret fram och tillbaka över hela styrområdet.

Styret ska kunna vridas lätt över hela styrområdet. Inga kännbara rasterlägen får finnas.

- » Om rasterlägen finns:
  - Ställ in spelet i styrhuvudets lager. 🛠️
  - Kontrollera styrhuvudets lager. Byt lager vid behov.

## Efterarbete

- Släpp ned fordonet från mittenstödet. (📖 s 179)

## 13.14 Demontera skydd till nedre gaffelkrona

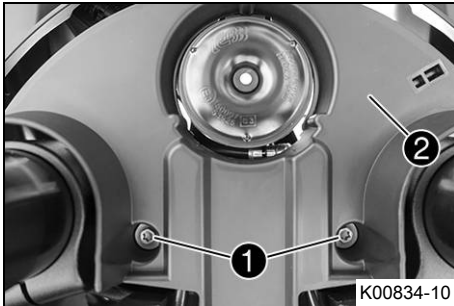

- Ta bort skruvarna ①.
- Sänk gaffelkronans skydd ② något.

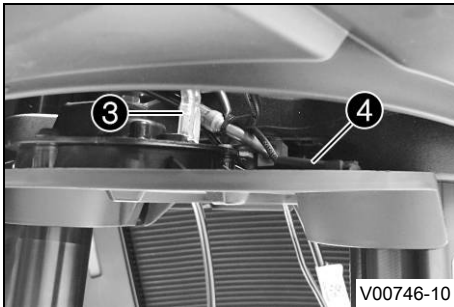

- Dra ut stickkontakterna ③ till signalhornet.
- Haka loss temperatursensorn ④.
- Ta av skyddet till gaffelkronan.

# 13 SERVICEARBETEN CHASSI

## 13.15 Montera skydd till nedre gaffelkrona

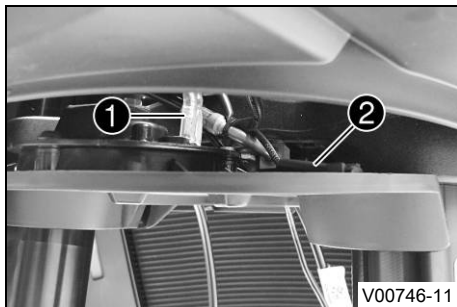

- Sätt i stickkontakterna **1** till signalhornet.
- Haka i temperatursensorn **2**.

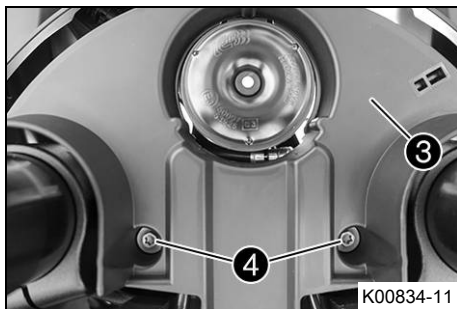

- Sätt gaffelkronans skydd **3** på plats.
- Sätt i och dra åt skruvarna **4**.

Specifikation

Övriga skruvar chassi	M6	10 Nm
--------------------------	----	-------

## 13.16 Demontera sidoklädseln framtill

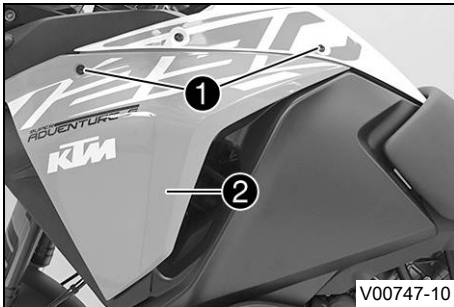

- Ta bort skruvarna ①.
- Ta av sidokåpan ②.
- Upprepa arbetsstegen på den andra sidan.



## 13.17 Montera sidoklädseln framtill

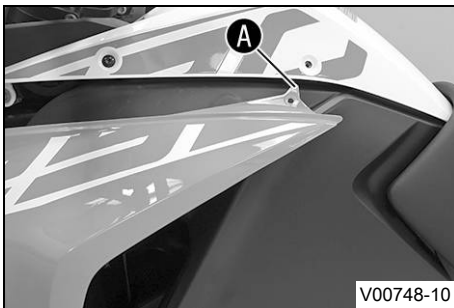

- Sätt sidokåpan på plats vid A under tankkåpan.

# 13 SERVICEARBETEN CHASSI

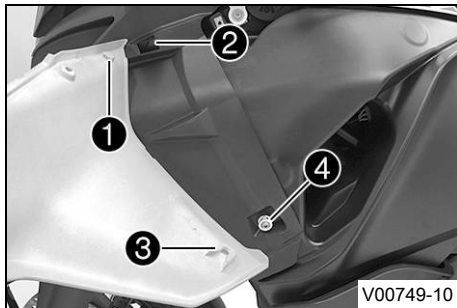

- Haka i sidokåpan med piggen ① i hållaren ②.
- Haka i sidokåpan med piggen ③ i hållaren ④ och sätt den på plats vid bränsletanken.

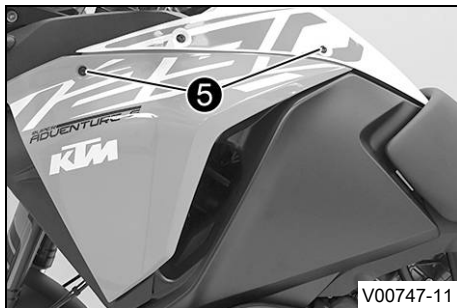

- Montera skruvarna ⑤ och dra åt dem.

## Specifikation

Skruv del av kåpan	M5x12	3,5 Nm
--------------------	-------	--------

- Upprepa arbetsstegen på den andra sidan.

## 13.18 Demontera maskspoilern ↩

### Förarbete

- Ta bort passagerarsadeln. (📖 s 180)
- Ta bort förarsadeln. (📖 s 181)
- Demontera sidoklädseln framtill. (📖 s 197)

- Demontera tankkåpan. (📖 s 207)

## Huvudarbete

- Ta bort skruven ①.

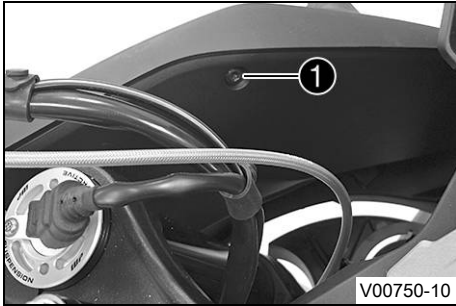

- Ta bort skruven ②.

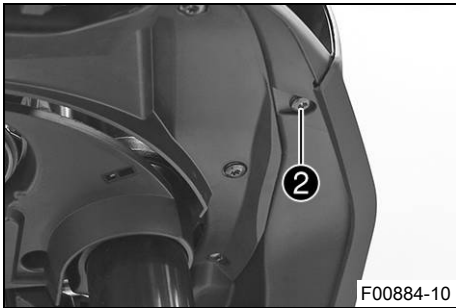

# 13 SERVICEARBETEN CHASSI

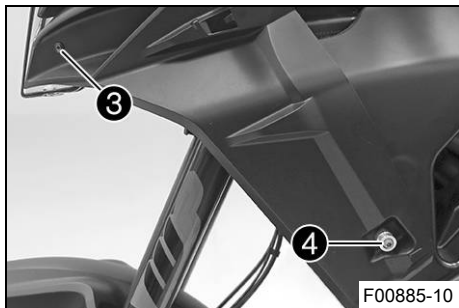

- Ta bort skruven ③.
- Ta bort skruven ④ med bussning.

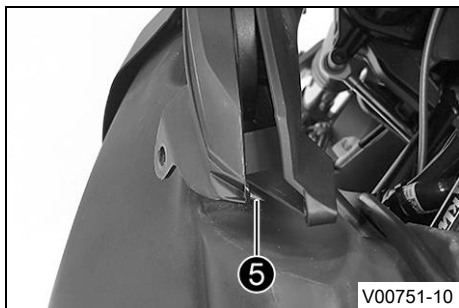

- Lossa piggen ⑤ från innerhöljet.

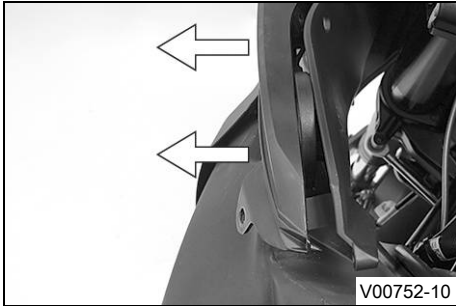

- Dra maskspoilern åt sidan och ut ur fästena.



### Info

Se upp med kabeln till körriktungsvisaren.

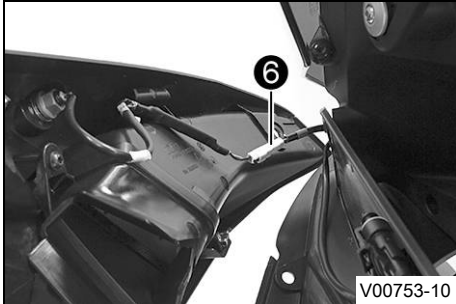

- Lossa stickanslutningen **6**.
- Ta av maskspoilern med körriktungsvisaren.
- Upprepa arbetsstegen på andra sidan.



# 13 SERVICEARBETEN CHASSI

## 13.19 Montera maskspoilern ↩

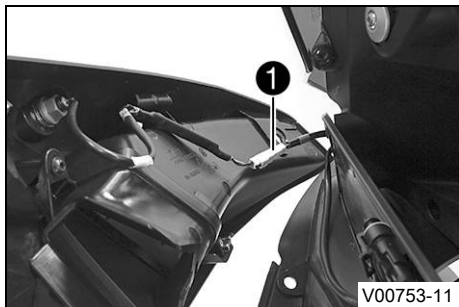

### Huvudarbete

- Koppla ihop stickanslutningen ❶.

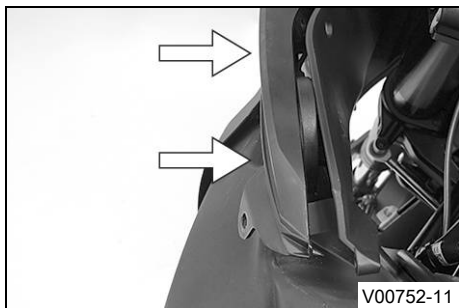

- Placera och tryck in maskspoilern i fästena från sidan.



### Info

Se till att kabeln till körriktningsvisaren dras korrekt.

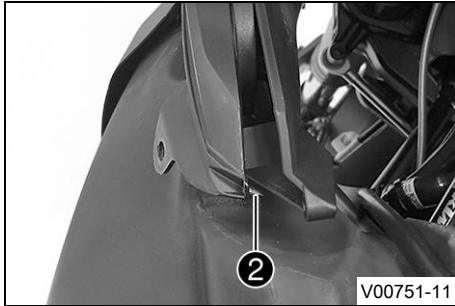

- Sätt piggen ② på plats i hålet.

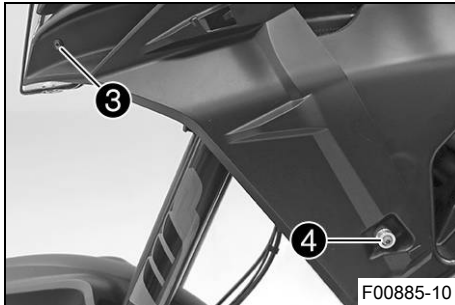

- Sätt dit och dra åt skruven ③.

Specifikation

Skruv maskspoiler	M5x12	3,5 Nm
-------------------	-------	--------

- Sätt dit skruven ④ med bussningen och dra åt den.

Specifikation

Skruv bussning	M6	4 Nm
----------------	----	------

# 13 SERVICEARBETEN CHASSI

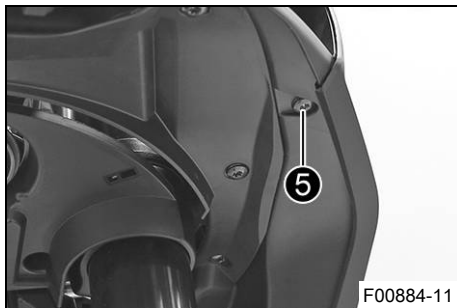

- Sätt dit och dra åt skruven ⑤.

Specifikation

Skruv maskspoiler	M5x12	3,5 Nm
-------------------	-------	--------

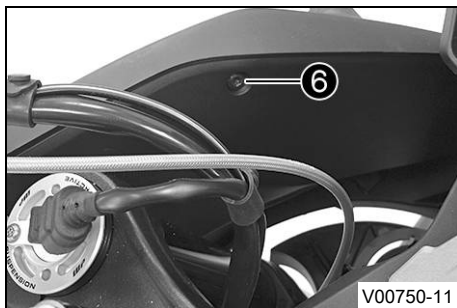

- Sätt dit och dra åt skruven ⑥.

Specifikation

Skruv maskspoiler	M5x12	3,5 Nm
-------------------	-------	--------

- Upprepa arbetsstegen på den andra sidan.

## Efterarbete

- Montera tankkåpan. (📖 s 209)
- Montera sidoklädseln framtill. (📖 s 197)
- Montera förarsadeln. (📖 s 182)
- Montera passagerarsadeln. (📖 s 180)

## 13.20 Demontera skärmen fram

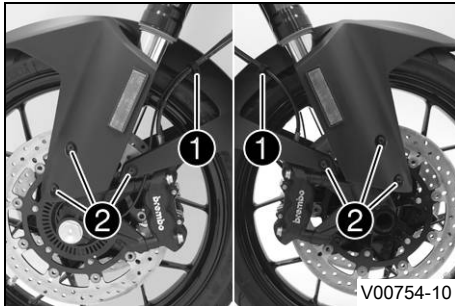

- Öppna hållaren **1**, häng ut bromskablarna och kabeln.
- Ta bort skruvarna **2**.
- Ta av skärmen genom att dra den framåt.



### Info

Observera bromskablarna och kabeln.

## 13.21 Montera skärmen fram

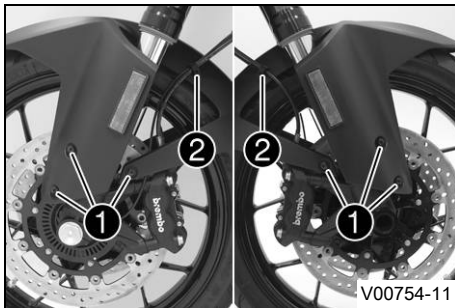

- Sätt skärmen på plats.



### Info

Observera bromskablarnas och kabelns dragning.

- Montera skruvarna **1** och dra åt dem.

### Specifikation

Skruv skärm	M5x12	3,5 Nm
-------------	-------	--------

- Häng in bromskablarna och kabeln i hållarna **2** och stäng hållaren.

## 13.22 Rengöra gaffelbenens dammtätningar ↘



### Förarbete

- Lyft fordonet med mittenstödet. (📖 s 178)
- Demontera skärmen fram. (📖 s 205)

### Huvudarbete

- Skjut ner båda gaffelbenens dammtätningar ❶.



### Info

Dammtätningarna stryker av damm och grov smuts från gaffelbenen. Med tiden kan smuts samla sig bakom dammtätningarna. Om denna smuts inte avlägsnas kan de bakomliggande oljeringarna bli otöta.



### Varning

**Risk för olyckor** Olja eller fett på bromsskivorna försämrar bromskraften.

- Håll alltid bromsskivorna olje- och fettfria.
  - Vid behov rengörs bromsskivorna med bromsrengöringsmedel.
- 
- Rengör och olja in dammtätningar och gaffelns innerrör på båda gaffelbenen.

Universal oljespray (📖 s 327)

- Tryck tillbaka dammtätningarna ❶ till monteringsläget.
- Torka bort överflödiga olja.

## Efterarbete

- Montera skärmen fram. (📖 s 205)
- Släpp ned fordonet från mittenstödet. (📖 s 179)



## 13.23 Demontera tankkåpan

### Förarbete

- Ta bort passagerarsadeln. (📖 s 180)
- Ta bort förarsadeln. (📖 s 181)
- Demontera sidoklädseln framtill. (📖 s 197)

### Huvudarbete

- Ta bort skruven ❶.
- Ta bort skruven ❷.

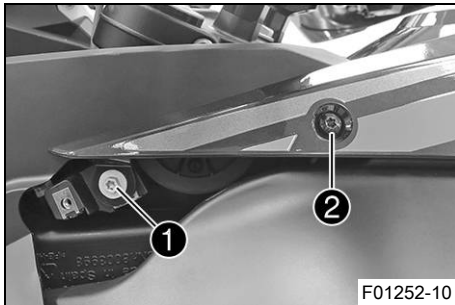

# 13 SERVICEARBETEN CHASSI

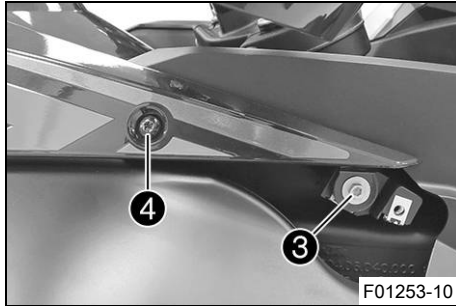

- Ta bort skruven ③.
- Ta bort skruven ④.

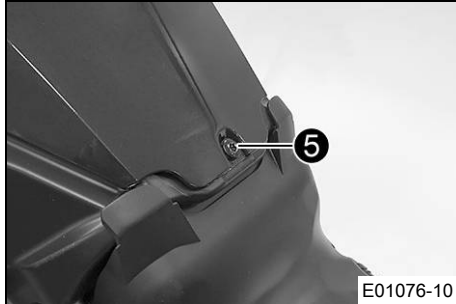

- Ta bort skruven ⑤.

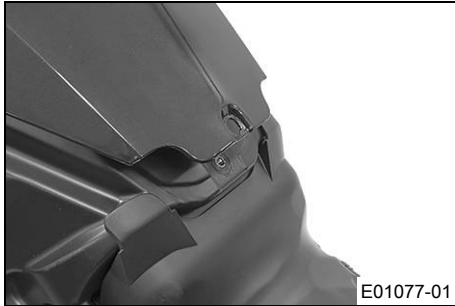

- Lyft upp tankkåpan lite baktill och dra den framåt för att ta av den.



## 13.24 Montera tankkåpan

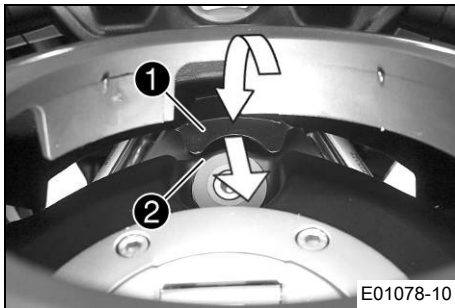

### Huvudarbete

- Sätt tankkåpan på plats.
- ✓ Piggen ① hakar fast under tanken ②.



### Info

Se upp med tätningssläppen och avluftningsslangarna.

# 13 SERVICEARBETEN CHASSI

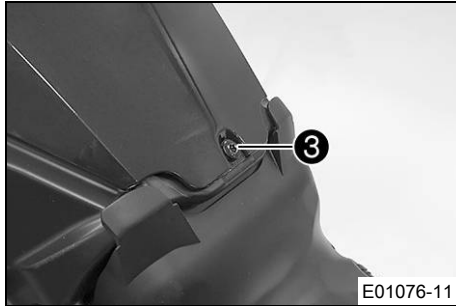

- Sätt dit och dra åt skruven ③.

Specifikation

Skruv del av kåpan	M5x12	3,5 Nm
--------------------	-------	--------

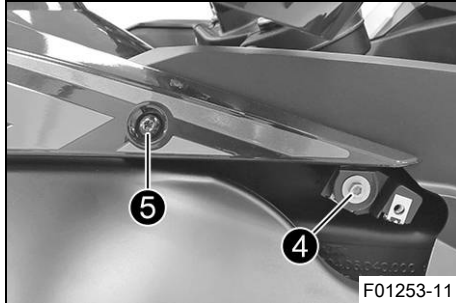

- Sätt dit och dra åt skruven ④.

Specifikation

Skruv del av kåpan	M6	6 Nm
--------------------	----	------

- Sätt dit och dra åt skruven ⑤.

Specifikation

Skruv del av kåpan	M5x12	3,5 Nm
--------------------	-------	--------

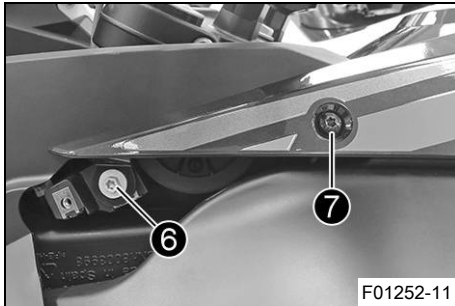

- Sätt dit och dra åt skruven **6**.

Specifikation

Skruv del av kåpan	M6	6 Nm
--------------------	----	------

- Sätt dit och dra åt skruven **7**.

Specifikation

Skruv del av kåpan	M5x12	3,5 Nm
--------------------	-------	--------

### Efterarbete

- Montera sidoklädseln framtill. (📖 s 197)
- Montera förarsadeln. (📖 s 182)
- Montera passagerarsadeln. (📖 s 180)



# 13 SERVICEARBETEN CHASSI

## 13.25 Demontera vindskyddet

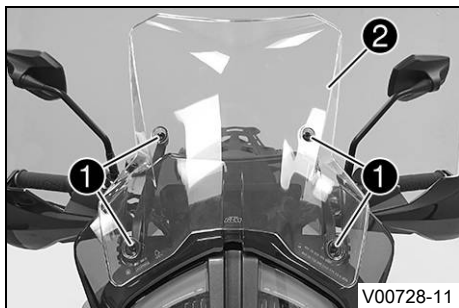

- Ta bort skruvarna ① med gummibussningar och lossa vindskyddet ②.

## 13.26 Montera vindskydd

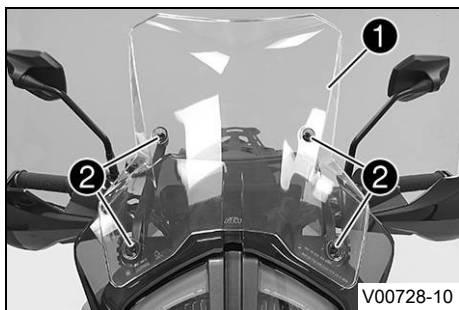

- Sätt vindskyddet ① på plats.
- Sätt i och dra åt skruvarna ② och gummibussningarna.

Specifikation

Skruv vindskydd	M5	3,5 Nm
-----------------	----	--------

## 13.27 Demontera motorskyddet

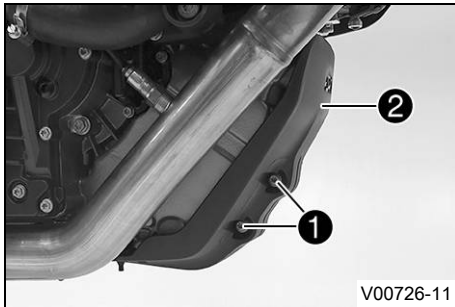

- Ta bort skruvarna **1** med hylsor och lossa motorskyddet **2**.

## 13.28 Montera motorskyddet

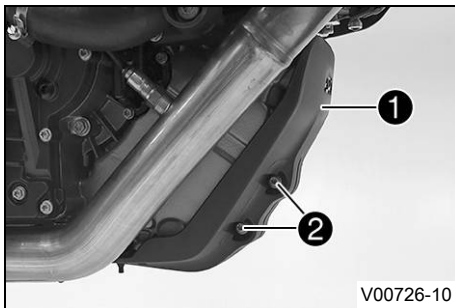

- Placera motorskyddet **1** i rätt läge, sätt dit och dra åt skruvarna **2** med hylsor.

### Specifikation

Skruv motorskydd	M6	10 Nm
------------------	----	-------

## 14.1 Låsning fria bromsar (ABS)

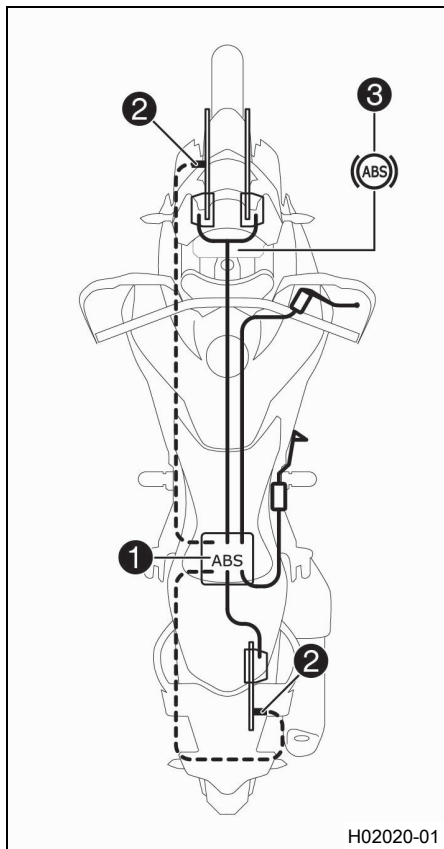

ABS-modulen **1** består av hydraulenhet, ABS-styrdon och retur-pump och är monterad under sadeln. Det sitter en hjulvarvtals-sensor **2** på framhjulet och en på bakhjulet.



### Varning

**Risk för olyckor** Om fordonet modifieras försämras ABS-funktionen.

- ABS måste vara avstängt för att, utanför det allmänna vägnätet, spinna loss med bakhjulet med åtdragen frambroms.
- Utför inga förändringar på fjädrvägen.
- Använd endast reservdelar på bromssystemet som godkänts och rekommenderats av KTM.
- Använd endast hjul och däck som godkänts och rekommenderats av KTM enligt angivet hastighetsindex.
- Observera det angivna däcktrycket.
- Säkerställ att servicearbeten och reparationer genomförs korrekt. (Din auktoriserade KTM-verkstad hjälper gärna till.)

ABS är ett säkerhetssystem som förhindrar att hjulen låser sig vid körning rakt fram utan inverkan från sidokrafter.



### Varning

**Risk för olyckor** Körhjälpen kan endast hindra fordonet att slå runt inom naturlagarnas gränser.

Det är inte alltid möjligt att kompensera för extrema körsituationer som packningen med hög tyngdpunkt, växlande vägunderlag, branta nedförsbackar eller tvärbromsning utan urkoppling.

- Anpassa körstilen till vägförhållandena och din egen körkompetens.

ABS har två driftsätt, ABS-läget **Road** och ABS-läget **Offroad**.

I ABS-läget **Road** bromsar även bakhjulet när man bromsar med frambromsen. ABS kan då reglera båda hjulen.

I ABS-läget **Offroad** bromsar frambromsen framhjulet. Bakbromsen bromsar bakhjulet. På bakhjulet sker ingen ABS-reglering.

ABS-varningslampan  blinkar långsamt för att påminna om att ABS-läget **Offroad** är aktiverat.



### Info

I ABS-läget **Offroad** kan bakhjulet låsa sig – risk för omkullkörning.

ABS arbetar med två av varandra oberoende bromskretsar (fram- och bakbroms). När ABS-styrdonet registrerar en tendens till låsning på något av hjulen börjar ABS arbeta genom att reglera bromstrycket. Regleringen känns av genom ett lätt pulserande på bromshandtaget eller fotbromspedalen.

ABS-varningslampan **3** ska tändas när tändningen slås på och slockna när man har börjat köra. Om den inte släcks när man har börjat köra eller om den tänds under körningen, indikerar detta att det är fel på ABS-systemet. ABS är då inte längre aktivt och hjulen kan låsa sig vid inbromsning. Bromssystemet i sig fungerar, det är bara ABS-regleringen som är ur funktion.

ABS-varningslampan kan även tändas i extrema körsituationer då skillnaden i varvtal mellan fram- och bakhjul är stor, t.ex. vid wheelie eller spinnande bakhjul. Detta gör att ABS stängs av.

För att aktivera ABS igen, stanna fordonet och slå av tändningen. När fordonet startas igen aktiveras ABS igen. ABS-varningslampan slocknar när man har börjat köra.

## **MSC**

**MSC** är en extrafunktion till ABS som (inom naturlagarnas gränser) kan förhindra att hjulen låser sig och kanar iväg vid inbromsning i lutande läge (i kurvor).

Genom 5 D-sensorn är ABS-regleringen lutnings- och stegringsvinkelberoende.

Den lutnings- och stegringsvinkelberoende ABS-regleringen förbättrar körstabiliteten och bromsverkan i alla körsituationer. **MSC** minskar också uppställningsmomentet vid starka inbromsningar

i kurvor. Detta förhindrar både en oavsiktlig upprätning av den lutande motorcykeln samt en större kurvradie. Med den extra elektroniska regleringen av bromskraftfördelningen mellan de båda hjulen fördelas bromskraften optimalt och stabiliserar motorcykeln ytterligare.

**Info**

MSC är endast aktiv i ABS-läget **Road**.

## 14.2 Kontrollera bromsskivorna

**Varning**

**Risk för olyckor** Slitna bromsskivor försämrar bromskraften.

- Säkerställ att slitna bromsskivor byts ut omedelbart. (Din auktoriserade KTM-verkstad hjälper gärna till.)

# 14 BROMSSYSTEM

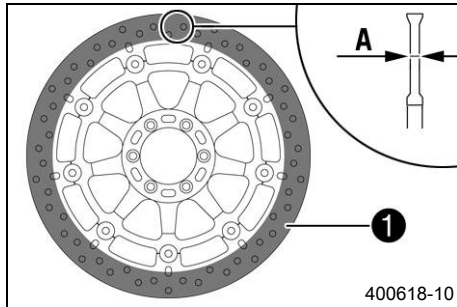

- Kontrollera måttet **A** för bromsskivans tjocklek (fram och bak) på flera ställen på bromsskivan.



## Info

Slitage gör bromsskivan tunnare inom det område där bromsbeläggen ligger an **1**.

Bromsskivor, slitagegräns	
fram	4 mm
bak	4,5 mm

- » Om bromsskivans tjocklek är tunnare än det angivna värdet.
  - Byt frambromsens bromsskivor. 🛠️
  - Byt bakbromsens bromsskiva. 🛠️
- Kontrollera bromsskivorna fram och bak avseende skador, sprickor och deformation.
  - » Om skador, sprickor eller deformation upptäcks:
    - Byt frambromsens bromsskivor. 🛠️
    - Byt bakbromsens bromsskiva. 🛠️

### 14.3 Kontrollera bromsvätskenivån i frambromsen



#### Varning

**Risk för olyckor** Bromssystemet slutar fungera vid otillräcklig bromsvätskenivå.

Om bromsvätskenivån sjunker under **MIN**-markeringen är antingen bromssystemet otätt eller bromsbeläggerna nedslitna.

- Kontrollera bromssystemet och återuppta inte körningen förrän problemet har åtgärdats. (Din auktoriserade KTM-verkstad hjälper gärna till.)



#### Varning

**Risk för olyckor** För gammal bromsvätska försämrar bromskraften.

- Säkerställ att bromsvätskan i fram- och bakbromsen byts ut enligt serviceschemat. (Din auktoriserade KTM-verkstad hjälper gärna till.)

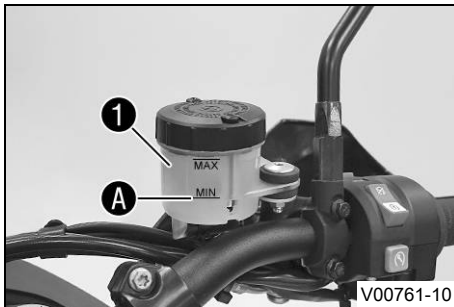

- Placera bromsvätskebehållaren på styret i horisontellt läge.
- Kontrollera bromsvätskenivån på bromsvätskebehållaren **1**.
  - » Om bromsvätskan har sjunkit under markeringen **MIN A**:
    - Fyll på frambromsens bromsvätska. 🛠️ (📖 s 220)

## 14.4 Fylla på frambromsens bromsvätska ↴



### Varning

**Risk för olyckor** Bromssystemet slutar fungera vid otillräcklig bromsvätskenivå.

Om bromsvätskenivån sjunker under **MIN**-markeringen är antingen bromssystemet otätt eller bromsbeläggerna nedslitna.

- Kontrollera bromssystemet och återuppta inte körningen förrän problemet har åtgärdats. (Din auktoriserade KTM-verkstad hjälper gärna till.)



### Varning

**Hudirritationer** Bromsvätska orsakar hudirritationer.

- Förvara bromsvätska oåtkomligt för barn.
- Använd lämpliga skyddskläder och skyddsglasögon.
- Låt inte bromsvätska hamna på huden, i ögonen eller på kläderna.
- Uppsök omedelbart läkare om bromsvätska har svalts.
- Vid hudkontakt spolras det drabbade stället med mycket vatten.
- Spola omedelbart ögonen grundligt med vatten och uppsök läkare om bromsvätska hamnat i ögonen.
- Byt om ifall du får bromsvätska på kläderna.



### Varning

**Risk för olyckor** För gammal bromsvätska försämrar bromskraften.

- Säkerställ att bromsvätskan i fram- och bakbromsen byts ut enligt serviceschemat. (Din auktoriserade KTM-verkstad hjälper gärna till.)



### Obs!

**Risker för miljön** Miljöfarliga ämnen orsakar miljöskador.

- Kassera oljor, fetter, filter, bränslen, rengöringsmedel, bromsvätska etc. i enlighet med gällande bestämmelser.



### Info

Använd aldrig bromsvätska DOT 5! Denna är silikonolja-baserad och purpurfärgad. Tätningar och bromskablar är inte gjorda för bromsvätska av typ DOT 5.

Låt inte bromsvätskan komma i kontakt med lackerade komponenter. Bromsvätskan skadar lacken.

Använd endast ren bromsvätska som förvarats i en tättslutande behållare.

### Förarbete

- Kontrollera frambromsens bromsbelägg. (📖 s 222)

# 14 BROMSSYSTEM

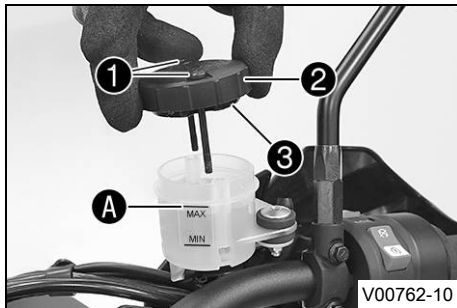

## Huvudarbete

- Placera bromsvätskebehållaren på styret i horisontellt läge.
- Ta bort skruvarna ①.
- Ta bort locket ② och membranet ③.
- Fyll på bromsvätska upp till markeringen MAX A.

Bromsvätska DOT 4 / DOT 5.1 (📖 s 322)

- Placera locket ② med membranet ③ i rätt läge.
- Montera skruvarna ① och dra åt dem.



## Info

Utspilld bromsvätska eller vätska som runnit ut ska omedelbart tvättas bort med vatten.

## 14.5 Kontrollera frambromsens bromsbelägg



### Varning

**Risk för olyckor** Slitna bromsbelägg försämrar bromskraften.

- Säkerställ att slitna bromsbelägg byts ut omedelbart. (Din auktoriserade KTM-verkstad hjälper gärna till.)



## Varning

**Risk för olyckor** Skadade bromsskivor försämrar bromskraften.

Om bromsbeläggen byts ut för sent skrapar bromsbeläggållaren mot bromsskivorna. Detta medför att bromseffekten minskar kraftigt och att bromsskivorna förstörs.

- Kontrollera bromsbeläggen regelbundet.

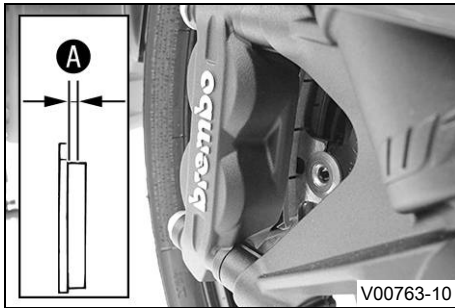

- Kontrollera att alla bromsbelägg på båda bromsoken har tillräckligt tjocka bromsbelägg **A**.

Minsta tillåtna beläggjocklek <b>A</b>	$\geq 1 \text{ mm}$
--	---------------------

- » Om den minsta tillåtna beläggjockleken underskrids:
  - Byt frambromsens bromsbelägg. 🛠️
- Kontrollera alla bromsbelägg på båda bromsoken avseende skador och sprickor.
  - » Om det finns skador eller sprickor:
    - Byt frambromsens bromsbelägg. 🛠️

## 14.6 Kontrollera bromsvätskenivån i bakbromsen



### Varning

**Risk för olyckor** Bromssystemet slutar fungera vid otillräcklig bromsvätskenivå.

Om bromsvätskenivån sjunker under **MIN**-markeringen är antingen bromssystemet otätt eller bromsbeläggens nedslitna.

- Kontrollera bromssystemet och återuppta inte körningen förrän problemet har åtgärdats. (Din auktoriserade KTM-verkstad hjälper gärna till.)



### Varning

**Risk för olyckor** För gammal bromsvätska försämrar bromskraften.

- Säkerställ att bromsvätskan i fram- och bakbromsen byts ut enligt serviceschemat. (Din auktoriserade KTM-verkstad hjälper gärna till.)

### Förarbete

- Lyft fordonet med mittenstödet. (📖 s 178)

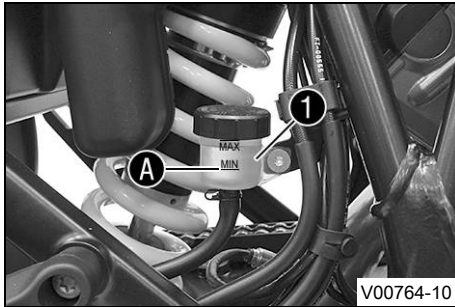

### Huvudarbete

- Kontrollera bromsvätskenivån på bromsvätskebehållaren ①.
  - » Om vätskenivån nått **MIN**-märket A:
    - Fyll på bromsvätska för bakbromsen. 🛠️ (s 225)

## 14.7 Fylla på bromsvätska för bakbromsen 🛠️



### Varning

**Risk för olyckor** Bromssystemet slutar fungera vid otillräcklig bromsvätskenivå.

Om bromsvätskenivån sjunker under **MIN**-markeringen är antingen bromssystemet otätt eller bromsbeläggerna nedslitna.

- Kontrollera bromssystemet och återuppta inte körningen förrän problemet har åtgärdats. (Din auktoriserade KTM-verkstad hjälper gärna till.)



## Varning

**Hudirritationer** Bromsvätska orsakar hudirritationer.

- Förvara bromsvätska oåtkomligt för barn.
- Använd lämpliga skyddskläder och skyddsglasögon.
- Låt inte bromsvätska hamna på huden, i ögonen eller på kläderna.
- Uppsök omedelbart läkare om bromsvätska har svalts.
- Vid hudkontakt spolås det drabbade stället med mycket vatten.
- Spola omedelbart ögonen grundligt med vatten och uppsök läkare om bromsvätska hamnat i ögonen.
- Byt om ifall du får bromsvätska på kläderna.



## Varning

**Risk för olyckor** För gammal bromsvätska försämrar bromskraften.

- Säkerställ att bromsvätskan i fram- och bakbromsen byts ut enligt serviceschemat. (Din auktoriserade KTM-verkstad hjälper gärna till.)



## Obs!

**Risker för miljön** Miljöfarliga ämnen orsakar miljöskador.

- Kassera oljor, fetter, filter, bränslen, rengöringsmedel, bromsvätska etc. i enlighet med gällande bestämmelser.

## **i** Info

Använd aldrig bromsvätska DOT 5! Denna är silikonolja-baserad och purpurfärgad. Tätningar och bromskablar är inte gjorda för bromsvätska av typ DOT 5.

Låt inte bromsvätskan komma i kontakt med lackerade komponenter. Bromsvätskan skadar lacken. Använd endast ren bromsvätska som förvarats i en tättslutande behållare.

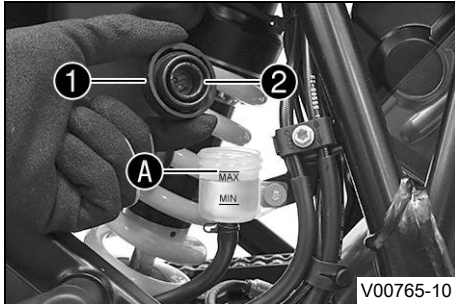

### Förarbete

- Lyft fordonet med mittenstödet. (📖 s 178)
- Kontrollera bakbromsens bromsbelägg. (📖 s 228)

### Huvudarbete

- Ta bort skruvlocket **1** med membran **2**.
- Fyll på bromsvätska upp till markeringen **MAX** **A**.

Bromsvätska DOT 4 / DOT 5.1 (📖 s 322)

- Sätt tillbaka skruvlocket **1** med membran **2** och dra åt det.

## **i** Info

Spilld bromsvätska eller vätska som runnit ut ska tvättas bort omedelbart med vatten.

## 14.8 Kontrollera bakbromsens bromsbelägg



### Varning

**Risk för olyckor** Slitna bromsbelägg försämrar bromskraften.

- Säkerställ att slitna bromsbelägg byts ut omedelbart. (Din auktoriserade KTM-verkstad hjälper gärna till.)



### Varning

**Risk för olyckor** Skadade bromsskivor försämrar bromskraften.

Om bromsbeläggen byts ut för sent skrapar bromsbelägghållaren mot bromsskivorna. Detta medför att bromseffekten minskar kraftigt och att bromsskivorna förstörs.

- Kontrollera bromsbeläggen regelbundet.

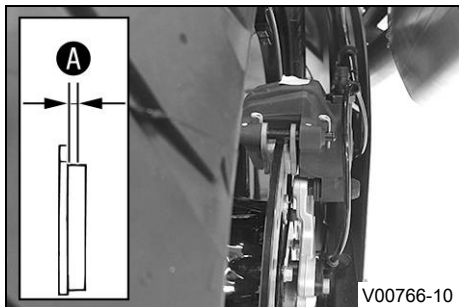

- Kontrollera om bromsbeläggen fortfarande har minimitjocklek **A**.

Minsta tillåtna beläggjtjocklek <b>A</b>	$\geq 1 \text{ mm}$
--	---------------------

- » Om den minsta tillåtna beläggjtjockleken underskrids:
  - Byt bakbromsens bromsbelägg. 🛠️
- Kontrollera bromsbeläggen med avseende på skador och sprickor.
  - » Om skador eller sprickor föreligger:

- Byt bakbromsens bromsbelägg. 🐞



## 15.1 Demontera framhjulet ↘

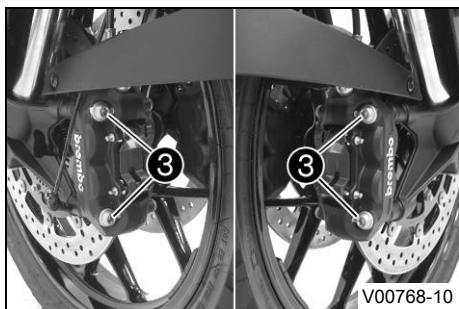
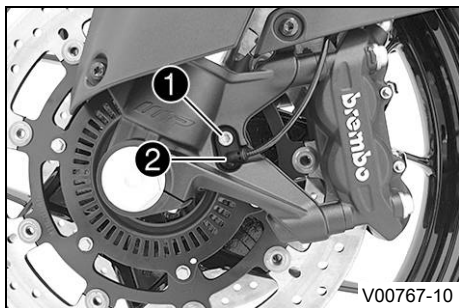

### Förarbete

- Lyft fordonet med mittenstödet. (📖 s 178)

### Huvudarbete

- Belasta fordonet längst bak.
  - ✓ Framhjulet har inte markkontakt.
- Ta bort skruven ❶ och dra ut hjulvarvtalssensorn ❷ ur hålet.
- Ta bort skruvarna ❸ på båda bromsoken.
- Tryck tillbaka bromsbeläggen genom att luta bromsoken lite lätt åt sidan på bromsskivan.
- Dra försiktigt bak bromsoken från bromsskivan och fäll dem åt sidan utan att de spänns.



### Info

Dra inte i bromshandtaget när bromsoken är demonterade.

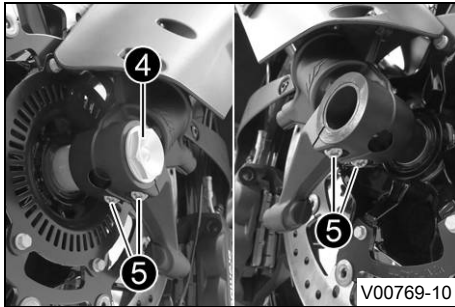

- Lossa skruven ④ några varv.
- Lossa skruvarna ⑤.
- Tryck på skruven ④ för att skjuta ut hjulaxeln ur axelklämman.
- Ta bort skruven ④.



### Varning

**Risk för olyckor** Skadade bromsskivor försämrar bromskraften.

- Lägg alltid ner hjulet så att bromsskivorna inte skadas.

- Håll fast framhjulet och ta bort hjulaxeln. Ta ut framhjulet ur gaffeln.



### Info

Manövrera inte bromshandtaget när framhjulet är demonterat.

# 15 HJUL, DÄCK

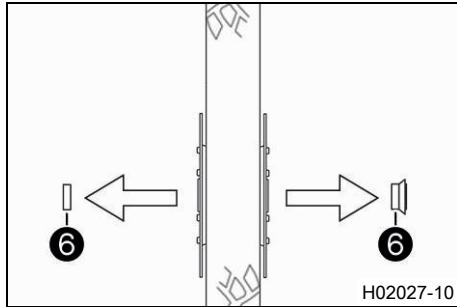

- Ta bort distanshylsorna ⑥.

## 15.2 Montera framhjulet ↩



### Varning

**Risk för olyckor** Olja eller fett på bromsskivorna försämrar bromskraften.

- Håll alltid bromsskivorna olje- och fettfria.
- Vid behov rengörs bromsskivorna med bromsrengöringsmedel.

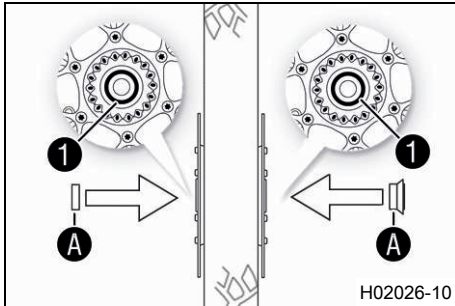

- Kontrollera om hjullagret är skadat eller slitet.
  - » Om hjullagret är skadat eller slitet:
    - Byt hjullagret fram. 🛠️
- Rengör och fetta in de radiella axeltättningsringarna **1** och distanshylsornas löpytor **A**.

Långtidsfett (📖 s 327)

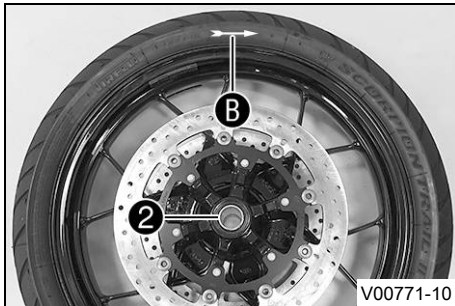

- Sätt in den smala distanshylsan **2** till höger i löpriktingen.



### Info

Pilen **B** visar framhjulets rotationsriktning. Hjulvarvtalssensorhjulet sitter till vänster i löpriktingen.

- Sätt in den breda distanshylsan till vänster i löpriktingen.

# 15 HJUL, DÄCK

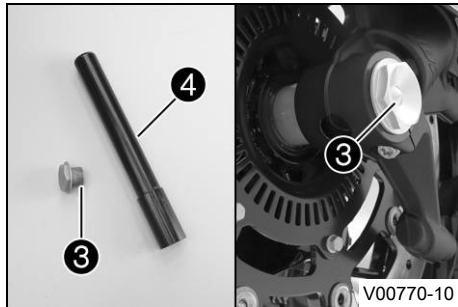

## Varning

**Risk för olyckor** Olja eller fett på bromsskivorna försämrar bromskraften.

- Håll alltid bromsskivorna olje- och fettfria.
- Vid behov rengörs bromsskivorna med bromsrengöringsmedel.

- Gör ren skruven **3** och hjulaxeln **4** och smörj dem med fett.

Långtidsfett (📖 s 327)

- Lyft in framhjulet i gaffeln, placera det i korrekt läge och sätt in hjulaxeln.
- Montera skruven **3** och dra åt.

## Specifikation

Skruv hjulaxel fram	M25x1,5	45 Nm Gängorna smorda
---------------------	---------	--------------------------

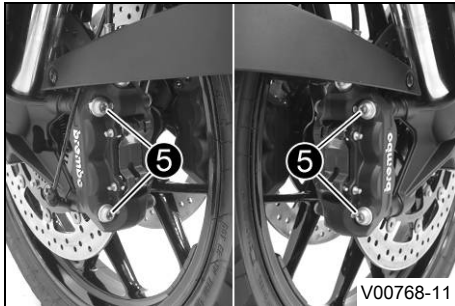

- Sätt bromsoken på plats.
- ✓ Bromsbeläggen är rätt positionerade.
- Sätt i skruvarna 5 på båda bromsoken, men dra inte åt än.
- Dra i bromshandtaget flera gånger tills bromsbeläggen ligger an mot bromsskivan och du känner av en tydlig tryckpunkt. Fixera bromshandtaget i manövrerat läge.
- ✓ Bromsoken justeras.
- Dra åt skruvarna 5 på båda bromsoken.

#### Specifikation

Skruv bromsok fram	M10	45 Nm	<b>Loctite®243™</b>

- Ta bort bromshandtagets fixering.
- Sätt hjulvarvtalssensorn 6 på plats i hålet.
- Montera skruven 7 och dra åt.

#### Specifikation

Övriga skruvar chassi	M6	10 Nm
-----------------------	----	-------

- Släpp ned fordonet från mittenstödet. (📖 s 179)

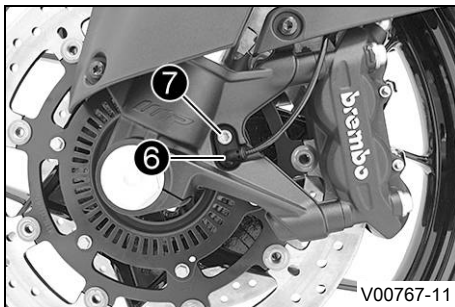

# 15 HJUL, DÄCK

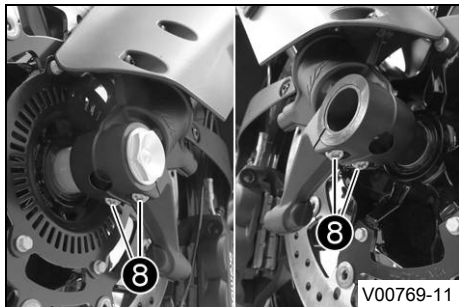

- Dra i frambromsen och komprimera gaffeln ordentligt några gånger.

✓ Gaffelbenen justeras.

- Dra åt skruvarna 8.

Specifikation

Skruv axelklämma	M8	15 Nm
------------------	----	-------

## 15.3 Demontera bakhjulet ↴

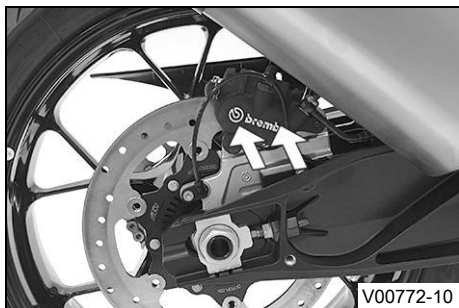

### Förarbete

- Lyft fordonet med mittenstödet. (📖 s 178)

### Huvudarbete

- Tryck bromsoket för hand mot bromsskivan så att bromskolvarna trycks tillbaka.

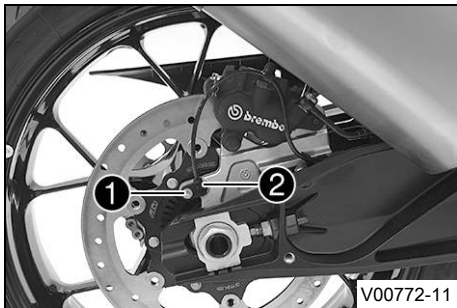

- Ta bort skruven **1** och dra ut hjulvarvtalssensorn **2** ur hålet.

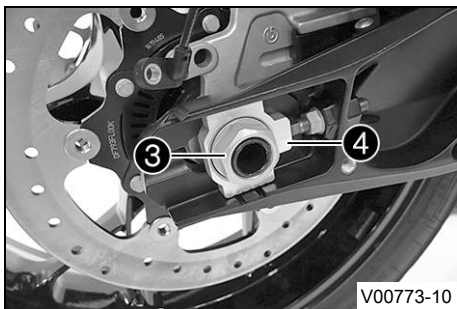

- Ta bort muttern **3**. Ta av kedjespännaren **4**.

# 15 HJUL, DÄCK

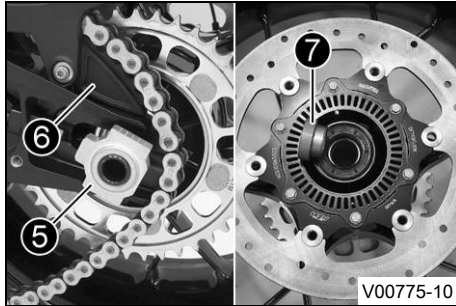

- Dra endast ut hjulaxeln **5** tills bakhjulet kan skjutas framåt.
- Skjut bakhjulet framåt så långt som möjligt. Ta av kedjan från bakkrevet och lägg den på kedjestödet **6**.



## Varning

**Risk för olyckor** Skadade bromsskivor försämrar bromskraften.

- Lägg alltid ned hjulet så att bromsskivan inte skadas.

- Håll fast bakhjulet och ta bort hjulaxeln. Ta ut bakhjulet ur svingen.



## Info

Använd inte fotbromsen när bakhjulet är demonterat.

- Ta bort distanshylsan **7**.

## 15.4 Montera bakhjulet 🐾

**Varning**

**Risk för olyckor** Olja eller fett på bromsskivorna försämrar bromskraften.

- Håll alltid bromsskivorna olje- och fettfria.
- Vid behov rengörs bromsskivorna med bromsrengöringsmedel.

**Varning**

**Risk för olyckor** Direkt efter att bakhjulet satts dit har bakbromsen till en början ingen verkan.

- Tryck flera gånger på fotbromsen tills du känner en tydlig tryckpunkt.

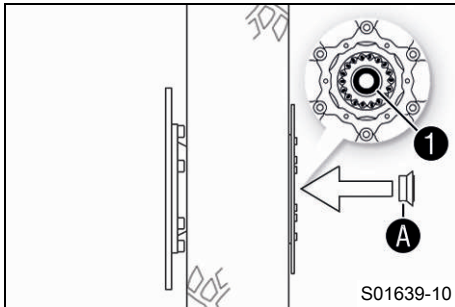

- Kontrollera bakhjulsnavets dämpningsgummin. 🐾 (📖 s 242)
- Kontrollera om hjullagret är skadat eller slitet.
  - » Om hjullagret är skadat eller slitet:
    - Byt bakhjulslager. 🐾
- Rengör och fetta in den radiella axeltätningsskivan **1** och distanshylsans löpyta **A**.

Långtidsfett (📖 s 327)

- Sätt i distanshylsan.
- Gör rent gängorna på hjulaxeln och muttern och smörj in dem.

Långtidsfett (📖 s 327)

# 15 HJUL, DÄCK

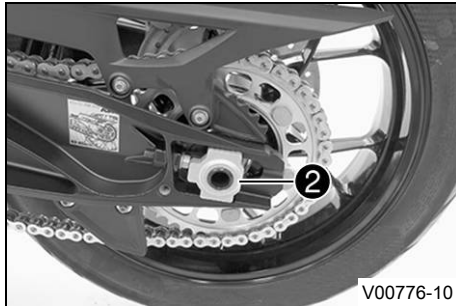

- Montera dämpningsgummina och bakhjulets hållare på bakhjulet.
- Lyft in bakhjulet i baksvingen och för in bromsskivan i bromsoket.
- Sätt in hjulaxeln ②, men skjut inte in den hela vägen.
- Skjut bakhjulet framåt så mycket som möjligt och lägg kedjan om bakhjulet.

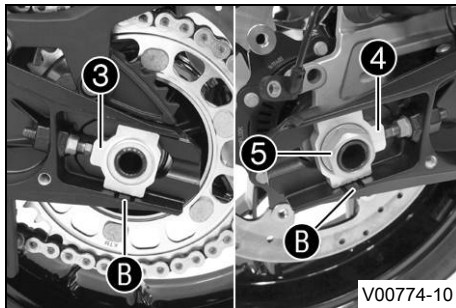

- Skjut in hjulaxeln till anslag, montera kedjespännaren ④ och muttern ⑤.



## Info

Montera kedjespännarna ③ och ④ i samma position.

- Se till att kedjespännarna ligger an mot justerskruvorna.

## Specifikation

För att bakhjulet ska vara korrekt inriktat måste markeringarna på kedjespännarna till vänster och höger vara i samma läge i förhållande till referensmärkena **B**.

- Dra åt muttern **5**.

## Specifikation

Mutter hjulaxel bak	M25x1,5	90 Nm Gångorna smorda
---------------------	---------	--------------------------

- Sätt hjulvarvtalssensorn **6** på plats i hålet.
- Montera skruven **7** och dra åt.

## Specifikation

Övriga skruvar chassi	M6	10 Nm
-----------------------	----	-------

- Trampa ner fotbromspedalen flera gånger tills bromsbeläggen ligger an mot bromsskivan och du känner av en tydlig tryckpunkt.

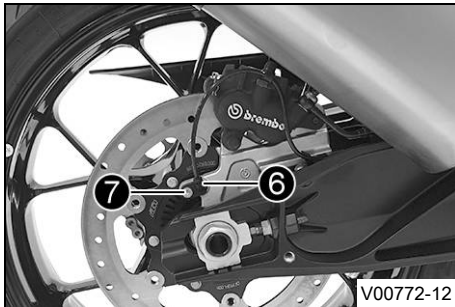

## 15.5 Kontrollera bakhjulsnavets dämpningsgummin 🐾

### **i** Info

Motorns kraft överförs till bakhjulet av bakdrevet via 6 dämpningsgummin. Dämpningsgummina slits ned med tiden. Om dämpningsgummina inte byts ut i tid, skadas bakdrevshållaren och bakhjulsnavet.

### Föarbete

- Lyft fordonet med mittenstödet. (📖 s 178)
- Demontera bakhjulet. 🐾 (📖 s 236)

### Huvudarbete

- Kontrollera bakhjulsnavets dämpningsgummin ❶ så att de inte är skadade eller slitna.
  - » Om bakhjulsnavets dämpningsgummin är skadade eller slitna:
    - Byt ut bakhjulsnavets samtliga dämpningsgummin. 🐾

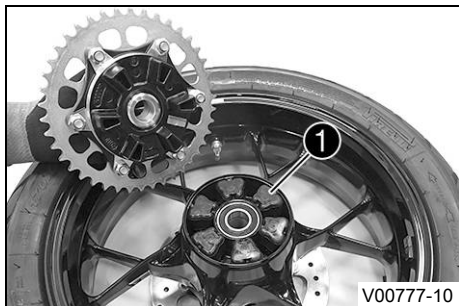

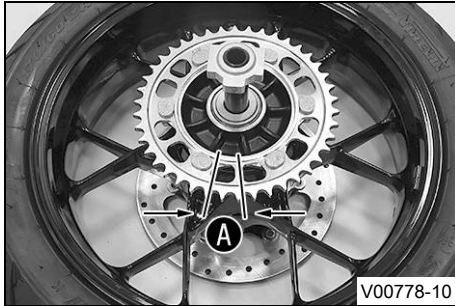

- Lägg bakhjulet på en arbetsbänk med bakdrevet uppåt. Stick in hjulaxeln i navet.
- Kontrollera bakdrevets spel **A**.



### Info

Spelet mäts på utsidan av bakdrevet.

Spel i bakhjulets dämpningsgummin	≤ 5 mm
-----------------------------------	--------

- » Om spelet **A** är större än det angivna värdet:
  - Byt ut bakhjulsnavets samtliga dämpningsgummin. 🛠️

### Efterarbete

- Montera bakhjulet. 🛠️ (📖 s 239)



## 15.6 Kontrollera däckens skick



### Varning

**Risk för olyckor** Om ett däck går sönder under körningen förlorar man kontrollen över fordonet.

- Se till att omedelbart byta ut skadade eller nedslitna däck. (Din auktoriserade KTM-verkstad hjälper gärna till.)



## Varning

**Risk för omkullkörning** Vid olika däckprofiler på fram- och bakhjulet påverkas köregenskaperna.

Vid olika däckprofiler kan kontrollen över fordonet försvåras avsevärt.

- Säkerställ att däcken på fram- och bakhjulet har likartade profilmönster.



## Varning

**Risk för olyckor** Däck som inte är godkända eller rekommenderade försämrar köregenskaperna.

- Använd endast hjul och däck som godkänts och rekommenderats av KTM enligt angivet hastighetsindex.



## Varning

**Risk för olyckor** Nya däck har sämre väggrepp.

På nya däck är löpytan ännu inte uppruggad.

- Kör med måttlig hastighet i olika snedlägen med nya däck.  
Inkörningsfas 200 km



## Info

Däckens typ, skick och lufttryck påverkar fordonets broms- och köregenskaper.

Slitna däck har extra stor negativ inverkan vid vått väglag.

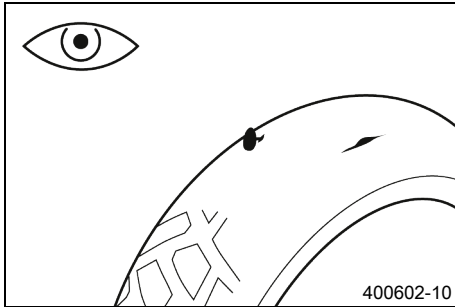

- Kontrollera fram- och bakhjulets däck med avseende på snittskador, föremål som fastnat eller andra skador.
  - » Om däckets snittskador, om föremål fastnat eller om det har andra skador:
    - Byt däck. 🐾
- Kontrollera mönsterdjupet.



### Info

Beakta gällande bestämmelser angående mönsterdjupet.

Minsta mönsterdjup	$\geq 2$ mm
--------------------	-------------

- » Om mönsterdjupet är för litet:
  - Byt däck. 🐾
- Kontrollera däckens ålder.

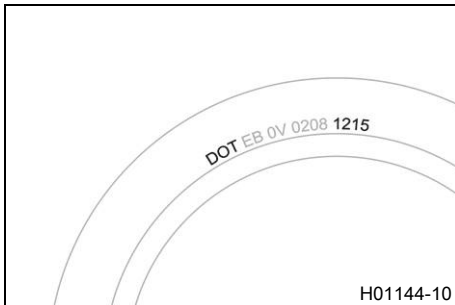

### Info

Däckens tillverkningsdatum anges för det mesta på däcken med hjälp av de fyra siffrorna i **DOT** beteckningen. De två första siffrorna anger tillverkningsveckan och de två sista tillverkningsåret. KTM rekommenderar ett däckbyte senast efter 5 år, oberoende av däckens slitage.

- » Om däckets ålder är äldre än 5 år:

- Byt däck. 🐞

## 15.7 Kontrollera däcktrycket

### **i** Info

För lågt däcktryck ökar däckets slitage och leder till att däckets överhettas. Korrekt däcktryck säkerställer bästa möjliga körkomfort och ökar däckets livslängd.

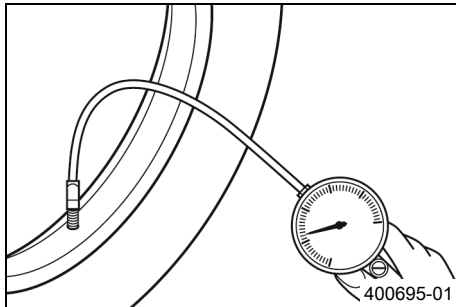

- Ta bort skyddshättan.
- Kontrollera däcktrycket när däcken är kalla.

Däcktryck ensam/med passagerare/max. tillåten lastvikt	
fram: vid kalla däck	2,4 bar
bak: vid kalla däck	2,9 bar

- » Om däcktrycket inte överensstämmer med specifikationen:
  - Korrigera däcktrycket.
- Sätt tillbaka skyddshättan.

## 15.8 Användning av punkteringsspray

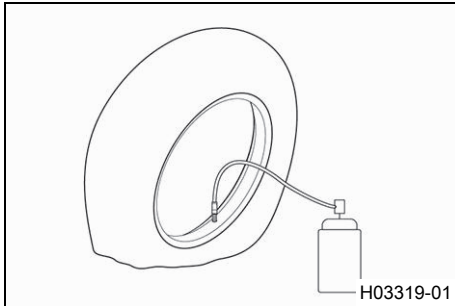

### Varning

**Risk för olyckor** Felaktig användning av punkteringsspray leder till tryckförlust hos däck som reparerats. Det går inte att reparera alla skador med punkteringsspray.

- Följ anvisningarna och angivelserna från punkteringssprayens tillverkare.
- Kör långsamt och försiktigt när du har reparerat ett däck med punkteringsspray.
- Kör inte längre än till närmaste verkstad för att låta byta däck där.

En reparation med punkteringsspray ska bara göras i nödfall. Det rekommenderas att fordonet med punkteringen transporteras till närmaste verkstad istället för att repareras med spray.

### Obs!

**Materialskador** Punkteringsspray skadar däcktrycksgivaren.

- Tänk på att däcktrycksgivaren kan behöva bytas ut efter användning av punkteringsspray.

## 16.1 Varselljus (DRL)

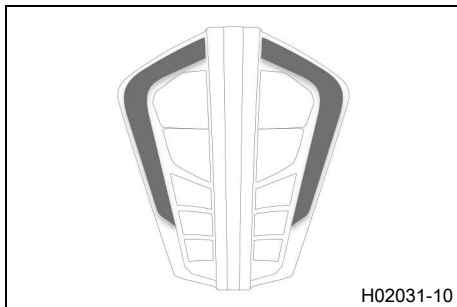

### Varning

**Risk för olyckor** Varselljus får inte ersätta halvljus vid dåliga siktförhållanden.

Vid avsevärt nedsatt sikt på grund av dimma, snöfall eller regn kan den automatiska omkopplingen mellan varselljus och halvljus endast användas i begränsad omfattning.

- Säkerställ alltid att lämplig belysning har valts.
- Slå av varselljuset före körning eller när fordonet står still via menyn så att halvljuset är tillkopplat hela tiden.
- Följ gällande lagar om varsel- och halvljus.

Varselljuset (DRL)/positionsljuset är inbyggt i huvudstrålkastaren. Varselljuset lyser starkare än positionsljuset. Varselljuset får bara tändas vid goda ljusförhållanden. Styrningen tar över omgivningsljussensorn i kombinationsinstrumentet. Om det råder goda ljusförhållanden stängs halvljuset och positionsljuset av medan varselljuset tänds. Om varselljuset är avstängt lyser halvljuset och positionsljuset. Om helljus eller ljusstuta används kopplas varselljuset automatiskt om till positionsljus.

## 16.2 Kurvljus

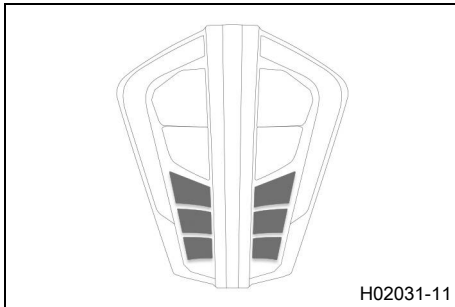

Kurvljuset är inbyggt i huvudstrålkastaren.



### Info

Halvljuset måste vara tillkopplat och varselljuset avstängt för att kurvljuset ska kunna aktiveras.

Kurvljuset aktiveras:

Snedlägesvinkel för den nedre lysdioden	$\geq 12^\circ$
Snedlägesvinkel för mellanlysdioden	$\geq 20^\circ$
Snedlägesvinkel för den övre lysdioden	$\geq 28^\circ$
Hastighet	$\geq 6 \text{ km/h}$

## 16.3 Demontera 12 V-batteri ↴



### Varning

**Risk för personskador** Batterisyra och batterigaser kan ge svåra frätskador.

- Förvara 12 V-batterier oåtkomligt för barn.
- Använd lämpliga skyddskläder och skyddsglasögon.
- Undvik kontakt med batterisyra eller batterigaser.
- Se till att det inte uppstår gnistor eller finns en öppen låga i närheten av 12 V-batteriet.
- Ladda endast 12 V-batterierna i väl ventilerade lokaler.
- Vid hudkontakt spolås det drabbade stället omedelbart av med mycket vatten.
- Skölj ögonen i minst 15 minuter med vatten och uppsök omedelbart läkare om batterisyra eller batterigaser har hamnat i ögonen.



### Se upp

**Risk för olyckor** Elkomponenter och säkerhetsanordningar skadas om 12 V-batteriet är skadat eller saknas.

- Använd aldrig fordonet med urladdat 12 V-batteri eller utan 12 V-batteri.

### Förarbete

- Ta bort passagerarsadeln. (📖 s 180)
- Ta bort förarsadeln. (📖 s 181)

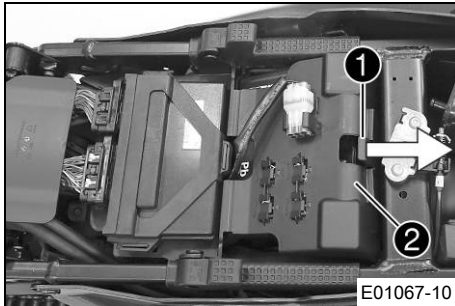

### Huvudarbete

- Dra spärren **1** i pilens riktning.
- Fäll upp locket **2**.

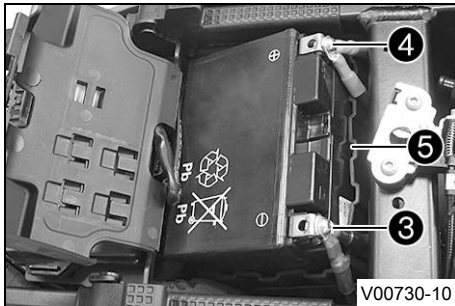

- Lossa båda minuskablarna **3** från 12 V-batteriet.
- Lossa båda pluskablarna **4** från 12 V-batteriet.
- Ta ut 12 V-batteriet och batterihöljet **5** ur batterifacket.

## 16.4 Montera 12 V-batteri ↩



### Varning

**Risk för personskador** Batterisyra och batterigaser kan ge svåra frätskador.

- Förvara 12 V-batterier oåtkomligt för barn.
- Använd lämpliga skyddskläder och skyddsglasögon.
- Undvik kontakt med batterisyra eller batterigaser.
- Se till att det inte uppstår gnistor eller finns en öppen låga i närheten av 12 V-batteriet.
- Ladda endast 12 V-batterierna i väl ventilerade lokaler.
- Vid hudkontakt spolås det drabbade stället omedelbart av med mycket vatten.
- Skölj ögonen i minst 15 minuter med vatten och uppsök omedelbart läkare om batterisyra eller batterigaser har hamnat i ögonen.



### Se upp

**Risk för olyckor** Elkomponenter och säkerhetsanordningar skadas om 12 V-batteriet är skadat eller saknas.

- Använd aldrig fordonet med urladdat 12 V-batteri eller utan 12 V-batteri.

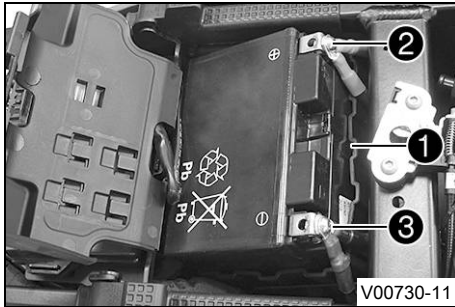

## Huvudarbete

- Sätt in 12 V-batteriet i batterihöljet **1**.

### Specifikation

Den jämna sidan av batterihöljet måste vara mitt emot polerna.

- Sätt in 12 V-batteriet med batterihöljet i batterifacket.
- Sätt båda pluskablarna **2** på plats, sätt dit skruven och dra åt.

### Specifikation

Skruv batteripol	M6	4,5 Nm
------------------	----	--------

- Sätt båda minuskablarna **3** på plats, sätt dit skruven och dra åt.

### Specifikation

Skruv batteripol	M6	4,5 Nm
------------------	----	--------

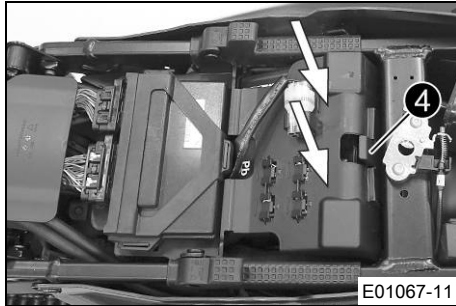

- Fäll igen kåpan ④ och tryck den lätt nedåt.
- ✓ Kåpan hakar i med ett klickande.

### Efterarbete

- Montera förarsadeln. (📖 s 182)
- Montera passagerarsadeln. (📖 s 180)
- Ställ in tid och datum.

## 16.5 Ladda 12 V-batteriet ↘



### Varning

**Risk för personskador** Batterisyra och batterigaser kan ge svåra frätskador.

- Förvara 12 V-batterier oåtkomligt för barn.
- Använd lämpliga skyddskläder och skyddsglasögon.
- Undvik kontakt med batterisyra eller batterigaser.
- Se till att det inte uppstår gnistor eller finns en öppen låga i närheten av 12 V-batteriet.
- Ladda endast 12 V-batterierna i väl ventilerade lokaler.
- Vid hudkontakt spolras det drabbade stället omedelbart av med mycket vatten.
- Skölj ögonen i minst 15 minuter med vatten och uppsök omedelbart läkare om batterisyra eller batterigaser har hamnat i ögonen.



### Obs!

**Risker för miljön** 12 V-batterier innehåller miljöfarliga ämnen.

- 12 V-batterier får inte kasseras bland hushållssopor.
- Lämna in 12 V-batterierna till en återvinningscentral.



### Obs!

**Risker för miljön** Miljöfarliga ämnen orsakar miljöskador.

- Kassera oljor, fetter, filter, bränslen, rengöringsmedel, bromsvätska etc. i enlighet med gällande bestämmelser.



## Info

Batteriets laddningsnivå sjunker även när 12 V-batteriet inte belastas.

Laddningsnivå och laddningssätt är mycket viktiga för 12 V-batteriets livslängd.

Snabb uppladdning med hög laddningsström minskar livslängden.

När laddningsström, laddningsspänning och laddningstid överskrids läcker elektrolyt ut via säkerhetsventilerna. Detta gör att 12 V-batteriets kapacitet minskar.

Om 12 V-batteriet tömts på grund av upprepade startförsök ska det laddas upp direkt.

Om 12 V-batteriet står urladdat under en längre tid djupurladdas det och sulfateras, vilket leder till att batteriet förstörs.

12 V-batteriet är underhållsfritt. Syranivån behöver inte kontrolleras.

Om 12 V-batteriet inte laddas med KTM:s batteriladdare måste 12 V-batteriet tas ut vid laddning. Annars kan överspänning orsaka skador på elektroniska komponenter. Ladda 12 V-batteriet enligt angivelserna på batterihuset.

## Förarbete

- Ta bort passagerarsadeln. (📖 s 180)
- Ta bort förarsadeln. (📖 s 181)

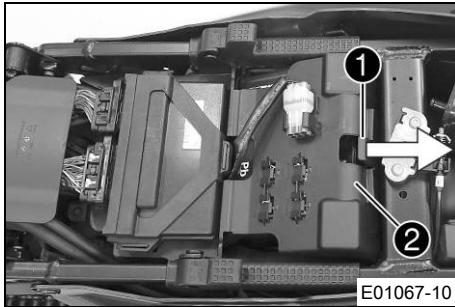

## Huvudarbete

- Dra spärren **1** i pilens riktning.
- Fäll upp locket **2**.

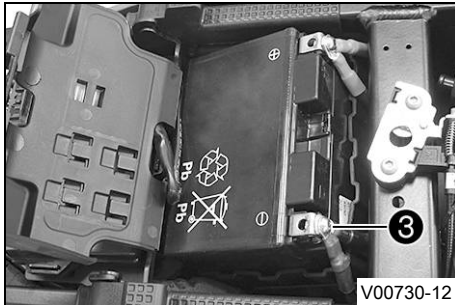

- Ta bort båda minuskablarna **3** från 12 V-batteriet för att undvika skador på fordonets elsystem.



- Anslut laddaren till 12 V-batteriet. Slå på laddaren.

Batteriladdare (58429074000)



### Info

Laddaren kan även användas för att testa vilospänningen, 12 V-batteriets startförmåga och generatorm. Dessutom kan 12 V-batteriet inte överladdas med denna laddare.

Ladda 12 V-batteriet med max 10 % av den kapacitet som är angiven på batterihöljet.

- Stäng av laddaren efter laddningen och koppla bort den från 12 V-batteriet.

### Specifikation

Laddningsström, laddningsspänning och laddningstid får inte överskridas.

Ladda upp 12 V-batteriet med jämna mellanrum om motorcykeln inte körs

3 månader

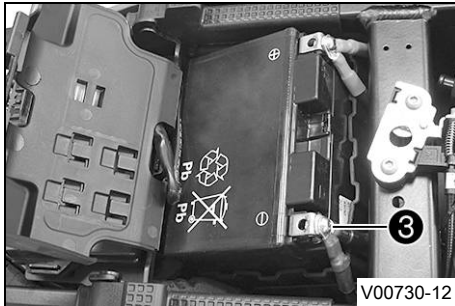

- Anslut båda minuskablarna ③ till 12 V-batteriet.

Specifikation

Skruv batteripol	M6	4,5 Nm
------------------	----	--------

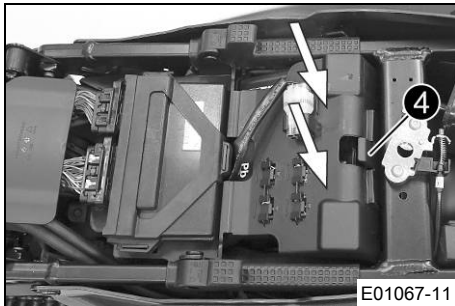

- Fäll igen kåpan ④ och tryck den lätt nedåt.
- ✓ Kåpan hakar i med ett klickande.

### Efterarbete

- Montera förarsadeln. (📖 s 182)
- Montera passagerarsadeln. (📖 s 180)
- Ställ in tid och datum.



## 16.6 Byte av Race-on-nyckelbatteri

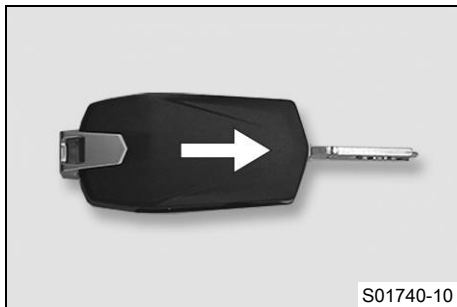

- Fäll ut Race-on-nyckelns nyckelax.
- Skjut den nedre halvan av Race-on-nyckeln i pilens riktning och ta bort den.

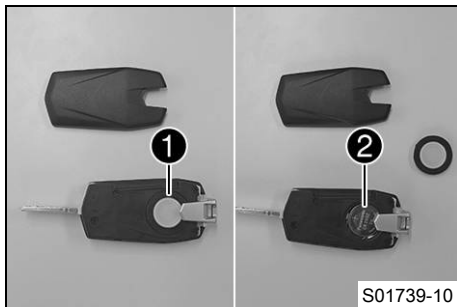

- Ta bort batteritäcklocket **1**.
- Ta bort Race-on-nyckelbatteriet **2**.
- Sätt i ett nytt Race-on-nyckelbatteri med texten vänd uppåt.

Race-on-nyckelbatteri (CR 2032) (📖 s 309)

- Montera batteritäcklock **1**.

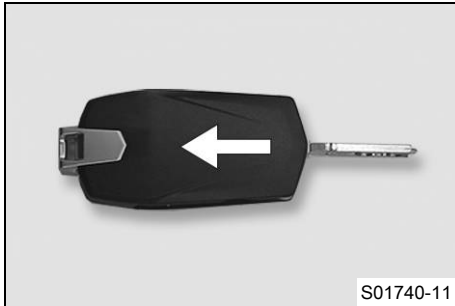

- Sätt dit Race-on-nyckelns nedre halva och för den i pilens riktning tills den hakar i.



## 16.7 Byta huvudsäkring



### Varning

**Brandrisk** Felaktiga säkringar överbelastar elsystemet.

- Använd endast säkringar med föreskrivet amperevärde.
- Förbikoppla och reparera aldrig säkringar.

### Förarbete

- Ta bort passagerarsadeln. (📖 s 180)
- Ta bort förarsadeln. (📖 s 181)

# 16 ELSYSTEM

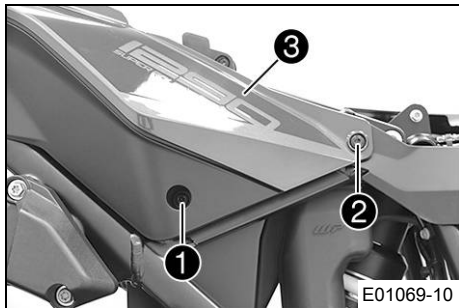

## Huvudarbete

- Ta bort skruven ① och skruven ②.
- Lyft försiktigt upp bakkåpan ③ något.

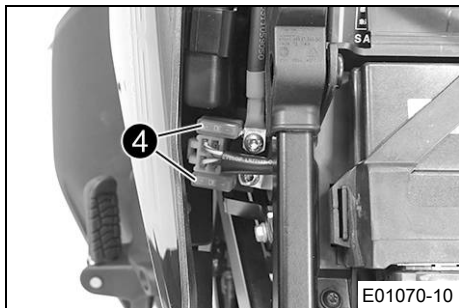

- Ta bort skyddshättorna ④.

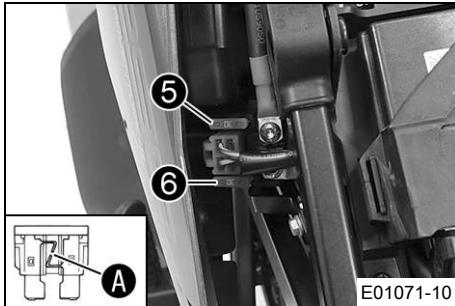

- Ta bort den defekta huvudsäkring **5**.



### Info

En defekt säkring har en bruten smältråd **A**.  
Inne i startreläet finns en reservsäkring **6**.  
Alla strömförbrukare i fordonet är säkrade via huvudsäkringen.

- Sätt i en ny huvudsäkring.

Säkring (58011109130) (📖 s 310)

- Kontrollera elsystemets funktion.
- Montera skyddshättorna.



### Tips

Sätt i en ny reservsäkring i startreläet så att den finns till hands vid behov.

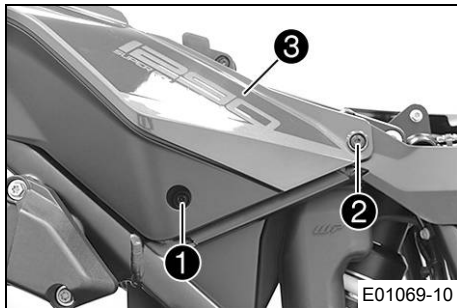

- Sätt bakkåpan **3** på plats.
- Montera skruven **2** och dra åt.

Specifikation

Skruv del av kåpan	M5x17	3,5 Nm
--------------------	-------	--------

- Montera skruven **1** och dra åt.

Specifikation

Skruv del av kåpan	M5x12	3,5 Nm
--------------------	-------	--------

## Efterarbete

- Montera förarsadeln. (📖 s 182)
- Montera passagerarsadeln. (📖 s 180)
- Ställ in tid och datum.

## 16.8 Byta säkringar i säkringslådan



### Varning

**Brandrisk** Felaktiga säkringar överbelastar elsystemet.

- Använd endast säkringar med föreskrivet amperevärde.
- Förbikoppla och reparera aldrig säkringar.

**Info**

Säkringslådan med de enskilda förbrukarnas säkringar sitter under sadeln.

**Förarbete**

- Ta bort passagerarsadeln. (📖 s 180)
- Ta bort förarsadeln. (📖 s 181)

**Huvudarbete**

- Öppna säkringslådans lock ❶.

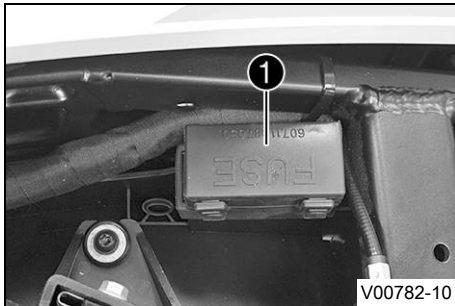

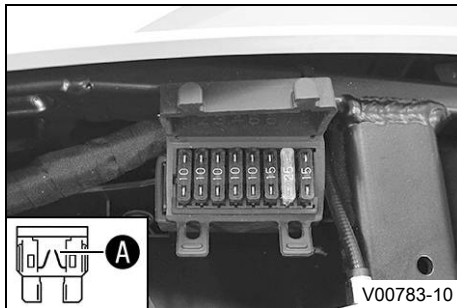

- Kontrollera säkringarna.



### Info

En defekt säkring har en bruten smälttråd **A**.

- Ta bort den defekta säkringen.

### Specifikation

Säkring 1 - 10 A - spänningsförsörjning styrdon och komponenter
---

Säkring 2 - 10 A - konstant plus för extrautrustning (ACC1), tändningsplus för extra utrustning (ACC2)
--

Säkring 3 - 10 A - strålkastarstyrdon
---------------------------------------

Säkring 4 - 10 A - strålkastarstyrdon
---------------------------------------

Säkring 5 - 10 A - motorelektronikstyrdon
---

Säkring 6 - 15 A - Suspension Control Unit
--

Säkring 7 - 25 A - ABS-returpump
----------------------------------

Säkring 8 - 15 A - ABS-hydraulenhets
--------------------------------------

- Sätt i en reservsäkring med passande amperetal.

Säkring (58011109110) (📖 s 309)
---------------------------------

Säkring (58011109115) (📖 s 309)
---------------------------------

Säkring (58011109125) (📖 s 310)
---------------------------------

**Tips**

Sätt i en ny reservsäkring så att den finns till hands vid behov.

- Kontrollera att förbrukaren fungerar.
- Stäng säkringslådans lock.

**Efterarbete**

- Montera förarsadeln. (📖 s 182)
- Montera passagerarsadeln. (📖 s 180)

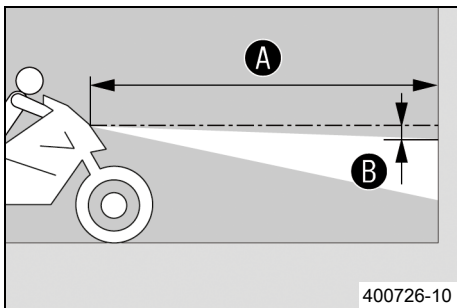
**16.9 Kontrollera strålkastarinställningen**

- Ställ fordonet på ett vågrätt underlag framför en ljus vägg och rita ett märke i höjd med strålkastarens (halvljusets) mitt.
- Rita ett annat märke på avstånd **B** under det första märket.

Specifikation

Avstånd <b>B</b>	5 cm
------------------	------

- Ställ fordonet rakt upp med avståndet **A** framför väggen och tänd halvljusets.

Specifikation

Avstånd <b>A</b>	5 m
------------------	-----

- Nu sätter sig föraren på motorcykeln, vid behov med packning och passagerare.
- Kontrollera strålkastarinställningen.

För en motorcykel med förare och ev. packning och passagerare ska gränsen mellan ljust och mörkt område befinna sig exakt vid det nedre märket.

- » Om gränsen mellan ljust och mörkt område inte överensstämmer med specifikationen:
  - Ställ in strålkastarens räckvidd. (📖 s 268)

## 16.10 Ställa in strålkastarens räckvidd



### Förarbete

- Kontrollera strålkastarinställningen. (📖 s 267)

### Huvudarbete

- Ställ in strålkastarens räckvidd med inställningsratten **1**.

### **i** Info

Vrid motsols för öka räckvidden, vrid medsols för att minska räckvidden.

Extra vikt kan eventuellt leda till att strålkastarens räckvidd måste korrigeras.

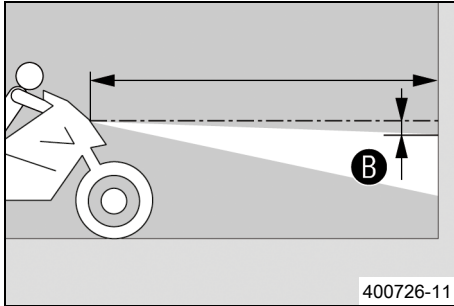

- Ställ in strålkastaren på markeringen **B**.

#### Specifikation

För en motorcykel med förare och ev. packning och passagerare ska gränsen mellan ljust och mörkt område befinna sig exakt vid det nedre märket **B**.

## 16.11 Diagnoskontakt

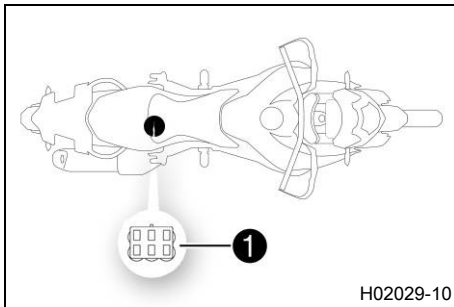

Diagnoskontakten **1** sitter under förarens sadel.

#### (Super Adventure S CN)

På fabriken har man anslutit en diagnosadapter så att du kan upprätta en förbindelse med ett universellt gränssnitt.



#### Info

Om man vill använda KTM-diagnosverktyget måste man koppla bort diagnosadaptern.  
Anslut diagnosadaptern igen när diagnosen är slutförd.

## 16.12 ACC1 och ACC2 fram

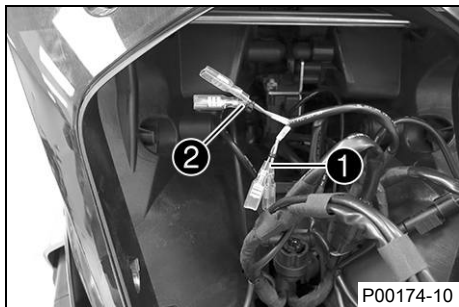

### Monteringsställe

- Spänningsförsörjningarna ACC1 **1** och ACC2 **2** fram sitter bakom strålkastaren.

### **i** Info

Spänningsförsörjningarna är säkrade med en säkring. Dock sitter det flera andra elförbrukare på samma säkring. Därför är den maximala kontinuerliga belastningen avsevärt lägre än säkringens värde. Använd aldrig en kraftigare säkring.

## 16.13 ACC1 och ACC2 bak

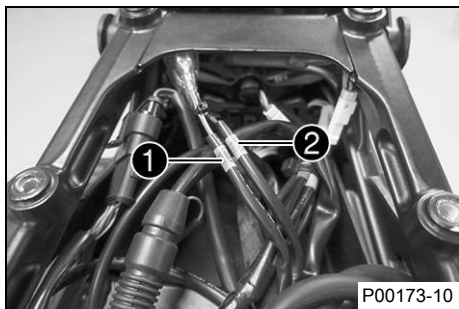

### Monteringsställe

- Spänningsförsörjningarna ACC1 **1** och ACC2 **2** bak sitter under pakethållarplattan.

### **i** Info

Spänningsförsörjningarna är säkrade med en säkring. Dock sitter det flera andra elförbrukare på samma säkring. Därför är den maximala kontinuerliga belastningen avsevärt lägre än säkringens värde. Använd aldrig en kraftigare säkring.

## 17.1 Kontrollera kylvätskenivån i expansionskärlet



### Varning

**Risk för skållskador** När motorcykeln körs blir kylvätskan mycket varm och dessutom trycksatt.

- Öppna inte kylaren, kylarslangarna eller andra komponenter i kylsystemet om motorn eller kylsystemet är driftvarma.
- Låt kylsystemet och motorn svalna innan du öppnar kylaren, kylarslangarna eller andra komponenter i kylsystemet.
- Vid skållskada ska den drabbade kroppsdelens omedelbart nedsänkas i ljummet vatten.



### Varning

**Risk för förgiftning** Kylvätskan är giftig och hälsovådlig.

- Förvara kylvätska oåtkomligt för barn.
- Låt inte kylvätska hamna på huden, i ögonen eller på kläderna.
- Uppsök omedelbart läkare om kylvätska har svalts.
- Vid hudkontakt spolad det drabbade stället omedelbart av med mycket vatten.
- Spola ögonen grundligt med vatten och uppsök omedelbart läkare om kylvätska har hamnat i ögonen.
- Byt om ifall du får kylvätska på kläderna.

### Krav

Motorn är kall.

Kylaren är helt full.

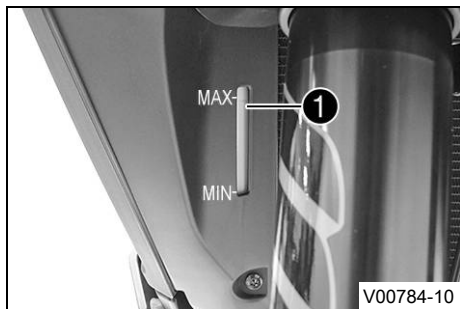

- Ställ motorcykeln på en vågrät yta.
- Kontrollera kylvätskenivån i expansionskärl **1**.

Kylvätskenivån måste vara mellan **MIN** och **MAX**.

- » Om det inte finns någon kylvätska i expansionskärl:
  - Kontrollera att kylsystemet är tätt. 🐦



### Info

Starta inte motorcykeln!

- Fyll på kylvätska/avlufva kylsystemet. 🐦
- » Om kylvätskenivån i expansionskärl inte stämmer med specifikationen, men utan att vara helt slut:
  - Fyll på kylvätska i expansionskärl. (📖 s 273)

## 17.2 Fylla på kylvätska i expansionskärlet



### Varning

**Risk för skållskador** När motorcykeln körs blir kylvätskan mycket varm och dessutom trycksatt.

- Öppna inte kylaren, kylarslangarna eller andra komponenter i kylsystemet om motorn eller kylsystemet är driftvarma.
- Låt kylsystemet och motorn svalna innan du öppnar kylaren, kylarslangarna eller andra komponenter i kylsystemet.
- Vid skållskada ska den drabbade kroppsdelens omedelbart nedsänkas i ljummet vatten.



### Varning

**Risk för förgiftning** Kylvätskan är giftig och hälsovådlig.

- Förvara kylvätska oåtkomligt för barn.
- Låt inte kylvätska hamna på huden, i ögonen eller på kläderna.
- Uppsök omedelbart läkare om kylvätska har svalts.
- Vid hudkontakt spolad det drabbade stället omedelbart av med mycket vatten.
- Spola ögonen grundligt med vatten och uppsök omedelbart läkare om kylvätska har hamnat i ögonen.
- Byt om ifall du får kylvätska på kläderna.

### Krav

Motorn är kall.

Kylaren är helt full.

## Förarbete

- Kontrollera kylvätskenivån i expansionskärlet. (📖 s 271)
- Demontera sidoklädseln framtill. (📖 s 197)



## Info

Demontera endast höger sida.

---

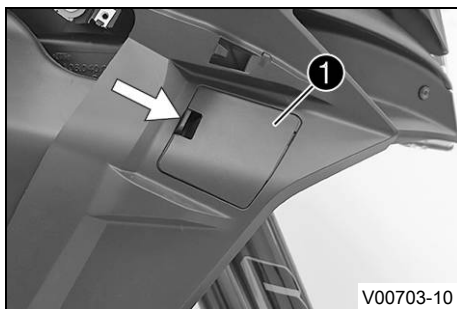

## Huvudarbete

- Ta bort skyddet ❶.

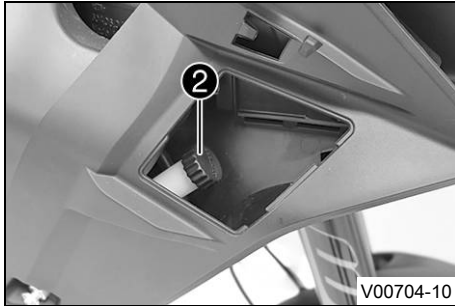

- Ta bort locket **2** till expansionskärlet.



- Fyll på kylvätska tills rätt kylvätskenivå har nåtts.

Specifikation

Kylvätskenivån måste vara mellan **MIN** och **MAX**.

Kylvätska (📖 s 323)

- Sätt tillbaka expansionskärlets lock **2**.
- Montera skyddet **1**.

### Efterarbete

- Montera sidoklädseln framtil. (📖 s 197)



# 18 INSTÄLLNING AV MOTORN

## 18.1 Ride Mode

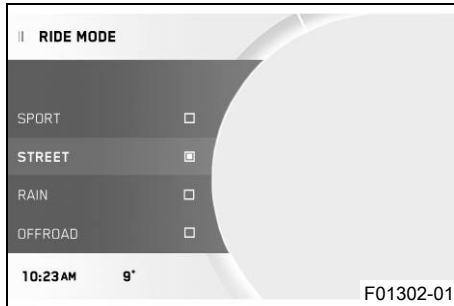

### Möjliga tillstånd

- **SPORT** – Homologerad effekt med mycket direkt respons, traktionskontrollen tillåter ökat hjulspinn på bakhjulet.
- **STREET** – Homologerad effekt med balanserad respons, traktionskontrollen tillåter normalt hjulspinn på bakhjulet.
- **RAIN** – Reducerad homologerad effekt för bättre körbarhet, traktionskontrollen tillåter normalt hjulspinn på bakhjulet.
- **OFFROAD** – Reducerad homologerad effekt för bättre körbarhet, traktionskontrollen tillåter mycket hjulspinn på bakhjulet.

I menyn **Ride Mode** kan fordonets köregenskaper ställas in på olika sätt. Det finns **SPORT**, **STREET**, **RAIN** och **OFFROAD**. Det senast valda körläget visas på kombinationsinstrumentet. Du kan ändra körläget även under körning när gashandtaget är tillbakaavridet och farthållaren är inaktiverad.

## 18.2 Motorcykelns traktionskontroll (MTC)

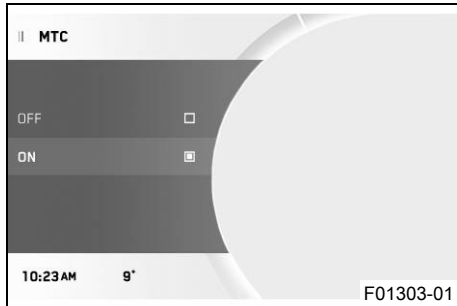

Motorcykelns traktionskontroll (MTC) minskar motorns vridmoment om det inte är någon traktion på bakhjulet. Beroende på hur motorcykelns traktionskontroll ställs in kan det till och med vara avsikten att bakhjulet kan spinna något. Exempel: Offroad.

### **i** Info

När motorcykelns traktionskontroll är avstängd kan bakhjulet börja spinna vid kraftig acceleration eller vid dåligt grepp på vägbanan, vilket innebär en risk för omkullkörning.

När tändningen har slagits på är motorcykelns traktionskontroll aktiverad igen.

Motorcykelns traktionskontroll styrs via menyn **Motorcycle** på kombinationsinstrumentet. Motorcykelns traktionskontroll kan stängas av i menyn **MTC**.

### **i** Info

När motorcykelns traktionskontroll arbetar blinkar TC-kontrolllampan .

När motorcykelns traktionskontroll är avstängd lyser TC-kontrolllampan .

## 19.1 Kontrollera motoroljenivån



### Info

Oljeförbrukningen beror på körstilen och användningsförhållandena.

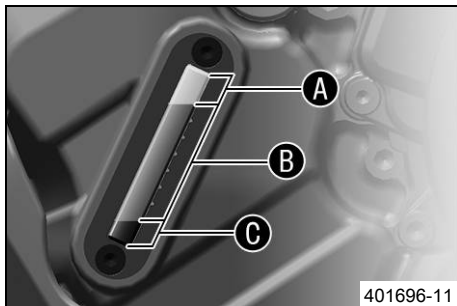

### Krav

Motorn är driftsvarm.

### Förarbete

- Ställ motorcykeln på en vågrät yta.

### Huvudarbete

- Kontrollera motoroljenivån i synglaset.



### Info

Stäng av motorn och vänta en minut. Genomför sedan kontrollen.

Motoroljenivån bör vara i övre delen **B** av synglaset.

- » Om motoroljenivån är området **A** i synglaset:
  - Fyll inte på motorolja.
- » Om motoroljenivån är området **B** i synglaset:
  - Motorolja kan fyllas på.
- » Om motoroljenivån är området **C** i synglaset:
  - Fyll på motorolja. (📖 s 285)

## 19.2 Byta motorolja och oljefilter, rengöra oljesilar ↘

**Varning**

**Risk för skållskador** Motor- och växellådsoljan blir mycket varm när motorcykeln körs.

- Bär lämpliga skyddskläder och skyddshandskar.
- Vid skållskada ska den drabbade kroppsdelen omedelbart nedsänkas i ljummet vatten.

**Obs!**

**Risker för miljön** Miljöfarliga ämnen orsakar miljöskador.

- Kassera oljor, fetter, filter, bränslen, rengöringsmedel, bromsvätska etc. i enlighet med gällande bestämmelser.

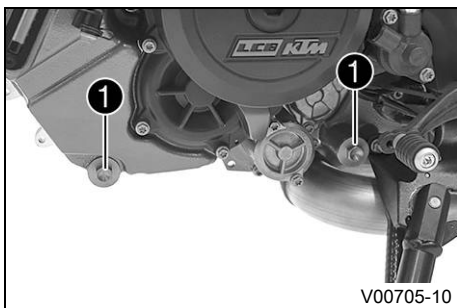
**Förarbete**

- Demontera motorskyddet. (📖 s 213)

**Huvudarbete**

- Ställ upp motorcykeln på en vågrät yta med hjälp av sidostödet.
- Ställ en lämplig behållare under motorn.
- Ta bort oljeavtappningskruvarna ① samt magneter, o-ringar och oljesilar.

# 19 SERVICEARBETEN PÅ MOTORN

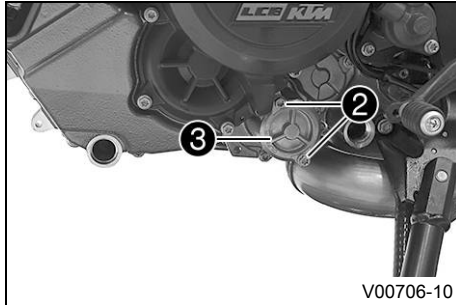

- Ta bort skruvarna ②. Ta bort oljefiltrets lock ③ och o-ringen.

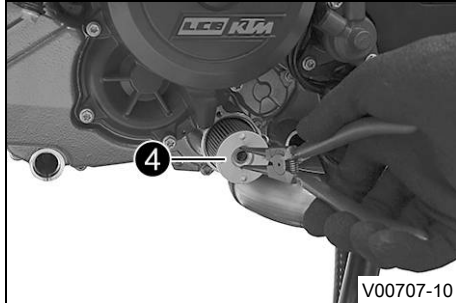

- Dra ut oljefiltret ④ ur oljefilterhuset.

Låsringstång (51012011000)

- Låt motoroljan rinna ut helt.
- Rengör noggrant delarna och tätningssytan.

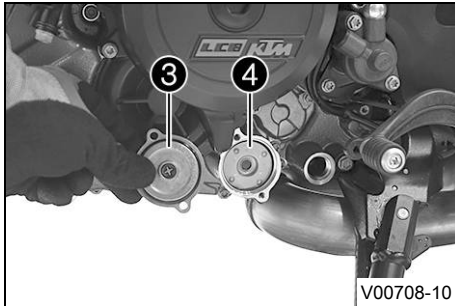

- Sätt i ett nytt oljefilter **4**.



### Info

Sätt i oljefiltret endast för hand.

- Smörj oljefilterlockets o-ring. Sätt dit oljefilterlocket **3**.

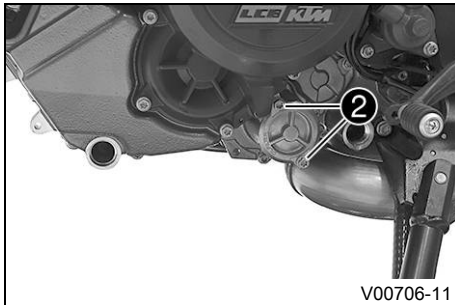

- Montera skruvarna **2** och dra åt dem.

### Specifikation

Övriga skruvar motor	M5	6 Nm
----------------------	----	------

# 19 SERVICEARBETEN PÅ MOTORN

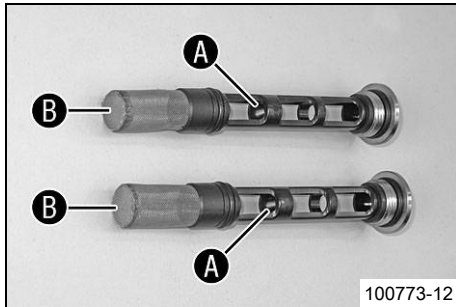

- Gör rent oljeavtappningsskruvarnas magneter **A** och oljesilrar **B** noggrant.

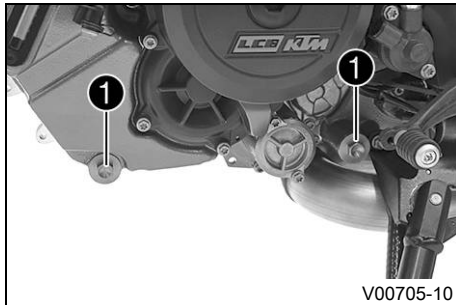

- Sätt tillbaka och skruva åt oljeavtappningskruvarna **1** med magneterna, o-ringarna och oljesilarna.

## Specifikation

Oljeavtappnings-skruv	M20x1,5	20 Nm
-----------------------	---------	-------

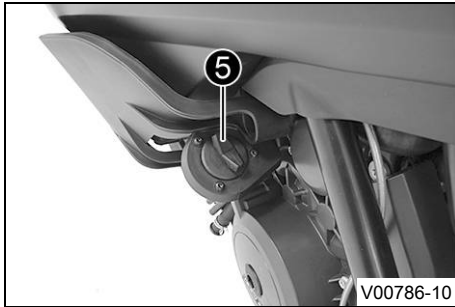

- Förbered hela påfyllningsmängden.

Motorolja Omgivningstemperatur: $\geq 0$ °C	3,60 l	Motorolja (SAE 10W/50) (📖 s 324)
Motorolja Omgivningstemperatur: $< 0$ °C		Motorolja (SAE 5W/40) (📖 s 324)

- Fyll på oljemängden i två arbetssteg.
- Ta bort oljepåfyllningskruven **5** med o-ringen och fyll på en första delmängd.

Motorolja (1:a delmängden) ca Omgivningstemperatur: $\geq 0$ °C	3,0 l	Motorolja (SAE 10W/50) (📖 s 324)
Motorolja (1:a delmängden) ca Omgivningstemperatur: $< 0$ °C		Motorolja (SAE 5W/40) (📖 s 324)

- Montera oljepåfyllningskruven **5** samt o-ringen.

# 19 SERVICEARBETEN PÅ MOTORN



## Fara

**Risk för förgiftning** Avgaser är giftiga och kan leda till medvetslöshet och dödsfall.

- Säkerställ alltid tillfredsställande ventilation när motorn är igång.
- Använd en lämplig avgasutsugning när du ska starta eller köra motorn i ett slutet utrymme.

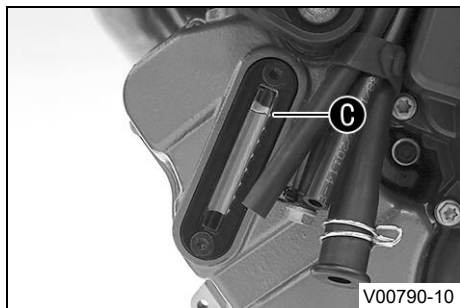

- Starta motorn och kontrollera att den är tät.
- Stäng av motorn.
- Ta bort oljepåfyllningsskruven samt o-ringen och fyll på den andra delmängden upp till den översta markeringen **C** på synglasets för motorolja.

Motorolja (2:a delmängden) ca Omgivningstemperatur: $\geq 0\text{ }^{\circ}\text{C}$	0,60 l	Motorolja (SAE 10W/50) (📖 s 324)
Motorolja (2:a delmängden) ca Omgivningstemperatur: $< 0\text{ }^{\circ}\text{C}$		Motorolja (SAE 5W/40) (📖 s 324)

- Montera oljepåfyllningsskruven samt o-ringen.



## Fara

**Risk för förgiftning** Avgaser är giftiga och kan leda till medvetslöshet och dödsfall.

- Säkerställ alltid tillfredsställande ventilation när motorn är igång.
- Använd en lämplig avgasutsugning när du ska starta eller köra motorn i ett slutet utrymme.

- Starta motorn och kontrollera att den är tät.

## Efterarbete

- Kontrollera motoroljenivån. (📖 s 278)
- Montera motorskyddet. (📖 s 213)



## 19.3 Fylla på motorolja



### Info

För lite motorolja eller motorolja av låg kvalitet leder till ökat motorslitage. Om motoroljenivån är för hög kan motorn skadas.

### Krav

Motorn är driftsvarm.

# 19 SERVICEARBETEN PÅ MOTORN

## Förarbete

- Ställ motorcykeln på en vågrät yta.
- Kontrollera motoroljenivån. (📖 s 278)

## Huvudarbete

- Ta bort oljepåfyllningsskruven **1** samt o-ringen.

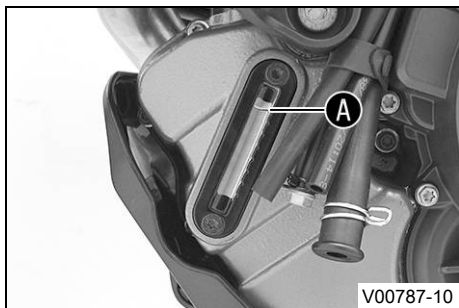
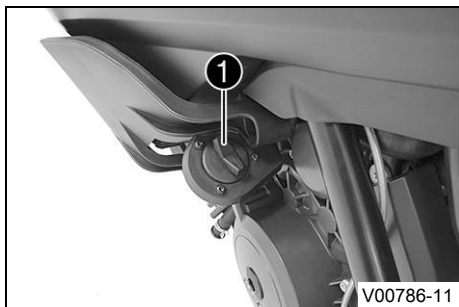

- Fyll på motorolja upp till översta markeringen **A** på synglas-

## Krav

Omgivningstemperatur:  $\geq 0\text{ }^{\circ}\text{C}$

Motorolja (SAE 10W/50) (📖 s 324)

## Krav

Omgivningstemperatur:  $< 0\text{ }^{\circ}\text{C}$

Motorolja (SAE 5W/40) (📖 s 324)



## Info

För optimal effekt bör inte olika motoroljor blandas. KTM rekommenderar motoroljebyte vid behov.

- Montera oljepåfyllningsskruven samt o-ringen.



## Fara

**Risk för förgiftning** Avgaser är giftiga och kan leda till medvetslöshet och dödsfall.

- Säkerställ alltid tillfredsställande ventilation när motorn är igång.
- Använd en lämplig avgasutsugning när du ska starta eller köra motorn i ett slutet utrymme.

- Starta motorn och kontrollera att den är tät.

## Efterarbete

- Kontrollera motoroljenivån. (📖 s 278)



## 20.1 Rengöra motorcykeln

---

### Obs!

**Materialsador** Vid felaktig användning av en högtrycksrengörare kommer komponenter att skadas eller förstöras.

Genom det höga trycket tränger vattnet in i elektriska komponenter, stickkontakter, vajrar, lager etc. Alltför högt tryck orsakar störningar och förstör komponenter.

- Rikta inte vattenstrålen direkt mot elektriska komponenter, stickkontakter, vajrar eller lager.
- Håll ett minimiavstånd mellan högtrycksmunstycket och komponenten.

Minimiavstånd

60 cm



### Obs!

**Risker för miljön** Miljöfarliga ämnen orsakar miljöskador.

- Kassera oljor, fetter, filter, bränslen, rengöringsmedel, bromsvätska etc. i enlighet med gällande bestämmelser.



### Info

Rengör motorcykeln med jämna mellanrum. På så sätt behåller den sitt värde och utseende under en lång tid.

Undvik direkt solljus på motorcykeln när du rengör den.

---

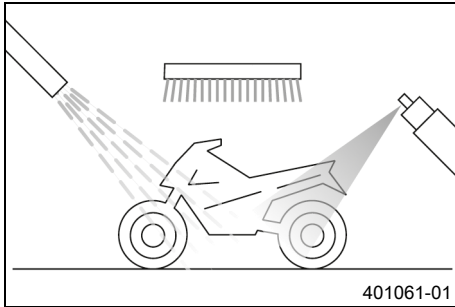

- Förslut avgassystemet så att det inte kommer in vatten.
- Börja med att ta bort grov smuts med en mjuk vattenstråle.
- Mycket smutsiga ställen ska sprayas in med vanligt rengöringsmedel för motorcyklar och bearbetas med en pensel.

Rengöringsmedel för motorcykel (🧼 s 327)



## Info

Använd varmt vatten med vanligt rengöringsmedel för motorcyklar och en mjuk svamp.

Använd aldrig rengöringsmedlet direkt på ett torrt fordon, utan skölj det alltid först med vatten.

När fordonet har körts på saltade vägar ska det rengöras med kallt vatten. Varmt vatten förstärker saltets frätande effekt.

- När motorcykeln har spolats av noggrant med en mjuk vattenstråle bör den torka ordentligt.
- Ta bort skyddet för avgassystemet.



## Varning

**Risk för olyckor** Väta och smuts påverkar bromssystemet.

- Bromsa försiktigt flera gånger för att torka bromsbeläggen och bromsskivorna och befria dem från smuts.

- Efter rengöringen ska man köra ett stycke tills motorn har nått drifttemperatur.



## Info

Tack vare värmen försvinner vattnet även från oåtkomliga ställen på motorn och bromssystemet.

- För tillbaka skyddshättorna från styrets armaturer så att vatten som trängt in kan avdunsta.
- Smörj alla glid- och lagerställen när motorcykeln har svalnat.
- Rengör kedjan. (📖 s 183)
- Blanka metalldelar (utom bromsskivan och avgassystemet) ska behandlas med korrosionsskyddsmedel.

Konserveringsmedel för lack, metall och gummi (📖 s 326)

- Behandla lackade delar med ett mildt lackvårdande medel.

Perfect Finish och högglanspolermedel för lack (📖 s 327)

**Info**

Vid leveransen får matta plastdelar inte poleras.  
Annars påverkas materialets kvalitet negativt.

---

- Alla delar av plast eller med pulverbeläggning ska behandlas med milda rengöringsmedel och vårdande medel.

Specialrengöringsmedel för glänsande eller matta lack-, metall- och plastytor (📖 s 327)

- Smörj tändnings- och styrlåset, tanklockslåset och sadellåset.

Universal oljespray (📖 s 327)

---

## 20.2 Kontroll- och skötselarbeten inför vinterkörning

---

**Info**

Om motorcykeln används vintertid bör man tänka på saltet som strös ut på gatorna. Motorcykeln bör skyddas mot det aggressiva saltet.

Om fordonet har körts i vägsalt ska det rengöras med kallt vatten efter körningen. Varmt vatten förstärker saltets inverkan.

---

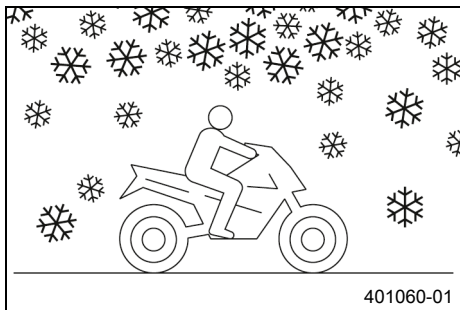

- Rengör motorcykeln. (📖 s 288)
- Gör rent bromsarna.

---

### **i** Info

Efter **ALL** körning på saltade vägar ska bromsoken och bromsbeläggen göras rent ordentligt med kallt vatten och därefter torka. Komponenterna ska ha svalnat och behöver inte demonteras.

När motorcykeln har körts på saltade vägar ska den tvättas noggrant med kallt vatten och torkas av.

- 
- Behandla motorn, svingen och alla övriga blanka eller förzinkade delar (utom bromsskivorna) med vaxbaserat korrosionsskyddsmedel.

---

### **i** Info

Det får inte komma korrosionsskyddsmedel på bromsskivorna. Bromseffekten minskar då dramatiskt.

- 
- Rengör kedjan. (📖 s 183)

## 21.1 Förvaring

**i** Info

När motorcykeln inte ska användas under en längre tid bör du utföra eller låta utföra följande åtgärder. Kontrollera motorcykelns alla delar med avseende på funktion och slitage innan du ställer undan den. Eventuella underhållsarbeten, reparationer eller ombyggnader bör utföras under avställningstiden. Verkstäderna har då mindre att göra. På så sätt slipper du långa väntetider inför säsongstarten.

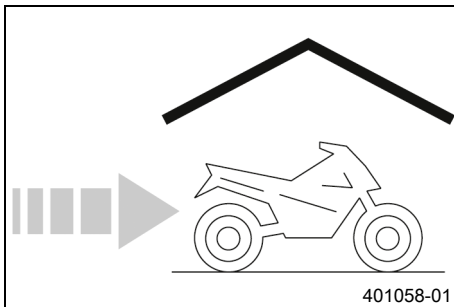

- Vid sista tankningen innan motorcykeln ställs av ska bränsletillsats blandas i.

Bränsletillsats (📖 s 326)
---------------------------

- Fyll på bränsle. (📖 s 169)
- Rengör motorcykeln. (📖 s 288)
- Byt motorolja och oljefilter, rengör oljesilarna. 🛠️ (📖 s 279)
- Kontrollera kylvätskenivån och frostskyddet. 🛠️
- Kontrollera däcktrycket. (📖 s 246)
- Demontera 12 V-batteriet. 🛠️ (📖 s 250)

## Specifikation

Förvaringstemperatur för 12 V-batteriet utan direkt solljus	0 ... 35 °C
---	-------------

- Ladda 12 V-batteriet. 🛠️ (📖 s 255)

- Ställ fordonet på en torr förvaringsplats. Inga större temperaturväxlingar bör förekomma.
- Lyft fordonet med mittenstödet. (📖 s 178)
- Täck över motorcykeln med en luftgenomsläpplig presenning eller ett luftgenomsläppligt täcke.



## Info

Använd inte lufttätt material som hindrar fukt från att avdunsta och gynnar korrosion.

Under avställningstiden bör motorn inte gå under kortare perioder. Motorn värms inte upp tillräckligt. Vattenångan som bildas vid förbränningen kondenseras och gör att ventiler och avgassystemet rostar.

---

## 21.2 Idrifttagning efter förvaring

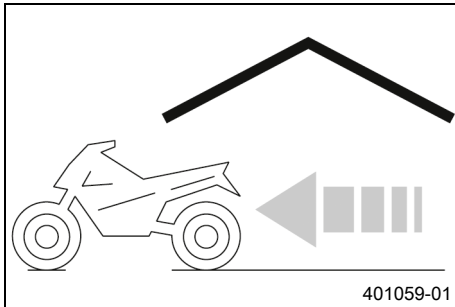

- Släpp ned fordonet från mittenstödet. (📖 s 179)
- Montera 12 V-batteriet. 🛠️ (📖 s 252)



### Info

Om 12 V-batteriet har varit urmonterat måste man ställa in datum och tid.

- Genomför alltid kontroll- och skötselarbetena före idrifttagandet. (📖 s 149)
- Provkör fordonet.





Race-on-kontrollampen ❶ kan påvisa fel genom att blinka. Dessa visas i upp till fem sekunder efter att Race-on-knappen har aktiverats.

### **i** Info

Blinkkoder som rör **KTM RACE ON** visas bara en gång.

Fel	Möjlig orsak	Åtgärd
Inget händer när du trycker på Race-on-knappen	Race-on-knapp defekt	<ul style="list-style-type: none"> <li>– Kontrollera om Race-on-knappen är skadad.</li> <li>– Kontrollera om Race-on-knappens kabel och kontakt är skadade.</li> </ul>

Fel	Möjlig orsak	Åtgärd
Race-on-kontrollampan blinkar två gånger	Ingen svarssignal från Race-on-nyckeln	<ul style="list-style-type: none"> <li>– Säkerställ att Race-on-nyckeln är inom räckvidd.</li> <li>– Avlägsna andra elektroniska enheter från Race-on-antennens närhet.</li> <li>– Kontrollera att batterifacket på Race-on-nyckeln är ordentligt stängt.</li> <li>– Kontrollera att batterifacket på Race-on-nyckeln inte visar tecken på rost.</li> <li>– Byt Race-on-nyckelbatteri. (📖 s 260)</li> <li>– Använd den svarta tändningsnyckeln.</li> </ul>
Race-on-kontrollampan blinkar tre gånger	Urladdning av 12 V-batteriet	<ul style="list-style-type: none"> <li>– Ladda 12 V-batteriet. 🛑 (📖 s 255)</li> <li>– Kontrollera viloströmmen. 🛑</li> </ul>
Race-on-kontrollampan blinkar fyra gånger	Styrlåsets sprint blockerad eller överspänd	<ul style="list-style-type: none"> <li>– Vrid på styret en aning.</li> </ul>
Race-on-kontrollampan blinkar fem gånger	Race-on-antenn defekt	<ul style="list-style-type: none"> <li>– Kontrollera om Race-on-antennen är skadad.</li> </ul>
Kombinationsinstrumentet visar inget på displayen	Säkring 1 har gått	<ul style="list-style-type: none"> <li>– Byt säkringar i säkringslådan. (📖 s 264)</li> </ul>
	Huvudsäkring har gått sönder	<ul style="list-style-type: none"> <li>– Byt huvudsäkring. (📖 s 261)</li> </ul>
	Urladdning av 12 V-batteriet	<ul style="list-style-type: none"> <li>– Ladda 12 V-batteriet. 🛑 (📖 s 255)</li> <li>– Kontrollera viloströmmen. 🛑</li> </ul>

Fel	Möjlig orsak	Åtgärd
Motorn roterar inte när nödvästängningsknappen/elstartknappen trycks till det nedre läget	Handhavandefel	– Utför arbetsmomenten för att starta motorcykeln. (📖 s 150)
	Urladdning av 12 V-batteriet	– Ladda 12 V-batteriet. 🛠️ (📖 s 255) – Kontrollera viloströmmen. 🛠️
	Säkerhetsstartsystemet defekt	– Läs av felminnet med KTM-diagnosverktyget. 🛠️
	Elektroniskt fel	– Läs av felminnet med KTM-diagnosverktyget. 🛠️
Motorn roterar bara när kopplingshandtaget används	En växel är ilagd	– Lägg i växellådans friläge <b>N</b> .
	Säkerhetsstartsystemet defekt	– Läs av felminnet med KTM-diagnosverktyget. 🛠️
Motorn roterar trots att en växel lagts i	Säkerhetsstartsystemet defekt	– Läs av felminnet med KTM-diagnosverktyget. 🛠️
Motorn roterar, men startar inte	Snabbläskopplingen är inte ihopkopplad	– Koppla ihop snabbläskopplingen.
	Fel i den elektroniska bränsleinsprutningen	– Läs av felminnet med KTM-diagnosverktyget. 🛠️
	Inte tillräckligt bra bränslekvalitet	– Fyll på lämpligt bränsle.
Motorn får motorstopp under körningen	Bränslebrist	– Fyll på bränsle. (📖 s 169)
	Fel i den elektroniska bränsleinsprutningen	– Läs av felminnet med KTM-diagnosverktyget. 🛠️

Fel	Möjlig orsak	Åtgärd
Kontrolllampan för funktionsfel lyser	Fel i den elektroniska bränsleinsprutningen	– Läs av felminnet med KTM-diagnosverktyget. 🛠️
ABS-varningslampan lyser	Säkringens ABS har gått	– Byt säkringar i säkringslådan. (📖 s 264)
	Hjulvarvtalet på fram- och bakhjul skiljer sig kraftigt åt	– Stanna, slå av tändningen och starta om.
	Funktionsfel i ABS	– Läs av felminnet med KTM-diagnosverktyget. 🛠️
Hög oljeförbrukning	Motoroljenivå för hög	– Kontrollera motoroljenivån. (📖 s 278)
	Motoroljan för tunnflytande (viskositet)	– Byt motorolja och oljefilter, rengör oljesilarna. 🛠️ (📖 s 279)
Urladdning av 12 V-batteriet	En förbrukare är ansluten till uttaget/ACC1.	– Dra ut kontakten till förbrukaren från uttag/ACC1. – Ladda 12 V-batteriet. 🛠️ (📖 s 255)
	Varningsblinkers är på	– Stäng av varningsblinkers. – Ladda 12 V-batteriet. 🛠️ (📖 s 255)
	12 V-batteriet laddas inte av generatorn	– Kontrollera laddningsspänningen. 🛠️
	Tändningen inte avstängd när fordonet parkerades	– Ladda 12 V-batteriet. 🛠️ (📖 s 255)

## 23.1 Motor

Typ	Tvåcylindrig, fyrtakts bensinmotor, 75° V-placering, vätskekyld	
Cylindervolym	1 301 cm <sup>3</sup>	
Slag	71 mm	
Diameter	108 mm	
Kompression	13,1:1	
Tomgångsvarvtal	1 280 ... 1 480 v/min	
Styrning	DOHC, fyra ventiler per cylinder, kedjdrivning	
Ventil - ventiltallrikens diameter		
Inlopp	42 mm	
Utlopp	34 mm	
Ventilspel		
Utlopp vid: 20 °C	0,25 ... 0,30 mm	
Inlopp vid: 20 °C	0,10 ... 0,15 mm	
Vevaxellager	Glidlager	
Vevstakslager	Glidlager	
Kolv	Lättmetall, smidd	
Kolvring	1 rektangulär ring, 1 konisk avstrykarring, 1 oljeavstrykarring	
Motorsmörjning	Cirkulationssmörjning med 3 rotorpumpar	

Primärutväxling	40:76
Koppling	Antihopping-koppling med oljebad/hydraulstyrd
Växellåda	6-växlad växellåda med klokoppling
Utväxlingsförhållande	
1:ans växel	12:35
2:ans växel	15:32
3:ans växel	18:30
4:ans växel	20:27
5:ans växel	24:27
6:ans växel	35:32
Beredning av bränsleluftblandningen	Elektronisk bränsleinsprutning
Tändsystem	Helelektroniskt tändsystem med digital tändningsreglering och kontaktfri styrning
Generator	12 V, 450 W
Tändstift	
Inre tändstift	NGK LKAR9BI-10
Yttre tändstift	NGK LMAR7DI-10
Elektroavstånd tändstift	1,0 mm
Kylning	Vätskekyllning, permanent cirkulation av kylvätskan genom vattenpump
Starthjälp	Startmotor

## 23.2 Åtdragningsmoment motor

Skruv dämpplåt	EJOT ALtracs® M6x14	10 Nm	Loctite®243™
Skruv hållplåt ventillock bak	EJOT ALtracs® M6x12	10 Nm	
Slangklämma insugningsfläns	M4	1,5 Nm	
Oljemunstycke	M5	2 Nm	Loctite®243™
Skruv fästplåt till lagerskålar	M5	6 Nm	Loctite®243™
Skruv för vevaxelns varvtalsgivare	M5	6 Nm	Loctite®243™
Skruv resonator	M5	8 Nm	
Skruv svängvinkelgivare	M5	5 Nm	Loctite®243™
Skruv synglas motoroljan	M5	4 Nm	
Skruv till lagersäkring	M5	5 Nm	Loctite®243™
Skruv växelavkänningsgivare	M5	5 Nm	Loctite®243™
Övriga skruvar motor	M5	6 Nm	
Mutter topplock	M6	9 Nm	

Skruv arreteringspak	M6	10 Nm	<b>Loctite®243™</b>
Skruv frihjulring	M6 – 10.9	15 Nm	
Skruv generatorlock	M6	10 Nm	
Skruv kamaxelarmkors	M6 – 10.9	10 Nm	
Skruv kopplingsfjäder	M6	12 Nm	
Skruv kopplingslock	M6	10 Nm	
Skruv kylvätskeanslutning på topplocket	M6	8 Nm	
Skruv motorhölje	M6x60	10 Nm	
Skruv motorhölje	M6x80	10 Nm	
Skruv motorhölje	M6x90	10 Nm	
Skruv oljepumplock	M6	10 Nm	<b>Loctite®243™</b>
Skruv starthjulsstyrning	M6	10 Nm	<b>Loctite®243™</b>
Skruv startmotor	M6	10 Nm	
Skruv stator	M6	10 Nm	<b>Loctite®243™</b>
Skruv vattenpumphjul	M6	10 Nm	<b>Loctite®243™</b>
Skruv vattenpumplock	M6	10 Nm	

## 23 TEKNISK INFORMATION

Skruv ventillock	M6	10 Nm	
Skruv växelspak	M6	18 Nm	Loctite®243™
Skruv växlingsarretering	M6 – 12.9	15 Nm	Loctite®243™
Stiftskruv för styrkedjeschakt	M6	8 Nm	
Vakuumanslutning	M6	5 Nm	Loctite®243™
Övriga skruvar motor	M6	10 Nm	
Munstycke 100	M6x0,75	3 Nm	Loctite®243™
Låsskruv vevaxelfixering	M8	15 Nm	
Skruv kamaxelarmkors	M8 – 10.9	1:a steget 10 Nm 2:a steget 18 Nm	
Skruv motorfäste	M8	20 Nm	
Skruv motorhölje	Expanderskruv M8	18 Nm	
Skruv spännskena	M8	15 Nm	Loctite®243™
Skruv styrskena	M8	15 Nm	Loctite®243™
Skruv värmväxlare	M8	15 Nm	

Stiftskruv avgasrörfläns	M8	10 Nm
Skruv motorfäste	M10	45 Nm
Låsskruv fördelningsdrevspärr	M10x1	12 Nm
Låsskruv kopplingssmörjning	M10x1	10 Nm
Låsskruv oljekanal	M10x1	12 Nm
Låsskruv släpventillyftarens axel	M10x1	12 Nm
Oljetryckvakt	M10x1	10 Nm
Skruv upplåsning av kamkedjespännare	M10x1	8 Nm
Skruv vevstakslager	M10x1	1:a steget 25 Nm 2:a steget 30 Nm 3:e steget 90°
Tändstift	M10x1	11 Nm

## 23 TEKNISK INFORMATION

Skruv topplock	M11x1,5	Åtdragningsföljd: korsvis 1:a steget 15 Nm 2:a steget 30 Nm 3:e steget 90° 4:e steget 90°  Smord med motorolja
Kylvätsketemperaturgivare	M12x1,5	12 Nm
Skruv rotor	Expanderskruv M12x1,5	115 Nm
Tändstift	M12x1,5	18 Nm
Mutter framdrev	M20x1,5	100 Nm <b>Loctite®243™</b>
Oljeavtappningsskruv	M20x1,5	20 Nm
Mutter kopplingsmedbringare	M22x1,5	130 Nm <b>Loctite®243™</b>
Låsskruv generatorlock	M24x1,5	8 Nm
Låsskruv styrkedjespännare	M24x1,5	25 Nm
Mutter för primärdrev	M33LHx1,5	130 Nm <b>Loctite®243™</b>

### 23.3 Volymer

#### 23.3.1 Motorolja

Motorolja Omgivningstemperatur: $\geq 0$ °C	3,60 l	Motorolja (SAE 10W/50) (📖 s 324)
Motorolja Omgivningstemperatur: $< 0$ °C		Motorolja (SAE 5W/40) (📖 s 324)

#### 23.3.2 Kylvätska

Kylvätska	2,40 l	Kylvätska (📖 s 323)
-----------	--------	---------------------

#### 23.3.3 Bränsle

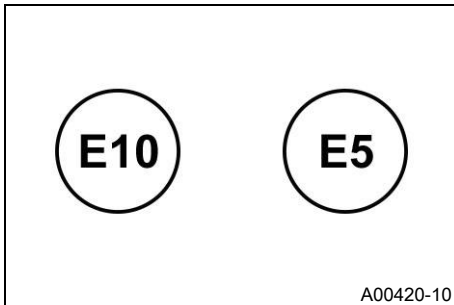

Beakta märkningen på EU-bränslepumpen.

Bränslereserv ca	3,5 l
------------------	-------

Volym bränsletank, totalt ca	23 l	Blyfri bensin (ROZ 95) (🗨️ s 322)
------------------------------	------	-----------------------------------

## 23.4 Chassi

Ram	Ramrör av krom-molybden-stålrör, med pulverbeläggning
Gaffel	<b>WP SuspensionSemi-active Suspension</b>
Fjäderben	<b>WP SuspensionSemi-active Suspension</b>
Fjädersväg	
fram	200 mm
bak	200 mm
Bromssystem	
fram	Dubbel skivbroms med radiellt fastskruvade bromsok med fyra kolvar, bromsskivorna lagrade flytande
bak	Enkel skivbroms med bromsok med två kolvar, flytande lagrad bromsskiva
Bromsskivor - diameter	
fram	320 mm
bak	267 mm
Bromsskivor, slitagegräns	
fram	4 mm
bak	4,5 mm

Däcktryck ensam/med passagerare/max. tillåten lastvikt	
fram: vid kalla däck	2,4 bar
bak: vid kalla däck	2,9 bar
Sekundärutväxling	17:42
Kedja	5/8 x 5/16" (525) X-ring
Styrhuvudvinkel	64°
Hjulbas	1 560 ± 15 mm
Sitthöjd utan last	860/875 mm
Markfrigång utan last	220 mm
Vikt utan bränsle ca	226,4 kg
Högsta tillåtna axellast fram	175 kg
Maximal tillåten axellast bak	300 kg
Maximal tillåten totalvikt	460 kg

### 23.5 Elsystem

12 V-batteri	YTZ14S	Batterispänning: 12 V Märkkapacitet: 11,2 Ah underhållsfri
Race-on-nyckelbatteri	CR 2032	3 V
Säkring	58011109110	10 A
Säkring	58011109115	15 A

## 23 TEKNISK INFORMATION



Säkring	58011109125	25 A
Säkring	58011109130	30 A

Halvljus	LED
Helljus	LED
Positionsljus	LED
Kurvljus	LED
Kombinationsinstrumentbelysning och kontrollampor	LED
Körriktningsvisare	LED
Bakljus	LED
Bromsljus	LED
Nummerskyltsbelysning	LED

### 23.6 Däck

Framdäck	Bakdäck
<b>120/70 ZR 19 M/C 60K TL</b> Pirelli Scorpion Trail 2 K	<b>170/60 ZR 17 M/C 72K TL</b> Pirelli Scorpion Trail 2 K
De angivna däcken tillhör gruppen av möjliga standarddäck. För ytterligare information, se avsnittet Service på: <a href="http://www.ktm.com">http://www.ktm.com</a>	

### 23.7 Gaffel

Gaffelns artikelnummer	14.18.1Q.26	
Gaffel	<b>WP SuspensionSemi-active Suspension</b>	
Fjäderlängd med förspänningsbussning(ar)	443 mm	
Fjäderkonstant		
Mellan (standard)	12 N/mm	
Gaffellängd	885 mm	
Gaffelolja vänster gaffelben	680 ml	Gaffelolja (SAE 4) (48601166S1) (  s 323)
Gaffelolja höger gaffelben	430 ml	Gaffelolja (SAE 4) (48601166S1) (  s 323)

### 23.8 Fjäderben

Fjäderbenets artikelnummer	01.18.1Q.26	
Fjäderben	<b>WP SuspensionSemi-active Suspension</b>	
Fjäderkonstant		
Mellan (standard)	160 N/mm	
Fjäderlängd	198,5 mm	
Statiskt häng	25 mm	

## 23.9 Åtdragningsmoment chassi

Skruv kombinationsbrytare till vänster		5 Nm
Skruv strålkastare	<b>EJOT ALtracs®</b> 60x20	8 Nm
Skruv strålkastarfäste	<b>EJOT ALtracs®</b> 50x12	7 Nm
Skruv fast handtag vänster	M4	2 Nm
Skruv sidostödssensor	M4	2 Nm
Skruv bromskabelhållare mot sving	M5	5 Nm
Skruv bromskabelhållare på ram	M5	2 Nm
Skruv bränslenivågivare	M5	3 Nm
Skruv del av kåpan	M5x12	3,5 Nm
Skruv del av kåpan	M5x17	3,5 Nm
Skruv fotbromspedalens trampyta	M5	6 Nm
Skruv gashandtag	M5	3,5 Nm
Skruv kabelföring hjulvarvtals-sensor bak	M5	3 Nm
Skruv kabelkanal	M5	5 Nm
Skruv kedjeskydd	M5	5 Nm

**Loctite®243™**

Skruv kombinationsbrytare till höger	M5	3,5 Nm	
Skruv kombinationsinstrument	M5	4,5 Nm	
Skruv maskspoiler	M5x12	3,5 Nm	
Skruv tanklock	M5	3 Nm	
Skruv tvärstag för väskfäste	M5	4 Nm	
Skruv vindskydd	M5	3,5 Nm	
Skruv värmeskyddsplåt på slutdämparen	M5	4 Nm	
Övriga muttrar chassi	M5	5 Nm	
Övriga skruvar chassi	M5	5 Nm	
Chassiskruvförband på ramen	M6	6 Nm	
Mutter fastsättning av ABS-modul	M6	8 Nm	
Skruv accelerationssensor	M6	6 Nm	
Skruv avgasklämma	M6	8 Nm	
Skruv bakpartiets underdel	M6	6 Nm	
Skruv batteripol	M6	4,5 Nm	
Skruv bromsskiva bak	M6	14 Nm	Loctite®243™
Skruv bromsskiva fram	M6	14 Nm	Loctite®243™
Skruv bränslekran	M6	6 Nm	

## 23 TEKNISK INFORMATION

Skruv bränslepump	M6	6 Nm	
Skruv bränsletank	M6	10 Nm	
Skruv bussning	M6	4 Nm	
Skruv del av kåpan	M6	6 Nm	
Skruv fotbromscyliner	M6	10 Nm	Loctite®243™
Skruv fästplåt snedläggsensor	M6	10 Nm	
Skruv handskydd klämma	M6	5 Nm	
Skruv hjulvarvtalssensor bak	M6	10 Nm	
Skruv hjulvarvtalssensor fram	M6	10 Nm	
Skruv kabelkanal	M6	5 Nm	
Skruv kedjestyrning	M6	5 Nm	
Skruv kopplingsarmatur	M6	5 Nm	
Skruv kullad tryckstång på fotbromscylinern	M6	10 Nm	Loctite®243™
Skruv kylarfästplåt	M6	7 Nm	
Skruv magnethållare på sidostödet	M6	6 Nm	Loctite®243™
Skruv motorskydd	M6	10 Nm	
Skruv snedläggsensor	M6	6 Nm	Loctite®243™
Skruv spänningsregulator	M6	6 Nm	

Övriga muttrar chassi	M6	10 Nm	
Övriga skruvar chassi	M6	10 Nm	
Skruv avgasklämma	M8	25 Nm	
Skruv axelklämma	M8	15 Nm	
Skruv fotbromspedal	M8	25 Nm	Loctite®243™
Skruv fotpinnsfäste bak	M8	25 Nm	Loctite®243™
Skruv fotpinnsfästet fram	M8	25 Nm	Loctite®243™
Skruv gaffelkrona nedtill	M8	12 Nm	
Skruv gaffelkrona upptill	M8	20 Nm	
Skruv gaffelrör	M8	20 Nm	
Skruv handskydd styrets ände	M8	25 Nm	
Skruv skenfäste	M8	20 Nm	Loctite®243™
Skruv styrdämpare	M8	25 Nm	Loctite®243™
Skruv styrdämparens fästklämma	M8	12 Nm	
Skruv styrets klämelement	M8	20 Nm	
Skruv tändningslås (engångs-skruv)	M8	25 Nm	Loctite®243™

## 23 TEKNISK INFORMATION

Skruv väskspärr	M8	20 Nm	<b>Loctite®243™</b>
Ventil vinklad	M8	6 Nm	
Övriga muttrar chassi	M8	25 Nm	
Övriga skruvar chassi	M8	25 Nm	
Skruv bromsok fram	M10	45 Nm	<b>Loctite®243™</b>
Skruv sidostöd	M10	35 Nm	<b>Loctite®243™</b>
Skruv sidostödets konsol	M10	45 Nm	<b>Loctite®243™</b>
Skruv styrhållare	M10	40 Nm	<b>Loctite®243™</b>
Övriga muttrar chassi	M10	45 Nm	
Övriga skruvar chassi	M10	45 Nm	
Hålskruv bromsledning	M10x1	25 Nm	
Mutter bakdrevsskruv	M10x1,25	50 Nm	<b>Loctite®243™</b>
Syresensor	M12x1,25	25 Nm	
Skruv fjäderben nedtill	M14x1,5	80 Nm	Gängorna smorda
Skruv fjäderben upptill	M14x1,5	80 Nm	Gängorna smorda

Mutter uttag	M18x1	4 Nm	
Mutter svingbult	M19x1,5	130 Nm	Gängorna smorda
Mutter sadellås	M22x1,5	4 Nm	
Skruv styrhuvud upptill	M22x1,5	18 Nm	
Mutter hjulaxel bak	M25x1,5	90 Nm	Gängorna smorda
Skruv hjulaxel fram	M25x1,5	45 Nm	Gängorna smorda

## 24.1 Försäkran om överensstämmelse

---



### Info

De tillgängliga funktionerna och den tillgängliga utrustningen varierar beroende på modell och innefattar ibland inte alla angivna radiosystem och användningsområden.

---

Härmed intygar **KTM AG** att radiosystemtypen **KTM RACE ON system** uppfyller tillämpliga direktiv. Den fullständiga texten med försäkran om överensstämmelse hittar du på följande webbplats.

Hemsida för certifieringen: <http://www.ktm.com/ktm-race-on-system>

Härmed intygar **KTM AG** att radiosystemtypen **LC8 DASHBOARD** uppfyller tillämpliga direktiv. Den fullständiga texten med försäkran om överensstämmelse hittar du på följande webbplats.

Hemsida för certifieringen: <http://www.ktm.com/lc8-dashboard>

Härmed intygar **Schrader Electronics Ltd** att radiosystemtypen **Tyre Pressure Monitoring System** uppfyller tillämpliga direktiv. Den fullständiga texten med försäkran om överensstämmelse hittar du på följande webbplats.

Hemsida för certifieringen: <http://www.ktm.com/tpms>



# 24 FÖRSÄKRAN OM ÖVERENSSTÄMMELSE

## 24.2 Landsspecifika försäkringar om överensstämmelse

### KTM RACE ON system

#### Advertencias de IFETEL

La operación de este equipo está sujeta a las siguientes dos condiciones:  
(1) es posible que este equipo o dispositivo no cause interferencia perjudicial y  
(2) este equipo o dispositivo debe aceptar cualquier interferencia, incluyendo la que pueda causar su operación no deseada.

Modelo XCB0305 (unidad central) K0349-0 (llave activa)

Certificado Homologación Numero: **RLVZAXC17-1532**

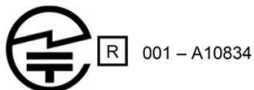

**CNC** COMISIÓN NACIONAL  
DE COMUNICACIONES  
**H-20232**



Model: K0349-0



06880-17-08714

Este equipamento opera em caráter secundário, isto é, não tem direito a proteção contra interferência prejudicial, mesmo de estações do mesmo tipo, e não pode causar interferência a sistemas operando em caráter primário.

Model: XCB0305



07025-17-08714

Este equipamento opera em caráter secundário, isto é, não tem direito a proteção contra interferência prejudicial, mesmo de estações do mesmo tipo, e não pode causar interferência a sistemas operando em caráter primário.



AGREE PAR L'ANRT MAROC  
Numéro d'agrément : MR 14689 ANRT 2017  
Date d'agrément : 31/08/2017

AGREE PAR L'ANRT MAROC  
Numéro d'agrément : MR 14690 ANRT 2017  
Date d'agrément : 31/08/2017

מיצוי זה עבור מרישיון הפעלה ארצי.  
המוצר אמור לשימוש לטובו שירות לצד ג'.  
אסור להחליף אנטנת המכשיר המקורית.  
אסור לעשות במכשיר כל שינוי טכני.

This product does not need an Israeli wireless operation license.  
It is forbidden to use this product for service to third party.  
It is forbidden to replace the original antenna  
It is forbidden to make any technical change in this product.

**NOTICE**  
This equipment has been registered with the Telecommunications Regulatory Authority for use in the UAE.  
**TRA REGISTERED No:** ER63529/18  
**DEALER No:** DA75721/18

**NOTICE**  
This equipment has been registered with the Telecommunications Regulatory Authority for use in the UAE.  
**TRA REGISTERED No:** ER63531/18  
**DEALER No:** DA75721/18



UA.TR.109.0199-17



UA.TR.109.0198-17



R-RRM-ZAD-XCB0305

Company name: ZADI S.p.A.  
Equipment Name: Keyless System  
Basic Model Name: XCB0305  
Series Model Name: XCB0307  
Manufactured Date: Week / Year  
Manufacturer / Country: ZADI S.p.A / ITALY



R-CRM-ZAD-K0349-0

Company name: ZADI S.p.A.  
Equipment Name: RRS Remote control key  
Model Name: K0349-0  
Manufactured Date: Week / Year  
Manufacturer / Country: ZADI S.p.A / ITALY

Complies with  
IMDA Standards  
DA107682



F01726-01

## 25.1 Information om programvara med öppen källkod

Vissa fordonskomponenter använder programvara med öppen källkod.

Programvarans källkod och annan information finns tillgänglig online.

Översikt: <http://www.ktm.com/ktm-oss>

---



### Info

På grund filens storlek kan det i vissa fall dröja något att hämta filen.

Beroende på internetleverantör kan kostnader uppstå för att hämta filen.

---

## Blyfri bensin (ROZ 95)

### Standard/klassificering

- DIN EN 228 (ROZ 95)

### Specifikation

- Använd endast blyfri bensin som motsvarar den angivna standarden eller är likvärdig med denna.
- En etanolhalt på max. 10 % (E10-bensin) är helt ofarlig.



### Info

Använd **inte** bränsle av metanol (t ex M15, M85, M100) eller med en etanolhalt på över 10 % (t ex E15, E25, E85, E100).

## Bromsvätska DOT 4 / DOT 5.1

### Standard/klassificering

- DOT

### Specifikation

- Använd endast bromsvätska som motsvarar angiven standard (se uppgifter på behållaren) och som har motsvarande egenskaper.

### Rekommenderad leverantör

#### Castrol

- REACT PERFORMANCE DOT 4

#### MOTOREX®

- Brake Fluid DOT 5.1

**Gaffelolja (SAE 4) (48601166S1)****Standard/klassificering**

- SAE (📖 s 328) (SAE 4)

**Specifikation**

- Använd endast oljor som uppfyller kraven i angivna standarder (se uppgifter på behållaren) och har motsvarande egenskaper.

**Kylvätska****Specifikation**

- Använd endast silikatfri kylvätska av hög kvalitet med korrosionsskyddstillägg för aluminiummotorer. Olämpliga frostskyddsmedel och frostskyddsmedel av lägre kvalitet orsakar korrosion, avlagringar och skumbildning.
- Använd inte rent vatten eftersom endast kylvätska har smörjegenskaper och kan skydda mot korrosion.
- Använd endast kylvätska som motsvarar de angivna kraven (se uppgifter på behållaren) och som har motsvarande egenskaper.

Frostskydd minst ner till	-25 °C
---------------------------	--------

Blandningsförhållandet måste anpassas till det nödvändiga frostskyddet. Använd destillerat vatten om kylvätskan måste spädas ut.

Vi rekommenderar att färdigblandad kylvätska används.

## 26 BRÄNSLEN, VÄTSKOR OCH OLJOR

Följ anvisningarna från kylvätskans tillverkare gällande frostskydd, utspädning och blandbarhet (kompatibilitet) med andra kylvätskor.

### Rekommenderad leverantör

MOTOREX®

- COOLANT M3.0

### Motorolja (SAE 10W/50)

#### Standard/klassificering

- JASO T903 MA2 (📖 s 328)
- SAE (📖 s 328) (SAE 10W/50)

#### Specifikation

- Använd endast motoroljor som motsvarar angivna standarder (se uppgifter på behållaren) och som har motsvarande egenskaper.

Helsyntetisk motorolja

### Rekommenderad leverantör

MOTOREX®

- Power Synt 4T

### Motorolja (SAE 5W/40)

#### Standard/klassificering

- JASO T903 MA2 (📖 s 328)
- SAE (📖 s 328) (SAE 5W/40)

## Specifikation

- Använd endast motorolja som motsvarar angivna standarder (se uppgifter på behållaren) och som har motsvarande egenskaper.

Helsyntetisk motorolja

## Rekommenderad leverantör

**MOTOREX®**

- Power Synt 4T

## Bränsletillsats

Rekommenderad leverantör

**MOTOREX®**

- Fuel Stabilizer

## Kedjerengöringsmedel

Rekommenderad leverantör

**MOTOREX®**

- Chain Clean

## Kedjesprej Street

Specifikation

Rekommenderad leverantör

**MOTOREX®**

- Chainlube Road Strong

## Konserveringsmedel för lack, metall och gummi

Rekommenderad leverantör

**MOTOREX®**

- Moto Protect

### Långtidsfett

Rekommenderad leverantör

MOTOREX®

- Bike Grease 2000

### Perfect Finish och högglanspolermedel för lack

Rekommenderad leverantör

MOTOREX®

- Moto Shine

### Rengöringsmedel för motorcykel

Rekommenderad leverantör

MOTOREX®

- Moto Clean

### Specialrengöringsmedel för glänsande eller matta lack-, metall- och plasttytor

Rekommenderad leverantör

MOTOREX®

- Quick Cleaner

### Universal oljespray

Rekommenderad leverantör

MOTOREX®

- Joker 440 Synthetic

## SAE

SAE-viskositetsklasserna har framtagits av Society of Automotive Engineers och delar in oljor efter deras viskositet. Viskositeten beskriver bara en oljas egenskap och ger ingen upplysning om kvaliteten.

## JASO T903 MA2

Olika tekniska utvecklingstendenser ledde till en egen specifikation för motorcyklar - standarden

### **JASO T903 MA2.**

I motorcyklar användes tidigare motoroljor för personbilar eftersom det saknades en egen specifikation för motorcyklar.

För bilmotorer är långa serviceintervall viktiga. För motorcykelmotorer är det viktigt med högt effektutbyte vid höga varvtal.

I de flesta motorcykelmotorer används samma olja för att smörja växellådan och kopplingen.

Standarden **JASO T903 MA2** tar hänsyn till dessa speciella krav.

ATIR	Automatisk blinkersåterställning (Automatic Turn Indicator Reset)	Programvara som efter en viss tid eller körsträcka stänger av körriktningssystemen automatiskt
TPMS	Däcktryckskontrollsystem (Tire Pressure Monitoring System)	Säkerhetssystem som med hjälp av sensorer i däcken övervakar däcktrycket och visar föraren detta
HHC	Hjälp i uppförsbacke (Hill Hold Control)	Hjälpfunktion som förhindrar att fordonet rullar bakåt i uppförsbackar
–	KTM RACE ON	System där tändning, styrlås och tanklock frikopplas med hjälp av en trådlös nyckel med transponder
ABS	Låsningfria bromsar	Säkerhetssystem som förhindrar att hjulen låser sig vid körning rakt fram utan inverkan från sidokrafter
MSR	Motorbromsstyrning	Extrafunktion till motorstyrningen som förhindrar att bakhjulet låser sig vid för stor motorbromsverkan, genom att öppna gasspjällen något
MTC	Motorcykelns traktionskontroll (Motorcycle Traction Control)	Extrafunktion till motorstyrningen som minskar motorns vridmoment om bakhjulet spinner loss
MSC	Motorcykelstabilitetskontroll (Motorcycle Stability Control)	Extrafunktion till ABS som (inom naturlagarnas gränser) förhindrar att hjulen låser sig och kanar iväg vid inbromsning i lutande läge
OBD	On Board Diagnosis (diagnossystem)	Fordonssystem som övervakar fordons elektronikens angivna parametrar
–	Quickshifter +	Motorelektronikens funktion för upp- och nedväxling utan kopplingsmanövrering

## 29 FACKORDSFÖRTECKNING

DRL	Varselljus (Daytime Running Light)	Ljus som ökar fordonets synlighet på dagen, men till skillnad från halvljuset inte är fokuserat och inte lyser upp vägbanan
-----	------------------------------------	---

Art.nr	artikelnummer
bl.a.	bland annat
ca	cirka
el.dyl.	eller dylikt
etc.	et cetera
ev.	eventuellt
ev.	vid behov
jfr.	jämför
Nr	nummer
osv.	och så vidare
resp.	respektive
t.ex.	till exempel

# 31 LISTA MED SYMBOLER





## 31.1 Röda symboler

Röda symboler visar ett fel som måste åtgärdas omedelbart.

	Varningslampan för oljetryck lyser rött – Oljetrycket är för lågt. Stanna fordonet omedelbart och stäng av motorn.
---	--

## 31.2 Gula och orangea symboler





Gula och orangea symboler visar ett fel som måste åtgärdas snart. Aktiv körhjälp visas också med gula eller orangea symboler.

	Race-On-kontrollampa lyser/blinkar gult/orange/rött – Status- eller felmeddelande på Race-On-systemet/på larmsystemet.
	Den allmänna varningslampan lyser gult – Information/varning om driftsäkerhet har identifierats. Denna visas dessutom på displayen.
	ABS-varningslampan lyser gult – Status- eller felmeddelande på ABS. ABS-varningslampan blinkar när ABS-läget <b>Offroad</b> är aktiverat.
	TC-kontrollampa lyser/blinkar gult – <b>MTC</b> (📖 s 277) är inte aktiv eller håller på att reglera för närvarande. TC-kontrollampa lyser även när ett fel har registrerats. Ta kontakt med en auktoriserad KTM-verkstad. TC-kontrollampa blinkar när TC ingriper aktivt eller när <b>HHC</b> (📖 s 155) (tillval) är aktiv.
	Farthållarlampan lyser gult – Farthållarfunktionen är tillkopplad men farthållaren är inaktiv.

	Kontrolllampan för funktionsfel lyser gult – OBD har identifierat ett emissions- eller säkerhets-kritiskt fel.
---	--

### 31.3 Gröna och blåa symboler

Gröna och blåa symboler anger information.

	Vänster kontrollampa för körriktningsvisare blinkar grönt i samma takt som körriktningsvisaren – Vänster körriktningsvisare är påslagen.
	Kontrollampan för helljus lyser blått – Helljuset är tänt.
	Kontrollampan för tomgång lyser grönt – Växellådan är i friläge.
	Farthållarlampan lyser grönt – Farthållarfunktionen är tillkopplad och farthållaren är aktiv.
	Höger kontrollampa för körriktningsvisare blinkar grönt i samma takt som körriktningsvisaren – Höger körriktningsvisare är påslagen.

<b>1</b>	
<b>12 V-batteri</b>	
montering .....	252
<b>12 V-batteri</b>	
demontering .....	250
laddning .....	255
<b>A</b>	
<b>ABS</b> .....	214
<b>ACC1</b>	
bak .....	270
fram .....	270
<b>ACC2</b>	
bak .....	270
fram .....	270
<b>Användningsdefinition</b> .....	13
<b>Arbetsregler</b> .....	17
<b>Avsedd användning</b> .....	13
<b>B</b>	
<b>Bakdrev</b>	
kontroll .....	188
<b>Bakhjul</b>	
demontering .....	236
montering .....	239
<b>Bakhjulsnavets dämpningsgummin</b>	
kontroll .....	242
<b>Bilder</b> .....	20
<b>Blinkersomkopplare</b> .....	36
<b>Bromsa in</b> .....	162
<b>Bromsar</b> .....	162
<b>Bromsbelägg</b>	
kontroll av bakbromsen .....	228
kontroll av frambromsen .....	222
<b>Bromshandtag</b> .....	<b>30</b>
inställning av utgångsläge .....	133
<b>Bromsskivor</b>	
kontroll .....	217
<b>Bromssystem</b> .....	214-229
<b>Bromsvätska</b>	
påfyllning i bakbromsen .....	225
påfyllning i frambromsen .....	220
<b>Bromsvätskenivå</b>	
kontroll av bakbromsen .....	224
kontroll av frambromsen .....	219

Bruksanvisning	18	nedsläppning från mittenstödet	179
Bränslekranar	47	<b>Fordonsidentifieringsnummer</b>	26
Bränslen, vätskor och oljor	19	<b>Fordonsvy</b>	
<b>D</b>		bakifrån, höger sida	24
<b>Datum</b>		vänster sida fram	22
inställning	120	<b>Fotbromspedal</b>	<b>52</b>
<b>Diagnoskontakt</b>	269	inställning av utgångsläge	141
<b>DRL</b>	248	<b>Fotpinnar</b>	
<b>Däckens skick</b>		inställning	134
kontroll	243	<b>Framdrev</b>	
<b>Däcktryck</b>		kontroll	188
kontroll	246	<b>Framhjul</b>	
<b>F</b>		demontering	230
<b>Farthållare</b>		montering	232
användning	32	<b>Förarfotpinnar</b>	133
<b>Felaktig användning</b>	13	<b>Förarsadel</b>	
<b>Felsökning</b>	296-299	borttagning	181
<b>Fjäderben</b>	176	inställning	127
<b>Fjäderbenets artikelnummer</b>	28	montering	182
<b>Fordon</b>		<b>Försäkran om överensstämmelse</b>	<b>318-320</b>
lastning	146	landsspecifika	320
lyft med mittenstödet	178	<b>Förvaring</b>	293

## Förvaringsfack

stängning .....	48
USB-uttag .....	44
öppning .....	47

## G

<b>Gaffel</b> .....	<b>176</b>
rengöring av dammtätningar .....	206

<b>Gaffelns artikelnummer</b> .....	<b>28</b>
-------------------------------------	-----------

<b>Garanti</b> .....	<b>19</b>
----------------------	-----------

<b>Gashandtag</b> .....	<b>31</b>
-------------------------	-----------

## H

<b>Halkvarning</b> .....	<b>59</b>
--------------------------	-----------

<b>Handtag</b> .....	<b>49</b>
----------------------	-----------

## Huvudsäkring

byte .....	261
------------	-----

## I

### Idrifttagning

anvisningar för det första idrifttagandet . . . .	144
efter förvaring .....	295
kontroll- och skötselarbeten inför varje idrifttagande .....	149

<b>Inställning av chassit</b> .....	<b>176-177</b>
-------------------------------------	----------------

## K

### Kedja

kontroll .....	188
kontroll av nedsmutsning .....	183
rengöring .....	183

### Kedjespänning

inställning .....	186
kontroll .....	185

### Kombinationsbrytare

höger .....	38
till vänster .....	31
översikt höger .....	38
översikt vänster .....	31

### Kombinationsinstrument . . . . . **55-126**

<b>ABS</b> .....	<b>109</b>
------------------	------------

<b>ABS-display</b> .....	<b>69</b>
--------------------------	-----------

aktivering och test .....	56
---------------------------	----

<b>Audio</b> .....	<b>78</b>
--------------------	-----------

<b>Bluetooth</b> .....	<b>86</b>
------------------------	-----------

bränsleindikator .....	73
------------------------	----

<b>Consumption</b> .....	<b>118</b>
--------------------------	------------

<b>Cornering Light Test</b> .....	<b>125</b>
-----------------------------------	------------

dag-natt-läge .....	57
---------------------	----

<b>Damp-display</b> .....	<b>70</b>
---------------------------	-----------

<b>Damping</b> . . . . .	105, 177	meny . . . . .	77
display . . . . .	64	<b>Motorcycle</b> . . . . .	102
<b>Distance</b> . . . . .	116	<b>MTC</b> . . . . .	107
<b>DRL</b> . . . . .	122	<b>MTC+MSR (tillval)</b> . . . . .	108
<b>Extra Functions</b> . . . . .	101	<b>MTC-display</b> . . . . .	69
<b>Favourites</b> . . . . .	112	<b>Navi Info Screen</b> . . . . .	113
<b>Favourites-display</b> . . . . .	75	Navigation . . . . .	79
<b>General Info</b> . . . . .	98	Navigation Information . . . . .	82
halkvarning . . . . .	59	Navigation Setup . . . . .	81
handtagsvärme (tillval) . . . . .	71	<b>Navigation-display</b> . . . . .	76
hastighet . . . . .	68	<b>Phone</b> . . . . .	87
<b>Headset Pass.</b> . . . . .	91	<b>Preferences</b> . . . . .	115
<b>Headset Rider</b> . . . . .	89	<b>Pressure</b> . . . . .	117
<b>Heated Grips (tillval)</b> . . . . .	102, 124	<b>Quick Selector 1</b> . . . . .	113
<b>Heated Seat (tillval)</b> . . . . .	103	<b>Quick Selector 1-display</b> . . . . .	75
<b>Heated Seat Pas (tillval)</b> . . . . .	125	<b>Quick Selector 2</b> . . . . .	114
<b>Heated Seat Rid (tillval)</b> . . . . .	124	<b>Quick Selector 2-display</b> . . . . .	76
<b>HHC (tillval)</b> . . . . .	111	<b>Quickshifter + (tillval)</b> . . . . .	123
<b>Info</b> . . . . .	95	<b>Ride Mode</b> . . . . .	106, 276
inställning av lutning . . . . .	142	<b>Ride-display</b> . . . . .	70
kontrollampor . . . . .	60	sadelvärme (tillval) . . . . .	71
<b>KTM MY RIDE</b> . . . . .	77	<b>Service</b> . . . . .	100
<b>Language</b> . . . . .	118	<b>Settings</b> . . . . .	112
<b>Load</b> . . . . .	104, 176	<b>Setup</b> . . . . .	85
<b>Load-display</b> . . . . .	72	telefoni . . . . .	94

# INDEXFÖRTECKNING

<b>Temperature</b> .....	116	<b>Kurvljus</b> .....	249
tid .....	74	<b>Kylvätskenivå</b>	
<b>TPMS</b> .....	98	kontroll i expansionskärl .....	271
<b>Trip 1</b> .....	96	påfyllning i expansionskärl .....	273
<b>Trip 2</b> .....	97	<b>Körning</b> .....	<b>156</b>
<b>Units</b> .....	115	börja köra .....	153
varningar .....	58	ivägkörning med <b>HHC</b> (tillval) .....	155
<b>Warnings</b> .....	100		
varvtal .....	66	<b>L</b>	
<b>Wireless Interface</b> .....	93	<b>Ljusomkopplare</b> .....	32
visning av farthållare .....	68	<b>Låsningfria bromsar</b> .....	214
visning av kylvätsketemperatur .....	72		
visning av omgivningsluftens temperatur .....	74	<b>M</b>	
Volume .....	83	<b>Maskspoiler</b>	
växlingsblxt .....	67	demontering .....	198
översikt .....	55	montering .....	202
<b>Kontrollampor</b> .....	60	<b>Miljö</b> .....	18
<b>Koppling</b>		<b>Mittenstöd</b> .....	54
kontroll/åtgärd av vätskenivå .....	191	<b>Motor</b>	
<b>Kopplingshandtag</b> .....	<b>30</b>	inkörning .....	146
inställning av utgångsläge .....	132	<b>Motorbromsstyrning</b> .....	162
<b>Kopplingspedalens trampyta</b>		<b>Motorcykel</b>	
inställning .....	140	rengöring .....	288
<b>Kundtjänst</b> .....	20	<b>Motorcykelns traktionskontroll</b> .....	277

<b>Motornummer</b> .....	27	<b>Parkera</b> .....	165
<b>Motorolja</b>		<b>Passagerarfotpinnar</b> .....	51
byte .....	279	<b>Passagerarsadel</b>	
påfyllning .....	285	borttagning .....	180
<b>Motoroljenivå</b>		montering .....	180
kontroll .....	278	<b>Punkteringspray</b>	
<b>Motorskydd</b>		användning .....	247
demontering .....	213	<b>Q</b>	
montering .....	213	<b>Quickshifter+</b> .....	154
<b>MSR</b> .....	162	<b>R</b>	
<b>MTC</b> .....	277	<b>Race-on-knapp</b> .....	40
<b>N</b>		<b>Race-on-nyckel</b> .....	<b>42</b>
<b>Nyckelnummer</b> .....	27	byte av Race-on-nyckelbatteri .....	260
<b>Nödavstängningsknapp</b> .....	39	<b>Reklamationsrätt</b> .....	19
<b>O</b>		<b>Reservdelar</b> .....	19
<b>Oljefilter</b>		<b>S</b>	
byte .....	279	<b>Sadellås</b> .....	48
<b>Oljesilar</b>		<b>Service</b> .....	20
rengöring .....	279	<b>Serviceschema</b> .....	172-175
<b>P</b>		<b>Sidoklädsel framtill</b>	
<b>Packning</b> .....	146	demontering .....	197
<b>Pakethållarplatta</b> .....	49	montering .....	197

# INDEXFÖRTECKNING

<b>Sidostöd</b> .....	53	<b>Styrlås</b> .....	41
<b>Signalhornsknapp</b> .....	37	<b>Säker drift</b> .....	15
<b>Skydd till nedre gaffelkrona</b>		<b>Säkringar</b>	
demontering .....	195	byte i säkringslådan .....	264
montering .....	196		
<b>Skyddsutrustning</b> .....	17	<b>T</b>	
<b>Skärm fram</b>		<b>Tanka</b>	
demontering .....	205	bränsle .....	169
montering .....	205	<b>Tankkåpa</b>	
<b>Spel i styrhuvudets lager</b>		demontering .....	207
kontroll .....	193	montering .....	209
<b>Stanna</b> .....	165	<b>Tanklock</b>	
<b>Start</b> .....	150	stängning .....	46
<b>Startknapp</b> .....	39	öppning .....	44
<b>Startspärr</b> .....	42	<b>Teknisk information</b>	
<b>Strålkastare</b>		chassi .....	308
inställning av räckvidd .....	268	däck .....	310
varselljus .....	248	elsystem .....	309
<b>Strålkastarinställning</b>		fjäderben .....	311
kontroll .....	267	gaffel .....	311
<b>Styrdämparens artikelnummer</b> .....	29	motor .....	300-317
<b>Styrets läge</b> .....	<b>128</b>	volymer .....	307
inställning .....	128	åtdragningsmoment chassi .....	312
		åtdragningsmoment motor .....	302

<b>Tid</b>		
inställning	120	
<b>Tillbehör</b>	19	
<b>Transport</b>	167	
<b>Typskylt</b>	26	
<b>U</b>		
<b>USB-uttag</b>	44	
<b>Uttag för elektriska tillbehör</b>	43	
<b>V</b>		
<b>Varningsblikker</b>	38	
<b>Varningsblikkerknapp</b>	38	
<b>Varselljus</b>	248	
<b>Vindskydd</b>		
demontering	212	
inställning	131	
montering	212	
<b>Vinterkörning</b>		
kontroll- och skötselarbeten	291	
<b>Volym</b>		
bränsle	171, 308	
kylvätska	307	
motorolja	283, 307	
<b>Väskfästen</b>	50	
<b>Växelspak</b>	51	
inställning av utgångsläge	138	
kontroll av utgångsläget	137	
<b>Växla</b>	156	
<b>Ö</b>		
<b>Öppen källkod</b>		
information	321	
<b>Övriga medel</b>	19	

**READY TO RACE**  
» [www.ktm.com](http://www.ktm.com)



3214094sv

09/2019

*KTM Sportmotorcycle GmbH*  
5230 Mattighofen/Österreich  
<http://www.ktm.com>



REG.NO. 12 100 6061

Foto:  
Mitterbauer/KISKA/KTM