

890 DUKE R

Art.nr 3214302sv



KTM

Vi gratulerar dig till ditt köp av en KTM-motorcykel. Du är nu ägare till ett modernt sportigt fordon som du kommer att ha glädje av länge om det sköts på rätt sätt.

Vi önskar dig lycka till. Kör försiktigt!

Notera ditt fordons serienummer.

Fordonsidentifieringsnummer (📖 s 26)	Återförsäljarens stämpel
Motornummer (📖 s 27)	
Nyckelnummer (📖 s 27)	

Vid publiceringen motsvarade bruksanvisningen seriens senaste version. Små avvikelser p.g.a. vidareutveckling av motorcyklarnas konstruktion kan ej helt uteslutas.

Inga uppgifter är bindande. KTM Sportmotorcycle GmbH förbehåller sig framför allt rätten att ändra och/eller stryka teknisk information, priser, färger, former, material, service, konstruktioner, utrustning och dyl utan ersättning eller förvarning, samt att anpassa dessa till lokala företeelser och ställa in tillverkningen av en viss modell utan förvarning. KTM kan inte garantera leverans eller ansvara för avvikelser från bilder och beskrivningar eller för tryckfel och andra fel. De avbildade modellerna innehåller delvis specialutrustning som inte ingår i standardleveransen.



3214302sv

12/2020

© 2020 KTM Sportmotorcycle GmbH, Mattighofen Österrike

Alla rättigheter förbehållna

Eftertryck, helt eller delvis, samt all typ av flerfaldigande är endast tillåtet efter upphovsrättsinnehavarens skriftliga medgivande.



ISO 9001(12 100 6061)

I enlighet med den internationella kvalitetsstyrningsstandarden ISO 9001 tillämpar KTM kvalitetsstyrningsprocesser för högsta möjliga produktkvalitet.

Utfärdat av: TÜV Management Service

REG.NO. 12 100 6061

KTM Sportmotorcycle GmbH

Stallhofnerstraße 3

5230 Mattighofen, Österrike



Detta dokument gäller för följande modeller:

890 DUKE R EU (F9703U3)



1	FRAMSTÄLLNINGSMEDEL	10	4	FORDONSVY.....	22
	1.1 Använda symboler	10	4.1	Fordon, sett framifrån, vänster sida (översikt)	22
	1.2 Format.....	11	4.2	Fordon, sett bakifrån, höger sida (översikt)	24
2	SÄKERHETSANVISNINGAR.....	12	5	SERIENUMMER	26
	2.1 Användningsdefinition - avsedd användning	12	5.1	Fordonsidentifieringsnummer	26
	2.2 Felaktig användning.....	12	5.2	Typskylt.....	26
	2.3 Säkerhetsanvisningar	12	5.3	Nyckelnummer	27
	2.4 Risknivåer och symboler.....	13	5.4	Motornummer	27
	2.5 Varning för manipulationer.....	14	5.5	Gaffelns artikelnummer	28
	2.6 Säker drift.....	14	5.6	Fjäderbenets artikelnummer	28
	2.7 Skyddsutrustning	16	5.7	Styrdämparens artikelnummer.....	29
	2.8 Arbetsregler	16	6	REGLAGE	30
	2.9 Miljö.....	17	6.1	Kopplingshandtag	30
	2.10 Bruksanvisning	17	6.2	Bromshandtag	30
3	VIKTIG INFORMATION	19	6.3	Gashandtag	31
	3.1 Tillverkargaranti, reklamationsrätt.....	19	6.4	Reglage till vänster på styret	31
	3.2 Bränslen, vätskor, oljor och övriga medel	19	6.4.1	Kombinationsbrytare	31
	3.3 Reservdelar, tillbehör.....	19	6.4.2	Ljusomkopplare	32
	3.4 Service.....	20	6.4.3	Farthållarens knapp (tillval)	33
	3.5 Bilder.....	20	6.4.4	Menyknappar.....	36
	3.6 Kundtjänst.....	20	6.4.5	Blinkersomkopplare.....	37

INNEHÅLLSFÖRTECKNING

6.4.6	Signalhornsknapp	37	7.10	Bränsleindikator	60
6.5	Reglage till höger på styret	38	7.11	Visning av kylvätsketemperatur	61
6.5.1	Start- knapp/nödavstängningsknapp	38	7.12	Mätare för delsträcka	62
6.6	Tändnings- och styrlås	39	7.13	Tid	63
6.7	Öppna tanklocket	39	7.14	ABS-display	63
6.8	Stänga tanklocket	41	7.15	Växlingsblyxt	64
6.9	Sadellås	42	7.16	Meny	65
6.10	Verktygssats	42	7.16.1	Favorites	65
6.11	Handtag	43	7.16.2	Trip 1	66
6.12	Passagerarfotpinnar	44	7.16.3	Trip 2	67
6.13	Växelspak	45	7.16.4	General Info	68
6.14	Fotbromspedal	46	7.16.5	Settings	69
6.15	Sidostöd	46	7.16.6	Bluetooth® (tillval)	70
7	KOMBINATIONSTRUMENT	48	7.16.7	Distance	71
7.1	Kombinationsinstrument	48	7.16.8	Temperature	72
7.2	Aktivering och test	48	7.16.9	Pressure	73
7.3	Dag-natt-läge	49	7.16.10	Consumption	74
7.4	Varningar	50	7.16.11	Language	75
7.5	Kontrollampor	52	7.16.12	Clock/Date	76
7.6	Display	56	7.16.13	DRL	77
7.7	TRACK-display (tillval)	58	7.16.14	TPMS warning	78
7.8	Handtagsvärme (tillval)	59	7.16.15	Quick Selector 1	79
7.9	Visning av farthållare (tillval)	60	7.16.16	Quick Selector 2	80
			7.16.17	Set Favorites	81
			7.16.18	Heated Grips (tillval)	82

7.16.19	Service	83	8.5	Ställa in bromshandtagets reaktionsegenskaper	103
7.16.20	Extra functions.....	83	8.6	Ställa in fotbromspedalens utgångsläge 	104
7.16.21	Warnings	84	8.7	Kontrollera växelspakens utgångsläge	106
7.16.22	Ride Mode	85	8.8	Ställa in växelspakens utgångsläge 	107
7.16.23	Track (tillval)	86	9	IDRIFTTAGNING	108
7.16.24	Anti-wheelie mode (tillval)	87	9.1	Anvisningar för första idrifttagningen	108
7.16.25	Launch control (tillval)	88	9.2	Köra in motorn	110
7.16.26	Heated Grips (tillval).....	88	9.3	Lasta fordonet.....	110
7.16.27	MTC.....	89	10	KÖRANVISNING.....	113
7.16.28	MTC + MSR (tillval)	90	10.1	kontroll- och skötselarbeten inför varje idrifttagande	113
7.16.29	ABS Mode	91	10.2	Starta fordonet	114
7.16.30	Quickshifter + (tillval).....	92	10.3	Börja köra.....	116
7.16.31	Shift Light	92	10.4	Launch-Control (tillval).....	116
7.16.32	KTM MY RIDE (tillval)	93	10.5	Köra iväg med Launch-Control (tillval).....	117
7.16.33	Pairing (tillval).....	94	10.6	Quickshifter + (tillval)	118
7.16.34	Audio player (tillval).....	96	10.7	Växla, köra	119
7.16.35	Telefoni (tillval)	98			
8	ERGONOMI	99			
8.1	Styrets läge.....	99			
8.2	Ställa in styrets läge 	99			
8.3	Ställa in kopplingshandtagets utgångsläge	101			
8.4	Ställa in bromshandtagets utgångsläge	102			

INNEHÅLLSFÖRTECKNING

10.8	Motorbromsstyrning (MSR)	125	12.8	Ställa in fjäderbenets fjäderförspanning 	145
10.9	Bromsa in	126	13	SERVICEARBETEN CHASSI	147
10.10	Stanna, parkera	128	13.1	Lyfta upp motorcykeln med monteringsstativet baktill	147
10.11	Transport	130	13.2	Ta ned motorcykeln från lyftanordningen baktill	147
10.12	Fylla på bränsle	131	13.3	Lyft upp motorcykeln med monteringsstativet fram	148
11	SERVICESHEMA	134	13.4	Ta ned motorcykeln från monteringsstativet fram	150
11.1	Extra information	134	13.5	Rengöra gaffelbenens dammtätningar 	151
11.2	Obligatoriskt arbete	134	13.6	Ta bort passagerarsadeln	153
11.3	Rekommenderat arbete	137	13.7	Montera passagerarsadeln	154
12	INSTÄLLNING AV CHASSIT	138	13.8	Ta bort förarsadel	155
12.1	Gaffel/fjäderben	138	13.9	Montera förarsadel	156
12.2	Ställa in gaffelns kompressionsdämpning	138	13.10	Kontrollera kedjans nedsmutsning	157
12.3	Ställa in gaffelns returdämpning	140	13.11	Rengöra kedjan	158
12.4	Kompressionsdämpning fjäderben ...	141	13.12	Kontrollera kedjespänning	159
12.5	Ställa in fjäderbenets kompressionsdämpning lowspeed	141	13.13	Ställa in kedjespänningen	161
12.6	Ställa in fjäderbenets kompressionsdämpning highspeed	143	13.14	Kontrollera kedja, bakdrev, framdrev och kedjestyrare	163
12.7	Ställa in fjäderbenets returdämpning	144			

14	BROMSSYSTEM	167	15.7	Kontrollera däcktrycket	199
14.1	Låsning fria bromsar (ABS).....	167	15.8	Användning av punkteringsspray.....	200
14.2	Kontrollera bromsskivorna	169	16	ELSYSTEM	201
14.3	Kontrollera bromsvätskenivån i frambromsen.....	170	16.1	Varselljus (DRL)	201
14.4	Fylla på frambromsens bromsvätska 🛠.....	171	16.2	Demontera 12 V-batteri 🛠.....	202
14.5	Kontrollera frambromsens bromsbelägg	174	16.3	Montera 12 V-batteri 🛠.....	205
14.6	Kontrollera fotbromspedalens spel ...	175	16.4	Ladda 12 V-batteriet 🛠.....	207
14.7	Kontrollera bromsvätskenivån i bakbromsen	176	16.5	Byta huvudsäkring	210
14.8	Fylla på bromsvätska för bakbromsen 🛠.....	177	16.6	Byta ABS-säkringar	213
14.9	Kontrollera bakbromsens bromsbelägg	180	16.7	Byta säkringar för enskilda elektriska förbrukare	215
15	HJUL, DÄCK	182	16.8	Lossa strålkastarkåpan med strålkastaren	218
15.1	Demontera framhjulet 🛠.....	182	16.9	Montera strålkastarkåpan med strålkastaren	219
15.2	Montera framhjulet 🛠.....	185	16.10	Demontera kåpan för strålkastarkåpan's hållare.....	220
15.3	Demontera bakhjulet 🛠.....	189	16.11	Montera kåpan för strålkastarkåpan's hållare.....	222
15.4	Montera bakhjulet 🛠.....	192	16.12	Kontrollera strålkastarinställningen	224
15.5	Kontrollera bakhjulsnavets dämpningsgummin 🛠.....	194	16.13	Ställa in strålkastarens räckvidd	225
15.6	Kontrollera däckens skick	196	16.14	Diagnoskontakt	226
			16.15	ACC1 och ACC2 fram.....	226

INNEHÅLLSFÖRTECKNING

16.16	ACC1 och ACC2 bak	227	19.4	Kontrollera kopplingshandtagets spel	253
17	KYLSYSTEM.....	228	19.5	Ställa in kopplingshandtagets spel 🐾	254
17.1	Kylsystem.....	228	20	RENGÖRING, SKÖTSEL.....	255
17.2	Kontrollera frostskyddet och kylvätskenivån	229	20.1	Rengöra motorcykeln.....	255
17.3	Kontrollera kylvätskenivån i expansionskärlet.....	231	20.2	Kontroll- och skötselarbeten inför vinterkörning	258
17.4	Tappa av kylvätska 🐾.....	234	21	FÖRVARING	260
17.5	Fylla på/avlufva kylsystemet 🐾.....	236	21.1	Förvaring.....	260
17.6	Byta kylvätska	238	21.2	Idrifttagande efter förvaring.....	262
18	INSTÄLLNING AV MOTORN	242	22	FELSÖKNING	263
18.1	Ride Mode.....	242	23	TEKNISK INFORMATION	267
18.2	Motorcykelns traktionskontroll (MTC)	243	23.1	Motor.....	267
18.3	Anpassning av hjulspinn	244	23.2	Åtdragningsmoment motor	269
18.4	Throttle response (tillval)	245	23.3	Volymer.....	275
19	SERVICEARBETEN PÅ MOTORN	246	23.3.1	Motorolja.....	275
19.1	Kontrollera motoroljenivån	246	23.3.2	Kylvätska	275
19.2	Byta motorolja och oljefilter, rengöra oljesilar 🐾	247	23.3.3	Bränsle	275
19.3	Fylla på motorolja	251	23.4	Chassi	276
			23.5	Elsystem	277
			23.6	Däck.....	278

23.7	Gaffel	278
23.8	Fjäderben.....	279
23.9	Åtdragningsmoment chassi	281
24	FÖRSÄKRINGAR OM ÖVERENSSTÄMMELSE.....	290
24.1	Försäkran om överensstämmelse	290
24.2	Landsspecifika försäkringar om överensstämmelse.....	292
25	BRÄNSLEN, VÄTSKOR OCH OLJOR.....	293
26	ÖVRIGA MEDEL	297
27	STANDARDER.....	299
28	FACKORDSFÖRTECKNING	300
29	LISTA MED FÖRKORTNINGAR	301
30	LISTA MED SYMBOLER	302
30.1	Röda symboler.....	302
30.2	Gula och orangea symboler.....	302
30.3	Gröna och blåa symboler.....	303
	INDEXFÖRTECKNING	304

1 FRAMSTÄLLNINGSMEDEL

1.1 Använda symboler

Nedan förklaras hur några av symbolerna används.



Betecknar en väntad reaktion (t.ex. ett arbetssteg eller en funktion).



Betecknar en oväntad reaktion (t.ex. ett arbetssteg eller en funktion).



Alla arbeten med den här symbolen kräver expertis och tekniskt kunnande. För din egen säkerhet, överlåt dessa arbeten till en auktoriserad KTM-verkstad! Där servas din motorcykel av utbildad personal med specialverktyg på bästa sätt.



Betecknar en sidhänvisning (mer information finns att läsa på den sidan).



Betecknar en upplysning som innehåller närmare information eller tips.



Betecknar resultatet av ett testmoment.

V	Betecknar en spänningsmätning.
A	Betecknar en strömmätning.
◀	Betecknar att arbetsuppgiften inklusive eventuella efterarbeten har slutförts.

1.2 Format

Nedan beskrivs de typsnittsformat som används i bruksanvisningen.

Egennamn	Betecknar ett egennamn.
Namn®	Betecknar ett registrerat namn.
Varumärke™	Betecknar ett varumärke.
<u>Understrukna begrepp</u>	Hänvisar till tekniska detaljer om fordonet eller facktermer som förklaras i facktermsförteckningen.

2 SÄKERHETSANVISNINGAR

2.1 Användningsdefinition - avsedd användning

Detta fordon är utformat och konstruerat på ett sådant sätt att det klarar av vanliga belastningar i normal trafik och vid användning på tävlingsbanor.

Det här fordonet är inte lämpligt för användning på oasfalterade vägar.



Info

Detta fordon är endast godkänt för allmän vägtrafik i ett homologerat utförande.

2.2 Felaktig användning

Använd fordonet endast på avsett vis.

Vid icke ändamålsenlig användning av fordonet föreligger risk för person-, material- och miljöskador.

All typ av användning av fordonet som inte motsvarar ändamålsenlig användning och användningsdefinitionen, klassas som felaktig användning.

Felaktig användning innefattar dessutom användning av drivmedel och tillsatsmedel som inte uppfyller kraven för den aktuella tillämpningen.

2.3 Säkerhetsanvisningar

För säker hantering av den beskrivna produkten måste några säkerhetsanvisningar observeras. Läs därför igenom denna anvisning och alla ytterligare anvisningar i leveransen noggrant. Säkerhetsanvisningarna är tydligt utmärkta i texten och det finns länkar till de berörda avsnitten.



Info

På den beskrivna produkten finns olika informations- och varningsdekaleringar fastsatta på väl synliga ställen. Ta inte bort några informations- eller varningsdekaleringar. Om dessa saknas kan du själv eller andra personer missa faror och skada sig på grund av detta.

2.4 Risknivåer och symboler



Fara

Informerar om en fara som omedelbart och med säkerhet leder till dödsolyckor eller bestående skador om inte nödvändiga åtgärder vidtas.



Varning

Informerar om en fara som sannolikt leder till dödsolyckor eller svåra skador om inte nödvändiga åtgärder vidtas.



Se upp

Informerar om en fara som eventuellt kan leda till lättare skador om inte nödvändiga åtgärder vidtas.

Obs!

Informerar om en fara som leder till avsevärda skador på maskiner och material om inte nödvändiga åtgärder vidtas.



Obs!

Informerar om en fara som leder till skador på miljön om inte nödvändiga åtgärder vidtas.

2 SÄKERHETSANVISNINGAR

2.5 Varning för manipulationer

Det är förbjudet att göra ändringar på ljuddämpande komponenter. Det är förbjudet enligt lag att vidta följande åtgärder eller att ändra till något av nedanstående tillstånd:

- 1 Borttagning eller upphävande av funktionen av ljuddämpande utrustning eller komponenter på ett nytt fordon innan det säljs eller levereras till kunden eller under fordonets bruksperiod för andra ändamål än för service, reparation eller byte samt
- 2 användning av fordonet efter att sådan utrustning eller komponent har tagits bort eller tagits ur funktion.

Exempel på olaglig manipulation:

- 1 Borttagning eller borrar av hål i slutdämpare, stötplåtar, grenrör eller andra avgasledande komponenter.
- 2 Borttagning eller borrar av hål i delar av insugningssystemet.
- 3 Användning i felaktigt underhållsskick.
- 4 Att byta rörliga delar på fordonet eller delar av avgassystemet eller insugningssystemet mot delar som inte godkänts av tillverkaren.

2.6 Säker drift



Fara

Risk för olyckor En oskicklig förare utgör en risk för sig själv och andra.

- Använd inte fordonet om din trafikskicklighet har påverkats av alkohol, droger eller läkemedel.
- Använd inte fordonet om din fysiska eller psykiska kapacitet är otillräcklig.



Fara

Risk för förgiftning Avgaser är giftiga och kan leda till medvetslöshet och dödsfall.

- Säkerställ alltid tillfredsställande ventilation när motorn är igång.
- Använd en lämplig avgasutslugning när du ska starta eller köra motorn i ett slutet utrymme.



Varning

Risk för brännskador Vissa fordonsdelar blir mycket varma när fordonet är i drift.

- Vidrör inga delar som avgassystem, kylare, motor, stötdämpare eller bromssystem innan de svalnat av.
- Låt fordonsdelarna svalna av innan arbetet påbörjas.

Fordonet får endast användas i tekniskt felfritt skick och för avsedd användning samt med hänsyn till säkerhet och miljö.

Vid körning på allmän väg krävs ett godkänt körkort.

Störningar som kan äventyra säkerheten ska omedelbart åtgärdas på en auktoriserad KTM-verkstad.

Observera de informations- och varningsdekaler som sitter på fordonet.

2.7 Skyddsutrustning



Varning

Risk för personskador Att köra utan eller med bristfällig skyddsutrustning innebär en ökad säkerhetsrisk.

- Bär lämplig skyddsutrustning som hjälm, stövlar, handskar samt byxor och jacka med skydd vid all körning.
- Använd alltid skyddsutrustning i felfritt skick som uppfyller de lagstadgade kraven.

För din egen säkerhets skull rekommenderar KTM att skyddsutrustning alltid ska användas vid körning.

2.8 Arbetsregler

Om inget annat anges måste man alltid slå av tändningen vid alla arbeten (modeller med tändningslås, modeller med trådlös nyckel) eller så måste motorn stå still (modeller utan tändningslås eller trådlös nyckel).

Vissa arbeten kräver specialverktyg. Dessa följer inte med fordonet, men kan beställas med hjälp av de nummer som står inom parentes. Exempel: lagerurdragare (15112017000)

Delar som inte kan återanvändas (t.ex. självläsande skruvar och muttrar, expanderskruvar, tätningar, tätningssringar, o-ringar, sprintar, låsbleck) ska bytas ut mot nya delar vid hopmonteringen.

För vissa skruvar krävs skruvlåsning (t.ex. **Loctite**[®]). Följ tillverkarens specifika instruktioner vid användningen.

Om en ny del redan är försedd med skruvlåsning (t.ex. **Precote**[®]) ska inget ytterligare skruvlåsningemedel strykas på.

Rengör och kontrollera delar som ska återanvändas efter isärtagningen så att de inte är skadade eller slitna.

Skadade eller slitna delar ska ersättas med nya.

Efter reparations- och servicearbeten ska fordonets driftsäkerhet säkerställas.

2.9 Miljö

Genom ansvarsfullt bruk av motorcykeln kan man förhindra att problem och konflikter uppstår. För att säkerställa motorcyklismens framtid ska man alltid förvissa sig om att man använder motorcykeln lagligt, visar miljömedvetande och respekterar andra människors rättigheter.

Vid återvinning och hantering av spillolja, reservdelar och övriga drivmedel och tillsatsmedel ska det aktuella landets gällande lagar och bestämmelser alltid följas.

Eftersom motorcyklar inte berörs av EU-direktivet för skrotning av fordon finns det inga lagar som reglerar hur skrotningen av motorcyklar ska gå till. Din auktoriserade KTM-återförsäljare hjälper gärna till.

2.10 Bruksanvisning

Läs denna bruksanvisning noggrant och fullständigt innan den första turen med motorcykeln görs.

Bruksanvisningen innehåller mycket information och många tips som underlättar vid körning, hantering och service. Endast genom att läsa bruksanvisningen vet du hur du bäst kan ställa in fordonet efter dina behov och hur du kan skydda dig mot skador.



Tips

Spara bruksanvisningen på din egen dator eller telefon så att du när som helst eller vid behov har möjlighet att läsa den.

Om du vill veta mer om fordonet eller om du har frågor om bruksanvisningen är du välkommen att kontakta en auktoriserad KTM-återförsäljare.

Bruksanvisningen är en viktig del av fordonet. Vid försäljning måste den nye ägaren ladda ner bruksanvisningen igen.

Bruksanvisningen kan laddas ner flera gånger via QR-koden eller länken på leveransdokumentet.

2 SÄKERHETSANVISNINGAR

Bruksanvisningen kan dessutom laddas ner från din auktoriserade KTM-återförsäljare och från KTM:s hemsida. Du kan också beställa en bruksanvisning i pappersform via din auktoriserade KTM-återförsäljare. Internationella KTM-webbplatsen: <http://www.ktm.com>

3.1 Tillverkargaranti, reklamationsrätt

Arbetena i serviceschemat ska utföras på en auktoriserad KTM-verkstad och kvitteras i **KTM Dealer.net** eftersom all garanti annars upphör att gälla. Skador och följdskador som beror på manipulation eller ombyggnad av fordonet omfattas inte av tillverkargarantin.

3.2 Bränslen, vätskor, oljor och övriga medel



Obs!

Risker för miljön Icke fackmässig hantering av bränsle innebär risk för miljöskador.

- Låt inte bränslet hamna i grundvattnet, marken eller avloppssystemet.

Använd bränslen, vätskor, oljor och övriga medel enligt bruksanvisningen och specifikationen.

3.3 Reservdelar, tillbehör

För din egen säkerhets skull: Använd alltid sådana reservdelar och tillbehör som har godkänts eller rekommenderas av KTM. Låt en auktoriserad KTM-verkstad montera reservdelar och tillbehör. KTM ansvarar inte för andra produkter eller för skador som uppstår p g a att andra produkter används. Vissa reservdelar och tillbehör står angivna inom parentes vid respektive beskrivning. Din auktoriserade KTM-återförsäljare hjälper gärna till.

De aktuella **KTM PowerParts** för ditt fordon hittar du på KTM:s webbsida.
Internationella KTM-webbplatsen: <http://www.ktm.com>

3 VIKTIG INFORMATION

3.4 Service

För att fordonet ska fungera felfritt och för att undvika ökat slitage ska anvisningarna i bruksanvisningen angående service, skötsel samt anpassning av motor och chassi följas. Felaktig inställning av chassit kan leda till skador och brott på chassits komponenter.

Om fordonet används under våra förhållanden, t ex i dammiga miljöer, ösregn, stark hetta eller med tung packning, kan det leda till att vissa komponenter utsätts för ökat slitage. Detta gäller t.ex. luftfilter, drivlinan, bromssystem och fjädringskomponenter. Därför kan man behöva kontrollera och ev. byta ut dessa delar redan innan underhållsintervallet har gått ut.

De föreskrivna inkörningstiderna samt serviceintervallen måste iakttas. Detta förlänger din motorcykels livslängd. Vid körsträcke- och tidsintervall gäller det intervall som uppnås först.

3.5 Bilder

Bilderna i denna instruktion visar i vissa fall fordon med specialutrustning.

För att förtydliga beskrivningen och förklaringen kan vissa delar vara demonterade eller saknas på bilden. Det är inte alltid nödvändigt att demontera delen för att kunna följa beskrivningen. Följ anvisningarna i texten.

3.6 Kundtjänst

Om du har frågor om ditt fordon eller om KTM hjälper din auktoriserade KTM-återförsäljare gärna till.

En lista över auktoriserade KTM-återförsäljare finns på KTM:s webbplats.
Internationella KTM-webbplatsen: <http://www.ktm.com>

4 FORDONSVY

4.1 Fordon, sett framifrån, vänster sida (översikt)

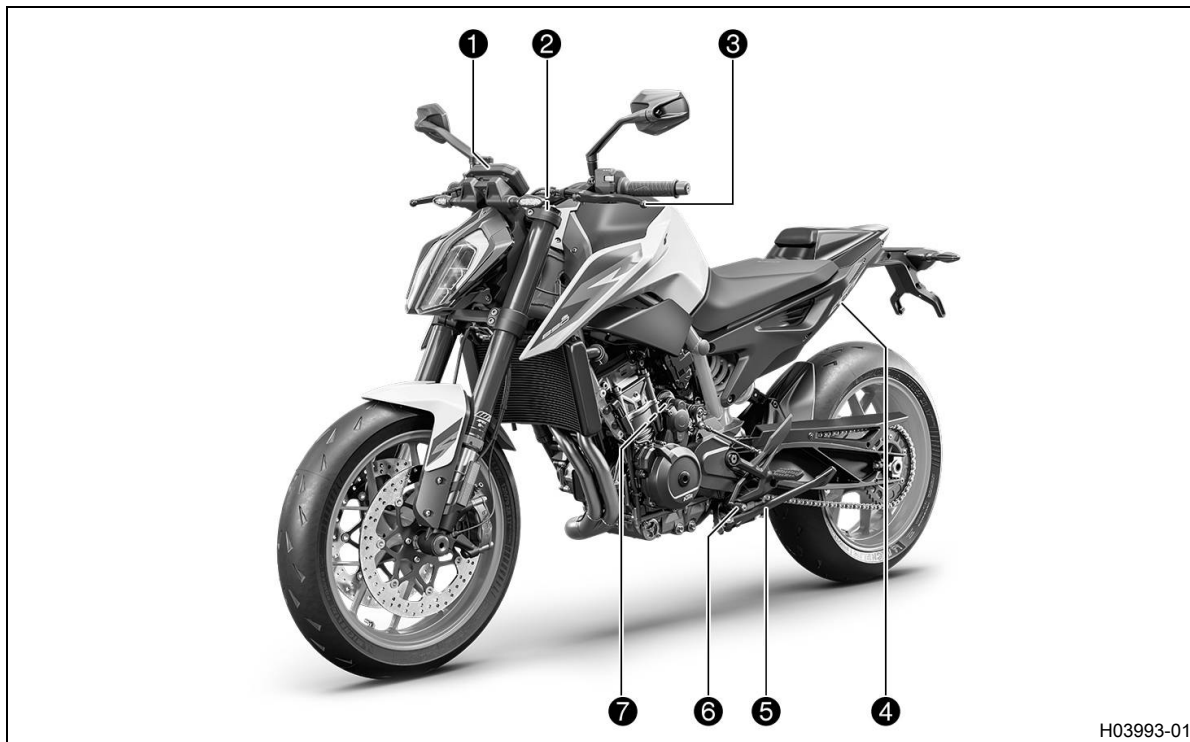

- ① Kombinationsinstrument (📖 s 48)
- ② Tändnings- och styrlås (📖 s 39)
- ③ Kopplingshandtag (📖 s 30)
- ④ Sadellås (📖 s 42)
- ⑤ Sidostöd (📖 s 46)
- ⑥ Växelspak (📖 s 45)
- ⑦ Motornummer (📖 s 27)

4 FORDONSVY

4.2 Fordon, sett bakifrån, höger sida (översikt)

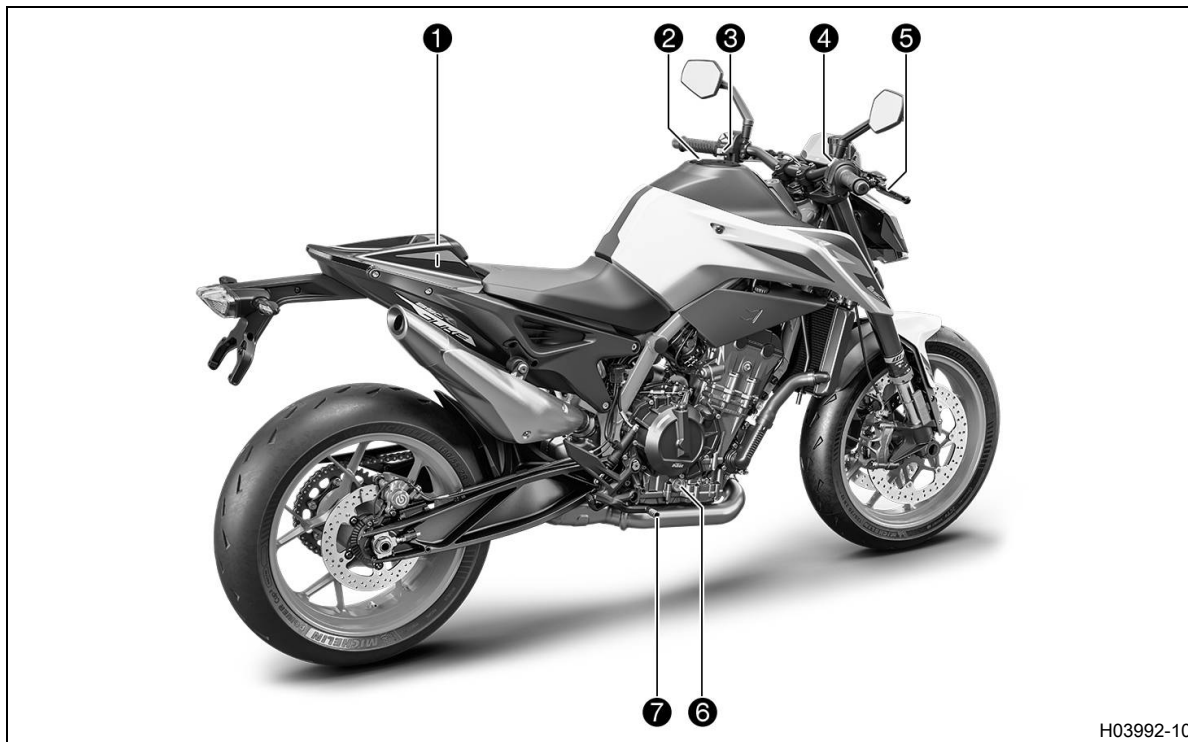

- ① Verktygssats (📖 s 42)
- ② Tanklock
- ③ Ljusomkopplare (📖 s 32)
- ③ Blinkersomkopplare (📖 s 37)
- ③ Signalhornsknapp (📖 s 37)
- ④ Startknapp/nödavstängningsknapp (📖 s 38)
- ⑤ Bromshandtag (📖 s 30)
- ⑥ Synglas för motorolja
- ⑦ Fotbromspedal (📖 s 46)

5 SERIENUMMER

5.1 Fordonsidentifieringsnummer

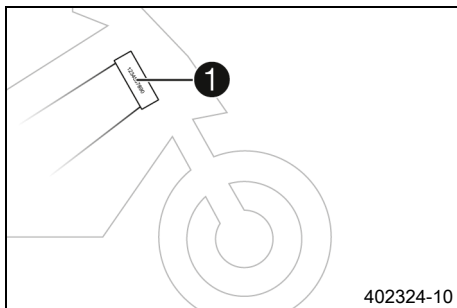

Fordonsidentifieringsnumret **1** är instansat på styrhuvudets högra sida.

5.2 Typskylt

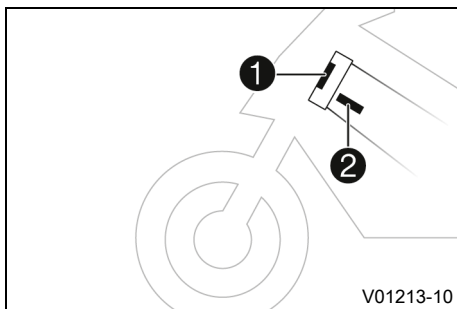

Typskylten **1** sitter till vänster på styrhuvudet.
Typskylten Australien **2** sitter på ramen till vänster bakom styrhuvudet.

5.3 Nyckelnummer

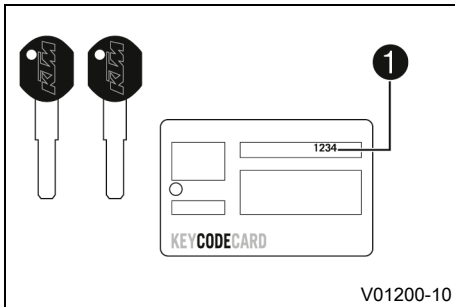

Nyckelnumret **1** anges på **KEYCODECARD**.



Info

Du behöver nyckelnumret om du vill beställa en reservnyckel. Förvara **KEYCODECARD** på ett säkert ställe.

5.4 Motornummer

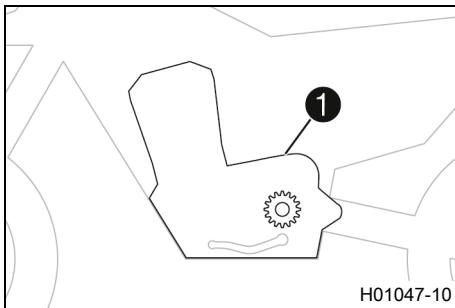

Motornumret **1** är instansat i övre motorhuset.

5 SERIENUMMER

5.5 Gaffelns artikelnummer

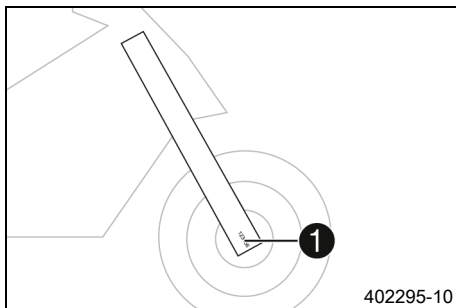

Gaffelns artikelnummer **1** är instansat på axelklämmans insida.

5.6 Fjäderbenets artikelnummer

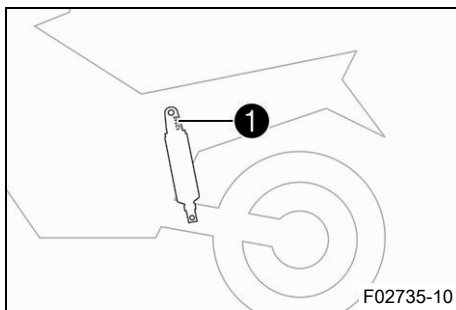

Fjäderbenets artikelnummer **1** är instansat på fjäderbenets överdel.

5.7 Styrämparens artikelnummer

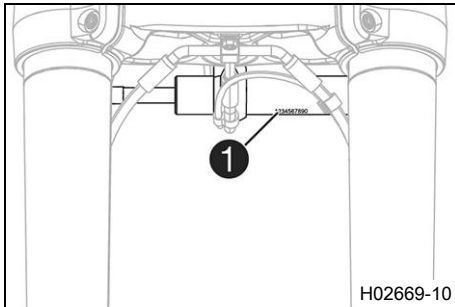

Styrämparens artikelnummer **1** är instansat på undersidan av styrämparen.

6 REGLAGE

6.1 Kopplingshandtag

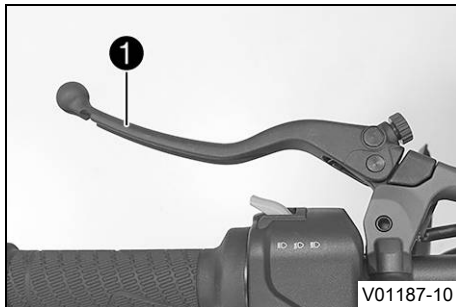

Kopplingshandtaget ❶ sitter till vänster på styret.

6.2 Bromshandtag



Bromshandtaget ❶ sitter till höger på styret.
Med bromshandtaget manövreras frambromsen.

6.3 Gashandtag

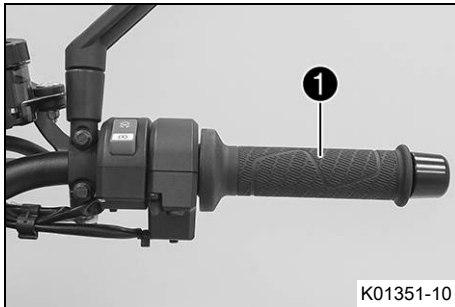

Gashandtaget ① sitter till höger på styret.

6.4 Reglage till vänster på styret

6.4.1 Kombinationsbrytare

Kombinationsbrytaren sitter till vänster på styret.

6 REGLAGE

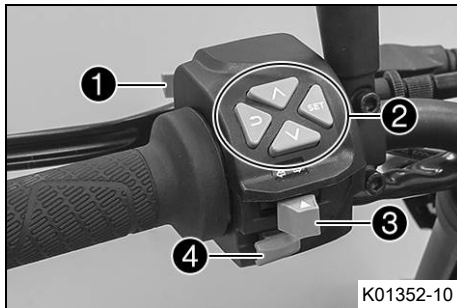

Översikt över vänster kombinationsbrytare

- ① Ljusomkopplare (🗨️ s 32)
- ② Menyknappar (🗨️ s 36)
- ③ Blinkersomkopplare (🗨️ s 37)
- ④ Signalhornsknapp (🗨️ s 37)

6.4.2 Ljusomkopplare

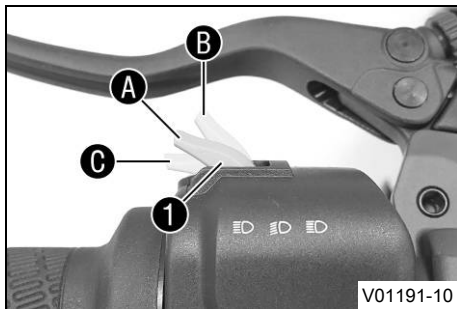

Ljusomkopplaren ① sitter till vänster på styret.

Möjliga tillstånd





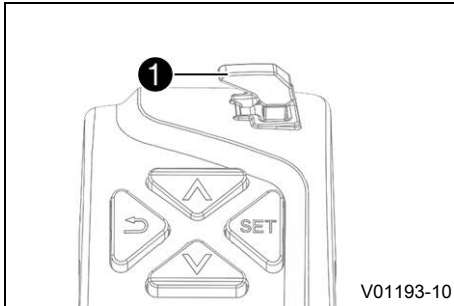

	Halvljus på – Ljusomkopplare i läget A . I detta läge är halvljuset och bakljuset tända.
	Helljus på – Ljusomkopplaren intryckt till läge B . I detta läge är helljuset och bakljuset tända.
	Ljustuta – Dra ljusomkopplaren till läge C .



6.4.3 Farthållarens knapp (tillval)



Farthållarens knapp ❶ sitter till vänster på kombinationsbrytaren.

Möjliga tillstånd

- Farthållarens knapp  i utgångsläge.
- Håll farthållarens knapp  tryckt åt vänster. – I detta läge slås farthållarfunktionen på och av. Driftläget visas på kombinationsinstrumentet.
- Tryck farthållarens knapp  kort till läget **RES/+**. – I detta läge aktiveras farthållarfunktionen för första gången om ingen hastighet funnits sparad innan dess. Driftläget visas på kombinationsinstrumentet.
- Tryck farthållarens knapp  kort till läget **SET/-**. – I detta läge aktiveras farthållarfunktionen för första gången om ingen hastighet funnits sparad innan dess. Driftläget visas på kombinationsinstrumentet.
- Tryck farthållarens knapp  kort till läget **RES/+**. – Den senast sparade inställda hastigheten aktiveras igen. För varje ytterligare kort knapptryckning ökas inställd hastighet med 1 km/h eller 1 mph.
- Håll farthållarens knapp  intryckt i läget **RES/+**. – Inställd hastighet ökar nu i steg om 5 km/h eller 5 mph.

- Tryck farthållarens knapp  kort till läget **SET/-**. – Farthållarfunktionen aktiveras och den aktuella hastigheten bibehålls. För varje ytterligare kort knapptryckning minskar den inställda hastigheten med 1 km/h eller 1 mph.
- Håll farthållarens knapp  intryckt i läget **SET/-**. – Inställd hastighet minskar nu i steg om 5 km/h eller 5 mph.

i Info

När farthållarfunktionen aktiverats kan gashandtaget vridas tillbaka till utgångsläget. Den hastighet som har valts kommer att hållas.

Om den inställda hastigheten överskrids i mindre än 30 sekunder genom att gashandtaget vrids fortsätter farthållaren att vara aktiverad.

Tryck farthållarens knapp  åt vänster för att stänga av farthållarfunktionen.

Farthållarfunktionen avaktiveras dessutom i följande situationer:

- Bromshandtaget dras in
- Fotbromsen trampas ned
- Kopplingshandtaget dras in
- Gashandtaget vrids tillbaka förbi utgångsläget
- Reglering för motorcykelns traktionskontroll (**MTC**)
- Vid sladd på bakhjulet eller om framhjulet lyfter sig
- Ett fel inträffar som försämrar farthållarfunktionen

- Den inställda hastigheten överskrids i mer än 30 sekunder vid omkörning



Varning

Olycksrisk Farthållarfunktionen lämpar sig inte för alla körsituationer.

Den inställda hastighet som valts underskrids om motor-effekten inte räcker till i en uppförsbacke.

Den inställda hastighet som valts överskrids om motorbromsverkan inte räcker till i en nedförsbacke.

- Använd inte farthållarfunktionen på kurviga vägar.
- Använd inte farthållarfunktionen vid halt väglag (t.ex. regn, is, snö), vid dålig sikt eller på oasfalterade vägar (t.ex. med grus, makadam osv.).
- Använd inte farthållarfunktionen om trafikmängden inte gör det möjligt att hålla en konstant hastighet.

Farthållarfunktionen är endast tillgänglig om motorcykelns traktionskontroll (**MTC**) är aktiverad.

När motorcykelns traktionskontroll (**MTC**) stängs av stängs även farthållarfunktionen av.

Vid aktiverad farthållarfunktion finns inte menypunkterna

Ride Mode, **Throttle response** och **Leave Track**.

Farthållarfunktionen går inte att aktivera vid kraftig acceleration.

Farthållarfunktionen kan aktiveras endast vid körning med 2:ans, 3:ans, 4:ans, 5:ans och 6:ans växel.
Reglerområdet sträcker sig från 30 till 160 km/h eller från 18 till 100 mph.

6.4.4 Menyknappar

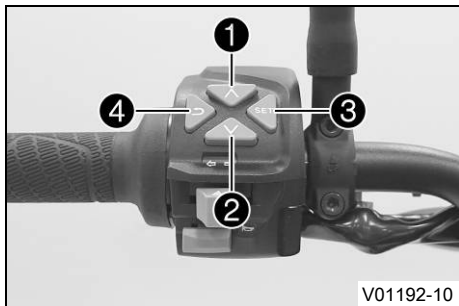

Menyknapparna sitter centralt till vänster på kombinationsbrytaren.

Med menyknapparna styr man displayen på kombinationsinstrumentet.

Knapp ① är **UP**-knappen.

Knapp ② är **DOWN**-knappen.

Knapp ③ är **SET**-knappen.

Knapp ④ är **BACK**-knappen.

6.4.5 Blinkersomkopplare

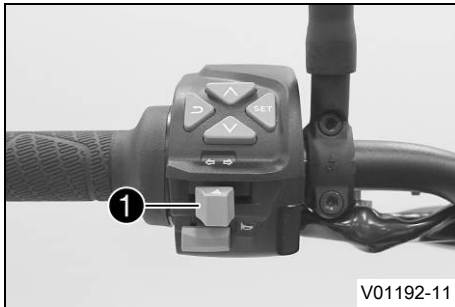

Blinkersomkopplaren ① sitter till vänster på styret.

Möjliga tillstånd

	Körriktningsvisaren avstängd
←	Vänster körriktningsvisare på – Blinkersomkopplaren tryckt åt vänster. Blinkersomkopplaren återgår till mittläget igen efter manövreringen.
→	Höger körriktningsvisare på – Blinkersomkopplaren tryckt åt höger. Blinkersomkopplaren återgår till mittläget igen efter manövreringen.

Stäng av körriktningsvisaren genom att trycka blinkersomkopplaren mot höljet.

6.4.6 Signalhornsknapp

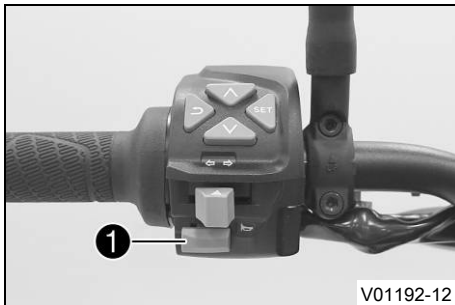

Signalhornsknappen ① sitter till vänster på styret.

Möjliga tillstånd

- Signalhornsknapp ↗ i utgångsläget
- Signalhornsknapp ↘ intryckt – I detta läge manövreras signalhornet.

6 REGLAGE



6.5 Reglage till höger på styret

6.5.1 Startknapp/nödavstängningsknapp



Startknappen/nödavstängningsknappen ❶ sitter på den högra kombinationsbrytaren.

Möjliga tillstånd



	Startknapp/nödavstängningsknapp (övre läge) – I detta läge är tändningsströmkretsen bruten. Om motorn är igång stängs den av, om den är avstängd går den inte att starta. Ett meddelande visas på displayen.
	Startknapp/nödavstängningsknapp på (mellanläge) – Detta läge behövs för körningen, tändningsströmkretsen är sluten.
	Startmotor på (nedre läge) – I detta läge aktiveras startmotorn.

6.6 Tändnings- och styrlås



Tändnings- och styrlåset sitter framför den övre gaffelkronan.

Möjliga tillstånd

	Tändning av – I detta läge är tändkretsen bruten. Om motorn är igång stängs den av, om den är avstängd går den inte att starta. Tändningsnyckeln kan dras ut.
	Tändning på – I detta läge är tändningsströmkretsen sluten och motorn kan startas.
	Styrningen blockerad – I detta läge är tändningsströmkretsen bruten och styrningen blockerad. Tändningsnyckeln kan dras ut.

6.7 Öppna tanklocket

**Fara**

Brandrisk Bränslet är lättantändligt.

Bränslet i bränsletanken expanderar vid uppvärmning och kan tränga ut vid överfyllning.

- Tankta inte fordonet i närheten av öppen eld eller brinnande cigaretter.
- Stäng av motorn när du tankar bränsle.
- Säkerställ att inget bränsle spills ut, framför allt inte på varma delar av fordonet.
- Torka omedelbart upp utspillt bränsle.
- Följ anvisningarna avseende bränsletankning.



Varning

Risk för förgiftning Bränsle är giftigt och hälsovådligt.

- Låt inte bränsle hamna på huden, i ögonen eller på kläderna.
- Uppsök omedelbart läkare om bränsle har svalts.
- Andas inte in bränsleångor.
- Vid hudkontakt spolås det drabbade stället omedelbart av med mycket vatten.
- Spola ögonen grundligt med vatten och uppsök omedelbart läkare om bränsle har hamnat i ögonen.
- Byt om ifall du får bränsle på kläderna.
- Förvara bränslet i en lämplig dunk enligt gällande regler och oåtkomligt för barn.



Obs!

Risker för miljön Icke fackmässig hantering av bränsle innebär risk för miljöskador.

- Låt inte bränslet hamna i grundvattnet, marken eller avloppssystemet.

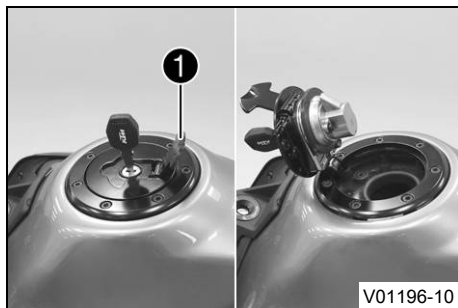

- Fäll upp skyddet **1** på tanklocket och stick in tändningsnyckeln i låset.

Obs!

Risk för skador Tändningsnyckeln kan gå sönder vid överbelastning.

Skadade tändningsnycklar måste bytas ut.

- Tryck på tanklocket för att avlasta tändningsnyckeln.
- Vrid tändningsnyckeln 90° medsols.

- Fäll upp tanklocket.



6.8 Stänga tanklocket

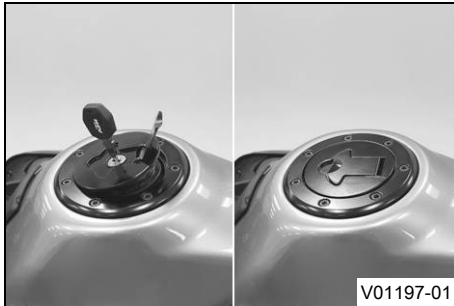

- Fäll ner tanklocket.
- Vrid tändningsnyckeln 90° medsols.
- Tryck ner tanklocket och vrid tändningsnyckeln motsols tills locket går i lås.



Varning

Brandrisk Bränslet är lättantändligt, giftigt och hälsovådligt.

- Kontrollera att tanklocket är korrekt låst efter stängning.
 - Byt om ifall du får bränsle på kläderna.
 - Vid hudkontakt spolas det drabbade stället omedelbart av med mycket vatten.
-
- Dra ut tändningsnyckeln och fäll ner skyddet.



6 REGLAGE

6.9 Sadellås



Sadellåset **1** sitter på fordonets vänstra sida.
Det kan låsas med tändningsnyckeln.

6.10 Verktgssats

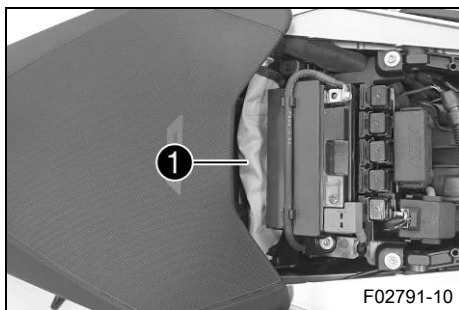

Under passagerarsadeln finns verktgssatsen **1**.

6.11 Handtag

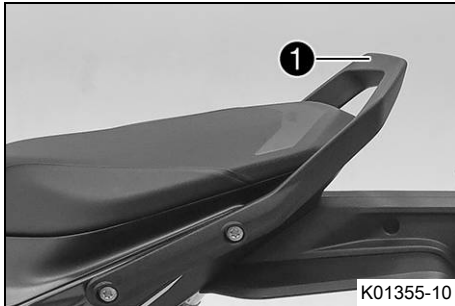

Handtaget ① används när motorcykeln ska förflyttas i trånga utrymmen.

En passagerare kan använda handtagen för att hålla sig i under körningen.

i Info

På fabriken har fordonet konstruerats för användning av en person. Fordonet får endast byggas om av en auktoriserad KTM-verkstad.

Komponenterna som krävs för att fordonet ska kunna användas av en person och för körning med passagerare ingår i leveransen.

Följ alltid rättsliga bestämmelser, t.ex. om registrering i fordonsdokumenten.

6.12 Passagerarfotpinnar

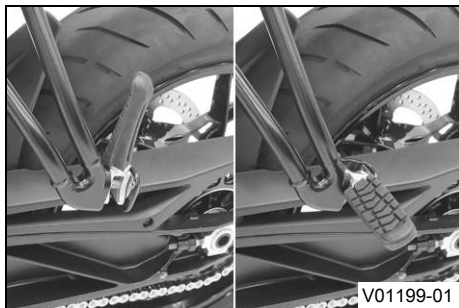

Passagerarfotpinnarna är in- och utfällbara.



Info

På fabriken har fordonet konstruerats för användning av en person. Fordonet får endast byggas om av en auktoriserad KTM-verkstad.

Komponenterna som krävs för att fordonet ska kunna användas av en person och för körning med passagerare ingår i leveransen.

Följ alltid rättsliga bestämmelser, t.ex. om registrering i fordonsdokumenten.

Möjliga tillstånd

- Passagerarfotpinnar infällda – För körning utan passagerare.
- Passagerarfotpinnar utfällda – För körning med passagerare.

6.13 Växelspak

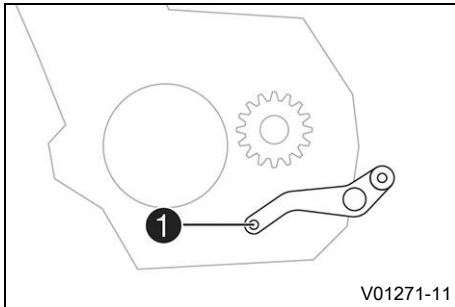

Växelspaken ① är monterad till vänster på motorn.

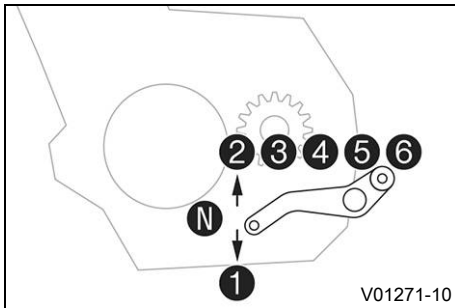

De olika växlarnas lägen framgår av bilden.

Neutral- eller tomgångsläget är mellan 1:ans och 2:ans växel.

6.14 Fotbromspedal

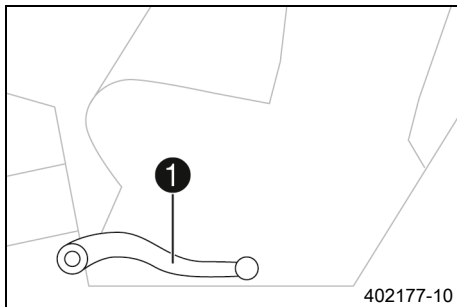

Fotbromspedalen **1** sitter framför den högra fotpinnen. Med fotbromspedalen manövreras bakbromsen.

6.15 Sidostöd

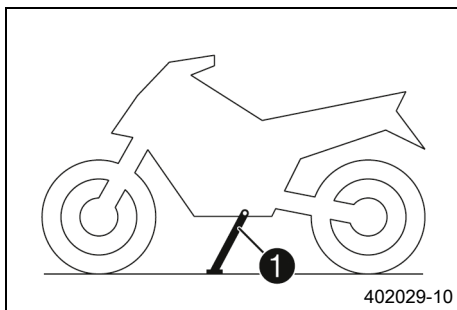

Sidostödet **1** sitter på fordonets vänstra sida. Motorcykeln parkeras på sidostödet.

i Info

Under körning måste sidostödet vara uppfällt. Sidostödet är sammankopplat med säkerhetsstartsystemet. Följ köranvisningarna.

Möjliga tillstånd

- Utfällt sidostöd – Fordonet kan ställas på sidostödet. Säkerhetssystemet är aktiverat.

- Sidostödet infällt – Detta läge krävs vid all typ av körning. Säkerhetssystemet är aktiverat.

7 KOMBINATIONSTRUMENT

7.1 Kombinationsinstrument

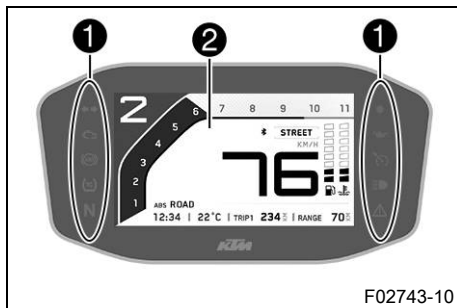

Kombinationsinstrumentet sitter framför styret.
Kombinationsinstrumentet är indelat i två funktionsområden.

- 1 Kontrollampor (📖 s 52)
- 2 Display

7.2 Aktivering och test



Aktivering

Kombinationsinstrumentet slås på tillsammans med tändningen.

Info

Displayernas ljusstyrka styrs av en omgivningsljussensor i kombinationsinstrumentet.

Test

På displayen visas välkomsttexten och kontrollamporna aktiveras för en funktionskontroll.

i Info

Kontrolllampan för funktionsfel lyser alltid när motorn inte är igång. Om motorn är igång och kontrolllampan för funktionsfel tänds ska du stanna fordonet på ett säkert sätt och kontakta en auktoriserad KTM-verkstad.

Varningslampan för oljetryck lyser alltid när motorn inte är igång. När varningslampan för oljetryck tänds och motorn är igång ska du omedelbart stanna fordonet på ett säkert sätt och stänga av motorn.

ABS-varningslampan och TC-kontrolllampan lyser tills en hastighet på ca 6 km/h (ca 4 mph) eller högre har uppnåtts.

7.3 Dag-natt-läge

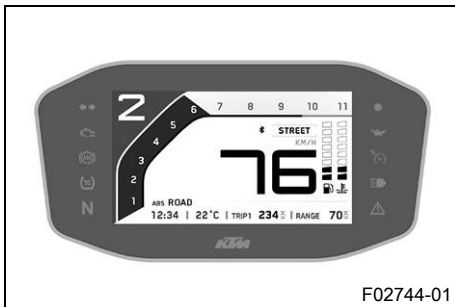

F02744-01

I dagläget visas instrumenten i ljusa färger.

7 KOMBINATIONSTRUMENT

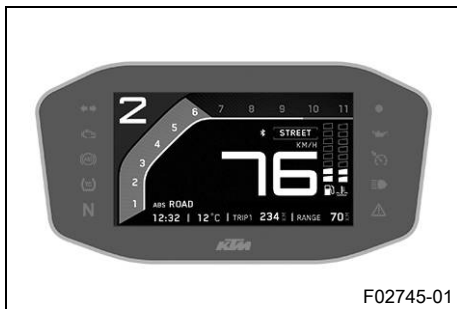



I nattläget visas instrumenten i mörka färger.

i Info

Omgivningsljussensorn i kombinationsinstrumentet identifierar omgivningens ljusstyrka och aktiverar automatiskt dag- eller nattläget. Beroende på vilken ljusstyrka som omgivningsljussensorn identifierar höjs eller sänks ljusstyrkan på displayen, eller så aktiveras ett annat läge. Visningsläget kan inte växlas manuellt.

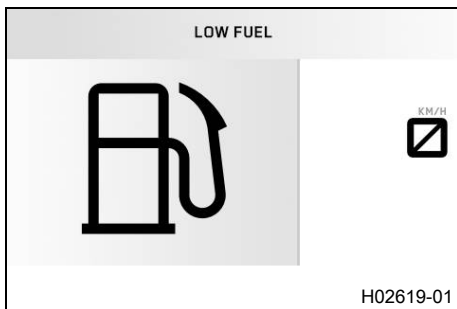
7.4 Varningar



Om kontrolllampornas (📖 s 52) allmänna varningslampa  tänds visas ett tillhörande meddelande på displayen. Tryck på valfri knapp för att bekräfta att informationen tagits emot. Därefter försvinner meddelandet.

Alla aktuella varningar visas i menyn **Warnings** tills de inte är aktiva längre.

7 KOMBINATIONSTRUMENT

7.5 Kontrolllampor



Kontrolllamporna ger extra information om motorcykelns status.
När tändningen slås på tänds alla kontrolllampor kort.





i Info

Kontrolllampan för funktionsfel lyser alltid när motorn inte är igång. Om motorn är igång och kontrollampan för funktionsfel tänds ska du stanna fordonet på ett säkert sätt och kontakta en auktoriserad KTM-verkstad.







Varningslampan för oljetryck lyser alltid när motorn inte är igång. När varningslampan för oljetryck tänds och motorn är igång ska du omedelbart stanna fordonet på ett säkert sätt och stänga av motorn.

ABS-varningslampan och TC-kontrolllampan lyser tills en hastighet på ca 6 km/h (ca 4 mph) eller högre har uppnåtts.

Möjliga tillstånd

	Kontrolllampan för körriktningsvisare blinkar grönt – Körriktningsvisaren är påslagen.
	Kontrolllampan för funktionsfel lyser gult – <u>OB</u> D har identifierat ett funktionsfel i fordonselektroniken. Stanna fordonet på ett säkert sätt och kontakta en auktoriserad KTM-verkstad.
	ABS-varningslampan lyser gult – Status- eller felmeddelande på <u>ABS</u> .
	TC-kontrolllampan lyser gult – <u>MTC</u> (🗨 s 243) är inte aktiverad eller håller på att reglera. TC-kontrolllampan tänds också när ett funktionsfel identifieras. Ta kontakt med en auktoriserad KTM-verkstad. TC-kontrolllampan blinkar när <u>MTC</u> ingriper aktivt eller när <u>Launch Control</u> (🗨 s 116) är aktiverad.

7 KOMBINATIONSTRUMENT

	Kontrolllampan för tomgång lyser grönt – Väckelådan är i friläge.
	Kontrolllampan för startspärren lyser/blinkar rött – Status- eller felmeddelande för larmet.
	Varningslampan för oljetryck lyser rött – Oljetrycket är för lågt. Stanna fordonet omedelbart och stäng av motorn.
	Farthållarlampan (tillval) lyser gult – Farthållarfunktionen är tillkopplad men farthållaren är inaktiv.
	Farthållarlampan (tillval) lyser grönt – Farthållarfunktionen är tillkopplad och farthållaren är aktiv.
	Kontrolllampan för helljus lyser blått – Helljuset är tätt.
	Den allmänna varningslampan lyser gult – En upplysning eller en varning om driftsäkerhet har identifierats. Denna visas dessutom på displayen.

7 KOMBINATIONSTRUMENT

7.6 Display

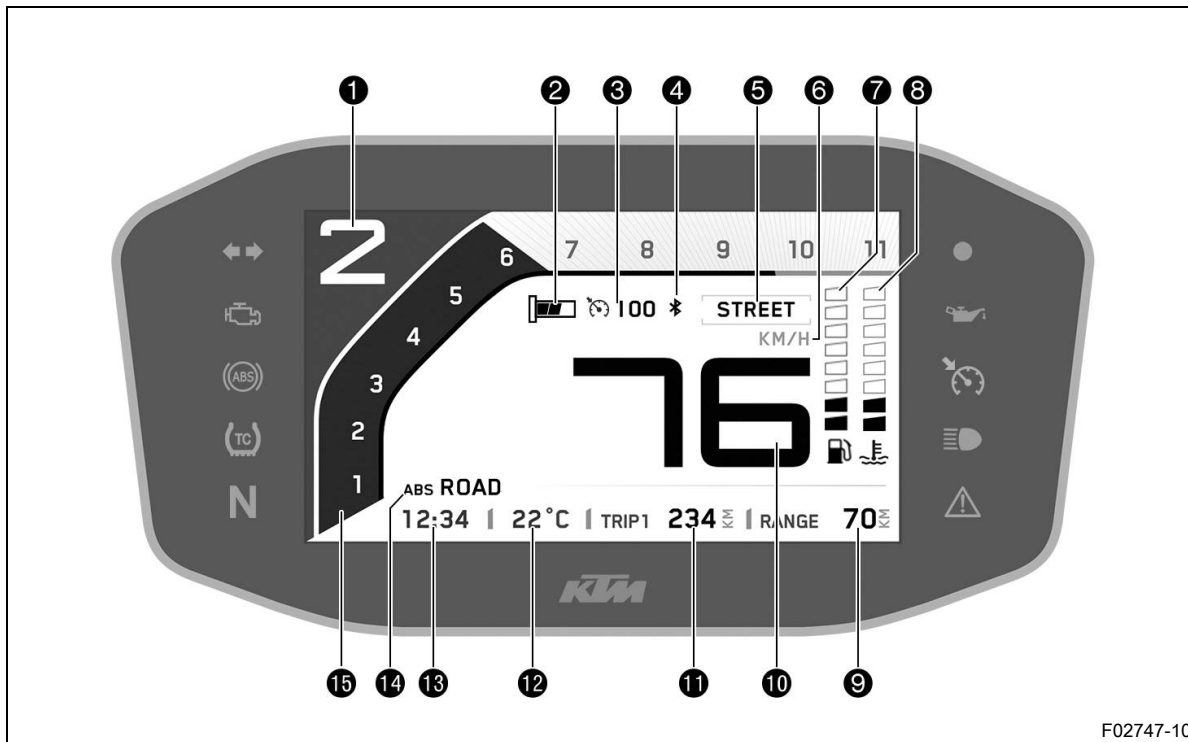

F02747-10



Info

På bilden visas kombinationsinstrumentets startskärm. När menyn är öppen visas fortfarande hastigheten.

- ① Växelindikering
 - ② Handtagsvärme (tillval) (📖 s 59)
 - ③ Visning av farthållare (tillval) (📖 s 60)
 - ④ **Bluetooth®** (tillval)
 - ⑤ **Ride Mode** (📖 s 242)
 - ⑥ Enhet för hastighetsmätaren
 - ⑦ Bränsleindikator (📖 s 60)
 - ⑧ Visning av kylvätsketemperatur (📖 s 61)
 - ⑨ Räckviddsindikering
 - ⑩ Hastighet
 - ⑪ Mätare för delsträcka (📖 s 62)
 - ⑫ Omgivningstemperatur
 - ⑬ Tid (📖 s 63)
 - ⑭ **ABS**-display (📖 s 63)
 - ⑮ Varvtalsmätare
 - ⑮ Växlingsblyxt (📖 s 64)
Växlingsblyxten är integrerad i varvtalsmätarindikeringen.
-

7 KOMBINATIONSTRUMENT

7.7 TRACK-display (tillval)

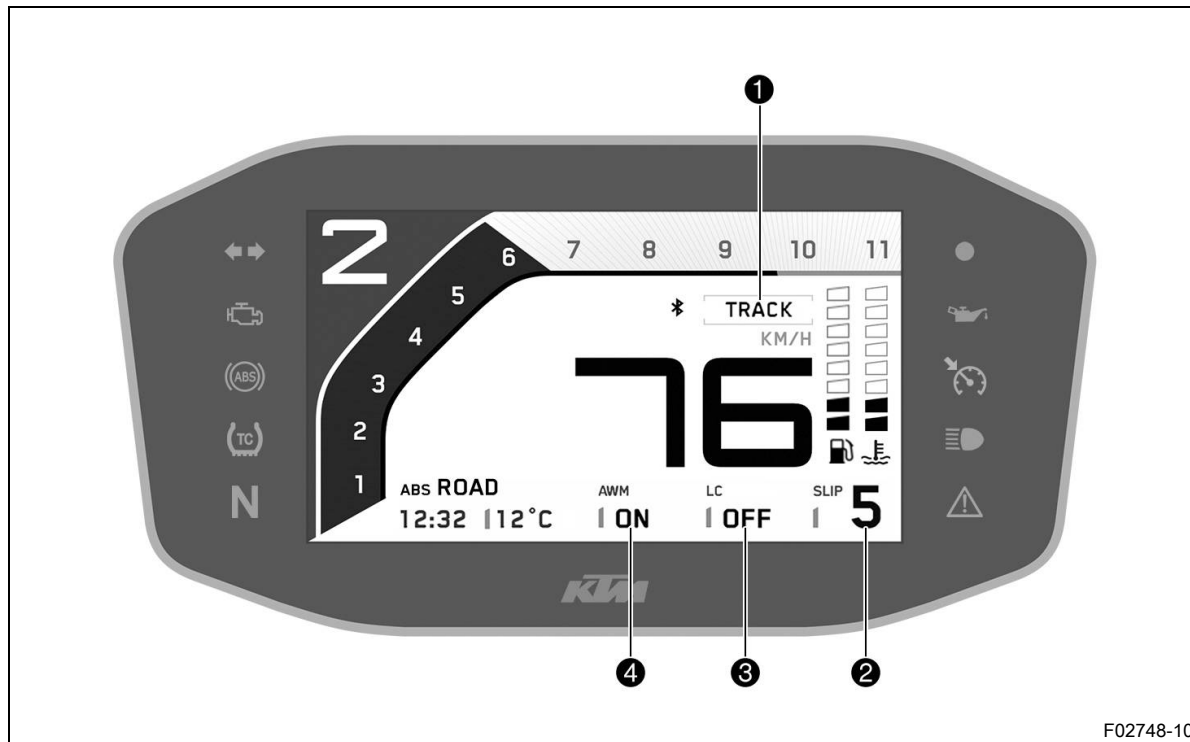

F02748-10



Info

Bilden visar kombinationsinstrumentets startskärm i aktiverat köräge **TRACK** (tillval). När menyn är öppen visas fortfarande hastigheten.

- ❶ **Throttle response** (tillval) (📖 s 245)
- ❷ Anpassning av hjulspinn (📖 s 244)
- ❸ **Launch-Control** (tillval) (📖 s 116)
- ❹ Anti-Wheelie-läge (tillval)

7.8 Handtagsvärme (tillval)

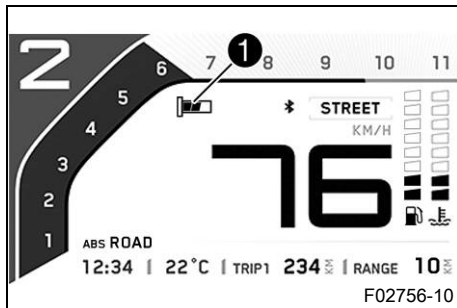

Vid tillkopplad handtagsvärme (tillval) visas **Heated Grips**-symbolen i fältet ❶ på displayen. Handtagsvärmerna kan ställas in i menyn **Heated Grips**.

7 KOMBINATIONSTRUMENT

7.9 Visning av farthållare (tillval)

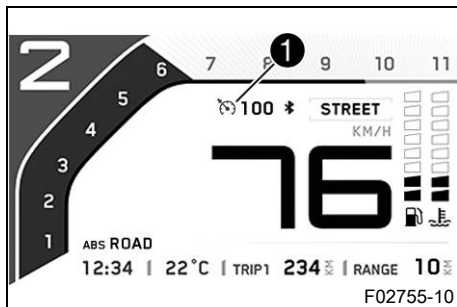

Vid aktiv farthållare (tillval) visas driftläget **1** på kombinationsinstrumentets display.

Farthållarens knapp  (s 33) används för att styra farthållaren.

7.10 Bränsleindikator

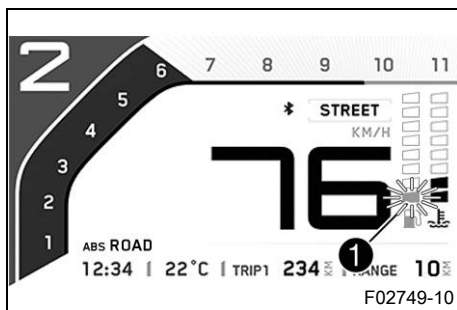

Bränslenivån **1** visas med staplar. Ju fler staplar som lyser, desto mer bränsle finns det i bränsletanken.

i Info

När bränslet börjar ta slut, blinkar den sista stapeln orange och dessutom visas varningen **LOW FUEL**.

Bränslenivån visas med en viss fördröjning för att förhindra att indikatorn ständigt pendlar fram och tillbaka under körning.

Bränsleindikatorn uppdateras inte när sidostödet är utfällt eller när nödavstängningsknappen är avstängd.

När sidostödet fälls in och nödavstängningsknappen slås på sker den första uppdateringen först efter 2 minuter.

Bränsleindikatorn blinkar om kombinationsinstrumentet inte tar emot någon signal från bränslenivågivaren.

7.11 Visning av kylväsketemperatur

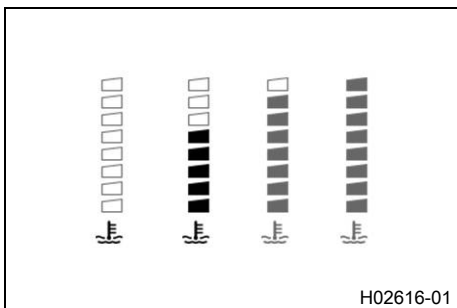

Obs!

Motorskada Motorn skadas vid överhettning.

- Stanna genast på ett trafiksäkert sätt och stäng av motorn när kylväsketemperaturvarningen visas.
- Låt motorn och kylsystemet svalna.
- Kontrollera eller/och justera kylväskenenivån när kylsystemet har svalnat.

7 KOMBINATIONSTRUMENT

Temperaturindikeringen på displayen består av åtta staplar. Ju fler staplar som lyser, desto varmare är kylvätskan. Vid 120 °C kylvätsketemperatur kopplas nöddriftläget in automatiskt.



Info

När alla staplar lyser visas dessutom varningen **ENGINE TEMP HIGH**.

Möjliga tillstånd

- Motorn är kall – Max. tre staplar lyser.
- Driftvarm motor – Fyra till fem staplar lyser.
- Motorn är varm – Sex till åtta staplar lyser.
- Motorn är mycket varm – Alla åtta staplar blinkar orange.

7.12 Mätare för delsträcka

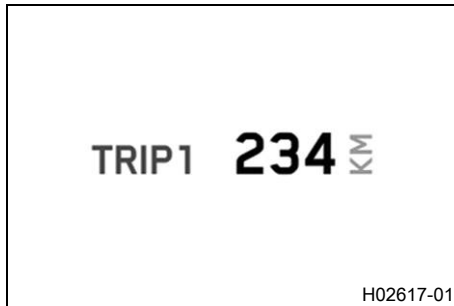

Trip 1 visas som mätare för delsträcka på startskärmen. Detta går inte att ändra.

Uppgifter om hela körsträckan kan hämtas i menyn **General Info** under menyalternativet **Odometer**.

I menyn **Trip 1** kan mätaren för delsträcka konfigureras.

I menyn **Trip 2** kan man visa och konfigurera information om ytterligare en körsträcka.

7.13 Tid

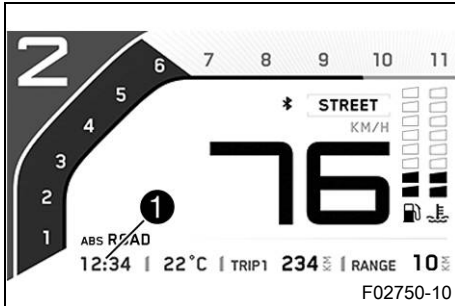

På alla språk förutom EN-US visas tiden **1** i 24-timmarsformat. Tiden **1** visas i 12-timmarsformat om EN-US är inställt som språk. Tiden kan ställas in i menyn **Clock/Date**.



Info

Klockan måste ställas in om 12 V-batteriet har kopplats bort från fordonet eller om säkringarna har varit urmonterade.

7.14 ABS-display

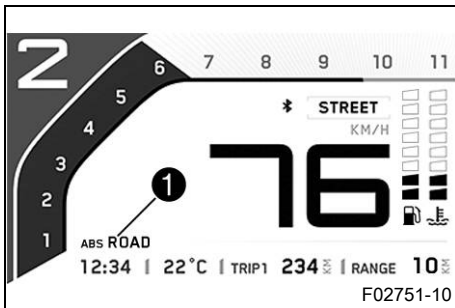

Det inställda ABS-läget visas i fältet **1** på displayen. I menyn **ABS Mode** kan **ABS** konfigureras.

7 KOMBINATIONSTRUMENT

7.15 Växlingsblyxt

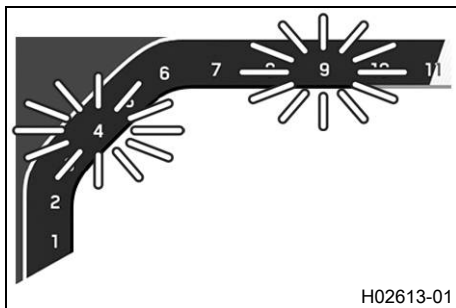

Växlingsblyxten är integrerad i varvtalsmätarindikeringen. I menyn **Shift Light** kan varvtalet för växlingsblyxten ställas in. Under inkörningsfasen (till 1 000 km/600 mi) är växlingsblyxten alltid aktiv. Först därefter kan man inaktivera växlingsblyxten och ställa in värdena för **Lights up** och **Flashes**. Vid **Lights up** lyser växlingsblyxten orange och vid **Flashes** blinkar den orange.

Kylvätsketemperatur	> 35 °C
Lights up	Växlingsblyxten lyser orange
Flashes	Växlingsblyxten blinkar orange

Kylvätsketemperatur	≤ 35 °C
Växlingsblyxten lyser alltid vid	6 500 v/min

7.16 Meny

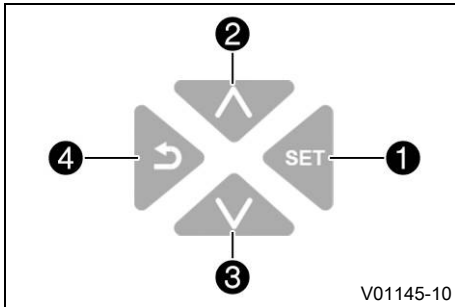

i Info

För att öppna menyn, tryck på **SET**-knappen **1**.
 Använd **UP**-knappen **2** eller **DOWN**-knappen **3** för att navigera i menyn.
 Tryck på **BACK**-knappen **4** för att stänga den aktuella menyn eller menyöversikten.

7.16.1 Favorites

< BACK		FAVORITES	
RIDE MODE	[STREET]	 KM/H	
TRIP 1	234KM		
TRIP TIME 1	03:21H		
MTC	[ON]		
FUEL RANGE	70KM		

H02858-01

- Tryck på **SET**-knappen när menyn är stängd.
- Tryck på **SET**-knappen en gång till för att öppna menyn.
- Aktivera menyalternativet med **UP** eller **DOWN**-knappen och välj med **SET**-knappen.

I menyn **Favorites** kan fem fritt konfigurerbara menyer kontrolleras direkt.

I menyn **Set Favorites** konfigureras menyn **Favorites**.

7 KOMBINATIONSTRUMENT

7.16.2 Trip 1

< BACK	TRIP 1	
TRIP 1	234KM	
ØCONSUMPTION1	3.3L/100KM	
ØSPEED1	86KM/H	
TRIP TIME 1	03:21H	
FUEL RANGE	70KM	

H02859-01

- Tryck på **SET**-knappen när menyn är stängd.
- Tryck på **UP**- eller **DOWN**-knappen tills menyn **Trips/Data** visas på displayen. Tryck på **SET**-knappen för att öppna menyn.
- Tryck på **UP**- eller **DOWN**-knappen tills menyn **Trip 1** visas på displayen. Tryck på **SET**-knappen för att öppna menyn.

Trip 1 visar körsträckan från den senaste nollställningen, till exempel mellan två tankningar. **Trip 1** är aktiverad och går till **9999**.

ØConsumption1 visar snittförbrukningen baserat på **Trip 1** och **Trip time 1**.

ØSpeed1 visar snitthastigheten baserat på **Trip 1** och **Trip time 1**. **Trip time 1** visar körtiden baserat på **Trip 1** och går igång så fort det kommer en hastighetssignal.

Fuel range visar den möjliga räckvidden med bränslemängden.

Håll knappen **SET** intryckt i 3-5 sekunder.

Alla inmatningar i menyn **Trip 1** tas bort utom **Fuel range**.

7.16.3 Trip 2

< BACK	TRIP 2	
TRIP 2	678KM	
ØCONSUMPTION2	3.7L/100KM	
ØSPEED2	93KM/H	
TRIP TIME 2	07:56H	
FUEL RANGE	70KM	
		H02857-01

- Tryck på **SET**-knappen när menyn är stängd.
- Tryck på **UP**- eller **DOWN**-knappen tills menyn **Trips/Data** visas på displayen. Tryck på **SET**-knappen för att öppna menyn.
- Tryck på **UP**- eller **DOWN**-knappen tills menyn **Trip 2** visas på displayen. Tryck på **SET**-knappen för att öppna menyn.

Trip 2 visar körsträckan från den senaste nollställningen, till exempel mellan två tankningar. **Trip 2** är aktiverad och går till **9999**.

ØConsumption2 visar snittförbrukningen baserat på **Trip 2** och **Trip time 2**.

ØSpeed2 visar snitthastigheten baserat på **Trip 2** och **Trip time 2**. **Trip time 2** visar körtiden baserat på **Trip 2** och går igång så fort det kommer en hastighetssignal.

Fuel range visar den möjliga räckvidden med bränslemängden.

Håll knappen **SET** intryckt i 3-5 sekunder.

Alla inmatningar i menyn **Trip 2** tas bort utom **Fuel range**.

7 KOMBINATIONSTRUMENT

7.16.4 General Info

< BACK	GENERAL INFO	
DATE	12.01.2018	
ODOMETER	1234KM	
BATTERY	12.0V	
TYRE PRESS FRON	2.3	
TYRE PRESS REAR	2.6	
		V01111-01



Varning

Risk för olyckor Kontrollsystemet för däcktryck är ingen ersättning för manuell kontroll innan färden påbörjas.

För att undvika felaktiga larm analyseras däcktrycksvärdena under flera minuter.

- Kontrollera däcktrycket före varje körtillfälle.
- Korrigera däcktrycket om det avviker från rekommenderat värde.
- Stanna omedelbart om fordonets beteende tyder på tryckförlust i däcken, även om däcktrycksvärdena verkar stämma.

- Tryck på **SET**-knappen när menyn är stängd.
- Tryck på **UP**- eller **DOWN**-knappen tills menyn **Trips/Data** visas på displayen. Tryck på **SET**-knappen för att öppna menyn.
- Tryck på **UP**- eller **DOWN**-knappen tills menyn **General Info** visas på displayen. Tryck på **SET**-knappen för att öppna menyn.

Date visar datum.

Odometer visar den totala körsträckan.

Battery visar batterispänningen.

Tire press fron (tillval) visar däcktrycket fram.

Tire press rear (tillval) visar däcktrycket bak.

7.16.5 Settings

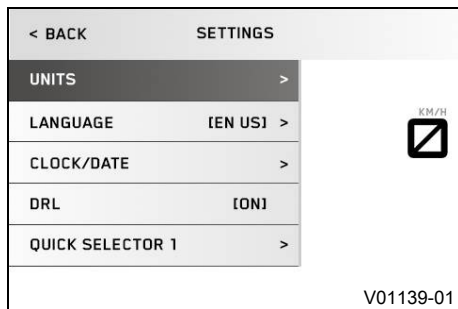

Krav

- Motorcykeln står upp.
- Tryck på **SET**-knappen när menyn är stängd.
- Tryck på **UP**- eller **DOWN**-knappen tills menyn **Trips/Data** visas på displayen. Tryck på **SET**-knappen för att öppna menyn.
- Tryck på **UP**- eller **DOWN**-knappen tills menyn **Settings** visas på displayen. Tryck på **SET**-knappen för att öppna menyn.

I menyn **Settings** ställer du in enheter och olika värden. Vissa funktioner kan aktiveras och avaktiveras.

7 KOMBINATIONSTRUMENT

7.16.6 Bluetooth® (tillval)

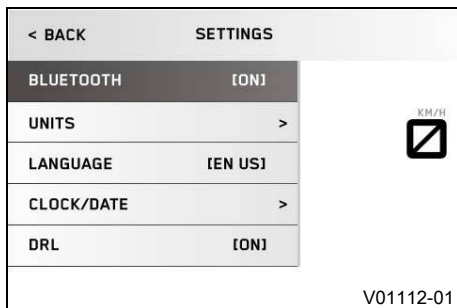

Krav

- Motorcykeln står upp.
- Funktionen **KTM MY RIDE** aktiverad (tillval).
 - Tryck på **SET**-knappen när menyn är stängd.
 - Tryck på **UP**- eller **DOWN**-knappen tills menyn **Trips/Data** visas på displayen. Tryck på **SET**-knappen för att öppna menyn.
 - Tryck på **UP**- eller **DOWN**-knappen tills menyn **Settings** visas på displayen. Tryck på **SET**-knappen för att öppna menyn.
 - Tryck på **UP** eller **DOWN**-knappen tills **Bluetooth®** är markerat på displayen.
 - Använd **SET**-knappen för att aktivera eller stänga av **Bluetooth®**-funktionen.



Info

Funktionen **Bluetooth®** kan endast användas tillsammans med **KTM MY RIDE** (tillval).
Om en apparat har parkopplats via menyn **Pairing** men för närvarande inte är ansluten, blinkar vid påslagen **Bluetooth®**-funktion **Bluetooth®**-symbolen. Så fort en enhet har anslutits lyser **Bluetooth®**-symbolen.

7.16.7 Distance

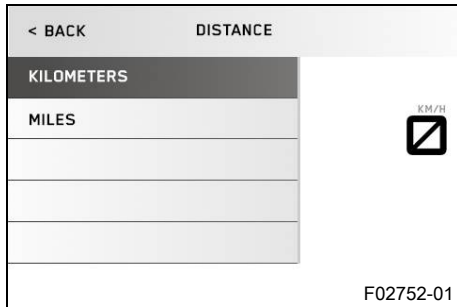
**Krav**

- Motorcykeln står upp.
- Tryck på **SET**-knappen när menyn är stängd.
- Tryck på **UP**- eller **DOWN**-knappen tills menyn **Trips/Data** visas på displayen. Tryck på **SET**-knappen för att öppna menyn.
- Tryck på **UP**- eller **DOWN**-knappen tills menyn **Settings** visas på displayen. Tryck på **SET**-knappen för att öppna menyn.
- Tryck på **UP**- eller **DOWN**-knappen tills **Units** är markerat på displayen. Tryck på **SET**-knappen en gång till för att öppna menyn.
- Tryck på **UP**- eller **DOWN**-knappen tills **Distance** är markerat på displayen. Tryck en gång till på **SET**-knappen för att ställa in önskad enhet.

Välj enhet kilometer **km** eller miles **mi** för körsträckan.

7 KOMBINATIONSTRUMENT

7.16.8 Temperature

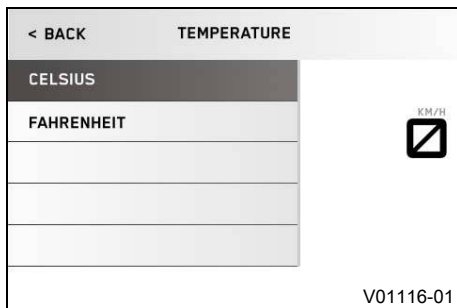

Krav

- Motorcykeln står upp.
- Tryck på **SET**-knappen när menyn är stängd.
- Tryck på **UP**- eller **DOWN**-knappen tills menyn **Trips/Data** visas på displayen. Tryck på **SET**-knappen för att öppna menyn.
- Tryck på **UP**- eller **DOWN**-knappen tills menyn **Settings** visas på displayen. Tryck på **SET**-knappen för att öppna menyn.
- Tryck på **UP**- eller **DOWN**-knappen tills **Units** är markerat på displayen. Tryck på **SET**-knappen en gång till för att öppna menyn.
- Tryck på **UP**- eller **DOWN**-knappen tills **Temperature** är markerat på displayen. Tryck en gång till på **SET**-knappen för att ställa in önskad enhet.

Välj enhet **°C** eller **°F** för temperatuindikeringen.

7.16.9 Pressure

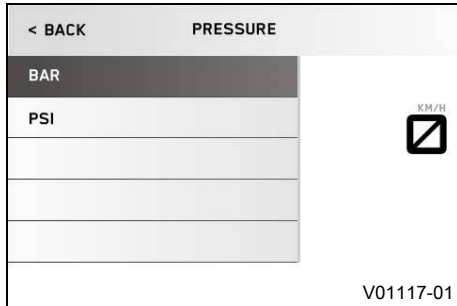
**Krav**

- Motorcykeln står upp.
- Modell med **TPMS**.
- Tryck på **SET**-knappen när meny är stängd.
- Tryck på **UP**- eller **DOWN**-knappen tills menyn **Trips/Data** visas på displayen. Tryck på **SET**-knappen för att öppna meny.
- Tryck på **UP**- eller **DOWN**-knappen tills menyn **Settings** visas på displayen. Tryck på **SET**-knappen för att öppna meny.
- Tryck på **UP**- eller **DOWN**-knappen tills **Units** är markerat på displayen. Tryck på **SET**-knappen en gång till för att öppna meny.
- Tryck på **UP**- eller **DOWN**-knappen tills **Pressure** är markerat på displayen. Tryck en gång till på **SET**-knappen för att ställa in önskad enhet.

Välj enhet **bar** eller **psi**.

7 KOMBINATIONSTRUMENT

7.16.10 Consumption

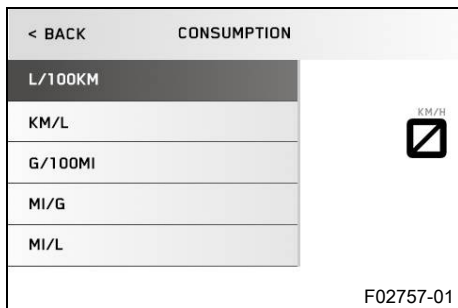

Krav

- Motorcykeln står upp.
- Tryck på **SET**-knappen när menyn är stängd.
- Tryck på **UP**- eller **DOWN**-knappen tills menyn **Trips/Data** visas på displayen. Tryck på **SET**-knappen för att öppna menyn.
- Tryck på **UP**- eller **DOWN**-knappen tills menyn **Settings** visas på displayen. Tryck på **SET**-knappen för att öppna menyn.
- Tryck på **UP**- eller **DOWN**-knappen tills **Units** är markerat på displayen. Tryck på **SET**-knappen en gång till för att öppna menyn.
- Tryck på **UP**- eller **DOWN**-knappen tills **Consumption** är markerat på displayen. Tryck en gång till på **SET**-knappen för att ställa in önskad enhet.

Välj ett av de möjliga bensinförbrukningsalternativen.

7.16.11 Language

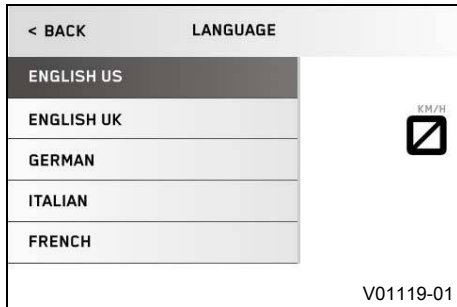
**Krav**

- Motorcykeln står upp.
- Tryck på **SET**-knappen när menyn är stängd.
- Tryck på **UP**- eller **DOWN**-knappen tills menyn **Trips/Data** visas på displayen. Tryck på **SET**-knappen för att öppna menyn.
- Tryck på **UP**- eller **DOWN**-knappen tills menyn **Settings** visas på displayen. Tryck på **SET**-knappen för att öppna menyn.
- Tryck på **UP**- eller **DOWN**-knappen tills **Language** är markerat på displayen. Tryck på **SET**-knappen igen för att ställa in önskat språk.

Menyerna finns på amerikansk engelska, brittisk engelska, tyska, italienska, franska och spanska.

7 KOMBINATIONSTRUMENT

7.16.12 Clock/Date

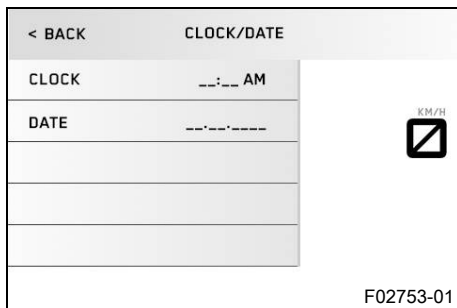

Krav

- Motorcykeln står upp.
- Tryck på **SET**-knappen när menyn är stängd.
- Tryck på **UP**- eller **DOWN**-knappen tills menyn **Trips/Data** visas på displayen. Tryck på **SET**-knappen för att öppna menyn.
- Tryck på **UP**- eller **DOWN**-knappen tills menyn **Settings** visas på displayen. Tryck på **SET**-knappen för att öppna menyn.
- Tryck på **UP**- eller **DOWN**-knappen tills **Clock/Date** är markerat på displayen. Tryck på **SET**-knappen en gång till för att öppna menyn.
- Ställ in tiden med **UP** eller **DOWN**-knappen och bekräfta med **SET**-knappen.
- Ställ in datum med **UP** eller **DOWN**-knappen och bekräfta med **SET**-knappen.

Om 12 V-batteriet har varit lossat måste man ställa in datum och tid.



Info

Om 12 V-batteriet har varit lossat, visas även programvarversionen.

7.16.13 DRL

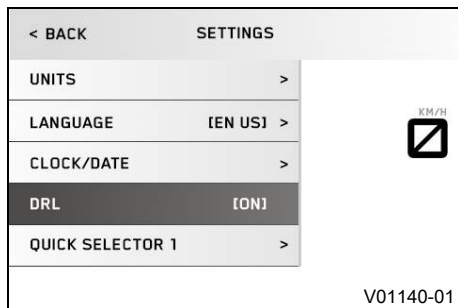
**Krav**

- Motorcykeln står upp.
- Tryck på **SET**-knappen när menyn är stängd.
- Tryck på **UP**- eller **DOWN**-knappen tills menyn **Trips/Data** visas på displayen. Tryck på **SET**-knappen för att öppna menyn.
- Tryck på **UP**- eller **DOWN**-knappen tills menyn **Settings** visas på displayen. Tryck på **SET**-knappen för att öppna menyn.

**Varning**

Risk för olyckor Varselljus får inte ersätta halvljus vid dåliga siktförhållanden.

Vid avsevärt nedsatt sikt på grund av dimma, snöfall eller regn kan den automatiska omkopplingen mellan varselljus och halvljus endast användas i begränsad omfattning.

- Säkerställ alltid att lämplig belysning har valts.
- Slå av varselljuset före körning eller när fordonet står still via menyn så att halvljuset är tillkopplat hela tiden.
- Följ gällande lagar om varsel- och halvljus.

7 KOMBINATIONSTRUMENT

- Tryck på **UP**- eller **DOWN**-knappen tills **DRL** är markerat på displayen. Tryck på **SET**-knappen för att tända eller släcka varselljuset.

7.16.14 TPMS warning

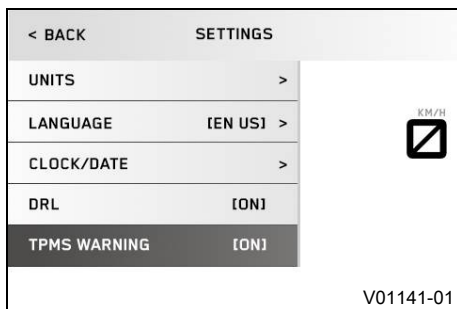

Krav

- Motorcykeln står upp.
- Modell med **TPMS**.
- Tryck på **SET**-knappen när menyn är stängd.
- Tryck på **UP**- eller **DOWN**-knappen tills menyn **Trips/Data** visas på displayen. Tryck på **SET**-knappen för att öppna menyn.
- Tryck på **UP**- eller **DOWN**-knappen tills menyn **Settings** visas på displayen. Tryck på **SET**-knappen för att öppna menyn.
- Tryck på **UP** eller **DOWN**-knappen tills **TPMS warning** är markerat på displayen. Tryck på **SET**-knappen för att slå på eller stänga av upplysningarna om för högt eller för lågt däcktryck.

Specifikation

Däcktryck enbart förare	
fram	2,3 bar
bak	2,5 bar
Däcktryck med passagerare/max tillåten lastvikt	
fram	2,3 bar
bak	2,6 bar

7.16.15 Quick Selector 1

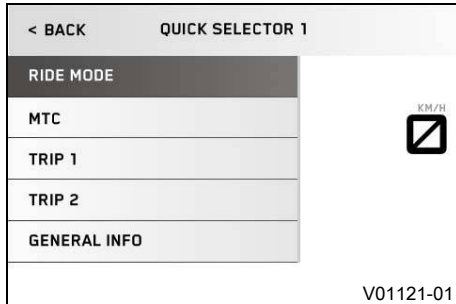

Krav

- Motorcykeln står upp.
- Tryck på **SET**-knappen när menyn är stängd.
- Tryck på **UP**- eller **DOWN**-knappen tills menyn **Trips/Data** visas på displayen. Tryck på **SET**-knappen för att öppna menyn.
- Tryck på **UP**- eller **DOWN**-knappen tills menyn **Settings** visas på displayen. Tryck på **SET**-knappen för att öppna menyn.
- Tryck på **UP**- eller **DOWN**-knappen tills menyn **Quick Selector 1** visas på displayen. Tryck på **SET**-knappen för att öppna menyn.
- Tryck på **UP**- eller **DOWN**-knappen tills önskad meny är markerad.
- Tryck på **SET**-knappen för att bekräfta valet.

7 KOMBINATIONSTRUMENT

I menyn **Quick Selector 1** kan du välja en meny som öppnas som direktval.
Tryck på **UP**-knappen när menyn är stängd för att öppna den meny som valts i **Quick Selector 1**.



Info

I körläget **TRACK** (tillval) ställs traktionskontrollen in med **UP**-knappen.

7.16.16 Quick Selector 2

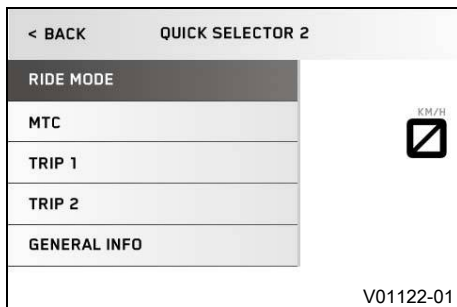

Krav

- Motorcykeln står upp.
- Tryck på **SET**-knappen när menyn är stängd.
- Tryck på **UP**- eller **DOWN**-knappen tills menyn **Trips/Data** visas på displayen. Tryck på **SET**-knappen för att öppna menyn.
- Tryck på **UP**- eller **DOWN**-knappen tills menyn **Settings** visas på displayen. Tryck på **SET**-knappen för att öppna menyn.
- Tryck på **UP**- eller **DOWN**-knappen tills menyn **Quick Selector 2** visas på displayen. Tryck på **SET**-knappen för att öppna menyn.
- Tryck på **UP**- eller **DOWN**-knappen tills önskad meny är markerad.
- Tryck på **SET**-knappen för att bekräfta valet.

I menyn **Quick Selector 2** kan du välja en meny som öppnas som direktval.

Tryck på **DOWN**-knappen när menyn är stängd för att öppna den meny som valts i **Quick Selector 2**.



Info

I körläget **TRACK** (tillval) ställs traktionskontrollen in med **DOWN**-knappen.

7.16.17 Set Favorites

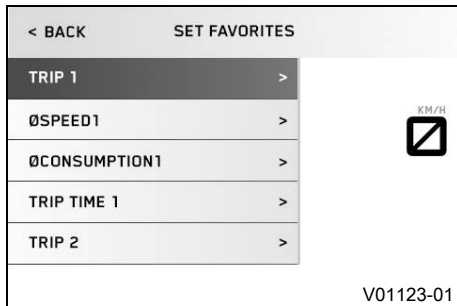

Krav

- Motorcykeln står upp.
- Tryck på **SET**-knappen när menyn är stängd.
- Tryck på **UP**- eller **DOWN**-knappen tills menyn **Trips/Data** visas på displayen. Tryck på **SET**-knappen för att öppna menyn.
- Tryck på **UP**- eller **DOWN**-knappen tills menyn **Settings** visas på displayen. Tryck på **SET**-knappen för att öppna menyn.
- Tryck på **UP**- eller **DOWN**-knappen tills menyn **Set Favorites** visas på displayen. Tryck på **SET**-knappen för att öppna menyn.
- Välj meny med **UP** eller **DOWN**-knappen. Tryck på **SET**-knappen för att lägga till menyn till snabbvalet.

I menyn **Set Favorites** konfigureras menyn **Favorites**.

7.16.18 Heated Grips (tillval)

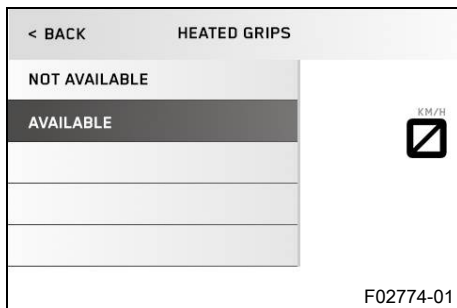

Krav

- Motorcykeln står upp.
- Tryck på **SET**-knappen när menyn är stängd.
- Tryck på **UP**- eller **DOWN**-knappen tills menyn **Trips/Data** visas på displayen. Tryck på **SET**-knappen för att öppna menyn.
- Tryck på **UP**- eller **DOWN**-knappen tills menyn **Settings** visas på displayen. Tryck på **SET**-knappen för att öppna menyn.
- Tryck på **UP**- eller **DOWN**-knappen tills menyn **Heated Grips** visas på displayen. Tryck på **SET**-knappen för att öppna menyn.
- Tryck på **UP**- eller **DOWN**-knappen tills **NOT AVAILABLE** eller **AVAILABLE** är markerad. Tryck på **SET**-knappen för att bekräfta det önskade valet.

I menyn **Settings** aktiveras och avaktiveras handtagsvärmerna. Styrningen av handtagsvärmerna sker i menyn **Motorcycle** i undermenyn **Heated Grips**.

7.16.19 Service

< BACK	SERVICE	
NEXT SERVICE IN:		
	xxxxKM	
NEXT SERVICE ON		
	MM/YYYY	
VERSION	xx.xx	
		V01125-01

Krav

- Motorcykeln står upp.
- Tryck på **SET**-knappen när menyn är stängd.
- Tryck på **UP**- eller **DOWN**-knappen tills menyn **Trips/Data** visas på displayen. Tryck på **SET**-knappen för att öppna menyn.
- Tryck på **UP**- eller **DOWN**-knappen tills menyn **Service** visas på displayen. Tryck på **SET**-knappen för att öppna menyn.

I menyn **Service** visas nästa servicetillfälle samt programvaruversionen.

7.16.20 Extra functions

< BACK	EXTRA FUNCTIONS	
KTM MY RIDE		
		V01126-01

Krav

- Motorcykeln står upp.
- Motorcykel med alternativ extrafunktion.
- Tryck på **SET**-knappen när menyn är stängd.
- Tryck på **UP**- eller **DOWN**-knappen tills **Trips/Data** är markerat på displayen. Tryck på **SET**-knappen för att öppna menyn.
- Tryck på **UP**- eller **DOWN**-knappen tills **Extra functions** är markerat på displayen. Tryck på **SET**-knappen för att öppna menyn.

7 KOMBINATIONSTRUMENT

- Använd **UP** eller **DOWN**-knappen för att navigera bland extrafunktionerna.



Info

I **Extra functions** listas extrafunktionerna som kan väljas som tillval. De aktuella **KTM PowerParts** och tillgängliga programmen för ditt fordon hittar du på KTM:s webbsida.

7.16.21 Warnings

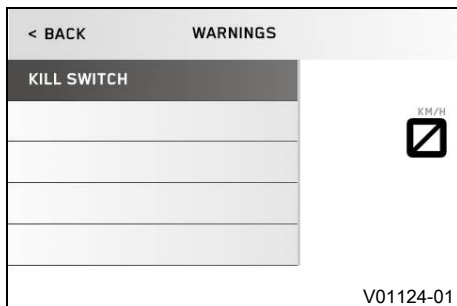

Krav

- Det finns minst en varning.
- Tryck på **SET**-knappen när menyn är stängd.
- Tryck på **UP**- eller **DOWN**-knappen tills menyn **Trips/Data** visas på displayen. Tryck på **SET**-knappen för att öppna menyn.
- Tryck på **UP**- eller **DOWN**-knappen tills menyn **Warnings** visas på displayen. Tryck på **SET**-knappen för att öppna menyn.
- Med **UP** eller **DOWN**-knappen kan du navigera bland varningarna.

I menyn **Warnings** visas alla varningar som uppkommer och sparas tills de inte längre är aktuella.

7 KOMBINATIONSTRACK

7.16.23 Track (tillval)

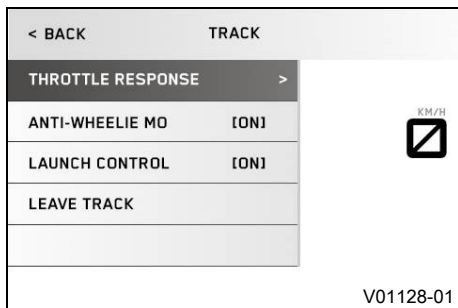

Krav

- Körläget **TRACK** (tillval) är aktiverat.
- Tryck på **SET**-knappen när menyn är stängd.
- Tryck på **UP**- eller **DOWN**-knappen tills menyn **Ride Mode** visas på displayen. Tryck på **SET**-knappen för att öppna menyn.
- Använd **UP**- eller **DOWN**-knappen för att navigera i menyn. Använd **SET**-knappen för att anpassa de enskilda inställningarna på **TRACK PACK**.



Info

Gasa inte under inställningen av gasresponsen. Via **Leave Track** avslutas körläget **TRACK** och körläget **STREET** aktiveras. Gasa inte när du gör denna inställning.

7.16.24 Anti-wheelie mode (tillval)

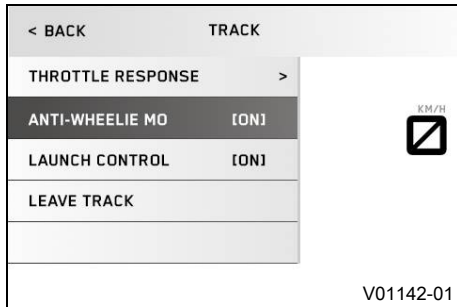
**Krav**

- Körläget **TRACK** (tillval) är aktiverat.
- Tryck på **SET**-knappen när menyn är stängd.
- Tryck på **UP**- eller **DOWN**-knappen tills menyalternativet **Anti-wheelie mo** är markerat på displayen.

**Varning**

Risk för olyckor När Anti-Wheelie-läget är avaktiverat förhindrar inte längre motorcykelns traktionskontroll att motorcykeln går upp på bakhjulet.

- Stäng av Anti-Wheelie-läget endast om du har tillräckligt med erfarenhet för att kunna hantera motorcykeln ändå.

- Använd **SET**-knappen för att slå på eller stänga av Anti-Wheelie-läget.

7 KOMBINATIONSTRINSTRUMENT

7.16.25 Launch control (tillval)

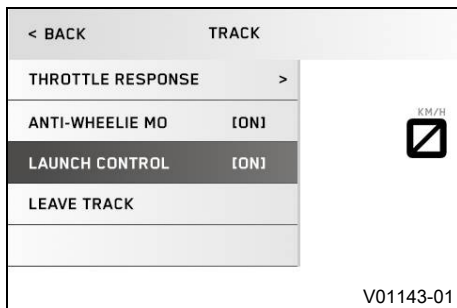

Krav

- Körläget **TRACK** (tillval) är aktiverat.
- Tryck på **SET**-knappen när menyn är stängd.
- Tryck på **UP**- eller **DOWN**-knappen tills menyalternativet **Launch control** är markerat på displayen.
- Använd **SET**-knappen för att slå på eller stänga av Launch Control (🗨 s 116).

7.16.26 Heated Grips (tillval)

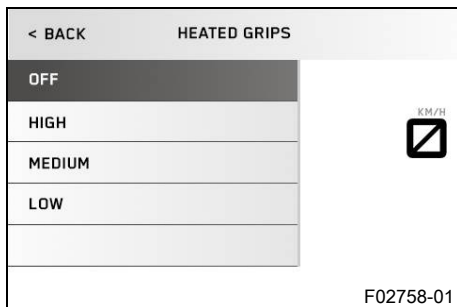

Krav

- Meny **Heated Grips** aktiverad.
- Tryck på **SET**-knappen när menyn är stängd.
- Tryck på **UP**- eller **DOWN**-knappen tills menyn **Motorcycle** visas på displayen. Tryck på **SET**-knappen för att öppna menyn.
- Tryck på **UP**- eller **DOWN**-knappen tills **Heated Grips** är markerat. Tryck på **SET**-knappen för att öppna menyn.
- Ställ in värmnivån med **UP**- eller **DOWN**-knappen eller välj **OFF**. Tryck på **SET**-knappen för att bekräfta valet.

7.16.27 MTC

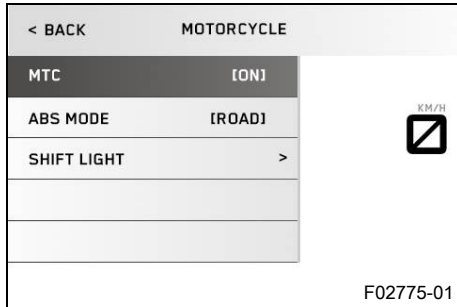

- Tryck på **SET**-knappen när menyn är stängd.
- Tryck på **UP**- eller **DOWN**-knappen tills menyn **Motorcycle** visas på displayen. Tryck på **SET**-knappen för att öppna menyn.
- Tryck på **UP**- eller **DOWN**-knappen tills **MTC** är markerat på displayen.
- Håll **SET**-knappen intryckt 3–5 sekunder för att slå på eller stänga av **MTC**.

**Info**

Gasa inte när du slår på eller stänger av.
När tändningen har slagits på är motorcykelns traktionskontroll aktiverad igen.

7 KOMBINATIONSTRUMENT

7.16.28 MTC + MSR (tillval)

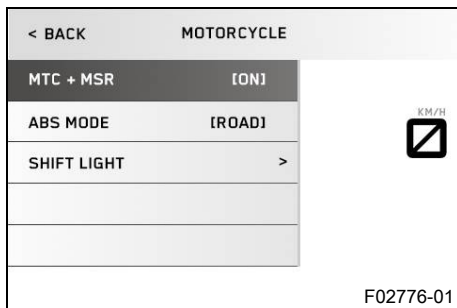

Krav

- **ABS ModeSupermoto** är inte aktiverat.
- Tryck på **SET**-knappen när menyn är stängd.
- Tryck på **UP**- eller **DOWN**-knappen tills menyn **Motorcycle** visas på displayen. Tryck på **SET**-knappen för att öppna menyn.
- Tryck på **UP** eller **DOWN**-knappen tills **MTC + MSR** är markerat på displayen.
- Håll **SET**-knappen intryckt 3-5 sekunder för att slå på eller stänga av **MTC + MSR**.



Info

Gas inte när du slår på eller stänger av. När tändningen har slagits på är motorcykelns traktionskontroll och regleringen av motorsladdmoment aktiverade igen.

7.16.29 ABS Mode

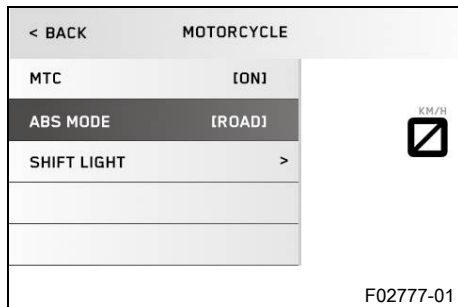
**Krav**

- Motorcykeln står upp.
- **ABS** är tillkopplad.
- Tryck på **SET**-knappen när meny är stängd.
- Tryck på **UP**- eller **DOWN**-knappen tills meny **Motorcycle** visas på displayen. Tryck på **SET**-knappen för att öppna meny.
- Tryck på **UP**- eller **DOWN**-knappen tills **ABS Mode** är markerat på displayen.
- Håll **SET**-knappen intryckt 3-5 sekunder för att byta ABS-läge.

**Info**

Gasa inte när du gör denna inställning.

Om ABS-läget **Road** är aktivt, reglerar ABS-funktionen båda hjulen.

Om ABS-läget **Supermoto** är aktivt, reglerar ABS-funktionen endast framhjulet. Bakhjulet regleras inte längre med ABS och kan alltså låsa sig när man bromsar. **MSR** (tillval) är avaktiverat.

När tändningen har slagits på är ABS-läget åter inställt på **Road**.

7 KOMBINATIONSTRUMENT

7.16.30 Quickshifter + (tillval)

< BACK	MOTORCYCLE
MTC	[ON]
ABS MODE	[ROAD]
QUICK SHIFT +	[ON]
SHIFT LIGHT	>

F02778-01

Krav

- Motorcykeln står upp.
- Tryck på **SET**-knappen när menyn är stängd.
- Tryck på **UP**- eller **DOWN**-knappen tills menyn **Motorcycle** visas på displayen. Tryck på **SET**-knappen för att öppna menyn.
- Tryck på **UP**- eller **DOWN**-knappen tills **Quick Shift +** är markerat på displayen.
- Använd **SET**-knappen för att slå på eller stänga av quickshifter + (📖 s 118).

7.16.31 Shift Light

< BACK	SHIFT LIGHT
LIGHTS UP	8000
FLASHES	9800
SHIFT LIGHT	[ON]

V01134-01

Krav

- Motorcykeln står upp.
- **ODO** > 1 000 km.
- Tryck på **SET**-knappen när menyn är stängd.
- Tryck på **UP**- eller **DOWN**-knappen tills menyn **Motorcycle** visas på displayen. Tryck på **SET**-knappen för att öppna menyn.
- Tryck på **UP**- eller **DOWN**-knappen tills menyn **Shift Light** visas på displayen. Tryck på **SET**-knappen för att öppna menyn.

- Välj funktion med **UP** eller **DOWN**-knappen.
Använd **SET**-knappen för att ställa in varvtal för växlingsrekommendation.

Om motorvarvtalet når det varvtal som har bestämts för **Lights up**, lyser varvtalsindikeringen orange.

Om motorvarvtalet når det varvtal som har bestämts för **Flashes**, blinkar varvtalsindikeringen orange.

Växlingsrekommendationen kan slås på eller stängas av med funktionen **Shift Light**.

7.16.32 KTM MY RIDE (tillval)

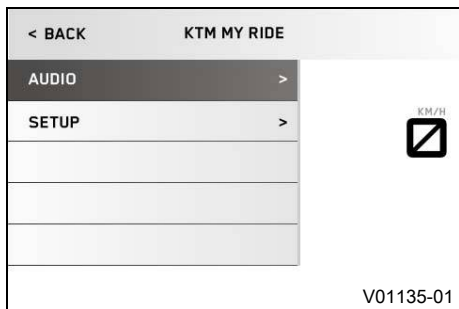

Krav

- Funktionen **KTM MY RIDE** (tillval) aktiverad.
- Funktionen **Bluetooth®** (tillval) aktiverad.
- Tryck på **SET**-knappen när menyn är stängd.
- Tryck på **UP**- eller **DOWN**-knappen tills menyn **KTM MY RIDE** visas på displayen. Tryck på **SET**-knappen för att öppna menyn.

I **KTM MY RIDE** kan man via **Bluetooth®** para ihop en mobiltelefon eller ett headset med **KTM MY RIDE**-styrdonet.



Info

Det går tyvärr inte att parkoppla alla mobiltelefonmodeller eller headsetts med **KTM MY RIDE**-styrdonet. Standarden **Bluetooth**® 2.1 måste stödjas.

7.16.33 Pairing (tillval)

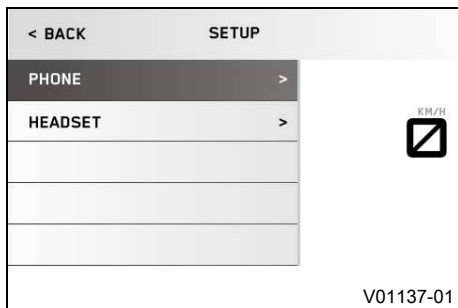

Krav

- Motorcykeln står upp.
- Funktionen **KTM MY RIDE** (tillval) aktiverad.
- **Bluetooth**® (tillval) är tillkopplad.
- **Bluetooth**® på enheten som ska parkopplas är också aktiverad.
- På den enhet som ska kopplas måste **Bluetooth**®-synlighet vara aktiverad.
- Tryck på **SET**-knappen när menyn är stängd.
- Tryck på **UP**- eller **DOWN**-knappen tills menyn **KTM MY RIDE** visas på displayen. Tryck på **SET**-knappen för att öppna menyn.
- Tryck på **UP** eller **DOWN**-knappen tills **Setup** är markerat på displayen. Tryck på **SET**-knappen för att öppna menyn.
- Tryck på **UP** eller **DOWN**-knappen tills det önskade menyalternativet **Phone** eller **Headset** är markerat.



Info

Man kan aldrig samtidigt parkoppla två mobiltelefoner eller två headsetts med **KTM MY RIDE**-styrdonet. Man kan endast parkoppla en mobiltelefon och ett headset samtidigt med **KTM MY RIDE**-styrdonet.

-
- I undermenyn **Phone** kan man parkoppla en mobiltelefon med **KTM MY RIDE**-styrdonet.
 - I undermenyn **Headset** kan man parkoppla ett headset med **KTM MY RIDE**-styrdonet.
 - Tryck på **SET**-knappen för att öppna menyn.
 - Om enheten ska parkopplas för första gången, tryck på **UP** eller **DOWN**-knappen tills **Pairing**är markerad. Tryck på **SET**-knappen för att öppna menyn.
 - Tryck på **UP** eller **DOWN**-knappen för att gå till önskad enhet. Bekräfta valet med **SET**-knappen.



Info

Kopplingen av headsetet slutförs då.

-
- Bekräfta **Passkey** för att slutföra parkopplingen av mobiltelefonen.



Info

När en enhet har parkopplats visas namnet på den parkopplade mobiltelefonen eller det parkopplade headsetet i menyerna **Phone** eller **Headset**. Tryck på **UP** eller **DOWN**-knappen tills den parkopplade enheten är markerad. Tryck på **SET**-knappen för att radera den parkopplade enheten. Om **Bluetooth®** är tillkopplat parkopplas den senast anslutna enheten automatiskt med **KTM MY RIDE**-styrdonet, när den är inom räckvidd och inte tidigare har raderats. Det går tyvärr inte att parkoppla alla mobiltelefoner eller headset med **KTM MY RIDE**-styrdonet.

7.16.34 Audio player (tillval)



Krav

- Funktionen **KTM MY RIDE** (tillval) aktiverad.
- **Bluetooth®** (tillval) är tillkopplad.
- **Bluetooth®** är också tillkopplad vid parkopplade enheter.
- Headset anslutet till lämplig audioenhet.
- Tryck på **SET**-knappen när menyen är stängd.
- Tryck på **UP**- eller **DOWN**-knappen tills menyen **KTM MY RIDE** visas på displayen. Tryck på **SET**-knappen för att öppna menyen.



Varning

Risk för olyckor För hög hörlursvolym utgör en distraktion från trafiken.

- Välj en hörlursvolym som är tillräckligt låg för att du ska kunna höra ljudsignaler tydligt nog.

- Tryck på **UP** eller **DOWN**-knappen tills **Audio player** är markerat på displayen. Tryck på **SET**-knappen för att öppna menyn.
- Håll **UP**-knappen intryckt för att höja ljudvolymen.
- Håll **DOWN**-knappen intryckt för att sänka ljudvolymen.
- Tryck kort på **UP**-knappen för att gå till nästa spår.
- Tryck kort på **DOWN**-knappen för att spela upp spåret från början.
- Tryck kort på **DOWN**-knappen två gånger för att gå till föregående spår.
- Tryck på **SET**-knappen för att spela upp eller pausa spåret.



Tips

På vissa mobiltelefoner måste mobiltelefonens ljudspelare startas innan det går att spela upp ett spår.

För enklare användning kan du tilldela audiofunktionerna till **Quick Selector 1** eller till **Quick Selector 2**.

7 KOMBINATIONSTRINSTRUMENT

7.16.35 Telefoni (tillval)

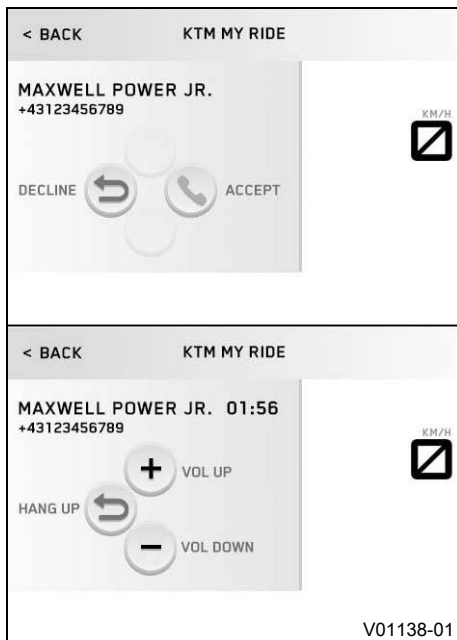

Krav

- Funktionen **KTM MY RIDE** aktiverad (tillval).
- **Bluetooth®** (tillval) tillkopplad.
- Funktionen **Bluetooth®** är också tillkopplad vid parkopplade enheter.
- Headset anslutet till lämplig mobiltelefon.



Varning

Risk för olyckor För hög hörlursvolym utgör en distraction från trafiken.

- Välj en hörlursvolym som är tillräckligt låg för att du ska kunna höra ljudsignaler tydligt nog.

- Tryck på **SET**-knappen för att ta emot ingående samtal.
- Tryck på **BACK**-knappen för att avvisa ingående samtal.
- Håll **UP**-knappen intryckt för att höja ljudvolymen.
- Håll **DOWN**-knappen intryckt för att sänka ljudvolymen.



Info

Samtalets längd och kontakt visas. Beroende på mobiltelefonens inställning visas kontakten med namn.

8.1 Styrets läge

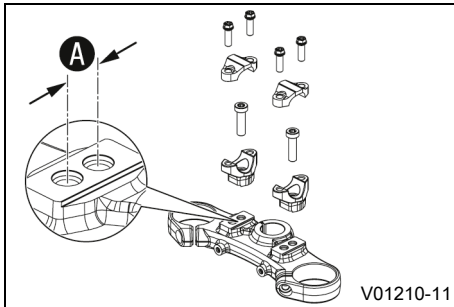

På den övre gaffelkronan finns det två hål med ett avstånd på **A** från varandra.

Avstånd mellan hålen A	15 mm
-------------------------------	-------

Styret kan monteras i två olika positioner. Föraren kan på så sätt välja det bekvämaste läget för styret.



Info

KTM rekommenderar det främre läget vid körning på tävlingsbana.

8.2 Ställa in styrets läge ↩



Varning

Risk för olyckor Ett reparerat styre innebär en säkerhetsrisk.

Om styret böjs eller riktas, blir materialet utmattat. Resultatet kan bli ett brott på styret.

- Byt ut styret om det har skadats eller böjts.

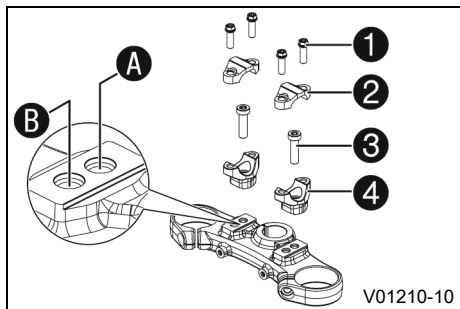

- Ta bort skruvarna ①. Ta bort klämelementen som håller fast styret ②. Justera styret så att det går att komma åt skruvarna ③.

i Info

Täck över komponenterna så att de inte skadas. Se till att kablar och ledningar inte viks.

- Ta bort skruvarna ③. Ta bort styrhållarna ④.
- Sätt styrhållarna i önskat läge A eller B. Montera skruvarna ③ och dra åt dem.

Specifikation

Montera styrhållarna till vänster och höger i samma läge.

Skruv styrhållare	M10	45 Nm	Loctite®243™
-------------------	-----	-------	---------------------

- Placera styret i korrekt läge.

i Info

Se till att kablarna och ledningarna ligger rätt.

- Sätt styrets klämelement på plats. Sätt i och dra åt skruvarna ① jämnt.

Specifikation

Skruv styrets klämelement	M8	20 Nm
---------------------------	----	-------



8.3 Ställa in kopplingshandtagets utgångsläge

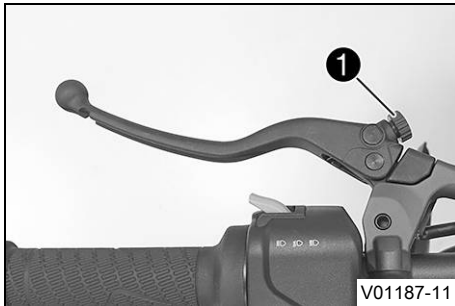

- Tryck kopplingshandtaget framåt.
- Anpassa kopplingshandtagets utgångsläge efter handens storlek genom att vrida på justerskruven ①.



Info

När justerskruven vrids medsols ökar avståndet mellan kopplingshandtaget och styret.

När justerskruven vrids motsols minskar avståndet mellan kopplingshandtaget och styret.

Inställningsområdet är begränsat.

Skruva bara justerskruven för hand, utan att använda våld.

Justeringar får inte utföras under körning.



8.4 Ställa in bromshandtagets utgångsläge



- Tryck bromshandtaget framåt.
- Anpassa bromshandtagets utgångsläge till handens storlek genom att vrida på justerskruven ①.

i Info

När justerskruven vrids medsols ökar avståndet mellan bromshandtaget och styret.

När justerskruven vrids motsols minskar avståndet mellan bromshandtaget och styret.

Inställningsområdet är begränsat.

Skruva bara justerskruven för hand, utan att använda våld.

Justeringar får inte utföras under körning.

8.5 Ställa in bromshandtagets reaktionsegenskaper

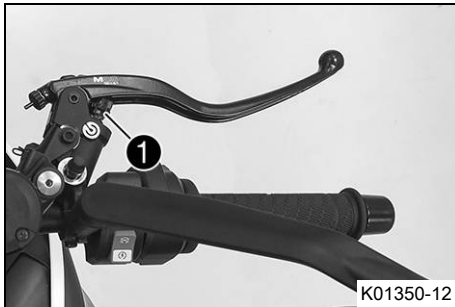

- Anpassa bromshandtagets reaktionsegenskaper genom att vrida justerskruven ①.
- ✓ 19 - Inställning med stort utväxlingsförhållande för bromshandtaget (mjuka reaktionsegenskaper, längre handtagsväg, mindre handtagskraft).
- ✓ 20 - Inställning med utjämnade reaktionsegenskaper för bromshandtaget.
- ✓ 21 - Inställning med litet utväxlingsförhållande för bromshandtaget (hårda reaktionsegenskaper, kortare handtagsväg, större handtagskraft).



Info

Det går att ändra utväxlingsförhållandet och därmed bromshandtagets reaktionsegenskaper. Skruva bara justerskruven för hand, utan att utöva våld. Justeringar får inte utföras under körning.



8.6 Ställa in fotbromspedalens utgångsläge ↘



Varning

Risk för olyckor Bromssystemet slutar fungera vid överhettning.

När det inte finns något spel för fotbromspedalen, skapas ett tryck i bromssystemet som verkar på bakbromsen.

- Ställ in spelet för fotbromspedalen enligt anvisningen.

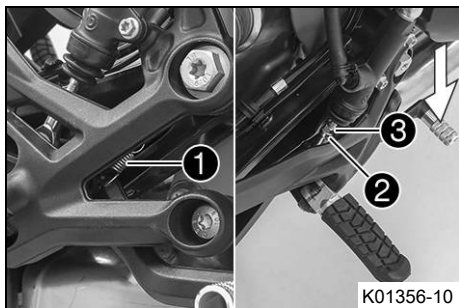

- Haka av fjädern ①.
- Lossa muttern ②.



Tips

Trampa ned fotbromspedalen som avlastning.

- Skruva på tryckstången ③ för att ställa in fotbromspedalens utgångsläge.



Info

Inställningsområdet är begränsat.

Minst fem gängvarv måste vara inskruvade.

När tryckstången skruvas in i kulleden flyttas fotbromspedalen nedåt.

När tryckstången skruvas ut ur kulleden flyttas fotbromspedalen uppåt.

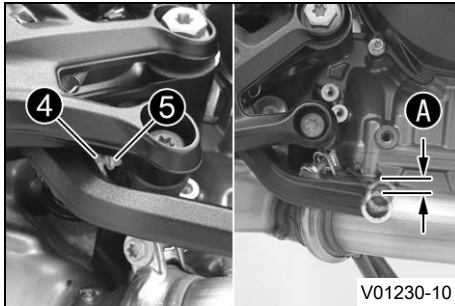

- Lossa muttern **4** och skruven **5** tills spelet **A** finns. Vid behov ska fotbromspedalens utgångsläge anpassas.

Specifikation

Fotbromspedalens spel	3 ... 5 mm
-----------------------	------------

- Håll emot skruven **5** och dra åt muttern **4**.

Specifikation

Övriga muttrar chassi	M6	10 Nm
--------------------------	----	-------

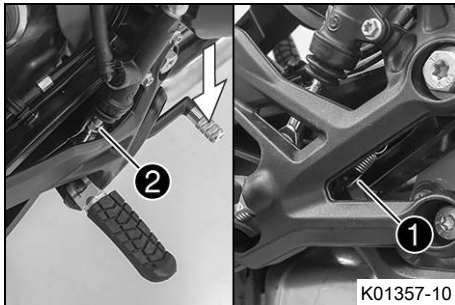

- Dra åt muttern **2**.

Specifikation

Mutter tryckstång fotbromspedal	M6	6 Nm
------------------------------------	----	------



Tips

Trampa ned fotbromspedalen som avlastning.

- Haka i fjädern **1**.



8.7 Kontrollera växelspakens utgångsläge

i Info

Vid körning får växelspaken inte ligga an mot stöveln i normalläget.

Om växelspaken konstant ligger an mot stöveln överbelastas växellådan och det kan uppträda felfunktioner på quickshifter + (finns som tillval).

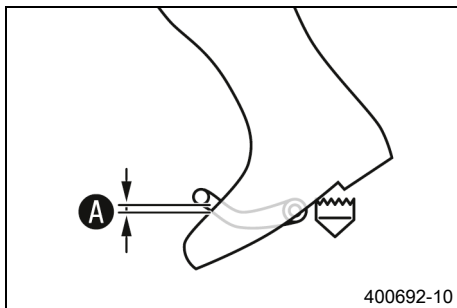

- Sätt dig på fordonet i körposition och mät avståndet **A** mellan stövelns övre kant och växelspaken.

Avstånd mellan växelspaken och stövelns övre kant	10 ... 20 mm
---	--------------

- » Om avståndet inte överensstämmer med specifikationen:
 - Ställ in växelspakens utgångsläge. 🖱️ (📖 s 107)

8.8 Ställa in växelspakens utgångsläge ↘

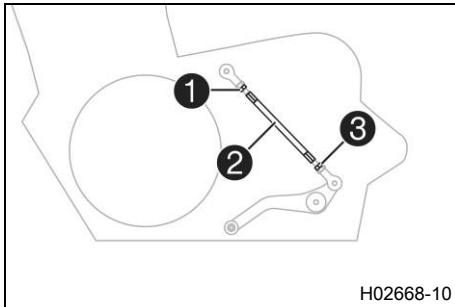

- Lossa muttern ①, håll samtidigt emot på gängstången ②.
- Lossa muttern ③, håll samtidigt emot på gängstången ②.



Info

Muttern ③ är vänstergängad.

- Ställ in växelspaken genom att vrida på gängstången ②.



Info

Inställningsområdet är begränsat.
Växelspaken får inte ha kontakt med någon av fordons komponenter vid växling.

- Dra åt muttern ③, håll samtidigt emot på gängstången ②.

Specifikation

Mutter växelstång	M6LH	6 Nm
-------------------	------	------

- Dra åt muttern ①, håll samtidigt emot på gängstången ②.

Specifikation

Mutter växelstång	M6	6 Nm
-------------------	----	------

9.1 Anvisningar för första idrifttagningen



Fara

Risk för olyckor En oskicklig förare utgör en risk för sig själv och andra.

- Använd inte fordonet om din trafikskicklighet har påverkats av alkohol, droger eller läkemedel.
- Använd inte fordonet om din fysiska eller psykiska kapacitet är otillräcklig.



Varning

Risk för personskador Att köra utan eller med bristfällig skyddsutrustning innebär en ökad säkerhetsrisk.

- Bär lämplig skyddsutrustning som hjälm, stövlar, handskar samt byxor och jacka med skydd vid all körning.
- Använd alltid skyddsutrustning i felfritt skick som uppfyller de lagstadgade kraven.



Varning

Risk för omkullkörning Vid olika däckprofiler på fram- och bakhjulet påverkas köregenskaperna.

Vid olika däckprofiler kan kontrollen över fordonet försvåras avsevärt.

- Säkerställ att däcken på fram- och bakhjulet har likartade profilmönster.



Varning

Risk för olyckor Däck som inte är godkända eller rekommenderade försämrar köregenskaperna.

- Använd endast hjul och däck som godkänts och rekommenderats av KTM enligt angivet hastighetsindex.



Varning

Risk för olyckor Nya däck har sämre väggrepp.

På nya däck är löpytan ännu inte uppruggad.

- Kör med måttlig hastighet i olika snedlägen med nya däck.
- | | |
|---------------|--------|
| Inkörningsfas | 200 km |
|---------------|--------|



Varning

Olycksrisk Bromssystemet slutar fungera vid överhettning.

Om fotbromspedalen inte släpps nöts bromsbeläggen ner permanent.

- Ta bort foten från fotbromspedalen när du inte vill bromsa fordonet.



Info

Tänk på att andra människor kan störas av överdrivet buller när du använder fordonet.

- Kontrollera att en auktoriserad KTM-verkstad har utfört de inspektionsarbeten som måste göras före försäljningen.
 - ✓ Leveransdokumentet överlämnas till dig tillsammans med fordonet.
- Läs hela bruksanvisningen innan du gör din första åktur med motorcykeln.
- Lär känna manöveranordningarna.
- Ställ in kopplingshandtagets utgångsläge. (📖 s 101)
- Ställ in bromshandtagets utgångsläge. (📖 s 102)
- Ställ in fotbromspedalens utgångsläge. 🦶 (📖 s 104)

9 IDRIFTTAGNING

- Testa motorcykelns köregenskaper på en lämplig plats innan du gör en längre åktur. Försök även att köra så långsamt som möjligt för att få bättre känsla för motorcykeln.
- Håll fast i styret med båda händerna när du kör och låt fötterna vila på fotpinnarna.
- Kör in motorn. (📖 s 110)

9.2 Köra in motorn

- Under inkörningstiden får det angivna motorvarvtalet inte överskridas.

Specifikation

Max motorvarvtal	
Under de första: 1 000 km	6 500 v/min
Efter de första: 1 000 km	9 800 v/min

- Undvik att köra med fullt gaspådrag!

9.3 Lasta fordonet



Varning

Risk för olyckor Totalvikt och axellaster påverkar köregenskaperna.

Totalvikten motsvarar: en driftklar och fulltankad motorcykel, förare och passagerare med skyddskläder och hjälm, packning.

- Överskrid varken den max. tillåtna totalvikten eller axellasterna.

**Varning**

Risk för olyckor Felaktig montering av packväskan eller tankväskan påverkar körningen.

- Montera och säkra packväskan och tankväskan enligt tillverkarföreskriften.

**Varning**

Olycksrisk Vid hög hastighet ändras köregenskaperna om motorcykeln har påmonterad packning.

- Anpassa hastigheten efter packningen.
- Kör långsammare om din motorcykel har lastats med väskor eller annan packning.

Max hastighet med bagage 130 km/h

**Varning**

Risk för olyckor Packväsksystemet skadas vid överbelastning.

- Beakta tillverkarspecifikationerna för maximal packning vid montering av packväskan.

**Varning**

Risk för olyckor Förpackningar som har halkat omkull påverkar sikten.

Om bakljusen är skymda är de särskilt svåra att upptäcka i för efterföljande trafikanter i mörker.

- Kontrollera regelbundet att packningen sitter fast.

**Varning**

Risk för olyckor Mycket packning förändrar körsättet och förlänger bromssträckan.

- Anpassa hastigheten efter packningen.

9 IDRIFTTAGNING



Varning

Risk för olyckor Förpackningar som har halkat omkull påverkar körsättet.

- Kontrollera regelbundet att packningen sitter fast.



Varning

Brandrisk Det heta avgassystemet kan skada packningen (brännskador).

- Fäst packningen så att det inte kan skadas av det heta avgassystemet.

- Om packning ska tas med: se till att fästa packningen så nära fordonets mitt som möjligt och att fördela bagagets vikt jämnt mellan framhjulet och bakhjulet.
- Överskrid inte den högsta tillåtna totalvikten eller de högsta tillåtna axellasterna.

Specifikation

Maximal tillåten totalvikt	430 kg
Högsta tillåtna axellast fram	160 kg
Maximal tillåten axellast bak	270 kg

10.1 kontroll- och skötselarbeten inför varje idrifttagande



Info

Kontrollera alltid fordonet samt dess trafiksäkerhet innan du påbörjar en körning. Fordonet måste vara i tekniskt felfritt skick när det körs.

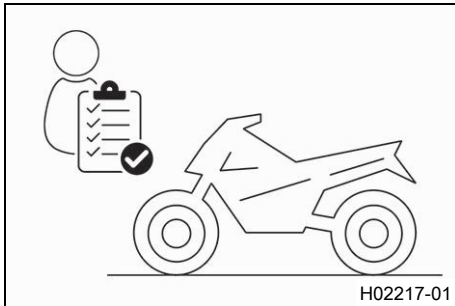

- Kontrollera motoroljenivån. (📖 s 246)
- Kontrollera bromsvätskenivån i frambromsen. (📖 s 170)
- Kontrollera bromsvätskenivån i bakbromsen. (📖 s 176)
- Kontrollera frambromsens bromsbelägg. (📖 s 174)
- Kontrollera bakbromsens bromsbelägg. (📖 s 180)
- Kontrollera att bromssystemet fungerar korrekt.
- Kontrollera kylvätskenivån i expansionskärlet. (📖 s 231)
- Kontrollera kedjans nedsmutsning. (📖 s 157)
- Kontrollera kedjespänningen. (📖 s 159)
- Kontrollera däckens skick. (📖 s 196)
- Kontrollera däcktrycket. (📖 s 199)
- Kontrollera att alla manöveranordningar är korrekt inställda och inte kärvar.
- Kontrollera elsystemets funktion.
- Kontrollera att packningen sitter fast.
- Sätt dig på motorcykeln och kontrollera backspegelns inställning.

- Kontrollera bränslenivån.

10.2 Starta fordonet



Fara

Risk för förgiftning Avgaser är giftiga och kan leda till medvetslöshet och dödsfall.

- Säkerställ alltid tillfredsställande ventilation när motorn är igång.
- Använd en lämplig avgasutsugning när du ska starta eller köra motorn i ett slutet utrymme.

Obs!

Motorskada Höga varvtal vid kall motor minskar motorns livslängd.

- Värm alltid upp motorn på lågt varvtal.

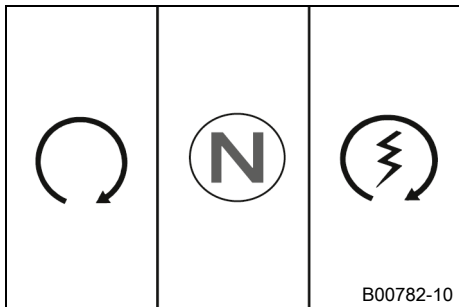

- Ta bort sidostöden och sätt dig på motorcykeln.
- Säkerställ att startknappen/nödavstängningsknappen befinner sig i mittläget ○.
- Slå på tändningen genom att vrida tändningsnyckeln till läget ○.
 - ✓ Efter att tändningen slagits på hörs bränslepumpen i ca 2 sekunder. Samtidigt genomförs ett funktionstest av kombinationsinstrumentet.
 - ✓ ABS-varningslampan tänds och släcks igen när man börjat köra.

- Lägg i växellådans friläge.
- ✓ Den gröna kontrollampan för tomgång **N** lyser.
- Tryck startknappen/nödavstängningsknappen till det nedre läget .



Info

Tryck inte startknappen/nödavstängningsknappen till det nedre läget  förrän kombinationsinstrumentets funktionskontroll har genomförts.

Inget gaspådrag vid start av motorcykeln.

Tryck startknappen/nödavstängningsknappen till det nedre läget  i maximalt 5 sekunder. Vänta minst 5 sekunder innan nästa startförsök görs.

Denna motorcykel har ett säkerhetsstartsystem.

Motorn kan endast startas när växellådans friläge är ilagt eller om kopplingshandtaget har dragits in när en växel är ilagd. Om du lägger i en växel och släpper kopplingshandtaget när sidostödet är utfällt stannar motorn.



10.3 Börja köra

- Dra i kopplingshandtaget, lägg in 1:ans växel, släpp kopplingshandtaget långsamt och gasa samtidigt försiktigt.

10.4 Launch-Control (tillval)

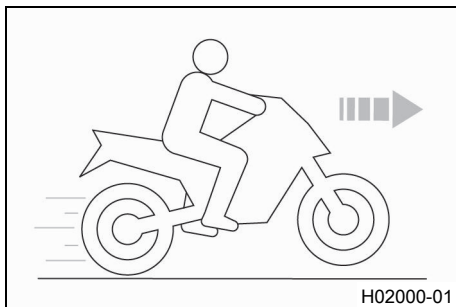

Launch-Control är en fordonselektronisk funktion.

Launch-Control anpassar motorvarvtalet för att uppnå bästa möjliga acceleration.

Launch-Control kan användas maximalt tre gånger efter varandra för iväggkörning. För att skydda motorn, växellådan och kylsystemet mot överbelastning avaktiveras Launch-Control tillfälligt efter den tredje iväggkörningen.

Launch-Control avaktiveras också när alla villkor för aktiveringen inte längre är uppfyllda.

Launch-Control kan börja användas igen vid följande tillfällen: Motorn är igång minst tre minuter, motorn har varit avstängd i 20 minuter eller sträcka på 1,5 km (0,93 mi) har körts.

10.5 Köra iväg med Launch-Control (tillval)



Varning

Risk för olyckor Launch-Control möjliggör mycket kraftig acceleration som kan vara svår att hantera för nyblivna förare.

- Använd Launch-Control endast om du besitter motsvarande erfarenheter.
- Använd inte Launch-Control på allmän väg.

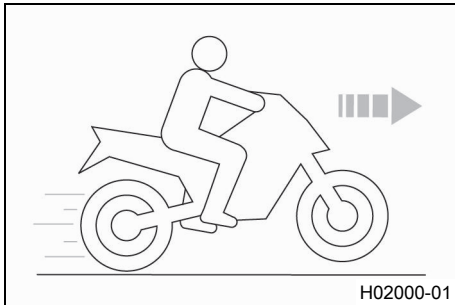

Krav

Körläget **TRACK** (tillval) är aktiverat.

Ettans växel är ilagd.

TC-kontrolllampan lyser inte.

Kylvätsketemperatur: > 60 °C

Tillryggalagd total körsträcka: > 1 000 km

- Aktivera Launch-Control i kombinationsinstrumentet.
 - ✓ Antalet tillgängliga starter visas på startskärmen.
- Ge full gas samtidigt som du håller in kopplingshandtaget.
 - ✓ Motorvarvtalet ställs in.

9 000 v/min
 - ✓ TC-kontrolllampan blinkar snabbt.
- Släpp kopplingshandtaget snabbt men doserat.



10.6 Quickshifter + (tillval)

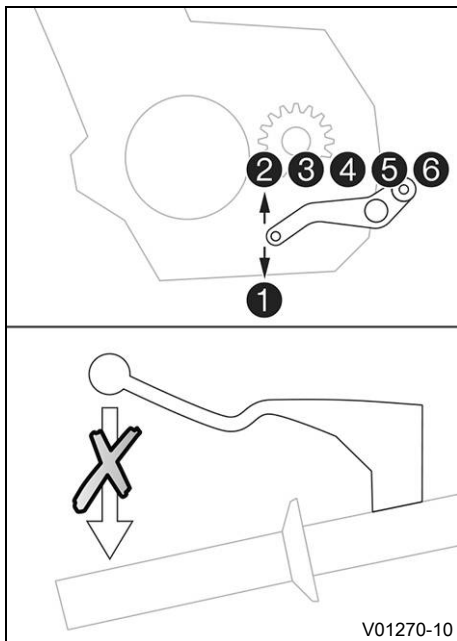

När Quickshifter + är aktiverad kan man växla upp och ned utan att använda kopplingen.

Eftersom man inte behöver släppa på gashandtaget, kan man växla utan avbrott.

Via växelaxelns positionen kan quickshifter + identifiera om en annan växel ska läggas i. Om så är fallet skickas en signal om detta till motorstyrningen.

När funktionen quickshifter + i kombinationsinstrumentet är avstängd måste man använda kopplingen som vanligt.

10.7 Växla, köra



Varning

Risk för olyckor Vid plötsligt gaspådrag/gassläpp kan föraren tappa kontrollen över fordonet.

- Undvik abrupta gaspådrag/gassläpp och kraftfulla bromsmanövrer.
- Anpassa hastigheten efter vägförhållandena.



Varning

Risk för olyckor Nedväxling vid högt motorvarvtal blockerar bakhjulet och överbelastar motorn.

- Växla inte tillbaka till en lägre växel vid högt motorvarvtal.



Varning

Risk för olyckor Ett felaktigt tändningsnyckelläge utlöser felfunktioner.

- Ändra inte tändningsnyckelläget under körningen.



Varning

Risk för olyckor Utför inga inställningar medan fordonet är i trafik.

- Genomför inställningar när fordonet står still.



Varning

Risk för personskador Felaktigt agerande kan leda till att passageraren ramlar av motorcykeln.

- Säkerställ att passageraren sätter sig på rätt sätt på passagerarsadeln, placerar fötterna på passagerarfotpinnarna och håller i sig i föraren eller handtagen.
- Följ föreskrifterna om minimiålder på passagerare som gäller i ditt land.



Varning

Risk för olyckor En riskabel körstil innebär ett stort risktagande.

- Följ trafikreglerna och kör defensivt samt med god framförhållning så att du kan bedöma faror på ett så tidigt stadium som möjligt.



Varning

Risk för olyckor Kalla däck har sämre väggrepp.

- Kör alltid i maklig takt under de första kilometrarna tills däcken har uppnått drifttemperatur.



Varning

Risk för olyckor Nya däck har sämre väggrepp.

På nya däck är löpytan ännu inte uppruggad.

- Kör med måttlig hastighet i olika snedlägen med nya däck.

Inkörningsfas

200 km

**Varning**

Risk för olyckor Totalvikt och axellaster påverkar köregenskaperna.

Totalvikten motsvarar: en driftklar och fulltankad motorcykel, förare och passagerare med skyddskläder och hjälm, packning.

- Överskrid varken den max. tillåtna totalvikten eller axellasterna.

**Varning**

Risk för olyckor Förpackningar som har halkat omkull påverkar körsättet.

- Kontrollera regelbundet att packningen sitter fast.

**Varning**

Risk för olyckor Vid en omkullkörning kan fordonet skadas mer än vad som framgår vid första anblick.

- Kontrollera fordonet efter en omkullkörning enligt rutinen vid driftstart.

Obs!

Motorskador Ofiltrerad insugningsluft har negativ inverkan på motorns livslängd.

Utän luffilter tränger damm och smuts in motorn.

- Ta endast fordonet i drift med luffilter.

Obs!

Motorskada Motorn skadas vid överhettning.

- Stanna genast på ett trafiksäkert sätt och stäng av motorn när kylvätsketemperaturvarningen visas.
- Låt motorn och kylsystemet svalna.
- Kontrollera eller/och justera kylvätskenivån när kylsystemet har svalnat.

Obs!

Skador på växellådan Växellådan skadas vid felaktig användning av Quickshifter+.

Quickshifter+ kan användas endast när funktionen i kombinationsinstrumentet är aktiverad.

Quickshifter+ är inte aktiv när man drar in kopplingshandtaget.

- Använd Quickshifter+ endast i det angivna, tillåtna varvtalsområdet.



Info

Om ovanliga ljud hörs vid körning måste du omedelbart stanna. Stäng av motorn och kontakta en behörig KTM-verkstad.

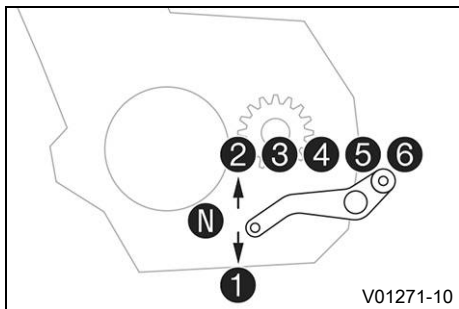

- När situationen (uppförsbacke, körsituation etc.) tillåter det kan du lägga i en högre växel.
- Lätta på gashandtaget, dra samtidigt in kopplingshandtaget, lägg i nästa växel, släpp kopplingshandtaget och gasa.



Info



Hur de 6 framåtväxlarna ligger syns på bilden. Neutral- eller tomgångsläget är mellan 1:ans och 2:ans växel.

1:ans växel är start- och bergväxeln.

Drifttemperatur har nåtts när 5 staplar i temperaturmätaren lyser.

- När högsta möjliga hastighet har uppnåtts genom fullt gaspådrag, släpp gashandtaget något till $\frac{3}{4}$ gaspådrag. Hastigheten

sjunker knappt, medan bränsleförbrukningen minskar avsevärt.

- Gasa aldrig mer än vad väglaget och vädret tillåter. I synnerhet ska man vara väldigt försiktig med att gasa i kurvor.
- För nedväxling måste du vid behov bromsa motorcykeln och lätta på gashandtaget.
- Dra in kopplingshandtaget och lägg i nästa lägre växel. Släpp kopplingshandtaget långsamt och gasa eller upprepa växlingen.
- Om motorn till exempel stryps vid en korsning, räcker det med att dra in kopplingshandtaget och trycka startknappen/nödavstängningsknappen till det nedre läget (Ⓢ). Växellådans neutralläge behöver inte läggas i.
- Stäng av motorn i stället för att köra resp. stå längre tid på tomgångsvarvtal.
- Om oljetryckslampan  tänds under körning måste du stanna omedelbart och stänga av motorn. Ta kontakt med en auktoriserad KTM-verkstad.
- Om felfunktions-kontrolllampan  tänds under körning bör en auktoriserad KTM-verkstad kontaktas så snart som möjligt.
- Om den allmänna varningslampan  tänds under körning visas ett meddelande på displayen.

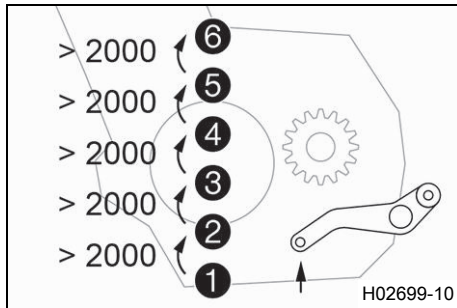

Info

Extra viktiga meddelanden visas dessutom i menyn **Warnings**.

- När halkvarningen visas på kombinationsinstrumentet är det risk för ishalka. Anpassa hastigheten till de ändrade vägförhållandena.
- När **quickshifter +** (tillval) är aktiverad i kombinationsinstrumentet, kan du lägga i en högre växel i det angivna varvtalsområdet utan att dra in kopplingshandtaget.



Info

På bilden visas minimivarvtal i varv/minut innan högre växel kan läggas i. Flytta snabbt växelspaken tills det tar stopp utan att ändra gashandtagets läge.

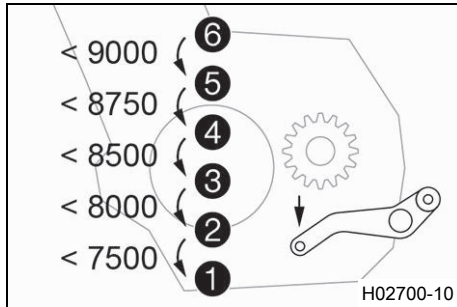

- När quickshifter + (tillval) är aktiverad i kombinationsinstrumentet, kan du lägga in en lägre växel i det angivna varvtalsområdet utan att dra in kopplingshandtaget.



Info

På bilden visas max. varvtal i varv/minut innan lägre växel kan läggas i.
Tryck växelspaken tills det tar stopp utan att ändra gashandtagets läge.



10.8 Motorbromsstyrning (MSR)

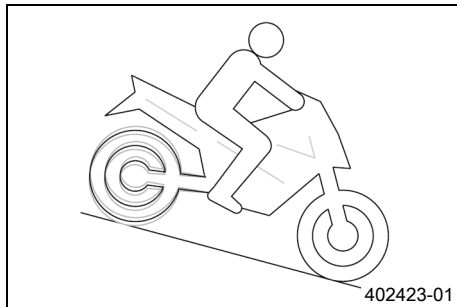

MSR är en funktion i motorstyrningen.

Om motorbromsverkan blir för stor, förhindrar **MSR** att bakhjulet låser sig vid körning rakt fram, eller kanar iväg vid snedläge.

MSR öppnar gasspjällen bara så mycket det behövs för att förhindra sladd på bakhjulet.

MSR används på vägunderlag med för låg friktionskoefficient för att öppna antihopping-kopplingen.

För att öka körsäkerheten är **MSR** snedlägesberoende.



Info

Vid avstängd ABS eller aktivt ABS-läge **Supermoto** är **MSR** inte aktiv.

10.9 Bromsa in



Varning

Risk för olyckor Väta och smuts påverkar bromssystemet.

- Bromsa försiktigt flera gånger för att torka bromsbeläggen och bromsskivorna och befria dem från smuts.



Varning

Risk för olyckor En instabil tryckpunkt i fram- eller bakbromsen försämrar bromskraften.

- Kontrollera bromssystemet och återuppta inte körningen förrän problemet har åtgärdats. (Din auktoriserade KTM-verkstad hjälper gärna till.)



Varning

Olycksrisk Bromssystemet slutar fungera vid överhettning.

Om fotbromspedalen inte släpps nöts bromsbeläggen ner permanent.

- Ta bort foten från fotbromspedalen när du inte vill bromsa fordonet.



Varning

Risk för olyckor Högre totalvikt förlänger bromssträcken.

- Tänk på att bromssträcken blir längre om du har en passagerare eller packning på motorcykeln.

**Varning**

Risk för olyckor Bromssystemet påverkas negativt av saltade vägar.

- Bromsa försiktigt flera gånger för att befria bromsbeläggen och bromsskivorna från salt.

**Varning**

Risk för olyckor Användning av ABS kan i vissa lägen göra att bromssträcken förlängs.

- Bromsa i enlighet med körsituationen och vägförhållandena.

**Varning**

Risk för olyckor Vid alltför kraftig inbromsning blockeras hjulen.

ABS-funktionen garanteras endast om den är tillkopplad.

- För att utnyttja skyddsfunktionen måste ABS-funktionen vara tillkopplad.

**Varning**

Risk för olyckor Bakhjulet kan låsas på grund av motorbromsens inverkan.

- Dra åt kopplingen när du gör en nödbromsning eller annan kraftig inbromsning eller bromsar på halt underlag.

-
- Bromsa genom att släppa på gasen och bromsa samtidigt fram- och bakbromsen.

**Info**

Med ABS kan du använda hela bromskraften, både vid tvärbromsning och vid dåligt väggrepp på sandigt, regnvätt eller halt underlag utan risk för att hjulen låser sig.



Varning

Risk för olyckor Lutande underlag minskar den maximalt möjliga bromseffekten.

- Sluta om möjligt bromsa innan kurvor börjar.

- Bromsningen bör alltid ha avslutats innan en kurva påbörjas. Lägg i en lägre växel, beroende på hastigheten.
- Använd motorns bromsverkan under längre nedförsbackar. Växla ned en eller två växlar men utan att motor går på för högt varvtal. På så sätt behöver du bromsa mindre och bromssystemet överhettas inte.

10.10 Stanna, parkera



Varning

Risk för personskador Obehöriga som arbetar med fordonet utsätter både sig själva och andra för fara.

- Lämna aldrig fordonet obevakat när motorn är igång.
- Säkra fordonet så att obehöriga inte kan använda det.
- Spärra styrningen och dra ut tändningsnyckeln när du lämnar fordonet obevakat.



Varning

Risk för brännskador Vissa fordonsdelar blir mycket varma när fordonet är i drift.

- Vidrör inga delar som avgassystem, kylare, motor, stötdämpare eller bromssystem innan de svalnat av.
- Låt fordonsdelarna svalna av innan arbetet påbörjas.

Obs!

Materialsador Fordonet skadas om det parkeras på ett felaktigt sätt.

Om fordonet rullar iväg eller ramlar omkull kan allvarliga skador uppstå.

Komponenterna som används när man parkerar fordonet är utformade endast för fordonets vikt.

- Parkera fordonet på fast och jämn mark.
- Se till att ingen person sätter sig på fordonet när fordonet är parkerat på ett stöd.

Obs!

Brandrisk Varma fordonsdelar utgör en brand- och explosionsrisk.



- Parkera inte fordonet i närheten av lättantändliga eller explosiva material.
- Låt fordonet svalna innan du täcker över det.

-
- Bromsa in motorcykeln.
 - Lägg i växellådans friläge.
 - Stäng av tändningen genom att vrida tändningsnyckeln till läget ☒.



Info

När motorn stängs av med nödavstängningsknappen och tändningen på tändningslåset förblir påslagen, avbryts inte strömförsörjningen till de flesta elförbrukarna. 12 V-batteriet laddas då ur. Stäng därför alltid av motorn med tändningslåset. Nödavstängningsknappen ska bara användas i nödsituationer.

- Parkera motorcykeln på fast mark.
- Fäll ner sidostödet med foten, för stödet framåt till stoppläget. Ställ fordonet på stödet.
- Blockera styrningen genom att vrida styret åt vänster. Tryck sedan ned tändningsnyckeln till läget  och vrid den till läget . Rör på styret lite fram och tillbaka för att få styrlåset att haka fast. Dra ut tändningsnyckeln.

10.11 Transport

Obs!

Risk för skador Det parkerade fordonet kan rulla iväg eller välta.

- Parkera fordonet på fast och jämn mark.

Obs!

Brandrisk Varma fordonsdelar utgör en brand- och explosionsrisk.

- Parkera inte fordonet i närheten av lättantändliga eller explosiva material.
- Låt fordonet svalna innan du täcker över det.

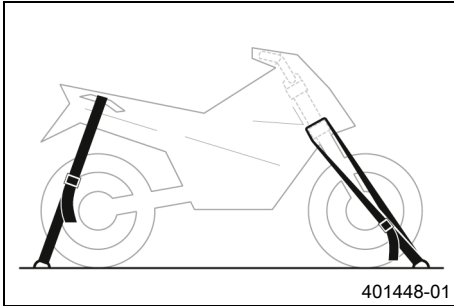

- Stäng av motorn.
- Fixera motorcykeln med spännband eller andra lämpliga fästordningar så att den inte kan ramla omkull eller rulla iväg.

10.12 Fylla på bränsle



Fara

Brandrisk Bränslet är lättantändligt.

Bränslet i bränsletanken expanderar vid uppvärmning och kan tränga ut vid överfyllning.

- Tankka inte fordonet i närheten av öppen eld eller brinnande cigaretter.
- Stäng av motorn när du tankar bränsle.
- Säkerställ att inget bränsle spills ut, framför allt inte på varma delar av fordonet.
- Torka omedelbart upp utspillt bränsle.
- Följ anvisningarna avseende bränsletankning.



Varning

Risk för förgiftning Bränsle är giftigt och hälsovådligt.

- Låt inte bränsle hamna på huden, i ögonen eller på kläderna.
- Uppsök omedelbart läkare om bränsle har svalts.
- Andas inte in bränsleångor.
- Vid hudkontakt spolås det drabbade stället omedelbart av med mycket vatten.
- Spola ögonen grundligt med vatten och uppsök omedelbart läkare om bränsle har hamnat i ögonen.
- Byt om ifall du får bränsle på kläderna.

Obs!

Materialsador Vid undermålig bränslekvalitet sätts bränslefiltret igen i förtid.

I vissa länder och regioner är den tillgängliga bränslekvaliteten och -renheten otillräcklig under vissa omständigheter. Detta leder till problem i bränslesystemet.

- Tank endast rent bränsle som uppfyller angiven standard. (Din auktoriserade KTM-verkstad hjälper gärna till.)



Obs!

Risker för miljön Icke fackmässig hantering av bränsle innebär risk för miljöskador.

- Låt inte bränslet hamna i grundvattnet, marken eller avloppssystemet.

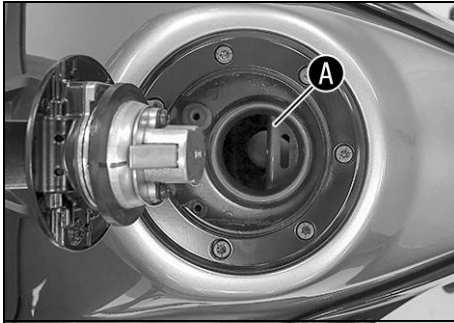

- Stäng av motorn.
- Öppna tanklocket. (📖 s 39)
- Fyll på bränsle i bränsletanken, max. upp till nedre kanten **A** av påfyllningsstutsen.

Volym bränsletank ca	14 l	Blyfri bensin (ROZ 95) (📖 s 293)
-------------------------	------	-------------------------------------

- Stäng tanklocket. (📖 s 41)



V01463-10

11 SERVICESHEMA





11.1 Extra information

Alla påföljande arbeten som uppstår genom obligatoriska eller rekommenderade arbeten kräver en separat order och beräknas separat.

Beroende på lokala körförhållanden kan andra serviceintervall gälla i ditt land.

Vissa serviceintervall och vad dessa omfattar kan ändra sig beroende på teknisk vidareutveckling. Det senast gällande serviceschemat finns alltid i KTM Dealer.net. Din auktoriserade KTM-återförsäljare hjälper gärna till.

11.2 Obligatoriskt arbete

	var 24:e månad				
	var 12:e månad				
	var 30 000 km				
	var 15 000 km				
	efter 1 000 km				
Läs av felminnet med KTM-diagnosverktyget. 	<input type="radio"/>	<input checked="" type="radio"/>	<input checked="" type="radio"/>	<input checked="" type="radio"/>	<input checked="" type="radio"/>
Programmera växelaxelsensorn. 	<input type="radio"/>	<input checked="" type="radio"/>	<input checked="" type="radio"/>	<input checked="" type="radio"/>	<input checked="" type="radio"/>
Kontrollera elsystemets funktion. 	<input type="radio"/>	<input checked="" type="radio"/>	<input checked="" type="radio"/>	<input checked="" type="radio"/>	<input checked="" type="radio"/>
Byt motorolja och oljefilter, rengör oljesilarna.  (📖 s 247)	<input type="radio"/>	<input checked="" type="radio"/>	<input checked="" type="radio"/>	<input checked="" type="radio"/>	<input checked="" type="radio"/>
Kontrollera frambromsens bromsbelägg. (📖 s 174)	<input type="radio"/>	<input checked="" type="radio"/>	<input checked="" type="radio"/>	<input checked="" type="radio"/>	<input checked="" type="radio"/>
Kontrollera bakbromsens bromsbelägg. (📖 s 180)	<input type="radio"/>	<input checked="" type="radio"/>	<input checked="" type="radio"/>	<input checked="" type="radio"/>	<input checked="" type="radio"/>
Kontrollera bromsskivorna. (📖 s 169)	<input type="radio"/>	<input checked="" type="radio"/>	<input checked="" type="radio"/>	<input checked="" type="radio"/>	<input checked="" type="radio"/>
Kontrollera att bromskablarna är täta och oskadade. 	<input type="radio"/>	<input checked="" type="radio"/>	<input checked="" type="radio"/>	<input checked="" type="radio"/>	<input checked="" type="radio"/>

	var 24:e månad				
	var 12:e månad				
	var 30 000 km				
	var 15 000 km				
	efter 1 000 km				
Kontrollera bromsvätskenivån i frambromsen. (📖 s 170)	○	●	●	●	●
Kontrollera bromsvätskenivån i bakbromsen. (📖 s 176)	○	●	●	●	●
Byt frambromsens bromsvätska. 🛠️					●
Byt bakbromsens bromsvätska. 🛠️					●
Kontrollera kopplingshandtagets spel. (📖 s 253)	○	●	●	●	●
Kontrollera fotbromspedalens spel. (📖 s 175)	○	●	●	●	●
Kontrollera att fjäderbenet och gaffeln är täta. Utför gaffelservice efter behov och användning. 🛠️	○	●	●	●	●
Rengör gaffelbenens dammtätningar. 🛠️ (📖 s 151)		●	●		
Kontrollera spelet i styrhuvudets lager. 🛠️	○	●	●	●	●
Kontrollera däckens skick. (📖 s 196)	○	●	●	●	●
Kontrollera däcktrycket. (📖 s 199)	○	●	●	●	●
Kontrollera kedja, bakdrev, framdrev och kedjestyrare. (📖 s 163)		●	●	●	●
Kontrollera kedjespänningen. (📖 s 159)	○	●	●	●	●
Byt tändstiften. 🛠️			●		
Kontrollera ventilspelet. 🛠️			●		

11 SERVICESHEMA

	var 24:e månad				
	var 12:e månad				
	var 30 000 km				
	var 15 000 km				
	efter 1 000 km				
Kontrollera frostskyddet och kylvätskenivån. (📖 s 229)	○	●	●	●	●
Kontrollera att kablarna inte är skadade eller vikta. 🛠️		●	●	●	●
Byt luftfilter, rengör luftfilterboxen. 🛠️		●	●		
Kontrollera bränsletryck och dämpningselement i bränsletanklagren. 🛠️		●	●	●	●
Kontrollera strålkastarinställningen. (📖 s 224)	○	●	●		
Kontrollera kylarfläktens funktion. 🛠️	○	●	●	●	●
Slutkontroll: Kontrollera fordonets trafiksäkerhet och provkör fordonet. 🛠️	○	●	●	●	●
Läs av felminnet med KTM-diagnosverktyget efter provkörningen. 🛠️	○	●	●	●	●
Ställ in serviceindikeringen. 🛠️	○	●	●	●	●
Gör en serviceanteckning i KTM Dealer.net . 🛠️	○	●	●	●	●

- engångsintervall
- återkommande intervall

11.3 Rekommenderat arbete

	var 48:e månad				
	var 12:e månad				
	var 30 000 km				
	var 15 000 km				
	efter 1 000 km				
Kontrollera ramen. 🐾				•	
Kontrollera svingen. 🐾				•	
Kontrollera/rengör oljemunstycket för kopplingsmörjning. 🐾	○	•	•		
Kontrollera svinglagrets spel. 🐾			•	•	
Kontrollera hjullagrens spel. 🐾			•	•	
Byt kylvätska. 🐾					•
Töm dräneringsslangarna. 🐾	○	•	•	•	•
Kontrollera att alla slangar (t.ex. bränsle-, kyl-, avluftnings- och dräneringsslangar) och hylsor inte har sprickor, är täta och korrekt dragna. 🐾		•	•	•	•
Smörj alla rörliga delar (t.ex. sidostöd, handspak och kedja) och kontrollera att de går lätt. 🐾	○	•	•	•	•
Kontrollera att lättåtkomliga och säkerhetsrelaterade skruvar och muttrar är ordentligt åtdragna. 🐾	○	•	•	•	•

- engångsintervall
- återkommande intervall

12 INSTÄLLNING AV CHASSIT

12.1 Gaffel/fjäderben



Med gaffeln och fjäderbenet kan flera inställningar göras för att anpassa motorcykeln till din körstil och vikt.

i Info

För att göra anpassningen så enkel som möjligt har vi sammanställt erfarenhetsvärden i tabellen **1**. Denna tabell är placerad under passagerarsadelns kåpa.

Dessa inställningsvärden ska betraktas som riktvärden och ska alltid vara utgångspunkten för en personlig chassijusterering. Ändra inte inställningarna efter godtycke eftersom köregenskaperna kan försämrans, i synnerhet vid hög hastighet.

12.2 Ställa in gaffelns kompressionsdämpning

i Info

Den hydrauliska kompressionsdämpningen avgör hur gaffeln beter sig vid kompression.

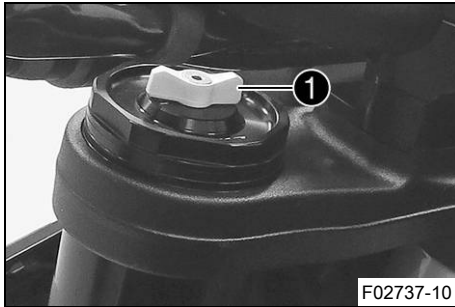

- Vrid den vita justerdelen **1** medsols tills det tar stopp.



Info

Justerdelen **1** sitter längst upp på vänster gaffelben. Kompressionsdämpningen sitter i vänster gaffelben **COMP** (vit justerdel). Returdämpningen sitter i höger gaffelben **REB** (röd justerdel).

- Vrid det antal klick som motsvarar gaffeltypen motsols.

Specifikation

Kompressionsdämpning	
Komfort	20 klickningar
Standard	15 klickningar
Sport	4 klickningar
Max tillåten lastvikt	15 klickningar



Info

Vrid medsols för att öka dämpningen, vrid motsols för att minska dämpningen vid kompressionsrörelsen.

12 INSTÄLLNING AV CHASSIT

12.3 Ställa in gaffelns returdämpning



Info

Den hydrauliska returdämpningen avgör hur gaffeln beter sig vid utfjädringen.



- Vrid den röda justerdelen ① medsols tills det tar stopp.



Info

Justerdelen ① sitter längst upp på höger gaffelben. Returdämpningen sitter i höger gaffelben **REB** (röd justerdel). Kompressionsdämpningen sitter i vänster gaffelben **COMP** (vit justerdel).

- Vrid det antal klick som motsvarar gaffeltypen motsols.

Specifikation

Returdämpning	
Komfort	20 klickningar
Standard	15 klickningar
Sport	10 klickningar
Max tillåten lastvikt	15 klickningar



Info

Vrid medsols för att öka dämpningen, vrid motsols för att minska dämpningen vid utfjädringen.



12.4 Kompressionsdämpning fjäderben

Fjäderbenets kompressionsdämpning är uppdelad i två områden, highspeed och lowspeed.

Highspeed och lowspeed gäller bakhjulets kompressionshastighet och inte körhastigheten.

Highspeed-inställningen av kompressionsdämpningen är exempelvis verksam när man kör över en asfaltkant, då bakhjulets fjädrar komprimeras snabbt.

Lowspeed-inställningen av kompressionsdämpningen är exempelvis verksam vid körning över långa gupp i marken, då bakhjulets fjädrar komprimeras långsamt.

Dessa två områden kan ställas in separat, men övergången mellan highspeed och lowspeed är dock flytande.

Däriigenom påverkar ändringar av highspeed-området kompressionen även i lowspeed-området och tvärtom.

12.5 Ställa in fjäderbenets kompressionsdämpning lowspeed



Se upp

Risk för personskador Om fjäderbenet tas isär på fel sätt, kommer delar av fjäderbenet att slungas omkring.

Fjäderbenet är fyllt med högkomprimerat kväve.

- Följ den angivna beskrivningen. (Din auktoriserade KTM-verkstad hjälper gärna till.)

12 INSTÄLLNING AV CHASSIT



Info

Lowspeed-inställningen av kompressionsdämpningen visar effekt vid långsam till normal fjädring av fjäderbenet.

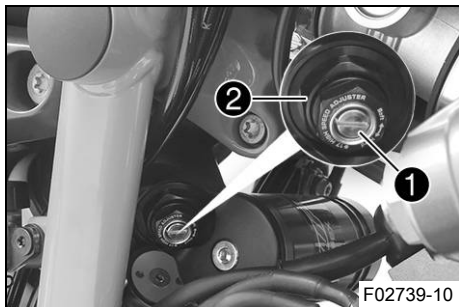

- Vrid justerskruven **1** medsols med en skruvmejsel ända fram till det sista hörbara klickljudet.



Info

Lossa inte skruvförbandet **2**!

- Vrid det antal klick som motsvarar fjäderbenstypen motsols.
Specifikation

Kompressionsdämpning lowspeek	
Komfort	16 klickningar
Standard	14 klickningar
Sport	10 klickningar
Max tillåten lastvikt	14 klickningar



Info

Vridning medsols ger ökad dämpning, vridning moturs ger minskad dämpning när fjäderbenet komprimeras långsamt till medelsnabbt.

12.6 Ställa in fjäderbenets kompressionsdämpning highspeed



Se upp

Risk för personskador Om fjäderbenet tas isär på fel sätt, kommer delar av fjäderbenet att slungas omkring.

Fjäderbenet är fyllt med högkomprimerat kväve.

- Följ den angivna beskrivningen. (Din auktoriserade KTM-verkstad hjälper gärna till.)



Info

Highspeed-inställningen av kompressionsdämpningen visar effekt vid snabb fjädring av fjäderbenet.

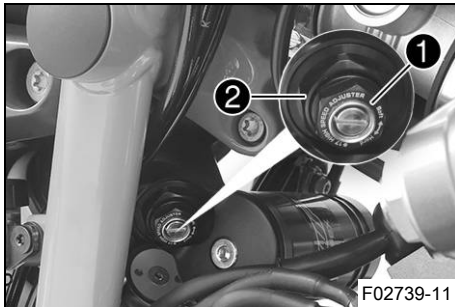

- Vrid justerskruven **1** medsols med en U-nyckel tills det tar stopp.



Info

Lossa inte skruvförbandet **2**!

- Vrid det antal varv som motsvarar fjäderbenstypen motsols.

12 INSTÄLLNING AV CHASSIT

Specifikation

Kompressionsdämpning highspeed	
Komfort	1,5 varv
Standard	1,5 varv
Sport	1,5 varv
Max tillåten lastvikt	1,5 varv



Info

Vridning medurs ger ökad dämpning, vridning moturs ger minskad dämpning vid snabb komprimering.

12.7 Ställa in fjäderbenets returdämpning



Se upp

Risk för personskador Om fjäderbenet tas isär på fel sätt, kommer delar av fjäderbenet att slungas omkring.

Fjäderbenet är fyllt med högkomprimerat kväve.

- Följ den angivna beskrivningen. (Din auktoriserade KTM-verkstad hjälper gärna till.)

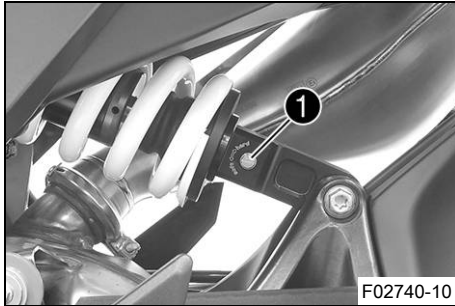

- Vrid justerskruven ① medsols ända till det sista märkbara klicket.
- Vrid det antal klick som motsvarar fjäderbenstypen motsols.

Specifikation

Returdämpning	
Komfort	17 klickningar
Standard	14 klickningar
Sport	12 klickningar
Max tillåten lastvikt	11 klickningar



Info

Vrid medsols för att öka dämpningen, vrid motsols för att minska dämpningen vid utfjädringen.



12.8 Ställa in fjäderbenets fjäderförspänning ↗



Varning

Risk för olyckor Ändringar av chassiinställningen kan påverka köregenskaperna avsevärt.

- Kör till en början långsamt efter att inställningarna gjorts för att kontrollera köregenskaperna.

12 INSTÄLLNING AV CHASSIT

i Info

Fjäderförspänningen bestämmer fjädringens utgångsläge på fjäderbenet.

En optimalt inställd fjäderförspänning är anpassad efter förarens vikt och eventuell packning och passagerare och ger motorcykeln en väl avvägd kombination av körbarhet och stabilitet.

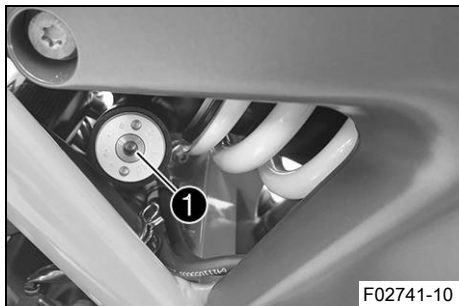

Förarbete

Krav

- Svingen är avlastad.

Huvudarbete

- Vrid justerskruven **1** motsols tills det tar stopp.
- Vrid det antal varv medsols som motsvarar fjäderbenstypen och användningen.

Specifikation

Fjäderförspänning - Preload Adjuster	
Komfort	1 varv
Standard	3 varv
Sport	5,5 varv
Max tillåten lastvikt	6 varv

i Info

Vrid medsols för ökad fjäderförspänning, vrid motsols för minskad fjäderförspänning.

13.1 Lyfta upp motorcykeln med monteringsstativet baktill

Obs!

Risk för skador Det parkerade fordonet kan rulla iväg eller välta.

- Parkera fordonet på fast och jämn mark.

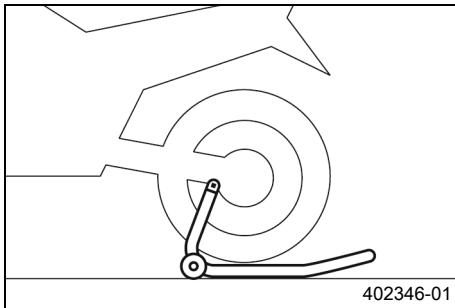

- Montera monteringsstativets fästen.
- Sätt in adaptrar baktill på monteringsstativet.

Fästadapter (63529955000)

Bakjhulsmonteringsstativ (69329955000)
--

- Ställ motorcykeln lodrätt, justera monteringsstativet i förhållande till svingen och adapterna och palla upp motorcykeln.



13.2 Ta ned motorcykeln från lyftanordningen baktill

Obs!

Risk för skador Det parkerade fordonet kan rulla iväg eller välta.

- Parkera fordonet på fast och jämn mark.

13 SERVICEARBETEN CHASSI

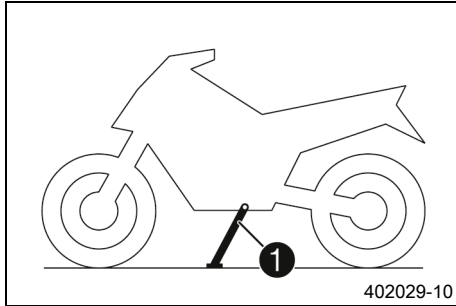

- Se till att motorcykeln inte kan välta.
- Ta bort monteringsstativet bak och ställ fordonet på sidostödet ①.
- Ta bort fästadaptern från svingen.

13.3 Lyft upp motorcykeln med monteringsstativet fram

Obs!

Risk för skador Det parkerade fordonet kan rulla iväg eller välta.

- Parkera fordonet på fast och jämn mark.

Förarbete

- Lyft upp motorcykeln med monteringsstativet baktill.
(📖 s 147)

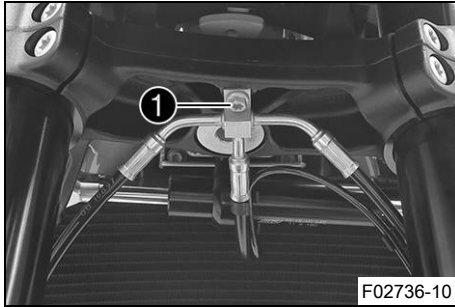

Huvudarbete

- Ta bort skruven ①.

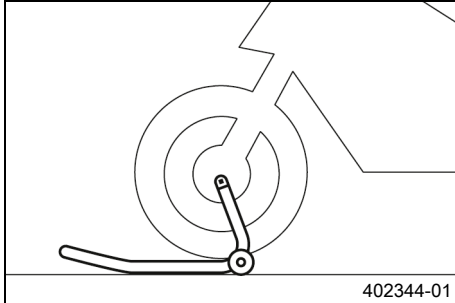

- Ställ styret i läget för körning rakt framåt. Rikta in monteringsstativet fram med adapter gentemot gaffelbenen.

Framhjul-monteringsstativ litet (61129965100)



Info

Lyft alltid upp motorcykeln bak först.
Se upp med bromskablarna.

- Lyft upp motorcykeln fram.



13 SERVICEARBETEN CHASSI

13.4 Ta ned motorcykeln från monteringsstativet fram

Obs!

Risk för skador Det parkerade fordonet kan rulla iväg eller välta.

- Parkera fordonet på fast och jämn mark.

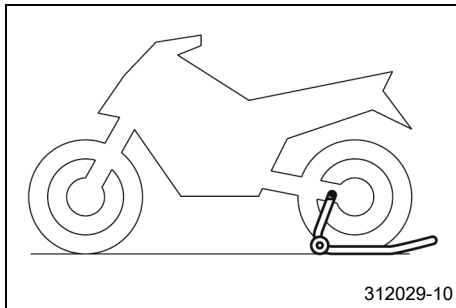

- Se till att motorcykeln inte kan välta.
- Avlägsna monteringsstativet fram.

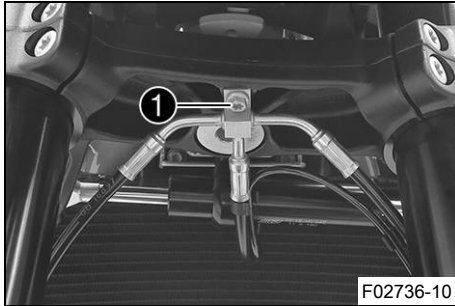

- Placera bromsledningen i rätt läge.
- Montera skruven ① och dra åt.

Specifikation

Övriga skruvar chassi	M5	5 Nm
--------------------------	----	------



13.5 Rengöra gaffelbenens dammtätningar 🐘

Förarbete

- Lyft upp motorcykeln med monteringsstativet baktill. (📖 s 147)
- Lyft upp motorcykeln med monteringsstativet fram. (📖 s 148)

13 SERVICEARBETEN CHASSI



Huvudarbete

- Skjut ner båda gaffelbenens dammtätningar **1**.



Info

Dammtätningarna stryker av damm och grov smuts från gaffelbenen. Med tiden kan smuts samla sig bakom dammtätningarna. Om denna smuts inte avlägsnas kan de bakomliggande oljeringarna bli otäta.



Varning

Risk för olyckor Olja eller fett på bromsskivorna försämrar bromskraften.

- Håll alltid bromsskivorna olje- och fettfria.
- Vid behov rengörs bromsskivorna med bromsrengöringsmedel.

- Rengör och olja in dammtätningar och gaffelns innerrör på båda gaffelbenen.

Universal-oljespray (📖 s 298)

- Tryck tillbaka dammtätningen till monteringsläget.
- Torka bort överflödiga olja.

Efterarbete

- Ta ned motorcykeln från monteringsstativet fram. (📖 s 150)

- Ta ned motorcykeln från lyftanordningen baktill. (📖 s 147)



13.6 Ta bort passagerarsadeln

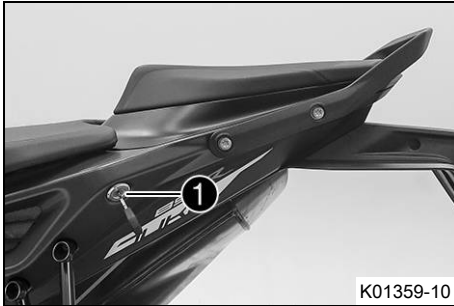

- Sätt i tändningsnyckeln i sadellåset **1** och vrid den medsols.
- Lyft upp passagerarsadeln baktill, skjut den mot bakpartiet och ta av den genom att lyfta uppåt.
- Dra ut tändningsnyckeln ur sadellåset.



Info

På fabriken har fordonet konstruerats för användning av en person. Fordonet får endast byggas om av en auktoriserad KTM-verkstad.

Komponenterna som krävs för att fordonet ska kunna användas av en person och för körning med passagerare ingår i leveransen.

Följ alltid rättsliga bestämmelser, t.ex. om registrering i fordonsdokumenten.



13.7 Montera passagerarsadeln

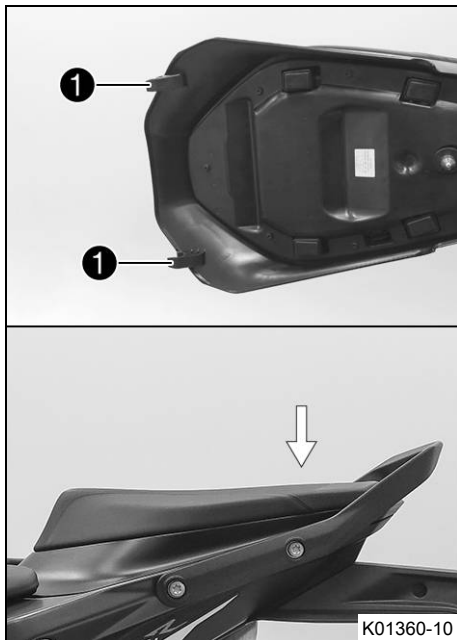

- Haka i passagerarsadeln med piggarna **1** vid förvarningsfacket. Sänk ned den bak och skjut den samtidigt framåt.
- Tryck ned passagerarsadeln så att den hakar fast.



Varning

Risk för olyckor Om sadeln är felmonterad kan den hoppa ur sitt fäste.

- Kontrollera efter monteringen att sadeln är korrekt låst och inte går att dra upp.

- Kontrollera sedan att passagerarsadeln är korrekt monterad.



Info

På fabriken har fordonet konstruerats för användning av en person. Fordonet får endast byggas om av en auktoriserad KTM-verkstad.

Komponenterna som krävs för att fordonet ska kunna användas av en person och för körning med passagerare ingår i leveransen.

Följ alltid rättsliga bestämmelser, t.ex. om registrering i fordonsdokumenten.

13.8 Ta bort förarsadel

Förarbete

- Ta bort passagerarsadeln. (📖 s 153)

Huvudarbete

- Ta bort skruvarna ①.
- Lyft upp förarsadeln baktill, dra den bakåt och ta av den uppåt.

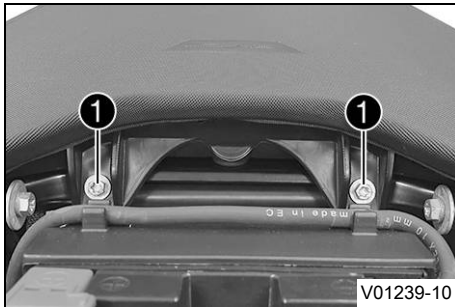

13 SERVICEARBETEN CHASSI

13.9 Montera förarsadel

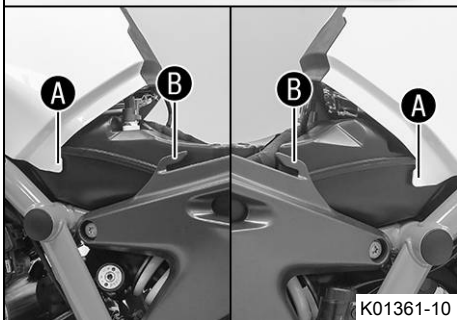
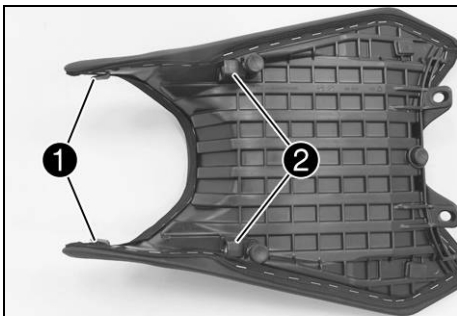

K01361-10

Huvudarbete

- Skjut förarsadeln framåt och sänk ned den baktill.
- ✓ Piggarna ① hakar fast i fästena A på tanken.
- ✓ Piggarna ② hakar fast i ramens fästen B.

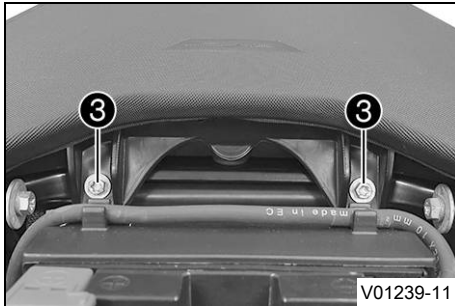

- Montera skruvarna ③ och dra åt dem.

Specifikation

Övriga skruvar chassi	M6	10 Nm
--------------------------	----	-------

- Kontrollera sedan att förarsadeln är korrekt monterad.

Efterarbete

- Montera passagerarsadeln. (📖 s 154)



13.10 Kontrollera kedjans nedsmutsning

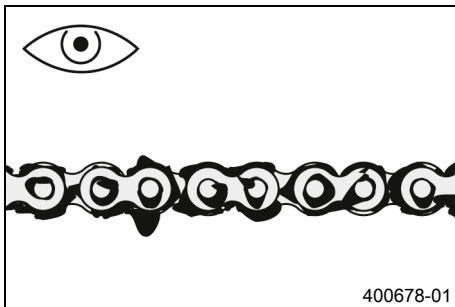

- Kontrollera om kedjan är mycket smutsig.
 - » När kedjan är mycket smutsig:
 - Rengör kedjan. (📖 s 158)



13.11 Rengöra kedjan



Varning

Risk för olyckor Smörjmedel på däcken försämrar väghållningen.

- Ta bort smörjmedel från däcken med ett lämpligt rengöringsmedel.



Varning

Risk för olyckor Olja eller fett på bromsskivorna försämrar bromskraften.

- Håll alltid bromsskivorna olje- och fettfria.
- Vid behov rengörs bromsskivorna med bromsrengöringsmedel.



Obs!

Risker för miljön Miljöfarliga ämnen orsakar miljöskador.

- Kassera oljor, fetter, filter, bränslen, rengöringsmedel, bromsvätska etc. i enlighet med gällande bestämmelser.



Info

Kedjans livslängd beror till stor del på hur den sköts.

Förarbete

- Lyft upp motorcykeln med monteringsstativet baktill.
( s 147)

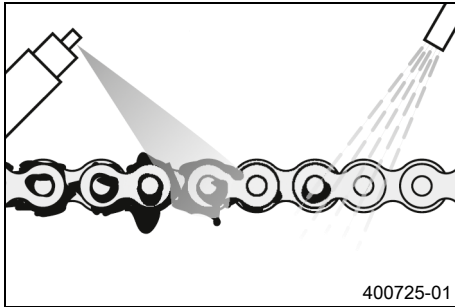

Huvudarbete

- Spola bort grov smuts med en mjuk vattenstråle.
- Ta bort smörjmedelsrester med kedjerengöringsmedel.

Kedjerengöringsmedel (📖 s 297)

- Spruta på kedjesprej efter torkningen.

Kedjesprej Street (📖 s 297)

Efterarbete

- Ta ned motorcykeln från lyftanordningen bak till. (📖 s 147)



13.12 Kontrollera kedjespänning



Varning

Risk för olyckor En felaktig kedjespänning skadar komponenter och leder till olyckor.

Om kedjan spänns alltför hårt kommer kedjan, framdrevet, baktrevet samt växel- och bakhjulslagren att slitas ut fortare. Några komponenter kan spricka eller knäckas vid överbelastning.

Om kedjan är för lös, kan den lossna från framdrevet eller baktrevet. Därigenom blockeras bakhjulet eller blir motorn skadad.

- Kontrollera kedjespänningen regelbundet.
- Ställ in kedjespänningen enligt anvisningarna.

13 SERVICEARBETEN CHASSI

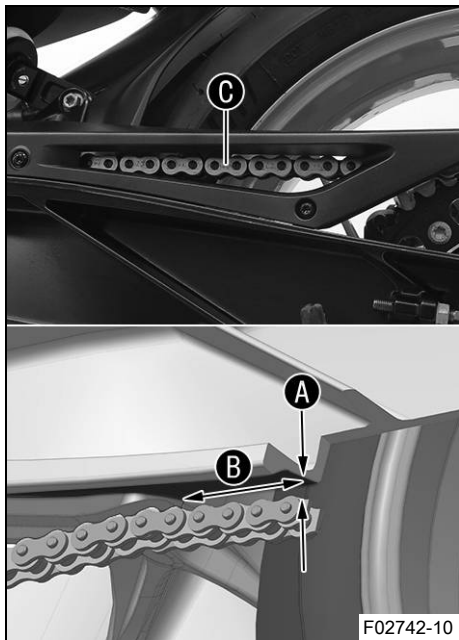

Förarbete

- Lyft upp motorcykeln med monteringsstativet baktill. (📖 s 147)

Huvudarbete

- Lägg i växellådans friläge.
- Tryck upp kedjan bakom kedjeglidaren och ta reda på kedjespänningen (A) mellan svingen och kedjans överkant.

Specifikation

Avstånd (B) till kedjeglidaren	2,5 cm
Mät avståndet till den plana delen av svingen direkt ovanför kedjan, inte till svingens kant.	

Info

Kedjans övre del (C) ska vara spänd.
Kedjeslitaget är inte alltid jämnt. Upprepa mätningen på olika ställen på kedjan.

Kedjespänning	2 ... 5 mm
---------------	------------

- » Om kedjespänningen inte överensstämmer med specifikationen:
 - Ställ in kedjespänningen. (📖 s 161)

Efterarbete

- Ta ned motorcykeln från lyftanordningen baktill. (📖 s 147)

13.13 Ställa in kedjespänningen



Varning

Risk för olyckor En felaktig kedjespänning skadar komponenter och leder till olyckor.

Om kedjan spänns alltför hårt kommer kedjan, framdrevet, bakdrevet samt växel- och bakhjulslagren att slitas ut fortare. Några komponenter kan spricka eller knäckas vid överbelastning.

Om kedjan är för lös, kan den lossna från framdrevet eller bakdrevet. Därigenom blockeras bakhjulet eller blir motorn skadad.

- Kontrollera kedjespänningen regelbundet.
- Ställ in kedjespänningen enligt anvisningarna.

Förarbete

- Lyft upp motorcykeln med monteringsstativet baktill. (📖 s 147)
- Kontrollera kedjespänningen. (📖 s 159)

13 SERVICEARBETEN CHASSI

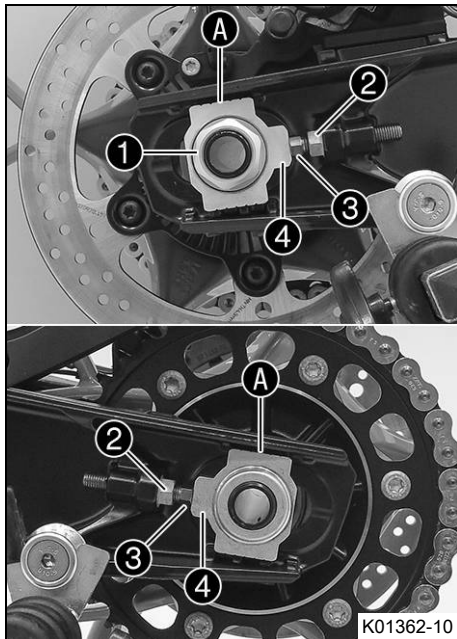

Huvudarbete

- Lossa muttern ①.
- Lossa muttrarna ②.
- Justera kedjans spänning genom att vrida justerskruvarna ③ på vänster och höger sida.

Specifikation

Kedjespänning	2 ... 5 mm
Vrid vänster och höger justerskruvar ③ så att märkena på den vänstra och högra kedjespännaren ④ står i samma position i förhållande till referensmärkena A. Bakhjulet är nu korrekt inriktat.	

Info

Kedjans övre del ska vara spänd.
Kedjeslitaget är inte alltid jämnt. Upprepa mätningen på olika ställen på kedjan.

- Dra åt muttrarna ②.
- Se till att kedjespännarna ④ ligger an mot justerskruvarna ③.
- Dra åt muttern ①.

Specifikation

Mutter hjulaxel bak	M25x1,5	90 Nm Gänga och kontaktyta på hjulaxeln infettade
------------------------	---------	---

Efterarbete

- Kontrollera kedjespänningen. (🔧 s 159)
- Ta ned motorcykeln från lyftanordningen baktill. (🔧 s 147)



13.14 Kontrollera kedja, bakdrev, framdrev och kedjestyrare

Förarbete

- Lyft upp motorcykeln med monteringsstativet baktill. (🔧 s 147)

Huvudarbete

- Kontrollera om bakdrevet och framdrevet är slitna.
 - » Om bakdrevet eller framdrevet är nedslitna:
 - Byt drivningssats. 🛠️

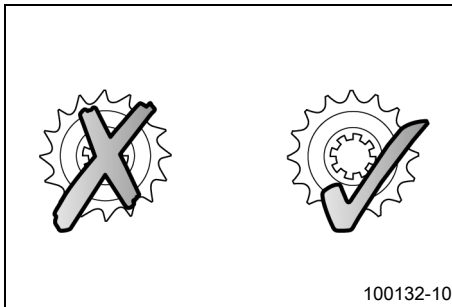

i Info

Framdrev, bakdrev och kedja bör alltid bytas ut samtidigt.

13 SERVICEARBETEN CHASSI

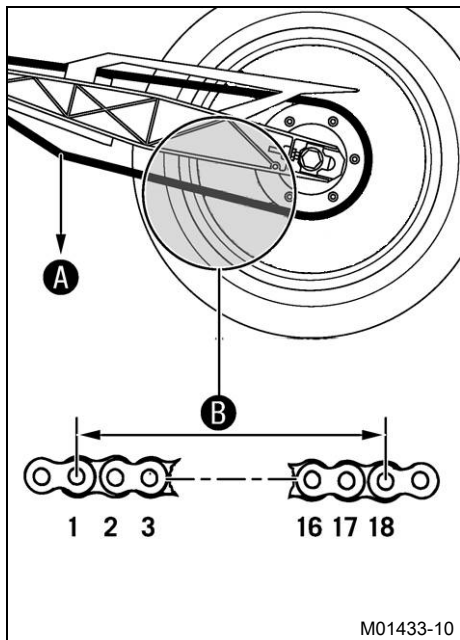

- Lagg i växellådans friläge.
- Dra i kedjans nedre del med angiven vikt **A**.

Specifikation

Vikt, mätning av kedjans slitage	15 kg
----------------------------------	-------

- Mät avståndet **B** mellan 18 kedjelänkar på kedjans nedre del.

i Info

Kedjeslitaget är inte alltid jämnt. Upprepa mätningen på olika ställen på kedjan.

Maximalt avstånd B mellan 18 kedjelänkar på kedjans längsta del	272 mm
--	--------

- » Om avståndet **B** är större än det angivna måttet:
 - Byt drivningssats. 🛠️

i Info

När en ny kedja monteras bör även bakdrevet och framdrevet bytas ut.
Nya kedjor slits snabbare när de går på gamla bakdrev/framdrev.
Av säkerhetsskäl har kedjan ingen låslänk.

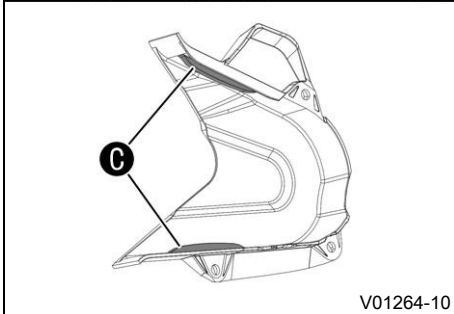
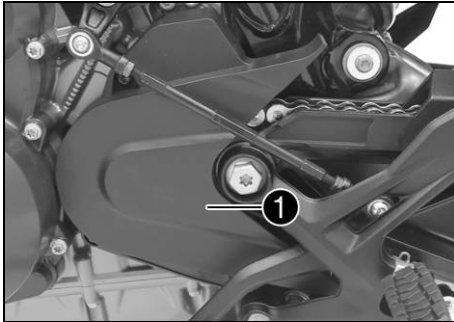

V01264-10

- Kontrollera framdrevsskyddet ❶ avseende slitage.
 - » Om framdrevsskyddet är kraftigt slitet i det markerade området ❷:
 - Byt framdrevets skydd. 🛠️
- Kontrollera att framdrevsskyddet ❶ sitter fast ordentligt.
 - » Om framdrevsskyddet sitter löst:
 - Dra åt framdrevsskyddets skruvar.

Specifikation

Skruv framdrevsskydd	M5	5 Nm Loctite®243™
----------------------	----	-----------------------------

13 SERVICEARBETEN CHASSI

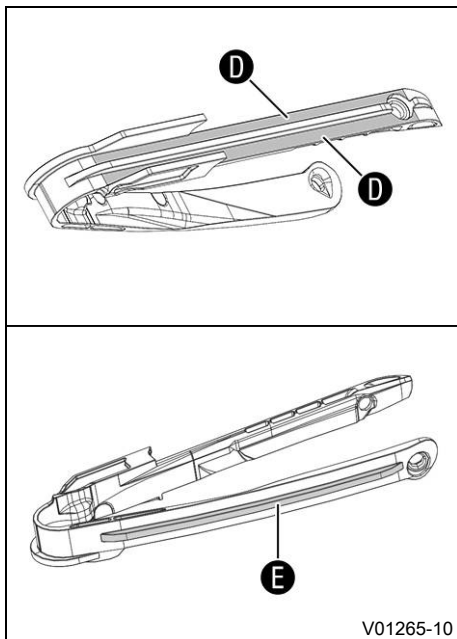

- Kontrollera om kedjeskyddet är slitet.
 - » Om det syns genomgående slitspår på kedjan vid kedjeskyddet i det markerade området **D**:
 - Byt ut kedjeskyddet. 🛠️
 - » Om kedjeskyddet är kraftigt slitet på undersidan i det markerade området **E**:
 - Byt ut kedjeskyddet. 🛠️
- Kontrollera att kedjeskyddet sitter fast ordentligt.
 - » Om kedjeskyddet sitter löst:
 - Dra åt kedjeskyddets skruvar.

Specifikation

Övriga skruvar chassi	M5	5 Nm
--------------------------	----	------

Efterarbete

- Ta ned motorcykeln från lyftanordningen baktill. (📖 s 147)

14.1 Låsningfria bromsar (ABS)

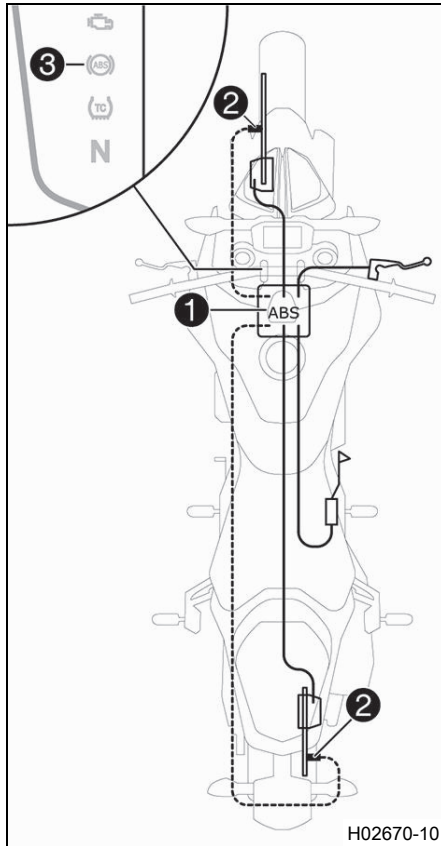

ABS-modulen ① består av hydraulenhet, ABS-styrdon och retur-pump och är monterad under bränsletanken. Det sitter en hjul-varvtalsensor ② på framhjulet och en på bakhjulet.

**Varning**

Olycksrisk Om fordonet modifieras försämras ABS-funktionen.

- Ändra inte fjädervägen på något sätt.
- Använd endast reservdelar på bromssystemet som godkänts och rekommenderats av KTM.
- Använd endast hjul och däck som godkänts och rekommenderats av KTM enligt angivet hastighetsindex.
- Observera det angivna däcktrycket.
- Säkerställ att servicearbeten och reparationer genomförs korrekt. (Din auktoriserade KTM-verkstad hjälper gärna till.)

ABS är ett säkerhetssystem som förhindrar att hjulen låser sig vid körning rakt fram utan inverkan från sidokrafter.



Varning

Olycksrisk Körhjälpsfunktioner kan bara begränsa risken för omkullkörning inom de fysiska möjligheterna.

Det är inte alltid möjligt att kompensera för extrema kör-situationer som packning med hög tyngdpunkt, växlande vägunderlag, branta nedförsbackar eller tvärbromsning utan urkoppling.

- Anpassa körstilen till vägförhållandena och din egen körkompetens.

ABS arbetar med två av varandra oberoende bromskretsar (fram- och bakbroms). I normal drift fungerar bromssystemet som ett vanligt bromssystem utan ABS. När ABS-styrdonet registrerar en tendens till låsning på något av hjulen börjar ABS arbeta genom att reglera bromstrycket. Regleringen känns av genom ett lätt pulserande på bromshandtaget eller fotbromspedalen.

ABS-varningslampan **3** ska tändas när tändningen slås på och slockna när man har börjat köra. Om den inte släcks när man har börjat köra eller om den tänds under körningen, indikerar detta att det är fel på ABS-systemet. ABS är då inte längre aktivt och hjulen kan låsa sig vid inbromsning. Bromssystemet i sig fungerar, det är bara ABS-regleringen som är ur funktion.

ABS-varningslampan kan även tändas i extrema körsituationer då skillnaden i varvtal mellan fram- och bakhjul är stor, t.ex. vid wheelie eller spinnande bakhjul. Detta gör att ABS stängs av. För att aktivera ABS igen, stanna fordonet och slå av tändningen. När fordonet startas igen aktiveras ABS igen. ABS-varningslampan slocknar när man har börjat köra.

14.2 Kontrollera bromsskivorna



Varning

Risk för olyckor Slitna bromsskivor försämrar bromskraften.

- Säkerställ att slitna bromsskivor byts ut omedelbart. (Din auktoriserade KTM-verkstad hjälper gärna till.)

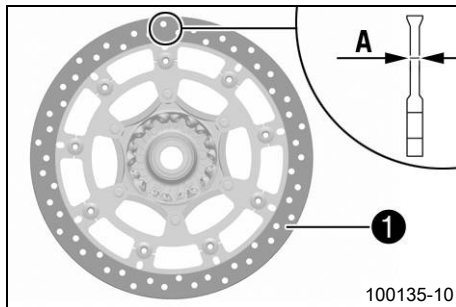

- Kontrollera måttet **A** för bromsskivans tjocklek (fram och bak) på flera ställen på bromsskivan.



Info

Slitage gör bromsskivan tunnare inom det område där bromsbeläggen ligger an **1**.

Bromsskivor, slitagegräns	
fram	4,2 mm
bak	4,5 mm

- » Om bromsskivans tjocklek är tunnare än det angivna värdet.
 - Byt frambromsens bromsskivor. 🐾
 - Byt bakbromsens bromsskiva. 🐾
- Kontrollera bromsskivorna fram och bak avseende skador, sprickor och deformation.
 - » Om skador, sprickor eller deformation upptäcks:
 - Byt frambromsens bromsskivor. 🐾
 - Byt bakbromsens bromsskiva. 🐾

14.3 Kontrollera bromsvätskenivån i frambromsen



Varning

Risk för olyckor Bromssystemet slutar fungera vid otillräcklig bromsvätskenivå.

Om bromsvätskenivån sjunker under den angivna markeringen eller det angivna värdet, är antingen bromssystemet otätt eller bromsbeläggen nedslitna.

- Kontrollera bromssystemet och återuppta inte körningen förrän problemet har åtgärdats. (Din auktoriserade KTM-verkstad hjälper gärna till.)



Varning

Risk för olyckor För gammal bromsvätska försämrar bromskraften.

- Säkerställ att bromsvätskan i fram- och bakbromsen byts ut enligt serviceschemat. (Din auktoriserade KTM-verkstad hjälper gärna till.)

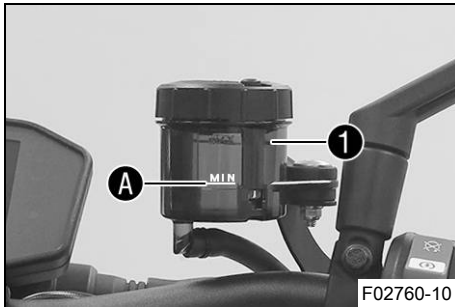

- Placera bromsvätskebehållaren på styret i horisontellt läge.
- Kontrollera bromsvätskenivån på bromsvätskebehållaren **1**.
 - » Om bromsvätskan har sjunkit under markeringen **MIN A**:
 - Fyll på frambromsens bromsvätska. 🐾 (📖 s 171)



14.4 Fylla på frambromsens bromsvätska 🐾



Varning

Risk för olyckor Bromssystemet slutar fungera vid otillräcklig bromsvätskenivå.

Om bromsvätskenivån sjunker under den angivna markeringen eller det angivna värdet, är antingen bromssystemet otätt eller bromsbeläggen nedslitna.

- Kontrollera bromssystemet och återuppta inte körningen förrän problemet har åtgärdats. (Din auktoriserade KTM-verkstad hjälper gärna till.)



Varning

Hudirritationer Bromsvätska orsakar hudirritationer.

- Förvara bromsvätska oåtkomligt för barn.
- Använd lämpliga skyddskläder och skyddsglasögon.
- Låt inte bromsvätska hamna på huden, i ögonen eller på kläderna.
- Uppsök omedelbart läkare om bromsvätska har svalts.
- Vid hudkontakt spolås det drabbade stället med mycket vatten.
- Spola omedelbart ögonen grundligt med vatten och uppsök läkare om bromsvätska hamnat i ögonen.
- Byt om ifall du får bromsvätska på kläderna.



Varning

Risk för olyckor För gammal bromsvätska försämrar bromskraften.

- Säkerställ att bromsvätskan i fram- och bakbromsen byts ut enligt serviceschemat. (Din auktoriserade KTM-verkstad hjälper gärna till.)



Obs!

Risker för miljön Miljöfarliga ämnen orsakar miljöskador.

- Kassera oljor, fetter, filter, bränslen, rengöringsmedel, bromsvätska etc. i enlighet med gällande bestämmelser.

i Info

Använd aldrig bromsvätska DOT 5! Denna är silikonolja-baserad och purpurfärgad. Tätningar och bromskablar är inte gjorda för bromsvätska av typ DOT 5.

Låt inte bromsvätskan komma i kontakt med lackerade komponenter. Bromsvätskan skadar lacken. Använd endast ren bromsvätska som förvarats i en tättslutande behållare.

Förarbete

- Kontrollera frambromsens bromsbelägg. (📖 s 174)

Huvudarbete

- Placera bromsvätskebehållaren på styret i horisontellt läge.
- Ta bort skruvarna ①.
- Ta bort locket ② och membranet ③.
- Fyll på bromsvätska upp till markeringen MAX A.

Bromsvätska DOT 4 / DOT 5.1 (📖 s 293)

- Positionera locket ② med membranet ③ i korrekt läge.
- Montera skruvarna ① och dra åt dem.

Specifikation

Bromsvätskebehållarlock fram	-	0,7 Nm
------------------------------	---	--------

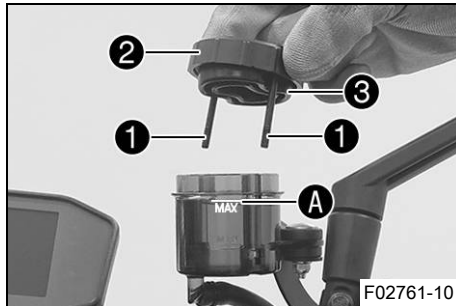



Info

Utspilld bromsvätska eller vätska som runnit ut ska omedelbart tvättas bort med vatten.

14.5 Kontrollera frambromsens bromsbelägg



Varning

Risk för olyckor Slitna bromsbelägg försämrar bromskraften.

- Säkerställ att slitna bromsbelägg byts ut omedelbart. (Din auktoriserade KTM-verkstad hjälper gärna till.)



Varning

Risk för olyckor Skadade bromsskivor försämrar bromskraften.

Om bromsbeläggen byts ut för sent skrapar bromsbelägghållaren mot bromsskivorna. Detta medför att bromseffekten minskar kraftigt och att bromsskivorna förstörs.

- Kontrollera bromsbeläggen regelbundet.

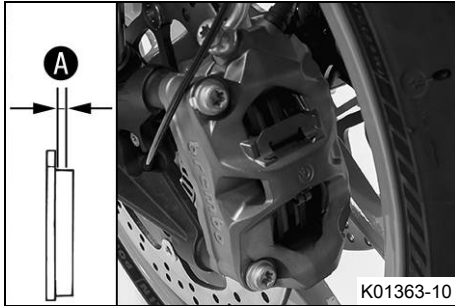

- Kontrollera om bromsbeläggen fortfarande har minsta tillåtna belägg tjocklek **A**.

Minsta tillåtna belägg tjocklek A	$\geq 1 \text{ mm}$
--	---------------------

- » Om den minsta tillåtna belägg tjockleken underskrids:
 - Byt frambromsens bromsbelägg. 🛠️
- Kontrollera bromsbeläggen med avseende på skador och sprickor.
 - » Om det finns skador eller sprickor:
 - Byt frambromsens bromsbelägg. 🛠️



14.6 Kontrollera fotbromspedalens spel



Varning

Risk för olyckor Bromssystemet slutar fungera vid överhettning.

När det inte finns något spel för fotbromspedalen, skapas ett tryck i bromssystemet som verkar på bakbromsen.

- Ställ in spelet för fotbromspedalen enligt anvisningen.

14 BROMSSYSTEM

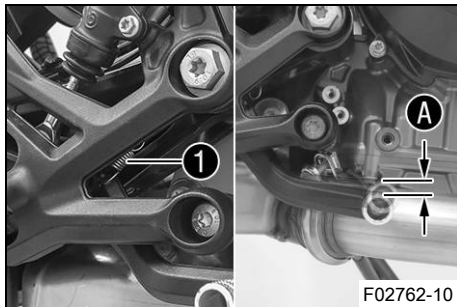

- Haka av fjädern ①.
- Manövrera fotbromspedalen fram och tillbaka mellan stoppläget och anligningen mot fotbromsens cylinderkolv och kontrollera spelet A.

Specifikation

Fotbromspedalens spel	3 ... 5 mm
-----------------------	------------

- » Om spelet inte överensstämmer med specifikationen:
 - Ställ in fotbromspedalens utgångsläge. 📖 (s 104)
- Haka i fjädern ①.

14.7 Kontrollera bromsvätskenivån i bakbromsen



Varning

Risk för olyckor Bromssystemet slutar fungera vid otillräcklig bromsvätskenivå.

Om bromsvätskenivån sjunker under **MIN**-markeringen är antingen bromssystemet otätt eller bromsbelägen nedslitna.

- Kontrollera bromssystemet och återuppta inte körningen förrän problemet har åtgärdats. (Din auktoriserade KTM-verkstad hjälper gärna till.)



Varning

Risk för olyckor För gammal bromsvätska försämrar bromskraften.

- Säkerställ att bromsvätskan i fram- och bakbromsen byts ut enligt serviceschemat. (Din auktoriserade KTM-verkstad hjälper gärna till.)

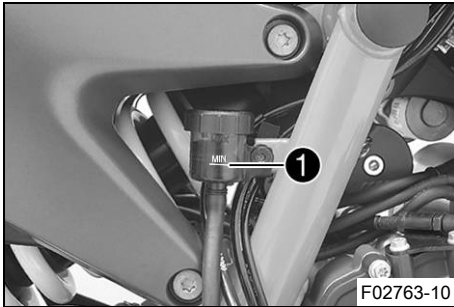

- Ställ upp fordonet lodrätt.
- Kontrollera bromsvätskenivån på bromsvätskebehållaren.
 - » Om vätskenivån nått **MIN**-märket **1**:
 - Fyll på bromsvätska för bakbromsen. 🐾 (📖 s 177)



14.8 Fylla på bromsvätska för bakbromsen 🐾



Varning

Risk för olyckor Bromssystemet slutar fungera vid otillräcklig bromsvätskenivå.

Om bromsvätskenivån sjunker under **MIN**-markeringen är antingen bromssystemet otätt eller bromsbeläggerna nedslitna.

- Kontrollera bromssystemet och återuppta inte körningen förrän problemet har åtgärdats. (Din auktoriserade KTM-verkstad hjälper gärna till.)



Varning

Hudirritationer Bromsvätska orsakar hudirritationer.

- Förvara bromsvätska oåtkomligt för barn.
- Använd lämpliga skyddskläder och skyddsglasögon.
- Låt inte bromsvätska hamna på huden, i ögonen eller på kläderna.
- Uppsök omedelbart läkare om bromsvätska har svalts.
- Vid hudkontakt spolås det drabbade stället med mycket vatten.
- Spola omedelbart ögonen grundligt med vatten och uppsök läkare om bromsvätska hamnat i ögonen.
- Byt om ifall du får bromsvätska på kläderna.



Varning

Risk för olyckor För gammal bromsvätska försämrar bromskraften.

- Säkerställ att bromsvätskan i fram- och bakbromsen byts ut enligt serviceschemat. (Din auktoriserade KTM-verkstad hjälper gärna till.)



Obs!

Risker för miljön Miljöfarliga ämnen orsakar miljöskador.

- Kassera oljor, fetter, filter, bränslen, rengöringsmedel, bromsvätska etc. i enlighet med gällande bestämmelser.

i Info

Använd aldrig bromsvätska DOT 5! Denna är silikonolja-baserad och purpurfärgad. Tätningar och bromskablar är inte gjorda för bromsvätska av typ DOT 5.

Låt inte bromsvätskan komma i kontakt med lackerade komponenter. Bromsvätskan skadar lacken. Använd endast ren bromsvätska som förvarats i en tättslutande behållare.

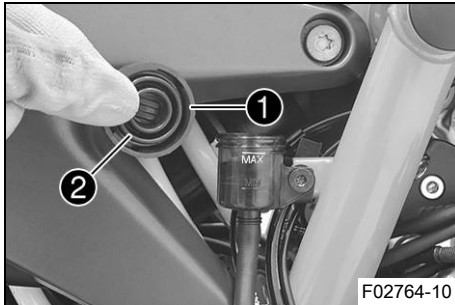
**Förarbete**

- Kontrollera bakbromsens bromsbelägg. (📖 s 180)

Huvudarbete

- Ställ upp fordonet lodrätt.
- Ta bort skruvlocket ① med insatsen och membranet ②.
- Fyll på bromsvätska upp till markeringen **MAX**.

Bromsvätska DOT 4 / DOT 5.1 (📖 s 293)

- Sätt tillbaka skruvlocket med insats och membran och dra åt det.

i Info

Utspillad bromsvätska eller vätska som runnit ut ska omedelbart tvättas bort med vatten.



14.9 Kontrollera bakbromsens bromsbelägg



Varning

Risk för olyckor Slitna bromsbelägg försämrar bromskraften.

- Säkerställ att slitna bromsbelägg byts ut omedelbart. (Din auktoriserade KTM-verkstad hjälper gärna till.)



Varning

Risk för olyckor Skadade bromsskivor försämrar bromskraften.

Om bromsbeläggen byts ut för sent skrapar bromsbeläggshållaren mot bromsskivorna. Detta medför att bromseffekten minskar kraftigt och att bromsskivorna förstörs.

- Kontrollera bromsbeläggen regelbundet.

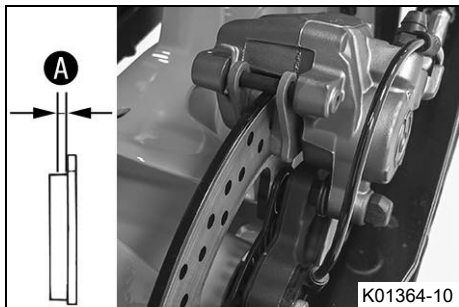

- Kontrollera om bromsbeläggen fortfarande har minsta tillåtna beläggjtjocklek **A**.

Minsta tillåtna beläggjtjocklek A	$\geq 1 \text{ mm}$
--	---------------------

- » Om den minsta tillåtna beläggjtjockleken underskrids:
 - Byt bakbromsens bromsbelägg. 🛠️
- Kontrollera bromsbeläggen med avseende på skador och sprickor.
 - » Om det finns skador eller sprickor:

- Byt bakbromsens bromsbelägg. 🐞



15.1 Demontera framhjulet 🐾

Förarbete

- Lyft upp motorcykeln med monteringsstativet baktill. (📖 s 147)
- Lyft upp motorcykeln med monteringsstativet fram. (📖 s 148)

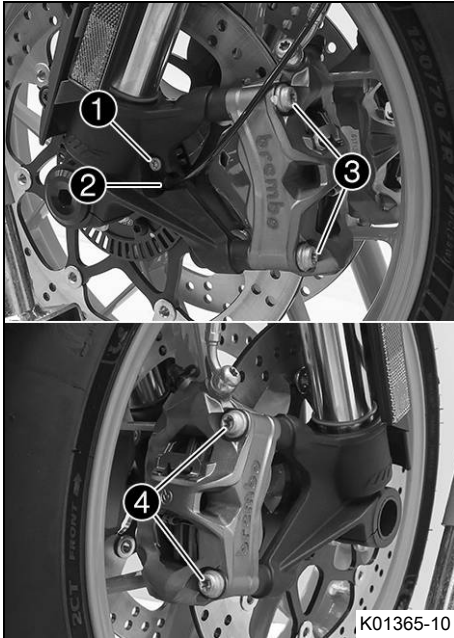

Huvudarbete

- Ta bort skruven ① och dra ut hjulvarvtalssensorn ② ur hålet.
- Ta bort skruvarna ③.
- Tryck tillbaka bromsbeläggen genom att luta det vänstra bromsoket lite lätt åt sidan mot bromsskivan. Dra försiktigt bak det vänstra bromsoket från bromsskivan och fäll det åt sidan.



Info

Dra inte i bromshandtaget när bromsoket är demonterat.

- Ta bort skruvarna ④.
- Tryck tillbaka bromsbeläggen genom att luta det högra bromsoket lite lätt åt sidan mot bromsskivan. Dra försiktigt bak det högra bromsoket från bromsskivan och fäll det åt sidan.



Info

Dra inte i bromshandtaget när bromsoket är demonterat.

15 HJUL, DÄCK

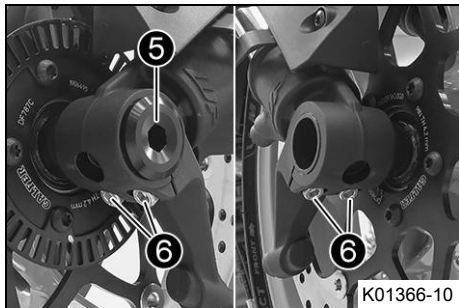

- Lossa skruven ⑤ några varv.
- Lossa skruvarna ⑥.
- Tryck på skruven ⑤ för att skjuta ut hjulaxeln ur axelklämman.
- Ta bort skruven ⑤.



Varning

Risk för olyckor Skadade bromsskivor försämrar bromskraften.

- Lägg alltid ner hjulet så att bromsskivorna inte skadas.

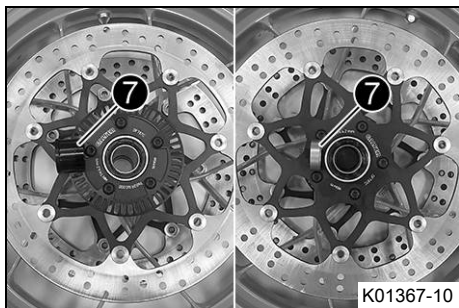

- Håll fast framhjulet och ta bort hjulaxeln. Ta ut framhjulet ur gaffeln.
- Ta bort distanshylsorna ⑦.

15.2 Montera framhjulet 🛠️

**Varning**

Risk för olyckor Olja eller fett på bromsskivorna försämrar bromskraften.

- Håll alltid bromsskivorna olje- och fettfria.
- Vid behov rengörs bromsskivorna med bromsrengöringsmedel.

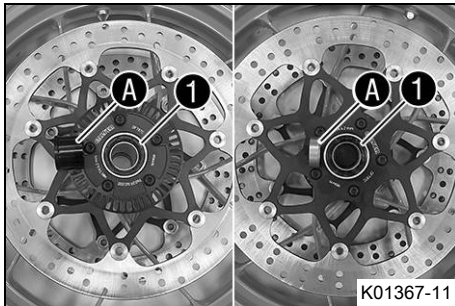

- Kontrollera om hjullagret är skadat eller slitet.
 - » Om hjullagret är skadat eller slitet:
 - Byt hjullagret fram. 🛠️
- Rengör och fetta in de radiella axeltättningsringarna ① och distanshylsornas löpytor A.

Långtidsfett (📖 s 298)

15 HJUL, DÄCK

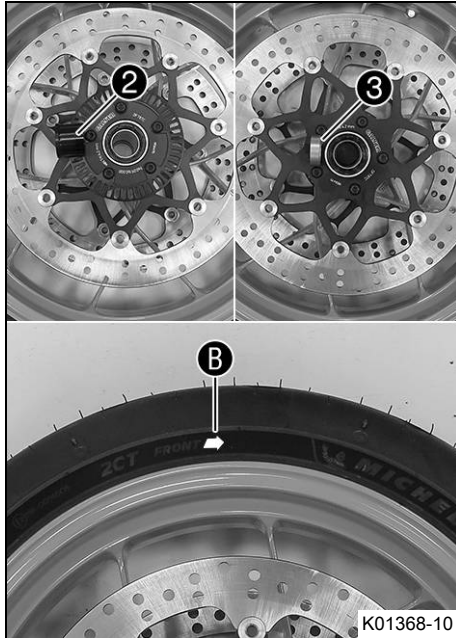

- Sätt in den breda distanshylsan **2** till vänster i rotationsriktningen.
- Sätt in den smala distanshylsan **3** till höger i rotationsriktningen.



Info

Pilen **B** visar framhulets rotationsriktning. Hjulvarvtalssensorhjulet sitter till vänster i löprikningen.

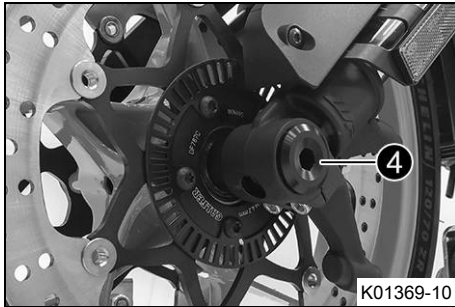

- Rengör skruven ④ och hjulaxeln.
- Smörj in hjulaxeln något.

Långtidsfett (🔧 s 298)

- Lyft in framhjulet i gaffeln, placera det i korrekt läge och sätt in hjulaxeln.
- Montera skruven ④ och dra åt.

Specifikation

Skruv hjulaxel fram	M25x1,5	45 Nm Gångorna smorda
---------------------	---------	--------------------------

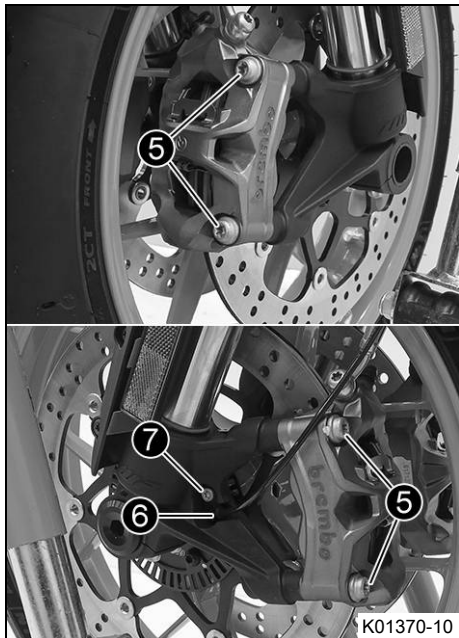

- Positionera båda bromsoken.
- ✓ Bromsbeläggen är rätt placerade.
- Sätt i skruvarna **5** på båda sidorna utan att dra åt dem.

Specifikation

Skruv bromsok fram	M10x1,25	45 Nm	Loctite®243™
--------------------	----------	-------	---------------------

- Dra i bromshandtaget flera gånger tills bromsbeläggen ligger an mot bromsskivan och du känner av en tydlig tryckpunkt. Fixera bromshandtaget i manövrerat läge.
- ✓ Bromsoken justeras.
- Dra åt skruvarna **5** på båda sidor.

Specifikation

Skruv bromsok fram	M10x1,25	45 Nm	Loctite®243™
--------------------	----------	-------	---------------------

- Sätt hjulvarvtalssensorn **6** på plats i hålet.
- Montera skruven **7** och dra åt.

Specifikation

Skruv hjulvarvtals-sensor	M6	6 Nm	
---------------------------	----	------	--

- Ta bort bromshandtagets fixering.
- Ta ned motorcykeln från monteringsstativet fram. (📖 s 150)
- Ta ned motorcykeln från lyftanordningen baktill. (📖 s 147)

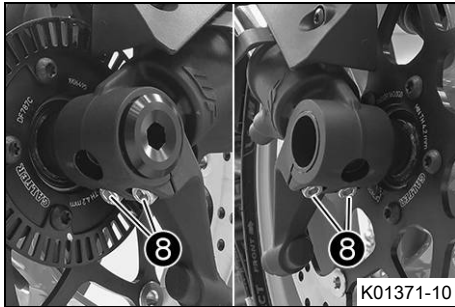

- Dra i frambromsen och komprimera gaffeln ordentligt några gånger.
- ✓ Gaffelbenen justeras.
- Dra åt skruvarna ⑧.

Specifikation

Skruv axelklämma	M8	15 Nm
------------------	----	-------



15.3 Demontera bakhjulet ↩

Förarbete

- Lyft upp motorcykeln med monteringsstativet baktil.
(📖 s 147)

15 HJUL, DÄCK

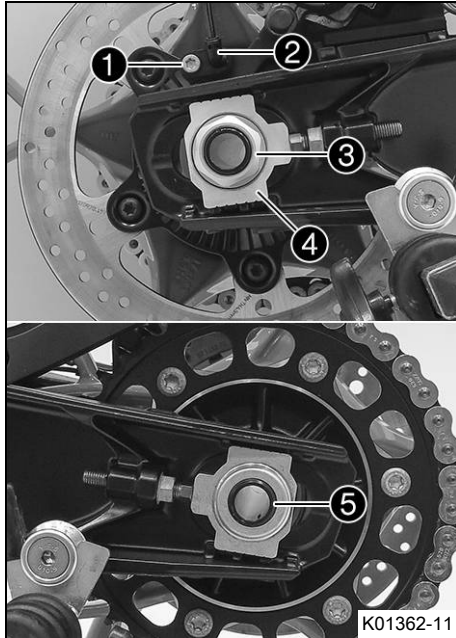

Huvudarbete

- Tryck bromsoket för hand mot bromsskivan så att bromskolven trycks tillbaka.
- Ta bort skruven ① och dra ut hjulvarvtalssensorn ② ur hålet.
- Ta bort muttern ③. Ta av kedjespännaren ④.
- Dra endast ut hjulaxeln ⑤ tills bakhjulet kan skjutas framåt.



- Skjut bakhjulet framåt så långt som möjligt. Ta bort kedjan från bakdrevet.



Info

Täck över komponenterna så att de inte skadas.

- Håll fast bakhjulet och ta bort hjulaxeln.
- Dra bakhjulet bakåt tills bromsokshållaren hänger fritt mellan bromsskivan och fälgen.



Varning

Risk för olyckor Skadade bromsskivor försämrar bromskraften.

- Lägg alltid ned hjulet så att bromsskivan inte skadas.

- Ta ut bakhjulet ur svingen.



Info

Trampa inte på fotbromspedalen när bakhjulet är demonterat.



15.4 Montera bakhjulet 🐾



Varning

Risk för olyckor Olja eller fett på bromsskivorna försämrar bromskraften.

- Håll alltid bromsskivorna olje- och fettfria.
- Vid behov rengörs bromsskivorna med bromsrengöringsmedel.



Varning

Risk för olyckor Direkt efter att bakhjulet satts dit har bakbromsen till en början ingen verkan.

- Tryck flera gånger på fotbromsen tills du känner en tydlig tryckpunkt.

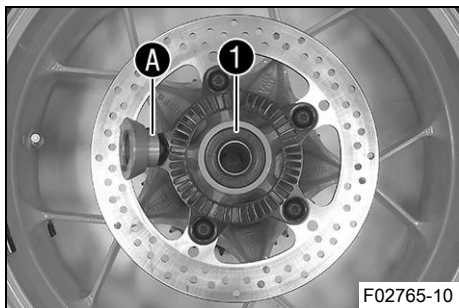

Huvudarbete

- Kontrollera bakhjulsnavets dämpningsgummin. 🐾 (📖 s 194)
 - Kontrollera om hjullagret är skadat eller slitet.
 - » Om hjullagret är skadat eller slitet:
 - Byt bakhjulslager. 🐾
 - Ta bort distanshylsan.
 - Rengör och smörj in den radiella axeltättningsringen **1** och distanshylsans löpyta **A** med fett.
- Långtidsfett (📖 s 298)
- Sätt i distanshylsan.
 - Rengör och fetta in hjulaxelns gänga och muttern.

Långtidsfett (🛢️ s 298)

- Gör rent hjulaxeln och smörj in den något.

Långtidsfett (🛢️ s 298)

- Rengör ingreppsställena på bromsokshållaren och svingen.
- För samman motlagret på bromsokshållaren **B** och svingen.
- Lyft in bakhjulet i svingen, placera det i korrekt läge och sätt in hjulaxeln.
- ✓ Bromsbeläggen är rätt positionerade.
- Lägg på kedjan på bakdrevet.
- Positionera kedjespännaren **2**. Sätt dit muttern **3** utan att dra åt den.

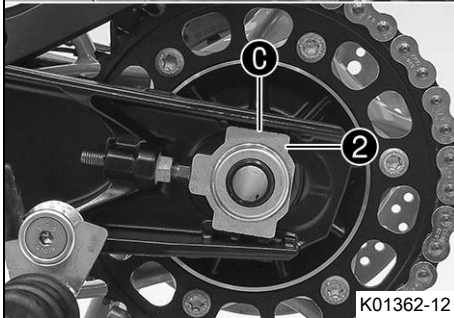
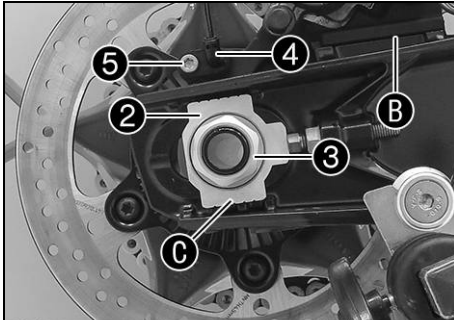

Info

Montera kedjespännaren till vänster och höger i samma läge.

- Se till att kedjespännarna **2** ligger an mot justerskruvarna. Dra åt muttern **3**.

Specifikation

För att bakhjulet ska vara korrekt inriktat måste markeringarna på kedjespännarna till vänster och höger vara i samma läge i förhållande till referensmärkena **C**.

Mutter hjulaxel bak	M25x1,5	90 Nm Gånga och kontaktyta på hjulaxeln infettade
---------------------	---------	--

- Sätt hjulvarvtalsensorn ④ på plats i hålet.
- Montera skruven ⑤ och dra åt.

Specifikation

Skruv hjulvarvtals-sensor	M6	6 Nm
---------------------------	----	------

- Trampa ner fotbromspedalen flera gånger tills bromsbeläggen ligger an mot bromsskivan och du känner av en tydlig tryckpunkt.

Efterarbete

- Kontrollera kedjespänningen. (📖 s 159)
- Ta ned motorcykeln från lyftanordningen baktill. (📖 s 147)

15.5 Kontrollera bakhjulsnavets dämpningsgummin ↩

i Info

Motorns kraft överförs till bakhjulet av bakkrevet via 6 dämpningsgummin. De slits ner under körning. Om dämpningsgummina inte byts ut i tid skadas bakkrevshållaren och bakhjulsnavet.

Förarbete

- Lyft upp motorcykeln med monteringsstativet baktill.
(📖 s 147)
- Demontera bakhjulet. 🛠️ (📖 s 189)

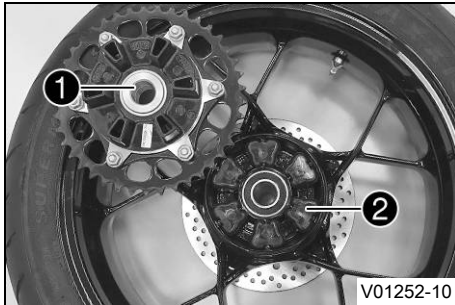

Huvudarbete

- Kontrollera lagret **1**.
 - » Om lagret är skadat eller slitet:
 - Byt lager på bakdrevets hållare. 🛠️
- Kontrollera bakhjulsnavets dämpningsgummin **2** så att de inte är skadade eller slitna.
 - » Om bakhjulsnavets dämpningsgummin är skadade eller slitna:
 - Byt ut bakhjulsnavets samtliga dämpningsgummin.
- Lägg bakhjulet med bakdrevet uppåt på en arbetsbänk och stick in hjulaxeln i hjulnavet.
- För att kontrollera spelet **A**, håll fast bakhjulet och försök vrida bakdrevet för hand.



Info

Spelet mäts på utsidan av bakdrevet.

Spelet i bakhjulsnavets dämpningsgummin	≤ 5 mm
---	--------

- » Om spelet **A** är större än det angivna värdet:
 - Byt ut bakhjulsnavets samtliga dämpningsgummin. 🗨️

Efterarbete

- Montera bakhjulet. 🗨️ (📖 s 192)
- Kontrollera kedjespänningen. (📖 s 159)
- Ta ned motorcykeln från lyftanordningen baktill. (📖 s 147)

15.6 Kontrollera däckens skick



Varning

Risk för olyckor Om ett däck går sönder under körningen förlorar man kontrollen över fordonet.

- Se till att omedelbart byta ut skadade eller nedslitna däck. (Din auktoriserade KTM-verkstad hjälper gärna till.)



Varning

Risk för omkullkörning Vid olika däckprofiler på fram- och bakhjulet påverkas köregenskaperna.

Vid olika däckprofiler kan kontrollen över fordonet försvåras avsevärt.

- Säkerställ att däcken på fram- och bakhjulet har likartade profilmönster.

**Varning**

Risk för olyckor Däck som inte är godkända eller rekommenderade försämrar köregenskaperna.

- Använd endast hjul och däck som godkänts och rekommenderats av KTM enligt angivet hastighetsindex.

**Varning**

Risk för olyckor Nya däck har sämre väggrepp.

På nya däck är löpytan ännu inte uppruggad.

- Kör med måttlig hastighet i olika snedlägen med nya däck.
Inkörningsfas 200 km

**Info**

Däckens typ, skick och tryck påverkar motorcykelns köregenskaper.

Slitna däck påverkar köregenskaperna negativt, i synnerhet på våt körbana.

15 HJUL, DÄCK

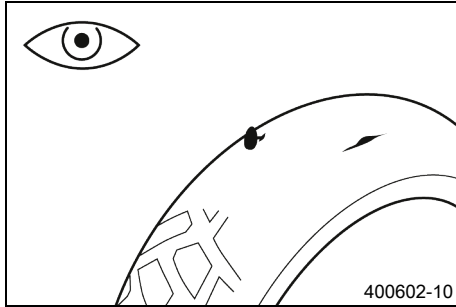

- Kontrollera fram- och bakhjulets däck med avseende på snittskador, föremål som fastnat eller andra skador.
 - » Om däcket har snittskador, om föremål fastnat eller om det har andra skador:
 - Byt däck. 🐛
- Kontrollera mönsterdjupet.



Info

Beakta gällande bestämmelser angående mönsterdjupet.

Minsta mönsterdjup	≥ 2 mm
--------------------	--------

- » Om mönsterdjupet är för litet:
 - Byt däck. 🐛

- Kontrollera däckens ålder.

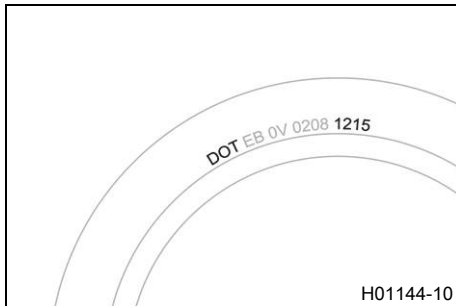

Info

Däckens tillverkningsdatum anges för det mesta på däcken med hjälp av de fyra sista siffrorna i DOT beteckningen. De två första siffrorna anger tillverkningsveckan och de två sista tillverkningsåret. KTM rekommenderar ett däckbyte senast efter 5 år, oberoende av däckens slitage.

- » Om däcket är äldre än 5 år:

- Byt däck. 🐾



15.7 Kontrollera däcktrycket

i Info

För lågt däcktryck ökar däckets slitage och leder till att däckets överhettas. Korrekt däcktryck säkerställer bästa möjliga körkomfort och ökar däckets livslängd.

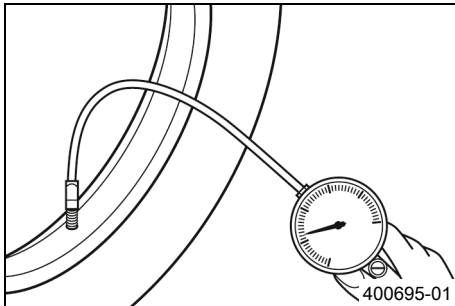

- Ta bort skyddshättan.
- Kontrollera däcktrycket när däcken är kalla.

Däcktryck enbart förare	
fram	2,3 bar
bak	2,5 bar

Däcktryck med passagerare/max tillåten lastvikt	
fram	2,3 bar
bak	2,6 bar

- » Om däcktrycket inte överensstämmer med specifikationen:
 - Korrigera däcktrycket.
- Sätt tillbaka skyddshättan.



15.8 Användning av punkteringspray

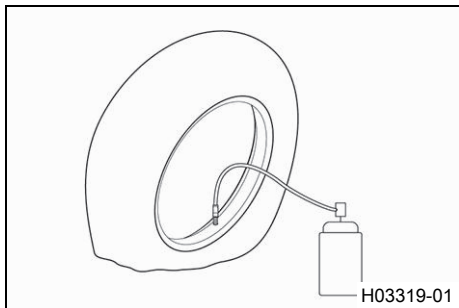

Varning

Risk för olyckor Felaktig användning av punkteringspray leder till tryckförlust hos däck som reparerats. Det går inte att reparera alla skador med punkteringspray.

- Följ anvisningarna och angivelserna från punkteringsprayens tillverkare.
- Kör långsamt och försiktigt när du har reparerat ett däck med punkteringspray.
- Kör inte längre än till närmaste verkstad för att låta byta däck där.

En reparation med punkteringspray ska bara göras i nödfall. Det rekommenderas att fordonet med punkteringen transporteras till närmaste verkstad istället för att repareras med spray.

(Tillval: med TPMS)

Obs!

Materialskador Punkteringspray skadar däcktrycksgivaren.

- Tänk på att däcktrycksgivaren kan behöva bytas ut efter användning av punkteringspray.

16.1 Varselljus (DRL)

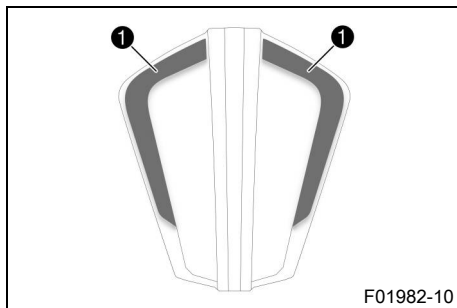
**Varning**

Risk för olyckor Varselljus får inte ersätta halvljus vid dåliga siktförhållanden.

Vid avsevärt nedsatt sikt på grund av dimma, snöfall eller regn kan den automatiska omkopplingen mellan varsel- ljus och halvljus endast användas i begränsad omfattning.

- Säkerställ alltid att lämplig belysning har valts.
- Slå av varselljuset före körning eller när fordonet står still via menyn så att halvljuset är tillkopplat hela tiden.
- Följ gällande lagar om varsel- och halvljus.

Varselljuset (DRL) är inbyggt i huvudstrålkastaren.

Varselljuset (DRL) får bara tändas vid goda ljusförhållanden.

Aktivera varselljuset (DRL) på kombinationsinstrumentet.

Styrningen tar över omgivningsljussensorn i kombinationsinstrumentet. Om det råder goda ljusförhållanden stängs halvljuset av och varselljuset sätts på.

**Info**

Positionsljuset ① lyser alltid oavsett belysningstyp.

16.2 Demontera 12 V-batteri ↴



Varning

Risk för personskador Batterisyra och batterigaser kan ge svåra frätskador.

- Förvara 12 V-batterier oåtkomligt för barn.
- Använd lämpliga skyddskläder och skyddsglasögon.
- Undvik kontakt med batterisyra eller batterigaser.
- Se till att det inte uppstår gnistor eller finns en öppen låga i närheten av 12 V-batteriet.
- Ladda endast 12 V-batterierna i väl ventilerade lokaler.
- Vid hudkontakt spolås det drabbade stället omedelbart av med mycket vatten.
- Skölj ögonen i minst 15 minuter med vatten och uppsök omedelbart läkare om batterisyra eller batterigaser har hamnat i ögonen.

Förarbete

- Ta bort passagerarsadeln. (📖 s 153)

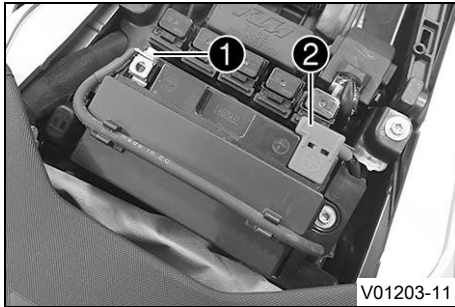

Huvudarbete

- Lossa minuskabeln ① från 12 V-batteriet.
- Ta bort skyddet till pluspolen ②.

16 ELSYSTEM

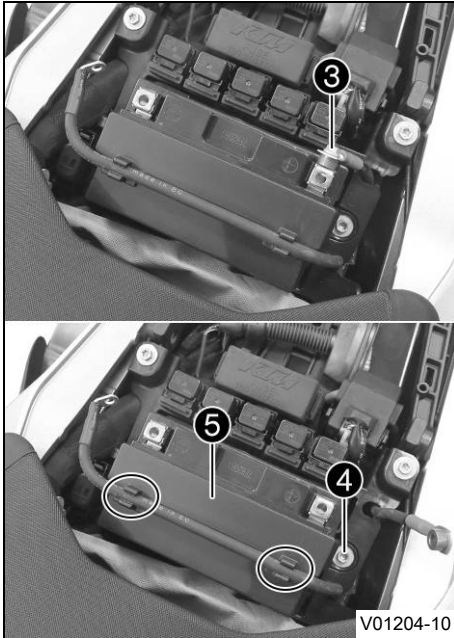

- Lossa pluskabeln ③ från 12 V-batteriet.
- Ta ut minuskabeln från hållarna på batterihållarbygeln.
- Ta bort skruven ④.
- Dra batterihållarbygeln ⑤ åt sidan.
- Dra upp 12 V-batteriet ur batterifacket.

16.3 Montera 12 V-batteri ↘

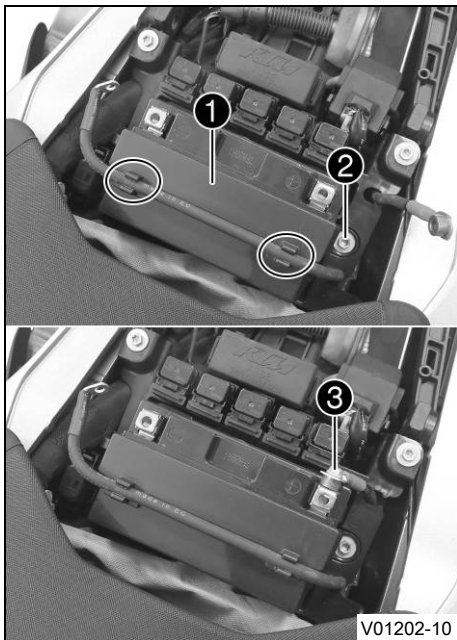

Huvudarbete

- Placera 12 V-batteriet i batterifacket.

12 V-batteri (HTZ12A-BS) (📖 s 277)

- ✓ Batteripolerna pekar tvärt emot körriktningen.

- Sätt batterihållarbygeln ❶ på plats.
- Sätt dit och dra åt skruven ❷.

Specifikation

Övriga skruvar chassi	M6	10 Nm
--------------------------	----	-------

- Anslut pluskabeln ❸ till 12 V-batteriet.

Specifikation

Skruv batteripol	M6x20	4,5 Nm
------------------	-------	--------



Info

Se till att kabeln ligger i avsett urtag bredvid batterifacket.

- Haka fast minuskabeln i hållarna på batterihållarbygeln.

16 ELSYSTEM

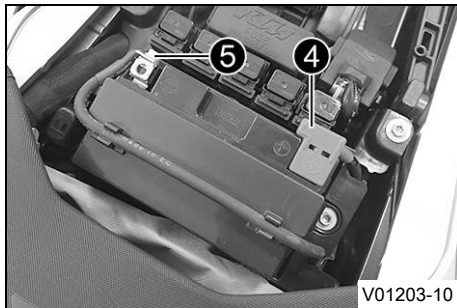

- Montera skyddet till pluspolen ④.
- Anslut minuskabeln ⑤ till 12 V-batteriet.

Specifikation

Skruv batteripol	M6x12	4,5 Nm
------------------	-------	--------

Efterarbete

- Montera passagerarsadeln. (📖 s 154)
- Ställ in tid och datum.

16.4 Ladda 12 V-batteriet ↘



Varning

Risk för personskador Batterisyra och batterigaser kan ge svåra frätskador.

- Förvara 12 V-batterier oåtkomligt för barn.
- Använd lämpliga skyddskläder och skyddsglasögon.
- Undvik kontakt med batterisyra eller batterigaser.
- Se till att det inte uppstår gnistor eller finns en öppen låga i närheten av 12 V-batteriet.
- Ladda endast 12 V-batterierna i väl ventilerade lokaler.
- Vid hudkontakt spolras det drabbade stället omedelbart av med mycket vatten.
- Skölj ögonen i minst 15 minuter med vatten och uppsök omedelbart läkare om batterisyra eller batterigaser har hamnat i ögonen.



Obs!

Risker för miljön 12 V-batterier innehåller miljöfarliga ämnen.

- 12 V-batterier får inte kasseras bland hushållssopor.
- Lämna in 12 V-batterierna till en återvinningscentral.



Obs!

Risker för miljön Miljöfarliga ämnen orsakar miljöskador.

- Kassera oljor, fetter, filter, bränslen, rengöringsmedel, bromsvätska etc. i enlighet med gällande bestämmelser.

i Info

12 V-batteriets laddningsnivå sjunker även när det inte belastas.

Laddningsnivå och laddningssätt är mycket viktiga för 12 V-batteriets livslängd.

Snabb uppladdning med hög laddningsström minskar livslängden.

När laddningsström, laddningsspänning eller laddningstid överskrider läcker elektrolyt ut via säkerhetsventilerna. Detta gör att 12 V-batteriets kapacitet minskar.

Om 12 V-batteriet tömms på grund av upprepade startförsök ska det laddas upp direkt.

Om 12 V-batteriet står urladdat under en längre tid djupurladdas det och sulfateras, vilket leder till att batteriet förstörs.

12 V-batteriet är underhållsfritt. Syranivån behöver inte kontrolleras.

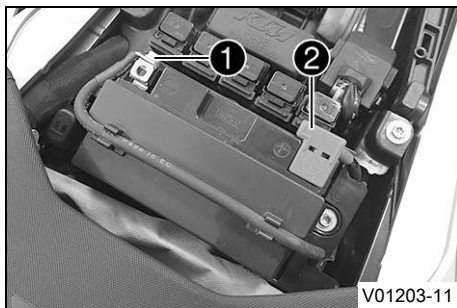

Förarbete

- Ta bort passagerarsadeln. (📖 s 153)

Huvudarbete

- Ta bort minuskabeln **1** från 12 V-batteriet för att undvika skador på fordonets elsystem.
- Ta bort skyddet till pluspolen **2**.



- Anslut laddaren till 12 V-batteriet. Slå på laddaren.

Batteriladdare (58429074000)

Laddaren kan även användas för att testa vilospänningen, 12 V-batteriets startförmåga och generatoren. Dessutom kan 12 V-batteriet inte överladdas med denna laddare.



Info

Ladda 12 V-batteriet med max 10 % av den kapacitet som är angiven på batterihöljet.

- Stäng av laddaren efter laddningen och koppla bort den från 12 V-batteriet.

Specifikation

Laddningsström, laddningsspänning och laddningstid får inte överskridas.

Ladda upp 12 V-batteriet med jämna mellanrum om motorcykeln inte körs

3 månader

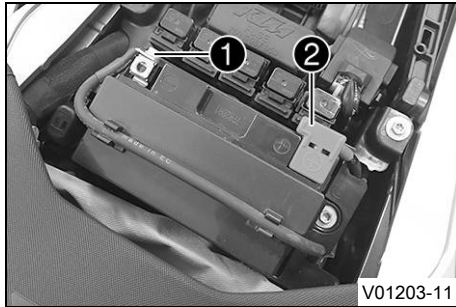

- Montera skyddet till pluspolen ②.
- Anslut minuskabeln ① till 12 V-batteriet.

Efterarbete

- Montera passagerarsadeln. (📖 s 154)
- Ställ in tid och datum.

16.5 Byta huvudsäkring



Varning

Brandrisk Felaktiga säkringar överbelastar elsystemet.

- Använd endast säkringar med föreskrivet amperevärde.
- Förbikoppla och reparera aldrig säkringar.

**Info**

Fordonets samtliga elektriska förbrukare är säkrade via huvudsäkringen. Huvudsäkringen sitter under passagerarsadeln.

Förarbete

- Ta bort passagerarsadeln. (🛠 s 153)

Huvudarbete

- Ta bort skyddshättan ①.

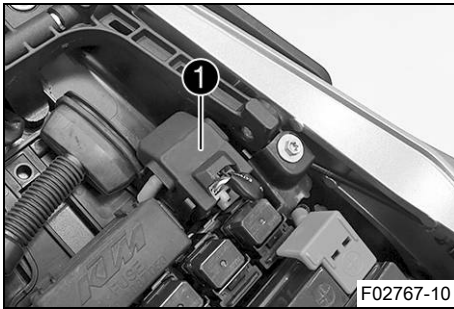

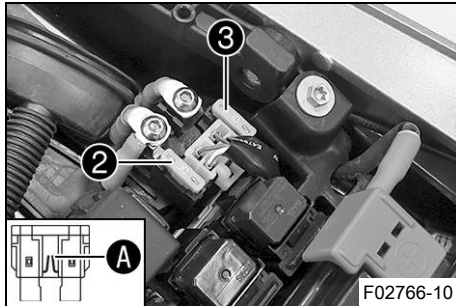

- Ta bort den defekta huvudsäkring **2**.



Info

En defekt säkring har en bruten smältråd **A**.
Inne i startreläet finns en reservsäkring **3**.

- Sätt i en ny huvudsäkring.

Säkring (58011109130) (📖 s 277)



Tips

Sätt i en ny reservsäkring i startreläet så att den finns till hands vid behov.

- Sätt tillbaka skyddshattan **1**.

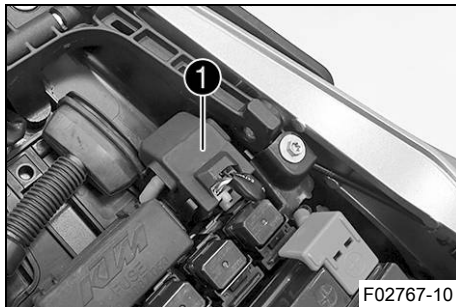

Efterarbete

- Montera passagerarsadeln. (📖 s 154)

- Ställ in tid och datum.



16.6 Byta ABS-säkringar



Varning

Brandrisk Felaktiga säkringar överbelastar elsystemet.

- Använd endast säkringar med föreskrivet amperevärde.
- Förbikoppla och reparera aldrig säkringar.



Info

Två säkringar för ABS sitter under passagerarsadeln. Med dessa båda säkringar skyddas ABS-systemets returpump och hydraulenhet. Den tredje säkringen som skyddar ABS-styrdonet sitter i säkringslådan.

Förarbete

- Ta bort passagerarsadeln. ( s 153)

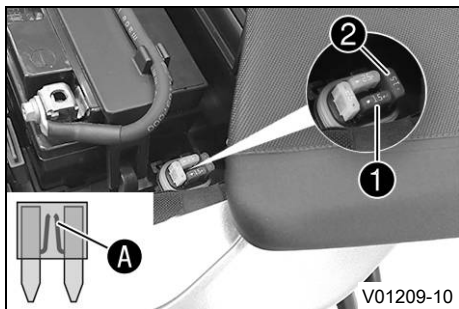

Byta säkring för ABS-hydraulenheten:

- Ta bort skyddshättan och ta bort säkringen **1**.

i Info

En defekt säkring har en bruten smältråd **A**.

- Sätt i en reservsäkring med passande amperetal.

Säkring (75011088015) (📖 s 277)

i Tips

Sätt i en ny reservsäkring **2** i säkringslådan så att den finns till hands vid behov.

- Montera skyddshättan.

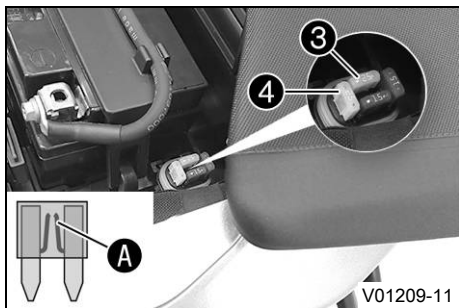

Byta säkring för ABS-returpumpen:

- Ta bort skyddshättan och ta bort säkringen **3**.

i Info

En defekt säkring har en bruten smältråd **A**.

- Sätt i en reservsäkring med passande amperetal.

Säkring (75011088025) (📖 s 277)

**Tips**

Sätt i en ny reservsäkring ④ i säkringslådan så att den finns till hands vid behov.

- Montera skyddshättan.

Efterarbete

- Montera passagerarsadeln. (🔧 s 154)



16.7 Byta säkringar för enskilda elektriska förbrukare

**Varning**

Brandrisk Felaktiga säkringar överbelastar elsystemet.

- Använd endast säkringar med föreskrivet amperevärde.
- Förbikoppla och reparera aldrig säkringar.

**Info**

Säkringslådan med de enskilda elektriska förbrukarnas säkringar sitter under sadeln.

Förarbete

- Ta bort passagerarsadeln. (🔧 s 153)

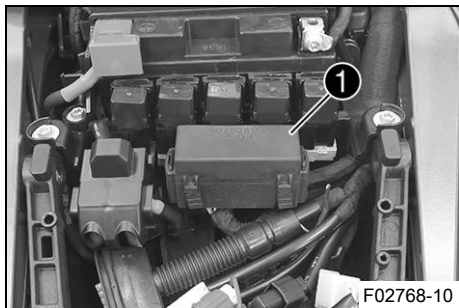

Huvudarbete

- Öppna säkringslådans lock **1**.

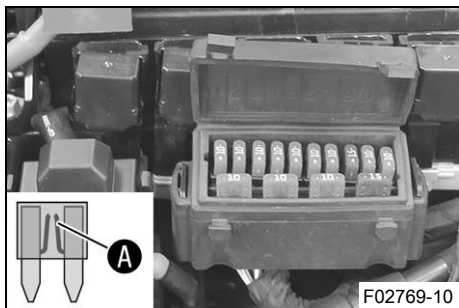

- Ta bort den defekta säkringen.

Specifikation

Säkring 1 - 10 A - tändning
Säkring 2 - 10 A - tändning, motorelektronikstyrdon, elektronisk bränsleinsprutning, bränslehållsystem, lambdasond, startspärr/larmsystem
Säkring 3 - 10 A - bränslepump
Säkring 4 - 10 A - kylarfläkt
Säkring 5 - 10 A - signalhorn, kombinationsinstrument, bromsljus
Säkring 6 - 10 A - helljus, halvljus, positionsljus, bakljus, nummerskyltsbelysning
Säkring 7 - 10 A - ACC1
Säkring 8 - 15 A - ACC2, HCU (tillval)
Säkring 9 - 10 A - ABS-styrdon, diagnoskontakt, 5-D-sensor, TPMS (tillval)
Säkring 10 - 10 A - strålkastarstyrdon
Säkring SPARE - 10 A/15 A - reservsäkringar



Info

En defekt säkring har en bruten smälttråd .

- Sätt i en reservsäkring med passande amperetal.

Säkring (75011088010) ( s 277)
--

Säkring (75011088015) (📖 s 277)

i Tips

Sätt i en ny reservsäkring i säkringslådan så att den finns till hands vid behov.

- Kontrollera den elektriska förbrukarens funktion.
- Stäng säkringslådans lock.

Efterarbete

- Montera passagerarsadeln. (📖 s 154)

16.8 Lossa strålkastarkåpan med strålkastaren

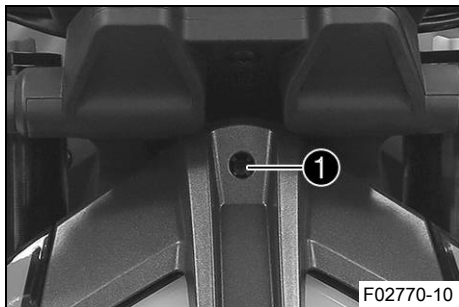

- Skruva ut justerskruven ① helt.

i Info

Justerskruven sitter fast på strålkastarkåpan med ett kulhuvudfäste.
Dra inte ut justerskruven ur kulhuvudfästet.

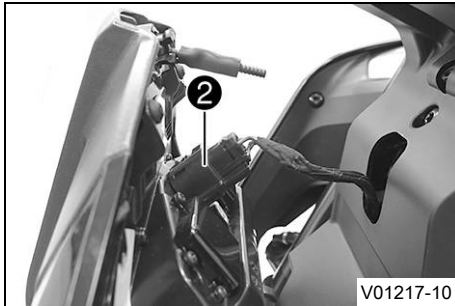

- Sväng strålkastarkåpan något framåt och dra ur kontakten ②.
- Sväng strålkastarkåpan framåt helt.

16.9 Montera strålkastarkåpan med strålkastaren

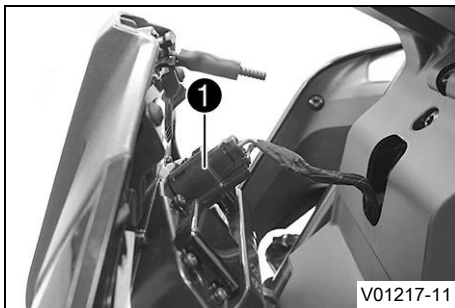

Huvudarbete

- Vrid strålkastarkåpan uppåt.
- Anslut kontakten ①.
- Sätt strålkastarkåpan i rätt läge.

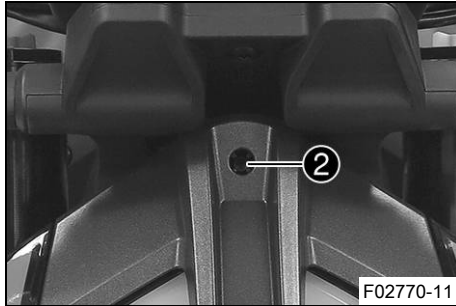

- Montera justerskruven ②.

Efterarbete

- Kontrollera strålkastarinställningen. (📖 s 224)

16.10 Demontera kåpan för strålkastarkåpens hållare



Info

Kåpan för strålkastarkåpens hållare måste demonteras för att det ska gå att komma åt den externa strömförsörjningen ACC1 och ACC2.

Förarbete

- Lossa strålkastarkåpan med strålkastaren. (📖 s 218)

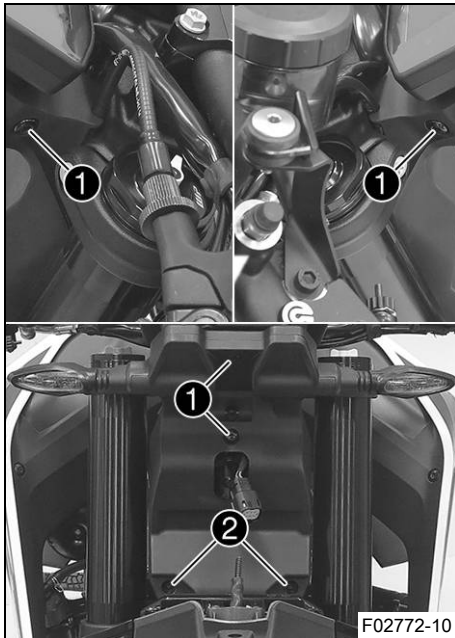

Huvudarbete

- Ta bort skruvarna ①.
- Ta bort skruvarna ②.

F02772-10



- Ta tag i körriktningvisaren i området **A** och tryck den försiktigt mot färdriktningen.
 - ✓ Kåpan lossnar som bilden visar.
- Upprepa arbetsstegen på den andra sidan.
- Ta av kåpan.

16.11 Montera kåpan för strålkastarkåpans hållare



Huvudarbete

- Sätt kåpan på plats och för strålkastarens stickkontakt genom öppningen.
- Ta tag i körriktningvisaren i området **A** och tryck den försiktigt mot färdriktningen och tryck samtidigt fast kåpan.
 - ✓ Kåpan hakar i med ett klickande.
- Upprepa arbetsstegen på den andra sidan.

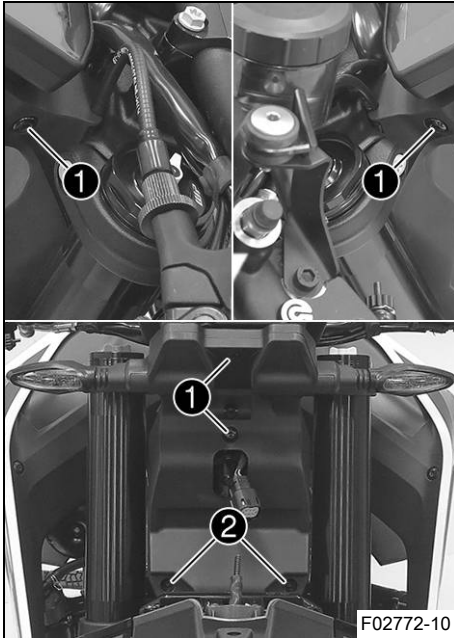

- Montera skruvarna **1** och dra åt dem.

Specifikation

Övriga skruvar chassi	M5	5 Nm
--------------------------	----	------

- Montera skruvarna **2** och dra åt dem.

Specifikation

Skruv strålkastare	EJOTPT® K50x14	3 Nm
--------------------	--------------------------	------

Efterarbete

- Montera strålkastarkåpan med strålkastaren. (📖 s 219)
- Kontrollera strålkastarinställningen. (📖 s 224)



16.12 Kontrollera strålkastarinställningen

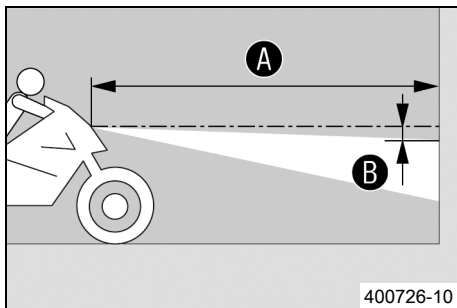

- Ställ fordonet på ett vågrätt underlag framför en ljus vägg och rita ett märke i höjd med strålkastarens mitt.
- Rita ett annat märke på avstånd **B** under det första märket.

Specifikation

Avstånd B	5 cm
------------------	------

- Ställ fordonet rakt upp med avståndet **A** framför väggen och tänd halvljuset.

Specifikation

Avstånd A	5 m
------------------	-----

- Nu sätter sig föraren på motorcykeln, vid behov med packning och passagerare.
- Kontrollera strålkastarinställningen.

För en motorcykel med förare och ev. packning och passagerare ska gränsen mellan ljust och mörkt område finna sig exakt vid det nedre märket.

- » Om gränsen mellan ljust och mörkt område inte överensstämmer med specifikationen:
 - Ställ in strålkastarens räckvidd. (📖 s 225)

16.13 Ställa in strålkastarens räckvidd

Förarbete

- Kontrollera strålkastarinställningen. (📖 s 224)

Huvudarbete

- Ställ in strålkastarens räckvidd med justerskruven ①.

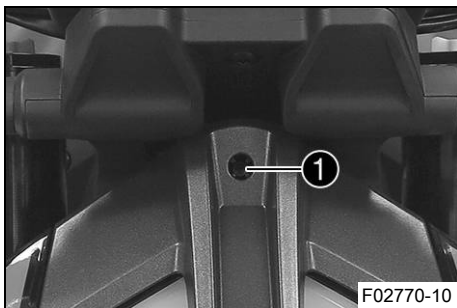

Info

Vrid medsols för att öka räckvidden, vrid motsols för att minska räckvidden.

Extra vikt kan eventuellt leda till att strålkastarens räckvidd måste korrigeras.

Skruven ① håller även fast strålkastaren. Säkerställ att skruven alltid är tillräckligt iskruvad.

- Ställ in strålkastaren på markeringen ②.

Specifikation

För en motorcykel med förare och ev. packning och passagerare ska gränsen mellan ljust och mörkt område befinna sig exakt vid den nedre markeringen ②.

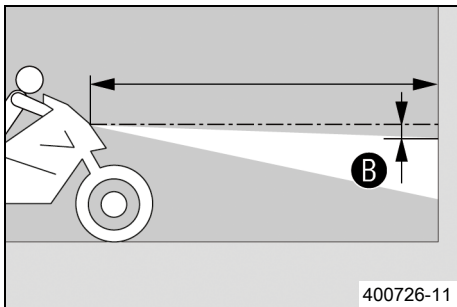

16.14 Diagnoskontakt

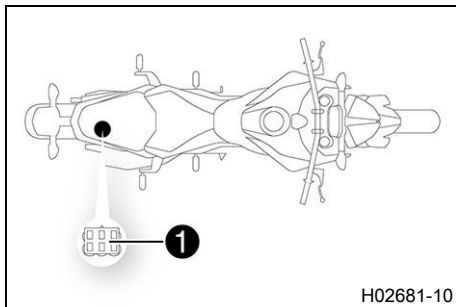

Diagnoskontakten **1** sitter under passagerarsadeln.

16.15 ACC1 och ACC2 fram

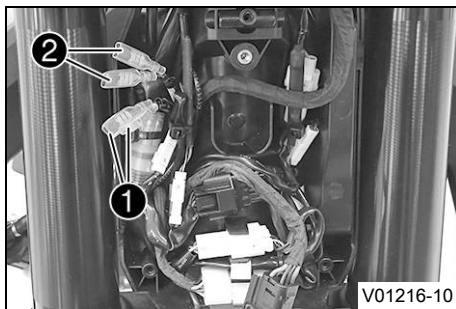

Monteringsställe

- Spänningsförsörjningarna ACC1 **1** och ACC2 **2** fram sitter under kåpan till strålkastarkåpan's hållare.

16.16 ACC1 och ACC2 bak

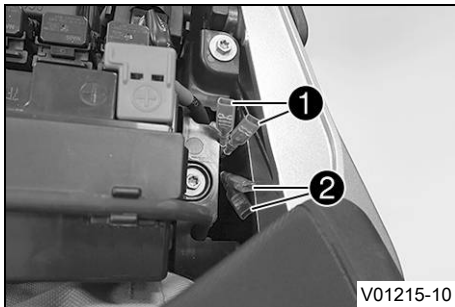
**Monteringsställe**

- Spänningsförsörjningarna ACC1 **1** och ACC2 **2** bak, sitter under passagerarsadeln bredvid batterifacket.

17.1 Kylsystem

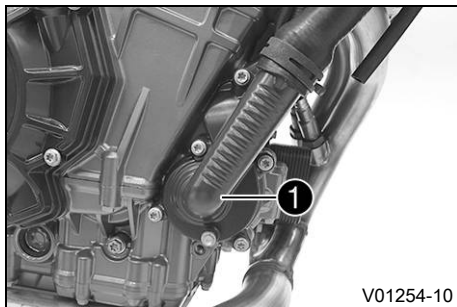

Vattenspumpen ① i motorn sörjer för en tvångscirkulation av kylvätskan.

Vid uppvärmning stiger trycket i kylsystemet. Detta tryck regleras av en ventil i kylarlocket ②. Genom värmeutvidgningen leds den överflödiga kylvätskan till expansionskäret ③. När temperaturen sjunker suggs denna del tillbaka till kylsystemet. Den angivna kylvätsketemperaturen kan därför tillåtas utan att funktionsstörningar uppstår.

115 °C

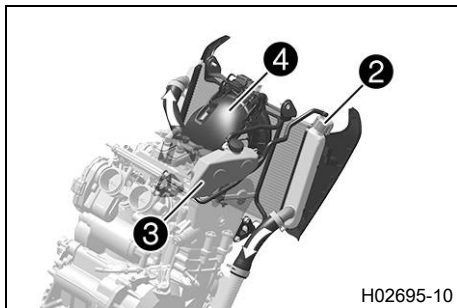

Kylningen genereras av fartvinden och en kylarfläkt ④ som kopplas till vid högre temperaturer.

Lägre körhastighet ger lägre kyleffekt. Smutsiga kylarlameller minskar också kyleffekten.

17.2 Kontrollera frostskyddet och kylvätskenivån



Varning

Risk för skållskador När motorcykeln körs blir kylvätskan mycket varm och dessutom trycksatt.

- Öppna inte kylaren, kylarslangarna eller andra komponenter i kylsystemet om motorn eller kylsystemet är driftvarma.
- Låt kylsystemet och motorn svalna innan du öppnar kylaren, kylarslangarna eller andra komponenter i kylsystemet.
- Vid skållskada ska den drabbade kroppsdelens omedelbart nedsänkas i ljummet vatten.



Varning

Risk för förgiftning Kylvätskan är giftig och hälsovådlig.

- Förvara kylvätska oåtkomligt för barn.
- Låt inte kylvätska hamna på huden, i ögonen eller på kläderna.
- Uppsök omedelbart läkare om kylvätska har svalts.
- Vid hudkontakt spolad det drabbade stället omedelbart av med mycket vatten.
- Spola ögonen grundligt med vatten och uppsök omedelbart läkare om kylvätska har hamnat i ögonen.
- Byt om ifall du får kylvätska på kläderna.

Krav

Motorn är kall.

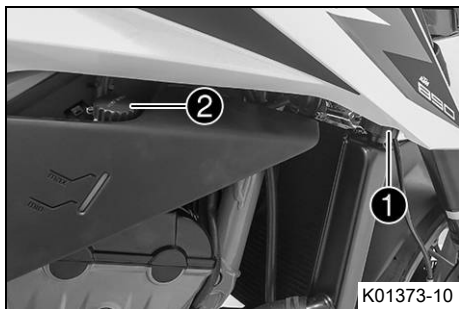

Förarbete

- Ställ motorcykeln upprätt på en vågrät yta.

Huvudarbete

- Ta bort kylarlocket ① och locket ② på expansionskärlet.
- Kontrollera kylvätskans frostskydd.

Frostskydd	-25 ... -45 °C
------------	----------------

- » Om kylvätskans frostskydd inte överensstämmer med specifikationen:
 - Korrigera kylvätskans frostskydd.
- Kontrollera kylvätskenivån i expansionskärlet.

Kylvätskenivån måste vara mellan MIN och MAX .
--

- » Om kylvätskenivån i expansionskärlet inte stämmer med specifikationen, men ännu inte är tom:
 - Fyll på kylvätska till en nivå mellan **MIN** och **MAX**.

Kylvätska (📖 s 294)

- » Om det inte finns någon kylvätska i expansionskärlet:
 - Kontrollera att kylsystemet är tätt. 🗨️



Info

Starta inte motorcykeln!

- Fyll på/avlufva kylsystemet. 🗨️ (📖 s 236)
- Sätt tillbaka locket ② på expansionskärlet.

- Kontrollera kylvätskenivån i kylaren.

Kylaren måste vara helt påfylld.

- » Om kylvätskenivån inte överensstämmer med specifikationen:
 - Korrigera kylvätskenivån och ta reda på orsaken till förlusten.
- » Om mer kylvätska behövde fyllas på än angiven specifikation:
 - > 0,50 l
 - Fyll på/avlufta kylsystemet. 🐦 (📖 s 236)
- Montera kylarlocket ①.



17.3 Kontrollera kylvätskenivån i expansionskärlet



Varning

Risk för skållskador När motorcykeln körs blir kylvätskan mycket varm och dessutom trycksatt.

- Öppna inte kylaren, kylarslangarna eller andra komponenter i kylsystemet om motorn eller kylsystemet är driftvarma.
- Låt kylsystemet och motorn svalna innan du öppnar kylaren, kylarslangarna eller andra komponenter i kylsystemet.
- Vid skållskada ska den drabbade kroppsdelen omedelbart nedsänkas i ljummet vatten.



Varning

Risk för förgiftning Kylvätskan är giftig och hälsovådlig.

- Förvara kylvätska oåtkomligt för barn.
- Låt inte kylvätska hamna på huden, i ögonen eller på kläderna.
- Uppsök omedelbart läkare om kylvätska har svalts.
- Vid hudkontakt spolras det drabbade stället omedelbart av med mycket vatten.
- Spola ögonen grundligt med vatten och uppsök omedelbart läkare om kylvätska har hamnat i ögonen.
- Byt om ifall du får kylvätska på kläderna.

Krav

Motorn är kall.

Kylaren är helt full.

Förarbete

- Ställ motorcykeln upprätt på en vågrät yta.



Huvudarbete

- Kontrollera kylvätskenivån i expansionskärllet.

Kylvätskenivån måste vara mellan **MIN** och **MAX**.

- » Om kylvätskenivån i expansionskärllet inte stämmer med specifikationen, men ännu inte är tom:
 - Ta bort locket på expansionskärllet.
 - Fyll på kylvätska till en nivå mellan **MIN** och **MAX**.

Kylvätska (📖 s 294)

- Sätt tillbaka locket på expansionskärllet.
- » Om det inte finns någon kylvätska i expansionskärllet:
 - Kontrollera att kylsystemet är tätt. 🐛



Info

Starta inte motorcykeln!

- Fyll på/avlufva kylsystemet. 🐛 (📖 s 236)

17.4 Tappa av kylvätska ↴



Varning

Risk för skållskador När motorcykeln körs blir kylvätskan mycket varm och dessutom trycksatt.

- Öppna inte kylaren, kylarslangarna eller andra komponenter i kylsystemet om motorn eller kylsystemet är driftvarma.
- Låt kylsystemet och motorn svalna innan du öppnar kylaren, kylarslangarna eller andra komponenter i kylsystemet.
- Vid skållskada ska den drabbade kroppsdelens omedelbart nedsänkas i ljummet vatten.



Varning

Risk för förgiftning Kylvätskan är giftig och hälsovådlig.

- Förvara kylvätska oåtkomligt för barn.
- Låt inte kylvätska hamna på huden, i ögonen eller på kläderna.
- Uppsök omedelbart läkare om kylvätska har svalts.
- Vid hudkontakt spolat det drabbade stället omedelbart av med mycket vatten.
- Spola ögonen grundligt med vatten och uppsök omedelbart läkare om kylvätska har hamnat i ögonen.
- Byt om ifall du får kylvätska på kläderna.

Krav

Motorn är kall.

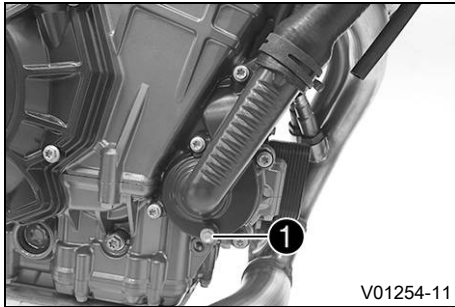

- Ställ upp motorcykeln lodrätt.
- Ställ en lämplig behållare under motorn.
- Ta bort skruven ① med tätningringen.
- Ta bort kylarlocket.
- Låt kylvätskan rinna ut helt.
- Sätt i skruven ① och en ny tätningring och dra åt den.

Specifikation

Låsskruv vattenpumpens avtappningshål	EJOTALtracs ®Plus 60x14	8 Nm	Loctite®243™
---------------------------------------	--	------	---------------------

- Montera kylarlocket.



17.5 Fylla på/avlufta kylsystemet ↩



Varning

Risk för förgiftning Kylvätskan är giftig och hälsovådlig.

- Förvara kylvätska oåtkomligt för barn.
- Låt inte kylvätska hamna på huden, i ögonen eller på kläderna.
- Uppsök omedelbart läkare om kylvätska har svalts.
- Vid hudkontakt spolas det drabbade stället omedelbart av med mycket vatten.
- Spola ögonen grundligt med vatten och uppsök omedelbart läkare om kylvätska har hamnat i ögonen.
- Byt om ifall du får kylvätska på kläderna.

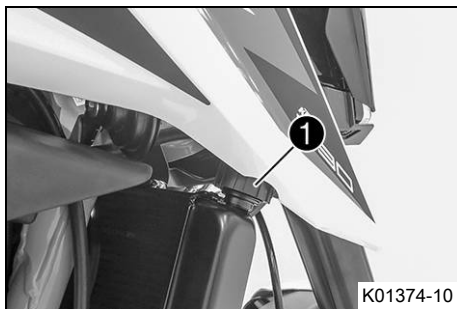

- Ta bort kylarlocket ❶.



- Ta bort avluftningsskruven ②.
- Luta fordonet något åt höger.
- Fyll på kylvätska tills den kommer ut genom avluftningsskruven utan bubblor och sätt dit och dra åt avluftningsskruven ② igenast.

Kylvätska	1,6 l	Kylvätska (📖 s 294)
-----------	-------	------------------------

- Fyll på kylvätska i kylaren tills den är full. Montera kylarlocket ①.
- Ställ upp fordonet mot sidostödet.
- Kontrollera kylvätskenivån i expansionskärlet. (📖 s 231)



Fara

Risk för förgiftning Avgaser är giftiga och kan leda till medvetslöshet och dödsfall.

- Säkerställ alltid tillfredsställande ventilation när motorn är igång.
- Använd en lämplig avgasutsugning när du ska starta eller köra motorn i ett slutet utrymme.

- Starta motorn och låt den gå varm tills temperaturmätaren visar 5 streck.
- Stäng av motorn och låt den svalna.

- Låt motorn svalna och kontrollera sedan kylvätskenivån i kylaren igen. Fyll på kylvätska om det behövs.
- Kontrollera kylvätskenivån i expansionskärlet. (📖 s 231)

17.6 Byta kylvätska



Varning

Risk för skållskador När motorcykeln körs blir kylvätskan mycket varm och dessutom trycksatt.

- Öppna inte kylaren, kylarslangarna eller andra komponenter i kylsystemet om motorn eller kylsystemet är driftvarma.
- Låt kylsystemet och motorn svalna innan du öppnar kylaren, kylarslangarna eller andra komponenter i kylsystemet.
- Vid skållskada ska den drabbade kroppsdelens omedelbart nedsänkas i ljummet vatten.



Varning

Risk för förgiftning Kylvätskan är giftig och hälsovådlig.

- Förvara kylvätska oåtkomligt för barn.
- Låt inte kylvätska hamna på huden, i ögonen eller på kläderna.
- Uppsök omedelbart läkare om kylvätska har svalt.
- Vid hudkontakt spolas det drabbade stället omedelbart av med mycket vatten.
- Spola ögonen grundligt med vatten och uppsök omedelbart läkare om kylvätska har hamnat i ögonen.
- Byt om ifall du får kylvätska på kläderna.

Krav

Motorn är kall.

- Ställ upp motorcykeln lodrätt.
- Ställ en lämplig behållare under motorn.
- Ta bort skruven **1** med tätningringen.

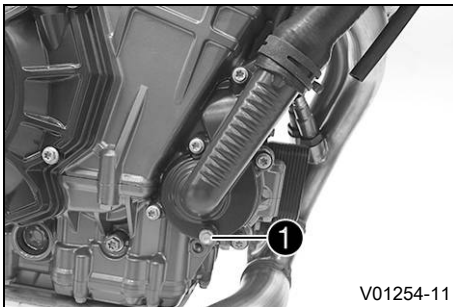

V01254-11

17 KYLSYSTEM

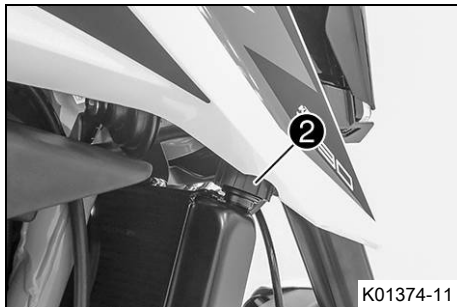

- Ta bort kylarlocket ②.
- Låt kylvätskan rinna ut helt.
- Sätt i skruven ① och en ny tätningring och dra åt den.

Specifikation

Låsskruv vat- tenpumpens avtappningshål	EJOTALtracs ®Plus 60x14	8 Nm Loctite®243™
---	----------------------------	--------------------------



- Ta bort avluftningsskruven ③.
- Luta fordonet något åt höger.
- Fyll på kylvätska tills den kommer ut genom avluftningsskruven utan bubblor och sätt dit och dra åt avluftningsskruven ③ genast.

Kylvätska	1,6 l	Kylvätska (📖 s 294)
-----------	-------	------------------------

- Fyll på kylvätska i kylaren tills den är full. Montera kylarlocket ②.
- Ställ upp fordonet mot sidostödet.

**Fara**

Risk för förgiftning Avgaser är giftiga och kan leda till medvetslöshet och dödsfall.

- Säkerställ alltid tillfredsställande ventilation när motorn är igång.
- Använd en lämplig avgasutsugning när du ska starta eller köra motorn i ett slutet utrymme.

- Starta motorn och låt den gå varm tills temperaturmätaren visar 5 streck.
- Stäng av motorn och låt den svalna.
- Låt motorn svalna och kontrollera sedan kylvätskenivån i kylaren och i expansionskärlet igen. Fyll på kylvätska om det behövs.



18 INSTÄLLNING AV MOTORN

18.1 Ride Mode

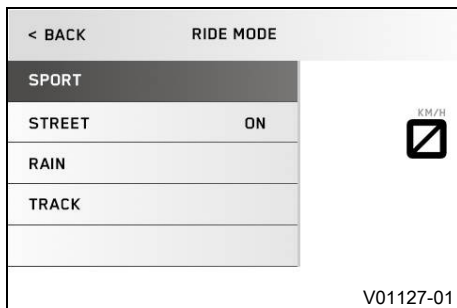

Möjliga tillstånd

- **SPORT** – Homologerad effekt med mycket direkt respons, motorcykelns traktionskontroll tillåter ökat hjulspinn på bakhjulet.
- **STREET** – Homologerad effekt med balanserad respons, motorcykelns traktionskontroll tillåter normalt hjulspinn på bakhjulet.
- **RAIN** – Homologerad effekt med mjuk respons för bättre körbarhet, traktionskontrollen tillåter lågt hjulspinn på bakhjulet.
- **TRACK (tillval)** – Inställning med homologerad effekt och ytterst direkt respons. Motorcykelns traktionskontroll och gasresponsens egenskaper kan ställas in individuellt.

I menyn **Ride Mode** kan fordonets köregenskaper ställas in på olika sätt. Det finns **SPORT**, **STREET**, **RAIN** och **TRACK** (tillval). Det senast valda körläget visas på displayen.

Du kan ändra körläget även under körning när gashandtaget är tillbakavridet.



Info

Valet av körläge påverkar inte ABS-funktionen.

18.2 Motorcykelns traktionskontroll (MTC)

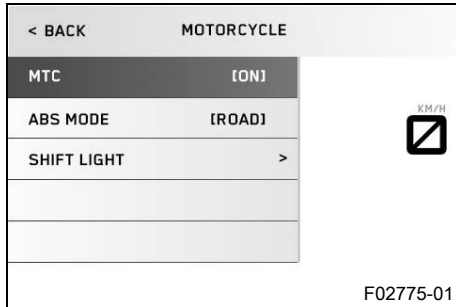

Motorcykelns traktionskontroll (MTC) minskar motorns vridmoment om det inte är någon traktion på bakhjulet.

i Info

När motorcykelns traktionskontroll är avstängd kan bakhjulet börja spinna vid kraftig acceleration eller vid dåligt grepp på vägbanan, vilket innebär en risk för omkullkörning.

När tändningen har slagits på är motorcykelns traktionskontroll aktiverad igen.

Motorcykelns traktionskontroll styrs via menyn **Ride Mode** (📖 s 242) på kombinationsinstrumentet. Motorcykelns traktionskontroll kan stängas av i menyn **Motorcycle**.

i Info

När motorcykelns traktionskontroll arbetar blinkar TC-kontrolllampan .

När motorcykelns traktionskontroll är avstängd lyser TC-kontrolllampan .

18 INSTÄLLNING AV MOTORN

18.3 Anpassning av hjulspinn

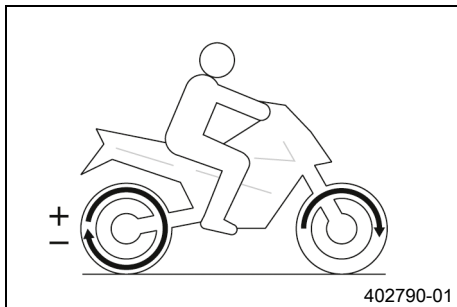

Anpassning av hjulspinn är en funktion i motorcykelns traktionskontroll.

Med anpassning av hjulspinn kan du anpassa motorcykelns traktionskontroll i nio steg till önskade egenskaper.

Steg 1 möjliggör maximalt hjulspinn på bakhjulet, steg 9 innebär minimalt hjulspinn.

När menyn är stängd, använd **UP**- eller **DOWN**-knappen för att ställa in anpassningen av hjulspinn under körningen.



Info

Anpassningen av hjulspinn är endast tillgänglig i körläget **TRACK** (tillval).

18.4 Throttle response (tillval)

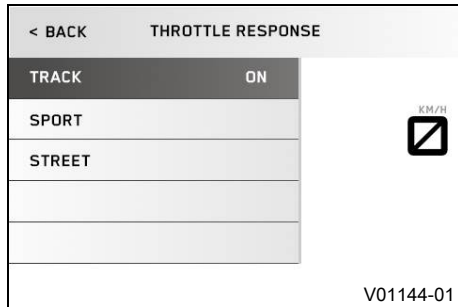

Möjliga tillstånd

- TRACK – Ytterst direkt respons
- SPORT – Mycket direkt respons.
- STREET – Balanserad respons.

I menyn **Throttle response** kan du anpassa gasresponsens egenskaper.

När gashandtaget är tillbakavridet kan man ställa in

Throttle response även under körning.



Info

Throttle response är endast tillgänglig i körläget **TRACK** (tillval).

19 SERVICEARBETEN PÅ MOTORN

19.1 Kontrollera motoroljenivån



Info

Motoroljenivån måste kontrolleras när motorn är driftsvarm.

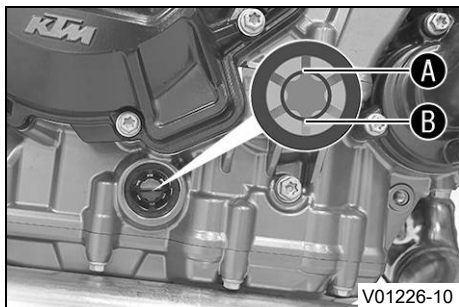

- Ställ motorcykeln upprätt på en vågrät yta.
- Kontrollera motoroljenivån.



Info

Stäng av motorn och vänta en minut. Genomför sedan kontrollen.

Motoroljenivån måste vara mellan markeringen **A** och markeringen **B** på synglaset.

- » Om motoroljenivån ligger under markeringen **B**:
 - Fyll på motorolja. (📖 s 251)
- » Om motoroljenivån ligger över markeringen **A**:
 - Korrigera motoroljenivån.

19.2 Byta motorolja och oljefilter, rengöra oljesilar ↘



Varning

Risk för skållskador Motor- och växellådsoljan blir mycket varm när motorcykeln körs.

- Bär lämpliga skyddskläder och skyddshandskar.
- Vid skållskada ska den drabbade kroppsdelens omedelbart nedsänkas i ljummet vatten.



Obs!

Risker för miljön Miljöfarliga ämnen orsakar miljöskador.

- Kassera oljor, fetter, filter, bränslen, rengöringsmedel, bromsvätska etc. i enlighet med gällande bestämmelser.



Info

Tappa av motoroljan när motorn är driftvarm.

19 SERVICEARBETEN PÅ MOTORN

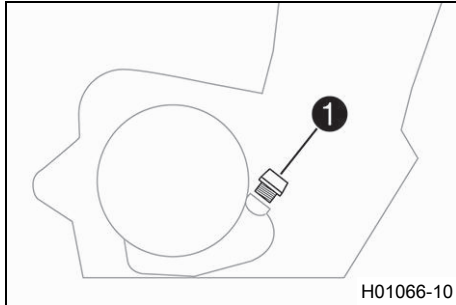

Huvudarbete

- Ställ upp motorcykeln på en vågrät yta med sidostödet.
- Ställ en lämplig behållare under motorn.
- Ta bort oljepåfyllningsskruven ① med o-ringen från koppingslocket.

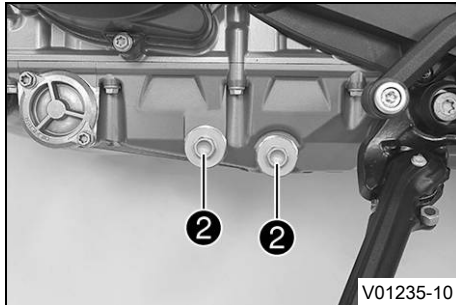

- Ta bort oljeavtappningsskruvarna ② samt magneter, o-ringar och oljesilar.

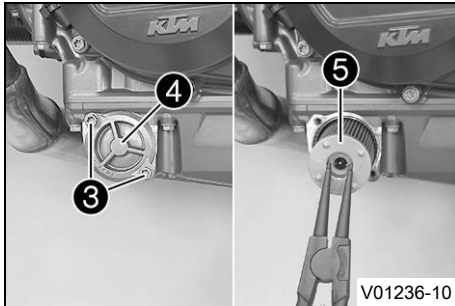

- Ta bort skruvarna **3**. Ta bort oljefiltrets lock **4** och o-ringen.
- Dra ut oljefiltret **5** ur oljefilterhuset.

Låsringstång (51012011000)

- Låt motoroljan rinna ut helt.
- Rengör noggrant delarna och tätningsytorna.

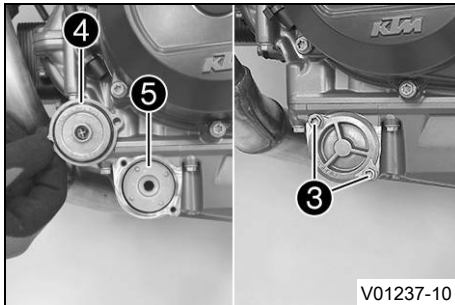

- Sätt i ett nytt oljefilter **5**.



Info

Sätt i oljefiltret endast för hand.

- Smörj oljefilterlockets o-ring. Placera oljefilterlocket **4** i korrekt läge.
- Montera skruvarna **3** och dra åt dem.

Specifikation

Skruv oljefilterlock	M5	6 Nm
----------------------	----	------

19 SERVICEARBETEN PÅ MOTORN

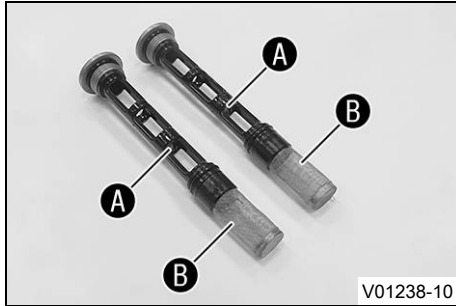

- Gör rent oljeavtappningsskruvarnas magneter **A** och oljesilar **B** noggrant.

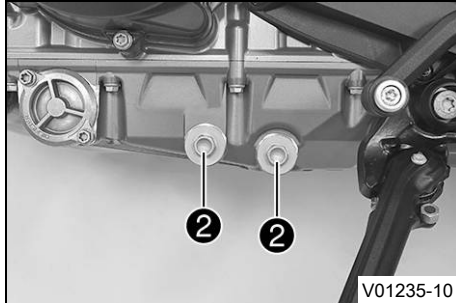

- Montera oljeavtappningsskruvarna **2** med magneterna samt nya tätningringar och dra åt dem.

Specifikation

Låsskruv oljesil	M20x1,5	20 Nm
------------------	---------	-------

- Fyll på motorolja via kopplingslocket.

Motorolja	2,8 l	Motorolja (SAE 10W/50) (📖 s 295)
-----------	-------	----------------------------------

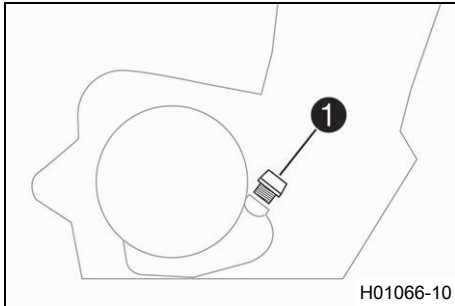

- Sätt i oljepåfyllningsskruven ❶ samt o-ringen och dra åt.



Fara

Risk för förgiftning Avgaser är giftiga och kan leda till medvetlöshet och dödsfall.

- Säkerställ alltid tillfredsställande ventilation när motorn är igång.
- Använd en lämplig avgasutsugning när du ska starta eller köra motorn i ett slutet utrymme.

- Starta motorn och kontrollera att den är tät.

Efterarbete

- Kontrollera motoroljenivån. (📖 s 246)



19.3 Fylla på motorolja



Info

Om för lite motorolja eller motorolja av låg kvalitet används ökar slitaget av motorn.

19 SERVICEARBETEN PÅ MOTORN

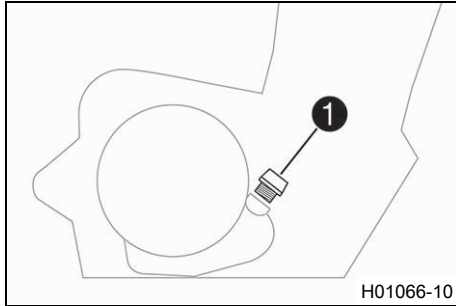

Huvudarbete

- Ta bort oljepåfyllningsskruven **1** med o-ringen och fyll på motorolja.
- Fyll på motorolja upp till synglasets mitt.

Motorolja (SAE 10W/50) (📖 s 295)



Info

För optimal effekt bör inte olika motoroljor blandas. Vi rekommenderar att även byta motoroljan.

- Sätt i oljepåfyllningsskruven **1** samt o-ringen och dra åt skruven.



Fara

Risk för förgiftning Avgaser är giftiga och kan leda till medvetslöshet och dödsfall.

- Säkerställ alltid tillfredsställande ventilation när motorn är igång.
- Använd en lämplig avgasutsugning när du ska starta eller köra motorn i ett slutet utrymme.

- Starta motorn och kontrollera att den är tät.

Efterarbete

- Kontrollera motoroljenivån. (📖 s 246)

19.4 Kontrollera kopplingshandtagets spel

Obs!

Kopplingskador Om det inte finns något spel på kopplingshandtaget börjar kopplingen att slira.

- Kontrollera alltid kopplingshandtagets spel före användning av motorcykeln.
- Ställ vid behov in kopplingshandtagets spel enligt anvisning.

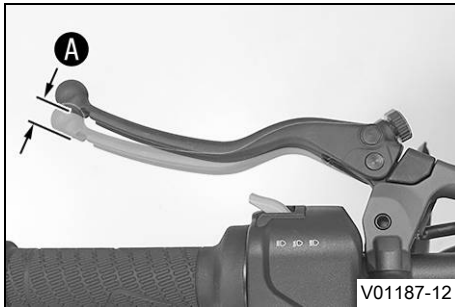

- Kontrollera att kopplingshandtaget går lätt.
- Ställ styret i läget för körning rakt framåt.
- Dra åt kopplingshandtaget tills ett motstånd märks och ta reda på spelet **A**.

Kopplingshandtagets spel A	5 mm
-----------------------------------	------

- » Om kopplingshandtagets spel inte överensstämmer med specifikationen:
 - Ställ in kopplingshandtagets spel. 🛠️ (s 254)
- Vrid styret fram och tillbaka över hela styrområdet.

Kopplingshandtagets spel får inte ändras.

- » Om kopplingshandtagets spel ändras:
 - Kontrollera kopplingsvajerens dragning.



19 SERVICEARBETEN PÅ MOTORN

19.5 Ställa in kopplingshandtagets spel ↘

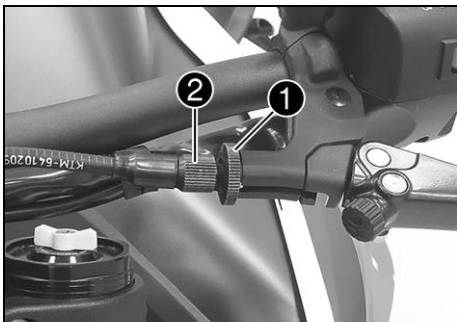

- Ställ styret i läget för körning rakt framåt.
- Lossa låsmuttern ①.
- Ställ in spelet A med justerskruven ②.

Specifikation

Kopplingshandtagets spel A	5 mm
----------------------------	------

- Dra åt låsmuttern ①.

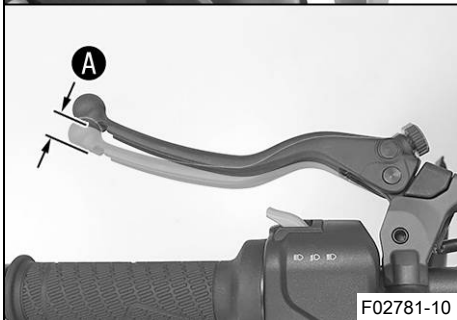

20.1 Rengöra motorcykeln

Obs!

Materialsador Vid felaktig användning av en högtrycksrengörare kommer komponenter att skadas eller förstöras.

Genom det höga trycket tränger vattnet in i elektriska komponenter, stickkontakter, vajrar, lager etc. Alltför högt tryck orsakar störningar och förstör komponenter.

- Rikta inte vattenstrålen direkt mot elektriska komponenter, stickkontakter, vajrar eller lager.
- Håll ett minimiavstånd mellan högtrycksmunstycket och komponenten.

Minimiavstånd

60 cm



Obs!

Risker för miljön Miljöfarliga ämnen orsakar miljöskador.

- Kassera oljor, fetter, filter, bränslen, rengöringsmedel, bromsvätska etc. i enlighet med gällande bestämmelser.



Info

Rengör motorcykeln med jämna mellanrum. På så sätt behåller den sitt värde och utseende under en lång tid.

Undvik direkt solljus på motorcykeln när du rengör den.

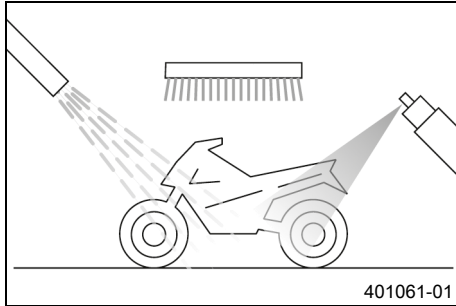

- Förslut avgassystemet så att det inte kommer in vatten.
- Börja med att ta bort grov smuts med en mjuk vattenstråle.
- Ställen med kraftig smuts ska sprayas in med vanligt rengöringsmedel för motorcyklar och bearbetas med en pensel.

Rengöringsmedel för motorcykel (📖 s 298)



Info

Använd varmt vatten med vanligt rengöringsmedel för motorcyklar och en mjuk svamp. Använd aldrig rengöringsmedlet direkt på ett torrt fordon, utan skölj det alltid först med vatten.

När fordonet har körts på saltade vägar ska det rengöras med kallt vatten. Varmt vatten förstärker saltets frätande effekt.

- När motorcykeln har spolats av noggrant med en mjuk vattenstråle bör den torka ordentligt.
- Ta bort skyddet för avgassystemet.

**Varning**

Risk för olyckor Väta och smuts påverkar bromssystemet.

- Bromsa försiktigt flera gånger för att torka bromsbeläggen och bromsskivorna och befria dem från smuts.

- Efter rengöringen ska man köra ett stycke, tills motorn har nått drifttemperatur.

**Info**

Tack vare värmen försvinner vattnet även från oåtkomliga ställen på motorn och bromssystemet.

- Smörj alla glid- och lagerställen när motorcykeln har svalnat.
- Rengör kedjan. (📖 s 158)
- Blanka metalldelar (utom bromsskivan och avgassystemet) ska behandlas med korrosionsskyddsmedel.

Konserveringsmedel för lack, metall och gummi (📖 s 297)

- Alla lackerade delar ska behandlas med ett mildt lackskyddsmedel.

Perfect Finish och höglanspolermedel för lack (📖 s 298)



Info

Vid leveransen får matta plastdelar inte poleras.
Annars påverkas materialets kvalitet negativt.

- Alla delar av plast eller med pulverbeläggning ska behandlas med milda rengöringsmedel och vårdande medel.

Specialrengöringsmedel för glänsande eller matta lack-, metall- och plastytor (📖 s 298)

- Smörj tändnings- och styrlåset.

Universal-oljespray (📖 s 298)

20.2 Kontroll- och skötselarbeten inför vinterkörning



Info

Om motorcykeln används vintertid bör man tänka på saltet som strös ut på gatorna. Motorcykeln bör skyddas mot det aggressiva saltet.

När fordonet har körts på saltade vägar ska det tvättas noggrant med kallt vatten och torkas av. Varmt vatten förstärker saltets inverkan.

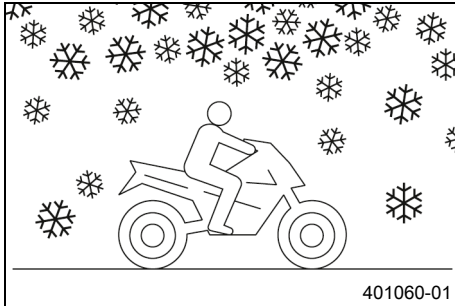

- Rengör motorcykeln. (📖 s 255)
- Gör rent bromssystemet.



Info

Efter **ALL** körning på saltade vägar ska bromsoken och bromsbeläggen göras rent ordentligt med kallt vatten och därefter torka. Komponenterna ska ha svalnat och behöver inte demonteras.

När motorcykeln har körts på saltade vägar ska den tvättas noggrant med kallt vatten och torkas av.

- Behandla motorn, svingen och alla övriga blanka eller förzinkade delar (utom bromsskivorna) med vaxbaserat korrosionsskyddsmedel.



Info

Se till att korrosionsskyddsmedlet inte hamnar på bromsskivorna eftersom bromsverkan reduceras avsevärt.

- Rengör kedjan. (📖 s 158)



21.1 Förvaring

i Info

När motorcykeln inte ska användas under en längre tid bör du utföra eller låta utföra följande åtgärder. Kontrollera motorcykelns alla delar med avseende på funktion och slitage innan du ställer undan den. Eventuella underhållsarbeten, reparationer eller ombyggnader bör utföras under avställningstiden. Verkstäderna har då mindre att göra. På så sätt slipper du långa väntetider inför säsongstarten.

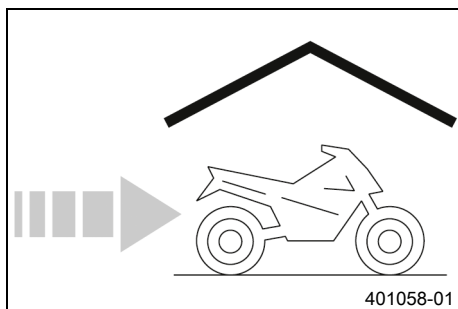

- Vid sista tankningen innan motorcykeln ställs av ska bränsletillsats blandas i.

Bränsletillsats (📖 s 297)

- Fyll på bränsle. (📖 s 131)
- Rengör motorcykeln. (📖 s 255)
- Byt motorolja och oljefilter, rengör oljesilarna. 🛠️ (📖 s 247)
- Kontrollera frostskyddet och kylvätskenivån. (📖 s 229)
- Kontrollera däcktrycket. (📖 s 199)
- Demontera 12 V-batteriet. 🛠️ (📖 s 202)
- Ladda 12 V-batteriet. 🛠️ (📖 s 207)

Specifikation

Förvaringstemperatur för 12 V-batteriet utan direkt solljus	0 ... 35 °C
---	-------------

- Ställ fordonet på en torr förvaringsplats. Inga större temperaturväxlingar bör förekomma.

**Info**

KTM rekommenderar att motorcykeln lyfts upp.

-
- Lyft upp motorcykeln med monteringsstativet baktill. (📖 s 147)
 - Lyft upp motorcykeln med monteringsstativet fram. (📖 s 148)
 - Täck över motorcykeln med en luftgenomsläpplig presenning eller ett luftgenomsläppligt täcke.

**Info**

Använd inte lufttätt material som hindrar fukt från att avdunsta och gynnar korrosion.

Under avställningstiden bör motorn inte gå under kortare perioder. Motorn värms inte upp tillräckligt. Vattenångan som bildas vid förbränningen kondenseras och gör att ventiler och avgassystemet rostar.



21.2 Idrifttagande efter förvaring

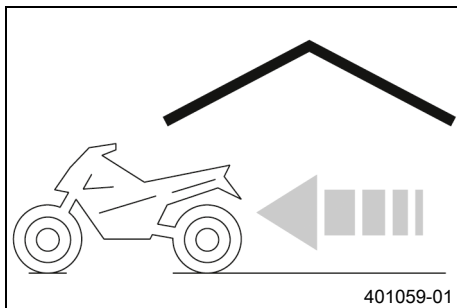

- Ta ned motorcykeln från monteringsstativet fram. (📖 s 150)
- Ta ned motorcykeln från lyftanordningen baktill. (📖 s 147)
- Ladda 12 V-batteriet. 🔌 (📖 s 207)
- Montera 12 V-batteriet. 🔌 (📖 s 205)
- Ställ in tid och datum.
- Genomför alltid kontroll- och skötselarbetena före idrifttagandet. (📖 s 113)
- Provkör fordonet.

Fel	Möjlig orsak	Åtgärd
Motorn roterar ej när startknappen trycks in	Handhavandefel	– Utför arbetsmomenten för att starta motorcykeln. (📖 s 114)
	Urladdning av 12 V-batteriet	– Ladda 12 V-batteriet. 🛡️ (📖 s 207) – Kontrollera vilostrommen. 🛡️
	Säkring 1, 2 eller 3 har gått	– Byt säkringar för enskilda elektriska förbrukare. (📖 s 215)
	Huvudsäkringen har gått sönder	– Byt huvudsäkring. (📖 s 210)
	Ingen förbindelse med chassijord	– Kontrollera jordanslutningen.
Motorn roterar bara när kopplingshandtaget används	En växel är ilagd	– Lägg i växellådans friläge.
	En växel är ilagd och sidostödet har fällts ned	– Lägg i växellådans friläge.
Motorn roterar, men startar inte	Handhavandefel	– Utför arbetsmomenten för att starta motorcykeln. (📖 s 114)
	Säkring 3 har gått	– Byt säkringar för enskilda elektriska förbrukare. (📖 s 215)
	Snabblåskopplingen är inte ihopkopplad	– Koppla ihop snabblåskopplingen.
	Funktionsfel i den elektroniska bränsleinsprutningen	– Läs av felminnet med KTM-diagnosverktyget. 🛡️

Fel	Möjlig orsak	Åtgärd
Motorn roterar, men startar inte	Gashandtaget drogs vid starten	<ul style="list-style-type: none"> – Ge INGET gaspådrag vid start av motorcykeln. – Utför arbetsmomenten för att starta motorcykeln. (📖 s 114)
Motorn har för låg effekt	Luftfiltret mycket smutsigt	<ul style="list-style-type: none"> – Demontera luftfiltret. 🛠️ – Montera luftfiltret. 🛠️
	Bränslefiltret mycket smutsigt	<ul style="list-style-type: none"> – Kontrollera bränsletrycket. 🛠️
	Funktionsfel i den elektroniska bränsleinsprutningen	<ul style="list-style-type: none"> – Läs av felminnet med KTM-diagnosverktyget. 🛠️
Motorn blir ovanligt varm	För lite kylvätska i kylsystemet	<ul style="list-style-type: none"> – Kontrollera att kylsystemet är tätt. – Kontrollera kylvätskenivån i expansionskärlet. (📖 s 231)
	Kylarens lameller mycket smutsiga	<ul style="list-style-type: none"> – Rengör kylarens lameller.
	Skumbildning i kylsystemet	<ul style="list-style-type: none"> – Tappa av kylvätskan. 🛠️ (📖 s 234) – Fyll på/avlufva kylsystemet. 🛠️ (📖 s 236)
	Vikt eller skadad kylarslang	<ul style="list-style-type: none"> – Byt ut kylarslangen. 🛠️
	Termostat defekt	<ul style="list-style-type: none"> – Kontrollera termostaten. 🛠️
	Säkring 4 har gått sönder	<ul style="list-style-type: none"> – Byt säkringar för enskilda elektriska förbrukare. (📖 s 215)

Fel	Möjlig orsak	Åtgärd
Motorn blir ovanligt varm	Defekt på kylarfläktsystemet	– Kontrollera kylarfläktsystemet. 🛠️
Kontrolllampan för funktionsfel lyser resp. blinkar	Funktionsfel i den elektroniska bränsleinsprutningen	– Läs av felminnet med KTM-diagnosverktyget. 🛠️
N tomgångskontrolllampan lyser inte när växellådan är i friläge	Växelavkänningsgivare ej programmerad	– Läs av felminnet med KTM-diagnosverktyget. 🛠️
Motorn får motorstopp under körningen	Bränslebrist	– Fyll på bränsle. (📖 s 131)
	Säkring 1, 2 eller 3 har gått	– Byt säkringar för enskilda elektriska förbrukare. (📖 s 215)
ABS-varningslampan lyser	ABS-säkringen har gått	– Byt ABS-säkringar. (📖 s 213)
	Hjulvarvtalet på fram- och bak-hjul skiljer sig kraftigt åt	– Stanna, slå av tändningen och starta om.
	Funktionsfel i ABS	– Läs av ABS-felminnet med KTM-diagnosverktyget. 🛠️
Hög oljeförbrukning	Veck i motoravluftningsslangen	– Dra avluftningsslangen utan veck eller byt ut slangen.
	Motoroljenivå för hög	– Kontrollera motoroljenivån. (📖 s 246)
	Motoroljan för tunnflytande (viskositet)	– Byt motorolja och oljefilter, rengör oljesilarna. 🛠️ (📖 s 247)
Strålkastare och positionsljus fungerar inte	Säkring 6 har gått sönder	– Byt säkringar för enskilda elektriska förbrukare. (📖 s 215)

22 FELSÖKNING

Fel	Möjlig orsak	Åtgärd
Körriktningsvisare, bromsljus och signalhorn fungerar inte	Säkring 5 har gått sönder	– Byt säkringar för enskilda elektriska förbrukare. (📖 s 215)
Klockan går fel eller visas inte längre	Säkringen 1 har gått	– Byt säkringar för enskilda elektriska förbrukare. (📖 s 215) – Ställ in tid och datum.
Urladdning av 12 V-batteriet	Tändningen inte avstängd när fordonet parkerades	– Ladda 12 V-batteriet. 🗨️ (📖 s 207)
	12 V-batteriet laddas inte av generatorm	– Kontrollera laddningsspänningen. 🗨️ – Kontrollera vilostrommen. 🗨️
Kombinationsinstrumentet visar inget på displayen	Säkring 1 eller 2 har gått	– Byt säkringar för enskilda elektriska förbrukare. (📖 s 215) – Ställ in tid och datum.

23.1 Motor

Typ	Tvåcylindrig fyrtakts rak motor, vätskekyld
Cylindervolym	890 cm ³
Slag	68,8 mm
Diameter	90,7 mm
Kompressionsförhållande	13,5:1
Styrning	DOHC, fyra ventiler per cylinder styrda via släpventil-lyftare, drivning via kedja
Ventildiameter insugning	37 mm
Ventildiameter utblåsning	30 mm
Ventilspelet kallt	
Inlopp vid: 20 °C	0,10 ... 0,15 mm
Utlopp vid: 20 °C	0,15 ... 0,20 mm
Vevaxellager	Glidlager
Vevstakslager	Glidlager
Kolv tappslager	Kolvbult med bronsskikt
Kolv	Lättmetall, smidd
Kolvringar	1 kompressionsring, 1 konisk avstrykarring, 1 oljering med slangfjäder
Motorsmörjning	Semi-torrsumpssmörjning med 2 trokoidpumpar
Primärutväxling	39:75

Koppling	Antihopping-koppling med oljebad/mekaniskt styrd
Växellåda	6-växlad växellåda med klokoppling
Utväxlingsförhållande	
1:ans växel	13:37
2:ans växel	17:34
3:ans växel	20:31
4:ans växel	22:28
5:ans växel	24:26
6:ans växel	23:22
Beredning av bränsleluftblandningen	elektronisk bränsleinsprutning
Tändsystem	Helelektroniskt tändsystem med digital tändningsreglering och kontaktfri styrning
Generator	12 V, 400 W
Tändstift	NGK LMAR9AI-10
Elektroavstånd tändstift	1,0 mm
Kylning	Vätskekylning, permanent cirkulation av kylvätskan genom vattenpump
Tomgångsvarvtal	1 600 ± 50 v/min
Starthjälp	Startmotor

23.2 Åtdragningsmoment motor

Låsskruv vattenpumpens avtappningshål	EJOTALtracs®Plus 60x14	8 Nm	Loctite®243™
Skruv avluftningsstos	EJOTALtracs® M6x12	8 Nm	Loctite®243™
Slangklämma insugningsfläns	M4	2,5 Nm	
Munstycke motoravluftning	M5	2 Nm	
Oljemunstycke för kolvkyllning	M5	2 Nm	
Oljemunstycken i topplocket	M5	2 Nm	
Skruv axialsäkring släpventillyftare	M5	6 Nm	Loctite®243™
Skruv fästplåt växlingsrulle	M5	6 Nm	Loctite®243™
Skruv för fixering av balansaxel	M5	5 Nm	Loctite®243™
Skruv för vevaxelns varvtalsgivare	M5	6 Nm	Loctite®243™
Skruv oljefilterlock	M5	6 Nm	
Skruv svingvinkelgivare	M5	6 Nm	Loctite®243™
Skruv termostathus	M5	6 Nm	Loctite®243™

23 TEKNISK INFORMATION

Skruv tryckplatta	M5	3 Nm	Loctite®243™
Skruv växelavkänningsgivare	M5	6 Nm	Loctite®243™
Skruv växelaxelgivare	M5	6 Nm	Loctite®243™
Övriga skruvar motor	M5	6 Nm	
Mutter kabel startmotor	M6	5 Nm	
Skruv arreteringsspak	M6	10 Nm	Loctite®243™
Skruv frihjulring	M6	14 Nm	Loctite®243™
Skruv fästplåt kopplingsvajer	M6	10 Nm	Loctite®243™
Skruv fästplåt växelaxel	M6	10 Nm	Loctite®243™
Skruv generatorlock	M6x30	10 Nm	
Skruv generatorlock	M6x35	10 Nm	
Skruv kamaxelarmkors	M6	10 Nm	
Skruv kopplingsfjäder	M6	10 Nm	
Skruv kopplingslock	M6	10 Nm	
Skruv lagerhållare drivaxel	M6	10 Nm	Loctite®243™

Skruv motorhölje	M6x30	12 Nm	
Skruv motorhölje	M6x60	12 Nm	
Skruv oljepumpenhet	M6	10 Nm	
Skruv oljepumplock	M6	10 Nm	Loctite®243™
Skruv oljetråg	M6x30	10 Nm	
Skruv oljetråg	M6x35	10 Nm	
Skruv startmotor	M6	10 Nm	
Skruv stator	M6	10 Nm	Loctite®243™
Skruv styrskena uppe	M6	8 Nm	Loctite®243™
Skruv till styrkedjeschakt	M6	10 Nm	
Skruv topplock	M6	10 Nm	
Skruv tändspole	M6	8 Nm	
Skruv urkopplingsfinger	M6	10 Nm	Loctite®243™
Skruv vattenpumphjul	M6	10 Nm	Loctite®243™
Skruv vattenpumplock	M6	10 Nm	Loctite®243™
Skruv ventillock	M6	10 Nm	

23 TEKNISK INFORMATION

Skruv värmeväxlare	M6	10 Nm	Loctite®243™
Skruv växelspak	M6	14 Nm	Loctite®243™
Skruv växlingsarretering	M6	10 Nm	Loctite®243™
Övriga skruvar motor	M6	10 Nm	
Låsskruv blockeringsskruv	M8	15 Nm	
Mutter avgasfläns	M8	15 Nm	Kopparpasta
Oljemunstycke för kopplingssmörjning	M8	5 Nm	Loctite®243™
Skruv knacksensor	M8	20 Nm	
Skruv motorhölje	M8x45	25 Nm	Skruvstöd infettat
Skruv motorhölje	M8x55	25 Nm	Skruvstöd infettat
Skruv motorhölje	M8x65	25 Nm	Skruvstöd infettat
Skruv motorhölje	M8x90	25 Nm	Skruvstöd infettat
Skruv oljepumpens mellanjul	M8	15 Nm	Loctite®243™

Skruv spännskena	M8	15 Nm Loctite®243™
Stiftskruv avgasröfläns	M8	15 Nm Loctite®243™
Övriga skruvar motor	M8	20 Nm
Skruv vevstakslager	M8x0,75	1:a steget 5 Nm 2:a steget 20 Nm 3:a steget 90° Skruvstödet och gängan smorda
Tändstift	M10	11 Nm
Låsskruv kamaxelarmkors	M10x1	12 Nm Loctite®243™
Låsskruv släpventillyftarens axel	M10x1	8 Nm
Oljetryckvakt	M10x1	10 Nm
Skruv upplåsning för kamkedje- spännare	M10x1	8 Nm
Kylvätsketemperaturgivare	M10x1,25	10 Nm

23 TEKNISK INFORMATION

Skruv topplock	M10x1,25	Åtdragningsföljd: Beakta åtdragningsföljden. 1:a steget 5 Nm 2:a steget 15 Nm 3:a steget 90° 4:a steget 90° Skruvstödet smort med fett/gängan smord
Låsskruv oljeutlopp topplock	M12x1,5	15 Nm
Skruv rotor	M12x1,5	90 Nm Gängorna smorda
Låsskruv vattenmantel	M16x1,5	20 Nm Loctite®243™
Låsskruv oljesil	M20x1,5	20 Nm
Mutter framdrev	M20x1,5	100 Nm Loctite®243™
Mutter kopplingsmedbringare	M20x1,5	135 Nm
Låsskruv generatorlock	M24x1,5	8 Nm
Låsskruv kamkedjespännare	M24x1,5	25 Nm

23.3 Volymer

23.3.1 Motorolja

Motorolja	2,8 l	Motorolja (SAE 10W/50) (📖 s 295)
-----------	-------	----------------------------------

23.3.2 Kylvätska

Kylvätska	1,6 l	Kylvätska (📖 s 294)
-----------	-------	---------------------

23.3.3 Bränsle

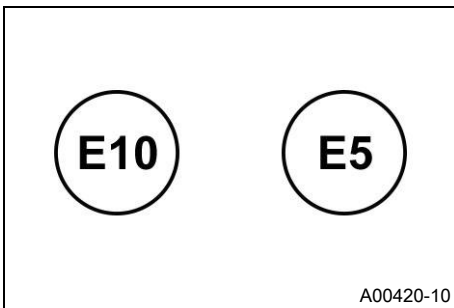

Beakta märkningen på EU-bränslepumpen.

Volym bränsletank ca	14 l	Blyfri bensin (ROZ 95) (📖 s 293)
----------------------	------	----------------------------------

23.4 Chassi

Ram	Ramrör av krom-molybden-stålrör, med pulverbeläggning
Gaffel	WP APEX 3343
Fjäderben	WP APEX 5746
Bromsanläggning	
fram	Dubbel skivbroms med radiellt fastskruvade bromsok med fyra kolvar, bromsskivorna lagrade flytande
bak	Skivbroms med bromsok med en kolv, flytande lagrad
Bromsskivor - diameter	
fram	320 mm
bak	240 mm
Bromsskivor, slitagegräns	
fram	4,2 mm
bak	4,5 mm
Däcktryck enbart förare	
fram	2,3 bar
bak	2,5 bar
Däcktryck med passagerare/max tillåten lastvikt	
fram	2,3 bar
bak	2,6 bar

Sekundärutväxling	16:41
Kedja	5/8 x 1/4" (520) X-ring
Styrhuvudvinkel	65,7°
Hjulbas	1 482 ± 15 mm
Sitthöjd utan last	834 mm
Markfrigång utan last	206 mm
Vikt utan bränsle ca	176,7 kg
Högsta tillåtna axellast fram	160 kg
Maximal tillåten axellast bak	270 kg
Maximal tillåten totalvikt	430 kg

23.5 Elsystem

12 V-batteri	HTZ12A-BS	Batterispänning: 12 V Märkkapacitet: 10 Ah underhållsfri
Säkring	75011088010	10 A
Säkring	75011088015	15 A
Säkring	75011088025	25 A
Säkring	58011109130	30 A
Halvljus/helljus	LED	
Varselljus/positionslyg	LED	

Kombinationsinstrumentbelysning och kontrollampor	LED
Körriktningsvisare	LED
Broms-/bakljus	LED
Nummerskyltbelysning	LED

23.6 Däck

Framdäck	Bakdäck
120/70 ZR 17 M/C (58K) TL Michelin Power Cup 2	180/55 ZR 17 M/C (73K) TL Michelin Power Cup 2
De angivna däcken tillhör gruppen av möjliga standarddäck. För ytterligare information, se avsnittet Service på: http://www.ktm.com	

23.7 Gaffel

Gaffelns artikelnummer	05.58.8T.49
Gaffel	WP APEX 3343
Kompressionsdämpning	
Komfort	20 klickningar
Standard	15 klickningar
Sport	4 klickningar
Max tillåten lastvikt	15 klickningar

Returdämpning		
Komfort	20 klickningar	
Standard	15 klickningar	
Sport	10 klickningar	
Max tillåten lastvikt	15 klickningar	
Fjäderkonstant		
Mjuk	6,5 N/mm	
Medel (standard)	7,5 N/mm	
Hård	8,5 N/mm	
Fjäderlängd med förspänningsbussning(ar)	417,5 mm	
Gaffellängd	781 mm	
Gaffelolja per gaffelben	495 ± 5 ml	Gaffelolja (SAE 4) (48601166S1) ( s 294)

23.8 Fjäderben

Fjäderbenets artikelnummer	15.18.7T.49
Fjäderben	WP APEX 5746
Kompressionsdämpning lowspeed	
Komfort	16 klickningar
Standard	14 klickningar

Sport	10 klickningar
Max tillåten lastvikt	14 klickningar
Kompressionsdämpning highspeed	
Komfort	1,5 varv
Standard	1,5 varv
Sport	1,5 varv
Max tillåten lastvikt	1,5 varv
Returdämpning	
Komfort	17 klickningar
Standard	14 klickningar
Sport	12 klickningar
Max tillåten lastvikt	11 klickningar
Fjäderförspänning - Preload Adjuster	
Komfort	1 varv
Standard	3 varv
Sport	5,5 varv
Max tillåten lastvikt	6 varv
Fjäderkonstant	
Mjuk	138 N/mm
Medel (standard)	150 N/mm
Hård	162 N/mm

Fjäderlängd	195 mm
Gastryck	10 bar
Monteringslängd	392 mm
Stötdämparolja	Stötdämparolja (SAE 2,5) (50180751S1) ( s 295)

23.9 Åtdragningsmoment chassi

Bromsvätskebehållarlock fram	–	0,7 Nm
Skruv strålkastare	EJOTPT® K50x14	3 Nm
Slangklämma gasspjällskropp	–	2,8 Nm
Slangklämma kylarslang	–	2,2 Nm
Övriga skruvar chassi	EJOTPT® K45x12	1 Nm
Övriga skruvar chassi	EJOTPT® K50x12	1 Nm
Övriga skruvar chassi	EJOTPT® K50x14	1 Nm
Övriga skruvar chassi	EJOTPT® K50x16	2 Nm
Övriga skruvar chassi	EJOTPT® K50x18	2 Nm
Skruv fast handtag vänster	M4	3 Nm
Övriga muttrar chassi	M4	3 Nm
Övriga skruvar chassi	M4	3 Nm
Skruv bakpartiets underdel	M5	3 Nm

23 TEKNISK INFORMATION

Skruv bromsvätskebehållare för bakbromsen	M5	5 Nm	Loctite®243™
Skruv bränslenivågivare	M5	3 Nm	
Skruv bränsletankkåpa	M5	3 Nm	
Skruv framdrevsskydd	M5	5 Nm	Loctite®243™
Skruv gashandtag	M5	3,5 Nm	
Skruv kombinationsbrytare till höger	M5	5 Nm	
Skruv kombinationsbrytare till vänster	M5	2 Nm	
Skruv kombinationsinstrument	M5	4 Nm	
Skruv kåpa	M5	3 Nm	
Skruv luftfilterbox	M5	3 Nm	
Skruv maskhållare	M5	3 Nm	
Skruv nummerskyltshållare	M5	3 Nm	
Skruv sidostödssensor	M5	2 Nm	Loctite®243™
Skruv strålkastarmask	M5	5 Nm	Loctite®243™
Skruv stödvals	M5	4 Nm	Loctite®243™

Skruv värmeskyddsplåt	M5	5 Nm	Loctite®243™
Övriga muttrar chassi	M5	5 Nm	
Övriga skruvar chassi	M5	5 Nm	
Mutter bromshandtag	M6	5 Nm	
Mutter kabel till startmotor	M6	5 Nm	
Mutter tryckstång fotbromspedal	M6	6 Nm	
Mutter växlestång	M6	6 Nm	
Mutter växlestång	M6LH	6 Nm	
Skruv aktivkolfilter-hållare	M6	6 Nm	
Skruv batterihållarbygel	M6	4,5 Nm	
Skruv batteripol	M6x12	4,5 Nm	
Skruv batteripol	M6x20	4,5 Nm	
Skruv bränsletankrullar	M6	10 Nm	Loctite®243™
Skruv bränsletankspoiler	M6	3 Nm	
Skruv fotbromscyliner	M6	10 Nm	Loctite®243™
Skruv fotbromspedalens trampyta	M6	10 Nm	Loctite®243™
Skruv förarsadel	M6	10 Nm	Loctite®243™

23 TEKNISK INFORMATION

Skruv handbromsarmatur	M6	5 Nm	
Skruv hjulvarvtalsensor	M6	6 Nm	
Skruv jordkabel på ramen	M6	6 Nm	
Skruv jordkabel på startmotor	M6	10 Nm	
Skruv klämma grenrör	M6	8 Nm	
Skruv klämma slutdämpare	M6	8 Nm	
Skruv kopplingsarmatur	M6	5 Nm	
Skruv kullad tryckstång på fotbromscylin dern	M6	10 Nm	Loctite®243™
Skruv kylarfäste nedtill	M6	5 Nm	
Skruv magnethållare på sidostödet	M6	2 Nm	Loctite®243™
Skruv nummerskyltshållare	M6	10 Nm	Loctite®243™
Skruv sadellås	M6	8 Nm	Loctite® 222™
Skruv snedlägessensor	M6	5 Nm	
Skruv tändningslås (engångsskruv)	M6	Dra åt tills huvudet slits av.	Loctite®243™
Skruv växelaxelns länkage på växelaxeln	M6	10 Nm	Loctite®243™

Skruv växelstång	M6	10 Nm	Loctite®243™
Skruv växlingspedalens trampyta	M6	10 Nm	Loctite®243™
Övriga muttrar chassi	M6	10 Nm	
Övriga skruvar chassi	M6	10 Nm	
Bult bromsok bak	M8	14 Nm	
Mutter bakdrevsskruv	M8	35 Nm	Loctite®2701™
Mutter grenrör mot topplock	M8	Dra åt muttrarna jämnt. Böj inte plåten. 20 Nm	Kopparpasta
Skruv axelklämma	M8	15 Nm	
Skruv bromsskiva bak	M8	28 Nm	Loctite®2701™
Skruv bromsskiva fram	M8	28 Nm	Loctite®2701™
Skruv fjäderhållplåt på sidostödets konsol	M8	15 Nm	Loctite®2701™
Skruv fotbromspedal	M8	25 Nm	Loctite®2701™

23 TEKNISK INFORMATION

Skruv fotpinnsfäste bak	M8x25	25 Nm	Loctite®243™
Skruv fotpinnsfäste bak	M8x40	25 Nm	Loctite®243™
Skruv fäste passagerarsadel	M8	25 Nm	Loctite®243™
Skruv förljuddämpare på ram	M8	25 Nm	Loctite®243™
Skruv gaffelkrona nedtill	M8	12 Nm	
Skruv gaffelkrona upptill	M8	15 Nm	
Skruv gaffelrör	M8	20 Nm	Loctite®243™
Skruv handtag	M8x50	25 Nm	Loctite®243™
Skruv sluddämparens hållare	M8x25	25 Nm	Loctite®243™
Skruv sluddämparens hållare	M8x40	25 Nm	Loctite®243™
Skruv sluddämparens hållare	M8x45	25 Nm	Loctite®243™
Skruv sluddämparens hållare	M8x60	25 Nm	Loctite®243™
Skruv sluddämparfäste	M8	15 Nm	

Skruv styrdämpare på gaffelkro- nan	M8	8 Nm	Loctite®243™
Skruv styrdämpare på hållaren	M8	8 Nm	Loctite®243™
Skruv styrets klämelement	M8	20 Nm	
Skruv tvärstag	M8x18	25 Nm	Loctite®243™
Skruv tvärstag i bakparti	M8x35	25 Nm	Loctite®243™
Skruv utliggarförstyvning	M8	25 Nm	Loctite®243™
Skruv Verbindungsträger motor- hållare	M8	25 Nm	Loctite®243™
Skruv växlingspedal	M8	25 Nm	Loctite®2701™
Övriga muttrar chassi	M8	25 Nm	
Övriga skruvar chassi	M8	25 Nm	
Skruv fotpinnsfäste fram	M10x65	45 Nm	Loctite®243™
Skruv fotpinnsfäste fram	M10x80	45 Nm	Loctite®243™
Skruv motorfäste	M10	45 Nm	Loctite®243™

23 TEKNISK INFORMATION

Skruv sidostöd	M10	35 Nm	Loctite®243™
Skruv sidostödets konsol	M10	45 Nm	Loctite®243™
Skruv styrhållare	M10	45 Nm	Loctite®243™
Skruv utliggare	M10	50 Nm	Loctite®243™
Övriga muttrar chassi	M10	45 Nm	
Övriga skruvar chassi	M10	45 Nm	
Hålskruv bromsledning	M10x1	25 Nm	
Skruv bromsok fram	M10x1,25	45 Nm	Loctite®243™
Skruv fjäderben nedtill	M12	80 Nm	Loctite®2701™
Skruv fjäderben upptill	M12	80 Nm	Loctite®2701™
Skruv svingbult	M12	100 Nm	
Lambdasond	M18x1,5	50 Nm	
Justerskruv sving	M20LHx1,5	10 Nm	
Skruv styrhuvud	M20x1,5	18 Nm	

Mutter hjulaxel bak	M25x1,5	90 Nm Gånga och kontaktyta på hjulaxeln infettade
Skruv hjulaxel fram	M25x1,5	45 Nm Gångorna smorda

24.1 Försäkran om överensstämmelse



Info

De tillgängliga funktionerna och den tillgängliga utrustningen varierar beroende på modell och innefattar ibland inte alla angivna radiosystem och användningsområden.

Härmed intygar **COBO SpA** att radiosystemtypen **BT-ROUTER** uppfyller tillämpliga direktiv. Den fullständiga texten med försäkran om överensstämmelse hittar du på följande webbplats.

Hemsida för certifieringen: <http://www.ktm.com/btrouter>

Härmed intygar **KTM AG** att radiosystemtypen **Immo641** uppfyller tillämpliga direktiv. Den fullständiga texten med försäkran om överensstämmelse hittar du på följande webbplats.

Hemsida för certifieringen: <http://www.ktm.com/immo641>

Härmed intygar **Schrader Electronics Ltd** att radiosystemtypen **Tyre Pressure Monitoring System** uppfyller tillämpliga direktiv. Den fullständiga texten med försäkran om överensstämmelse hittar du på följande webbplats.

Hemsida för certifieringen: <http://www.ktm.com/tpms>

24.2 Landsspecifika försäkringar om överensstämmelse

Immo641



CNC COMISIÓN NACIONAL
DE COMUNICACIONES
H-21170

TRA
REGISTERED No:
ER63251/18
DEALER No:
DA74519/18

Complies with
IMDA Standards
DA103787

ictQATAR
Type Approval reg. No.:
CRA/SA/2018/R-7050

RTIKTM18-0315, KTM, Minda Immo641
La operación de este equipo está sujeta a las siguientes dos condiciones: (1) es posible que este equipo o dispositivo no cause interferencia perjudicial y (2) este equipo o dispositivo debe aceptar cualquier interferencia, incluyendo la que pueda causar su operación no deseada.

57743/SDPPI/2018
PLG ID: 7757



Company Name: KTM AG
Equipment Name: Immobilizer System
Model Name: Minda Immo641
Manufactured Date:
Manufacturer / Country: Minda Corporation Limited / India

R-R-KTM-MindaImmo641



UA.TR.109

Israel 51-65016

מרבצ' זה פטור מרישיון הפעלה אלהותי.
המרבצ' אסור לשימוש למתן שירות לצד ג'.
אסור להחליף אנטנת המכשיר המקוריית.
אסור לעשות במכשיר כל שינוי טכני.

This product contains radio equipment (125 kHz transmitter) which is conform with the regulations for communications equipment (extremely low-power radio station) specified in article 6, paragraph 1 of the Radio Law Enforcement Regulations.

ANATEL
Agência Nacional de Telecomunicações
03469-18-11400

"This product does not need an Israeli wireless operation license.
It is forbidden to use this product for service to third party.
It is forbidden to replace the original antenna
It is forbidden to make any technical change in this product.

AGREE PAR L'ANRT MAROC
Numéro d'agrément: MR 16565 ANRT 2018
Date d'agrément: 15/05/2018

" Este equipamento opera em caráter secundário, isto é, não tem direito a proteção contra interferência prejudicial, mesmo de estações do mesmo tipo, e não pode causar interferência a sistemas operando em caráter primário."

F02710-01

Blyfri bensin (ROZ 95)

Standard/klassificering

- DIN EN 228 (ROZ 95)

Specifikation

- Använd endast blyfri bensin som motsvarar angiven standard eller är likvärdigt.
- En etanolhalt på max. 10 % (E10-bensin) är helt ofarlig.



Info

Använd **inte** bränsle av metanol (t ex M15, M85, M100) eller med en etanolhalt på över 10 % (t ex E15, E25, E85, E100).

Bromsvätska DOT 4 / DOT 5.1

Standard/klassificering

- DOT

Specifikation

- Använd endast bromsvätska som motsvarar angiven standard (se uppgifter på behållaren) och har lämpliga egenskaper.

Rekommenderad leverantör

Castrol

- REACT PERFORMANCE DOT 4

MOTOREX®

- Brake Fluid DOT 5.1

Gaffelolja (SAE 4) (48601166S1)

Standard/klassificering

- SAE (📖 s 299) (SAE 4)

Specifikation

- Använd endast oljor som motsvarar angivna standarder (se uppgifter på behållaren) och har lämpliga egenskaper.

Kylvätska

Specifikation

- Använd endast silikatfri kylvätska av hög kvalitet med korrosionsskyddstillägg för aluminiummotorer. Olämpliga frostskyddsmedel och frostskyddsmedel av lägre kvalitet orsakar korrosion, avlagringar och skumbildning.
- Använd inte rent vatten eftersom endast kylvätska har smörjegenskaper och kan skydda mot korrosion.
- Använd endast kylvätska som motsvarar de angivna kraven (se uppgifter på behållaren) och har lämpliga egenskaper.

Frostskydd minst ner till	-25 °C
---------------------------	--------

Blandningsförhållandet måste anpassas till det nödvändiga frostskyddet. Använd destillerat vatten om kylvätskan måste spädas ut.

Vi rekommenderar att färdigblandad kylvätska används.

Följ anvisningarna från kylvätskans tillverkare gällande frostskydd, utspädning och blandbarhet (kompatibilitet) med andra kylvätskor.

Rekommenderad leverantör

MOTOREX®

- COOLANT M3.0

Motorolja (SAE 10W/50)

Standard/klassificering

- JASO T903 MA2 (📖 s 299)
- SAE (📖 s 299) (SAE 10W/50)

Specifikation

- Använd endast motoroljor som motsvarar angivna standarder (se uppgifter på behållaren) och som har motsvarande egenskaper.

Helsyntetisk motorolja

Rekommenderad leverantör

MOTOREX®

- Power Synt 4T

Stötdämparolja (SAE 2,5) (50180751S1)

Standard/klassificering

- SAE (📖 s 299) (SAE 2,5)

25 BRÄNSLEN, VÄTSKOR OCH OLJOR

Specifikation

- Använd endast oljor som uppfyller angivna standarder (se uppgifter på behållaren) och har motsvarande egenskaper.

Bränsletillsats

Rekommenderad leverantör

MOTOREX®

- Fuel Stabilizer

Kedjerengöringsmedel

Rekommenderad leverantör

MOTOREX®

- Chain Clean

Kedjesprej Street

Specifikation

Rekommenderad leverantör

MOTOREX®

- Chainlube Road Strong

Konserveringsmedel för lack, metall och gummi

Rekommenderad leverantör

MOTOREX®

- Moto Protect

Långtidsfett

Rekommenderad leverantör

MOTOREX®

- Bike Grease 2000

Perfect Finish och höglanspolermedel för lack

Rekommenderad leverantör

MOTOREX®

- Moto Shine

Rengöringsmedel för motorcykel

Rekommenderad leverantör

MOTOREX®

- Moto Clean

Specialrengöringsmedel för glänsande eller matta lack-, metall- och plastytor

Rekommenderad leverantör

MOTOREX®

- Quick Cleaner

Universal-oljespray

Rekommenderad leverantör

MOTOREX®

- Joker 440 Synthetic

SAE

SAE-viskositetsklasserna har framtagits av Society of Automotive Engineers och delar in oljor efter deras viskositet. Viskositeten beskriver bara en oljas egenskap och ger ingen upplysning om kvaliteten.

JASO T903 MA2

Olika tekniska utvecklingstendenser ledde till en egen specifikation för motorcyklar - standarden

JASO T903 MA2.

I motorcyklar användes tidigare motoroljor för personbilar eftersom det saknades en egen specifikation för motorcyklar.

För bilmotorer är långa serviceintervall viktiga. För motorcykelmotorer är det viktigt med högt effektutbyte vid höga varvtal.

I de flesta motorcykelmotorer används samma olja för att smörja växellådan och kopplingen.

Standarden **JASO T903 MA2** tar hänsyn till dessa speciella krav.



28 FACKORDSFÖRTECKNING

–	KTM MY RIDE	System för radiokommunikation med lämpliga mobiltelefoner och headsets för telefoni och ljud
–	Launch-Control	Fordonselektronikens aktuella funktion för optimal acceleration
ABS	Låsningfria bromsar	Säkerhetssystem som förhindrar att hjulen låser sig vid körning rakt fram utan inverkan från sidokrafter
MSR	Motorbromsstyrning	Extrafunktion till motorstyrningen som förhindrar att bakhjulet låser sig vid för stor motorbromsverkan, genom att öppna gasspjällen något
MTC	Motorcykelns traktionskontroll (Motorcycle Traction Control)	Extrafunktion till motorstyrningen som minskar motorns vridmoment om bakhjulet spinner loss
OBD	On Board Diagnosis (diagnosystem)	Fordonssystem som övervakar fordonselektronikens angivna parametrar
–	Quickshifter +	Motorelektronikens funktion för upp- och nedväxling utan kopplingsmanövrering
DRL	Varselljus (Daytime Running Light)	Ljus som ökar fordonets synlighet på dagen, men till skillnad från halvljuset inte är fokuserat och inte lyser upp vägbanan

Art.nr	artikelnummer
bl.a.	bland annat
ca	cirka
el.dyl.	eller dylikt
etc.	et cetera
ev.	eventuellt
ev.	vid behov
jfr.	jämför
Nr	nummer
osv.	och så vidare
resp.	respektive
t.ex.	till exempel





30.1 Röda symboler

Röda symboler visar ett fel som måste åtgärdas omedelbart.

	Kontrolllampan för startspärren lyser/blinkar rött – Status- eller felmeddelande för larmet.
	Varningslampan för oljetryck lyser rött – Oljetrycket är för lågt. Stanna fordonet omedelbart och stäng av motorn.





30.2 Gula och orangea symboler

Gula och orangea symboler visar ett fel som måste åtgärdas snart. Aktiv körhjälp visas också med gula eller orangea symboler.

	Kontrolllampan för funktionsfel lyser gult – OBD har identifierat ett funktionsfel i fordonselektroniken. Stanna fordonet på ett säkert sätt och kontakta en auktoriserad KTM-verkstad.
	ABS-varningslampan lyser gult – Status- eller felmeddelande på ABS.
	TC-kontrolllampan lyser gult – MTC (🗨 s 243) är inte aktiverad eller håller på att reglera. TC-kontrolllampan tänds också när ett funktionsfel identifieras. Ta kontakt med en auktoriserad KTM-verkstad. TC-kontrolllampan blinkar när MTC ingriper aktivt eller när Launch Control (🗨 s 116) är aktiverad.
	Den allmänna varningslampan lyser gult – En upplysning eller en varning om driftsäkerhet har identifierats. Denna visas dessutom på displayen.

30.3 Gröna och blåa symboler

Gröna och blåa symboler anger information.

	Kontrolllampan för körriktningvisare blinkar grönt – Körriktningvisaren är påslagen.
	Kontrolllampan för tomgång lyser grönt – Växellådan är i friläge.
	Farthållarlampan (tillval) lyser grönt – Farthållarfunktionen är tillkopplad och farthållaren är aktiv.
	Kontrolllampan för helljus lyser blått – Helljuset är tänt.

1

12 V-batteri	
demontering	202
laddning	207
montering	205

A

ABS	167
ABS-säkringar	
byte	213
ACC1	
bak	227
fram	226
ACC2	
bak	227
fram	226
Anpassning av hjulspinn (tillval)	244
Användningsdefinition	12
Arbetsregler	16
Avsedd användning	12

B

Bakdrev	
kontroll	163
Bakhjul	
demontering	189
montering	192
Bakhjulsnavets dämpningsgummin	
kontroll	194
Bilder	20
Blinkersomkopplare	37
Bromsar	126
Bromsbelägg	
kontroll av bakbromsen	180
kontroll av frambromsen	174
Bromshandtag	30
inställning av reaktionsegenskaper	103
inställning av utgångsläge	102
Bromsskivor	
kontroll	169
Bromssystem	167-181
Bromsvätska	
påfyllning i bakbromsen	177

påfyllning i frambromsen	171	inställning av kompressionsdämpning low-speed	141
Bromsvätskenivå		inställning av returdämpning	144
kontroll av bakbromsen	176	kompressionsdämpning	141
kontroll av frambromsen	170	Fjäderbenets artikelnummer	28
Bruksanvisning	17	Fordonsidentifieringsnummer	26
Bränslen, vätskor och oljor	19	Fordonsvy	
D		bakifrån, höger sida	24
Diagnoskontakt	226	vänster sida fram	22
Däckens skick		Fotbromspedal	46
kontroll	196	inställning av utgångsläge	104
Däcktryck		kontroll av spel	175
kontroll	199	Framdrev	
F		kontroll	163
Farthållare		Framhjul	
användning	33	demontering	182
Felaktig användning	12	montering	185
Felsökning	263-266	Frostskydd	
Fjäderben	138	kontrollera	229
inställning av fjäderförspänning	145	Förarsadel	
inställning av kompressionsdämpning high-speed	143	borttagning	155
		montering	156

INDEXFÖRTECKNING

Försäkran om överensstämmelse	290
landsspecifika	292
Försäkringar om överensstämmelse	290-292
Förvaring	260-262

G

Gaffel	138
inställning av kompression	138
inställning av returdämpning	140
Gaffelben	
rengöring av dammtätningar	151
Gaffelns artikelnummer	28
Gashandtag	31

H

Handtag	43
Huvudsäkring	
byte	210

I

Idrifttagande	
kontroll- och skötselarbeten inför varje idrifttagande	113
Idrifttagning	
anvisningar för första idrifttagningen	108

efter förvaring	262
---------------------------	-----

Inbromsning	126
------------------------------	-----

K

Kedja

kontroll	163
kontroll av nedsmutsning	157
rengöring	158

Kedjespänning

inställning	161
kontroll	159

Kombinationsbrytare

översikt	31
--------------------	----

Kombinationsinstrument

ABS Mode	48-98
ABS Mode	91
ABS-display	63
aktivering och test	48
anpassning av hjulspinn	244
Anti-wheelie mode (tillval)	87
Audio player	96
Bluetooth®	70
bränsleindikator	60
Clock/Date	76
Consumption	74

dag-natt-läge	49	Settings	69
display	56	Shift Light	92
Distance	71	telefoni	98
DRL	77	Temp	72
Extra functions	83	Throttle response (tillval)	245
Favorites	65	tid	63
General Info	68	TPMS warning	78
handtagsvärme (tillval)	59	Track (tillval)	86
Heated Grips (tillval)	82, 88	TRACK-display (tillval)	58
kontrollampor	52	Trip 1	66
KTM MY RIDE	93	Trip 2	67
Language	75	varningar	50
Launch control (tillval)	88	Warnings	84
meny	65	visning av farthållare	60
MTC	89	visning av kylvätsketemperatur	61
MTC + MSR (tillval)	90	växlingsblix	64
mätare för delsträcka	62	översikt	48
Pairing	94	Kontrollampor	52
Pressure	73	Kopplingshandtag	30
Quick Selector 1	79	inställning av utgångsläge	101
Quick Selector 2	80	Kopplingshandtagets spel	
quickshifter + (tillval)	92	inställning	254
Ride Mode	85, 242	kontroll	253
Service	83	Kundtjänst	20
Set Favorites	81		

INDEXFÖRTECKNING

Kylsystem	228	Motorbromsstyrning	125
påfyllning/avlufning	236	Motorcykel	
Kylvätska		lyft med monteringsstativet fram	148
avtappning	234	lyftning med lyftanordning bak	147
Kylvätskenivå		nedtagning från lyftanordning bak	147
kontrollera	229	rengöring	255
kontrollera expansionskärlet	231	ta ned från monteringsstativet fram	150
Kåpa för strålkastarkåpans hållare		Motorcykelns traktionskontroll	243
demontering	220	Motornummer	27
montering	222	Motorolja	
Körning	119	byte	247
börja köra	116	påfyllning	251
köra iväg med Launch-Control (tillval)	117	Motoroljenivå	
L		kontroll	246
Lasta fordonet	110	MSR	125
Launch-Control (tillval)	116	MTC	243
Ljusomkopplare	32	N	
Låsningfria bromsar	167	Nyckelnummer	27
M		Nödavstängningsknapp	38
Miljö	17	O	
Motor		Oljefilter	
inkörning	110	byte	247

Oljesilar			
rengöring	247	
P			
Packning	110	
Parkera	128	
Passagerarfotpinnar	44	
Passagerarsadel			
borttagning	153	
montering	154	
Punkteringspray			
användning	200	
Q			
Quickshifter + (tillval)	118	
R			
Reglage			
till höger på styret	38	
till vänster på styret	31	
Reklamationsrätt	19	
Reservdelar	19	
S			
Sadellås	42	
Service	20	
Serviceschema	134-137	
Sidostöd	46	
Signalhornsknapp	37	
Skyddsutrustning	16	
Stanna	128	
Start	114	
Startknapp	38	
Strålkastare			
inställning av räckvidd	225	
kontrollera inställningen	224	
varselljus	201	
Strålkastarmask med strålkastare			
lossning	218	
montering	219	
Styrdämparens artikelnummer	29	
Styrets läge	99	
inställning	99	
Styrlås	39	
Säker drift	14	
Säkring			
byte för enskilda elektriska förbrukare	215	

T

Tanka

bränsle 131

Tanklock

stängning 41

öppning 39

Teknisk information

chassi 276

däck 278

elsystem 277

fjäderben 279

gaffel 278

motor 267-289

volymer 275

åtdragningsmoment chassi 281

åtdragningsmoment motor 269

Tillbehör 19

Tillverkargaranti 19

Transport 130

Typskylt 26

Tändningslås 39

V

Verktygssats 42

Vinterkörning

kontroll- och skötselarbeten 258

Volym

bränsle 133, 275

kylvätska 237, 240, 275

motorolja 250, 275

Växelspak 45

inställning av utgångsläge 107

kontroll av utgångsläget 106

Växla 119

Ö

Övriga medel 19

READY TO RACE

[»www.ktm.com](http://www.ktm.com)



3214302sv

12/2020

KTM Sportmotorcycle GmbH
5230 Mattighofen/Österreich
<http://www.ktm.com>



REG.NO. 12 100 6061

Foto:
Mitterbauer/KISKA/KTM