

1290 SUPER DUKE R  
1290 SUPER DUKE RR

Art.nr 3214331sv





Vi gratulerar dig till ditt köp av en KTM-motorcykel. Du äger nu en modern, sportig motorcykel som du kommer ha mycket glädje av om du tar hand om den och sköter den på rätt sätt.

Mycket nöje!

Notera ditt fordons serienummer.

Fordonsidentifieringsnummer (📖 s 13)	Återförsäljarens stämpel
Motornummer (📖 s 13)	
Nyckelnummer (📖 s 13)	

Vid publiceringen motsvarade bruksanvisningen seriens senaste version. Små avvikelser p.g.a. vidareutveckling av motorcyklarnas konstruktion kan ej helt uteslutas.

Inga uppgifter är bindande. KTM Sportmotorcycle GmbH förbehåller sig framför allt rätten att ändra och/eller stryka teknisk information, priser, färger, former, material, service, konstruktioner, utrustning och dyl utan ersättning eller förvarning, samt att anpassa dessa till lokala företeelser och ställa in tillverkningen av en viss modell utan förvarning. KTM kan inte garantera leverans eller ansvara för avvikelser från bilder och beskrivningar eller för tryckfel och andra fel. De avbildade modellerna innehåller delvis specialutrustning som inte ingår i standardleveransen.

© 2021 KTM Sportmotorcycle GmbH, Mattighofen Österrike

Alla rättigheter förbehållna

Eftertryck, helt eller delvis, samt all typ av flerfaldigande är endast tillåtet efter upphovsrättsinnehavarens skriftliga medgivande.



ISO 9001(12 100 6061)

I enlighet med den internationella kvalitetsstyrningsstandarden ISO 9001 tillämpar KTM kvalitetsstyrningsprocesser för högsta möjliga produktkvalitet.

Utfärdat av: TÜV Management Service

REG.NO. 12 100 6061

KTM Sportmotorcycle GmbH  
Stallhofnerstraße 3  
5230 Mattighofen, Österrike

Detta dokument gäller för följande modeller:

1290 SUPER DUKE R EU (F9903U9, F9903U2)

1290 SUPER DUKE R JP (F9986U9)

1290 SUPER DUKE R CN (F9987U9)

1290 SUPER DUKE RR EU (F9903UR)







3214331sv

04/2021

# INNEHÅLLSFÖRTECKNING

1	FRAMSTÄLLNINGSMEDEL .....	6	6.12	Varningsblikerknapp .....	20
1.1	Använda symboler .....	6	6.13	Startknapp/nödavstängningsknapp ....	20
1.2	Format.....	6	6.14	RACE-ON-knapp .....	20
2	SÄKERHETSANVISNINGAR.....	7	6.15	C1- och C2-brytare .....	21
2.1	Användningsdefinition - avsedd användning .....	7	6.16	Styrlås (antenn) .....	21
2.2	Felaktig användning.....	7	6.17	Startspärr .....	21
2.3	Säkerhetsanvisningar .....	7	6.18	RACE-ON-nyckel.....	22
2.4	Risiknivåer och symboler.....	7	6.19	Öppna tanklocket.....	22
2.5	Varning för manipulationer.....	8	6.20	Stänga tanklocket .....	23
2.6	Säker drift.....	8	6.21	Sadellås (SUPER DUKE R).....	23
2.7	Skyddsutrustning .....	8	6.22	Verktygssats (SUPER DUKE R).....	24
2.8	Arbetsregler .....	9	6.23	Hållrem (SUPER DUKE R) .....	24
2.9	Miljö.....	9	6.24	Passagerarfotpinnar (SUPER DUKE R) .....	24
2.10	Bruksanvisning .....	9	6.25	Växelspak .....	24
3	VIKTIG INFORMATION .....	10	6.26	Fotbromspedal.....	25
3.1	Tillverkargaranti, reklamationsrätt.....	10	6.27	Sidostöd.....	25
3.2	Bränslen, vätskor, oljor och övriga medel .....	10	7	KOMBINATIONSSINSTRUMENT .....	26
3.3	Reservdelar, tillbehör.....	10	7.1	Kombinationsinstrument .....	26
3.4	Service .....	10	7.2	Aktivering och test .....	26
3.5	Bilder.....	10	7.3	Dag-natt-läge .....	27
3.6	Kundtjänst.....	10	7.4	Varningar .....	27
4	FORDONSVY.....	11	7.5	Halkvarning.....	28
4.1	Fordon, sett framifrån, vänster sida (översikt).....	11	7.6	Kontrollampor .....	28
4.2	Fordon, sett bakifrån, höger sida (översikt).....	12	7.7	Display .....	30
5	SERIENUMMER .....	13	7.8	TRACK-display (tillval).....	31
5.1	Fordonsidentifieringsnummer .....	13	7.9	Performance-layout (tillval).....	32
5.2	Typskylt.....	13	7.10	Litet fönster .....	33
5.3	Nyckelnummer .....	13	7.11	Stort fönster .....	33
5.4	Motornummer .....	13	7.12	Vägmätare .....	34
5.5	Gaffelns artikelnummer.....	14	7.13	Varvtal.....	34
5.6	Fjäderbensartikelnummer.....	14	7.14	Växlingsblix.....	34
5.7	Styrdämparens artikelnummer.....	14	7.15	Visning av farthållare .....	35
6	REGLAGE .....	15	7.16	Hastighet.....	35
6.1	Kopplingshandtag .....	15	7.17	ABS Mode-display .....	35
6.2	Bromshandtag .....	15	7.18	Ride-display .....	35
6.3	Gashandtag .....	16	7.19	Växelindikering .....	36
6.4	Kombinationsbrytare till vänster.....	16	7.20	Handtagsvärme (tillval).....	36
6.5	Ljusomkopplare .....	16	7.21	Sadelvärme (tillval) .....	36
6.6	Menyknappar .....	17	7.22	Visning av kylvätsketemperatur .....	36
6.7	Blinkersomkopplare .....	17	7.23	Bränsleindikator .....	37
6.8	Signalhornsknapp .....	17	7.24	Visning av omgivningsluftens temperatur.....	37
6.9	Farthållarens knappar.....	18	7.25	Tid .....	37
6.10	+RES/-SET-knapp .....	19	7.26	Favourites-display.....	38
6.11	Höger kombinationsbrytare.....	19	7.27	Navigation-display (tillval) .....	38
			7.28	Meny .....	38
			7.28.1	KTM MY RIDE (tillval) .....	38
			7.28.2	Audio (tillval).....	39
			7.28.3	Navigation (optional) .....	40
			7.28.4	Navigation Information (tillval).....	40

7.28.5	Volume (tillval).....	41	8.4	Ställa in bromshandtagets utgångsläge .....	64
7.28.6	Pairing (tillval).....	42	8.5	Ställa in fotbromsens topp .....	65
7.28.7	Telefoni (tillval).....	43	8.6	Kontrollera växelspakens utgångsläge .....	66
7.28.8	Trip 1 .....	44	8.7	Ställa in växelspakens utgångsläge  .....	66
7.28.9	Trip 2 .....	44	8.8	Ställa in växelpedalens trampyta .....	67
7.28.10	General Info.....	45	8.9	Ställa in fotpinnsfäste  .....	68
7.28.11	TPMS .....	45	8.10	Ställa in fotpinnar  (SUPER DUKE RR).....	72
7.28.12	Warnings .....	46	8.11	Ställa in kombinationsinstrumentets lutning .....	73
7.28.13	Service .....	46	9	IDRIFTTAGNING .....	75
7.28.14	Extra Functions .....	46	9.1	Anvisningar för första idrifttagningen .....	75
7.28.15	Ride Mode.....	47	9.2	Köra in motorn .....	76
7.28.16	Track (tillval).....	47	9.3	Lasta fordonet.....	76
7.28.17	Throttle Response (tillval) .....	48	10	KÖRANVISNING.....	78
7.28.18	Anti Wheelie Mode (tillval).....	48	10.1	Kontroll- och skötselarbeten inför varje idrifttagning .....	78
7.28.19	Launch Control (tillval) .....	49	10.2	Starta fordonet .....	78
7.28.20	Motorcycle .....	49	10.3	Starteffekt från litiumjonbatterier vid låga temperaturer (SUPER DUKE RR).....	80
7.28.21	Heated Grips (tillval).....	49	10.4	Launch-Control (tillval).....	80
7.28.22	Heated Seat (tillval).....	50	10.5	Börja köra.....	80
7.28.23	MTC+MSR (tillval) .....	50	10.6	Köra iväg med Launch-Control (tillval).....	80
7.28.24	ABS .....	51	10.7	Quickshifter+ (tillval) .....	81
7.28.25	Quickshifter + (tillval).....	51	10.8	Växla, köra .....	81
7.28.26	Settings .....	51	10.9	MSR (tillval).....	84
7.28.27	Knapp C1 och C2.....	52	10.10	Bromsa in.....	84
7.28.28	Bluetooth (tillval).....	52	10.11	Stanna, parkera .....	86
7.28.29	Headset Type .....	53	10.12	Transport.....	87
7.28.30	Display Theme .....	53	10.13	Fylla på bränsle .....	87
7.28.31	Button Illumination.....	53	11	SERVICESHEMA .....	89
7.28.32	Shift Light .....	54	11.1	Extra information.....	89
7.28.33	Daytime Runn. Light.....	54	11.2	Obligatoriskt arbete.....	89
7.28.34	Ställa in tid och datum.....	55	11.3	Rekommenderat arbete .....	90
7.29	Units.....	56	12	INSTÄLLNING AV CHASSIT .....	91
7.30	Distance .....	56	12.1	Gaffel/fjäderben .....	91
7.31	Temperature .....	56	12.2	Ställa in gaffelns fjäderförspänning.....	91
7.32	Pressure.....	57	12.3	Ställa in gaffelns kompressionsdämpning.....	92
7.33	Consumption.....	57	12.4	Ställa in gaffelns returdämpning .....	93
7.34	Language.....	57	12.5	Avlufta gaffelbenen .....	94
7.35	Heated Grips (tillval) .....	58	12.6	Kompressionsdämpning fjäderben .....	95
7.36	Heated Seat (tillval) .....	58	12.7	Ställa in fjäderbenets fjäderförspänning .....	95
7.37	Litet fönster .....	59			
7.38	Stort fönster .....	59			
7.39	Fönster KTM MY RIDE .....	59			
7.40	Fönster NAVIGATION .....	60			
7.41	Fönster FAVORITES .....	60			
7.42	Fönster INFO .....	61			
7.43	Fönster HEATING.....	61			
7.44	Fönster MUSIC .....	62			
8	ERGONOMI .....	63			
8.1	Styrets läge.....	63			
8.2	Ställa in styrets läge  .....	63			
8.3	Ställa in kopplingshandtagets utgångsläge .....	64			

12.8	Ställa in fjäderbenets kompressionsdämpning lowspeed.....	96	14.6	Kontrollera bromsvätskenivån i bakbromsen .....	120
12.9	Ställa in fjäderbenets kompressionsdämpning highspeed ....	97	14.7	Fylla på bromsvätska för bakbromsen 🛠️.....	120
12.10	Ställa in fjäderbenets returdämpning.....	98	14.8	Kontrollera bakbromsens bromsbelägg .....	122
12.11	Ställa in styrdämparen (SUPER DUKE RR).....	99	15	HJUL, DÄCK .....	123
13	SERVICEARBETEN CHASSI .....	100	15.1	Demontera framhjulet 🛠️.....	123
13.1	Lyfta upp motorcykeln med lyftanordningen baktill .....	100	15.2	Montera framhjulet 🛠️.....	124
13.2	Ta ned motorcykeln från lyftanordningen baktill .....	100	15.3	Demontera bakhjulet 🛠️.....	127
13.3	Lyft upp motorcykeln med monteringsstativet fram .....	100	15.4	Montera bakhjulet 🛠️.....	128
13.4	Ta ned motorcykeln från monteringsstativet fram .....	101	15.5	Kontrollera däckens skick .....	129
13.5	Lyfta upp motorcykeln med monteringsstativ (istucket) 🛠️.....	101	15.6	Kontrollera däcktrycket .....	130
13.6	Ta ned motorcykeln från monteringsstativet (istucket) 🛠️.....	102	15.7	Användning av punkteringsspray.....	131
13.7	Rengöra gaffelbenens dammtätningar 🛠️.....	102	16	ELSYSTEM .....	132
13.8	Ta bort passagerarsadeln (SUPER DUKE R) .....	103	16.1	Halvljus .....	132
13.9	Montera passagerarsadeln (SUPER DUKE R) .....	103	16.2	Helljus .....	132
13.10	Ta bort förarsadel .....	103	16.3	Varselljus (DRL) .....	132
13.11	Montera förarsadel.....	104	16.4	Demontera 12 V-batteri 🛠️.....	133
13.12	Demontera vänster bränsletankspoiler.....	105	16.5	Montera 12 V-batteri 🛠️.....	134
13.13	Montera vänster bränsletankspoiler.....	106	16.6	Ladda 12 V-batteriet 🛠️ (SUPER DUKE R) .....	135
13.14	Demontera slutdämpare 🛠️.....	107	16.7	Ladda 12 V-batteriet 🛠️ (SUPER DUKE RR).....	137
13.15	Montera slutdämpare 🛠️.....	109	16.8	Byta RACE-ON-nyckelbatteri.....	138
13.16	Kontrollera kedjans nedsmutsning....	110	16.9	Byta huvudsäkring .....	139
13.17	Rengöra kedjan .....	110	16.10	Byta säkringar i säkringslådan.....	140
13.18	Kontrollera kedjespänning .....	111	16.11	Kontrollera strålkastarinställningen .....	141
13.19	Ställa in kedjespänningen.....	112	16.12	Ställa in strålkastarens räckvidd .....	142
13.20	Kontrollera kedja, bakdrev, framdrev och kedjestyrare .....	113	16.13	Ansluta USB-kabel.....	142
13.21	Kontrollera/åtgärda hydraulkopplingens vätskenivå.....	114	16.14	Koppla ifrån USB-kabel .....	143
14	BROMSSYSTEM .....	116	16.15	Diagnoskontakt .....	143
14.1	Låsningfria bromsar (ABS).....	116	16.16	ACC1 och ACC2 fram.....	143
14.2	Kontrollera bromsskivorna .....	117	16.17	ACC1 och ACC2 bak .....	144
14.3	Kontrollera bromsvätskenivån i frambromsen.....	118	17	KYLSYSTEM.....	145
14.4	Fylla på frambromsens bromsvätska 🛠️.....	118	17.1	Kontrollera kylvätskenivån i expansionskärl .....	145
14.5	Kontrollera frambromsens bromsbelägg .....	119	17.2	Fylla på kylvätska i expansionskärl .....	145
			18	MOTORINSTÄLLNING .....	147
			18.1	Ride Mode.....	147
			18.2	Motorcykelns traktionskontroll (MTC) .....	147
			18.3	Anti-Wheelie-läge (tillval) .....	148
			18.4	Anpassning av hjulspinn (tillval).....	148
			18.5	Throttle Response (tillval) .....	148
			19	SERVICEARBETEN PÅ MOTORN.....	149
			19.1	Kontrollera motoroljenivån .....	149

19.2	Byta motorolja och oljefilter, rengöra oljesilar 	149	INDEXFÖRTECKNING .....	183
19.3	Fylla på motorolja .....	152		
20	RENGÖRING, SKÖTSEL.....	154		
20.1	Rengöra motorcykeln.....	154		
20.2	Kontroll- och skötselarbeten inför vinterkörning .....	155		
21	FÖRVARING .....	157		
21.1	Förvaring.....	157		
21.2	Idrifttagning efter förvaring.....	158		
22	FELSÖKNING .....	159		
23	TEKNISK INFORMATION.....	161		
23.1	Motor.....	161		
23.2	Åtdragningsmoment motor .....	162		
23.3	Volymmer.....	164		
23.3.1	Motorolja.....	164		
23.3.2	Kylvätska .....	164		
23.3.3	Bränsle .....	165		
23.4	Chassi.....	165		
23.5	Elsystem .....	166		
23.6	Däck.....	166		
23.7	Gaffel .....	167		
23.7.1	SUPER DUKE R .....	167		
23.7.2	SUPER DUKE RR.....	167		
23.8	Fjäderben.....	168		
23.8.1	SUPER DUKE R .....	168		
23.8.2	SUPER DUKE RR.....	168		
23.9	Åtdragningsmoment chassi .....	169		
24	FÖRSÄKRINGAR OM ÖVERENSSTÄMMELSE.....	174		
24.1	Försäkran om överensstämmelse ....	174		
24.2	Landsspecifika försäkringar om över överensstämmelse (KTM RACE ON).....	174		
24.3	Landsspecifika försäkringar om överensstämmelse (CCU-2) .....	175		
25	BRÄNSLEN, VÄTSKOR OCH OLJOR.....	176		
26	ÖVRIGA MEDEL .....	178		
27	STANDARDER.....	179		
28	FACKORDSFÖRTECKNING .....	180		
29	LISTA MED FÖRKORTNINGAR.....	181		
30	LISTA MED SYMBOLER .....	182		
30.1	Röda symboler.....	182		
30.2	Gula och orangea symboler.....	182		
30.3	Gröna och blåa symboler.....	182		

# 1 FRAMSTÄLLNINGSMEDEL

## 1.1 Använda symboler

Nedan förklaras hur några av symbolerna används.



Betecknar en väntad reaktion (t.ex. ett arbetssteg eller en funktion).



Betecknar en oväntad reaktion (t.ex. ett arbetssteg eller en funktion).



Alla arbeten med den här symbolen kräver expertis och tekniskt kunnande. För din egen säkerhet, överlåt dessa arbeten till en auktoriserad KTM-verkstad! Där servas din motorcykel av utbildad personal med specialverktyg på bästa sätt.



Betecknar en sidhänvisning (mer information finns att läsa på den sidan).



Betecknar en upplysning som innehåller närmare information eller tips.



Betecknar resultatet av ett testmoment.



Betecknar en spänningsmätning.



Betecknar en strömmätning.



Betecknar att arbetsuppgiften inklusive eventuella efterarbeten har slutförts.

## 1.2 Format

Nedan beskrivs de typsnittsformat som används i bruksanvisningen.

**Egennamn**

Betecknar ett egennamn.

**Namn<sup>®</sup>**

Betecknar ett registrerat namn.

**Varumärke<sup>™</sup>**

Betecknar ett varumärke.

**Understrukna begrepp**

Hänvisar till tekniska detaljer om fordonet eller facktermer som förklaras i facktermsförteckningen.

## 2.1 Användningsdefinition - avsedd användning

Detta fordon är utformat och konstruerat på ett sådant sätt att det klarar av vanliga belastningar i normal trafik och vid användning på tävlingsbanor. Det här fordonet är inte lämpligt för användning på oasfalterade vägar.



### Info

Detta fordon är endast godkänt för allmän vägtrafik i ett homologerat utförande.

## 2.2 Felaktig användning

Använd fordonet endast på avsett vis.

Vid icke ändamålsenlig användning av fordonet föreligger risk för person-, material- och miljöskador.

All typ av användning av fordonet som inte motsvarar ändamålsenlig användning och användningsdefinitionen, klassas som felaktig användning.

Felaktig användning innefattar dessutom användning av drivmedel och tillsatsmedel som inte uppfyller kraven för den aktuella tillämpningen.

## 2.3 Säkerhetsanvisningar

För säker hantering av den beskrivna produkten måste några säkerhetsanvisningar observeras. Läs därför igenom denna anvisning och alla ytterligare anvisningar i leveransen noggrant. Säkerhetsanvisningarna är tydligt utmärkta i texten och det finns länkar till de berörda avsnitten.



### Info

På den beskrivna produkten finns olika informations- och varningsdekaler fastsatta på väl synliga ställen. Ta inte bort några informations- eller varningsdekaler. Om dessa saknas kan du själv eller andra personer missa faror och skada sig på grund av detta.

## 2.4 Risknivåer och symboler



### Fara

Informerar om en fara som omedelbart och med säkerhet leder till dödsolyckor eller bestående skador om inte nödvändiga åtgärder vidtas.



### Varning

Informerar om en fara som sannolikt leder till dödsolyckor eller svåra skador om inte nödvändiga åtgärder vidtas.



### Se upp

Informerar om en fara som eventuellt kan leda till lättare skador om inte nödvändiga åtgärder vidtas.

### Obs!

Informerar om en fara som leder till avsevärda skador på maskiner och material om inte nödvändiga åtgärder vidtas.



### Obs!

Informerar om en fara som leder till skador på miljön om inte nödvändiga åtgärder vidtas.

### 2.5 Varning för manipulationer

Det är förbjudet att göra ändringar på ljuddämpande komponenter. Det är förbjudet enligt lag att vidta följande åtgärder eller att ändra till något av nedanstående tillstånd:

- 1 Borttagning eller upphävande av funktionen av ljuddämpande utrustning eller komponenter på ett nytt fordon innan det säljs eller levereras till kunden eller under fordonets bruksperiod för andra ändamål än för service, reparation eller byte samt
- 2 användning av fordonet efter att sådan utrustning eller komponent har tagits bort eller tagits ur funktion.

Exempel på olaglig manipulation:

- 1 Borttagning eller borring av hål i slutdämpare, stötplåtar, grenrör eller andra avgasledande komponenter.
- 2 Borttagning eller borring av hål i delar av insugningssystemet.
- 3 Användning i felaktigt underhållsskick.
- 4 Att byta rörliga delar på fordonet eller delar av avgassystemet eller insugningssystemet mot delar som inte godkänts av tillverkaren.

### 2.6 Säker drift



#### Fara

**Risk för olyckor** En oskicklig förare utgör en risk för sig själv och andra.

- Använd inte fordonet om din trafikskicklighet har påverkats av alkohol, droger eller läkemedel.
- Använd inte fordonet om din fysiska eller psykiska kapacitet är otillräcklig.



#### Fara

**Risk för förgiftning** Avgaser är giftiga och kan leda till medvetslöshet och dödsfall.

- Säkerställ alltid tillfredsställande ventilation när motorn är igång.
- Använd en lämplig avgasutsugning när du ska starta eller köra motorn i ett slutet utrymme.



#### Varning

**Risk för brännskador** Vissa fordonsdelar blir mycket varma när fordonet är i drift.

- Vidrör inga delar som avgassystem, kylare, motor, stötdämpare eller bromssystem innan de svalnat av.
- Låt fordonsdelarna svalna av innan arbetet påbörjas.

Fordonet får endast användas i tekniskt felfritt skick och för avsedd användning samt med hänsyn till säkerhet och miljö.

Fordonet får endast användas av personer med rätt kunskaper. Vid körning på allmän väg krävs ett godkänt körkort.

Störningar som kan äventyra säkerheten ska omedelbart åtgärdas på en auktoriserad KTM-verkstad.

Observera de informations- och varningsdekaler som sitter på fordonet.

### 2.7 Skyddsutrustning



#### Varning

**Risk för personskador** Att köra utan eller med bristfällig skyddsutrustning innebär en ökad säkerhetsrisk.

- Bär lämplig skyddsutrustning som hjälm, stövlar, handskar samt byxor och jacka med skydd vid all körning.
- Använd alltid skyddsutrustning i felfritt skick som uppfyller de lagstadgade kraven.

För din egen säkerhets skull rekommenderar KTM att skyddsutrustning alltid ska användas vid körning.

## 2.8 Arbetsregler

Om inget annat anges måste man alltid slå av tändningen vid alla arbeten (modeller med tändningslås, modeller med trådlös nyckel) eller så måste motorn stå still (modeller utan tändningslås eller trådlös nyckel).

Vissa arbeten kräver specialverktyg. Dessa följer inte med fordonet, men kan beställas med hjälp av de nummer som står inom parentes. Exempel: lagerurdragare (15112017000)

Delar som inte kan återanvändas (t.ex. självlåsande skruvar och muttrar, expanderskruvar, tätningar, tätningssringar, o-ringar, sprintar, låsbleck) ska bytas ut mot nya delar vid hopmonteringen.

För vissa skruvar krävs skruvlåsning (t.ex. **Loctite**®). Följ tillverkarens specifika instruktioner vid användningen.

Om en ny del redan är försedd med skruvlåsning (t.ex. **Precote**®) ska inget ytterligare skruvlåsningsmedel strykas på.

Rengör och kontrollera delar som ska återanvändas efter isärtagningen så att de inte är skadade eller slitna.

Skadade eller slitna delar ska ersättas med nya.

Efter reparations- och servicearbeten ska fordonets driftsäkerhet säkerställas.

## 2.9 Miljö

Genom ansvarsfullt bruk av motorcykeln kan man förhindra att problem och konflikter uppstår. För att säkerställa motorcyklismens framtid ska man alltid förvissa sig om att man använder motorcykeln lagligt, visar miljömedvetande och respekterar andra människors rättigheter.

Vid återvinning och hantering av spillolja, reservdelar och övriga drivmedel och tillsatsmedel ska det aktuella landets gällande lagar och bestämmelser alltid följas.

Eftersom motorcyklar inte berörs av EU-direktivet för skrotning av fordon finns det inga lagar som reglerar hur skrotningen av motorcyklar ska gå till. Din auktoriserade KTM-återförsäljare hjälper gärna till.

## 2.10 Bruksanvisning

Läs denna bruksanvisning noggrant och fullständigt innan den första turen med motorcykeln görs.

Bruksanvisningen innehåller mycket information och många tips som underlättar vid körning, hantering och service. Endast genom att läsa bruksanvisningen vet du hur du bäst kan ställa in fordonet efter dina behov och hur du kan skydda dig mot skador.

### Tips

Spara bruksanvisningen på din egen dator eller telefon så att du när som helst eller vid behov har möjlighet att läsa den.

Om du vill veta mer om fordonet eller om du har frågor om bruksanvisningen är du välkommen att kontakta en auktoriserad KTM-återförsäljare.

Bruksanvisningen är en viktig del av fordonet. Vid försäljning måste den nye ägaren ladda ner bruksanvisningen igen.

Bruksanvisningen kan laddas ner flera gånger via QR-koden eller länken på leveransdokumentet.

Bruksanvisningen kan dessutom laddas ner från din auktoriserade KTM-återförsäljare och från KTM:s hemsida.

Du kan också beställa en bruksanvisning i pappersform via din auktoriserade KTM-återförsäljare.

Internationella KTM-webbplatsen: [KTM.COM](http://KTM.COM)

### 3.1 Tillverkargaranti, reklamationsrätt

Arbetena i serviceschemat ska utföras på en auktoriserad KTM-verkstad och kvitteras i **KTM Dealer.net** eftersom all garanti annars upphör att gälla. Skador och följdskador som beror på manipulation eller ombyggnad av fordonet omfattas inte av tillverkargarantin.

### 3.2 Bränslen, vätskor, oljor och övriga medel



**Obs!**

**Risker för miljön** Icke fackmässig hantering av bränsle innebär risk för miljöskador.

- Låt inte bränslet hamna i grundvattnet, marken eller avloppssystemet.

Använd bränslen, vätskor, oljor och övriga medel enligt bruksanvisningen och specifikationen.

### 3.3 Reservdelar, tillbehör

För din egen säkerhets skull: Använd alltid sådana reservdelar och tillbehör som har godkänts eller rekommenderas av KTM. Låt en auktoriserad KTM-verkstad montera reservdelar och tillbehör. KTM ansvarar inte för andra produkter eller för skador som uppstår p g a att andra produkter används.

Vissa reservdelar och tillbehör står angivna inom parentes vid respektive beskrivning. Din auktoriserade KTM-återförsäljare hjälper gärna till.

De aktuella **KTM PowerParts** för ditt fordon hittar du på KTM:s webbsida.

Internationella KTM-webbplatsen: [KTM.COM](http://KTM.COM)

### 3.4 Service

För att fordonet ska fungera felfritt och för att undvika ökat slitage ska anvisningarna i bruksanvisningen angående service, skötsel samt anpassning av motor och chassi följas. Felaktig inställning av chassit kan leda till skador och brott på chassits komponenter.

Om fordonet används under svåra förhållanden, t.ex. i dammiga miljöer, ösregn, stark hetta eller med tung packning, kan det leda till att vissa komponenter utsätts för ökat slitage. Detta gäller t.ex. luftfilter, drivlina, bromssystem och fjädringskomponenter. Därför kan man behöva kontrollera och ev. byta ut dessa delar redan innan underhållsintervallet har gått ut.

De föreskrivna inkörningstiderna samt serviceintervallen måste iakttas. Detta förlänger din motorcykels livslängd. Vid körsträcke- och tidsintervall gäller det intervall som uppnås först.

### 3.5 Bilder

Bilderna i denna instruktion visar i vissa fall fordon med specialutrustning.

För att förtydliga beskrivningen och förklaringen kan vissa delar vara demonterade eller saknas på bilden. Det är inte alltid nödvändigt att demontera delen för att kunna följa beskrivningen. Följ anvisningarna i texten.

### 3.6 Kundtjänst

Om du har frågor om ditt fordon eller om KTM hjälper din auktoriserade KTM-återförsäljare gärna till.

En lista över auktoriserade KTM-återförsäljare finns på KTM:s webbplats.

Internationella KTM-webbplatsen: [KTM.COM](http://KTM.COM)

4.1 Fordon, sett framifrån, vänster sida (översikt)



- ① Kopplingshandtag (📖 s 15)
- ② Hållrem (📖 s 24) (SUPER DUKE R)
- ③ Verktygssats (📖 s 24) (SUPER DUKE R)
- ④ Sadellås (📖 s 23) (SUPER DUKE R)
- ⑤ Passagerarfotpinnar (📖 s 24) (SUPER DUKE R)
- ⑥ Förarfotpinnar
- ⑦ Växelspak (📖 s 24)
- ⑧ Sidostöd (📖 s 25)
- ⑨ Synglas för motorolja

## 4.2 Fordon, sett bakifrån, höger sida (översikt)



S03878-01

- ❶ Tanklock
- ❷ Kombinationsbrytare till vänster (📖 s 16)
- ❸ Startknapp/nödavstängningsknapp (📖 s 20)
- ❹ RACE-ON-knapp (📖 s 20)
- ❺ Varningsblinkerknapp (📖 s 20)
- ❻ C1- och C2-brytare (📖 s 21)
- ❼ Gashandtag (📖 s 16)
- ❽ Bromshandtag (📖 s 15)
- ❾ Expansionskärl, kylsystem
- ❿ Fotbromspedal (📖 s 25)
- ⓫ Preload Adjuster

## 5.1 Fordonsidentifiseringsnummer

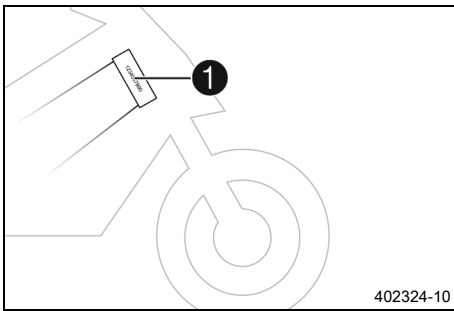

Fordonsidentifiseringsnumret ❶ är instansat på styrhuvudets högra sida.  
Fordonsidentifiseringsnumret finns även på typskylten.

## 5.2 Typskylt

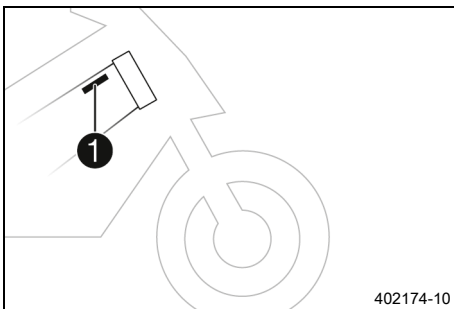

Typskylten ❶ sitter till höger på ramröret.

## 5.3 Nyckelnummer

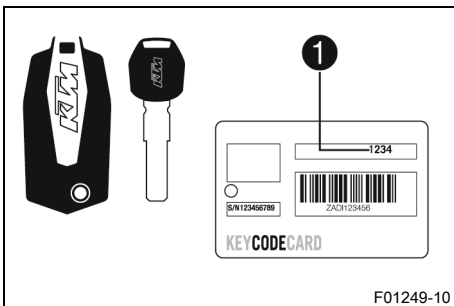

Nyckelnumret **Code number** ❶ anges på **KEYCODECARD**.



### Info

Du behöver nyckelnumret om du vill beställa en reservnyckel. Förvara **KEYCODECARD** på ett säkert ställe.

## 5.4 Motornummer

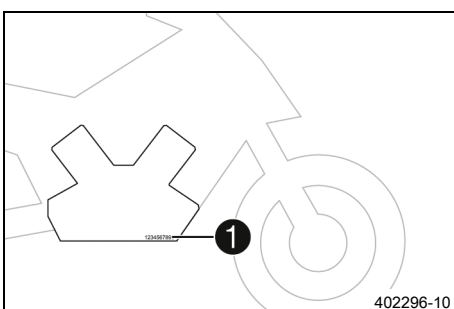

Motornumret ❶ är instansat på motorns högra sida.

## 5.5 Gaffelns artikelnummer

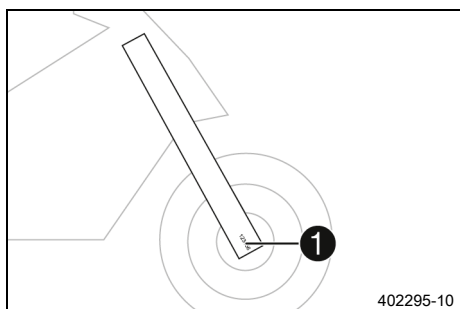

Gaffelns artikelnummer **1** är instansat på axelklämmans insida.

## 5.6 Fjäderbensartikelnummer

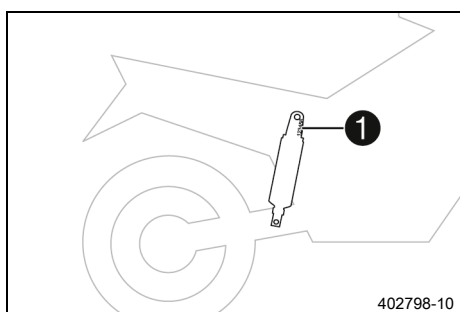

Fjäderbenets artikelnummer **1** är instansat på fjäderbenets överdel över ställringen åt motorn till.

## 5.7 Styrdämparens artikelnummer

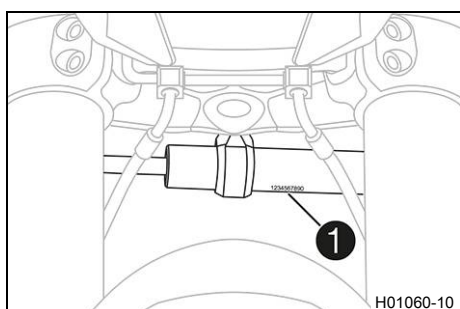

Styrdämparens artikelnummer **1** är instansat på undersidan av styrdämparen.

## 6.1 Kopplingshandtag

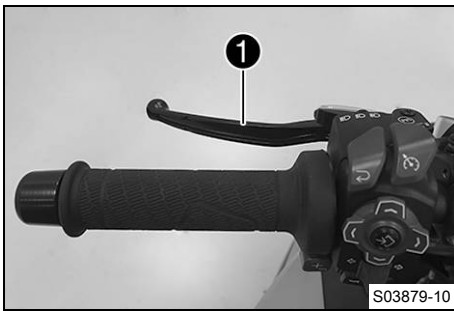

**(SUPER DUKE R)**

Kopplingshandtaget ❶ sitter till vänster på styret.

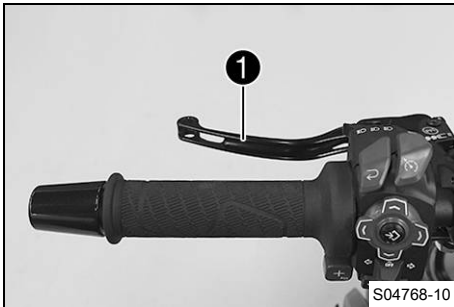

**(SUPER DUKE RR)**

Kopplingshandtaget ❶ sitter till vänster på styret.

Kopplingen är hydraulisk och återgår automatiskt till utgångsläget.

## 6.2 Bromshandtag

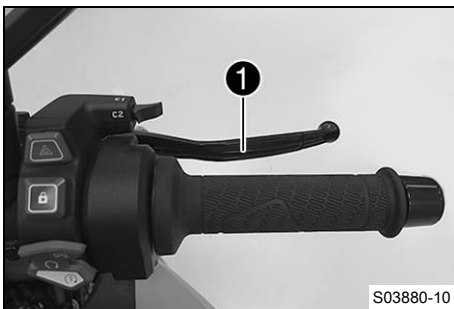

**(SUPER DUKE R)**

Bromshandtaget ❶ sitter till höger på styret.



**(SUPER DUKE RR)**

Bromshandtaget ❶ sitter till höger på styret.

Med bromshandtaget manövreras frambromsen.

## 6.3 Gashandtag

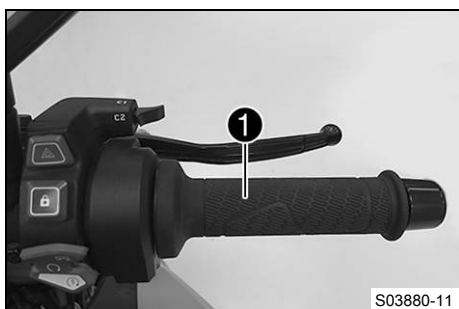

(SUPER DUKE R)

Gashandtaget **1** sitter till höger på styret.



(SUPER DUKE RR)

Gashandtaget **1** sitter till höger på styret.

## 6.4 Kombinationsbrytare till vänster

Den vänstra kombinationsbrytaren sitter till vänster på styret.

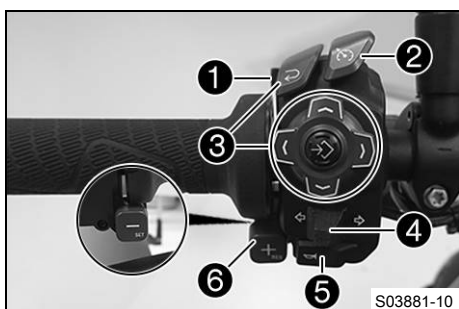

Översikt vänster kombinationsbrytare

- 1** Ljusomkopplare (📖 s 16)
- 2** Farthållarens knappar (📖 s 18)
- 3** Menyknappar (📖 s 17)
- 4** Blinkersomkopplare (📖 s 17)
- 5** Signalknapp (📖 s 17)
- 6** +RES/-SET-knapp (📖 s 19)

## 6.5 Ljusomkopplare

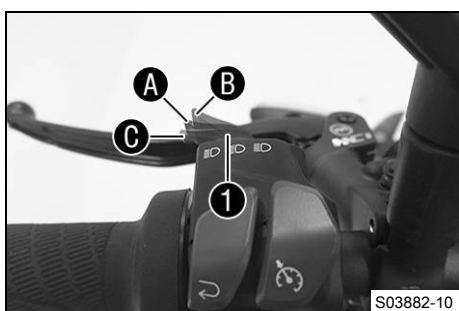

Ljusomkopplaren **1** sitter till vänster på kombinationsbrytaren.

Möjliga tillstånd

	Halvljus på – Ljusomkopplare i läget <b>A</b> . I detta läge är halvljuset och bakljuset tända.
	Helljus på – Ljusomkopplare i läget <b>B</b> . I detta läge är helljuset och bakljuset tända.
	Ljustuta – Ljusomkopplare i läget <b>C</b> . I detta läge manövreras ljustutan. Ljusomkopplaren går tillbaka till mittläget <b>A</b> efter manövreringen.

## 6.6 Menyknappar

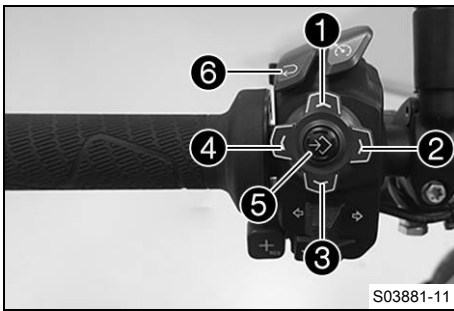

Menyknapparna sitter centralt till vänster på kombinationsbrytaren.

Med menyknapparna styr man displayen på kombinationsinstrumentet.

Knapp **1** är **UP**-knappen.

Knapp **2** är **RIGHT**-knappen.

Knapp **3** är **DOWN**-knappen.

Knapp **4** är **LEFT**-knappen.

Knappen **5** är **SET**-knappen.

Knappen **6** är **BACK**-knappen.

## 6.7 Blinkersomkopplare

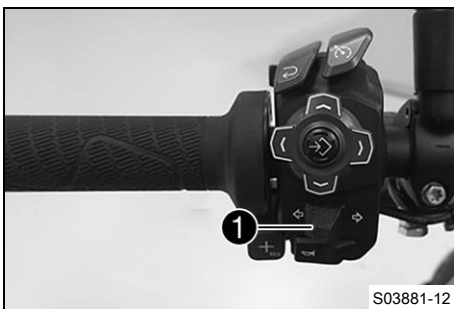

Blinkersomkopplaren **1** sitter till vänster på kombinationsbrytaren.

### Möjliga tillstånd

	Körriktningsvisare från – Blinkersomkopplaren tryckt mot höljet.
	Vänster körriktningsvisare på – Blinkersomkopplaren tryckt åt vänster. Blinkersomkopplaren går tillbaka till mittläget igen efter manövreringen.
	Körriktningsvisaren till höger till – Blinkersomkopplaren tryckt åt höger. Blinkersomkopplaren går tillbaka till mittläget igen efter manövreringen.

### **i** Info

Som programvarufunktion finns en automatisk avstängning av körriktningsvisare (**ATIR**).

**ATIR**-funktionen använder en räknare för tid och en för körsträcka.

Om körriktningsvisaren har varit tillkopplad i minst 10 sekunder och under en körsträcka på minst 150 meter, stängs körriktningsvisaren av.

Om fordonet står stilla stoppas båda räknarna.

Om blinkersomkopplare aktiveras igen, nollställs båda räknarna.

## 6.8 Signalhornsknapp

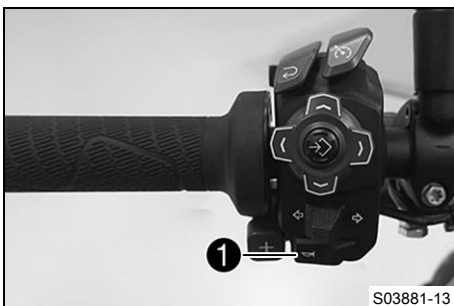

Signalhornsknappen **1** sitter till vänster på kombinationsbrytaren.

### Möjliga tillstånd

- Signalhornsknapp i utgångsläget.
- Signalhornsknapp intryckt – I detta läge manövreras signalhornet.

## 6.9 Farthållarens knappar

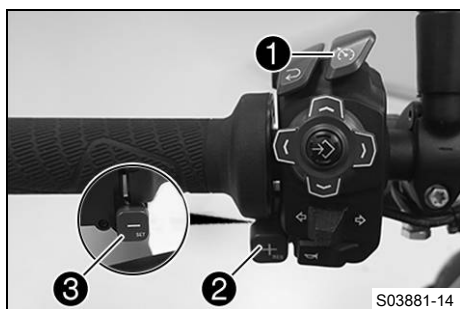

Farthållarens knappar ①, ② och ③ sitter till vänster på kombinationsbrytaren.

**Möjliga tillstånd**

- Farthållarens knapp  i utgångsläge.
- Knappen **+RES** kort intryckt. – Den senast sparade inställda hastigheten aktiveras igen. För varje ytterligare kort knapptryckning ökas inställd hastighet med 1 km/h eller 1 mph.
- Knappen **+RES** hålls intryckt. – Inställd hastighet ökar nu i steg om 5 km/h eller 5 mph.
- Knappen **-SET** intryckt. – Farthållarfunktionen aktiveras och den aktuella hastigheten bibehålls. För varje ytterligare kort knapptryckning minskar den inställda hastigheten med 1 km/h eller 1 mph.
- Knappen **-SET** hålls intryckt. – Den inställda hastigheten sänks nu i steg om 5 km/h eller 5 mph.

**i Info**

När farthållarfunktionen aktiverats kan gashandtaget vridas tillbaka till utgångsläget. Den hastighet som har valts kommer att hållas.

Om ingen inställd hastighet har sparats kan denna sparas en gång med **+RES**-knappen.

Om den inställda hastigheten överskrider under mindre än 30 sekunder genom att gashandtaget vrids fortsätter farthållaren att vara aktiverad.

Tryck på farthållarknappen för att stänga av farthållarfunktionen. Farthållarfunktionen avaktiveras dessutom i följande situationer:

- Bromshandtaget dras in
- Fotbromsen trampas ned
- Kopplingshandtaget dras in
- Växling utan quickshifter+
- Gashandtaget vrids tillbaka förbi utgångsläget
- Reglering för motorcykelns traktionskontroll (**MTC**)
- Vid sladd på bakhjulet eller om framhjulet lyfter sig
- Ett fel inträffar som försämrar farthållarfunktionen
- Den inställda hastigheten överskrider i mer än 30 sekunder vid omkörning

**Varning**

**Olycksrisk** Farthållarfunktionen lämpar sig inte för alla körsituationer.

Den inställda hastighet som valts underskrids om motoreffekten inte räcker till i en uppförsbacke.

Den inställda hastighet som valts överskrids om motorbromsverkan inte räcker till i en nedförsbacke.

- Använd inte farthållarfunktionen på kurviga vägar.
- Använd inte farthållarfunktionen vid halt väglag (t.ex. regn, is, snö), vid dålig sikt eller på oasfalterade vägar (t.ex. med grus, makadam osv.).
- Använd inte farthållarfunktionen om trafikmängden inte gör det möjligt att hålla en konstant hastighet.

Farthållarfunktionen är endast tillgänglig om motorcykelns traktionskontroll (**MTC**) är aktiverad.

När motorcykelns traktionskontroll (**MTC**) stängs av stängs även farthållarfunktionen av.

Farthållarfunktionen går inte att aktivera vid kraftig acceleration.

Farthållarfunktionen kan aktiveras endast vid körning med 3:ans, 4:ans, 5:ans eller 6:ans växel.

Reglerområdet sträcker sig från 40 till 200 km/h eller från 25 till 125 mph.

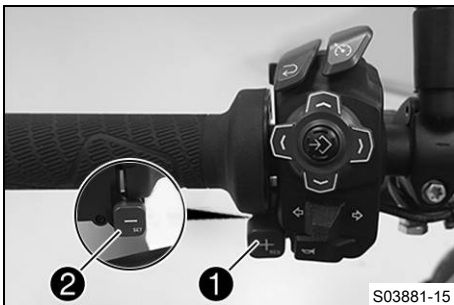
**6.10 +RES/-SET-knapp**

**+RES**-knappen ① sitter fram till vänster på styret.

**-SET**-knappen ② sitter bak till vänster på styret.

**i Info**

Knapparna **+RES** och **-SET** används för farthållarens reglering när farthållarfunktionen är aktiverad.

Om farthållarfunktionen är avaktiverad och körläget **Performance** eller **Track** har ställts in, används knapparna **+RES** och **-SET** för att ställa in **Slip Adjuster**.

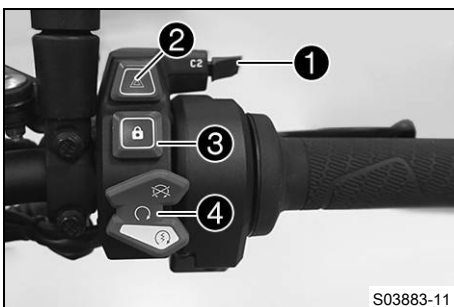
**6.11 Höger kombinationsbrytare**

Den högra kombinationsbrytaren sitter till höger på styret.

**Översikt höger kombinationsbrytare**

- ① C1- och C2-brytare (📖 s 21)
- ② Varningsblinkerknapp (📖 s 20)
- ③ RACE-ON-knapp (📖 s 20)
- ④ Startknapp/nödavstängningsknapp (📖 s 20)

## 6.12 Varningsblinkerknapp



Varningsblinkerknappen **1** sitter till höger på kombinationsbrytaren.

Varningsblinkers används för att indikera nödsituationer.

### **i** Info

Varningsblinkers kan slås på och av med påslagen tändning eller senast 60 sekunder efter att tändningen slagits av.

Ha inte varningsblinkers påslagna längre än absolut nödvändigt, annars laddas 12 V-batteriet ur.

### Möjliga tillstånd

← →	Varningsblinkers på – Alla fyra körriktningvisare och de gröna kontrollamporna för körriktningvisare på kombinationsinstrumentet blinkar.
-----	---

## 6.13 Startknapp/nödavstängningsknapp



Startknappen/nödavstängningsknappen **1** sitter på den högra kombinationsbrytaren.

### Möjliga tillstånd

	Startknapp/nödavstängningsknapp (övre läge) – I detta läge är tändningsströmkretsen bruten. Om motorn är igång stängs den av, om den är avstängd går den inte att starta. Ett meddelande visas på displayen.
	Startknapp/nödavstängningsknapp på (mellanläge) – Detta läge behövs för körningen, tändningsströmkretsen är sluten.
	Startmotor på (nedre läge) – I detta läge aktiveras startmotorn.

## 6.14 RACE-ON-knapp

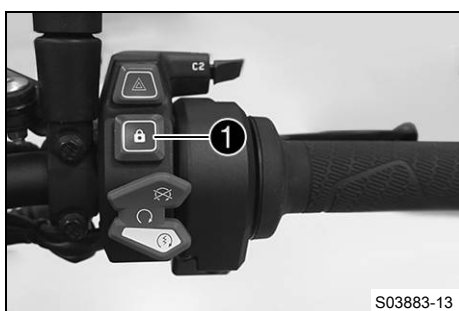

RACE-ON-knappen **1** är monterad till höger på kombinationsbrytaren.

### **i** Info

På det här fordonet fungerar RACE-ON-knappen som tändningslås.

Styrningen kan endast blockeras när styret är ställt till vänster.

### Möjliga tillstånd

- RACE-ON-knapp i utgångsläge.
- RACE-ON-knappen intryckt kort – Tryck kort för att slå på tändningen samt låsa upp styrlåset eller slå av tändningen. Kontrollampen för RACE-ON tänds en gång kort som bekräftelse.
- RACE-ON-knappen intryckt länge – Håll knappen intryckt länge för att slå av tändningen och samtidigt låsa styrlåset.

### 6.15 C1- och C2-brytare

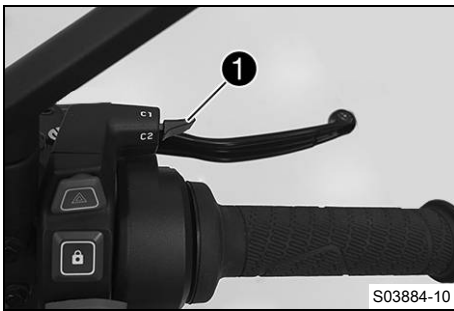

Brytaren C1 och C2 sitter till höger på kombinationsbrytaren.

#### **i** Info

C1- och C2-brytaren ger snabb åtkomst till olika menyer. C1- och C2-brytaren kan konfigureras valfritt.

### 6.16 Styrlås (antenn)



En trådlös nyckel med transponder (RACE-ON-nyckel (📖 s 22)) ersätter tändnings- och styrlåset på detta fordon.

Styret måste ställas till vänster för att aktivera styrlåset.

RACE-ON-knappen (📖 s 20) används för att låsa och låsa upp styret elektromekaniskt.

När RACE-ON-nyckelns batterispänning är för låg, placera antingen RACE-ON-nyckeln eller den svarta tändningsnyckeln kring **A** och prova att starta om.

#### **i** Info

Lägg tändningsnyckeln på en säker plats igen så snart motorn har startat.

#### Möjliga tillstånd

- Tändning av, styrning blockerad – I detta driftläge är tändningsströmkretsen bruten och styrningen blockerad.
- Tändning av, styrning upplåst – I detta driftläge är tändningsströmkretsen bruten och styrningen upplåst.
- Tändning på, styrning upplåst – I detta driftläge är tändningsströmkretsen sluten och styrningen upplåst.

### 6.17 Startspärr



Den elektroniska startspärren skyddar fordonet mot obefogad användning.

Så fort man stänger av tändningen med RACE-ON-knappen (📖 s 20) är startspärren aktiverad och motorelektroniken spärrad. RACE-ON-kontrollampen **1** kan påvisa funktionsfel genom att blinka.

Om tillvalet larmsystem finns blinkar RACE-ON-kontrollampen **1** när tändningen är avstängd och larmsystemet är aktiverat.

## 6.18 RACE-ON-nyckel

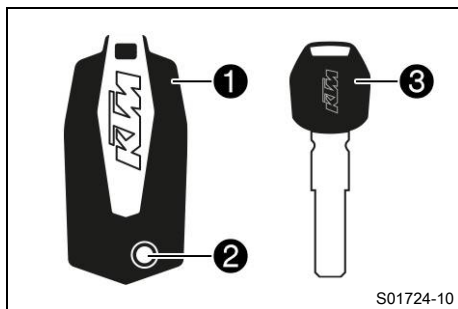

På de här fordonen fungerar RACE-ON-nyckeln ① som en traditionell tändningsnyckel.

Tryck på knappen ② för att fälla ut nyckelaxet. Nyckelaxet används bara för att låsa upp sadellåset och öppna packväskorna (tillval).

Den svarta tändningsnyckeln ③ ska bara användas i situationer när RACE-ON-nyckeln inte är tillgänglig eller fungerar korrekt. Den svarta tändningsnyckeln kan användas för att starta fordonet när RACE-ON-nyckelns batterispänning är för låg och fordonet inte identifierar transpondern. Den svarta tändningsnyckeln kan också användas för att låsa upp sadellåset och öppna packväskorna (tillval).

**Info**

Tändningsnycklarna är utrustade med elektroniska komponenter. Håll den alltid på behörigt avstånd från andra produkter med elektroniska komponenter.

Om du tappar en tändningsnyckel måste den bytas ut av en behörig KTM-verkstad för att skydda fordonet mot obehörig användning.

Vid leverans är de medföljande tändningsnycklarna aktiverade. Man kan aktivera upp till totalt fyra tändningsnycklar hos en behörig KTM-verkstad genom att ange nyckelnumret.

## 6.19 Öppna tanklocket

**Fara**

**Brandrisk** Bränslet är lättantändligt.

Bränslet i bränsletanken expanderar vid uppvärmning och kan tränga ut vid överfyllning.

- Tankka inte fordonet i närheten av öppen eld eller brinnande cigaretter.
- Stäng av motorn när du tankar bränsle.
- Säkerställ att inget bränsle spills ut, framför allt inte på varma delar av fordonet.
- Torka omedelbart upp utspillt bränsle.
- Följ anvisningarna avseende bränsletankning.

**Varning**

**Risk för förgiftning** Bränsle är giftigt och hälsovådligt.

- Låt inte bränsle hamna på huden, i ögonen eller på kläderna.
- Uppsök omedelbart läkare om bränsle har svalts.
- Andas inte in bränsleångor.
- Vid hudkontakt spolas det drabbade stället omedelbart av med mycket vatten.
- Spola ögonen grundligt med vatten och uppsök omedelbart läkare om bränsle har hamnat i ögonen.
- Byt om ifall du får bränsle på kläderna.
- Förvara bränslet i en lämplig dunk enligt gällande regler och oåtkomligt för barn.

**Obs!**

**Risker för miljön** Icke fackmässig hantering av bränsle innebär risk för miljöskador.

- Låt inte bränslet hamna i grundvattnet, marken eller avloppssystemet.

**Krav**

Motorcykeln står upp.

Motorn är avstängd.

Tändningen är påslagen eller avstängd sedan mindre än 1 minut.

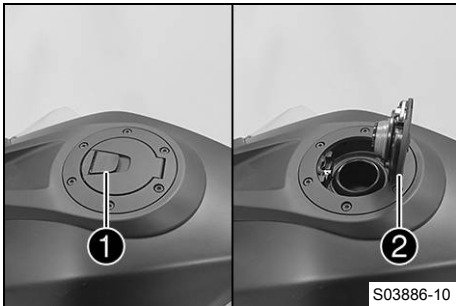

- Fäll långsamt upp skyddet ①.
- ✓ Tanklocket är upplåst.
- Fäll upp tanklocket ②.

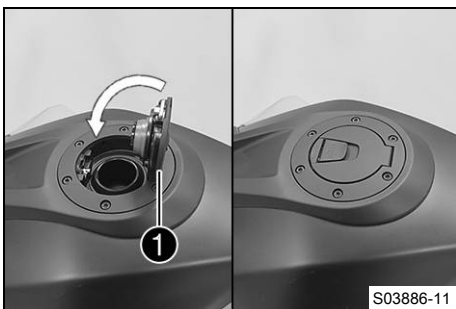
**6.20 Stänga tanklocket****Varning**

**Brandrisk** Bränslet är lättantändligt, giftigt och hälsovådligt.

- Kontrollera att tanklocket är korrekt låst efter stängning.
- Byt om ifall du får bränsle på kläderna.
- Vid hudkontakt spolas det drabbade stället omedelbart av med mycket vatten.

- Fäll ner tanklocket ① och tryck ner det.
- ✓ Tanklocket hakar i så att det hörs.

**6.21 Sadellås (SUPER DUKE R)**

Sadellåset ① sitter på vänster fordonssida under sadeln. Man kan låsa upp det med RACE-ON-nyckeln eller den svarta tändningsnyckeln.

## 6.22 Verktygssats (SUPER DUKE R)

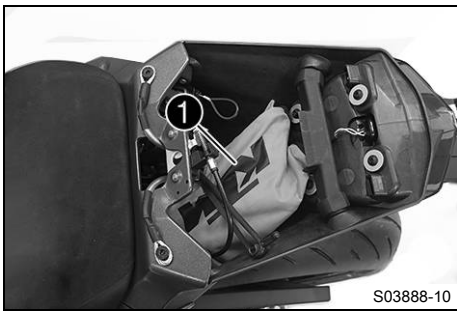

Verktygssatsen ❶ finns under passagerarsadeln.

## 6.23 Hållrem (SUPER DUKE R)

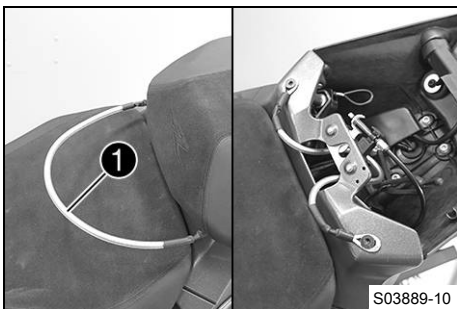

Hållremmen ❶ är monterad under passagerarsadeln.

### **i** Info

Om hållremmen inte behövs kan den förvaras under passagerarsadeln.

Passageraren kan hålla sig fast i hållremmen.

## 6.24 Passagerarfotpinnar (SUPER DUKE R)

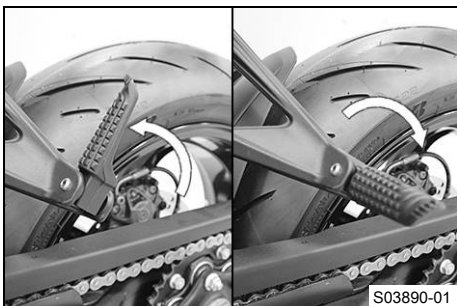

Passagerarfotpinnarna är in- och utfällbara.

### Möjliga tillstånd

- Passagerarfotpinnar infällda – För körning utan passagerare.
- Passagerarfotpinnar utfällda – För körning med passagerare.

## 6.25 Växelspak

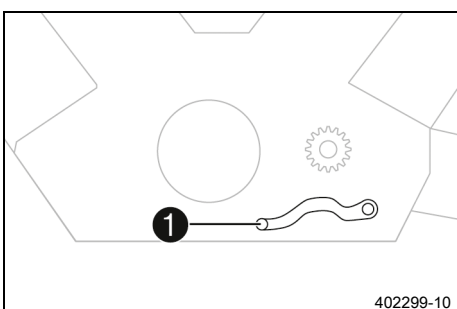

Växelspaken ❶ är monterad till vänster på motorn.

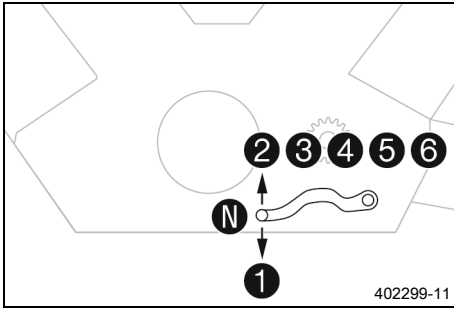

De olika växlarnas lägen framgår av bilden.  
Tomgångsläget ligger mellan 1:ans och 2:ans växel.

### 6.26 Fotbromspedal

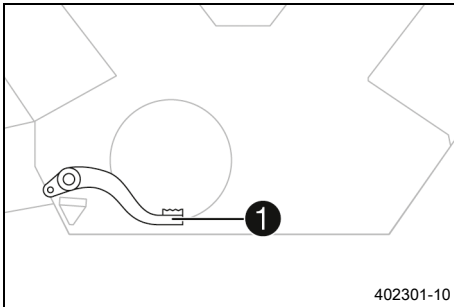

Fotbromspedalen ❶ sitter framför den högra fotpinnen.  
Med fotbromspedalen manövreras bakbromsen.

### 6.27 Sidostöd

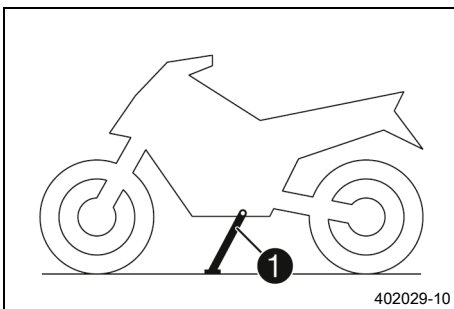

Sidostödet ❶ sitter på fordonets vänstra sida.  
Motorcykeln parkeras på sidostödet.

#### **i** Info

Under körning måste sidostödet vara uppfällt.  
Sidostödet är sammankopplat med säkerhetsstartsystemet, följ anvisningarna i kapitlet Stanna, parkera.

#### Möjliga tillstånd

- Utfällt sidostöd – Fordonet kan ställas på sidostödet. Säkerhetssystemet är aktiverat.
- Sidostödet infällt – Detta läge krävs vid all typ av körning. Säkerhetssystemet är aktiverat.

## 7.1 Kombinationsinstrument



Kombinationsinstrumentet sitter framför styret.

Kombinationsinstrumentet är indelat i två funktionsområden.

- ① Kontrolllampor (📖 s 28)
- ② Display

## 7.2 Aktivering och test



### Aktivering

Kombinationsinstrumentet slås på tillsammans med tändningen.

#### **i** Info

Displayernas ljusstyrka styrs av en omgivningsljussensor i kombinationsinstrumentet.

### Test

På displayen visas välkomsttexten och kontrolllamporna aktiveras för en funktionskontroll.

#### **i** Info

Kontrolllampan för funktionsfel lyser alltid när motorn inte är igång. Om motorn är igång och kontrolllampan för funktionsfel tänds ska du stanna fordonet på ett säkert sätt och kontakta en auktoriserad KTM-verkstad.

Varningslampan för oljetryck lyser alltid när motorn inte är igång. När varningslampan för oljetryck tänds och motorn är igång ska du omedelbart stanna fordonet på ett säkert sätt och stänga av motorn.

ABS-varningslampan och TC-kontrolllampan lyser tills en hastighet på ca 6 km/h (ca 4 mph) eller högre har uppnåtts.

## 7.3 Dag-natt-läge

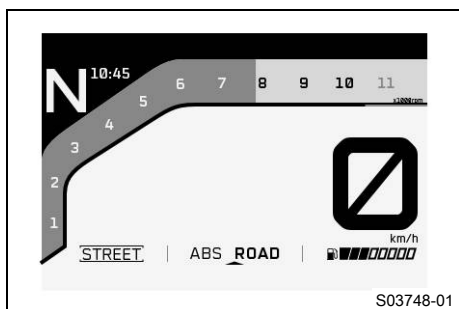

I dagläget visas instrumenten i ljusa färger.

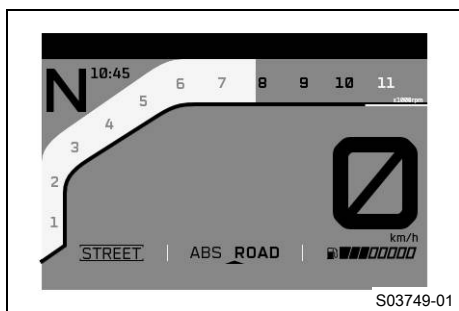

I nattläget visas instrumenten i mörka färger.

### **i** Info

Omgivningsljussensorn i kombinationsinstrumentet identifierar omgivningens ljusstyrka och aktiverar automatiskt dag- eller nattläget. Beroende på vilken ljusstyrka som omgivningsljussensorn identifierar höjs eller sänks ljusstyrkan på displayen, eller så aktiveras ett annat läge. I menyn **Display Theme** går det att manuellt växla visningsläge mellan **AUTOMATIC** och **NIGHT**.

## 7.4 Varningar

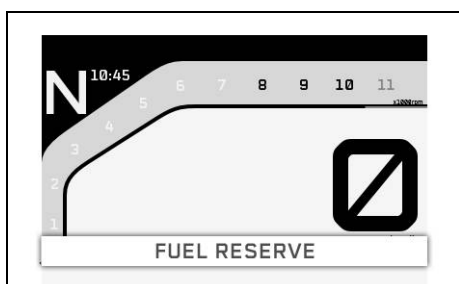

Varningar visas på det nedre displayfältet och beroende på relevans visas de mot gul eller röd bakgrund.

Gula varningar visar funktionsfel eller information som kräver snabbt åtgärdande eller att körstilen anpassas.

Röda varningar visar funktionsfel eller information som kräver omedelbart ingripande.

### **i** Info

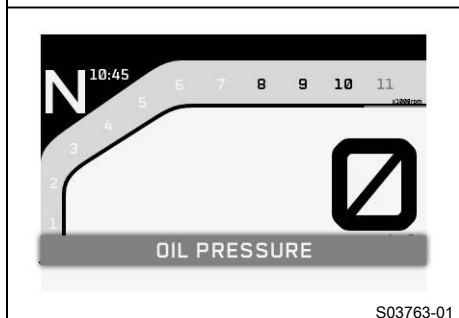

Tryck på valfri knapp för att dölja varningar.

Alla aktuella varningar visas i menyn **Warnings**, tills de inte är aktiva längre.

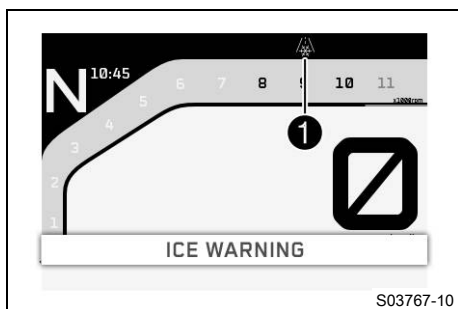

## 7.5 Halkvarning



När halkvarningen  visas är det ökad risk för halka. Halkvarningen  visas i fältet ① på displayen. Halkvarningen  visas på displayen när omgivningstemperaturen har sjunkit under det angivna värdet.

Temperatur	4 °C
------------	------

Halkvarningen  försvinner från displayen när omgivningstemperaturen har stigit över det angivna värdet igen.

Temperatur	6 °C
------------	------

### **i** Info

När halkvarningen  tänds visas dessutom varningen **ICE WARNING**.

## 7.6 Kontrolllampor













Kontrolllamporna ger extra information om motorcykelns status. När tändningen slås på tänds alla kontrolllampor kort.

### **i** Info

Kontrolllampan för funktionsfel lyser alltid när motorn inte är igång. Om motorn är igång och kontrollampan för funktionsfel tänds ska du stanna fordonet på ett säkert sätt och kontakta en auktoriserad KTM-verkstad.

Varningslampan för oljetryck lyser alltid när motorn inte är igång. När varningslampan för oljetryck tänds och motorn är igång ska du omedelbart stanna fordonet på ett säkert sätt och stänga av motorn. ABS-varningslampan och TC-kontrolllampan lyser tills en hastighet på ca 6 km/h (ca 4 mph) eller högre har uppnåtts.

## Möjliga tillstånd

	RACE-ON-kontrolllampan lyser/blinkar gult/rött – Status- eller felmeddelande på Race-on-systemet/på larmsystemet.
	Vänster kontrollampa för körriktningsvisare blinkar grönt i samma takt som körriktningsvisaren – Vänster körriktningsvisare är påslagen.
	Kontrollampan för helljus lyser blått – Helljuset är tätt.
	Den allmänna varningslampan lyser gult – Information/varning om driftsäkerhet har identifierats. Denna visas dessutom på displayen.
	ABS-varningslampan lyser gult – Status- eller felmeddelande på <u>ABS</u> . Vid aktiverat ABS-läge <b>Supermoto</b> visas SM i displayen.
	TC-kontrollampan lyser/blinkar gult – <b>MTC</b> (📖 s 147) Är inte aktiv, reglerar för närvarande eller en Launch-Control utförs. TC-kontrollampan tänds också när ett funktionsfel identifieras. Ta kontakt med en auktoriserad KTM-verkstad. TC-kontrollampan blinkar när motorcykelns traktionskontroll ingriper aktivt.
	Varningslampan för oljetryck lyser rött – Oljetrycket är för lågt. Stanna fordonet omedelbart och stäng av motorn.
	Farthållarlampan lyser gult – Farthållarfunktionen är tillkopplad men farthållaren är inaktiv.
	Farthållarlampan lyser grönt – Farthållarfunktionen är tillkopplad och farthållaren är aktiv.
	Kontrollampan för funktionsfel lyser gult – <u>OBD</u> har identifierat ett funktionsfel i fordonselektroniken.
	Höger kontrollampa för körriktningsvisare blinkar grönt i samma takt som körriktningsvisaren – Höger körriktningsvisare är påslagen.

## 7.7 Display

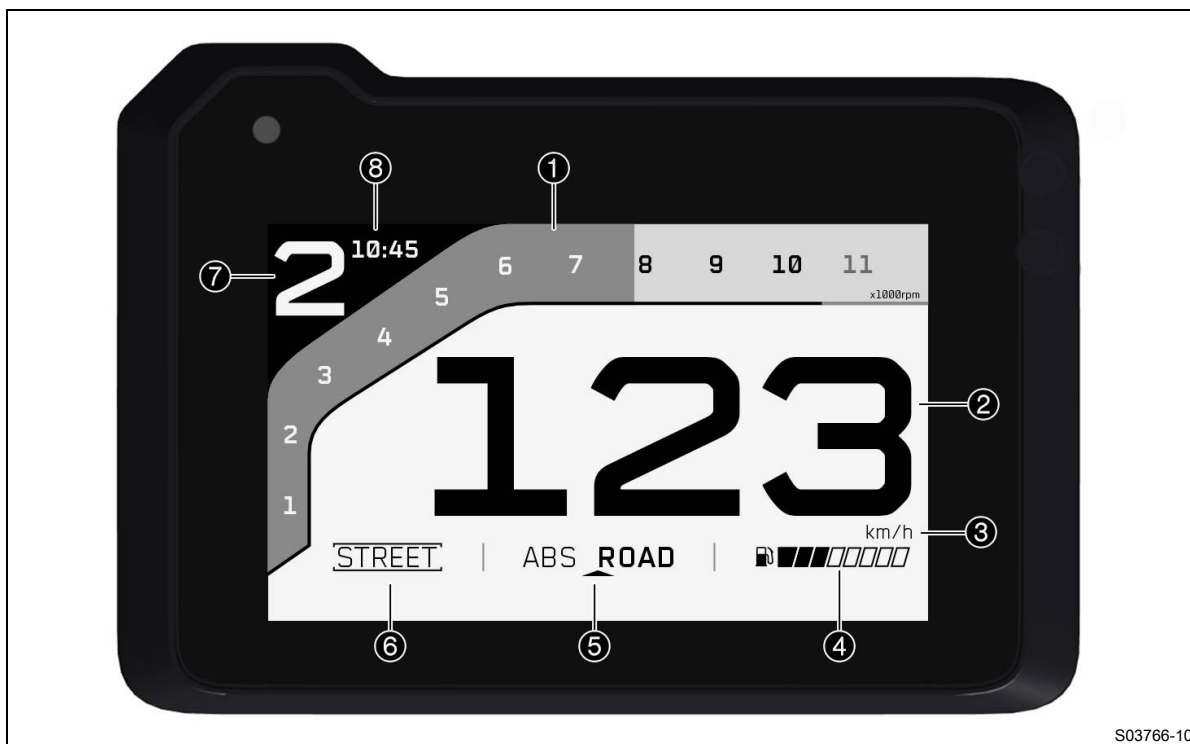

### **i** Info

På bilden visas kombinationsinstrumentets startskärm. När menyn är öppen visas fortfarande hastigheten.

- 1** Varvtalsmätare
- 1** Växlingsblix (📖 s 34)
- 1** Växlingsblixten är integrerad i varvtalsmätarindikeringen.
- 2** Hastighet
- 3** Enhet för hastighetsmätaren
- 4** Bränsleindikator (📖 s 37)
- 5** **ABS Mode**-display (📖 s 35)
- 6** **Ride Mode** (📖 s 147)
- 7** Växelindikering
- 8** Tid (📖 s 37)

## 7.8 TRACK-display (tillval)

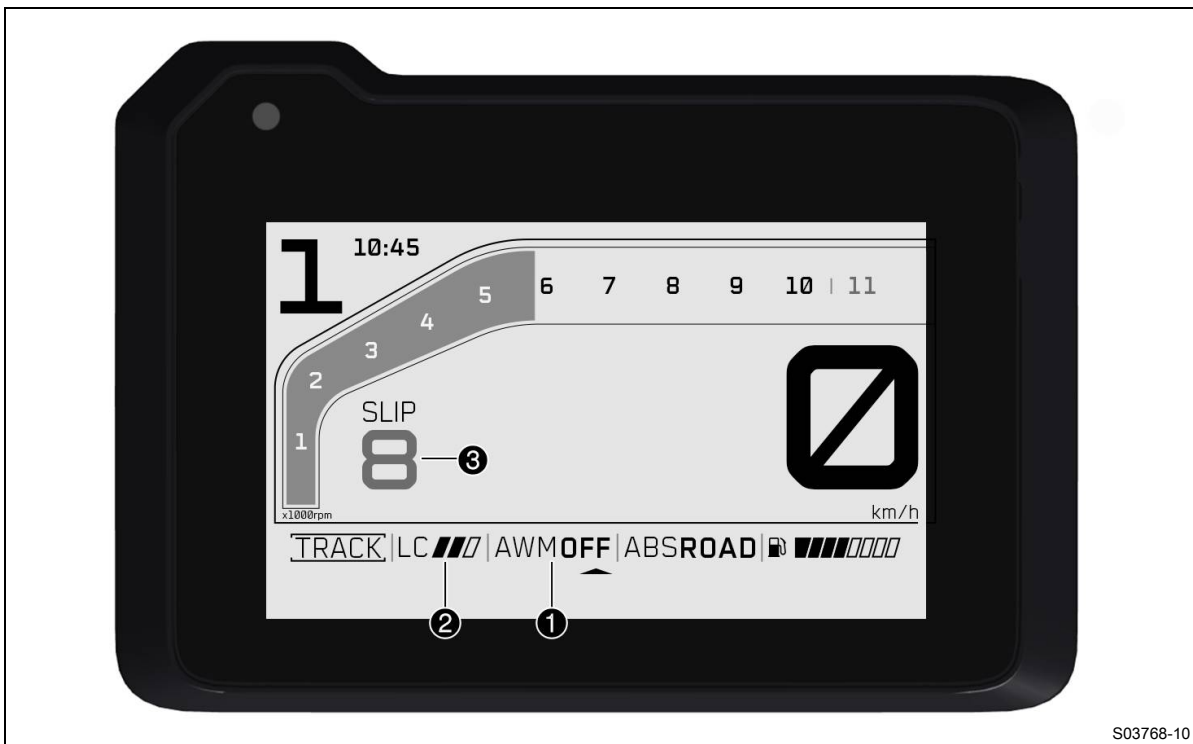

S03768-10

**i** Info

Bilden visar kombinationsinstrumentets startskärm i aktiverat körläge **TRACK** (tillval). När menyn är öppen visas fortfarande hastigheten.

- ① Anti-Wheelie-läge (tillval) (📖 s 148)
  - ② Launch-Control (tillval) (📖 s 80)
  - ③ Anpassning av hjulspinn (tillval) (📖 s 148)
- Vid ändring av hjulspinnanpassningen i fönstret visas hjulspinnanpassningen i några sekunder istället.

## 7.9 Performance-layout (tillval)

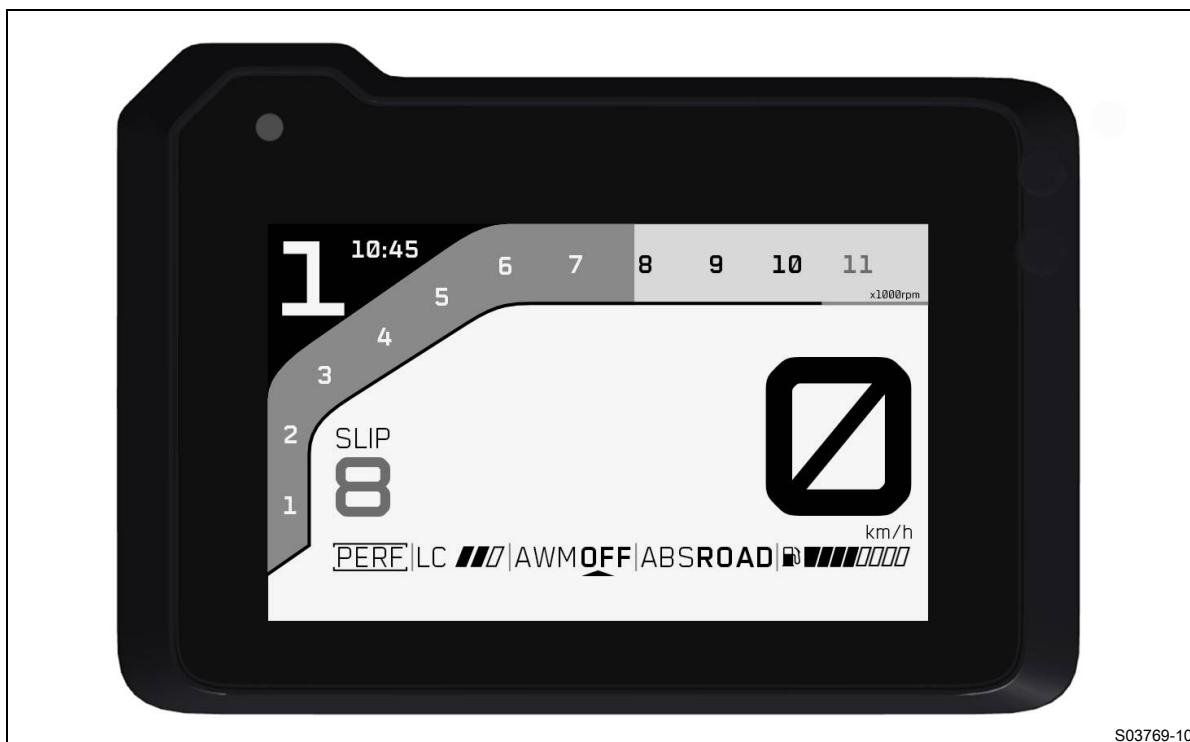

Bilden visar kombinationsinstrumentets startskärm i aktiverat körläge **TRACK** (tillval) i Performance-layouten. I Performance-layout kan **KTM MY RIDE** användas i **TRACK**-läge (tillval). När menyn är öppen visas fortfarande hastigheten.

## 7.10 Litet fönster



Bilden visar kombinationsinstrumentets startskärm med litet fönster öppet. I det lilla fönstret går det att se upplysningar.

## 7.11 Stort fönster

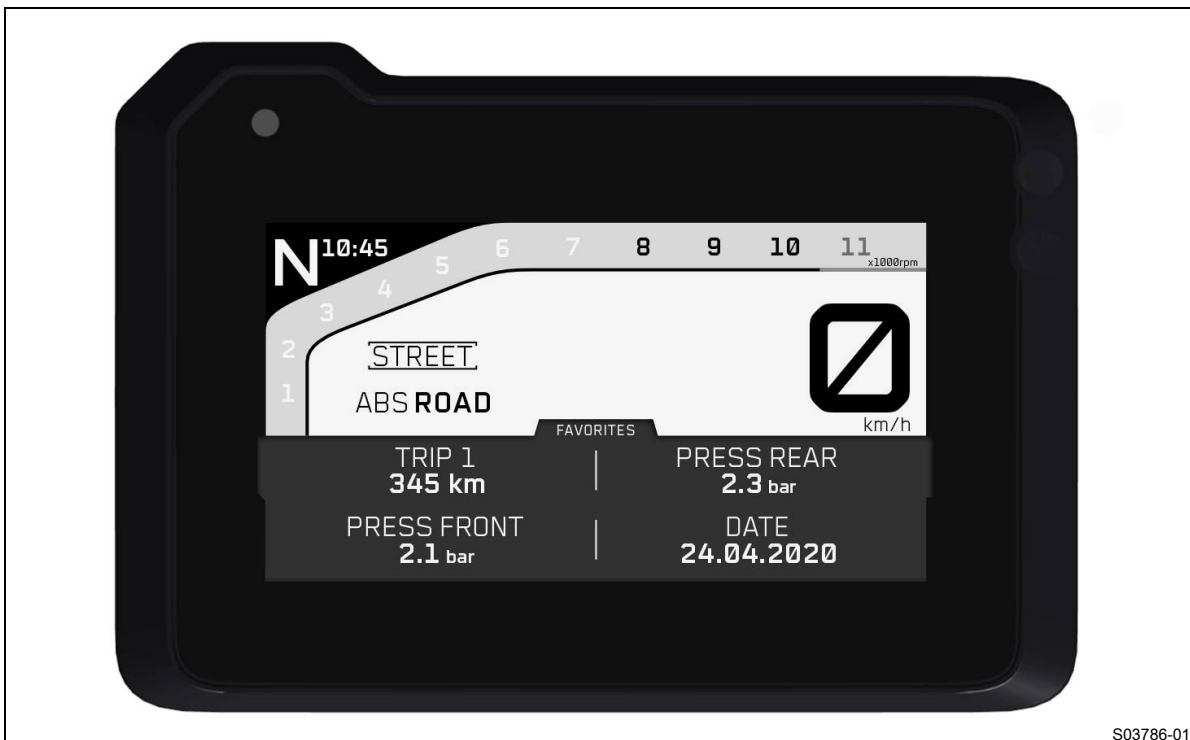

Bilden visar kombinationsinstrumentets startskärm med stort fönster öppet. I det stora fönstret går det att se och konfigurera upplysningar.

## 7.12 Vägmätare

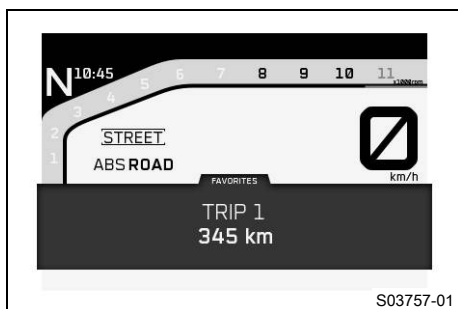

Vägmätaren kan i fönstret **FAVORITES** visas som **Trip 1**. Då måste denna upplysning vara konfigurerad i fönstret. Uppgifter om hela körsträckan kan hämtas i menyn **General Info** under menyalternativet **ODO** eller konfigureras som fönsterupplysning. I menyn **Trip 1** visas fler upplysningar. I menyn **Trip 2** kan man se upplysningar om ytterligare en körsträcka.

## 7.13 Varvtalet

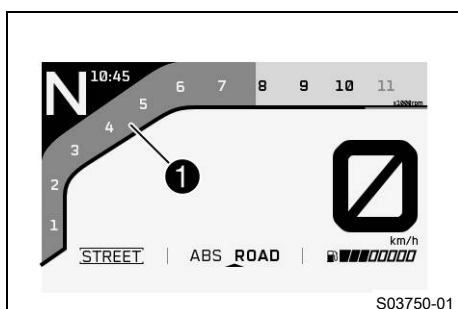

Varvtalet visas i fältet **1** på displayen. Varvtalet visas i varv per minut.

## 7.14 Växlingsblix

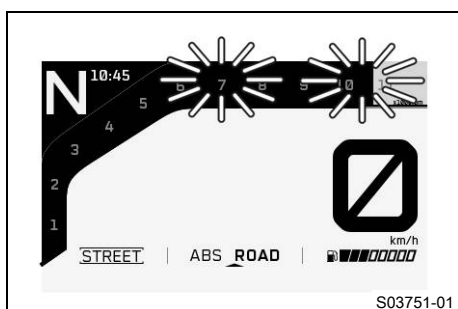

Växlingsblixten är integrerad i varvtalsmätarindikeringen. I menyn **Settings** under **Shift Light** kan varvtalet för växlingsblixten ställas in. Under inkörningsfasen (upp till 1 000 km/621 mi) är växlingsblixten alltid aktiv. Först därefter kan man avaktivera växlingsblixten och ställa in värdena för **RPM 1** och **RPM 2**. Vid **RPM 1** blinkar växlingsblixten långsamt och vid **RPM 2** blinkar den snabbt.

### **i** Info

När 6:ans växel är ilagd är växlingsblixten avaktiverad när motorn är driftvarm efter den första servicen.

kylvätsketemperatur	≤ 35 °C
<b>ODO</b>	< 1 000 km
Växlingsblixten lyser alltid vid	6 500 v/min
kylvätsketemperatur	> 35 °C
<b>ODO</b>	> 1 000 km
<b>RPM 1</b> Växlingsblix	blinkar långsamt
<b>RPM 2</b> Växlingsblix	blinkar snabbt

## 7.15 Visning av farthållare

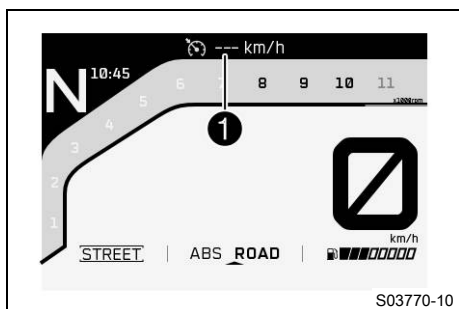

Den aktiverade farthållarens driftläge visas i fältet ① på displayen.  
 Farthållarens knappar (s 18) används för att styra farthållaren.

## 7.16 Hastighet

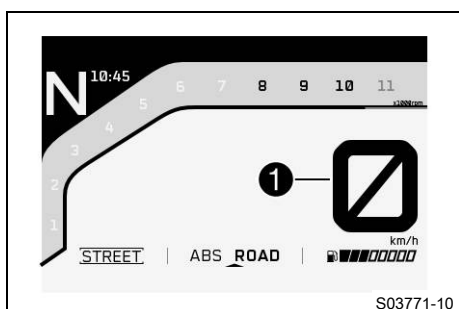

Hastigheten visas i fältet ① på displayen.  
 Hastighetsenheten kan konfigureras i menyn **Settings** under **UNITS**.  
 Hastigheten visas i kilometer per timme **km/h** eller i miles per timme **mph**.

## 7.17 ABS Mode-display

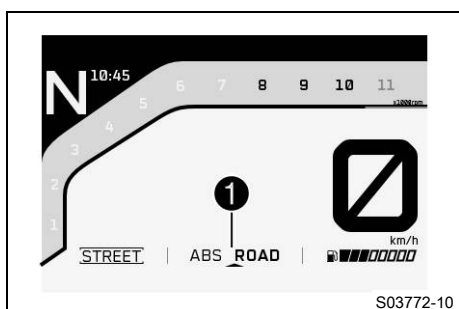

Det inställda ABS-läget visas i fältet ① på displayen.  
 I menyn **Motorcycle** kan ABS konfigureras under **ABS Mode**.

## 7.18 Ride-display

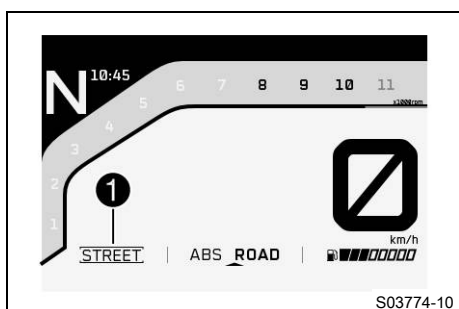

Det inställda körläget (s 147) visas i fältet ① på displayen.  
 I menyn **Ride Mode** kan körläget konfigureras.

## 7.19 Växellindikering

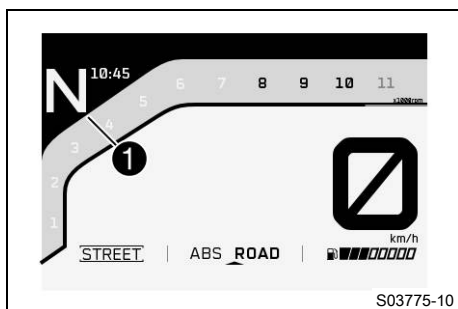

Växeln som för tillfället är ilagd visas vid **1** på displayen.

## 7.20 Handtagsvärme (tillval)

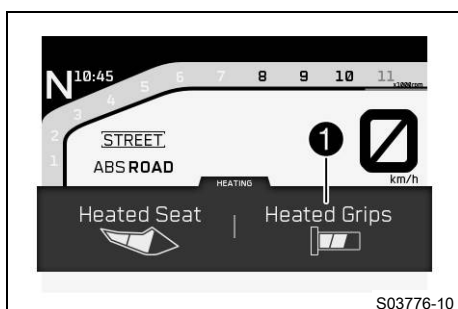

I displayens fönster **HEATING** visas vid aktiverad handtagsvärme **Heated Grips**-symbolen i området **1**. Handtagsvärmerna kan konfigureras i menyn **Motorcycle** under **Heated Grips** eller i fönstret **HEATING** under **Heated Grips**.

## 7.21 Sadelvärme (tillval)

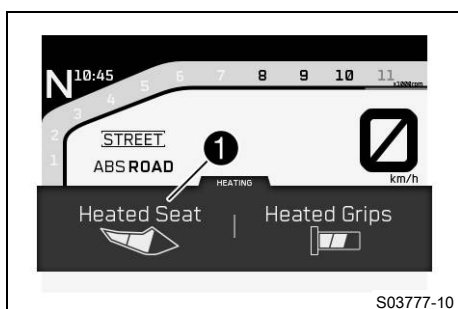

I displayens fönster **HEATING** visas vid aktiverad sadelvärme **Heated Seat**-symbolen i området **1**. Sadelvärmerna kan konfigureras i menyn **Motorcycle** under **Heated Seat** eller i fönstret **HEATING** under **Heated Seat**.

## 7.22 Visning av kylvätsketemperatur

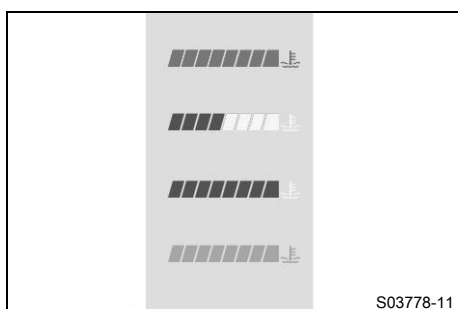

Kylvätsketemperaturen visas med staplar. Ju fler staplar som lyser, desto varmare är kylvätskan.

### **i** Info

När alla staplar blinkar visas dessutom varningen **ENGINE TEMP HIGH**.

### Möjliga tillstånd

- Motorn är kall – Ingen av de åtta staplarna lyser.
- Driftvarm motor – Fyra staplar lyser.
- Motorn är varm – Fem till åtta staplar lyser.
- Motorn är mycket varm – Alla åtta staplar blinkar rött.

## 7.23 Bränsleindikator

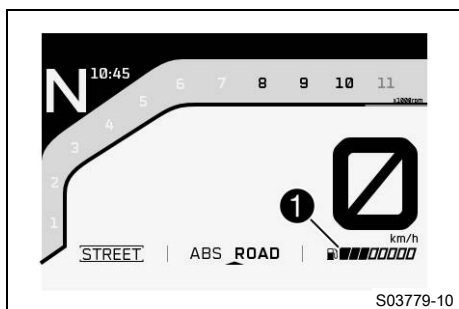

Nivån i bränsletanken visas i fältet **1** på displayen. Bränslenivån visas med staplar. Ju fler staplar som lyser, desto mer bränsle finns det i bränsletanken.

**i** Info

När bränslet börjar ta slut, blinkar en stapel rött och dessutom visas varningen **LOW FUEL**.

Bränslenivån visas med en viss fördröjning för att förhindra att indikatorn ständigt pendlar fram och tillbaka under körning.

Bränsleindikatorn uppdateras inte när sidostödet är utfällt eller när nödavgångsknappen är avstängd.

När sidostödet fälls in och nödavgångsknappen slås på sker den första uppdateringen först efter 2 minuter.

Bränsleindikatorn blinkar om kombinationsinstrumentet inte tar emot någon signal från bränslenivågivaren.

## 7.24 Visning av omgivningsluftens temperatur

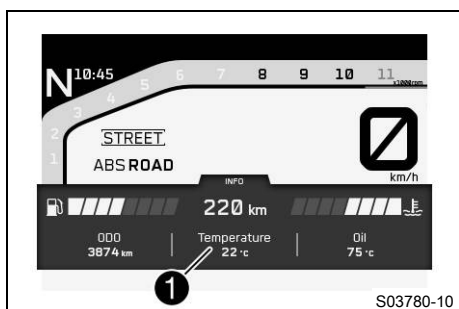

I det stora fönstret **INFO** visas omgivningslufttemperaturen i området **1**.

Omgivningslufttemperaturens enhet kan konfigureras i menyn **Settings** under **Units**.

Omgivningsluftens temperatur visas i °C eller °F.

## 7.25 Tid

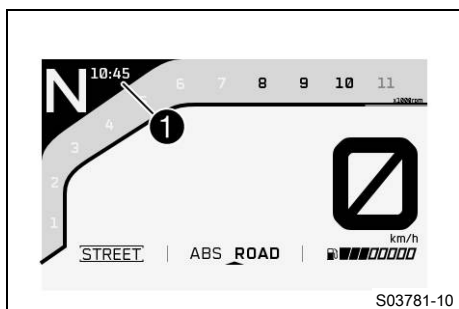

Tiden visas i fältet **1** på displayen.

Klockan kan ställas in på 12-timmarsformat eller 24-timmarsformat på alla språk.

Klockan kan konfigureras i menyn **Settings** under **Clock/Date**.

**i** Info

Tiden måste ställas in om strömmen varit bruten.

## 7.26 Favourites-display

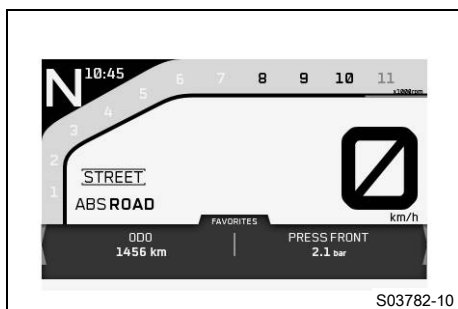

I fönstret **FAVORITES** går det att konfigurera en mängd olika upplysningar.

I det stora fönstret **FAVORITES** går det att konfigurera och visa upp till fyra upplysningar.

### i Info

De fyra upplysningarna i det stora fönstret visas i det lilla fönstret.

Alla upplysningar visas på två rader.

Alla upplysningar kan placeras fritt på ett valt område.

## 7.27 Navigation-display (tillval)

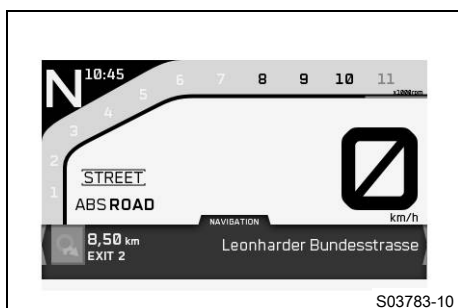

I det lilla fönstret **NAVIGATION** visas riktningspilen, avståndet till nästa vägpunkt och gatunamnet vid aktiverad navigering.

I det stora fönstret **NAVIGATION** visas dessutom ankomsttid samt avstånd till destinationen. Navigeringens ljudvolym kan också ställas in i det stora fönstret.

I menyn **KTM MY RIDE** under **Navigation** går det att se upplysningar om navigeringen och ställa in ljudvolymen.

### i Info

**Audio**-funktionen kan användas samtidigt med navigeringsfunktionen.

Ett inkommande samtal visas i ett litet fönster vid kombinationsinstrumentets övre displaykant när navigeringsfunktionen är aktiv.

## 7.28 Meny

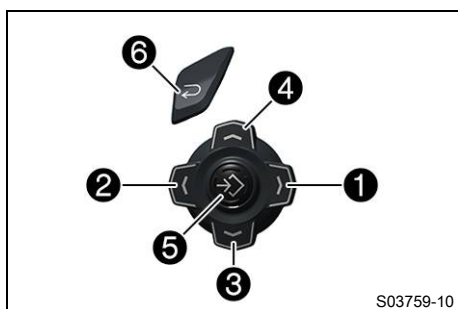

### i Info

För att öppna menyn, tryck på **RIGHT**-knappen **1** på startskärmen.

Navigera i menyn med **RIGHT**-knappen **1**, **LEFT**-knappen **2**, **DOWN**-knappen **3**, **UP**-knappen **4** och **SET**-knappen **5**.

Tryck på **BACK**-knappen **6** för att stänga den aktuella menyn eller menyöversikten.

### 7.28.1 KTM MY RIDE (tillval)

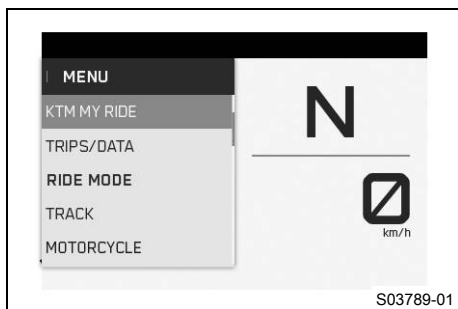

#### Krav

- Funktionen **KTM MY RIDE** aktiverad (tillval).
- **Bluetooth®** är aktiverad.
- Tryck på **RIGHT**-knappen om menyn är stängd.
- Tryck på **UP**- eller **DOWN**-knappen tills **KTM MY RIDE** har markerats.
- ✓ Tryck på **RIGHT**-knappen för att öppna menyn.

I **KTM MY RIDE** kan man parkoppla en mobiltelefon eller ett headset med kombinationsinstrumentet samt konfigurera navigationsfunktionen via **Bluetooth®**.

**i Info**

Det går tyvärr inte att parkoppla alla mobiltelefonmodeller eller headsets med kombinationsinstrumentet. Standarden **Bluetooth®** 2.1 måste stödjas.

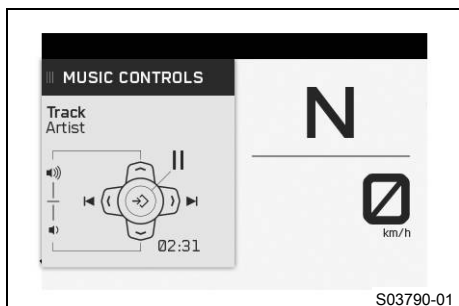
**7.28.2 Audio (tillval)****Krav**

- Funktionen **KTM MY RIDE** aktiverad (tillval).
- Funktionen **Bluetooth®** aktiverad (tillval).
- Kombinationsinstrumentet är anslutet till en mobiltelefon.
- Kombinationsinstrumentet är anslutet till ett **Bluetooth®**-headset.
- Mobiltelefonens musikspelare är öppen.
- Tryck på **RIGHT**-knappen om menyn är stängd.
- Tryck på **UP**- eller **DOWN**-knappen tills **KTM MY RIDE** är markerad.
- ✓ Tryck på **RIGHT**-knappen för att öppna menyn.

**Varning**

**Risk för olyckor** För hög hörlursvolym utgör en distraktion från trafiken.

- Välj en hörlursvolym som är tillräckligt låg för att du ska kunna höra ljudsignaler tydligt nog.

- Tryck på **UP**- eller **DOWN**-knappen tills **Audio** är markerat.
- ✓ Tryck på **RIGHT**-knappen för att öppna menyn.
- ✓ Tryck på **UP**-knappen för att höja ljudvolymen.
- ✓ Tryck på **DOWN**-knappen för att sänka ljudvolymen.
- ✓ Tryck på **RIGHT**-knappen för att gå till nästa spår.
- ✓ En kort eller två korta knapptryckningar på **LEFT** innebär, beroende på mobiltelefonmodell, att det växlas till föregående ljudspår eller att nuvarande ljudspår spelas från början.
- ✓ Tryck på **SET**-knappen för att spela upp eller pausa spåret.

**Tips**

På ett headset med kabel går det **inte** att ställa in volymen via kombinationsinstrumentet. På vissa mobiltelefoner måste mobiltelefonens ljudspelare startas innan det går att spela upp något spår. För enklare användning kan **C1**- eller **C2**-knappen förses med **Audio**-funktionen.

## 7.28.3 Navigation (optional)

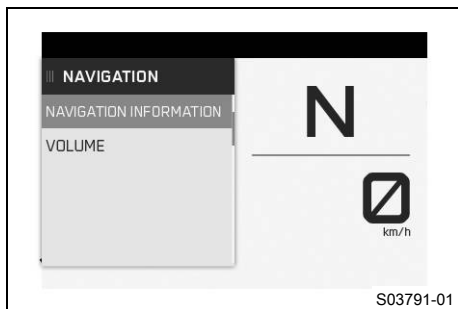

### Krav

- Funktionen **KTM MY RIDE** aktiverad (tillval).
- **KTM MY RIDE**-appen (tillval) är installerad och öppen på en mobiltelefon (med Android från version 6.0, med iOS från version 10).
- Funktionen **Bluetooth®** aktiverad (tillval).
- Kombinationsinstrumentet är anslutet till en mobiltelefon.
- GPS-funktionen är aktiverad på den parkopplade mobiltelefonen.
- För röstnavigering: Kombinationsinstrumentet är parkopplat med ett headset och ett passande språkpaket har laddats ner i **KTM MY RIDE**-appen.
  - Tryck på **RIGHT**-knappen när menyn är stängd.
  - Tryck på **UP**- eller **DOWN**-knappen tills **KTM MY RIDE** är markerat.
    - ✓ Tryck på **RIGHT**-knappen för att öppna menyn.
  - Tryck på **UP**- eller **DOWN**-knappen tills **Navigation** är markerat.
    - ✓ Tryck på **RIGHT**-knappen för att bekräfta det önskade valet.

I menyn **Navigation** går det att se upplysningar om navigeringen och ställa in ljudvolymen.

### i Info

Rutten visas i det lilla och i det stora fönstret **NAVIGATION**.

**Audio**-funktionen kan användas samtidigt med navigeringsfunktionen.

Ett inkommande samtal visas i ett litet fönster vid kombinationsinstrumentets övre displaykant när navigeringsfunktionen är aktiv.

När navigeringsfunktionen är på och enheten är ansluten visas **GPS**-symbolen på kombinationsinstrumentets display.

## 7.28.4 Navigation Information (tillval)

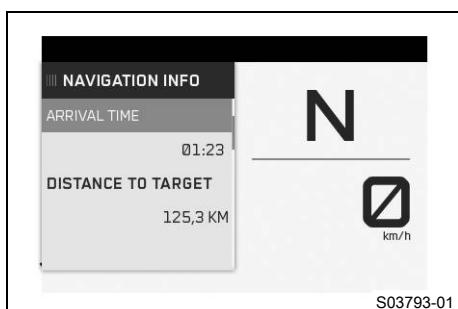

### Krav

- Funktionen **KTM MY RIDE** aktiverad (tillval).
- **KTM MY RIDE**-appen (tillval) är installerad och öppen på en mobiltelefon (med Android från version 6.0, med iOS från version 10).
- Funktionen **Bluetooth®** aktiverad (tillval).
- Kombinationsinstrumentet är anslutet till en mobiltelefon.
- GPS-funktionen är aktiverad på den parkopplade mobiltelefonen.
  - Tryck på **RIGHT**-knappen när menyn är stängd.
  - Tryck på **UP**- eller **DOWN**-knappen tills **KTM MY RIDE** är markerat.
    - ✓ Tryck på **RIGHT**-knappen för att öppna menyn.

- Tryck på **UP**- eller **DOWN**-knappen tills **Navigation** är markerat.
- ✓ Tryck på **RIGHT**-knappen för att bekräfta det önskade valet.
- Tryck på **UP**- eller **DOWN**-knappen tills **Navigation Information** är markerat.
- ✓ Tryck på **RIGHT**-knappen för att öppna meny.

---

**i Info**  
**Arrival Time** visar den uppskattade ankomsttiden från mobiltelefonen.  
**Distance to Target** visar avståndet till destinationen.

---

I fönstret **NAVIGATION** går det att se upplysningar om aktuell navigering.

## 7.28.5 Volume (tillval)

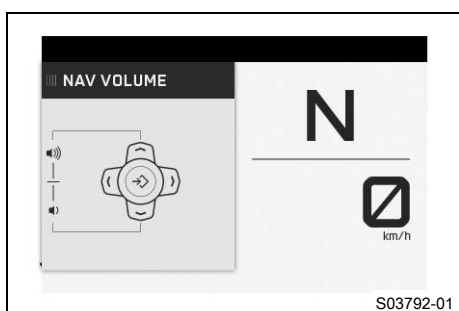

### Krav

- Funktionen **KTM MY RIDE** aktiverad (tillval).
- **KTM MY RIDE**-appen (tillval) är installerad och öppen på en mobiltelefon (med Android från version 6.0, med iOS från version 10).
- Funktionen **Bluetooth®** aktiverad (tillval).
- Kombinationsinstrumentet är anslutet till en mobiltelefon.
- GPS-funktionen är aktiverad på den parkopplade mobiltelefonen.
- För röstnavigering: Kombinationsinstrumentet är parkopplat med ett **Bluetooth**-headset och ett passande språkpaket har laddats ner i **KTM MY RIDE**-appen.
- Tryck på **RIGHT**-knappen när meny är stängd.
- Tryck på **UP**- eller **DOWN**-knappen tills **KTM MY RIDE** är markerat.
- ✓ Tryck på **RIGHT**-knappen för att öppna meny.
- Tryck på **UP**- eller **DOWN**-knappen tills **Navigation** är markerat.
- ✓ Tryck på **RIGHT**-knappen för att bekräfta det önskade valet.

---

**! Varning**  
**Risk för olyckor** För hög hörlursvolym utgör en distraktion från trafiken.

- Välj en hörlursvolym som är tillräckligt låg för att du ska kunna höra ljudsignaler tydligt nog.

---

- Tryck på **UP**- eller **DOWN**-knappen tills **Volume** är markerat.
- ✓ Tryck på **RIGHT**-knappen för att öppna meny.
- Håll **UP**-knappen intryckt för att höja ljudvolymen.
- Håll **DOWN**-knappen intryckt för att sänka ljudvolymen.

I det stora fönstret **NAVIGATION** går det att ställa in navigeringens ljudvolym.

## 7.28.6 Pairing (tillval)

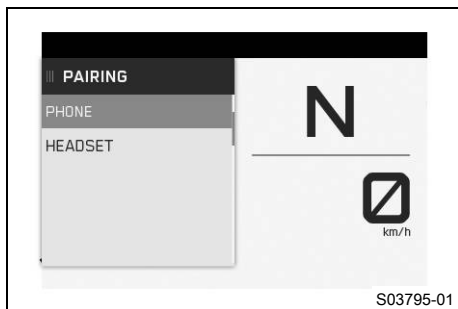

### Krav

- Motorcykeln står still.
- Funktionen **KTM MY RIDE** aktiverad (tillval).
- Funktionen **Bluetooth®** aktiverad (tillval).
- Funktionen **Bluetooth®** på enheten som ska parkopplas är också aktiverad.
- Tryck på **RIGHT**-knappen om menyn är stängd.
- Tryck på **UP**- eller **DOWN**-knappen tills **KTM MY RIDE** är markerad.

✓ Tryck på **RIGHT**-knappen för att öppna menyn.

- Tryck på **UP**- eller **DOWN**-knappen tills **Pairing** är markerat.

✓ Tryck på **RIGHT**-knappen för att öppna menyn.

- Tryck på **UP**- eller **DOWN**-knappen tills det önskade menyalternativet **Phone** eller **Headset** är markerat.

I undermenyn **Phone** kan man parkoppla en mobiltelefon med kombinationsinstrumentet.

I undermenyn **Headset** kan man parkoppla ett headset med kombinationsinstrumentet.

✓ Tryck på **RIGHT**-knappen för att bekräfta det önskade valet.

### Info

Man kan aldrig samtidigt parkoppla två mobiltelefoner med kombinationsinstrumentet. Man kan endast parkoppla en mobiltelefon och ett headset per undermenyalternativ samtidigt med kombinationsinstrumentet. Om headset-typen är inställd för headset med kabel går det inte att använda något **Bluetooth®**-headset.

- Tryck på **UP**- eller **DOWN**-knappen tills **Pairing** är markerat.
- Tryck på **RIGHT**-knappen för att bekräfta undermenyalternativet **Pairing**.

### Info

Vid parkoppling av kombinationsinstrumentet med en mobiltelefon: På kombinationsinstrumentet visas ett meddelande om att detta nu är klart för parkoppling. Bekräfta **Passkey** på mobiltelefonen och på kombinationsinstrumentet med **SET**-knappen för att slutföra parkopplingen.

Vid parkoppling av kombinationsinstrumentet med ett headset: Namnet på headsetet visas på kombinationsinstrumentet. Tryck på **SET**-knappen för att välja enhet och tryck åter på **SET**-knappen samt **Confirm** för att bekräfta. Parkopplingen av headsetet med kombinationsinstrumentet slutförs nu.

**Info**

När en enhet har parkopplats visas namnet på den parkopplade mobiltelefonen eller det parkopplade headsetet i menyerna **Phone** eller **Headset**.  
Det går tyvärr inte att parkoppla alla mobiltelefonmodeller eller headsetets med kombinationsinstrumentet.

- Om den senast anslutna enheten befinner sig inom kombinationsinstrumentets räckvidd och inte raderats tidigare, samtidigt som **Bluetooth®**-funktionen är aktiverad:
  - ✓ Enheten parkopplas automatiskt med kombinationsinstrumentet.
  - ✗ Om enheten inte har parkopplats automatiskt med kombinationsinstrumentet efter ca 30 sekunder:
    - Starta om kombinationsinstrumentet eller upprepa **Pairing**-proceduren.
- Tryck för att radera en parkopplad enhet på **UP**- eller **DOWN**-knappen till den parkopplade enheten är markerad.
- Tryck på **RIGHT**-knappen för att öppna **delete Pairing**-menyn och bekräfta med **SET**-knappen.

**7.28.7 Telefoni (tillval)****Krav**

- Funktionen **KTM MY RIDE** aktiverad (tillval).
- Funktionen **Bluetooth®** aktiverad (tillval).
- Kombinationsinstrumentet är anslutet till en mobiltelefon.
- Kombinationsinstrumentet är anslutet till ett headset.

**Varning**

**Risk för olyckor** För hög hörlursvolym utgör en distraction från trafiken.

- Välj en hörlursvolym som är tillräckligt låg för att du ska kunna höra ljudsignaler tydligt nog.

- Tryck på **RIGHT**-knappen för att ta emot inkommande samtal.
- Tryck på **LEFT**-knappen för att avvisa inkommande samtal.
- Håll **UP**-knappen intryckt för att höja ljudvolymen.
- Håll **DOWN**-knappen intryckt för att sänka ljudvolymen.
- Tryck kort på **BACK**-knappen för att förminska telefonspelet.

**Info**

Samtalets längd och kontakt visas. Beroende på mobiltelefonens inställning visas kontakten med namn. Vid aktiverad och förminskad telefonsdisplay visas ett litet fönster i kombinationsinstrumentets övre displaykant. Ett inkommande samtal visas i ett litet fönster vid kombinationsinstrumentets övre displaykant när navigeringsfunktionen är aktiv.

## 7.28.8 Trip 1

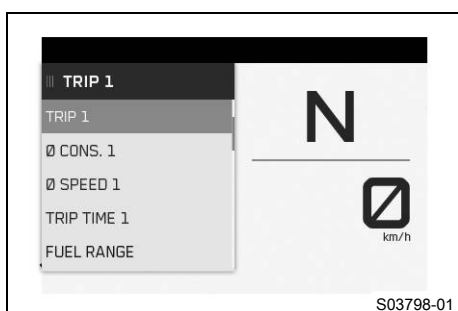

- Tryck på **RIGHT**-knappen när menyn är stängd.
- Tryck på **UP**- eller **DOWN**-knappen tills **Trips/Data** är markerat.
  - ✓ Tryck på **RIGHT**-knappen för att öppna menyn.
- Tryck på **UP**- eller **DOWN**-knappen tills **Trip 1** är markerat.
  - ✓ Tryck på **RIGHT**-knappen för att öppna menyn.

**Trip 1** visar körsträckan från den senaste nollställningen, till exempel mellan två tankningar. **Trip 1** är aktiverad och går till **9999**.

**ØFuelCons1** visar genomsnittsförbrukningen utifrån **Trip 1**.

**ØSpeed1** visar genomsnittshastigheten utifrån **Trip 1** och **Trip Time1**.

**Trip Time1** visar körtiden utifrån **Trip 1** och går igång så fort det kommer en hastighetssignal.

**Fuel Range** visar den möjliga räckvidden med bränslemängden.

Håll <b>SET</b> -knappen intryckt i 3–5 sekunder.	Alla poster i menyn <b>Trip 1</b> återställs.
---	---

## 7.28.9 Trip 2

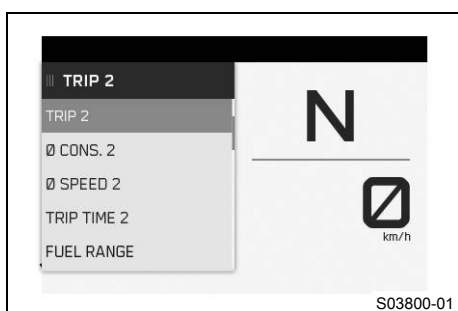

- Tryck på **RIGHT**-knappen när menyn är stängd.
- Tryck på **UP**- eller **DOWN**-knappen tills **Trips/Data** är markerat.
  - ✓ Tryck på **RIGHT**-knappen för att öppna menyn.
- Tryck på **UP**- eller **DOWN**-knappen tills **Trip 2** är markerat.
  - ✓ Tryck på **RIGHT**-knappen för att öppna menyn.

**Trip 2** visar körsträckan från den senaste nollställningen, till exempel mellan två tankningar. **Trip 2** är aktiverad och går till **9999**.

**ØFuelCons2** visar genomsnittsförbrukningen utifrån **Trip 2**.

**ØSpeed2** visar genomsnittshastigheten utifrån **Trip 2** och **Trip Time2**.

**Trip Time2** visar körtiden utifrån **Trip 2** och går igång så fort det kommer en hastighetssignal.

**Fuel Range** visar den möjliga räckvidden med bränslemängden.

Håll <b>SET</b> -knappen intryckt i 3–5 sekunder.	Alla poster i menyn <b>Trip 2</b> återställs.
---	---

## 7.28.10 General Info

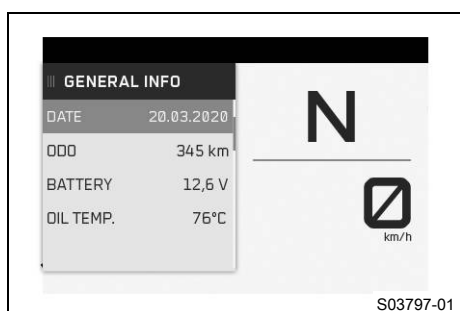

- Tryck på **RIGHT**-knappen när menyn är stängd.
- Tryck på **UP**- eller **DOWN**-knappen tills **Trips/Data** är markerat.
  - ✓ Tryck på **RIGHT**-knappen för att öppna menyn.
- Tryck på **UP**- eller **DOWN**-knappen tills **General Info** är markerat.
  - ✓ Tryck på **RIGHT**-knappen för att öppna menyn.

**Date** visar datum.

**ODO** visar den totala körsträckan.

**Battery** visar batterispänningen.

**Oil Temp** visar motoroljetemperaturen.

## 7.28.11 TPMS

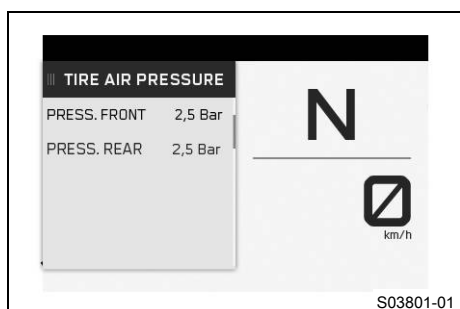

### Krav

- Modell med **TPMS**.
- Tryck på **RIGHT**-knappen när menyn är stängd.
- Tryck på **UP**- eller **DOWN**-knappen tills **Trips/Data** är markerat.
  - ✓ Tryck på **RIGHT**-knappen för att öppna menyn.



### Varning

**Risk för olyckor** Kontrollsystemet för däcktryck är ingen ersättning för manuell kontroll innan färden påbörjas.

För att undvika felaktiga larm analyseras däcktrycksvärdena under flera minuter.

- Kontrollera däcktrycket före varje körtillfälle.
- Korrigera däcktrycket om det avviker från rekommenderat värde.
- Stanna omedelbart om fordonets beteende tyder på tryckförlust i däcken, även om däcktrycksvärdena verkar stämma.

- Tryck på **UP**- eller **DOWN**-knappen tills **TIRE AIR PRESSURE** är markerat.

### Specifikation

Däcktryck enbart förare	
fram: vid kalla däck	2,5 bar
bak: vid kalla däck	2,5 bar

- ✓ Tryck på **RIGHT**-knappen för att öppna menyn.

Menyn **TIRE AIR PRESSURE** visar däcktrycket i fram- och bak-hjulet.

**PRESS FRONT** visar däcktrycket fram.

**PRESS REAR** visar däcktrycket bak.

## 7.28.12 Warnings

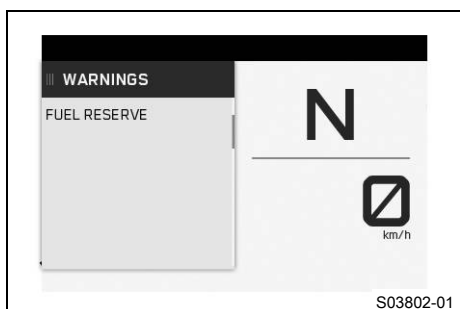

### Krav

- Meddelande eller varning.
- Tryck på **RIGHT**-knappen när menyn är stängd.
- Tryck på **UP**- eller **DOWN**-knappen tills **Trips/Data** är markerat.
- ✓ Tryck på **RIGHT**-knappen för att öppna menyn.
- Tryck på **UP**- eller **DOWN**-knappen tills **Warnings** är markerat.
- ✓ Tryck på **RIGHT**-knappen för att öppna menyn.
- Med **UP**- eller **DOWN**-knappen kan du navigera bland varningarna.

I menyn **Warnings** visas varningar som uppkommit.

## 7.28.13 Service



- Tryck på **RIGHT**-knappen när menyn är stängd.
- Tryck på **UP**- eller **DOWN**-knappen tills **Trips/Data** är markerat.
- ✓ Tryck på **RIGHT**-knappen för att öppna menyn.
- Tryck på **UP**- eller **DOWN**-knappen tills **Service** är markerat.
- ✓ Tryck på **RIGHT**-knappen för att öppna menyn.

I menyn **Service** visas information om nästa service.

## 7.28.14 Extra Functions

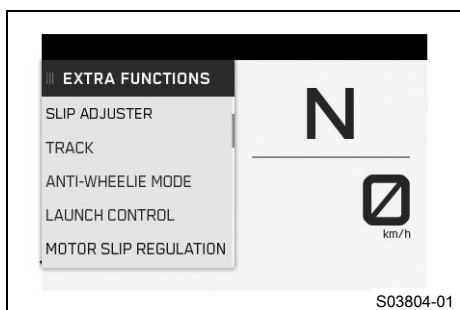

- Tryck på **RIGHT**-knappen när menyn är stängd.
- Tryck på **UP**- eller **DOWN**-knappen tills **Trips/Data** är markerat.
- ✓ Tryck på **RIGHT**-knappen för att öppna menyn.
- Tryck på **UP**- eller **DOWN**-knappen tills **Extra Functions** är markerat.
- ✓ Tryck på **RIGHT**-knappen för att öppna menyn.
- Använd **UP**- eller **DOWN**-knappen för att navigera bland extrafunktionerna.

I **Extra Functions** listas extrafunktionerna som kan väljas som tillval.

### **i** Info

De aktuella **KTM PowerParts** och tillgängliga programmen finns på KTM:s webbplats.

## 7.28.15 Ride Mode

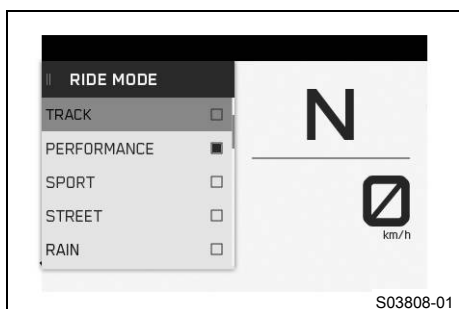

- Tryck på **RIGHT**-knappen när menyn är stängd.
- Tryck på **UP**- eller **DOWN**-knappen tills menyn **Ride Mode** visas på displayen.
- ✓ Tryck på **RIGHT**-knappen för att öppna menyn.
- Använd **UP**- eller **DOWN**-knappen för att navigera i menyn.
- Välj färdiganpassade inställningar för motor och motorcykelns traktionskontroll med **SET**-knappen.

## Specifikation

Gasa inte när du gör denna inställning.

- ✓ **TRACK** - En inställning som finns tillgänglig som tillval, med homologerad effekt och ytterst direkt respons. Motorcykelns traktionskontroll och gasresponsens egenskaper kan ställas in separat.
- ✓ **PERFORMANCE** - En inställning som finns tillgänglig som tillval, med homologerad effekt och ytterst direkt respons. Motorcykelns traktionskontroll och gasresponsens egenskaper kan ställas in separat. Kombinerar funktionen hos **TRACK**-läget med standardläget.
- ✓ **SPORT** - Homologerad effekt med mycket direkt respons, motorcykelns traktionskontroll tillåter ökat hjulspinn på bakhjulet.
- ✓ **STREET** - Homologerad effekt med balanserad respons, motorcykelns traktionskontroll tillåter normalt hjulspinn på bakhjulet.
- ✓ **RAIN** Reducerad homologerad effekt med mjuk respons för bättre körbarhet, traktionskontrollen tillåter normalt hjulspinn på bakhjulet.

## 7.28.16 Track (tillval)

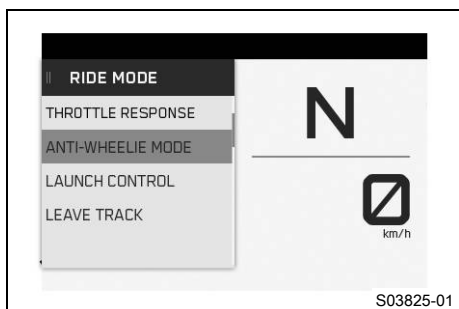

## Krav

- Körläget **TRACK** (tillval) är aktiverat.
- Tryck på **RIGHT**-knappen när menyn är stängd.
- Tryck på **UP**- eller **DOWN**-knappen tills **TRACK** är markerat.
- ✓ Tryck på **RIGHT**-knappen för att öppna menyn.



## Info

I **TRACK** går det att göra inställningar av **TRACK**- och **PERFORMANCE**-läget. Via **LEAVE TRACK** eller **LEAVE PERFORMANCE** avslutas aktuellt körläge när gashandtaget är stängt och det växlas automatiskt till körläget **STREET**.

## 7.28.17 Throttle Response (tillval)

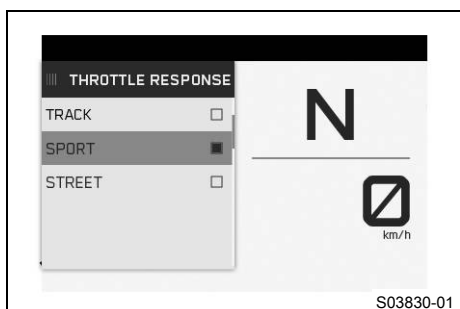

### Krav

- Körläget **TRACK** (tillval) eller **PERFORMANCE** (tillval) är aktiverat.
- Farthållarfunktionen avaktiverad.
- Tryck på **RIGHT**-knappen när menyn är stängd.
- Tryck på **UP**- eller **DOWN**-knappen tills **TRACK** har markerats.
  - ✓ Tryck på **RIGHT**-knappen för att öppna menyn.
- Tryck på **UP**- eller **DOWN**-knappen tills **Throttle Response** har markerats.
  - ✓ Tryck på **RIGHT**-knappen för att öppna menyn.
- Tryck på **UP** eller **DOWN**-knappen tills önskat läge är markerat.
- Tryck på **SET**-knappen för att bekräfta ett läge.
  - ✓ **TRACK** - Homologerad effekt med mycket direkta reaktionsegenskaper.
  - ✓ **SPORT** - Homologerad effekt med direkta reaktionsegenskaper.
  - ✓ **STREET** - Homologerad effekt med jämna reaktionsegenskaper.
- Tryck på **BACK**-knappen för att stänga **Throttle Response**-menyn.

## 7.28.18 Anti Wheelie Mode (tillval)

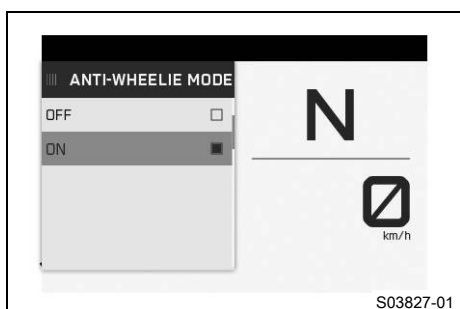

### Krav

- Körläget **TRACK** (tillval) eller **PERFORMANCE** (tillval) är aktiverat.
- Tryck på **RIGHT**-knappen när menyn är stängd.
- Tryck på **UP**- eller **DOWN**-knappen tills **TRACK** är markerat.
  - ✓ Tryck på **RIGHT**-knappen för att öppna menyn.
- Tryck på **UP**- eller **DOWN**-knappen tills **Anti Wheelie Mode** är markerat.
  - ✓ Tryck på **RIGHT**-knappen för att öppna menyn.



### Varning

**Risk för olyckor** När Anti-Wheelie-läget är avaktiverat förhindrar inte längre motorcykelns traktionskontroll att motorcykeln går upp på bakhjulet.

- Stäng av Anti-Wheelie-läget endast om du har tillräckligt med erfarenhet för att kunna hantera motorcykeln ändå.

- Tryck på **UP**- eller **DOWN**-knappen, tills **Anti Wheelie Mode** **OFF** eller **ON** är markerad.
- Bekräfta valet med **SET**-knappen.

## 7.28.19 Launch Control (tillval)

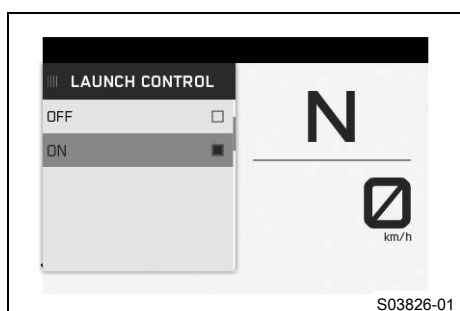

### Krav

- Körläget **TRACK** (tillval) eller **PERFORMANCE** (tillval) är aktiverat.
- Tryck på **RIGHT**-knappen när menyn är stängd.
- Tryck på **UP**- eller **DOWN**-knappen tills **TRACK** är markerat.
  - ✓ Tryck på **RIGHT**-knappen för att öppna menyn.
- Tryck på **UP**- eller **DOWN**-knappen tills **Launch Control** är markerat.
  - ✓ Tryck på **RIGHT**-knappen för att öppna menyn.



### Varning

**Risk för olyckor** Launch-Control möjliggör mycket kraftig acceleration som kan vara svår att hantera för nyblivna förare.

- Använd Launch-Control endast om du besitter motsvarande erfarenheter.
- Använd inte Launch-Control på allmän väg.

- Tryck på **UP**- eller **DOWN**-knappen, tills **Launch Control** OFF eller **ON** är markerad.
- Tryck på **SET**-knappen för att bekräfta valet.

## 7.28.20 Motorcycle

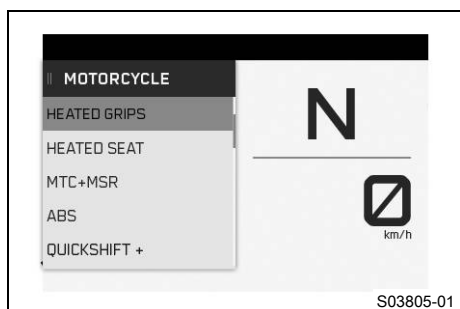

- Tryck på **RIGHT**-knappen om menyn är stängd.
- Tryck på **UP**- eller **DOWN**-knappen tills **Motorcycle** har markerats.
  - ✓ Tryck på **RIGHT**-knappen för att öppna menyn.

I **Motorcycle** går det att göra inställningar för ABS, traktionskontroll och extrafunktioner.

## 7.28.21 Heated Grips (tillval)

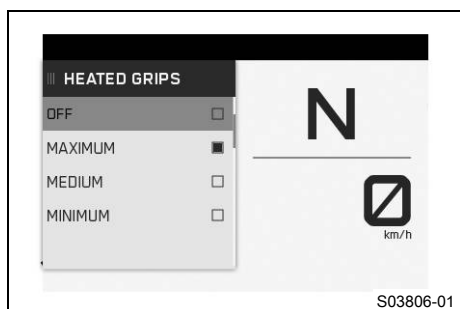

### Krav

- Meny **Heated Grips** aktiverad.
- Tryck på **RIGHT**-knappen när menyn är stängd.
- Tryck på **UP**- eller **DOWN**-knappen tills **Motorcycle** har markerats.
  - ✓ Tryck på **RIGHT**-knappen för att öppna menyn.
- Tryck på **UP**- eller **DOWN**-knappen tills **Heated Grips** har markerats.
  - ✓ Tryck på **RIGHT**-knappen för att öppna menyn.
- Ställ in värmenivån med **UP**- eller **DOWN**-knappen eller välj **OFF**.
- Tryck på **SET**-knappen för att bekräfta valet.



## Info

Inställningar av handtagsvärmerna kan även göras i fönstret **HEATING**.

### 7.28.22 Heated Seat (tillval)

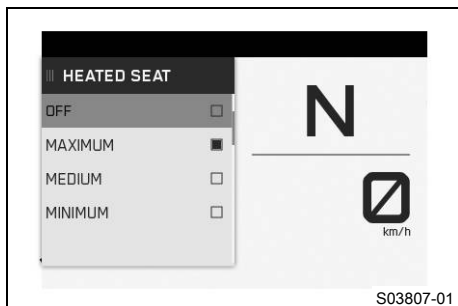

S03807-01

#### Krav

- Meny **Heated Seat** aktiverad.
- Tryck på **RIGHT**-knappen när menyn är stängd.
- Tryck på **UP**- eller **DOWN**-knappen tills **Motorcycle** har markerats.
- ✓ Tryck på **RIGHT**-knappen för att öppna menyn.
- Tryck på **UP**- eller **DOWN**-knappen tills **Heated Seat** har markerats.
- ✓ Tryck på **RIGHT**-knappen för att öppna menyn.
- Ställ in värmnivån med **UP**- eller **DOWN**-knappen eller välj **OFF**.
- Tryck på **SET**-knappen för att bekräfta valet.



## Info

Inställningar av sadelvärmerna kan även göras i fönstret **HEATING**.

### 7.28.23 MTC+MSR (tillval)

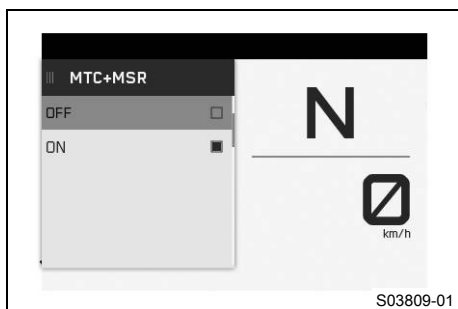

S03809-01

#### Krav

- Farthållarfunktionen avaktiverad.
- Tryck på **RIGHT**-knappen när menyn är stängd.
- Tryck på **UP**- eller **DOWN**-knappen tills **Motorcycle** har markerats.
- ✓ Tryck på **RIGHT**-knappen för att öppna menyn.
- Tryck på **UP**- eller **DOWN**-knappen tills **MTC+MSR** har markerats.
- ✓ Tryck på **RIGHT**-knappen för att öppna menyn.
- Tryck på **UP**- eller **DOWN**-knappen tills **MTC+MSROFF** eller **ON** är markerad.
- Tryck på **SET**-knappen för att bekräfta valet.



## Info

Vid aktivt körläge **Track** eller ABS-läge **Supermoto** är **MSR** inte aktiv. När tändningen har slagits på är motorcykelns traktionskontroll och regleringen av motorsladdmoment aktiverade igen.

## 7.28.24 ABS

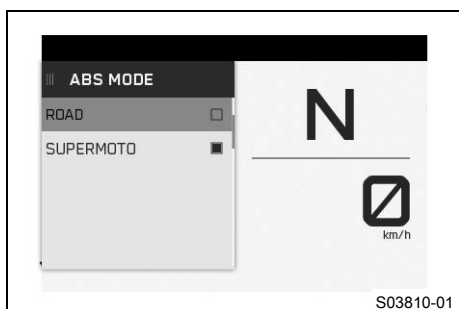
**Krav**

- Motorcykeln står still.
- Tryck på **RIGHT**-knappen när menyn är stängd.
- Tryck på **UP**- eller **DOWN**-knappen tills **Motorcycle** har markerats.
- ✓ Tryck på **RIGHT**-knappen för att öppna menyn.
- Tryck på **UP**- eller **DOWN**-knappen tills **ABS** har markerats.
- ✓ Tryck på **RIGHT**-knappen för att öppna menyn.
- Välj önskat **ABS**-läge med **UP**- eller **DOWN**-knappen.
- Tryck på **SET**-knappen för att bekräfta valet.

**Info**

Om ABS-läget **Road** är aktivt reglerar ABS-funktionen båda hjulen.  
Om ABS-läget **Supermoto** är aktivt reglerar ABS endast framhjulet och **MSR** är inte aktivt. Bakhjulet regleras inte längre med ABS och kan alltså låsa sig när man bromsar.

## 7.28.25 Quickshifter + (tillval)



- Tryck på **RIGHT**-knappen när menyn är stängd.
- Tryck på **UP**- eller **DOWN**-knappen tills **Motorcycle** har markerats.
- ✓ Tryck på **RIGHT**-knappen för att öppna menyn.
- Tryck på **UP**- eller **DOWN**-knappen tills **Quickshifter +** har markerats.
- ✓ Tryck på **RIGHT**-knappen för att öppna menyn.
- Tryck på **UP**- eller **DOWN**-knappen tills **Quickshifter +OFF** eller **ON** är markerad.
- Tryck på **SET**-knappen för att bekräfta valet.

## 7.28.26 Settings

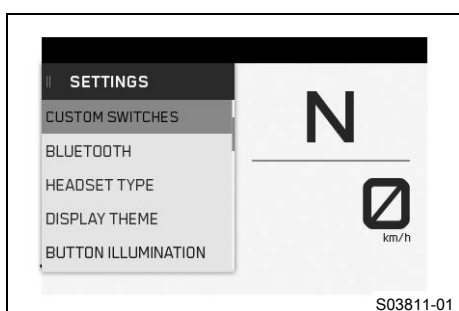
**Krav**

- Motorcykeln står still.
- Tryck på **RIGHT**-knappen om menyn är stängd.
- Tryck på **UP**- eller **DOWN**-knappen tills **Settings** har markerats.
- ✓ Tryck på **RIGHT**-knappen för att öppna menyn.

I **Settings** kan kombinationsinstrumentets display konfigureras. Det är möjligt att ställa in enheter eller olika värden. Vissa funktioner kan aktiveras och avaktiveras.

## 7.28.27 Knapp C1 och C2

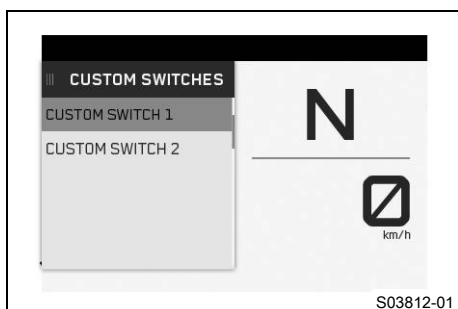

### Krav

- Motorcykeln står still.
- Tryck på **RIGHT**-knappen när menyn är stängd.
- Tryck på **UP**- eller **DOWN**-knappen tills **Settings** har markerats. Tryck på **RIGHT**-knappen för att öppna menyn.
- Tryck på **UP**- eller **DOWN**-knappen tills **Custom Switch 1** eller **Custom Switch 2** är markerad.
- ✓ Tryck på **RIGHT**-knappen för att öppna menyn.
- Välj önskad knapp med **UP**- eller **DOWN**-knappen och bekräfta med **SET**-knappen.

### i Info

I menyn **Custom Switches** går det att tilldela knapparna C1 och C2 olika genvägar som exempelvis **ABS** och **MTC+MSR**.  
Med **C1**-brytaren öppnas menyn som bestämts i **Custom Switch 1**.  
Med **C2**-brytaren öppnas menyn som bestämts i **Custom Switch 2**.

## 7.28.28 Bluetooth (tillval)



### Krav

- Motorcykeln står still.
- Tryck på **RIGHT**-knappen om menyn är stängd.
- Tryck på **UP**- eller **DOWN**-knappen tills **Settings** har markerats.
- ✓ Tryck på **RIGHT**-knappen för att öppna menyn.
- Tryck på **UP**- eller **DOWN**-knappen tills **Bluetooth®** har markerats.
- ✓ Tryck på **RIGHT**-knappen för att öppna menyn.
- Tryck på **UP**- eller **DOWN**-knappen, tills **Bluetooth®OFF** eller **ON** är markerad.
- Tryck på **SET**-knappen för att bekräfta valet.

### i Info

Funktionen **Bluetooth®** kan endast användas tillsammans med **KTM MY RIDE** (tillval).  
Vid inkopplad **Bluetooth®**-funktion visas mobiltelefon- och hjälm-symboler i fönstret **KTM MY RIDE**. När en förbindelse är upprättad med en mobiltelefon eller ett headset visas symbolerna ifyllda. Dessutom visas mobiltelefonens signalstyrka och batteriladdning.  
Det går tyvärr inte att parkoppla alla mobiltelefonmodeller eller headsets med kombinationsinstrumentet.

## 7.28.29 Headset Type

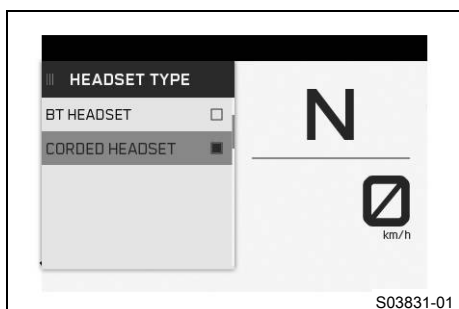

- Tryck på **RIGHT**-knappen när menyn är stängd.
- Tryck på **UP**- eller **DOWN**-knappen tills **Settings** har markerats.
- ✓ Tryck på **RIGHT**-knappen för att öppna menyn.
- Tryck på **UP**- eller **DOWN**-knappen tills **Headset Type** har markerats.
- ✓ Tryck på **RIGHT**-knappen för att öppna menyn.
- Tryck på **UP**- eller **DOWN**-knappen tills **BT HEADSET** eller **CORDED HEADSET** är markerad.
- Tryck på **SET**-knappen för att bekräfta valet.

**Info**

I menyn **Headset Type** går det att konfigurera om ett **Bluetooth**<sup>®</sup>-headset eller ett headset med kabel används.

På ett headset med kabel går det inte att ställa in volymen via kombinationsinstrumentet.

## 7.28.30 Display Theme

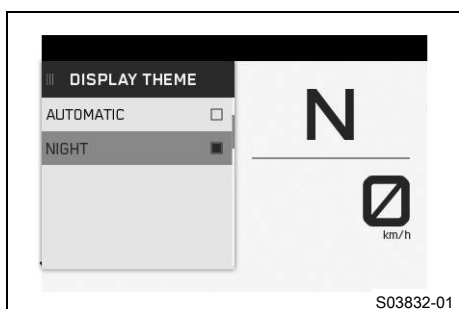

- Tryck på **RIGHT**-knappen när menyn är stängd.
- Tryck på **UP**- eller **DOWN**-knappen tills **Settings** har markerats.
- ✓ Tryck på **RIGHT**-knappen för att öppna menyn.
- Tryck på **UP**- eller **DOWN**-knappen tills **Display Theme** har markerats.
- ✓ Tryck på **RIGHT**-knappen för att öppna menyn.
- Tryck på **UP**- eller **DOWN**-knappen tills **AUTOMATIC** eller **NIGHT** är markerad.
- Tryck på **SET**-knappen för att bekräfta valet.

**Info**

I **AUTOMATIC**-läget växlar kombinationsinstrumentet automatiskt till dagläge eller nattläge beroende på hur ljust det är.

I **NIGHT**-läget är kombinationsinstrumentet i nattläge hela tiden.

## 7.28.31 Button Illumination

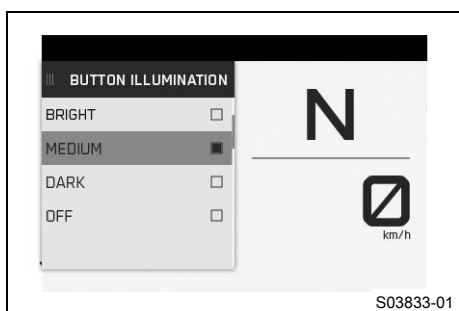

- Tryck på **RIGHT**-knappen när menyn är stängd.
- Tryck på **UP**- eller **DOWN**-knappen tills **Settings** har markerats.
- ✓ Tryck på **RIGHT**-knappen för att öppna menyn.
- Tryck på **UP**- eller **DOWN**-knappen tills **Button Illumination** har markerats.
- ✓ Tryck på **RIGHT**-knappen för att öppna menyn.
- Tryck på **UP**- eller **DOWN**-knappen tills önskat menyalternativ **BRIGHT**, **MEDIUM**, **DARK** eller **OFF** är markerat.
- Tryck på **SET**-knappen för att bekräfta valet.



## Info

I menyn **Button Illumination** kan knappbelysningens ljusstyrka konfigureras.

### 7.28.32 Shift Light



#### Krav

- Motorcykeln står upp.
- ODO > 1 000 km (621 mi).
- Tryck på **RIGHT**-knappen när menyn är stängd.
- Tryck på **UP**- eller **DOWN**-knappen tills **Settings** har markerats. Tryck på **RIGHT**-knappen för att öppna menyn.
- Tryck på **UP**- eller **DOWN**-knappen tills **Shift Light** har markerats.
  - ✓ Tryck på **RIGHT**-knappen för att öppna menyn.
- Välj önskat undermenyalternativ med **UP**- eller **DOWN**-knappen.
  - ✓ Tryck på **RIGHT**-knappen för att öppna menyn.
- Med **UP**- eller **DOWN**-knappen kan du ställa in värdena för **RPM1** och **RPM2** och bekräfta med **SET**-knappen.



## Info

När motorvarvtalet når upp till det första inställda värdet **RPM1** blinkar varvtalsindikeringen långsamt. När motorvarvtalet når upp till det andra inställda värdet **RPM2** blinkar varvtalsindikeringen snabbt.

- Slå på eller av växlingsblixten med undermenyalternativen **OFF** eller **ON**.

### 7.28.33 Daytime Runn. Light



#### Krav

- Motorcykeln står upp.
- Tryck på **RIGHT**-knappen när menyn är stängd.
- Tryck på **UP**- eller **DOWN**-knappen tills **Settings** har markerats.
  - ✓ Tryck på **RIGHT**-knappen för att öppna menyn.



## Varning

**Risk för olyckor** Varselljus får inte ersätta halvljus vid dåliga siktförhållanden.

Vid avsevärt nedsatt sikt på grund av dimma, snöfall eller regn kan den automatiska omkopplingen mellan varselljus och halvljus endast användas i begränsad omfattning.

- Säkerställ alltid att lämplig belysning har valts.
- Slå av varselljuset före körning eller när fordonet står still via menyn så att halvljuset är tillkopplat hela tiden.
- Följ gällande lagar om varsel- och halvljus.

- Tryck på **UP**- eller **DOWN**-knappen tills **Daytime Runn. Light** har markerats.
  - ✓ Tryck på **RIGHT**-knappen för att öppna menyn.
- Tryck på **UP**- eller **DOWN**-knappen, tills **Daytime Runn. LightOFF** eller **ON** är markerad.
- Tryck på **SET**-knappen för att slå på eller stänga av varselljus.

## 7.28.34 Ställa in tid och datum

### Krav

Motorcykeln står upp.

- Tryck på **RIGHT**-knappen när menyn är stängd.
- Tryck på **UP**- eller **DOWN**-knappen tills **Settings** är markerat.
  - ✓ Tryck på **RIGHT**-knappen för att öppna menyn.
- Tryck på **UP**- eller **DOWN**-knappen tills **Clock/Date** har markerats.
  - ✓ Tryck på **RIGHT**-knappen för att öppna menyn.

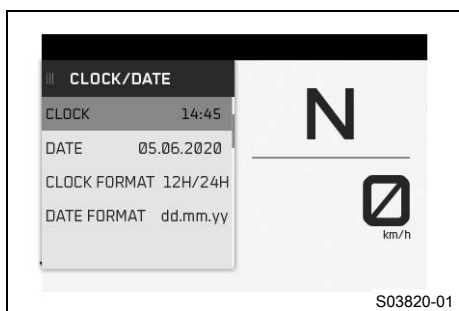
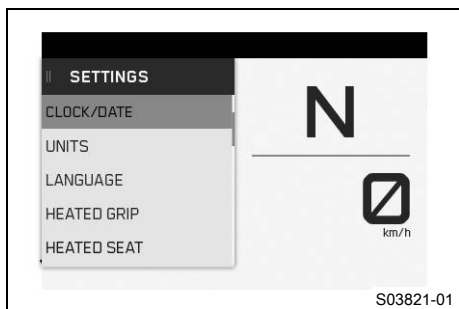

### Ställa in tiden

- Tryck på **UP**- eller **DOWN**-knappen tills tiden är markerad.
- Tryck på **SET**-knappen.
  - ✓ Timmen bredvid **Clock** blinkar.
- Tryck på **UP**- eller **DOWN**-knappen tills den aktuella timmen har ställts in.
- Tryck på **RIGHT**-knappen.
  - ✓ Minuten bredvid **Clock** blinkar.
- Tryck på **UP**- eller **DOWN**-knappen tills den aktuella minuten har ställts in.
- Tryck på **SET**-knappen.
  - ✓ Tidsinställningen sparas.

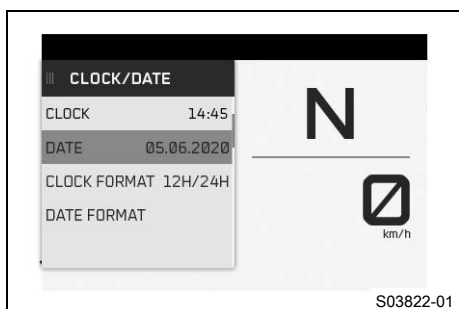

### Ställa in datum

- Tryck på **UP**- eller **DOWN**-knappen tills datumet är markerat.
- Tryck på **SET**-knappen.
  - ✓ Dagen bredvid **Date** blinkar.
- Tryck på **UP**- eller **DOWN**-knappen tills den aktuella dagen har ställts in.
- Tryck på **RIGHT**-knappen.
  - ✓ Månaden bredvid **Date** blinkar.
- Tryck på **UP**- eller **DOWN**-knappen tills den aktuella månaden har ställts in.
- Tryck på **RIGHT**-knappen.
  - ✓ Året bredvid **Date** blinkar.
- Tryck på **UP**- eller **DOWN**-knappen tills det aktuella året har ställts in.
- Tryck på **SET**-knappen.
  - ✓ Datuminställningen sparas.



## 7.29 Units

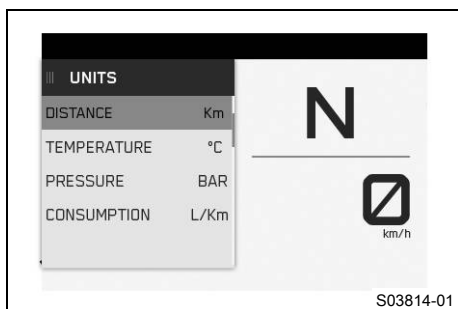

### Krav

- Fordonet står still.
- Tryck på **RIGHT**-knappen när menyn är stängd.
- Tryck på **UP**- eller **DOWN**-knappen tills **Settings** har markerats.
- ✓ Tryck på **RIGHT**-knappen för att öppna menyn.
- Tryck på **UP**- eller **DOWN**-knappen tills **Units** har markerats.
- ✓ Tryck på **RIGHT**-knappen för att öppna menyn.

I **Units** går det att ställa in enheter eller olika värden.

## 7.30 Distance

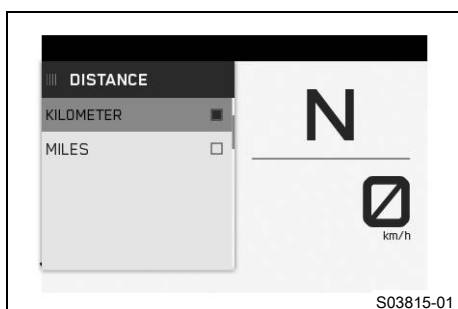

### Krav

- Motorcykeln står still.
- Tryck på **RIGHT**-knappen när menyn är stängd.
- Tryck på **UP**- eller **DOWN**-knappen tills **Settings** har markerats.
- ✓ Tryck på **RIGHT**-knappen för att öppna menyn.
- Tryck på **UP**- eller **DOWN**-knappen tills **Units** har markerats.
- ✓ Tryck på **RIGHT**-knappen för att öppna menyn.
- Tryck på **UP**- eller **DOWN**-knappen tills **Distance** är markerat.
- ✓ Tryck på **RIGHT**-knappen för att öppna menyn.
- Aktivera menyalternativet med **UP**- eller **DOWN**-knappen.
- Tryck på **SET**-knappen för att bekräfta önskad enhet.

## 7.31 Temperature

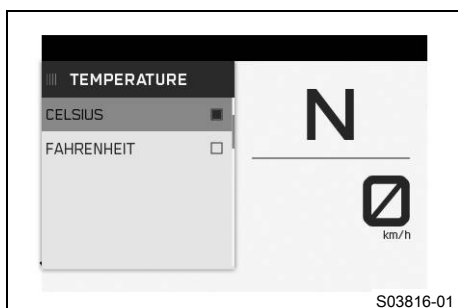

### Krav

- Motorcykeln står still.
- Tryck på **RIGHT**-knappen när menyn är stängd.
- Tryck på **UP**- eller **DOWN**-knappen tills **Settings** har markerats.
- ✓ Tryck på **RIGHT**-knappen för att öppna menyn.
- Tryck på **UP**- eller **DOWN**-knappen tills **Units** har markerats.
- ✓ Tryck på **RIGHT**-knappen för att öppna menyn.
- Tryck på **UP**- eller **DOWN**-knappen tills **Temperature** är markerat.
- ✓ Tryck på **RIGHT**-knappen för att öppna menyn.
- Aktivera menyalternativet med **UP**- eller **DOWN**-knappen.
- Tryck på **SET**-knappen för att bekräfta önskad enhet.

## 7.32 Pressure



## Krav

- Motorcykeln står still.
- Tryck på **RIGHT**-knappen när menyn är stängd.
- Tryck på **UP**- eller **DOWN**-knappen tills **Settings** har markerats.
  - ✓ Tryck på **RIGHT**-knappen för att öppna menyn.
- Tryck på **UP**- eller **DOWN**-knappen tills **Units** har markerats.
  - ✓ Tryck på **RIGHT**-knappen för att öppna menyn.
- Tryck på **UP**- eller **DOWN**-knappen tills **Pressure** är markerat.
  - ✓ Tryck på **RIGHT**-knappen för att öppna menyn.
- Aktivera menyalternativet med **UP**- eller **DOWN**-knappen.
- Tryck på **SET**-knappen för att bekräfta önskad enhet.

## 7.33 Consumption

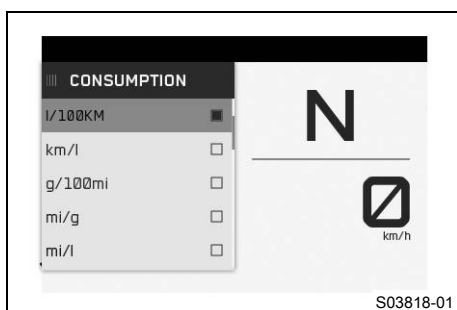

## Krav

- Motorcykeln står still.
- Tryck på **RIGHT**-knappen när menyn är stängd.
- Tryck på **UP**- eller **DOWN**-knappen tills **Settings** har markerats.
  - ✓ Tryck på **RIGHT**-knappen för att öppna menyn.
- Tryck på **UP**- eller **DOWN**-knappen tills **Units** har markerats.
  - ✓ Tryck på **RIGHT**-knappen för att öppna menyn.
- Tryck på **UP**- eller **DOWN**-knappen tills **Consumption** är markerat.
  - ✓ Tryck på **RIGHT**-knappen för att öppna menyn.
- Aktivera menyalternativet med **UP**- eller **DOWN**-knappen.
- Tryck på **SET**-knappen för att bekräfta önskad enhet.

## 7.34 Language

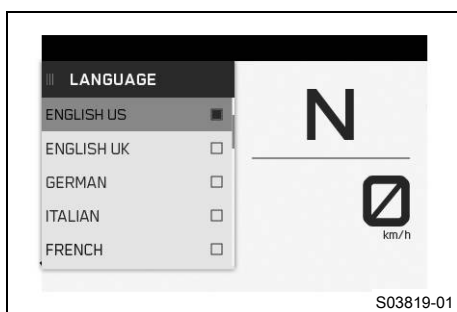

## Krav

- Motorcykeln står upp.
- Tryck på **RIGHT**-knappen när menyn är stängd.
- Tryck på **UP**- eller **DOWN**-knappen tills **Settings** har markerats.
  - ✓ Tryck på **RIGHT**-knappen för att öppna menyn.
- Tryck på **UP**- eller **DOWN**-knappen tills **Units** har markerats.
  - ✓ Tryck på **RIGHT**-knappen för att öppna menyn.
- Tryck på **UP**- eller **DOWN**-knappen tills **Language** har markerats.
  - ✓ Tryck på **RIGHT**-knappen för att öppna menyn.
- Aktivera menyalternativet med **UP**- eller **DOWN**-knappen.
- Tryck på **SET**-knappen för att bekräfta önskat språk.

Menyerna finns på amerikansk engelska, brittisk engelska, tyska, italienska, franska och spanska.

## 7.35 Heated Grips (tillval)

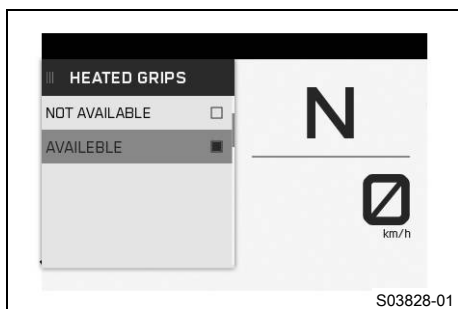

### Krav

- Motorcykeln står upp.
- Tryck på **RIGHT**-knappen när menyn är stängd.
- Tryck på **UP**- eller **DOWN**-knappen tills **Settings** har markerats.
- ✓ Tryck på **RIGHT**-knappen för att öppna menyn.
- Tryck på **UP**- eller **DOWN**-knappen tills **Heated Grips** har markerats.
- ✓ Tryck på **RIGHT**-knappen för att öppna menyn.
- Tryck på **UP**- eller **DOWN**-knappen tills **NOT AVAILABLE** eller **AVAILABLE** är markerad.
- Tryck på **SET**-knappen för att bekräfta valet.

### Info

I menyn **Settings** aktiveras och avaktiveras handtagsvärmern. Styrningen av handtagsvärmern sker i menyn **Motorcycle** i undermenyn **Heated Grips** eller i fönstret **HEATING**.

## 7.36 Heated Seat (tillval)

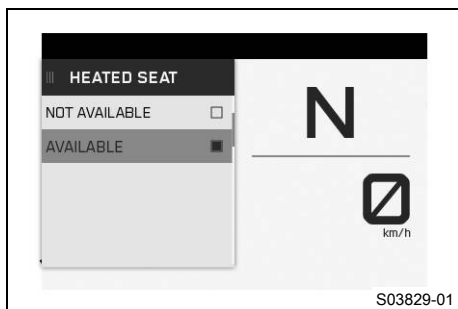

### Krav

- Motorcykeln står upp.
- Tryck på **RIGHT**-knappen när menyn är stängd.
- Tryck på **UP**- eller **DOWN**-knappen tills **Settings** har markerats.
- ✓ Tryck på **RIGHT**-knappen för att öppna menyn.
- Tryck på **UP**- eller **DOWN**-knappen tills **Heated Seat** har markerats.
- ✓ Tryck på **RIGHT**-knappen för att öppna menyn.
- Tryck på **UP**- eller **DOWN**-knappen, tills **Heated Seat** **NOT AVAILABLE** eller **AVAILABLE** är markerad.
- Tryck på **SET**-knappen för att bekräfta valet.

### Info

I menyn **Settings** aktiveras och inaktiveras sadelvärmern. Styrningen av sadelvärmern sker i menyn **Motorcycle** i undermenyn **Heated Seat** eller i fönstret **HEATING**.

## 7.37 Litet fönster

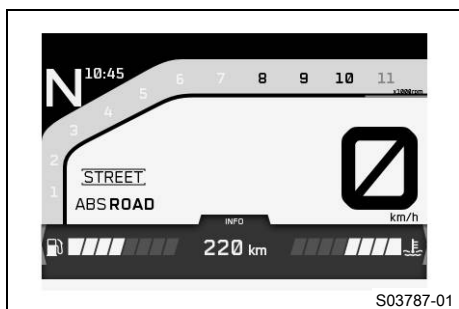

- Tryck en gång på **UP**-knappen när menyn är stängd.
- Växla mellan upplysningsindikeringarna med **LEFT** eller **RIGHT**-knappen.

**i Info**  
I det lilla fönstret går det att växla mellan de enskilda fönstren.  
Alla fönster som beror på tillvalsmenyer och tillvalsfunktioner finns endast om det aktuella tillvalet är installerat på fordonet.

## 7.38 Stort fönster



- Tryck två gånger på **UP**-knappen när menyn är stängd.
- ✓ Fönstret är stort och visar alla upplysningar för respektive upplysningsindikering.

**i Info**  
Alla fönster som beror på tillvalsmenyer och tillvalsfunktioner finns endast om det aktuella tillvalet är installerat på fordonet.

## 7.39 Fönster KTM MY RIDE

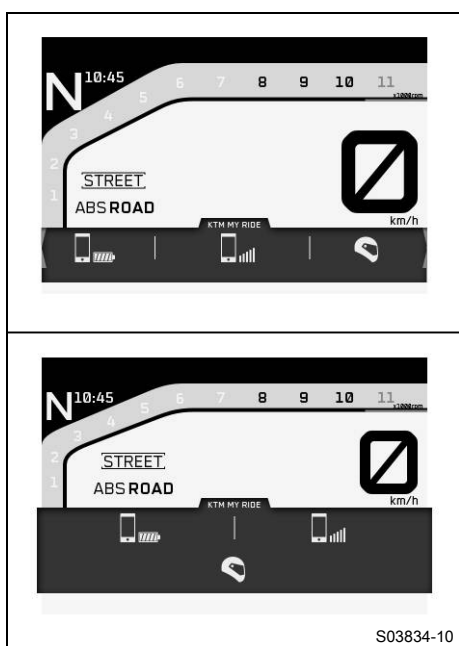

- Tryck en gång på **UP**-knappen när menyn är stängd.
  - Växla mellan upplysningsindikeringarna med **LEFT**- eller **RIGHT**-knappen till fönstret **KTM MY RIDE** visas.
  - Tryck på **SET**-knappen för att öppna det stora fönstret.
- I fönstret **KTM MY RIDE** visas olika statusupplysningar om mobiltelefonbatteriets laddning, mobiltelefonens mottagning och om **Bluetooth**®-anslutningen till headsetet.

**i Info**  
Om symbolerna är ifyllda finns det en anslutning mellan kombinationsinstrument och slutenhet.  
Om symbolerna inte är ifyllda finns det ingen anslutning mellan kombinationsinstrument och slutenhet.

## 7.40 Fönster NAVIGATION

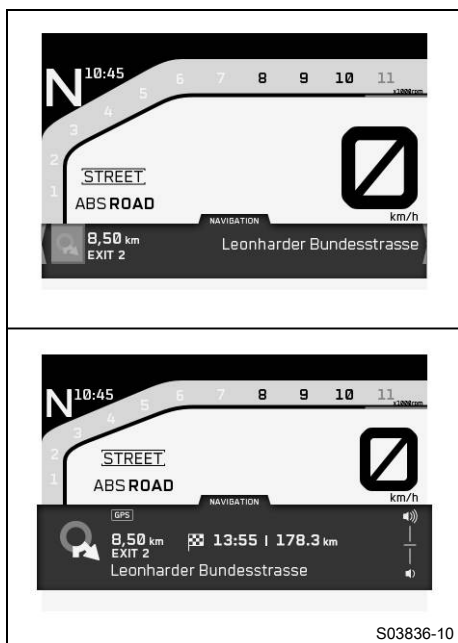

- Tryck en gång på **UP**-knappen när menyn är stängd.
- Växla mellan upplysningsindikeringarna med **LEFT**- eller **RIGHT**-knappen till fönstret **NAVIGATION** visas.
- Tryck på **SET**-knappen för att öppna det stora fönstret.

### **i** Info

Fönstret **NAVIGATION** är bara tillgängligt om navigeringsappen är aktiv och **TRACK**-läget är avaktiverat. I det stora fönstret **NAVIGATION** visas riktningsspilen, avståndet till nästa vägpunkt, gatunamnet, ankomsttiden och avståndet till destinationen. Med **UP**- eller **DOWN**-knappen går det att ställa in navigeringens ljudvolym.

## 7.41 Fönster FAVORITES

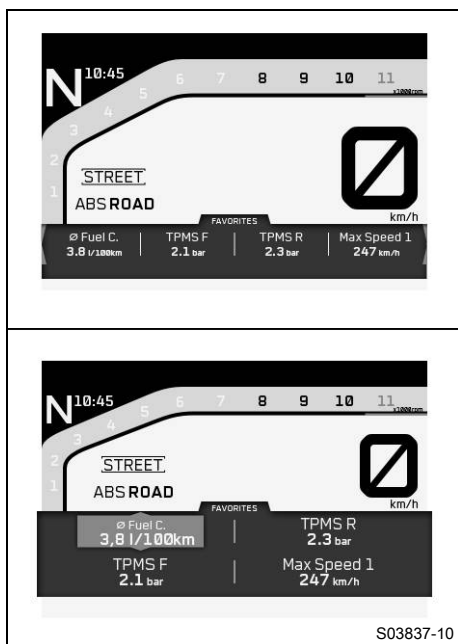

- Tryck en gång på **UP**-knappen när menyn är stängd.
- Växla mellan upplysningsindikeringarna med **LEFT**- eller **RIGHT**-knappen till fönstret **FAVORITES** visas.
- Tryck på **SET**-knappen för att öppna det stora fönstret.

### **i** Info

I det stora fönstret **FAVORITES** går det att konfigurera upp till fyra områden med olika typer av information.

- Växla mellan områdena med **LEFT**- eller **RIGHT**-knappen tills önskat område är markerat.
- Välj önskad informationstyp med **UP**- eller **DOWN**-knappen.

### **i** Info

Valet verkställs efter några sekunder. Med menyalternativet **Item Add** går det att lägga till ett område. Med menyalternativet **Item Remove** går det att ta bort ett område. Det går att välja och konfigurera upp till fyra områden. Områdena ett till fyra är samtidigt upplysningsindikeringarna i det lilla fönstret **FAVORITES**.

## 7.42 Fönster INFO

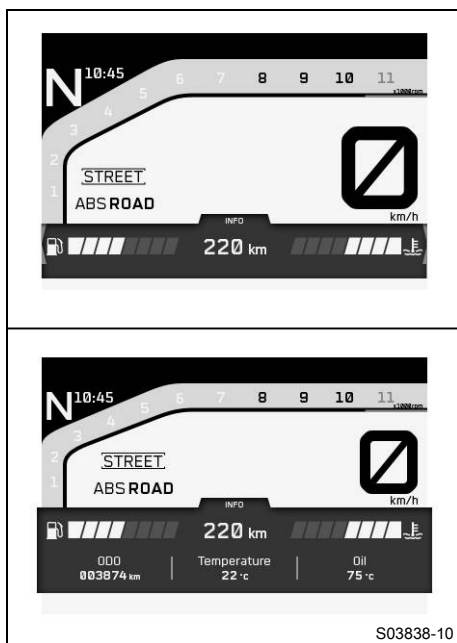

- Tryck en gång på **UP**-knappen när menyn är stängd.
- Växla mellan upplysningsindikeringarna med **LEFT**- eller **RIGHT**-knappen till fönstret **INFO** visas.
- Tryck på **SET**-knappen för att öppna det stora fönstret.



### Info

I det lilla fönstret **INFO** visas bränslenivå, kylvätsketemperatur och resterande räckvidd.

I det stora fönstret **INFO** visas dessutom total körsträcka, omgivningsluftens temperatur samt oljetemperaturen.

## 7.43 Fönster HEATING

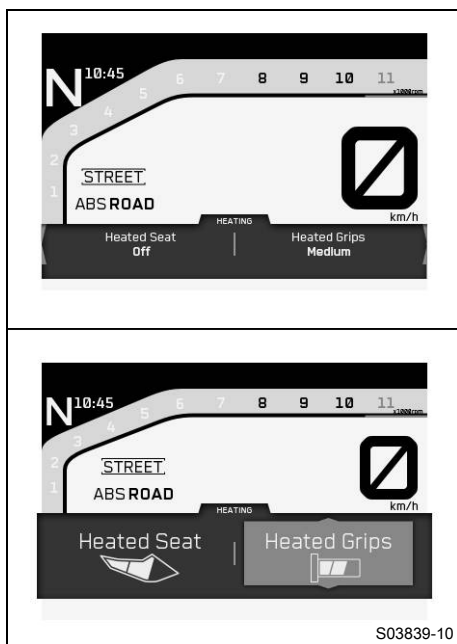

- Tryck en gång på **UP**-knappen när menyn är stängd.
- Växla mellan upplysningsindikeringarna med **LEFT**- eller **RIGHT**-knappen till fönstret **HEATING** visas.
- Tryck på **ENTER**-knappen för att öppna det stora fönstret.
- Välj sadelvärmens eller handtagsvärmens med **LEFT**- eller **RIGHT**-knappen.
- Välj önskad värmenivå med **UP**- eller **DOWN**-knappen.



### Info

Fönstret **HEATING** finns endast om det har aktiverats i menyn **SETTINGS**.

Det går att välja på värmenivåerna **OFF**, **MAX**, **MED** eller **MIN**.

Värmenivån visas med staplar i det stora fönstret. Ju fler staplar som visas desto högre är värmenivån.

## 7.44 Fönster MUSIC

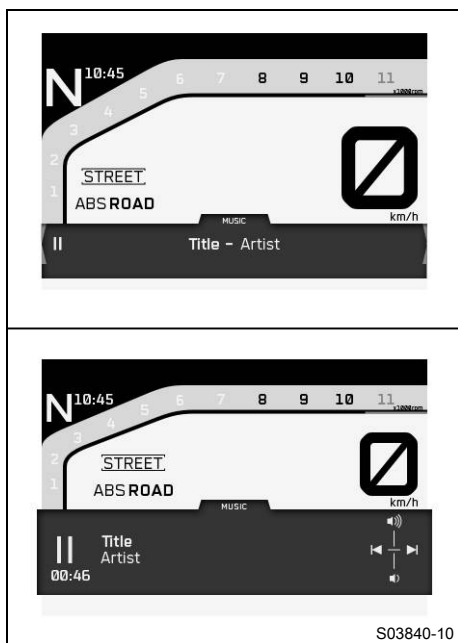

- Tryck en gång på **UP**-knappen när menyn är stängd.
- Växla mellan upplysningsindikeringarna med **LEFT**- eller **RIGHT**-knappen till fönstret **MUSIC** visas.



### Varning

**Risk för olyckor** För hög hörlursvolym utgör en distraction från trafiken.

- Välj en hörlursvolym som är tillräckligt låg för att du ska kunna höra ljudsignaler tydligt nog.

- Tryck på **SET**-knappen för att öppna det stora fönstret.
- Tryck på **UP**-knappen för att höja ljudvolymen.
- Tryck på **DOWN**-knappen för att sänka ljudvolymen.
- Tryck kort på **RIGHT**-knappen för att gå till nästa spår.
- Tryck beroende på mobiltelefonmodell på **LEFT**-knappen kort eller två gånger för att gå till föregående spår eller spela om nuvarande spår från början.
- Tryck på **SET**-knappen för att växla mellan att spela och pausa.



### Tips

Fönstret **MUSIC** är bara tillgängligt om en mobiltelefon och ett headset är anslutna till motorcykeln via **Bluetooth®**.

På vissa mobiltelefoner måste mobiltelefonens ljudspelare startas innan det går att spela ett spår. För att förenkla användningen kan **MUSIC**-funktionen läggas till i **C1**- eller **C2**-brytaren.

## 8.1 Styrets läge

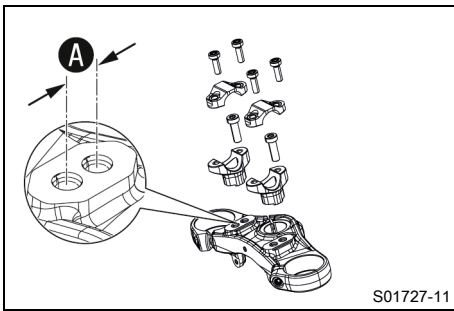

På den övre gaffelkronan finns det två hål med ett avstånd på **A** från varandra.

Avstånd mellan hålen <b>A</b>	15 mm
-------------------------------	-------

Styret kan monteras i två olika positioner. Föraren kan på så sätt välja det bekvämaste läget för styret.

**i Info**  
KTM rekommenderar det främre läget vid körning på tävlingsbana.

## 8.2 Ställa in styrets läge ↘



### Varning

**Risk för olyckor** Ett reparerat styre innebär en säkerhetsrisk.

Om styret böjs eller riktas, blir materialet utmattat. Resultatet kan bli ett brott på styret.

- Byt ut styret om det har skadats eller böjts.

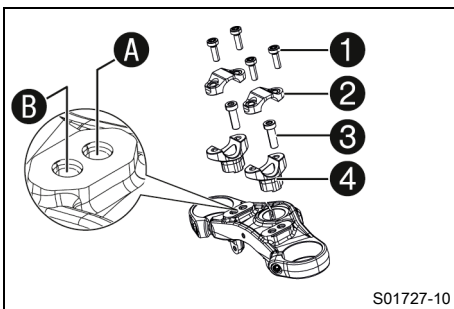

- Ta bort skruvarna **1**. Ta bort klämelementen som håller fast styret **2**. Justera styret så att det går att komma åt skruvarna **3**.

**i Info**  
Täck över komponenterna så att de inte skadas. Se till att kablar och ledningar inte viks.

- Ta bort skruvarna **3**. Ta bort styrhållarna **4**.
- Sätt styrhållarna i önskat läge **A** eller **B**. Sätt dit skruvarna **3** och dra åt dem.

Specifikation

Montera styrhållarna till vänster och höger i samma läge.

Skruv styrhållare	M10	40 Nm	<b>Loctite®243™</b>
-------------------	-----	-------	---------------------

- Placera styret i korrekt läge.

**i Info**  
Se till att kablarna och ledningarna ligger rätt.

- Sätt styrets klämelement på plats. Sätt i och dra åt skruvarna **1** jämnt.

Specifikation

Skruv styrets klämelement	M8	20 Nm
---------------------------	----	-------

## 8.3 Ställa in kopplingshandtagets utgångsläge

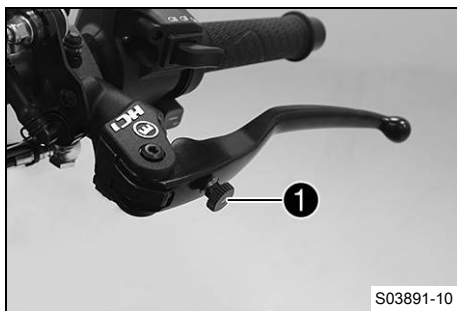

### (SUPER DUKE R)

- Tryck kopplingshandtaget framåt.
- Anpassa kopplingshandtagets utgångsläge efter handens storlek genom att vrida på justerskruven ①.

**i Info** När justerskruven vrids medsols ökar avståndet mellan kopplingshandtaget och styret. När justerskruven vrids motsols minskar avståndet mellan kopplingshandtaget och styret. Inställningsområdet är begränsat. Skruva bara justerskruven för hand, utan att använda våld. Justeringar får inte utföras under körning.



### (SUPER DUKE RR)

- Tryck kopplingshandtaget framåt.
- Anpassa kopplingshandtagets utgångsläge efter handens storlek genom att vrida på justerskruven ①.

**i Info** När justerskruven vrids medsols ökar avståndet mellan kopplingshandtaget och styret. När justerskruven vrids motsols minskar avståndet mellan kopplingshandtaget och styret. Inställningsområdet är begränsat. Skruva bara justerskruven för hand, utan att använda våld. Justeringar får inte utföras under körning.

## 8.4 Ställa in bromshandtagets utgångsläge

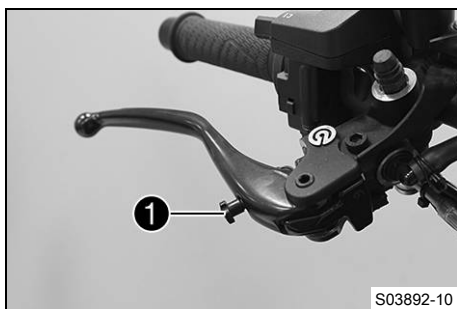

### (SUPER DUKE R)

- Tryck bromshandtaget framåt.
- Anpassa bromshandtagets utgångsläge till handens storlek genom att vrida på justerskruven ①.

**i Info** När justerskruven vrids medsols ökar avståndet mellan bromshandtaget och styret. När justerskruven vrids motsols minskar avståndet mellan bromshandtaget och styret. Inställningsområdet är begränsat. Skruva bara justerskruven för hand, utan att använda våld. Justeringar får inte utföras under körning.



**(SUPER DUKE RR)**

- Tryck bromshandtaget framåt.
- Anpassa bromshandtagets utgångsläge till handens storlek genom att vrida på justerskruven ①.

**i Info**

När justerskruven vrids medsols ökar avståndet mellan bromshandtaget och styret.  
 När justerskruven vrids motsols minskar avståndet mellan bromshandtaget och styret.  
 Inställningsområdet är begränsat.  
 Skruva bara justerskruven för hand, utan att använda våld.  
 Justeringar får inte utföras under körning.

**8.5 Ställa in fotbromsens topp**

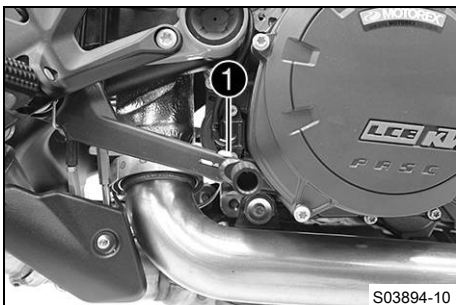

**(SUPER DUKE R)**

- Lossa skruven ①.
- Ställ fotbromspedalens trampyta i önskad position genom att vrida den.

Specifikation

Standard	Trampyta riktad framåt
----------	------------------------

**i Info**

Fotbromspedalens trampyta kan vridas fritt 360 °.  
 Fotbromspedalens utgångsläge är inställt på fabriken och behöver inte ändras.

- Dra åt skruven ①.

Specifikation

Skruv fotbromspedalens topp	M6	10 Nm
-----------------------------	----	-------

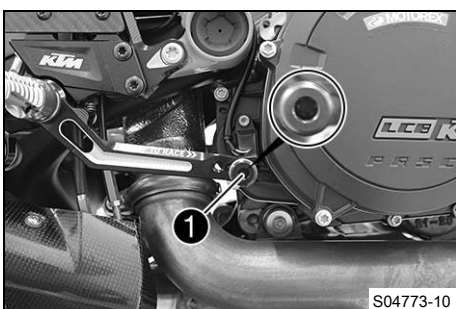

**(SUPER DUKE RR)**

- Ta bort skruven ①.
- Skruva in fotbromspedalens trampyta i önskat läge med distanshylsa.

Specifikation

Standard	Trampyta i främre läge
----------	------------------------

**i Info**

Fotbromspedalens trampyta kan ställas in i tre olika lägen.

- Dra åt skruven ①.

Specifikation

Skruv fotbromspedalens topp	M6	10 Nm Loctite®243™
-----------------------------	----	-----------------------

## 8.6 Kontrollera växelspakens utgångsläge

### **i** Info

Vid körning får växelspaken inte ligga an mot stöveln i normalläget. Om växelspaken ständigt ligger an mot stöveln överbelastas växellådan, vilket kan medföra att quickshifter-funktionen inte fungerar som den ska.

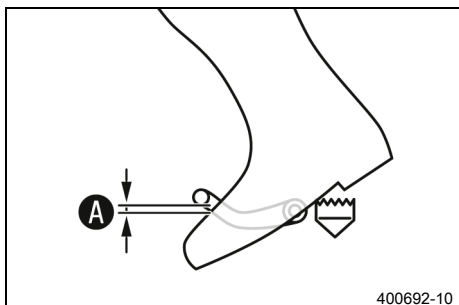

- Sätt dig på fordonet i körposition och mät avståndet **A** mellan stövelns övre kant och växelspaken.

Avstånd mellan växelspaken och stövelns övre kant	10 ... 20 mm
---	--------------

- » Om avståndet inte överensstämmer med specifikationen:
  - Ställ in växelspakens utgångsläge. 🛠️ (📖 s 66)

## 8.7 Ställa in växelspakens utgångsläge 🛠️

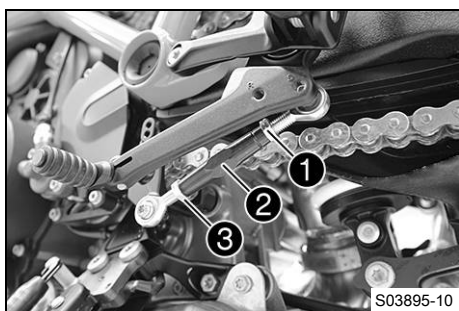

### (SUPER DUKE R)

- Lossa muttern **1**, håll samtidigt emot på gängstången **2**.

### **i** Info

Muttern **1** är vänstergängad.

- Lossa muttern **3**, håll samtidigt emot på gängstången **2**.
- Ställ in växelspaken genom att vrida på gängstången **2**.

### **i** Info

Inställningsområdet är begränsat. Vaxelspaken får inte ha kontakt med någon av fordonets komponenter vid växling. Växlestängen måste vara rätt inställd i båda fotpinsslägena för att växlingen ska fungera felfritt.

- Dra åt muttern **3**, håll samtidigt emot på gängstången **2**.

Specifikation

Mutter växlestång	M8	12 Nm
-------------------	----	-------

- Dra åt muttern **1**, håll samtidigt emot på gängstången **2**.

Specifikation

Mutter växlestång	M8LH	12 Nm
-------------------	------	-------

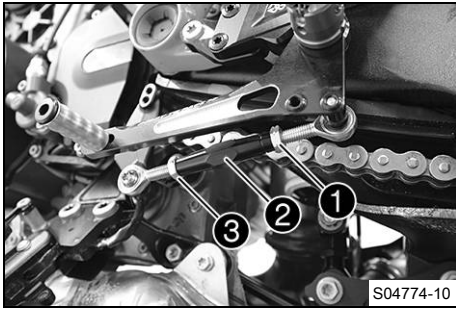

**(SUPER DUKE RR)**

- Lossa muttern ①, håll samtidigt emot på gängstången ②.

**i Info**  
Muttern ① är vänstergängad.

- Lossa muttern ③, håll samtidigt emot på gängstången ②.
- Ställ in växelspaken genom att vrida på gängstången ②.

**i Info**  
Inställningsområdet är begränsat.  
Använd den medföljande förlängaren om inte inställningsområdet räcker till.  
Växelspaken får inte ha kontakt med någon av fordonets komponenter vid växling.  
Växelstången måste vara rätt inställd i alla fotpinnslägena för att växlingen ska fungera felfritt.

- Dra åt muttern ③, håll samtidigt emot på gängstången ②.

Specifikation

Mutter växelstång	M8	12 Nm
-------------------	----	-------

- Dra åt muttern ①, håll samtidigt emot på gängstången ②.

Specifikation

Mutter växelstång	M8LH	12 Nm
-------------------	------	-------



**8.8 Ställa in växelpedalens trampyta**

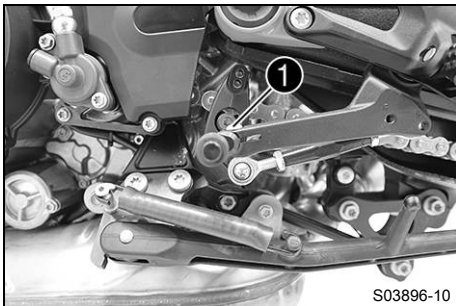

**(SUPER DUKE R)**

- Lossa skruven ①.
- Ställ växelpedalens trampyta i önskad position genom att vrida den.

Specifikation

Standard	Trampyta riktad framåt
----------	------------------------

**i Info**  
Växelpedalens trampyta kan vridas fritt 360 °.  
Växelpedalens gängstång är inställd på fabriken och behöver inte ändras.

- Dra åt skruven.

Specifikation

Skruv växlingspedalens trampyta	M6	10 Nm
---------------------------------	----	-------

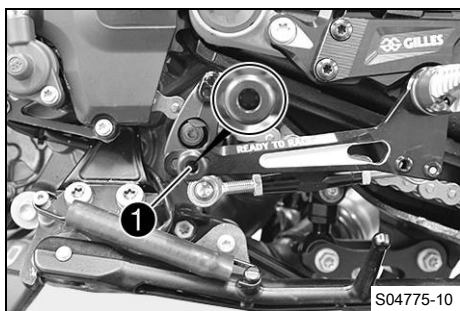

## (SUPER DUKE RR)

- Ta bort skruven ①.
- Skruva in växelpedalens trampyta i önskat läge.

Specifikation

Standard	Trampyta i mellanläge
----------	-----------------------

### **i** Info

Växelpedalens trampyta kan ställas in i tre olika lägen.

Växelpedalens gängstång är inställd på fabriken och behöver inte ändras.

- Dra åt skruven ①.

Specifikation

Skruv växlingspedalens trampyta	M6	10 Nm	Loctite®243™
---------------------------------	----	-------	--------------

## 8.9 Ställa in fotpinnsfäste ↗

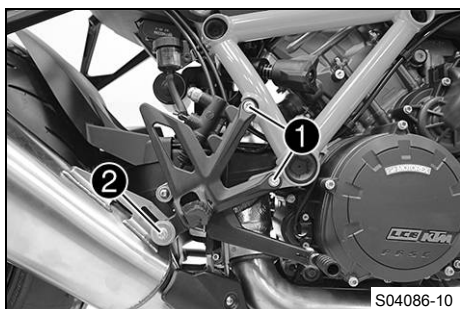

### Huvudarbete

#### (SUPER DUKE R)

- Ta bort skruvarna ① till höger fotpinnsfäste.

### **i** Info

Var observant på muttern när det nedre fotpinnsfästets skruv tas bort.

- Lossa skruven ②.

### **i** Info

Det inställbara fotpinnsfästet möjliggör ett bekvämare nedre fotpinnsläge eller ett sportigare övre fotpinnsläge.

- Sätt fotpinnsfästet på plats.
- Montera skruvarna ① och dra åt dem.

Specifikation

Skruv förarfotpinnens hållare	M8	25 Nm	Loctite®243™
-------------------------------	----	-------	--------------

- Dra åt skruven ②.

Specifikation

Övriga skruvar chassi	M8	25 Nm	
-----------------------	----	-------	--

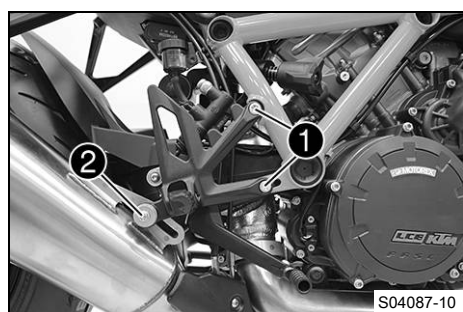

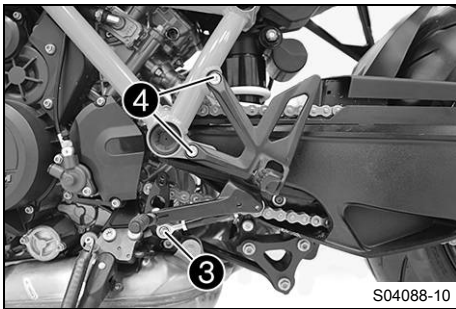

- Ta bort växelstängens skruv ③.
- Ta bort skruvarna ④ till vänster fotpinnsfäste och ta av fotpinnsfästet.



**Info**

Var observant på muttern när det nedre fotpinnsfästets skruv tas bort.



- Ta bort växelstängerna från växelpedalen och montera dem på position "R".

Specifikation

Skruv växelstäng	M6	5 Nm	<b>Loctite®243™</b>
------------------	----	------	---------------------



**Info**

Det inställbara fotpinnsfästet möjliggör ett bekvämare nedre fotpinnsläge (normalt växlingsschema) eller ett sportigare övre fotpinnsläge (omvänt växlingsschema).  
Fotpinnsfästets läge och växlingsschemat kan bara ändras tillsammans.  
Om fotpinnsfästet åter ställs in i standardläget, måste växelstängerna på växelpedalen monteras på läge "S".

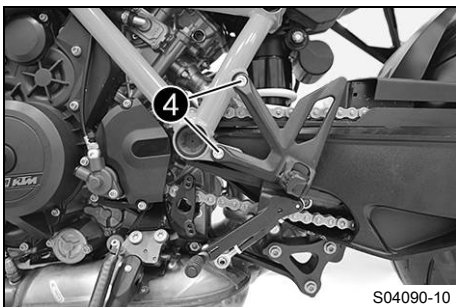

- Sätt fotpinnsfästet på plats.
- Montera skruvarna ④ och dra åt dem.

Specifikation

Skruv förarfot-pinnens hållare	M8	25 Nm	<b>Loctite®243™</b>
--------------------------------	----	-------	---------------------

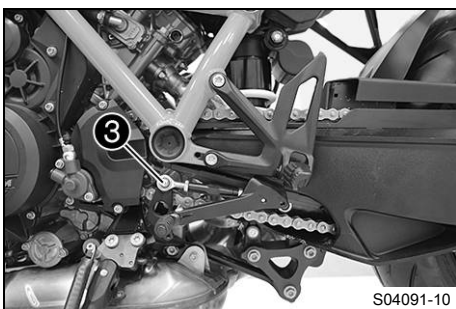

- Placera växelstängerna på ett av växelaxelns övre lägen.

Specifikation

Yttre läge	Låg växlingskraft, lång växlingsväg
Inre läge	Hög växlingskraft, kort växlingsväg



**Info**

Om fotpinnsfästet åter ställs in i standardläget, måste ett av de nedre lägena på växelaxeln användas.

- Sätt i skruven ③ och dra åt den.

Specifikation

Skruv växelstäng	M6	5 Nm	<b>Loctite®243™</b>
------------------	----	------	---------------------

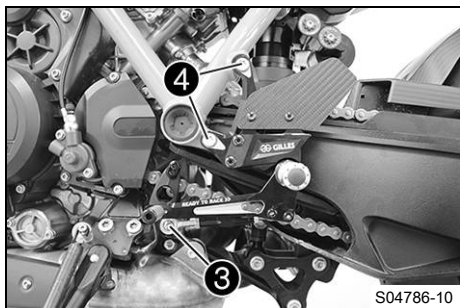
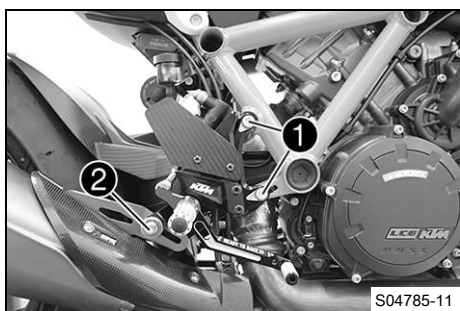
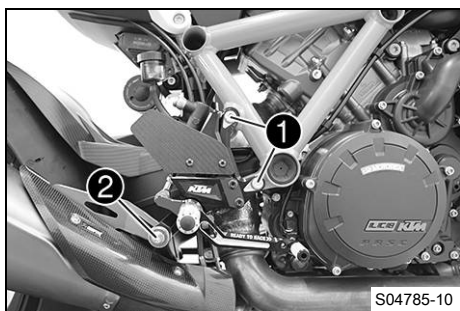

**i Info**  
Växlingschemat är nu omvänt.

### (SUPER DUKE RR)

- Ta bort skruvarna **1** till höger fotpinnsfäste.

**i Info**  
Var observant på muttern när det nedre fotpinnsfästets skruv tas bort.

- Lossa skruven **2**.

**i Info**  
Det inställbara fotpinnsfästet möjliggör ett bekvämare nedre fotpinnsläge eller ett sportigare övre fotpinnsläge.

- Sätt fotpinnsfästet på plats.
- Montera skruvarna **1** och dra åt dem.

#### Specifikation

Skruv förarfootpinnens hållare	M8	25 Nm	<b>Loctite®243™</b>
--------------------------------	----	-------	---------------------

- Dra åt skruven **2**.

#### Specifikation

Övriga skruvar chassi	M8	25 Nm	
-----------------------	----	-------	--

- Ta bort växelstängens skruv **3**.
- Ta bort skruvarna **4** till vänster fotpinnsfäste och ta av fotpinnsfästet.

**i Info**  
Var observant på muttern när det nedre fotpinnsfästets skruv tas bort.

- Ta bort växelstängerna från växelpedalen och montera dem på position "R".

#### Specifikation

Skruv växelstäng	M6	5 Nm	<b>Loctite®243™</b>
------------------	----	------	---------------------

**i** Info

Det inställbara fotpinnsfästet möjliggör ett bekvämare nedre fotpinnsläge (normalt växlingsschema) eller ett sportigare övre fotpinnsläge (omvänt växlingsschema).

Fotpinnsfästets läge och växlingsschemat kan bara ändras tillsammans.

Om fotpinnsfästet åter ställs in i standardläget, måste växelstängerna på växelpedalen monteras på läge "S".

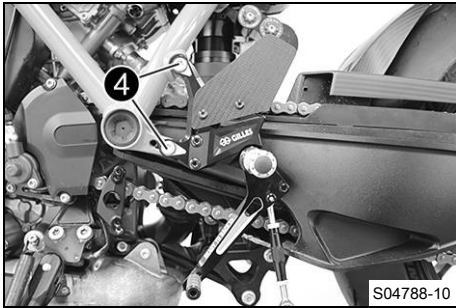

- Sätt fotpinnsfästet på plats.
- Montera skruvarna 4 och dra åt dem.

Specifikation

Skruv förarfot-pinnens hållare	M8	25 Nm <b>Loctite®243™</b>
--------------------------------	----	------------------------------

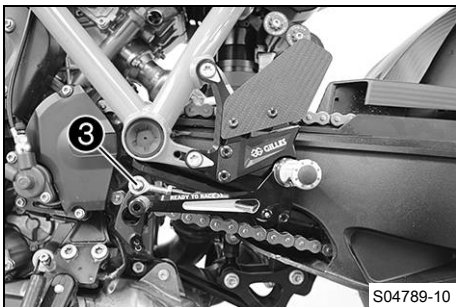

- Placera växelstängerna på ett av växelaxelns övre lägen.

Specifikation

Yttre läge	Låg växlingskraft, lång växlingsväg
Inre läge	Hög växlingskraft, kort växlingsväg

**i** Info

Om fotpinnsfästet åter ställs in i standardläget, måste ett av de nedre lägena på växelaxeln användas.

- Sätt i skruven 3 och dra åt den.

Specifikation

Skruv växelstäng	M6	5 Nm <b>Loctite®243™</b>
------------------	----	-----------------------------

**i** Info

Växlingsschemat är nu omvänt.

**Efterarbete**

- Kontrollera växelspakens utgångsläge. (📖 s 66)
- Ställ in växelspakens utgångsläge. 🛠️ (📖 s 66)

## 8.10 Ställa in fotpinnar ↘ (SUPER DUKE RR)



### Huvudarbete

- Ta bort skruvarna **1** till höger fotpinne och ta av fotpinnen med bromscylinder.

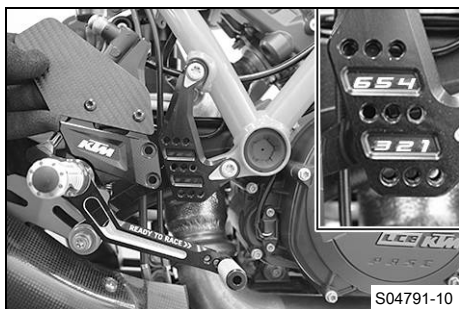

- Sätt fotpinnen med bromscylinder på ett av de sex möjliga lägena.



### Info

Den inställbara fotpinnen har upp till sex fotpinsslägen. Ställ in fotpinssläget likadant på båda sidor.

- Montera skruvarna **1** och dra åt dem.

### Specifikation

Skruv inställning fotpinnsenhet	M6x17	10 Nm	<b>Loctite®243™</b>
---------------------------------	-------	-------	---------------------

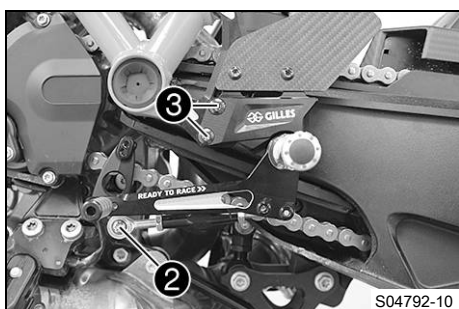

- Ta bort växelstängens skruv **2**.
- Ta bort skruvarna **3** till vänster fotpinne och ta av fotpinnen.



- Sätt fotpinnen på ett av de sex möjliga lägena.



### Info

Den inställbara fotpinnen har upp till sex fotpinsslägen. Ställ in fotpinssläget likadant på båda sidor.

- Montera skruvarna **3** och dra åt dem.

### Specifikation

Skruv inställning fotpinnsenhet	M6x17	10 Nm	<b>Loctite®243™</b>
---------------------------------	-------	-------	---------------------

- Sätt växelstängerna på ett av växelaxelns nedre lägen (normalt växlingsschema) eller övre lägen (omvänt växlingsschema).

Specifikation

Yttre läge	Låg växlingskraft, lång växlingsväg
Inre läge	Hög växlingskraft, kort växlingsväg

**i Info**  
 Växlestängerna kan förlängas med förlängarna som ingår i leveransen.

- Sätt i skruven **2** och dra åt den.

Specifikation

Skruv växlestång	M6	5 Nm	Loctite®243™
------------------	----	------	--------------

Efterarbete

- Kontrollera växelspakens utgångsläge. (📖 s 66)
- Ställ in växelspakens utgångsläge. 🗑️ (📖 s 66)



**8.11 Ställa in kombinationsinstrumentets lutning**

**i Info**  
 Kombinationsinstrumentets lutning kan ställas in steglöst via klämman på styret.

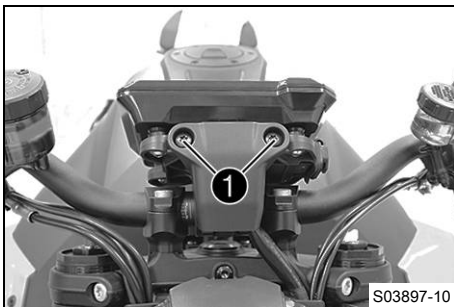

- Ta bort skruvarna **1** och ta av kåpan.

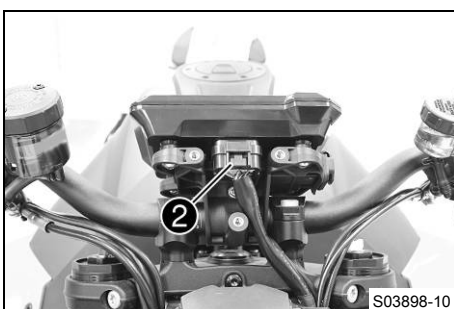

- Dra ut kontakten **2**.

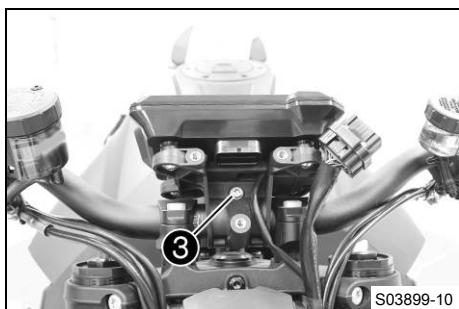

- Lossa skruven ③.
- Ställ in kombinationsinstrumentets lutning.

Specifikation

Kombinationsinstrumentet får inte heller vidröra några andra komponenter när arbetet har avslutats.

- Dra åt skruven ③.

Specifikation

Skruv klämma kombinationsinstrument	M6	2 Nm
-------------------------------------	----	------

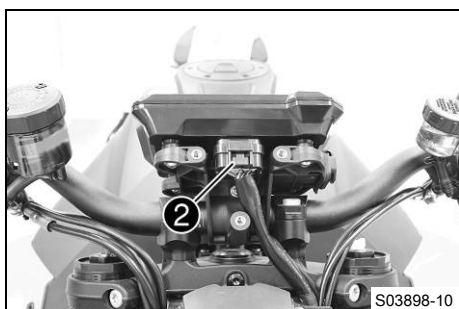

- Sätt i kontakten ②.

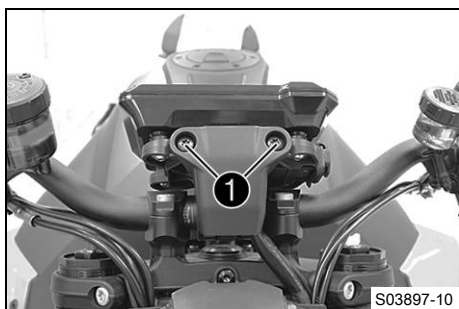

- Sätt kåpan på plats, sätt dit och dra åt skruvarna ①.

## 9.1 Anvisningar för första idrifttagningen



### Fara

**Risk för olyckor** En oskicklig förare utgör en risk för sig själv och andra.

- Använd inte fordonet om din trafikskicklighet har påverkats av alkohol, droger eller läkemedel.
- Använd inte fordonet om din fysiska eller psykiska kapacitet är otillräcklig.



### Varning

**Risk för personskador** Att köra utan eller med bristfällig skyddsutrustning innebär en ökad säkerhetsrisk.

- Bär lämplig skyddsutrustning som hjälm, stövlar, handskar samt byxor och jacka med skydd vid all körning.
- Använd alltid skyddsutrustning i felfritt skick som uppfyller de lagstadgade kraven.



### Varning

**Risk för omkullkörning** Vid olika däckprofiler på fram- och bakhjulet påverkas köregenskaperna. Vid olika däckprofiler kan kontrollen över fordonet försvåras avsevärt.

- Säkerställ att däcken på fram- och bakhjulet har likartade profilmönster.



### Varning

**Risk för olyckor** Däck som inte är godkända eller rekommenderade försämrar köregenskaperna.

- Använd endast hjul och däck som godkänts och rekommenderats av KTM enligt angivet hastighetsindex.



### Varning

**Risk för olyckor** Nya däck har sämre väggrepp.

På nya däck är löpytan ännu inte uppruggad.

- Kör med måttlig hastighet i olika snedlägen med nya däck.
- |               |        |
|---------------|--------|
| Inkörningsfas | 200 km |
|---------------|--------|



### Varning

**Olycksrisk** Bromssystemet slutar fungera vid överhettning.

Om fotbromspedalen inte släpps nöts bromsbeläggerna ner permanent.

- Ta bort foten från fotbromspedalen när du inte vill bromsa fordonet.



### Info

Tänk på att andra människor kan störas av överdrivet buller när du använder fordonet.

- Kontrollera att en auktoriserad KTM-verkstad har utfört de inspektionsarbeten som måste göras före försäljningen.
  - ✓ Leveransdokumentet överlämnas till dig tillsammans med fordonet.
- Läs hela bruksanvisningen innan du gör din första åktur med motorcykeln.
- Lär känna manöveranordningarna.
- Ställ in motorcykeln efter dina behov, se beskrivningen i kapitlet Ergonomi.
- Testa motorcykelns köregenskaper på en lämplig plats innan du gör en längre åktur. Försök även att köra så långsamt som möjligt för att få bättre känsla för motorcykeln.
- Håll fast i styret med båda händerna när du kör och låt fötterna vila på fotpinnarna.
- Kör in motorn.



## 9.2 Köra in motorn

- Under inkörningstiden får det angivna motorvarvtalet inte överskridas.

Specifikation

Max. motorvarvtal	
Under de första: 1 000 km	6 500 v/min
Efter de första: 1 000 km	10 250 v/min

- Undvik att köra med fullt gaspådrag!

## 9.3 Lasta fordonet



### Varning

**Risk för olyckor** Totalvikt och axellaster påverkar köregenskaperna.

Totalvikten motsvarar: en driftklar och fulltankad motorcykel, förare och passagerare med skyddskläder och hjälm, packning.

- Överskrid varken den max. tillåtna totalvikten eller axellasterna.



### Varning

**Risk för olyckor** Felaktig montering av packväskan eller tankväskan påverkar körningen.

- Montera och säkra packväskan och tankväskan enligt tillverkarföreskriften.



### Varning

**Olycksrisk** Vid hög hastighet ändras köregenskaperna om motorcykeln har påmonterad packning.

- Anpassa hastigheten efter packningen.
- Kör långsammare om din motorcykel har lastats med väskor eller annan packning.

Max hastighet med packning 130 km/h



### Varning

**Olycksrisk** Växsystemet förstörs om det överbelastas.

- Beakta tillverkarens angivelser om maximal packning om du har monterat packväskor på motorcykeln.



### Varning

**Risk för olyckor** Förpackningar som har halkat omkull påverkar sikten.

Om bakljusen är skymda är de särskilt svåra att upptäcka i för efterföljande trafikanter i mörker.

- Kontrollera regelbundet att packningen sitter fast.



### Varning

**Risk för olyckor** Mycket packning förändrar körsättet och förlänger bromssträckan.

- Anpassa hastigheten efter packningen.



### Varning

**Risk för olyckor** Förpackningar som har halkat omkull påverkar körsättet.

- Kontrollera regelbundet att packningen sitter fast.



### Varning

**Brandrisk** Det heta avgassystemet kan skada packningen (brännskador).

- Fäst packningen så att det inte kan skadas av det heta avgassystemet.

- Om packning tas med, ska den fästas ordentligt så nära mitten som möjligt och vikten fördelas jämnt mellan framhjulet och bakhjulet.
- Överskrid inte den högsta tillåtna totalvikten eller de högsta tillåtna axellasterna.

## Specifikation

Maximal tillåten totalvikt	425 kg
Högsta tillåtna axellast fram	165 kg
Maximal tillåten axellast bak	260 kg



## 10.1 Kontroll- och skötselarbeten inför varje idrifttagning

### **i** Info

Kontrollera alltid fordonet samt dess trafiksäkerhet innan du påbörjar en körning. Fordonet måste vara i tekniskt felfritt skick när det körs.

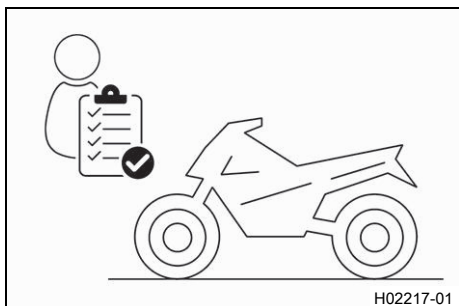

- Kontrollera motoroljenivån. (📖 s 149)
- Kontrollera bromsvätskenivån i frambromsen. (📖 s 118)
- Kontrollera bromsvätskenivån i bakbromsen. (📖 s 120)
- Kontrollera frambromsens bromsbelägg. (📖 s 119)
- Kontrollera bakbromsens bromsbelägg. (📖 s 122)
- Kontrollera att bromssystemet fungerar korrekt.
- Kontrollera kylvätskenivån i expansionskärlet. (📖 s 145)
- Kontrollera kedjans nedsmutsning. (📖 s 110)
- Kontrollera kedjespänningen. (📖 s 111)
- Kontrollera däckens skick. (📖 s 129)
- Kontrollera däcktrycket. (📖 s 130)
- Kontrollera att alla manöveranordningar är korrekt inställda och inte kärvar.
- Kontrollera elsystemets funktion.
- Kontrollera att packningen sitter fast.
- Kontrollera backspegelinställningen.
- Kontrollera bränslenivån.

## 10.2 Starta fordonet



### Fara

**Risk för förgiftning** Avgaser är giftiga och kan leda till medvetslöshet och dödsfall.

- Säkerställ alltid tillfredsställande ventilation när motorn är igång.
- Använd en lämplig avgasutsugning när du ska starta eller köra motorn i ett slutet utrymme.



### Se upp

**Olycksrisk** Elkomponenter och säkerhetsanordningar skadas om 12 V-batteriet är skadat eller saknas. Om 12 V-batteriet är urladdat eller defekt kan funktionsfel uppstå i fordons elektronik, särskilt vid starten.

- Använd aldrig fordonet med urladdat 12 V-batteri eller utan 12 V-batteri.

### Obs!

**Motorskada** Höga varvtal vid kall motor minskar motorns livslängd.

- Värm alltid upp motorn på lågt varvtal.

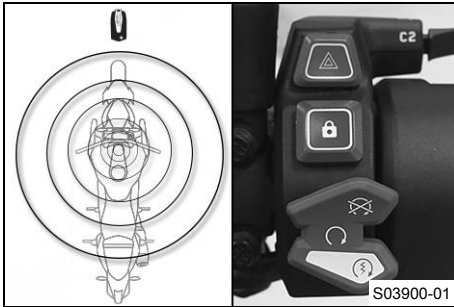

- Ta bort sidostöden och sätt dig på motorcykeln.
- Placera RACE-ON-nnyckeln inom styrlåssets räckvidd.
- Säkerställ att RACE-ON-nnyckeln är inom räckvidd under körningen.

#### Specifikation

Maximal räckvidd för RACE-ON-nnyckeln kring styrlåset	1,5 m
---	-------



#### Info

Om RACE-ON-nnyckelns batterispänning avtar och det finns störande radiovågor kan detta minska räckvidden.  
Om RACE-ON-nnyckelns batterispänning är för låg, lägg en av tändningsnycklarna i området kring styrlåset (s 21) och förvara den på ett säkert ställe efter att motorn startats igen.

- Säkerställ att startknappen/nödavstängningsknappen befinner sig i mittläget ○.
- Slå på tändningen genom att trycka kort på RACE-ON-knappen Ⓜ (max. 1 sekund).
  - ✓ Styrningen låses upp.
  - ✓ Funktionstestet av kombinationsinstrumentet genomförs.
  - ✓ ABS-varningslampan slocknar när man har börjat köra.



#### Info

Rör styret något om styret inte låses upp.

- Lägg i växellådans friläge.
  - ✓ Tomgångsläget **N** visas.
- Tryck startknappen/nödavstängningsknappen till det nedre läget Ⓝ.



#### Info

Tryck inte startknappen/nödavstängningsknappen till det nedre läget Ⓝ förrän kombinationsinstrumentets funktionskontroll har genomförts.  
Inget gaspådrag vid start av motorcykeln.  
Tryck startknappen/nödavstängningsknappen till det nedre läget Ⓝ i maximalt 5 sekunder. Vänta minst 5 sekunder innan nästa startförsök görs.  
Denna motorcykel har ett säkerhetsstartsystem.  
Motorn kan endast startas när växellådans friläge är ilagt eller om kopplingshandtaget har dragits in när en växel är ilagd. Om du lägger i en växel när sidostödet är utfällt stannar motorn.

## 10.3 Starteffekt från litiumjonbatterier vid låga temperaturer (SUPER DUKE RR)

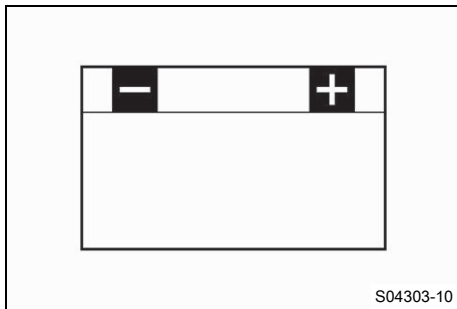

Litiumjonbatterier är betydligt lättare än blybatterier, har lägre självurladdning och har en högre starteffekt vid temperaturer på över 15 °C (60 °F). Litiumjonbatteriers starteffekt minskar dock mer vid låga temperaturer än vad blybatteriers starteffekt gör. Det kan behövas flera startförsök. Tryck på startknappen och håll den intryckt i 5 sekunder och vänta 30 sekunder mellan startförsöken. Pauserna behövs för att fördela värmen som uppstått i litiumjonbatteriet och för att förhindra skador på 12 V-batteriet. Om temperaturen är lägre än 15 °C (60 °F) och det laddade litiumjonbatteriet inte kan dra igång startmotorn, eller bara drar igång den lite grann, innebär det inte att batteriet är defekt. Batteriet behöver bara värmas upp på insidan för att öka starteffekten (generera ström). Starteffekten ökar ju varmare batteriet blir.

## 10.4 Launch-Control (tillval)

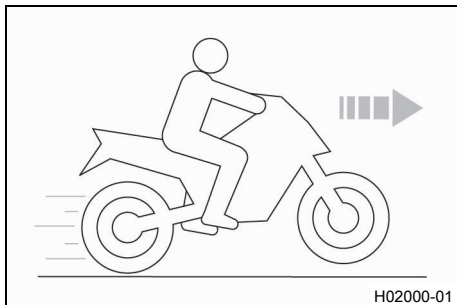

Launch-Control är en fordonselektronisk tillvalsfunktion. Launch-Control anpassar motorvarvtalet för att uppnå bästa möjliga acceleration. Launch-Control kan användas maximalt tre gånger efter varandra för iväggkörning. För att skydda motorn, växellådan och kylsystemet mot överbelastning avaktiveras Launch-Control tillfälligt efter den tredje iväggkörningen. Launch-Control avaktiveras också när alla villkor för aktiveringen inte längre är uppfyllda. Launch-Control kan börja användas igen vid följande tillfällen: Motorn är igång minst tre minuter, motorn har varit avstängd i 20 minuter eller sträcka på 1,5 km (0,93 mi) har körts.

## 10.5 Börja köra

- Dra i kopplingshandtaget, lägg in 1:ans växel, släpp kopplingshandtaget långsamt och gasa samtidigt försiktigt.

## 10.6 Köra iväg med Launch-Control (tillval)



### Varning

**Risk för olyckor** Launch-Control möjliggör mycket kraftig acceleration som kan vara svår att hantera för nyblivna förare.

- Använd Launch-Control endast om du besitter motsvarande erfarenheter.
- Använd inte Launch-Control på allmän väg.

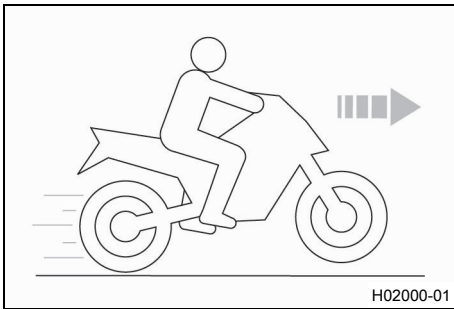
**Krav**

Körläget **TRACK** (tillval) är aktiverat.

Ettans växel är ilagd.

TC-kontrolllampan lyser inte.

Kylvätsketemperatur: > 60 °C

Tillryggalagd total körsträcka: > 1 000 km

- Aktivera Launch-Control i kombinationsinstrumentet.
    - ✓ Antalet tillgängliga starter visas på startskärmen.
  - Ge full gas samtidigt som du håller in kopplingshandtaget.
    - ✓ Motorvarvtalet ställs in.
- 6 500 v/min
- ✓ TC-kontrolllampan blinkar snabbt.
  - Släpp kopplingshandtaget snabbt men doserat.

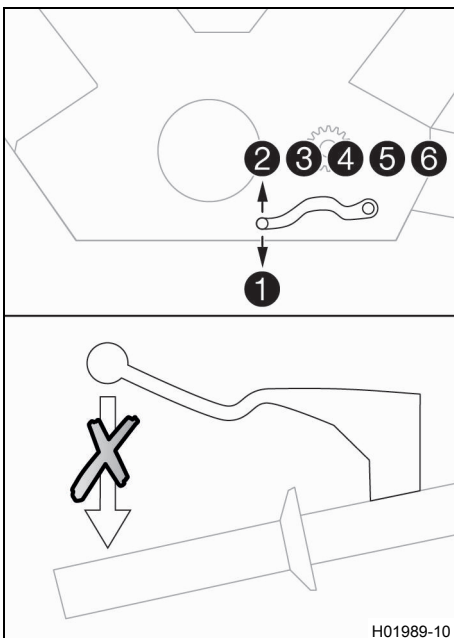
**10.7 Quickshifter+ (tillval)**

När Quickshifter+ (tillval) är aktiverad kan man växla upp och ned utan att använda kopplingen.

Eftersom man inte behöver släppa på gashandtaget, kan man växla upp utan avbrott.

Via växelaxelns positionen kan Quickshifter+ identifiera om en annan växel ska läggas i. Om så är fallet skickas en signal om detta till motorstyrningen.

När funktionen Quickshifter+ i kombinationsinstrumentet är avstängd måste man använda kopplingen som vanligt.

**10.8 Växla, köra****Varning**

**Risk för olyckor** Vid plötsligt gaspådrag/gassläpp kan föraren tappa kontrollen över fordonet.

- Undvik abrupta gaspådrag/gassläpp och kraftfulla bromsmanövrer.
- Anpassa hastigheten efter vägförhållandena.

**Varning**

**Risk för olyckor** Nedväxling vid högt motorvarvtal blockerar bakhjulet och överbelastar motorn.

- Växla inte tillbaka till en lägre växel vid högt motorvarvtal.

**Varning**

**Risk för olyckor** Utför inga inställningar medan fordonet är i trafik.

- Genomför inställningar när fordonet står still.



## Varning

**Risk för personskador** Felaktigt agerande kan leda till att passageraren ramlar av motorcykeln.

- Säkerställ att passageraren sätter sig på rätt sätt på passagerarsadeln, placerar fötterna på passagerarfotpinnarna och håller i sig i föraren eller handtagen.
- Följ föreskrifterna om minimiålder på passagerare som gäller i ditt land.



## Varning

**Risk för olyckor** En riskabel körstil innebär ett stort risktagande.

- Följ trafikreglerna och kör defensivt samt med god framförhållning så att du kan bedöma faror på ett så tidigt stadium som möjligt.



## Varning

**Risk för olyckor** Kalla däck har sämre väggrepp.

- Kör alltid i maklig takt under de första kilometrarna tills däcken har uppnått drifttemperatur.



## Varning

**Risk för olyckor** Nya däck har sämre väggrepp.

På nya däck är löpytan ännu inte uppruggad.

- Kör med måttlig hastighet i olika snedlägen med nya däck.  
Inkörningsfas 200 km



## Varning

**Risk för olyckor** Totalvikt och axellaster påverkar köregenskaperna.

Totalvikten motsvarar: en driftklar och fulltankad motorcykel, förare och passagerare med skyddskläder och hjälm, packning.

- Överskrid varken den max. tillåtna totalvikten eller axellasterna.



## Varning

**Risk för olyckor** Förpackningar som har halkat omkull påverkar körsättet.

- Kontrollera regelbundet att packningen sitter fast.



## Varning

**Risk för olyckor** Vid en omkullkörning kan fordonet skadas mer än vad som framgår vid första anblick.

- Kontrollera fordonet efter en omkullkörning enligt rutinen vid driftstart.

## Obs!

**Motorskador** Ofiltrerad insugningsluft har negativ inverkan på motorns livslängd.

Utan luftfilter tränger damm och smuts in motorn.

- Ta endast fordonet i drift med luftfilter.

## Obs!

**Motorskada** Motorn skadas vid överhettning.

- Stanna genast på ett trafiksäkert sätt och stäng av motorn när kylvätsketemperaturvarningen visas.
- Låt motorn och kylsystemet svalna.
- Kontrollera eller/och justera kylvätskenivån när kylsystemet har svalnat.

**Obs!**

**Skador på växellådan** Växellådan skadas vid felaktig användning av Quickshifter+.

Quickshifter+ kan användas endast när funktionen i kombinationsinstrumentet är aktiverad.

Quickshifter+ är inte aktiv när man drar in kopplingshandtaget.

- Använd Quickshifter+ endast i det angivna, tillåtna varvtalsområdet.

**i Info**

Om ovanliga ljud hörs vid körning måste du omedelbart stanna. Stäng av motorn och kontakta en auktoriserad KTM-verkstad.

Alla uppgifter om växlingsriktning gäller standardväxlingsschemat.

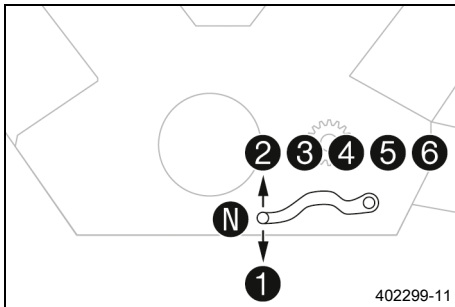



- Om förhållandena (uppforsbacke, körsituation osv.) tillåter det kan du lägga i en högre växel.
- Lätta på gashandtaget, dra samtidigt in kopplingshandtaget, lägg i nästa växel, släpp kopplingshandtaget och gasa.

**i Info**

De olika växelnas lägen framgår av bilden.

Tomgångsläget är mellan 1:ans och 2:ans växel. 1:ans växel är start- och bergväxeln.

- När högsta möjliga hastighet har uppnåtts genom fullt gaspådrag, släpp gashandtaget något till  $\frac{3}{4}$  gaspådrag. Hastigheten sjunker knappt, medan bränsleförbrukningen minskar avsevärt.
- Gasa aldrig mer än väglaget och vädret tillåter. I synnerhet ska man vara väldigt försiktig med att gasa i kurvor.
- För nedväxling måste du vid behov bromsa motorcykeln och lätta på gashandtaget.
- Dra in kopplingshandtaget och lägg i nästa lägre växel. Släpp kopplingshandtaget långsamt och gasa eller upprepa växlingen.
- Om motorn till exempel stryps vid en korsning, räcker det med att dra in kopplingshandtaget och trycka startknappen/nödavstängningsknappen till det nedre läget (Ⓢ). Växellådans neutralläge behöver inte läggas i.
- Stäng av motorn i stället för att köra resp. stå still länge med tomgångsvarvtal.
- Om oljetryckslampan  tänds under körning måste du stanna omedelbart och stänga av motorn. Ta kontakt med en auktoriserad KTM-verkstad.
- Om felfunktions-kontrolllampan  tänds under körning bör en auktoriserad KTM-verkstad kontaktas så snart som möjligt.
- Om den allmänna varningslampan  tänds under körning visas ett meddelande på displayen i 10 sekunder.

**i Info**

Extra viktiga meddelanden visas dessutom i menyn **Warning**.

- När halkvarningen visas på kombinationsinstrumentet är det risk för ishalka. Anpassa hastigheten till de ändrade vägförhållandena.

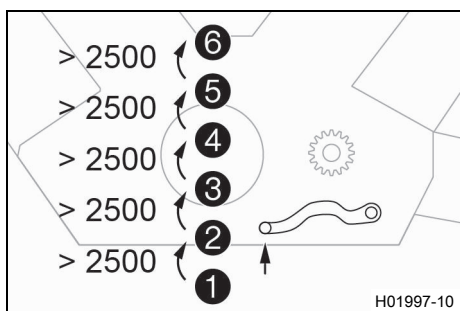

### Krav

Quickshifter + (tillval) aktiverat.

- När quickshifter + är aktiverad i kombinationsinstrumentet, kan man lägga i en högre växel i det angivna varvtalsområdet utan att dra in kopplingshandtaget.

### i Info

På bilden visas minimivarvtal i varv/minut innan högre växel läggs i. Tryck växelspaken tills det tar stopp utan att ändra gashandtagets läge.

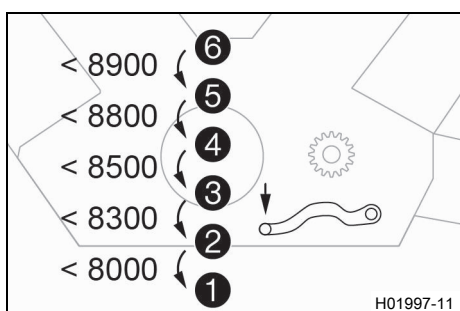

- När quickshifter + är aktiverad i kombinationsinstrumentet, kan man lägga i en lägre växel i det angivna varvtalsområdet utan att dra in kopplingshandtaget.

### i Info

På bilden visas max. varvtal i varv/minut innan lägre växel läggs i. Tryck växelspaken tills det tar stopp utan att ändra gashandtagets läge.

## 10.9 MSR (tillval)

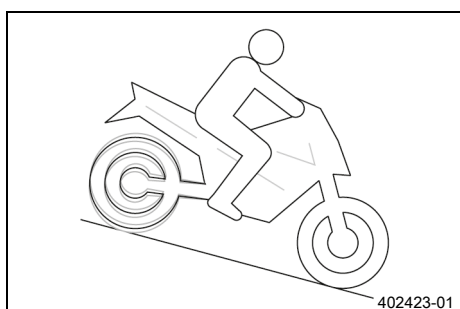

**MSR** är en tillvalsfunktion i motorstyrningen.

Om motorbromsverkan blir för stor, förhindrar **MSR** att bakhjulet låser sig vid körning rakt fram, eller kanar iväg vid snedläge.

**MSR** öppnar gasspjällen bara så mycket det behövs för att förhindra sladd på bakhjulet.

**MSR** används på vägunderlag med för låg friktionskoefficient för att öppna antihopping-kopplingen.

För att öka körsäkerheten är **MSR** snedlägesberoende.

### i Info

Om ABS eller kurv-MTC är avstängt eller om ABS-läget **Supermoto** är aktivt, är **MSR** inte aktivt.

## 10.10 Bromsa in

### ⚠ Varning

**Risk för olyckor** Väta och smuts påverkar bromssystemet.

- Bromsa försiktigt flera gånger för att torka bromsbeläggen och bromsskivorna och befria dem från smuts.

### ⚠ Varning

**Risk för olyckor** En instabil tryckpunkt i fram- eller bakbromsen försämrar bromskraften.

- Kontrollera bromssystemet och återuppta inte körningen förrän problemet har åtgärdats. (Din auktoriserade KTM-verkstad hjälper gärna till.)

**Varning**

**Olycksrisk** Bromssystemet slutar fungera vid överhettning.

Om fotbromspedalen inte släpps nöts bromsbeläggen ner permanent.

- Ta bort foten från fotbromspedalen när du inte vill bromsa fordonet.

**Varning**

**Risk för olyckor** Högre totalvikt förlänger bromssträckan.

- Tänk på att bromssträckan blir längre om du har en passagerare eller packning på motorcykeln.

**Varning**

**Risk för olyckor** Bromssystemet påverkas negativt av saltade vägar.

- Bromsa försiktigt flera gånger för att befria bromsbeläggen och bromsskivorna från salt.

**Varning**

**Risk för olyckor** Användning av ABS kan i vissa lägen göra att bromssträckan förlängs.

- Bromsa i enlighet med körsituationen och vägförhållandena.

**Varning**

**Risk för olyckor** Vid alltför kraftig inbromsning blockeras hjulen.

ABS-funktionen garanteras endast om den är tillkopplad.

- För att utnyttja skyddsfunktionen måste ABS-funktionen vara tillkopplad.

**Varning**

**Olycksrisk** Körhjälpfunktioner kan bara begränsa risken för omkullkörning inom de fysiska möjligheterna.

Det är inte alltid möjligt att kompensera för extrema körsituationer som packning med hög tyngdpunkt, växlande vägunderlag, branta nedförsbackar eller tvärbromsning utan urkoppling.

- Anpassa körstilen till vägförhållandena och din egen körkompetens.

- Bromsa genom att släppa på gasen och bromsa samtidigt fram- och bakbromsen.

**Info**

Med ABS kan du använda hela bromskraften, både vid tvärbromsning och vid dåligt väggrepp på sandigt, regnvått eller halt underlag utan risk för att hjulen låser sig.

**Varning**

**Risk för olyckor** Bakhjulet kan låsas på grund av motorbromsens inverkan.

- Dra åt kopplingen när du gör en nödbromsning eller annan kraftig inbromsning eller bromsar på halt underlag.

**Varning**

**Risk för olyckor** Lutande underlag minskar den maximalt möjliga bromseffekten.

- Sluta om möjligt bromsa innan kurvor börjar.

- Bromsningen bör alltid ha avslutats innan en kurva påbörjas. Lägg i en lägre växel, beroende på hastigheten.
- Använd motorns bromsverkan under längre nedförsbackar. Växla ned en eller två växlar men utan att motor går på för högt varvtal. På så sätt behöver du bromsa mindre och bromsarna överhettas inte.

## 10.11 Stanna, parkera



### Varning

**Risk för personskador** Obehöriga som arbetar med fordonet utsätter både sig själva och andra för fara.

Om det finns en giltig transponder inom räckhåll kan fordonet startas.

- Lämna aldrig fordonet obevakat när motorn är igång.
- Lämna aldrig fordonet utan tillsyn när RACE-ON-nyckeln eller den svarta tändningsnyckeln befinner sig i närheten av fordonet.
- Säkra fordonet så att obehöriga inte kan använda det.
- Spärra styret när du lämnar fordonet utan tillsyn.



### Varning

**Risk för brännskador** Vissa fordonsdelar blir mycket varma när fordonet är i drift.

- Vidrör inga delar som avgassystem, kylare, motor, stötdämpare eller bromssystem innan de svalnat av.
- Låt fordonsdelarna svalna av innan arbetet påbörjas.

### Obs!

**Materialsador** Fordonet skadas om det parkeras på ett felaktigt sätt.

Om fordonet rullar iväg eller ramlar omkull kan allvarliga skador uppstå.

Komponenterna som används när man parkerar fordonet är utformade endast för fordonets vikt.

- Parkera fordonet på fast och jämn mark.
- Se till att ingen person sätter sig på fordonet när fordonet är parkerat på ett stöd.

### Obs!

**Brandrisk** Varma fordonsdelar utgör en brand- och explosionsrisk.

- Parkera inte fordonet i närheten av lättantändliga eller explosiva material.
- Låt fordonet svalna innan du täcker över det.

- Bromsa in motorcykeln.
- Lägg i växellådans friläge.
- Stäng av tändningen genom att trycka kort på RACE-ON-knappen  (max. 1 sekund) när tändningen är påslagen.



### Info

När motorn stängs av med nödavstängningsknappen och tändningen på RACE-ON-knappen förblir påslagen, stängs inte strömförsörjningen av till de flesta elektriska förbrukarna. 12 V-batteriet laddas då ur. Stäng därför alltid av motorn med RACE-ON-knappen. Nödavstängningsknappen ska bara användas i nödsituationer.

- Parkera motorcykeln på fast mark.
- Fäll ner sidostödet med foten, för stödet framåt till stoppläget. Ställ fordonet på stödet.
- Vrid styret åt vänster och håll RACE-ON-knappen  intryckt (minst 2 sekunder).
- ✓ Styrningen blockeras.



### Info

Rör styret något om styrlåset inte hakar i.

## 10.12 Transport

### Obs!

**Risk för skador** Det parkerade fordonet kan rulla iväg eller välta.

- Parkera fordonet på fast och jämn mark.

### Obs!

**Brandrisk** Varma fordonsdelar utgör en brand- och explosionsrisk.

- Parkera inte fordonet i närheten av lättantändliga eller explosiva material.
- Låt fordonet svalna innan du täcker över det.

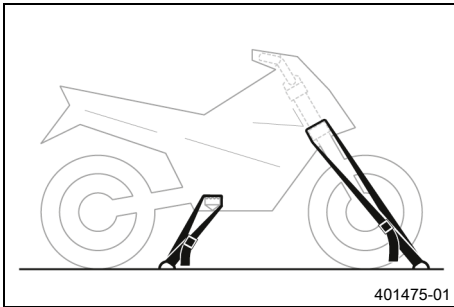

- Stäng av motorn.
- Fixera motorcykeln med spännband eller andra lämpliga fästordningar så att den inte kan ramla omkull eller rulla iväg.

## 10.13 Fylla på bränsle



### Fara

**Brandrisk** Bränslet är lättantändligt.

Bränslet i bränsletanken expanderar vid uppvärmning och kan tränga ut vid överfyllning.

- Tankka inte fordonet i närheten av öppen eld eller brinnande cigaretter.
- Stäng av motorn när du tankar bränsle.
- Säkerställ att inget bränsle spills ut, framför allt inte på varma delar av fordonet.
- Torka omedelbart upp utspillt bränsle.
- Följ anvisningarna avseende bränsletankning.



### Varning

**Risk för förgiftning** Bränsle är giftigt och hälsovådligt.

- Låt inte bränsle hamna på huden, i ögonen eller på kläderna.
- Uppsök omedelbart läkare om bränsle har svalts.
- Andas inte in bränsleångor.
- Vid hudkontakt spolas det drabbade stället omedelbart av med mycket vatten.
- Spola ögonen grundligt med vatten och uppsök omedelbart läkare om bränsle har hamnat i ögonen.
- Byt om ifall du får bränsle på kläderna.

### Obs!

**Materialsador** Vid undermålig bränslekvalitet sätts bränslefiltret igen i förtid.

I vissa länder och regioner är den tillgängliga bränslekvaliteten och -renheten otillräcklig under vissa omständigheter. Detta leder till problem i bränslesystemet.

- Tankka endast rent bränsle som uppfyller angiven standard. (Din auktoriserade KTM-verkstad hjälper gärna till.)



## Obs!

**Risker för miljön** Icke fackmässig hantering av bränsle innebär risk för miljöskador.

- Låt inte bränslet hamna i grundvattnet, marken eller avloppssystemet.



- Stäng av motorn.
- Öppna tanklocket. (📖 s 22)
- Fyll på bränsle i bränsletanken, max upp till nedre kanten **A** av påfyllningsstutsen.

Volym bränsletank, totalt ca	16 l	Blyfri bensin (ROZ 95) (📖 s 176)
------------------------------	------	----------------------------------

- Stäng tanklocket. (📖 s 23)



S03902-10

### 11.1 Extra information

Alla påföljande arbeten som uppstår genom obligatoriska eller rekommenderade arbeten kräver en separat order och beräknas separat.  
 Beroende på lokala körförhållanden kan andra serviceintervall gälla i ditt land.  
 Vissa serviceintervall och vad dessa omfattar kan ändra sig beroende på teknisk vidareutveckling. Det senast gällande serviceschemat finns alltid i KTM Dealer.net. Din auktoriserade KTM-återförsäljare hjälper gärna till.

### 11.2 Obligatoriskt arbete

	var 24:e månad				
	var 12:e månad				
	var 30 000 km				
	var 15 000 km				
	efter 1 000 km				
Läs av felminnet med KTM-diagnosverktyget. 🛠️	○	●	●	●	●
Kontrollera avgasventilstyrningen med KTM-diagnosverktyget. 🛠️		●	●	●	●
Programmera växelaxelsensorn. 🛠️	○	●	●	●	●
Kontrollera elsystemets funktion.	○	●	●	●	●
Byt motorolja och oljefilter, rengör oljesilarna. 🛠️ (📖 s 149)	○	●	●	●	●
Kontrollera frambromsens bromsbelägg. (📖 s 119)	○	●	●	●	●
Kontrollera bakbromsens bromsbelägg. (📖 s 122)	○	●	●	●	●
Kontrollera bromsskivorna. (📖 s 117)	○	●	●	●	●
Kontrollera att bromsslangarna är täta och oskadade.	○	●	●	●	●
Byt frambromsens bromsvätska. 🛠️					●
Byt bakbromsens bromsvätska. 🛠️					●
Byt vätska i hydraulkopplingen. 🛠️					●
Kontrollera bromsvätskenivån i frambromsen. (📖 s 118)	○	●	●	●	
Kontrollera bromsvätskenivån i bakbromsen. (📖 s 120)	○	●	●	●	
Kontrollera/åtgärda hydraulkopplingens vätskenivå. (📖 s 114)		●	●	●	
Kontrollera att fjäderbenet och gaffeln är täta. Utför service efter behov och användning. 🛠️	○	●	●	●	●
Rengör gaffelbenens dammtätningar. 🛠️ (📖 s 102)		●	●		
Kontrollera spelet i styrhuvudets lager. 🛠️	○	●	●	●	●
Kontrollera däckens skick. (📖 s 129)	○	●	●	●	●
Kontrollera däcktrycket. (📖 s 130)	○	●	●	●	●
Kontrollera kedja, bakdrev, framdrev och kedjestyrare. (📖 s 113)		●	●	●	●
Kontrollera kedjespänningen. (📖 s 111)	○	●	●	●	●
Mät hjullagerspel, smörj hjullager och bakhjulsnav. 🛠️			●		
Kontrollera att bakhjulsmuttern (höger sida) är åtdragen med rätt åtdragningsmoment. 🛠️	○	●	●	●	●
Kontrollera avgasklämmorna med avseende på åtdragningsmoment. 🛠️	○	●	●	●	●
Kontrollera att avgassystemet är tätt. 🛠️	○	●	●	●	●
Byt tändstift (luftfiltret demonterat). 🛠️			●		
Kontrollera ventilspelet (luftfiltret och tändstiften är demonterade). 🛠️			●		
Byt SLS-membranen. 🛠️			●		
Kontrollera att kablarna inte är skadade eller vikta (demonterad bränsletank). 🛠️		●	●	●	●

	var 24:e månad				
	var 12:e månad				
	var 30 000 km				
	var 15 000 km				
	efter 1 000 km				
Kontrollera kylvätskenivån i expansionskärlet. (📖 s 145)	○	●	●	●	●
Byt luftfilter, rengör luftfilterboxen. 🛠️		●	●		
Kontrollera bränsletrycket. 🛠️		●	●	●	●
Kontrollera strålkastarinställningen. (📖 s 141)	○	●	●		
Kontrollera kylarfläktens funktion. 🛠️	○	●	●	●	●
Slutkontroll: Kontrollera fordonets trafiksäkerhet och provkör fordonet. 🛠️	○	●	●	●	●
Läs av felminnet med KTM-diagnosverktyget efter provkörningen. 🛠️	○	●	●	●	●
Återställ serviceindikeringen med KTM-diagnosverktyget. 🛠️	○	●	●	●	●
Gör en serviceanteckning i <b>KTM Dealer.net</b> . 🛠️	○	●	●	●	●

- engångsintervall
- återkommande intervall

## 11.3 Rekommenderat arbete

	var 48:e månad				
	var 12:e månad				
	var 30 000 km				
	var 15 000 km				
	efter 1 000 km				
Kontrollera ramen. 🛠️				●	
Kontrollera svingen. 🛠️				●	
Kontrollera/rengör oljemunstycket för kopplingsmörjning. 🛠️	○	●	●		
Kontrollera svinglagret. 🛠️		●	●		
Kontrollera hjullagret. 🛠️		●	●		
Kontrollera fjäderbensledens spel. 🛠️		●	●		
Smörj alla rörliga delar (t ex sidostöd, handspak och kedja) och kontrollera att de går lätt. 🛠️	○	●	●	●	●
Töm dräneringsslangarna. 🛠️	○	●	●	●	●
Kontrollera att alla slangar (t ex bränsle-, kyl-, avluftnings- och dräneringsslangar) och hylsor inte har sprickor, är täta och korrekt dragna. 🛠️		●	●	●	●
Kontrollera frostskyddet. 🛠️	○	●	●	●	
Kontrollera att lättåtkomliga och säkerhetsrelaterade skruvar och muttrar är ordentligt åtdragna. 🛠️	○	●	●	●	●
Byt kylvätska. 🛠️					●

- engångsintervall
- återkommande intervall

## 12.1 Gaffel/fjäderben



### (SUPER DUKE R)

Med gaffeln och fjäderbenet kan flera inställningar göras för att anpassa chassit till förarens stil och vikt.



#### Info

Rekommenderade chassiinställningar finns sammanställda i tabellen 1. Tabellen sitter under passagerarsadeln.

Dessa inställningsvärden är riktvärden och ska bara fungera som utgångspunkt vid inställning av chassit. Om man avviker från riktvärdena kan köregenskaperna försämrans, särskilt om man kör fort.

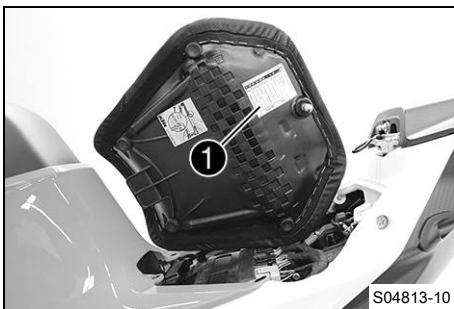

### (SUPER DUKE RR)

Med gaffeln och fjäderbenet kan flera inställningar göras för att anpassa chassit till förarens stil och vikt.



#### Info

Rekommenderade chassiinställningar finns sammanställda i tabellen 1. Tabellen sitter på undersidan av förarsadeln.

Dessa inställningsvärden är riktvärden och ska bara fungera som utgångspunkt vid inställning av chassit. Om man avviker från riktvärdena kan köregenskaperna försämrans, särskilt om man kör fort.

## 12.2 Ställa in gaffelns fjäderförspänning

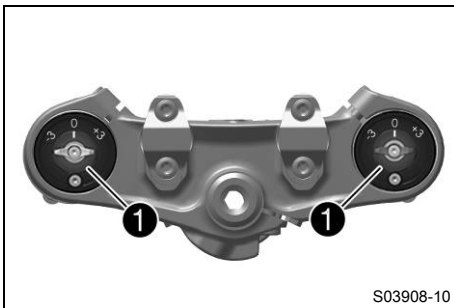

### (SUPER DUKE R)

- Ställ in önskad fjäderförspänning med justerskruvarna 1.



#### Info

Ställ in båda gaffelbenen likadant.

- Gör inställningen i enlighet med gaffeltypen.

#### Specifikation

Fjäderförspänning - Preload Adjuster	
Komfort	- 3
Standard	0
Sport	+3
Max tillåten lastvikt	+3



#### Info

Vrid medsols för ökad fjäderförspänning, vrid motsols för minskad fjäderförspänning. Inställningen av fjäderförspänningen påverkar inte returdämpningens inställning. I princip ska man dock alltid ställa in högre returdämpning om fjäderförspänningen ökas.

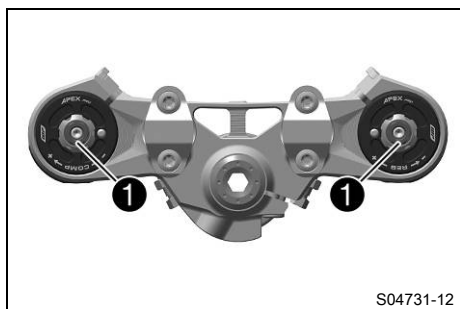

S04731-12

## (SUPER DUKE RR)

- Vrid de röda sexkantjusterskruvarna ① motsols tills det tar stopp.



### Info

Ställ in båda gaffelbenen likadant.

- Vrid justerskruvarna medsols.

### Specifikation

Fjäderförspänning – Preload Adjuster	
Väg	2 varv
Sport	2 varv
Tävlingsbana	2 varv



### Info

Vrid medsols för ökad fjäderförspänning, vrid motsols för minskad fjäderförspänning. Inställningen av fjäderförspänningen påverkar inte returdämpningens inställning. I princip ska man dock alltid ställa in högre returdämpning om fjäderförspänningen ökas.

## 12.3 Ställa in gaffelns kompressionsdämpning



### Info

Den hydrauliska kompressionsdämpningen avgör hur gaffeln beter sig vid kompression.

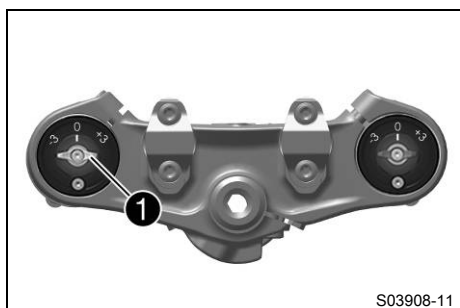

S03908-11

## (SUPER DUKE R)

- Vrid den vita justerskruven ① medsols tills det tar stopp.



### Info

Justerskruven ① sitter längst upp på vänster gaffelben. Kompressionsdämpningen sitter i vänster gaffelben **COMP** (vit justerskruv). Returdämpningen sitter i höger gaffelben **REB** (röd justerskruv).

- Vrid det antal klick som motsvarar gaffeltypen motsols.

### Specifikation

Kompressionsdämpning	
Komfort	21 klickningar
Standard	15 klickningar
Sport	7 klickningar
Max tillåten lastvikt	7 klickningar



### Info

Vrid medsols för att öka dämpningen, vrid motsols för att minska dämpningen vid kompressionsrörelsen.

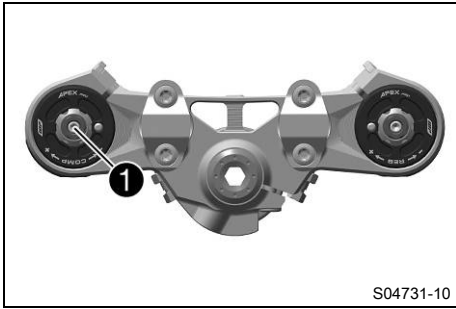

## (SUPER DUKE RR)

- Vrid justerskruven ① medsols tills det tar stopp.

### **i** Info

Justerskruven ① sitter längst upp på vänster gaffelben.  
Kompressionsdämpningen sitter i vänster gaffelben **COMP**. Returdämpningen sitter i höger gaffelben **REB**.

- Vrid det antal klick som motsvarar gaffeltypen motsols.

### Specifikation

Kompressionsdämpning	
Väg	24 klickningar
Sport	20 klickningar
Tävlingsbana	17 klickningar

### **i** Info

Vrid medsols för att öka dämpningen, vrid motsols för att minska dämpningen vid kompressionsrörelsen.



## 12.4 Ställa in gaffelns returdämpning

### **i** Info

Den hydrauliska returdämpningen avgör hur gaffeln betar sig vid utfjädringen.

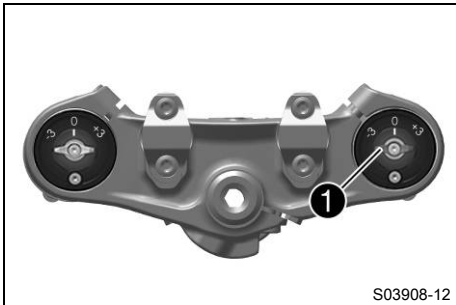

## (SUPER DUKE R)

- Vrid den röda justerskruven ① medsols tills det tar stopp.

### **i** Info

Justerskruven ① sitter längst upp på höger gaffelben.  
Returdämpningen sitter i höger gaffelben **REB** (röd justerskruv). Kompressionsdämpningen sitter i vänster gaffelben **COMP** (vit justerskruv).

- Vrid det antal klick som motsvarar gaffeltypen motsols.

### Specifikation

Returdämpning	
Komfort	21 klickningar
Standard	15 klickningar
Sport	7 klickningar
Max tillåten lastvikt	7 klickningar

### **i** Info

Vrid medsols för att öka dämpningen, vrid motsols för att minska dämpningen vid utfjädringen.

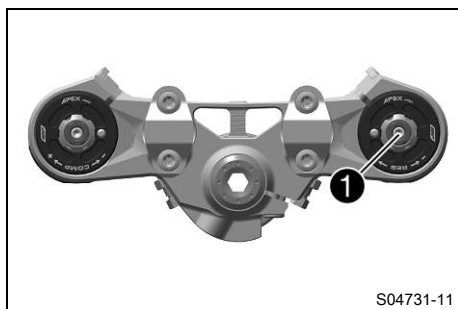

S04731-11

## (SUPER DUKE RR)

- Vrid justerskruven **1** medsols tills det tar stopp.

### **i** Info

Justerskruven **1** sitter längst upp på höger gaffelben.

Returdämpningen sitter i höger gaffelben **REB**.

Kompressionsdämpningen sitter i vänster gaffelben **COMP**.

- Vrid det antal klick som motsvarar gaffeltypen motsols.

### Specifikation

Returdämpning	
Väg	17 klickningar
Sport	15 klickningar
Tävlingsbana	15 klickningar

### **i** Info

Vrid medsols för att öka dämpningen, vrid motsols för att minska dämpningen vid utfjädringen.

## 12.5 Avlufta gaffelbenen

### Förarbete

- Lyft upp motorcykeln med monteringsstativ (istucket). (📖 s 101)

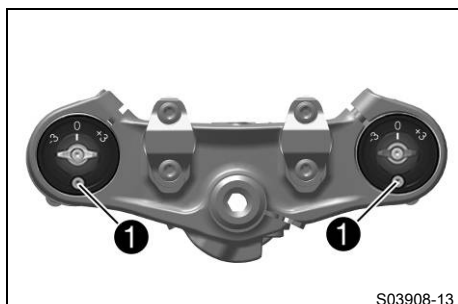

S03908-13

### Huvudarbete

#### (SUPER DUKE R)

- Lossa avluftningsskruvarna **1**.
- ✓ Ett eventuellt övertryck i gaffelns insida utjämnas.
- Dra åt avluftningsskruvarna.

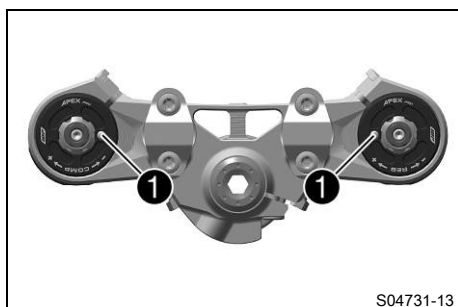

S04731-13

#### (SUPER DUKE RR)

- Lossa avluftningsskruvarna **1**.
- ✓ Ett eventuellt övertryck i gaffelns insida utjämnas.
- Dra åt avluftningsskruvarna.

### Efterarbete

- Ta ned motorcykeln från monteringsstativet (istucket). (📖 s 102)

## 12.6 Kompressionsdämpning fjäderben

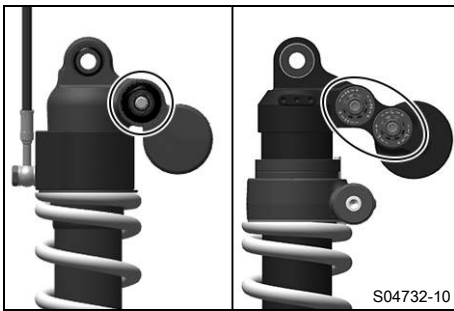

Fjäderbenets kompressionsdämpning är uppdelad i två områden, highspeed och lowspeed. Highspeed och lowspeed gäller bakhjulets kompressionshastighet och inte körhastigheten. Highspeed-inställningen av kompressionsdämpningen är exempelvis verksam när man kör över en asfaltkant, då bakhjulets fjädrar komprimeras snabbt. Lowspeed-inställningen av kompressionsdämpningen är exempelvis verksam vid körning över långa gupp i marken, då bakhjulets fjädrar komprimeras långsamt. Dessa två områden kan ställas in separat, men övergången mellan highspeed och lowspeed är dock flytande. Därigenom påverkar ändringar av highspeed-området kompressionen även i lowspeed-området och tvärtom.

## 12.7 Ställa in fjäderbenets fjäderförspänning

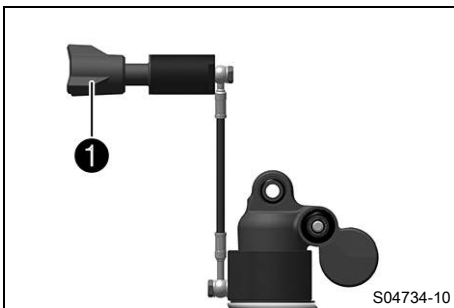

### (SUPER DUKE R)

- För att öka fjäderförspänningen, vrid ratten ① på fordonets högra sida medsols.
- För att minska fjäderförspänningen, vrid ratten ① på fordonets högra sida motsols.

Specifikation

Fjäderförspänning	
Standard	0
Max.	15
Min.	-5

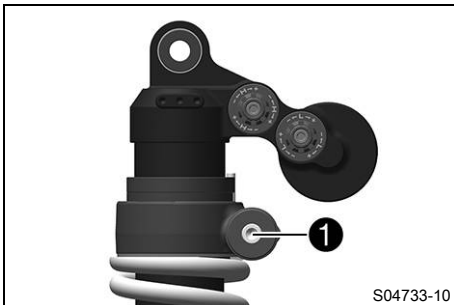

### (SUPER DUKE RR)

- Vrid justerskruven ① på fordonets vänstra sida motsols tills det tar stopp.
- För att ställa in fjäderförspänningen, vrid justerskruven ① medsols.

Specifikation

Fjäderförspänning	
Standard	4 varv
Max.	7 varv
Min.	4 varv

### **i** Info

Vrid medsols för ökad förspänning, vrid motsols för minskad förspänning av fjädern.

## 12.8 Ställa in fjäderbenets kompressionsdämpning lowspeed



### Se upp

**Risk för personskador** Om fjäderbenet tas isär på fel sätt, kommer delar av fjäderbenet att slungas omkring.

Fjäderbenet är fyllt med högkomprimerat kväve.

- Följ den angivna beskrivningen. (Din auktoriserade KTM-verkstad hjälper gärna till.)



### Info

Låghastighetsinställningen för kompressionsdämpningen gör sig gällande när fjäderbenet komprimeras långsamt eller medelsnabbt.

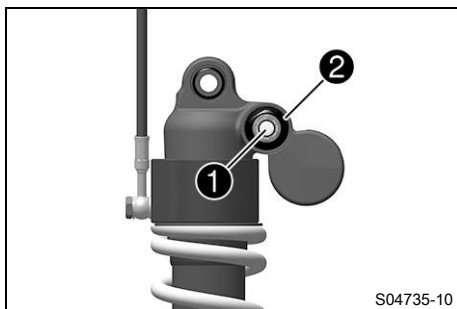

### (SUPER DUKE R)

- Vrid justerskruven **1** medsols med en skruvmejsel ända fram till det sista hörbara klickljudet.



### Info

Lossa inte skruvförbandet **2**!

- Vrid det antal klick som motsvarar fjäderbenstypen motsols.

### Specifikation

Kompressionsdämpning lowspeed	
Komfort	21 klickningar
Standard	12 klickningar
Sport	7 klickningar
Max tillåten lastvikt	7 klickningar



### Info

Vrid medsols för att öka dämpningen, vrid motsols för att minska dämpningen.

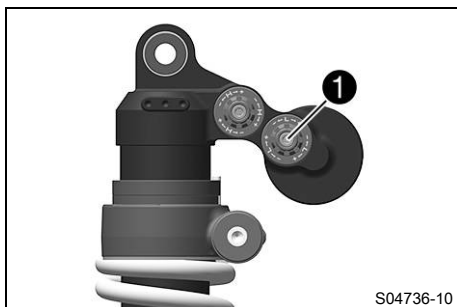

### (SUPER DUKE RR)

- Vrid justerskruven **1** medsols med en insexnyckel ända fram till det sista hörbara klicket.
- Vrid det antal klick som motsvarar fjäderbenstypen motsols.

### Specifikation

Kompressionsdämpning lowspeed	
Väg	20 klickningar
Sport	15 klickningar
Tävlingsbana	12 klickningar



### Info

Vrid medsols för att öka dämpningen, vrid motsols för att minska dämpningen.

## 12.9 Ställa in fjäderbenets kompressionsdämpning highspeed



### Se upp

**Risk för personskador** Om fjäderbenet tas isär på fel sätt, kommer delar av fjäderbenet att slungas omkring.

Fjäderbenet är fyllt med högkomprimerat kväve.

- Följ den angivna beskrivningen. (Din auktoriserade KTM-verkstad hjälper gärna till.)



### Info

Höghastighetsinställningen för kompressionsdämpningen gör sig gällande när fjäderbenet komprimeras snabbt.

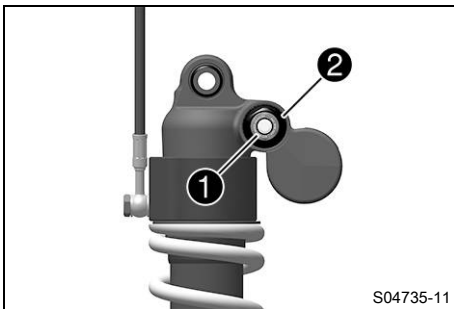

### (SUPER DUKE R)

- Vrid justerskruven **1** medsols med en hylsnyckel tills det tar stopp.



### Info

Lossa inte skruvförbandet **2**!

- Vrid det antal varv som motsvarar fjäderbenstypen motsols.

### Specifikation

Kompressionsdämpning highspeed	
Komfort	1,5 varv
Standard	1,5 varv
Sport	1 varv
Max tillåten lastvikt	1 varv



### Info

Vrid medsols för att öka dämpningen, vrid motsols för att minska dämpningen.

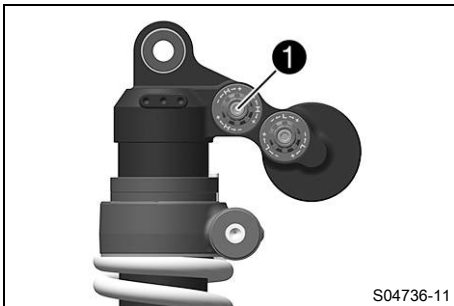

### (SUPER DUKE RR)

- Vrid justerskruven **1** medsols med en insexnyckel ända fram till det sista hörbara klicket.
- Vrid det antal varv som motsvarar fjäderbenstypen motsols.

### Specifikation

Kompressionsdämpning highspeed	
Väg	20 varv
Sport	15 varv
Tävlingsbana	8 varv



### Info

Vrid medsols för att öka dämpningen, vrid motsols för att minska dämpningen.

## 12.10 Ställa in fjäderbenets returdämpning



### Se upp

**Risk för personskador** Om fjäderbenet tas isär på fel sätt, kommer delar av fjäderbenet att slungas omkring.

Fjäderbenet är fyllt med högkomprimerat kväve.

- Följ den angivna beskrivningen. (Din auktoriserade KTM-verkstad hjälper gärna till.)

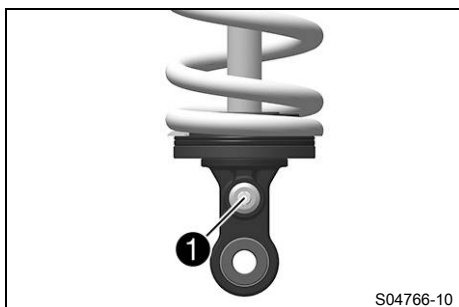

### (SUPER DUKE R)

- Vrid justerskruven ① medsols ända till det sista märkbara klicket.
- Vrid det antal klick som motsvarar fjäderbenstypen motsols.

#### Specifikation

Returdämpning	
Komfort	21 klickningar
Standard	15 klickningar
Sport	10 klickningar
Max tillåten lastvikt	10 klickningar



#### Info

Vrid medsols för att öka dämpningen, vrid motsols för att minska dämpningen vid utfjädringen.

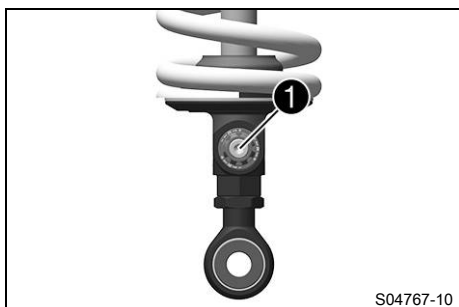

### (SUPER DUKE RR)

- Vrid justerskruven ① medsols ända till det sista märkbara klicket.
- Vrid det antal klick som motsvarar fjäderbenstypen motsols.

#### Specifikation

Returdämpning	
Väg	17 klickningar
Sport	15 klickningar
Tävlingsbana	12 klickningar



#### Info

Vrid medsols för att öka dämpningen, vrid motsols för att minska dämpningen vid utfjädringen.

## 12.11 Ställa in styrdämparen (SUPER DUKE RR)



### Varning

**Olycksrisk** Styrningen går mycket trögt när dämpningen är stängd.

- Stäng aldrig styrdämpningen helt.
- Dämpningens minsta öppning från ändläge      3 klickningar
- Se till att styrningen går att röra tillräckligt mycket innan du börjar köra.



### Info

I motsats till andra dämpningselement ställs styrdämparen in utifrån ett öppet dämpningselement.

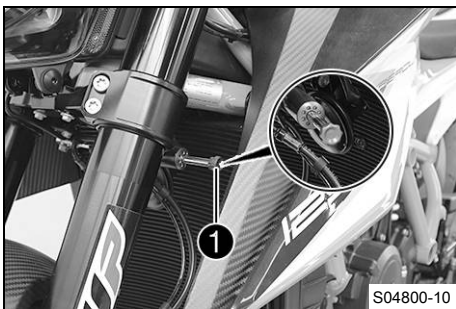

- Vrid justerskruven ① motsols ända till det sista kännbara klicket.
- Vrid justerskruven ① medsols för att anpassa styrdämparen till körsätt och vägbanans egenskaper.

#### Specifikation

Inställningsområde styrdämpare	1 ... 32 klickningar
Standard	22 klick
Ändra inte styrdämparens inställning under körning.	

- Kontrollera efter inställningen av styrdämparen att styrningen inte går trögt.
- ✓ Styret ska gå att röra från ändläge till ändläge utan tendenser till blockering.



## 13.1 Lyfta upp motorcykeln med lyftanordningen baktill

### Obs!

**Risk för skador** Det parkerade fordonet kan rulla iväg eller välta.

- Parkera fordonet på fast och jämn mark.

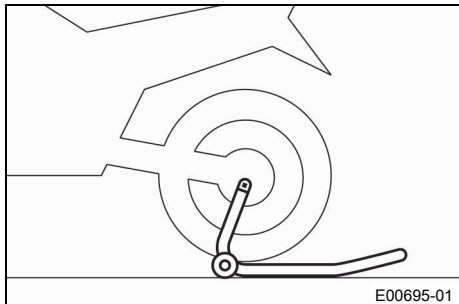

- Sätt in adaptern i depåstödet bak.

Bakhjulsmonteringsstativ, enarmssving (61329955000)

- Ställ motorcykeln vågrätt, sätt lyftanordningen på plats i hjulaxeln och lyft upp motorcykeln.

## 13.2 Ta ned motorcykeln från lyftanordningen baktill

### Obs!

**Risk för skador** Det parkerade fordonet kan rulla iväg eller välta.

- Parkera fordonet på fast och jämn mark.

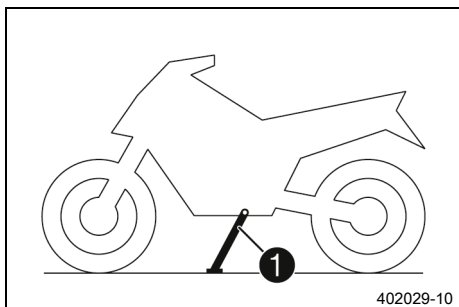

- Se till att motorcykeln inte kan falla omkull.
- Ta bort lyftanordningen bak och ställ fordonet på sidostödet ①.

## 13.3 Lyft upp motorcykeln med monteringsstativet fram

### Obs!

**Risk för skador** Det parkerade fordonet kan rulla iväg eller välta.

- Parkera fordonet på fast och jämn mark.

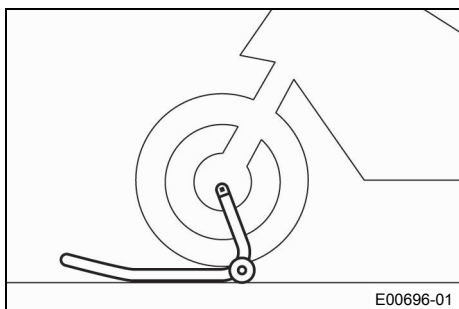

### Förarbete

- Lyft upp motorcykeln med lyftanordningen baktill. (📖 s 100)

### Huvudarbete

- Ställ styret i läget för körning rakt framåt. Justera monteringsstativet framtill i förhållande till gaffelbenen.

Framhjul-monteringsstativ litet (61129965000)



### Info

Lyft alltid upp motorcykeln bak först.

- Lyft upp motorcykeln fram.

### 13.4 Ta ned motorcykeln från monteringsstativet fram

**Obs!**

**Risk för skador** Det parkerade fordonet kan rulla iväg eller välta.

- Parkera fordonet på fast och jämn mark.

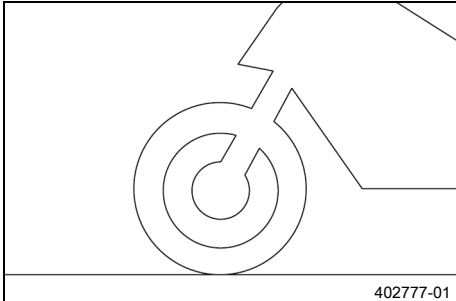

402777-01

- Se till att motorcykeln inte kan falla omkull.
- Avlägsna monteringsstativet fram.



### 13.5 Lyfta upp motorcykeln med monteringsstativ (istucket) ↘

**Obs!**

**Risk för skador** Det parkerade fordonet kan rulla iväg eller välta.

- Parkera fordonet på fast och jämn mark.

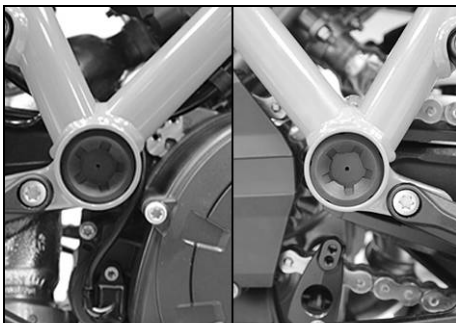

- Ta bort plastskydden på båda sidor.
- Se till att monteringsstativet med plastbussningen går att haka i öppningen på svingbulten. Välj ett monteringsstativ i passande höjd och bredd.

Monteringsstativ (62529055200)

- Lyft upp motorcykeln.



**Info**

Kontrollera att monteringsstativet sitter ordentligt.



S04100-01

## 13.6 Ta ned motorcykeln från monteringsstativet (istucket) ↘

### Obs!

**Risk för skador** Det parkerade fordonet kan rulla iväg eller välta.

- Parkera fordonet på fast och jämn mark.



- Kör ner motorcykeln från monteringsstativet och ställ den på sidostödet.
- Ta bort monteringsstativet.

Monteringsstativ (62529055200)

- Sätt dit plastskydden på båda sidor.

## 13.7 Rengöra gaffelbenens dammtätningar ↘

### Förarbete

- Lyft upp motorcykeln med lyftanordningen baktill. (📖 s 100)
- Lyft upp motorcykeln med monteringsstativet fram. (📖 s 100)

### Huvudarbete

- Skjut ner båda gaffelbenens dammtätningar ①.

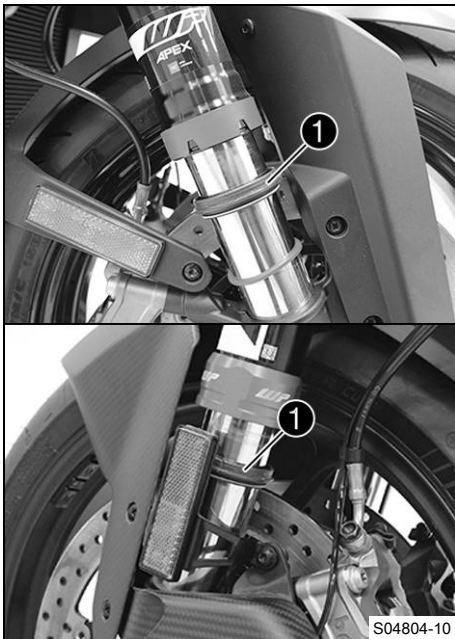

### Info

Dammtätningarna stryker av damm och grov smuts från gaffelbenen. Med tiden kan smuts samla sig bakom dammtätningarna. Om denna smuts inte avlägsnas kan de bakomliggande oljeringarna bli otäta.



### Varning

**Risk för olyckor** Olja eller fett på bromsskivorna försämrar bromskraften.

- Håll alltid bromsskivorna olje- och fettfria.
- Vid behov rengörs bromsskivorna med bromsrengöringsmedel.

- Rengör och olja in dammtätningar och gaffelns innerrör på båda gaffelbenen.

Universal-oljespray (📖 s 178)

- Tryck tillbaka dammtätningen till monteringsläget.
- Torka bort överflödiga olja.

### Efterarbete

- Ta ned motorcykeln från monteringsstativet fram. (📖 s 101)
- Ta ned motorcykeln från lyftanordningen baktill. (📖 s 100)



## 13.8 Ta bort passagerarsadeln (SUPER DUKE R)

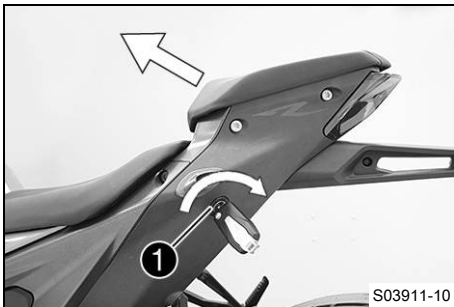

- Sätt i RACE-ON-nyckeln eller den svarta tändningsnyckeln i sadellåset ① och vrid medsols.
- Lyft upp passagerarsadeln fram och dra den framåt så att den lossnar ur fästet.
- Ta bort passagerarsadeln.
- Dra ut tändningsnyckeln.



## 13.9 Montera passagerarsadeln (SUPER DUKE R)

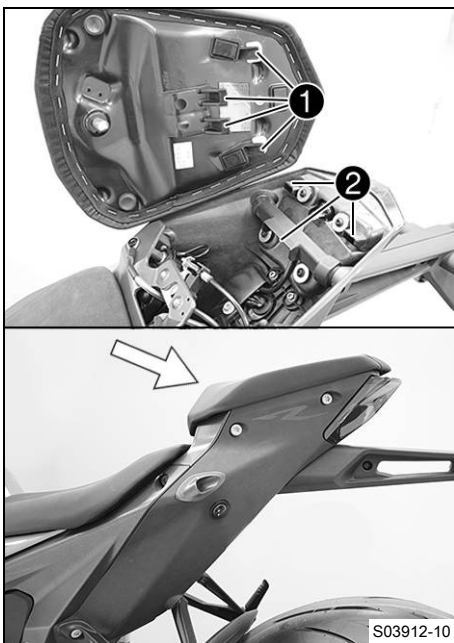

- Haka på passagerarsadelns hål ① på styrpiggarna ②, sänk ner fram och skjut bakåt.
- Sätt låsbulten i låset och tryck ner passagerarsadeln fram.
  - ✓ Låsbulten hakar i med ett hörbart klick.
- Kontrollera att passagerarsadeln är korrekt monterad.



## 13.10 Ta bort förarsadel

### Förarbete (SUPER DUKE R)

- Ta bort passagerarsadeln. (📖 s 103)

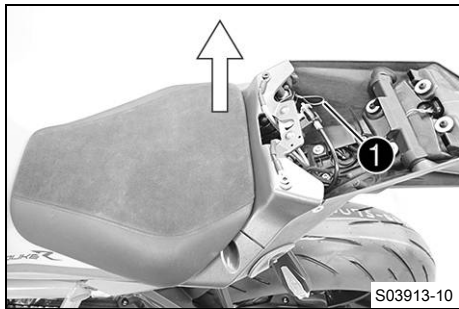

## Huvudarbete

- Lås upp förarsadeln med öglan ① under passagerarsadeln.
- Lyft upp förarsadeln bak och ta av den.

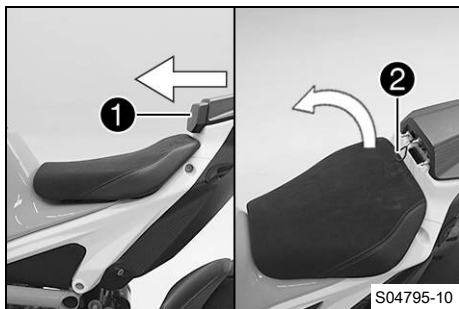

## (SUPER DUKE RR)

- Ta av ryggstopningen ① framåt.
- Öppna förarsadeln med öglan ②.
- Lyft upp förarsadeln bak och ta av den.

## 13.11 Montera förarsadel

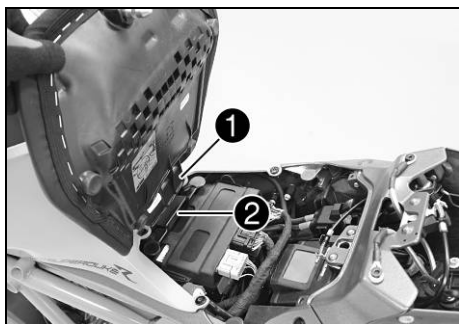

## Huvudarbete

### (SUPER DUKE R)

- Haka på förarsadelns hål ① på styrpiggen ②, sänk ner bak och skjut framåt.
- Sätt låsbulten i låset och tryck ner förarsadeln bak.  
✓ Låsbulten hakar i med ett hörbart klick.
- Kontrollera att förarsadeln är korrekt monterad.

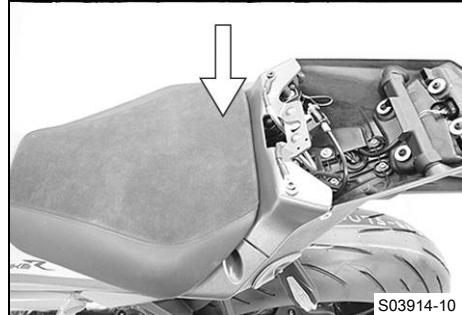

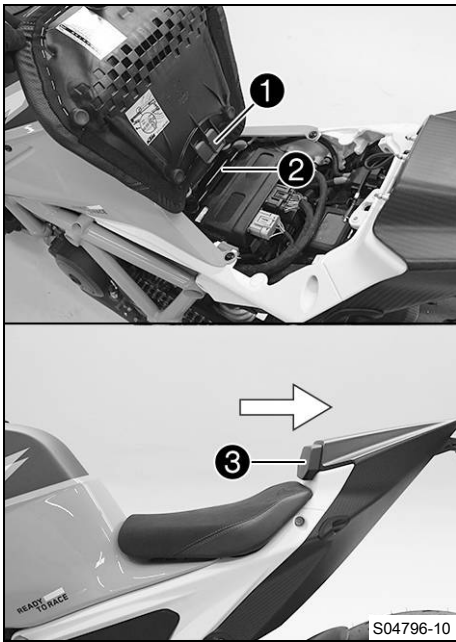
**(SUPER DUKE RR)**

- Haka på förarsadelns hål **1** på styrpiggen **2**, sänk ner bak och skjut framåt.
- Sätt låsbulten i låset och tryck ner förarsadeln bak.
  - ✓ Låsbulten hakar i med ett hörbart klick.
- Kontrollera att förarsadeln är korrekt monterad.
- Sätt ryggstopningen **3** på plats och tryck i den i pigarna.

**Efterarbete  
(SUPER DUKE R)**

- Montera passagerarsadeln. (📖 s 103)

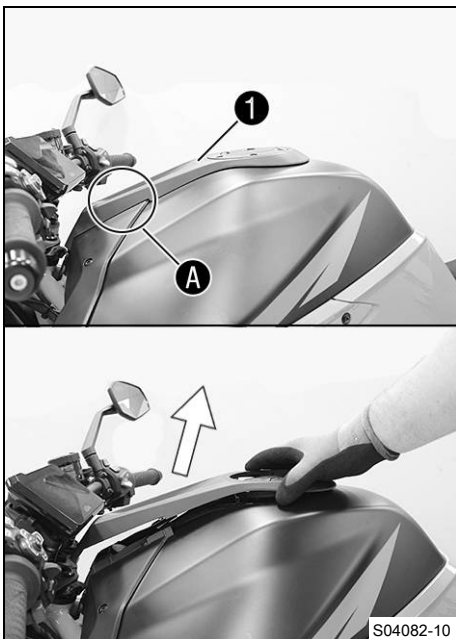
**13.12 Demontera vänster bränsletankspoiler**

- Lyft upp bränsletankinklädnaden **1** vid **A** och ta bort den uppåt.

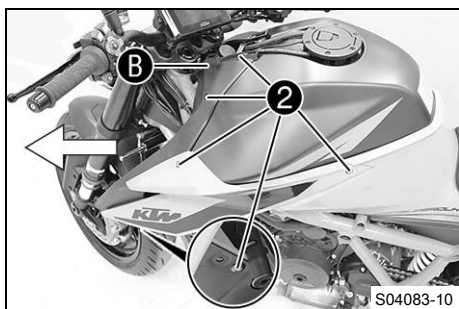

- Ta bort skruvarna ②.
- Lyft upp bränsletankspoilern vid ③ och ta av den framåt.

## 13.13 Montera vänster bränsletankspoiler

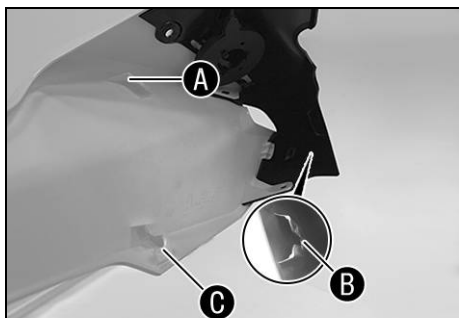

- Placera bränsletankspoilern på piggarna ④, ⑤ och ⑥ och skjut den bakåt framifrån.

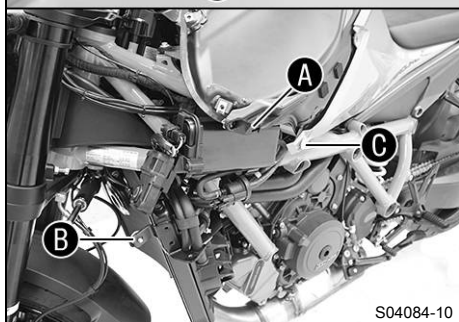

- Tryck in bränsletankspoilern vid ⑦ i gummibussningen.
- Montera skruvarna ⑧ och dra åt dem.

### Specifikation

Skruv kåpa	M5	3,5 Nm
------------	----	--------

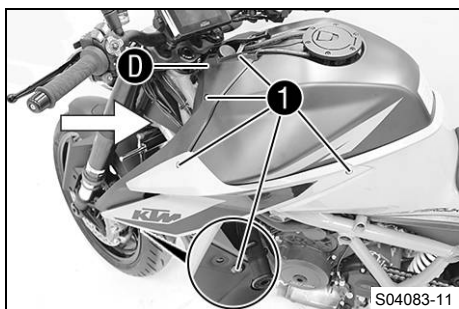

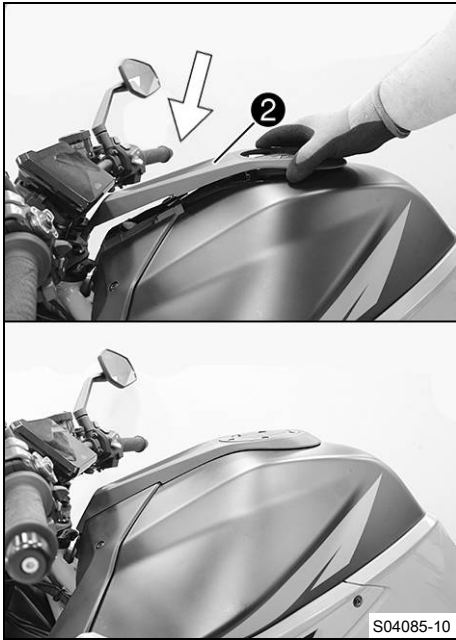

- Placera bränsletankinklädnaden ② på tanklocket och tryck in den framåt bakifrån.

## 13.14 Demontera sluddämpare ↘



### Varning

**Risk för brännskador** Avgassystemet blir mycket varmt under drift.

- Låt avgassystemet svalna av innan arbetet påbörjas.

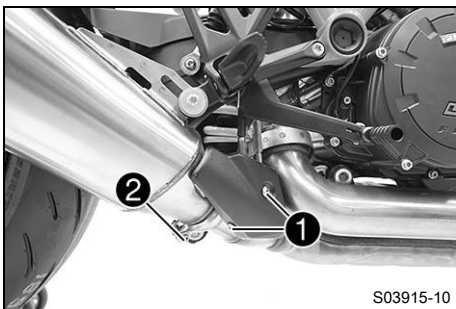

### (SUPER DUKE R)

- Ta bort skruvarna ① och ta av kåpan.
- Ta bort skruven ② och ta av avgasklämman.

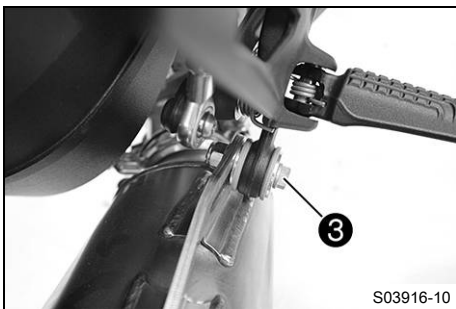

- Ta bort skruven ③ och brickan.



### Varning

**Risk för personskador** Avgasventilens rörliga delar utgör en skaderisk.

- Vidrör inte avgasventilen när sluddämparen har tagits av.
- Se till att ingen kan klämma sig när avgasventilen aktiveras.

- Ta av sluddämparen.

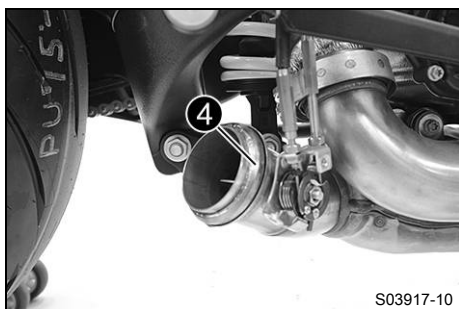

- Ta bort tätningringen **4**.

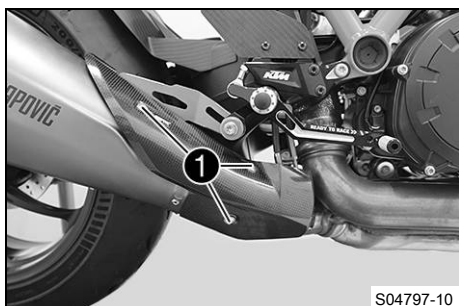

### (SUPER DUKE RR)

- Ta bort skruvarna **1** och ta av kåpan.

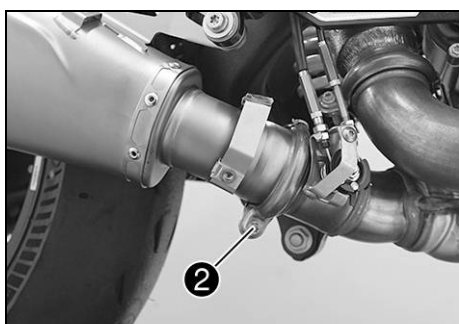

- Ta bort skruven **2** och ta av avgasklämman.
- Ta bort skruven **3** och brickan.



### Varning

**Risk för personskador** Avgasventilens rörliga delar utgör en skaderisk.

- Vidrör inte avgasventilen när sluddämparen har tagits av.
- Se till att ingen kan klämma sig när avgasventilen aktiveras.

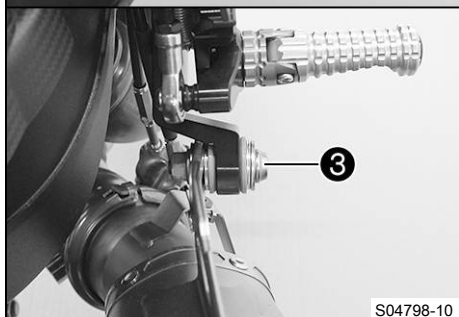

- Ta av sluddämparen.

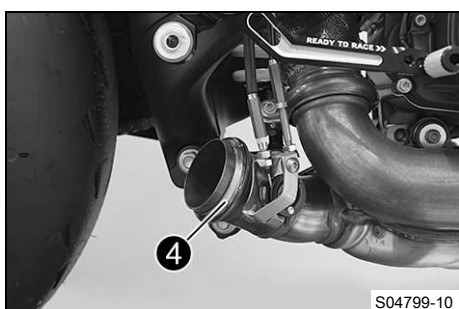

- Ta bort tätningringen **4**.

## 13.15 Montera sluddämpare ↘

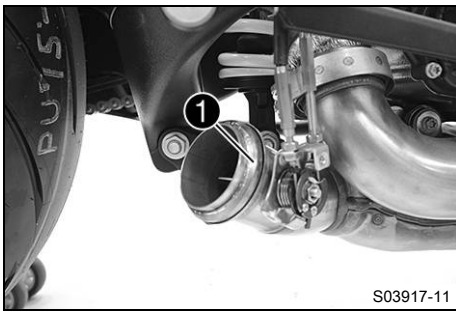

(SUPER DUKE R)



### Varning

**Risk för personskador** Avgasventilens rörliga delar utgör en skaderisk.

- Vidrör inte avgasventilen när sluddämparen har tagits av.
- Se till att ingen kan klämma sig när avgasventilen aktiveras.

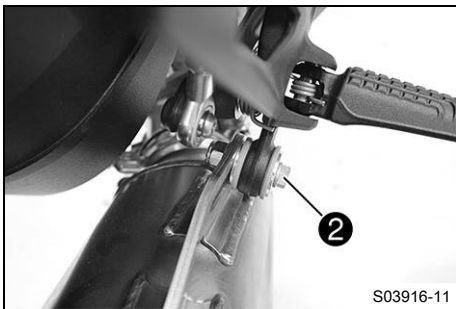

- Sätt dit tätningringen **1**.
- Placera sluddämparen i rätt läge.
- Sätt i skruven **2** och brickan men dra inte åt än.

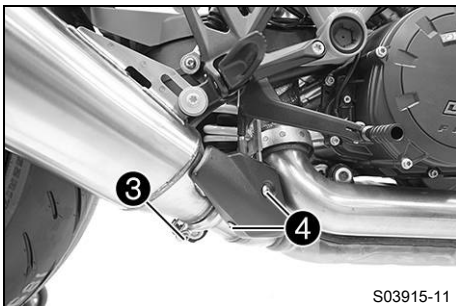

- Sätt avgasklämman på plats.
- Sätt i skruven **3** och dra åt den.

Specifikation

Skruv avgasklämma på sluddämparen	M6	10 Nm
-----------------------------------	----	-------

- Dra åt skruven **2**.

Specifikation

Övriga skruvar chassi	M8	25 Nm
-----------------------	----	-------

- Sätt värmeskyddet på plats.
- Montera skruvarna **4** och dra åt dem.

Specifikation

Skruv värmeskydd på sluddämparen	M5	4 Nm
----------------------------------	----	------

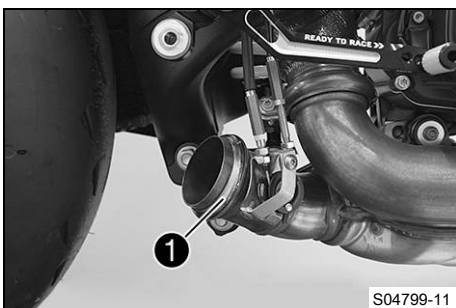

(SUPER DUKE RR)



### Varning

**Risk för personskador** Avgasventilens rörliga delar utgör en skaderisk.

- Vidrör inte avgasventilen när sluddämparen har tagits av.
- Se till att ingen kan klämma sig när avgasventilen aktiveras.

- Sätt dit tätningringen **1**.

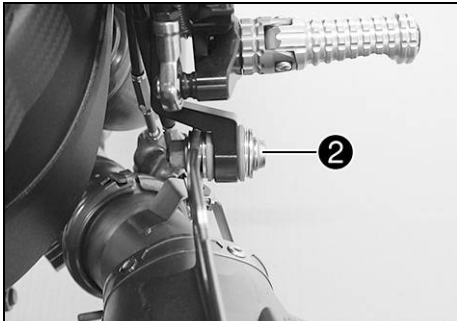

- Placera slutdämparen i rätt läge.
- Sätt i skruven **2** och brickan men dra inte åt än.
- Sätt avgasklämman på plats.
- Sätt i skruven **3** och dra åt den.

Specifikation

Skruv avgasklämman på slutdämparen	M6	10 Nm
------------------------------------	----	-------

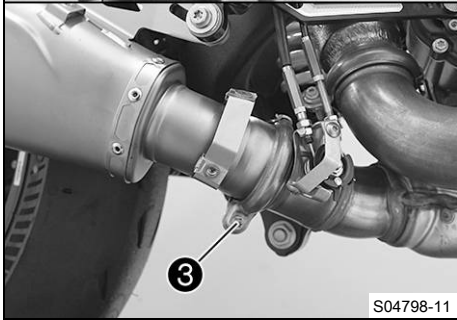

- Dra åt skruven **2**.

Specifikation

Övriga skruvar chassi	M8	25 Nm
-----------------------	----	-------

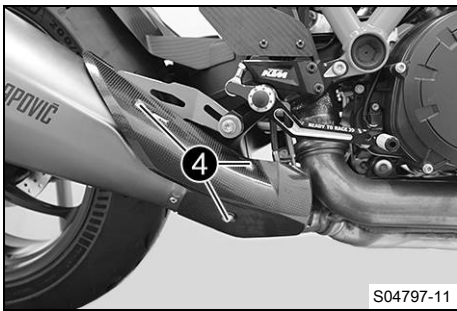

- Sätt värmeskyddet på plats.
- Montera skruvarna **4** och dra åt dem.

Specifikation

Skruv värmeskydd på slutdämparen	M5	4 Nm
----------------------------------	----	------

## 13.16 Kontrollera kedjans nedsmutsning

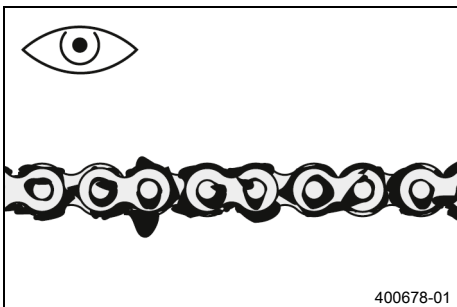

- Kontrollera om kedjan är mycket smutsig.
  - » Om kedjan är mycket smutsig:
    - Rengör kedjan. (📖 s 110)

## 13.17 Rengöra kedjan

### ⚠ Varning

**Risk för olyckor** Smörjmedel på däcken försämrar väghållningen.

- Ta bort smörjmedel från däcken med ett lämpligt rengöringsmedel.

### ⚠ Varning

**Risk för olyckor** Olja eller fett på bromsskivorna försämrar bromskraften.

- Håll alltid bromsskivorna olje- och fettfria.
- Vid behov rengörs bromsskivorna med bromsrengöringsmedel.

**Obs!**

**Risker för miljön** Miljöfarliga ämnen orsakar miljöskador.

- Kassera oljor, fetter, filter, bränslen, rengöringsmedel, bromsvätska etc. i enlighet med gällande bestämmelser.

**Info**

Kedjans livslängd beror till stor del på hur den sköts. Regelbunden rengöring ökar kedjans livslängd.

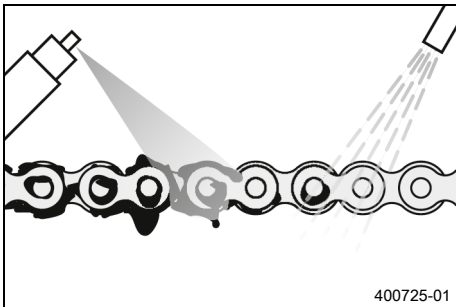
**Förarbete**

- Lyft upp motorcykeln med lyftanordningen baktill. (📖 s 100)

**Huvudarbete**

- Spola bort grov smuts med en mjuk vattenstråle.
- Ta bort smörjmedelsrester med kedjerengöringsmedel.

Kedjerengöringsmedel (📖 s 178)

- Spruta på kedjesprej efter torkningen.

Kedjesprej Street (📖 s 178)

**Efterarbete**

- Ta ned motorcykeln från lyftanordningen baktill. (📖 s 100)

**13.18 Kontrollera kedjespänning****Varning**

**Risk för olyckor** En felaktig kedjespänning skadar komponenter och leder till olyckor.

Om kedjan spänns alltför hårt kommer kedjan, framdrevet, bakdrevet samt växel- och bakhjulslagren att slitas ut fortare. Några komponenter kan spricka eller knäckas vid överbelastning.

Om kedjan är för lös, kan den lossna från framdrevet eller bakdrevet. Därigenom blockeras bakhjulet eller blir motorn skadad.

- Kontrollera kedjespänningen regelbundet.
- Ställ in kedjespänningen enligt anvisningarna.

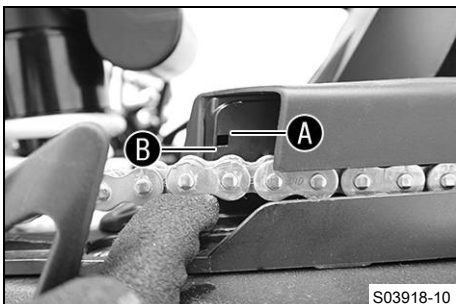
**Förarbete**

- Lyft upp motorcykeln med lyftanordningen baktill. (📖 s 100)

**Huvudarbete**

- Lägg i växellådans friläge.
- Tryck kedjan uppåt vid kedjeskyddet vid markeringarna **A** och **B** och mät kedjespänningen.

**Info**

Kedjans nedre del ska vara spänd.

Kedjor slits inte alltid jämnt. Upprepa därför mätningen på olika delar av kedjan.

Kedjans övre kant är mellan markeringarna **A** och **B**.

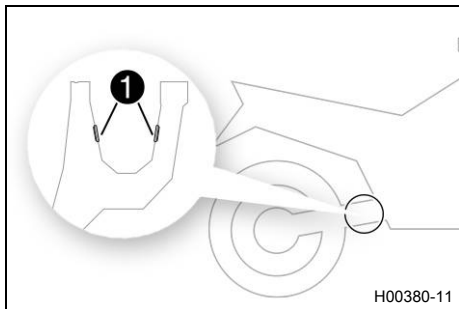

- » Om kedjespänningen inte överensstämmer med specifikationen:
  - Ställ in kedjespänningen. (📖 s 112)
- Kontrollera att skyddshättorna **1** sitter ordentligt och att de inte är skadade.
  - » Om skyddshättorna är skadade eller sitter löst:
    - Byt skyddshättorna.

Skyddshätta sving (61304041100)

### Efterarbete

- Ta ned motorcykeln från lyftanordningen baktill. (📖 s 100)

## 13.19 Ställa in kedjespänningen

### ⚠ Varning

**Risk för olyckor** En felaktig kedjespänning skadar komponenter och leder till olyckor.

Om kedjan spänns alltför hårt kommer kedjan, framdrevet, bakdrevet samt växel- och bakhjulslagren att slitas ut fortare. Några komponenter kan spricka eller knäckas vid överbelastning.

Om kedjan är för lös, kan den lossna från framdrevet eller bakdrevet. Därigenom blockeras bakhjulet eller blir motorn skadad.

- Kontrollera kedjespänningen regelbundet.
- Ställ in kedjespänningen enligt anvisningarna.

### Förarbete

- Lyft upp motorcykeln med lyftanordningen baktill. (📖 s 100)
- Kontrollera kedjespänningen. (📖 s 111)

### Huvudarbete

- Lossa skruven **1**.
- Ställ in kedjespänningen genom att vrida på navhuset.

Fästnyckel (61329085000)

Handtag för fästnyckel (60012060000)

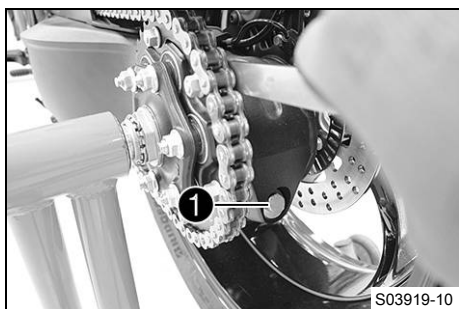

### **i** Info

Vrid medsols för att öka kedjespänningen, vrid motsols för att minska kedjespänningen.

Verktyget som ska användas befinner sig i verktygs-satsen.

- Kontrollera kedjespänningen. (📖 s 111)
- ✓ Kedjespänningen överensstämmer med det specificerade värdet.

### **i** Info

Kedjor slits inte alltid jämnt. Upprepa därför mätningen på olika delar av kedjan.

- Dra åt skruven ①.

Specifikation

Skruv excenter	M16	70 Nm
----------------	-----	-------

- Ta ned motorcykeln från lyftanordningen baktill. (📖 s 100)



## 13.20 Kontrollera kedja, bakdrev, framdrev och kedjestyrare

### Förarbete

- Lyft upp motorcykeln med lyftanordningen baktill. (📖 s 100)

### Huvudarbete

- Kontrollera om kedjan, bakdrevet och framdrevet är slitna.

» Om kedjan, bakdrevet eller framdrevet är nedslitna:

- Byt drivningssats. 🛠️



#### Info

Framdrev, bakdrev och kedja bör alltid bytas ut samtidigt.

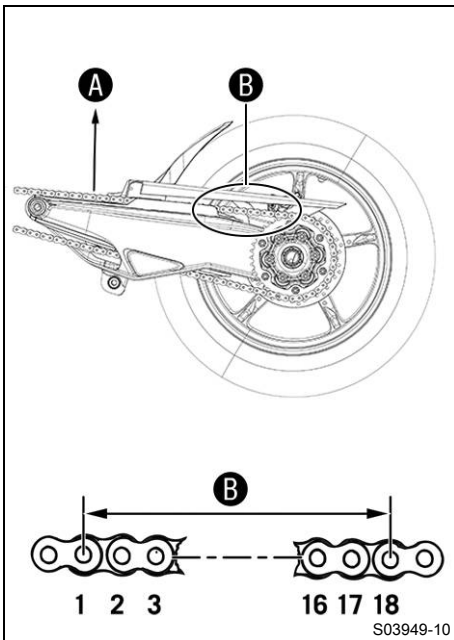
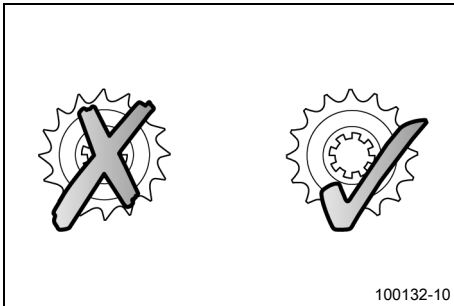

- Lägg i växellådans friläge.

- Dra i kedjans övre del med angiven vikt ①.

Specifikation

Vikt, mätning av kedjans slitage	15 kg
----------------------------------	-------

- Mät avståndet ② mellan 18 kedjelänkar på kedjans övre del.



#### Info

Kedjor slits inte alltid jämnt. Upprepa därför mätningen på olika delar av kedjan.

Maximalt avstånd ② mellan 18 kedjelänkar på kedjans längsta del	272 mm
---	--------

- » Om avståndet ② är större än det angivna måttet:

- Byt drivningssats. 🛠️



#### Info

När en ny kedja monteras bör även bakdrevet och framdrevet bytas ut.

Nya kedjor slits snabbare när de går på gamla bakdrev eller framdrev.

Av säkerhetsskäl har kedjan ingen låslänk.



- Kontrollera om kedjeskyddet är slitet.
  - » Om kedjeskyddet är mycket slitet:
    - Byt ut kedjeskyddet. 🛠️
- Kontrollera att kedjeskyddet sitter fast ordentligt.
  - » Om kedjeskyddet sitter löst:
    - Dra åt kedjeskyddets skruvar.

Specifikation

Skruv kedjeskydd	M5	5 Nm
------------------	----	------

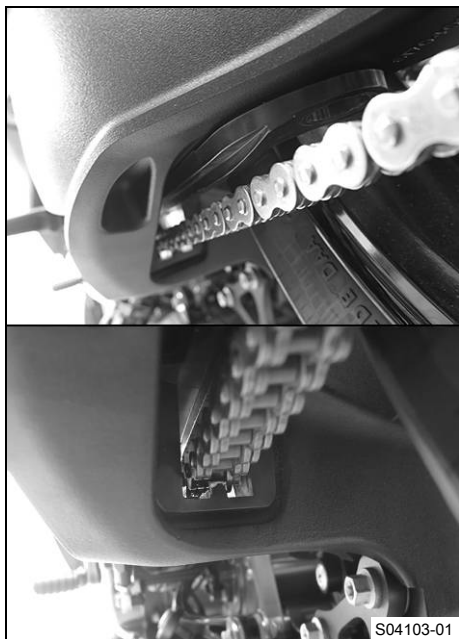

- Kontrollera om kedjeglidaren är sliten.
  - » Om underkanten av kedjan är i höjd med eller under kedjeglidaren:
    - Byt glidstycke för kedjan. 🛠️
- Kontrollera att kedjeglidaren för kedjan sitter fast ordentligt.
  - » Om kedjeglidaren sitter lös:
    - Dra åt kedjeglidarens skruv.

Specifikation

Övriga skruvar chassi	M8	25 Nm
-----------------------	----	-------

**Efterarbete**

- Ta ned motorcykeln från lyftanordningen baktill. (📖 s 100)

## 13.21 Kontrollera/åtgärda hydraulkopplingens vätskenivå

**⚠️ Varning**

**Hudirritationer** Bromsvätska orsakar hudirritationer.

- Förvara bromsvätska oåtkomligt för barn.
- Använd lämpliga skyddskläder och skyddsglasögon.
- Låt inte bromsvätska hamna på huden, i ögonen eller på kläderna.
- Uppsök omedelbart läkare om bromsvätska har svalts.
- Vid hudkontakt spolat det drabbade stället med mycket vatten.
- Spola omedelbart ögonen grundligt med vatten och uppsök läkare om bromsvätska hamnat i ögonen.
- Byt om ifall du får bromsvätska på kläderna.

**🌸 Obs!**

**Risker för miljön** Miljöfarliga ämnen orsakar miljöskador.

- Kassera oljor, fetter, filter, bränslen, rengöringsmedel, bromsvätska etc. i enlighet med gällande bestämmelser.

**i** Info

Vätskenivån stiger när kopplingens lamellbelägg slits ned.

Använd aldrig bromsvätska DOT 5! Denna är silikonoljebaserad och purpurfärgad. Tätningar och kopplingskablar är inte gjorda för bromsvätska av typ DOT 5.

Låt inte bromsvätskan komma i kontakt med lackerade komponenter. Bromsvätskan skadar lacken.

Använd endast ren bromsvätska som förvarats i en tätslutande behållare.

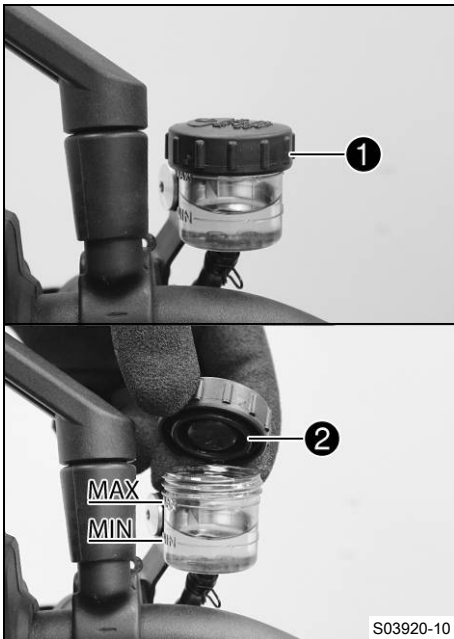

- Placera hydraulkopplingens behållare i horisontellt läge. Behållaren sitter på styret.
- Kontrollera vätskenivån.

Vätskenivån måste befinna sig mellan **MIN**- och **MAX**-märket.

» Om vätskenivån inte överensstämmer med specifikationen:

- Ta bort skruvlocket ① med membran ② och bricka.
- Korrigera vätskenivån i hydraulkopplingen.

Bromsvätska DOT 4 / DOT 5.1 (📖 s 176)

- Montera skruvlocket ① med membran ② och bricka och dra åt det.

**i** Info

Utspilld bromsvätska eller vätska som runnit ut ska omedelbart tvättas bort med vatten.

## 14.1 Låsningfria bromsar (ABS)

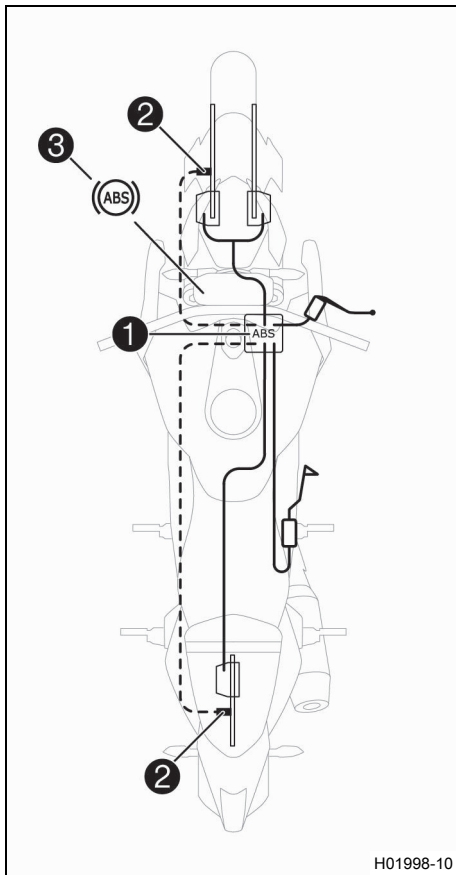

H01998-10

ABS-modulen ① består av hydraulenhet, ABS-styrdon och retur-pump och är monterad på höger sida under bränsletanken. Det sitter en hjulvarvtalsensor ② på framhjulet och en på bakhjulet.



### Varning

**Olycksrisk** Om fordonet modifieras försämras ABS-funktionen.

- Ändra inte fjädervägen på något sätt.
- Använd endast reservdelar på bromssystemet som godkänts och rekommenderats av KTM.
- Använd endast hjul och däck som godkänts och rekommenderats av KTM enligt angivet hastighetsindex.
- Observera det angivna däcktrycket.
- Säkerställ att servicearbeten och reparationer genomförs korrekt. (Din auktoriserade KTM-verkstad hjälper gärna till.)

ABS är ett säkerhetssystem som förhindrar att hjulen blockeras och kanar iväg vid inbromsning.



### Varning

**Olycksrisk** Körhjälpsfunktioner kan bara begränsa risken för omkullkörning inom de fysiska möjligheterna.

Det är inte alltid möjligt att kompensera för extrema kör-situationer som packning med hög tyngdpunkt, växlande vägunderlag, branta nedförsbackar eller tvärbromsning utan urkoppling.

- Anpassa körstilen till vägförhållandena och din egen körkompetens.

ABS har två driftsätt, ABS-läget **Road** och ABS-läget **Supermoto**.

I ABS-läget **Road** verkar ABS på båda hjulen.

I ABS-läget **Supermoto** är ABS endast aktiverat på framhjulet.

På bakhjulet sker ingen ABS-reglering. ABS-varningslampan ③ blinkar långsamt för att påminna om att ABS-läget **Supermoto** är aktiverat.



### Info

I ABS-läget **Supermoto** kan bakhjulet låsa sig – risk för omkullkörning.

ABS arbetar med två av varandra oberoende bromskretsar (fram- och bakbroms). När ABS-styrdonet registrerar en tendens till låsning på något av hjulen börjar ABS arbeta genom att reglera bromstrycket. Regleringen känns av genom ett lätt pulserande på bromshandtaget eller fotbromspedalen.

ABS-varningslampan ③ ska tändas när tändningen slås på och slockna när man har börjat köra. Om den inte släcks när man har börjat köra eller om den lyser under körningen, indikerar detta att

det finns ett funktionsfel på ABS-systemet. ABS är då inte längre aktivt och hjulen kan låsa sig vid inbromsning. Bromssystemet i sig fungerar, det är bara ABS-regleringen som är ur funktion. ABS-varningslampan kan även tändas i extrema körsituationer då skillnaden i varvtal mellan fram- och bakhjul är stor, t.ex. vid wheelie eller spinnande bakhjul. Detta gör att ABS stängs av. För att aktivera ABS igen, stanna fordonet och slå av tändningen. När fordonet startas igen aktiveras ABS igen. ABS-varningslampan slocknar när man har börjat köra.

### MSC

**MSC** är en extrafunktion till ABS som (inom naturlagarnas gränser) kan förhindra att hjulen låser sig och kanar iväg vid inbromsning i lutande läge (i kurvor).

Med tröghetsmätenheten är ABS-regleringen lutnings- och stegringsvinkelberoende.



### Info

**MSC** är endast aktiv i ABS-läget **Road**.

## 14.2 Kontrollera bromsskivorna



### Varning

**Risk för olyckor** Slitna bromsskivor försämrar bromskraften.

- Säkerställ att slitna bromsskivor byts ut omedelbart. (Din auktoriserade KTM-verkstad hjälper gärna till.)

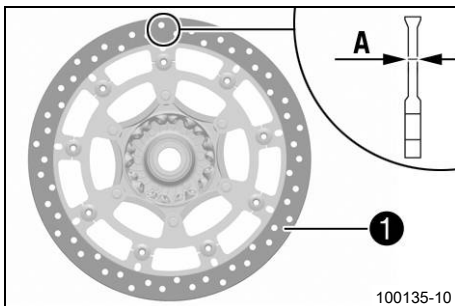

- Kontrollera måttet **A** för bromsskivans tjocklek (fram och bak) på flera ställen på bromsskivan.



### Info

Slitage gör bromsskivan tunnare inom det område där bromsbeläggen ligger an **1**.

Bromsskivor, slitagegräns	
fram	4,5 mm
bak	4,5 mm

- » Om bromsskivans tjocklek är lägre än det angivna värdet:
  - Byt frambromsens bromsskivor. 🛠️
  - Byt bakbromsens bromsskiva. 🛠️
- Kontrollera bromsskivorna fram och bak avseende skador, sprickor och deformation.
  - » Om skador, sprickor eller deformation upptäcks:
    - Byt frambromsens bromsskivor. 🛠️
    - Byt bakbromsens bromsskiva. 🛠️



## 14.3 Kontrollera bromsvätskenivån i frambromsen



### Varning

**Risk för olyckor** Bromssystemet slutar fungera vid otillräcklig bromsvätskenivå.

Om bromsvätskenivån sjunker under **MIN**-markeringen är antingen bromssystemet otätt eller bromsbeläggerna nedslitna.

- Kontrollera bromssystemet och återuppta inte körningen förrän problemet har åtgärdats. (Din auktoriserade KTM-verkstad hjälper gärna till.)



### Varning

**Risk för olyckor** För gammal bromsvätska försämrar bromskraften.

- Säkerställ att bromsvätskan i fram- och bakbromsen byts ut enligt serviceschemat. (Din auktoriserade KTM-verkstad hjälper gärna till.)

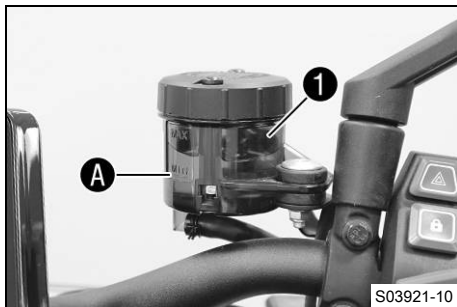

- Placera bromsvätskebehållaren på styret i horisontellt läge.
- Kontrollera bromsvätskenivån på bromsvätskebehållaren **1**.
  - » Om bromsvätskan har sjunkit under markeringen **MIN** **A**:
    - Fyll på frambromsens bromsvätska. 📖 (s 118)

## 14.4 Fylla på frambromsens bromsvätska 📖



### Varning

**Risk för olyckor** Bromssystemet slutar fungera vid otillräcklig bromsvätskenivå.

Om bromsvätskenivån sjunker under **MIN**-markeringen är antingen bromssystemet otätt eller bromsbeläggerna nedslitna.

- Kontrollera bromssystemet och återuppta inte körningen förrän problemet har åtgärdats. (Din auktoriserade KTM-verkstad hjälper gärna till.)



### Varning

**Hudirritationer** Bromsvätska orsakar hudirritationer.

- Förvara bromsvätska oåtkomligt för barn.
- Använd lämpliga skyddskläder och skyddsglasögon.
- Låt inte bromsvätska hamna på huden, i ögonen eller på kläderna.
- Uppsök omedelbart läkare om bromsvätska har svalts.
- Vid hudkontakt spolras det drabbade stället med mycket vatten.
- Spola omedelbart ögonen grundligt med vatten och uppsök läkare om bromsvätska hamnat i ögonen.
- Byt om ifall du får bromsvätska på kläderna.



### Varning

**Risk för olyckor** För gammal bromsvätska försämrar bromskraften.

- Säkerställ att bromsvätskan i fram- och bakbromsen byts ut enligt serviceschemat. (Din auktoriserade KTM-verkstad hjälper gärna till.)

**Obs!**

**Risker för miljön** Miljöfarliga ämnen orsakar miljöskador.

- Kassera oljor, fetter, filter, bränslen, rengöringsmedel, bromsvätska etc. i enlighet med gällande bestämmelser.

**Info**

Använd aldrig bromsvätska DOT 5! Denna är silikonoljebaserad och purpurfärgad. Tätningar och bromskablar är inte gjorda för bromsvätska av typ DOT 5.

Låt inte bromsvätskan komma i kontakt med lackerade komponenter. Bromsvätskan skadar lacken.

Använd endast ren bromsvätska som förvarats i en tätslutande behållare.

**Förarbete**

- Kontrollera frambromsens bromsbelägg. (📖 s 119)

**Huvudarbete**

- Placera bromsvätskebehållaren på styret i horisontellt läge.
- Ta bort skruvarna ①.
- Ta bort locket ② och membranet ③.
- Fyll på bromsvätska upp till markeringen **MAX A**.

Bromsvätska DOT 4 / DOT 5.1 (📖 s 176)

- Positionera locket ② med membranet ③ i korrekt läge.
- Montera skruvarna ① och dra åt dem.

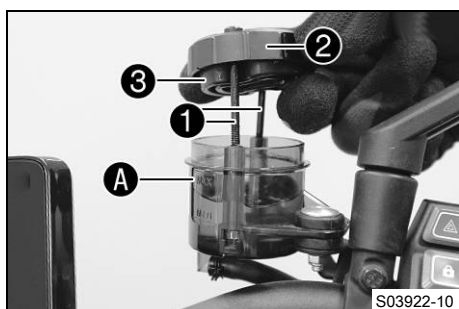
**Info**

Utspilld bromsvätska eller vätska som runnit ut ska omedelbart tvättas bort med vatten.

## 14.5 Kontrollera frambromsens bromsbelägg

**Varning**

**Risk för olyckor** Slitna bromsbelägg försämrar bromskraften.

- Säkerställ att slitna bromsbelägg byts ut omedelbart. (Din auktoriserade KTM-verkstad hjälper gärna till.)

**Varning**

**Risk för olyckor** Skadade bromsskivor försämrar bromskraften.

Om bromsbeläggen byts ut för sent skrapar bromsbelägghållaren mot bromsskivorna. Detta medför att bromseffekten minskar kraftigt och att bromsskivorna förstörs.

- Kontrollera bromsbeläggen regelbundet.

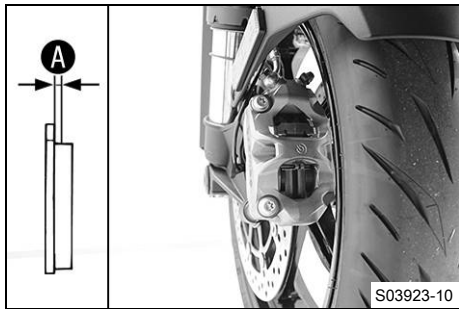

- Kontrollera att alla bromsbelägg på båda bromsoken har tillräckligt tjocka bromsbelägg **A**.

Minsta tillåtna beläggjtjocklek <b>A</b>	$\geq 1 \text{ mm}$
--	---------------------

- » Om den minsta tillåtna beläggjtjockleken underskrids:
  - Byt frambromsens bromsbelägg. 🛠️
- Kontrollera alla bromsbelägg på båda bromsoken avseende skador och sprickor.
  - » Om det finns skador eller sprickor:
    - Byt frambromsens bromsbelägg. 🛠️

## 14.6 Kontrollera bromsvätskenivån i bakbromsen



### Varning

**Risk för olyckor** Bromssystemet slutar fungera vid otillräcklig bromsvätskenivå.

Om bromsvätskenivån sjunker under **MIN**-markeringen är antingen bromssystemet otätt eller bromsbelägen nedslitna.

- Kontrollera bromssystemet och återuppta inte körningen förrän problemet har åtgärdats. (Din auktoriserade KTM-verkstad hjälper gärna till.)



### Varning

**Risk för olyckor** För gammal bromsvätska försämrar bromskraften.

- Säkerställ att bromsvätskan i fram- och bakbromsen byts ut enligt serviceschemat. (Din auktoriserade KTM-verkstad hjälper gärna till.)

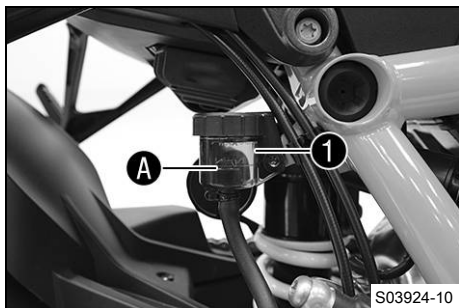

- Ställ upp fordonet lodrätt.
- Kontrollera bromsvätskenivån på bromsvätskebehållaren **1**.
  - » Om vätskenivån nått **MIN**-märket **A**:
    - Fyll på bromsvätska för bakbromsen. 🛠️ (📖 s 120)

## 14.7 Fylla på bromsvätska för bakbromsen 🛠️



### Varning

**Risk för olyckor** Bromssystemet slutar fungera vid otillräcklig bromsvätskenivå.

Om bromsvätskenivån sjunker under **MIN**-markeringen är antingen bromssystemet otätt eller bromsbelägen nedslitna.

- Kontrollera bromssystemet och återuppta inte körningen förrän problemet har åtgärdats. (Din auktoriserade KTM-verkstad hjälper gärna till.)

**Varning****Hudirritationer** Bromsvätska orsakar hudirritationer.

- Förvara bromsvätska oåtkomligt för barn.
- Använd lämpliga skyddskläder och skyddsglasögon.
- Låt inte bromsvätska hamna på huden, i ögonen eller på kläderna.
- Uppsök omedelbart läkare om bromsvätska har svalts.
- Vid hudkontakt spolas det drabbade stället med mycket vatten.
- Spola omedelbart ögonen grundligt med vatten och uppsök läkare om bromsvätska hamnat i ögonen.
- Byt om ifall du får bromsvätska på kläderna.

**Varning****Risk för olyckor** För gammal bromsvätska försämrar bromskraften.

- Säkerställ att bromsvätskan i fram- och bakbromsen byts ut enligt serviceschemat. (Din auktoriserade KTM-verkstad hjälper gärna till.)

**Obs!****Risker för miljön** Miljöfarliga ämnen orsakar miljöskador.

- Kassera oljor, fetter, filter, bränslen, rengöringsmedel, bromsvätska etc. i enlighet med gällande bestämmelser.

**Info**

Använd aldrig bromsvätska DOT 5! Denna är silikonoljebaserad och purpurfärgad. Tätningar och bromskablar är inte gjorda för bromsvätska av typ DOT 5.

Låt inte bromsvätskan komma i kontakt med lackerade komponenter. Bromsvätskan skadar lacken. Använd endast ren bromsvätska som förvarats i en tättslutande behållare.

**Förarbete**

- Kontrollera bakbromsens bromsbelägg. (📖 s 122)

**Huvudarbete**

- Ställ upp fordonet lodrätt.
- Ta bort skruven **1** och skruvlockets spärr.

**Info**

Se till att behållaren fortsätter vara lodrätt riktad och att ingen bromsvätska rinner ut.

- Ta bort skruvlocket **2** med brickan och membranet **3**.
- Fyll på bromsvätska upp till markeringen **MAX A**.

Bromsvätska DOT 4 / DOT 5.1 (📖 s 176)

- Sätt tillbaka skruvlocket **2** med bricka och membran **3** och dra åt det.

- Sätt skruvlockets spärr på plats, sätt i och dra åt skruven **1**.

**Specifikation**

Skruv bromsvätskebehållare bakbroms	M5	3,5 Nm	<b>Loctite®243™</b>
-------------------------------------	----	--------	---------------------

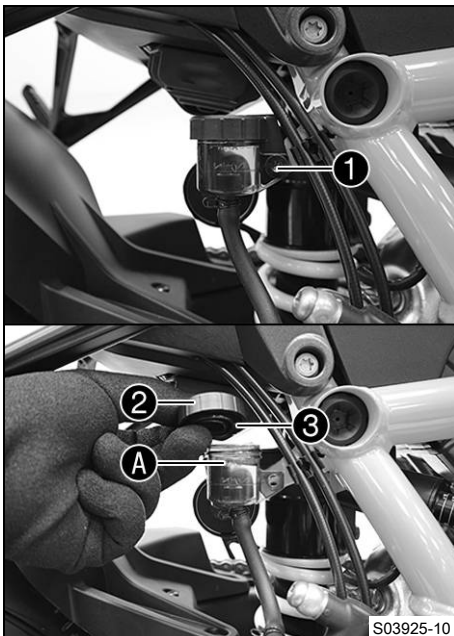



## Info

Utspilld bromsvätska eller vätska som runnit ut ska omedelbart tvättas bort med vatten.

## 14.8 Kontrollera bakbromsens bromsbelägg



### Varning

**Risk för olyckor** Slitna bromsbelägg försämrar bromskraften.

- Säkerställ att slitna bromsbelägg byts ut omedelbart. (Din auktoriserade KTM-verkstad hjälper gärna till.)



### Varning

**Risk för olyckor** Skadade bromsskivor försämrar bromskraften.

Om bromsbeläggen byts ut för sent skrapar bromsbelägghållaren mot bromsskivorna. Detta medför att bromseffekten minskar kraftigt och att bromsskivorna förstörs.

- Kontrollera bromsbeläggen regelbundet.

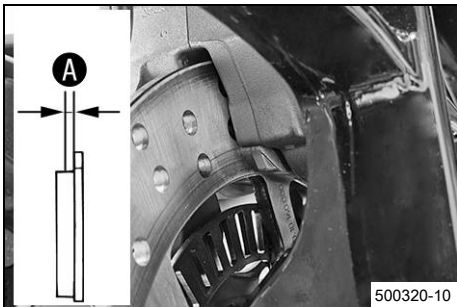

- Kontrollera om bromsbeläggen fortfarande har minimitjocklek **A**.

Minsta tillåtna beläggjocklek <b>A</b>	$\geq 1 \text{ mm}$
--	---------------------

- » Om den minsta tillåtna beläggjockleken underskrids:
  - Byt bakbromsens bromsbelägg. 🛠️
- Kontrollera bromsbeläggen med avseende på skador och sprickor.
  - » Om det finns skador eller sprickor:
    - Byt bakbromsens bromsbelägg. 🛠️

## 15.1 Demontera framhjulet

## Förarbete

- Lyft upp motorcykeln med lyftanordningen baktill. (📖 s 100)
- Lyft upp motorcykeln med monteringsstativet fram. (📖 s 100)

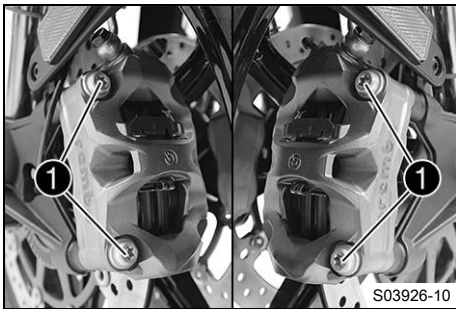
Huvudarbete  
(SUPER DUKE R)

- Ta bort skruvarna ① på båda bromsoken.
- Tryck tillbaka bromsbeläggen genom att luta bromsoken lite lätt åt sidan på bromsskivan. Dra försiktigt bak bromsoken från bromsskivorna och fäll dem åt sidan.



## Info

Dra inte i bromshandtaget när bromsoken är demonterade.

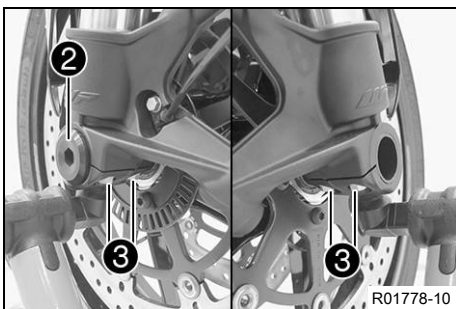

- Lossa skruven ② och skruvarna ③.
- Tryck på skruven ② med handen för att skjuta ut hjulaxeln ur axelklämman. Ta bort skruven ②.



## Varning

**Risk för olyckor** Skadade bromsskivor försämrar bromskraften.

- Lägg alltid ner hjulet så att bromsskivorna inte skadas.

- Håll fast framhjulet och ta bort hjulaxeln. Ta ut framhjulet ur gaffeln.

- Ta bort distanshylsorna ④.

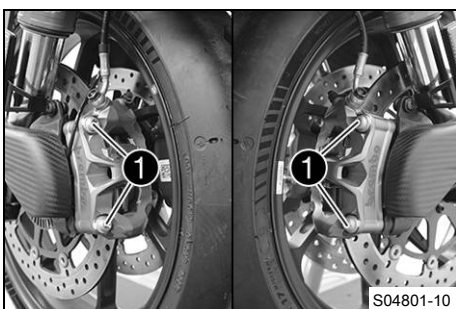
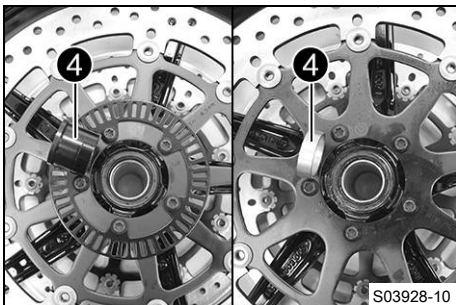

## (SUPER DUKE RR)

- Ta bort skruvarna ① på båda bromsoken.
- Tryck tillbaka bromsbeläggen genom att luta bromsoken lite lätt åt sidan på bromsskivan. Dra försiktigt bak bromsoken från bromsskivorna och fäll dem åt sidan.



## Info

Dra inte i bromshandtaget när bromsoken är demonterade.

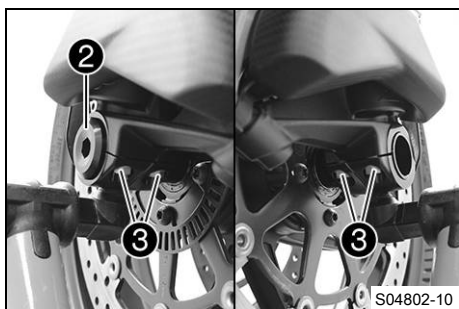

- Lossa skruven ② och skruvarna ③.
- Tryck på skruven ② med handen för att skjuta ut hjulaxeln ur axelklämman. Ta bort skruven ②.



### Varning

**Risk för olyckor** Skadade bromsskivor försämrar bromskraften.

- Lägg alltid ner hjulet så att bromsskivorna inte skadas.

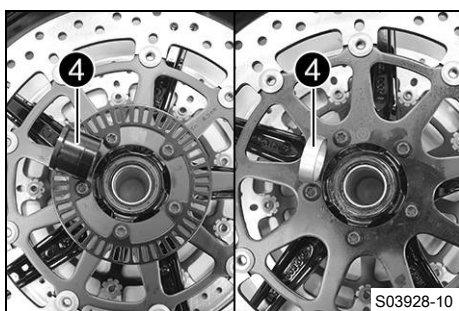

- Håll fast framhjulet och ta bort hjulaxeln. Ta ut framhjulet ur gaffeln.
- Ta bort distanshylsorna ④.

## 15.2 Montera framhjulet ↶

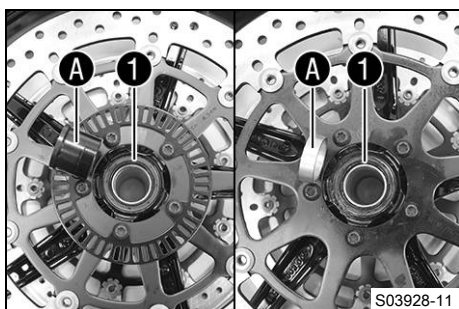

### (SUPER DUKE R)

- Kontrollera om hjullagret är skadat eller slitet.
  - » Om hjullagret är skadat eller slitet:
    - Byt hjullagret fram. ↶
- Rengör och fetta in de radiella axeltättningsringarna ① och distanshylsornas löpytor A.

Långtidsfett (🛢️ s 178)

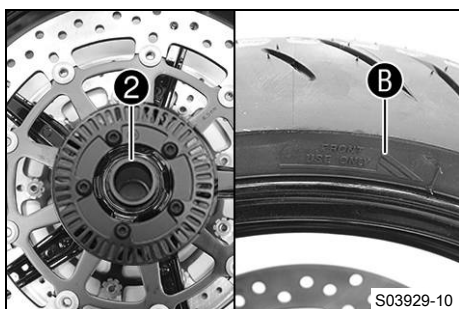

- Sätt in den breda distanshylsan ② till vänster i löpriktningen.



### Info

Pilen B visar framhjulets rotationsriktning. Hjulvarvtalssensorhjulet sitter till vänster i löpriktningen.

- Sätt in den smala distanshylsan till höger i löpriktningen.

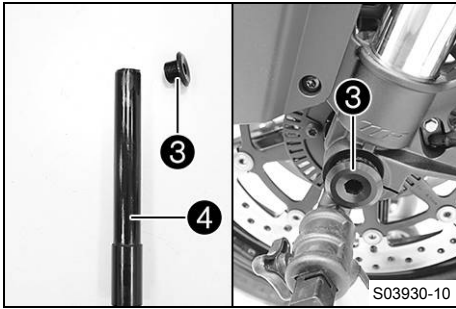

## Varning

**Risk för olyckor** Olja eller fett på bromsskivorna försämrar bromskraften.

- Håll alltid bromsskivorna olje- och fettfria.
- Vid behov rengörs bromsskivorna med bromsrengöringsmedel.

- Rengör skruven ③ och hjulaxeln ④.
- Smörj in hjulaxeln ④ något.

Långtidsfett (📖 s 178)

- Lyft in framhjulet i gaffeln, placera det i korrekt läge och sätt in hjulaxeln.
- Sätt i skruven ③ och dra åt den.

### Specifikation

Skruv hjulaxel fram	M25x1,5	45 Nm Gångorna smorda
---------------------	---------	--------------------------

- Positionera bromsoken och se till att bromsbeläggen sitter rätt.
- Sätt i skruvarna ⑤ på båda bromsoken, men dra inte åt än.
- Dra i bromshandtaget flera gånger tills bromsbeläggen ligger an mot bromsskivan och du känner av en tydlig tryckpunkt. Fixera bromshandtaget i manövrerat läge.

✓ Bromsoken justeras.

- Dra åt skruvarna ⑤ på båda bromsoken.

### Specifikation

Skruv bromsok fram	M10	45 Nm Loctite®243™
--------------------	-----	-----------------------

- Ta bort bromshandtagets fixering.
- Ta ned motorcykeln från monteringsstativet fram. (📖 s 101)
- Ta ned motorcykeln från lyftanordningen baktill. (📖 s 100)
- Dra i frambronsen och komprimera gaffeln ordentligt några gånger.

✓ Gaffelbenen justeras.

- Dra åt skruvarna ⑥.

### Specifikation

Skruv axelklämma	M8	15 Nm
------------------	----	-------

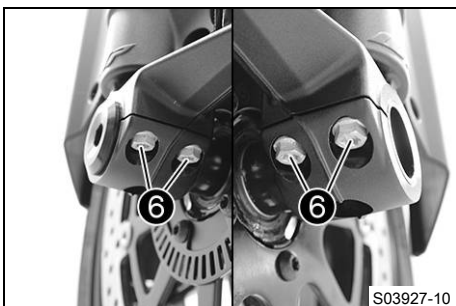
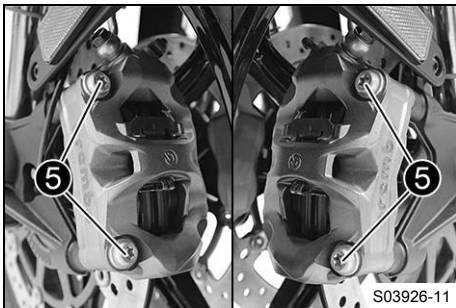

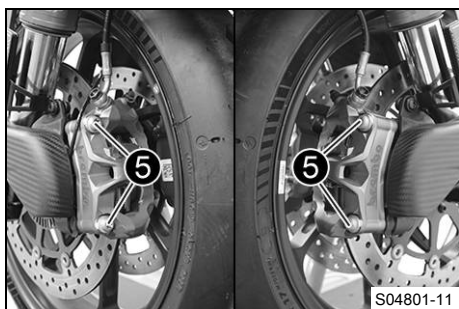
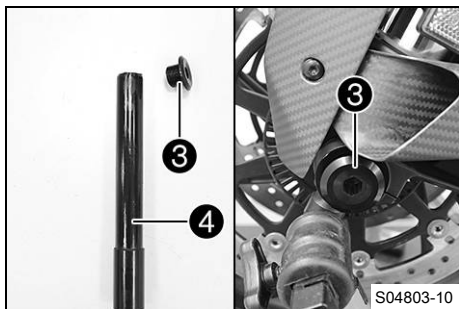
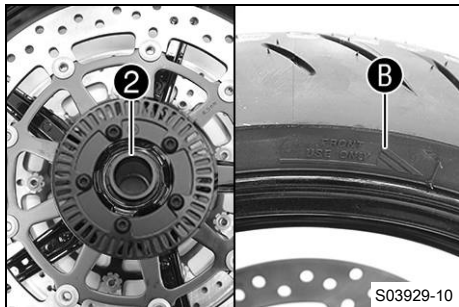
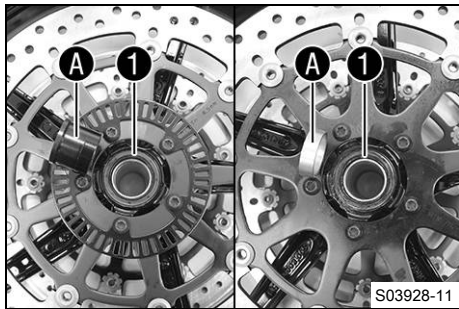

## (SUPER DUKE RR)

- Kontrollera om hjullagret är skadat eller slitet.
  - » Om hjullagret är skadat eller slitet:
    - Byt hjullagret fram. 🛠️
- Rengör och fetta in de radiella axeltättningsringarna ① och distanshylsornas löpytor ②.

Långtidsfett (📖 s 178)

- Sätt in den breda distanshylsan ② till vänster i löpriktningen.

**i Info**  
Pilen ② visar framhjulets rotationsriktning. Hjulvarvtalsensorhjulet sitter till vänster i löpriktningen.

- Sätt in den smala distanshylsan till höger i löpriktningen.

**⚠️ Varning**  
**Risk för olyckor** Olja eller fett på bromsskivorna försämrar bromskraften.

- Håll alltid bromsskivorna olje- och fettfria.
- Vid behov rengörs bromsskivorna med bromsrengöringsmedel.

- Rengör skruven ③ och hjulaxeln ④.
- Smörj in hjulaxeln ④ något.

Långtidsfett (📖 s 178)

- Lyft in framhjulet i gaffeln, placera det i korrekt läge och sätt in hjulaxeln.
- Sätt i skruven ③ och dra åt den.

### Specifikation

Skruv hjulaxel fram	M25x1,5	45 Nm Gångorna smorda
---------------------	---------	--------------------------

- Positionera bromsoken och se till att bromsbeläggen sitter rätt.
- Sätt i skruvarna ⑤ på båda bromsoken, men dra inte åt än.

- Dra i bromshandtaget flera gånger tills bromsbeläggen ligger an mot bromsskivan och du känner av en tydlig tryckpunkt. Fixera bromshandtaget i manövrerat läge.

✓ Bromsoken justeras.

- Dra åt skruvarna ⑤ på båda bromsoken.

### Specifikation

Skruv bromsok fram	M10	45 Nm <b>Loctite®243™</b>
--------------------	-----	------------------------------

- Ta bort bromshandtagets fixering.

- Ta ned motorcykeln från monteringsstativet fram. (📖 s 101)
- Ta ned motorcykeln från lyftanordningen baktill. (📖 s 100)
- Dra i frambromsen och komprimera gaffeln ordentligt några gånger.
  - ✓ Gaffelbenen justeras.
- Dra åt skruvarna ⑥.

Specifikation

Skruv axelklämma	M8	15 Nm
------------------	----	-------

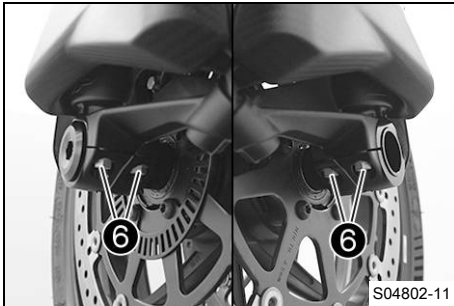

## 15.3 Demontera bakhjulet 🛠️

### Förarbete

- Lyft upp motorcykeln med lyftanordningen baktill. (📖 s 100)
- Demontera sluddämparen. 🛠️ (📖 s 107)

### Huvudarbete (SUPER DUKE R)

- Ta bort den inre låstråden ①.
- Ta bort den yttre låstråden ②.

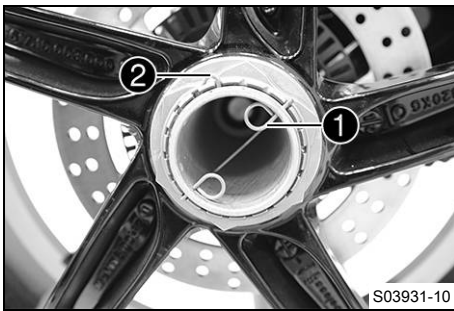

- Be en medhjälpare bromsa med bakhjulsbromsen.
- Lossa muttern ③ och ta bort den med brickan ④.
- Ta av bakhjulet.

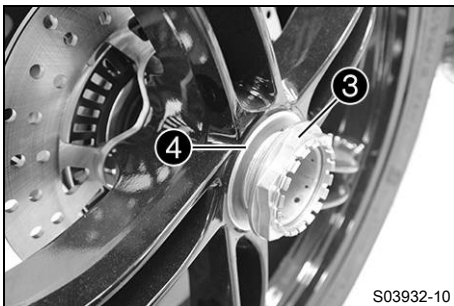

### (SUPER DUKE RR)

- Ta bort den inre låstråden ①.
- Ta bort den yttre låstråden ②.

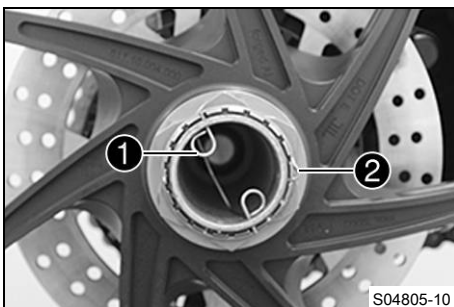



S04806-10

- Be en medhjälpare bromsa med bakbromsen.
- Lossa muttern ③ och ta bort den med brickan ④.
- Ta av bakhjulet.

## 15.4 Montera bakhjulet



### Varning

**Risk för olyckor** Olja eller fett på bromsskivorna försämrar bromskraften.

- Håll alltid bromsskivorna olje- och fettfria.
- Vid behov rengörs bromsskivorna med bromsrengöringsmedel.

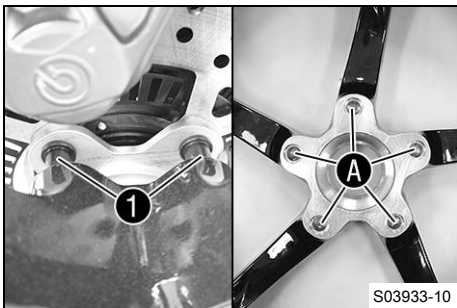

S03933-10

### Huvudarbete (SUPER DUKE R)

- Kontrollera om bakhjulslagret är skadat eller slitet.
  - » Om bakhjulslagret är skadat eller slitet:
    - Byt bakhjulslager.
- Rengör och smörj hjulaxelns och axelmutterns gängor.

Långtidsfett ( s 178)

- Skjut på bakhjulet på hjulaxeln.
  - ✓ Medbringarbultarna ① hakar i hålen A på fälgen.
- Montera brickan ② och muttern ③.
- Be en medhjälpare bromsa med bakbromsen.
- Dra åt muttern ③.

#### Specifikation

Mutter bakre hjulaxel	M50x1,5	250 Nm	Gänga smord/Försegla låstråden med låslack
--------------------------	---------	--------	--

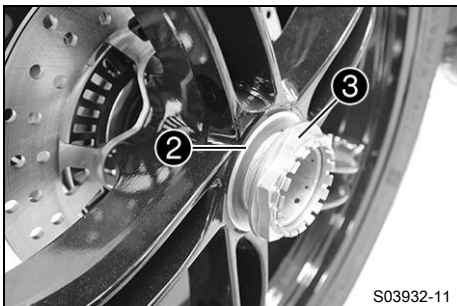

S03932-11

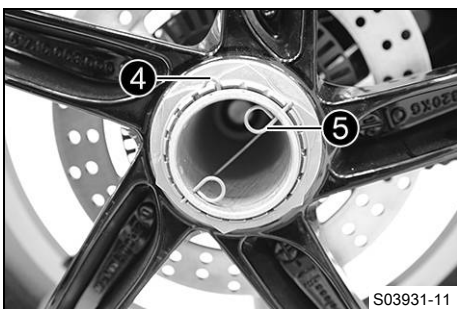

S03931-11

- Sätt dit den yttre låstråden ④.
- Sätt dit den inre låstråden ⑤.
  - ✓ Stiften på låstråden hakar i de två hålen på hjulaxeln.

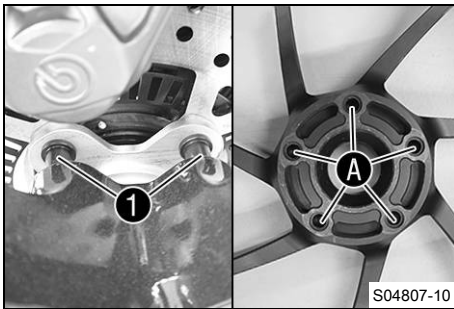

## (SUPER DUKE RR)

- Kontrollera om bakhjulsdraget är skadat eller slitet.
  - » Om bakhjulsdraget är skadat eller slitet:
    - Byt bakhjulsdrag. 🛠️
- Rengör och smörj hjulaxelns och axelmutterns gängor.

Långtidsfett (📖 s 178)

- Skjut på bakhjulet på hjulaxeln.
  - ✓ Medbringarbultarna 1 hakar i hålen A på fälgen.
- Montera brickan 2 och muttern 3.
- Be en medhjälpare bromsa med bakhjulsbromsen.
- Dra åt muttern 3.

### Specifikation

Mutter bakre hjulaxel	M50x1,5	250 Nm Gänga smord/Försegla låstråden med låslack
-----------------------	---------	--

- Sätt dit den yttre låstråden 4.
- Sätt dit den inre låstråden 5.
  - ✓ Stiften på låstråden hakar i de två hålen på hjulaxeln.

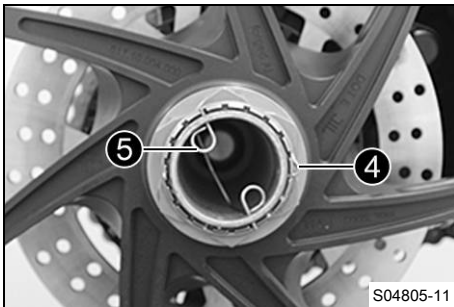

## Efterarbete

- Ta ned motorcykeln från lyftanordningen bak till. (📖 s 100)
- Montera sluddämparen. 🛠️ (📖 s 109)

## 15.5 Kontrollera däckens skick



### Varning

**Risk för olyckor** Om ett däck går sönder under körningen förlorar man kontrollen över fordonet.

- Se till att omedelbart byta ut skadade eller nedslitna däck. (Din auktoriserade KTM-verkstad hjälper gärna till.)



### Varning

**Risk för omkullkörning** Vid olika däckprofiler på fram- och bakhjulet påverkas köregenskaperna. Vid olika däckprofiler kan kontrollen över fordonet försvåras avsevärt.

- Säkerställ att däcken på fram- och bakhjulet har likartade profilmönster.



### Varning

**Risk för olyckor** Däck som inte är godkända eller rekommenderade försämrar köregenskaperna.

- Använd endast hjul och däck som godkänts och rekommenderats av KTM enligt angivet hastighetsindex.



## Varning

**Risk för olyckor** Nya däck har sämre väggrepp.

På nya däck är löpytan ännu inte uppruggad.

- Kör med måttlig hastighet i olika snedlägen med nya däck.  
Inkörningsfas 200 km



## Info

Däckens typ, skick och lufttryck påverkar fordonets broms- och köregenskaper.

Slitna däck har extra stor negativ inverkan vid vått väglag.

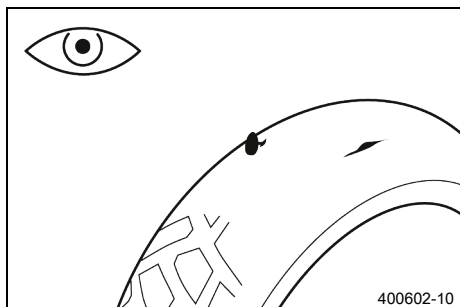

- Kontrollera fram- och bakhjulets däck med avseende på snittskador, föremål som fastnat eller andra skador.
  - » Om däckets snittskador, om föremål fastnat eller om det har andra skador:
    - Byt däck. 🛑
- Kontrollera mönsterdjupet.



## Info

Beakta gällande bestämmelser angående minsta mönsterdjup.

Minsta mönsterdjup	$\geq 2$ mm
--------------------	-------------

- » Om mönsterdjupet är för litet:
  - Byt däck. 🛑
- Kontrollera däckens ålder.

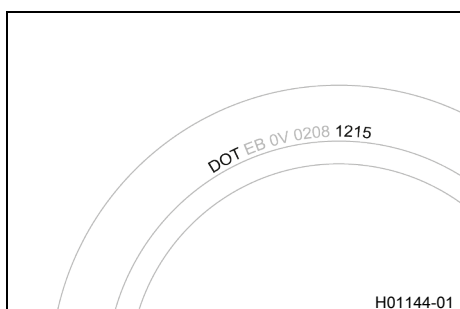

## Info

Däckens tillverkningsdatum anges för det mesta på däckets sida med hjälp av de fyra siffrorna i **DOT** beteckningen. De två första siffrorna anger tillverkningsveckan och de två sista tillverkningsåret. KTM rekommenderar ett däckbyte senast efter 5 år, oberoende av däckets slitage.

- » Om däckets ålder är äldre än 5 år:
  - Byt däck. 🛑

## 15.6 Kontrollera däcktrycket



## Info

För lågt däcktryck ökar däckets slitage och leder till att däckets överhettas.

Korrekt däcktryck säkerställer bästa möjliga körkomfort och ökar däckets livslängd.

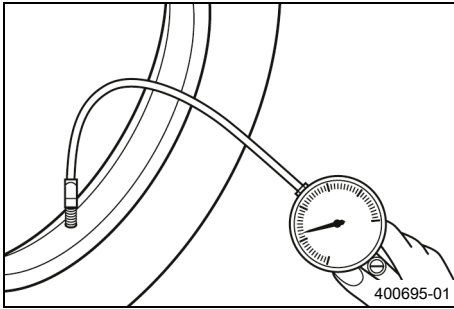

- Ta bort skyddshättan.
- Kontrollera däcktrycket när däcken är kalla.

Däcktryck enbart förare	
fram: vid kalla däck	2,5 bar
bak: vid kalla däck	2,5 bar

Däcktryck med passagerare/max tillåten lastvikt	
fram: vid kalla däck	2,5 bar
bak: vid kalla däck	2,9 bar

- » Om däcktrycket inte överensstämmer med specifikationen:
  - Korrigera däcktrycket.
- Sätt tillbaka skyddshättan.



## 15.7 Användning av punkteringsspray

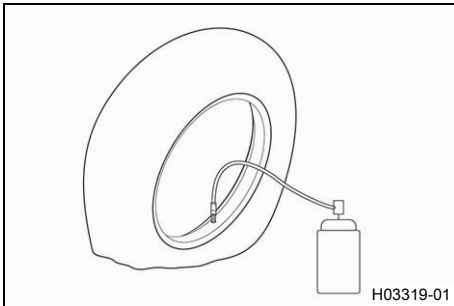

### Varning

**Risk för olyckor** Felaktig användning av punkteringsspray leder till tryckförlust hos däck som reparerats.

Det går inte att reparera alla skador med punkteringsspray.

- Följ anvisningarna och angivelserna från punkteringssprayens tillverkare.
- Kör långsamt och försiktigt när du har reparerat ett däck med punkteringsspray.
- Kör inte längre än till närmaste verkstad för att låta byta däck där.

En reparation med punkteringsspray ska bara göras i nödfall. Det rekommenderas att fordonet med punkteringen transporteras till närmaste verkstad istället för att repareras med spray.

(EU/CN)

### Obs!

**Materialskador** Punkteringsspray skadar däcktrycksgivaren.

- Tänk på att däcktrycksgivaren kan behöva bytas ut efter användning av punkteringsspray.

## 16.1 Halvljus

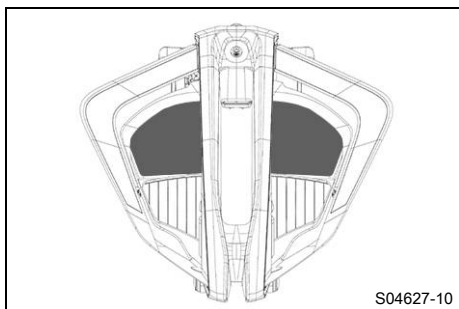

Halvljuset är inbyggt i huvudstrålkastaren. Halvljuset aktiveras när tändningen slås på. Efter 5 sekunder stängs halvljuset av igen så att 12 V-batteriet inte belastas om motorn inte startas. Om tändningen stängs av ofrivilligt under körningen fortsätter halvljuset att vara på.

## 16.2 HELLJUS

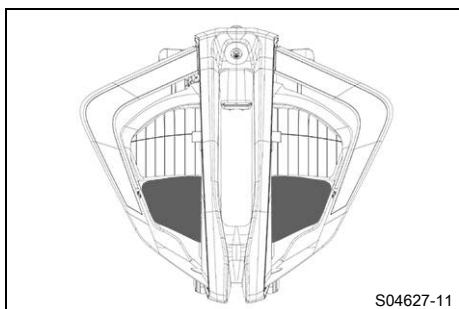

Helljuset är inbyggt i huvudstrålkastaren.

## 16.3 Varselljus (DRL)

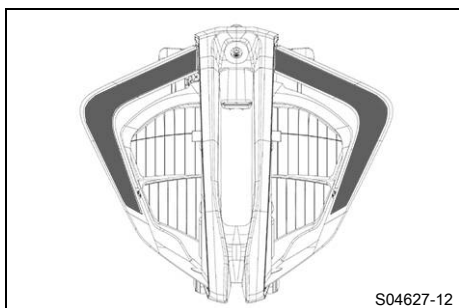

### Varning

**Risk för olyckor** Varselljus får inte ersätta halvljus vid dåliga siktförhållanden.

Vid avsevärt nedsatt sikt på grund av dimma, snöfall eller regn kan den automatiska omkopplingen mellan varsel- ljus och halvljus endast användas i begränsad omfattning.

- Säkerställ alltid att lämplig belysning har valts.
- Slå av varseljuset före körning eller när fordonet står still via menyn så att halvljuset är tillkopplat hela tiden.
- Följ gällande lagar om varsel- och halvljus.

Varselljuset (DRL)/positionsljuset är inbyggt i huvudstrålkastaren. Varselljuset lyser starkare än positionsljuset. Varselljuset får bara tändas vid goda ljusförhållanden. Styrningen tar över omgivningsljussensorn i kombinationsinstrumentet. Om det råder goda ljusförhållanden stängs halvljuset och positionsljuset av medan varseljuset tänds. Om varseljuset är avstängt lyser halvljuset och positionsljuset. Om helljus eller ljusstuta används kopplas varseljuset automatiskt om till positionsljus.

## 16.4 Demontera 12 V-batteri ↗



### Varning

**Risk för personskador** Batterisyra och batterigaser kan ge svåra frätskador.

- Förvara 12 V-batterier oåtkomligt för barn.
- Använd lämpliga skyddskläder och skyddsglasögon.
- Undvik kontakt med batterisyra eller batterigaser.
- Se till att det inte uppstår gnistor eller finns en öppen låga i närheten av 12 V-batteriet.
- Ladda endast 12 V-batterierna i väl ventilerade lokaler.
- Vid hudkontakt spolas det drabbade stället omedelbart av med mycket vatten.
- Skölj ögonen i minst 15 minuter med vatten och uppsök omedelbart läkare om batterisyra eller batterigaser har hamnat i ögonen.



### Se upp

**Olycksrisk** Elkomponenter och säkerhetsanordningar skadas om 12 V-batteriet är skadat eller saknas. Om 12 V-batteriet är urladdat eller defekt kan funktionsfel uppstå i fordonselektroniken, särskilt vid starten.

- Använd aldrig fordonet med urladdat 12 V-batteri eller utan 12 V-batteri.

### Förarbete

#### (SUPER DUKE R)

- Ta bort passagerarsadeln. (📖 s 103)
- Ta bort förarsadeln. (📖 s 103)

### Huvudarbete

#### (SUPER DUKE R)

- Ta bort styrdonet **1** och häng det åt sidan.
- Lossa minuskabeln **2** från 12 V-batteriet.
- Ta bort pluspolens lock **3** och lossa pluskabeln från 12 V-batteriet.
- Lossa stickanslutningen **4**.
- Ta bort skruven **5** och ta av batteritäckklocket.
- Ta ut 12 V-batteriet **6** ur batterifacket.

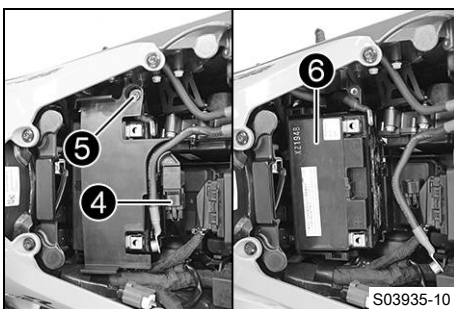
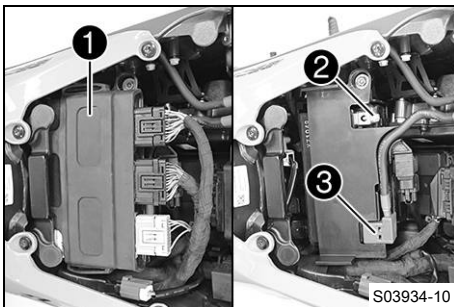

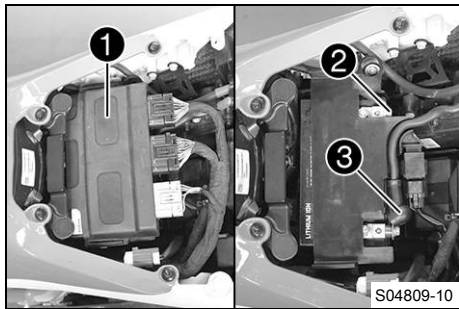

## (SUPER DUKE RR)

- Ta bort styrdonet **1** och häng det åt sidan.
- Lossa minuskabeln **2** från 12 V-batteriet.
- Dra tillbaka pluspolens lock **3** och lossa 12 V-batteriets pluskabel.

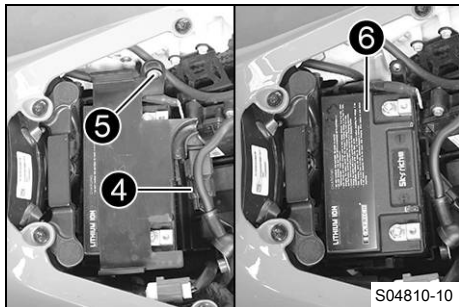

- Lossa stickanslutningen **4**.
- Ta bort skruven **5** och ta av batteritäcklocket.
- Ta ut 12 V-batteriet **6** ur batterifacket.

## 16.5 Montera 12 V-batteri ↗

### ⚠ Varning

**Risk för personskador** Batterisyra och batterigaser kan ge svåra frätskador.

- Förvara 12 V-batterier oåtkomligt för barn.
- Använd lämpliga skyddskläder och skyddsglasögon.
- Undvik kontakt med batterisyra eller batterigaser.
- Se till att det inte uppstår gnistor eller finns en öppen låga i närheten av 12 V-batteriet.
- Ladda endast 12 V-batterierna i väl ventilerade lokaler.
- Vid hudkontakt spolras det drabbade stället omedelbart av med mycket vatten.
- Skölj ögonen i minst 15 minuter med vatten och uppsök omedelbart läkare om batterisyra eller batterigaser har hamnat i ögonen.

### ⚠ Se upp

**Olycksrisk** Elkomponenter och säkerhetsanordningar skadas om 12 V-batteriet är skadat eller saknas. Om 12 V-batteriet är urladdat eller defekt kan funktionsfel uppstå i fordons elektronik, särskilt vid starten.

- Använd aldrig fordonet med urladdat 12 V-batteri eller utan 12 V-batteri.

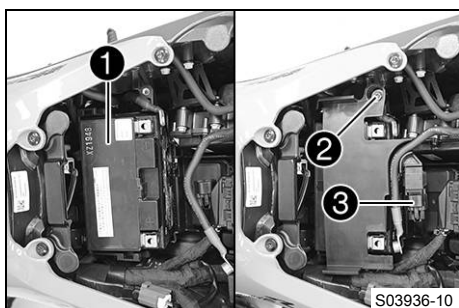

## Huvudarbete (SUPER DUKE R)

- Sätt in 12 V-batteriet **1** i batterifacket.

12 V-batteri (YTX14-BS) (☞ s 166)
-----------------------------------

- Sätt batteritäcklocket på plats, montera skruven **2** och dra åt.

Specifikation

Övriga skruvar chassi	M5	5 Nm
--------------------------	----	------

- Koppla ihop stickanslutningen **3**.

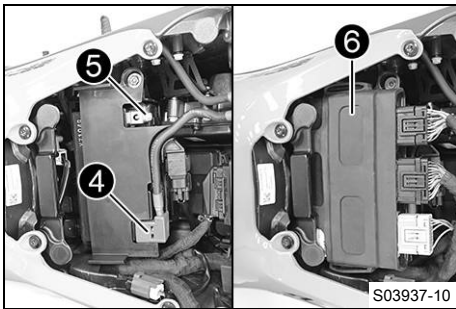

- Sätt pluskabeln på plats, sätt i och dra åt skruven.

Specifikation

Skruv batteripol	M6	4,5 Nm
------------------	----	--------

- Montera skyddet till pluspolen (4).
- Sätt minuskabeln (5) på plats, sätt dit skruven och dra åt.

Specifikation

Skruv batteripol	M6	4,5 Nm
------------------	----	--------

- Sätt styrdonet (6) på plats.

#### (SUPER DUKE RR)

- Sätt in 12 V-batteriet (1) i batterifacket.

12 V-batteri (HJTZ14S-FPI) (📖 s 166)
--------------------------------------

- Sätt batteritäcklocket på plats, montera skruven (2) och dra åt.

Specifikation

Övriga skruvar chassi	M5	5 Nm
-----------------------	----	------

- Koppla ihop stickanslutningen (3).

- Sätt pluskabeln på plats, sätt i och dra åt skruven.

Specifikation

Skruv batteripol	M6	4,5 Nm
------------------	----	--------

- Sätt pluspolskyddet (4) i rätt läge.
- Sätt minuskabeln (5) på plats, sätt dit skruven och dra åt.

Specifikation

Skruv batteripol	M6	4,5 Nm
------------------	----	--------

- Sätt styrdonet (6) på plats.

#### Efterarbete

- Montera förarsadeln. (📖 s 104)

#### (SUPER DUKE R)

- Montera passagerarsadeln. (📖 s 103)
- Ställ in tid och datum.



## 16.6 Ladda 12 V-batteriet (SUPER DUKE R)



### Varning

**Risk för personskador** Batterisyra och batterigaser kan ge svåra frätskador.

- Förvara 12 V-batterier oåtkomligt för barn.
- Använd lämpliga skyddskläder och skyddsglasögon.
- Undvik kontakt med batterisyra eller batterigaser.
- Se till att det inte uppstår gnistor eller finns en öppen låga i närheten av 12 V-batteriet.
- Ladda endast 12 V-batterierna i väl ventilerade lokaler.
- Vid hudkontakt spolras det drabbade stället omedelbart av med mycket vatten.
- Skölj ögonen i minst 15 minuter med vatten och uppsök omedelbart läkare om batterisyra eller batterigaser har hamnat i ögonen.



## Obs!

**Risker för miljön** 12 V-batterier innehåller miljöfarliga ämnen.

- 12 V-batterier får inte kasseras bland hushållssopor.
- Lämna in 12 V-batterierna till en återvinningscentral.



## Obs!

**Risker för miljön** Miljöfarliga ämnen orsakar miljöskador.

- Kassera oljor, fetter, filter, bränslen, rengöringsmedel, bromsvätska etc. i enlighet med gällande bestämmelser.



## Info

Batteriets laddningsnivå sjunker även när 12 V-batteriet inte belastas.

Laddningsnivå och laddningssätt är mycket viktiga för 12 V-batteriets livslängd.

Snabb uppladdning med hög laddningsström minskar livslängden.

När laddningsström, laddningsspänning och laddningstid överskrids läcker elektrolyt ut via säkerhetsventilerna. Detta gör att 12 V-batteriets kapacitet minskar.

Om 12 V-batteriet tömts på grund av upprepade startförsök ska det laddas upp direkt.

Om 12 V-batteriet står urladdat under en längre tid djupurladdas det och sulfateras, vilket leder till att batteriet förstörs.

12 V-batteriet är underhållsfritt. Syranivån behöver inte kontrolleras.

Om 12 V-batteriet inte laddas med KTM:s batteriladdare måste 12 V-batteriet tas ut vid laddning. Annars kan överspänning orsaka skador på elektroniska komponenter. Ladda 12 V-batteriet enligt angivelserna på batterihuset.

## Förarbete

- Ta bort passagerarsadeln. (📖 s 103)
- Ta bort förarsadeln. (📖 s 103)
- Demontera 12 V-batteriet. 🛠️ (📖 s 133)

## Huvudarbete

- Anslut laddaren till 12 V-batteriet. Slå på laddaren.

Batteriladdare (58429074000)

Med denna laddare kan man dessutom testa vilospänningen, 12 V-batteriets startförmåga och generatoren. Dessutom kan 12 V-batteriet inte överladdas med denna laddare.



## Info

Ladda 12 V-batteriet med max 10 % av den kapacitet som är angiven på batterihöljet.

- Stäng av laddaren efter laddningen och koppla bort den från 12 V-batteriet.

## Specifikation

Laddningsström, laddningsspänning och laddningstid får inte överskridas.

Ladda upp 12 V-batteriet med jämna mellanrum om motorcykeln inte körs	3 månader
---	-----------

## Efterarbete

- Montera 12 V-batteriet. 🛠️ (📖 s 134)
- Montera förarsadeln. (📖 s 104)
- Montera passagerarsadeln. (📖 s 103)



- Ställ in tid och datum.



## 16.7 Ladda 12 V-batteriet 🐉 (SUPER DUKE RR)



### Varning

**Risk för personskador** 12 V-batterier innehåller skadliga ämnen.

- Förvara 12 V-batterier oåtkomligt för barn.
- Se till att det inte uppstår gnistor eller finns en öppen låga i närheten av 12 V-batterier.
- Ladda endast 12 V-batterierna i väl ventilerade lokaler.
- Håll ett minimiavstånd till brandfarliga ämnen när du laddar 12 V-batterier.

Minimiavstånd

1 m



### Obs!

**Risker för miljön** 12 V-batterier innehåller miljöfarliga ämnen.

- 12 V-batterier får inte kasseras bland hushållssopor.
- Lämna in 12 V-batterierna till en återvinningscentral.



### Obs!

**Risker för miljön** Miljöfarliga ämnen orsakar miljöskador.

- Kassera oljor, fetter, filter, bränslen, rengöringsmedel, bromsvätska etc. i enlighet med gällande bestämmelser.



### Info

Batteriets laddningsnivå sjunker även när 12 V-batteriet inte belastas.

Laddningsnivå och laddningssätt är mycket viktiga för 12 V-batteriets livslängd.

Snabb uppladdning med hög laddningsström minskar livslängden.

Om laddningsströmmen eller laddningsspänningen överskrider förstörs 12 V-batteriet.

Om 12 V-batteriet laddats ur på grund av upprejade startförsök ska 12 V-batteriet laddas upp omedelbart.

Om 12 V-batteriet står urladdat under en längre tid utsätts det för djupurladdning och dess kapacitet förörloras och batteriet förstörs.

12 V-batteriet är underhållsfritt.

### Förarbete

- Ta bort förarsadeln. (📖 s 103)
- Demontera 12 V-batteriet. 🐉 (📖 s 133)

### Huvudarbete

- Kontrollera batterispänningen.
  - » Batterispänning: < 9 V
    - Ladda 12 V-batteriet.



### Info

Om 12 V-batterispänningen faller under 9 V stänger övervakningssystemet av batteriet internt. Batteriet kan aktiveras igen med laddaren.

- » Batterispänning:  $\geq 9$  V
  - Ladda 12 V-batteriet.

## Specifikation

Laddningsström, laddningsspänning och laddningstid får inte överskridas.	
Max. laddningsspänning	14,4 V
Max. laddström	3,0 A
Max. laddningstid	24 h
Ladda upp 12 V-batteriet med jämna mellanrum om motorcykeln inte körs	6 månader

## Batteriladdare (79629974000)

Denna laddare testar om 12 V-batteriet håller spänningen. Dessutom kan 12 V-batteriet inte överladdas med denna laddare. Vid lägre temperaturer kan laddningstiden vara längre.

Denna laddare lämpar sig endast för litiumjärnfosfatbatterier. Följ instruktionerna i den bifogade **KTM Power Parts**-anvisningen.



## Info

12 V-batteriet har ett internt övervakningssystem som skyddar mot överspänning, djupurladdning och överhettning vid laddningen. Om 12 V-batteriet blir för hett under laddningen avbryter övervakningssystemet laddningen tills 12 V-batteriet har svalnat.

## Efterarbete

- Montera 12 V-batteriet.  (📖 s 134)
- Montera förarsadeln. (📖 s 104)
- Ställ in tid och datum.

## 16.8 Byta RACE-ON-nyckelbatteri



## Varning

**Risk för personskador** Knappceller kan spricka vid felaktig användning.

Knappceller som sväljs orsakar allvarliga kemiska brännskador som kan leda till döden på under 2 timmar.

- Håll knappceller och RACE-ON-nyckeln utom räckhåll för barn.
- Se till att knappceller aldrig sväljs eller kommer in i kroppen på något annat sätt.
- Uppsök omedelbart läkare om knappceller ändå har svalts eller på något annat sätt kommit in i kroppen.
- Utsätt inte knappceller för extrema temperaturer eller mekaniska påfrestningar.  
Tillåten temperatur -20 ... 50 °C
- Se till att RACE-ON-nyckeln inte skadas av t.ex. vassa föremål eller att den kläms.
- Använd inte RACE-ON-nyckeln om den är skadad eller om batterifacket inte går att stänga.
- Byt endast ut RACE-ON-nyckelbatteriet mot den typ som anges.

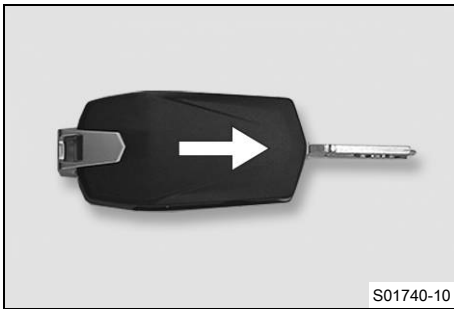

- Fäll ut RACE-ON-nyckelns nyckelax.
- Skjut RACE-ON-nyckelns nedre halva i pilens riktning och ta bort den.

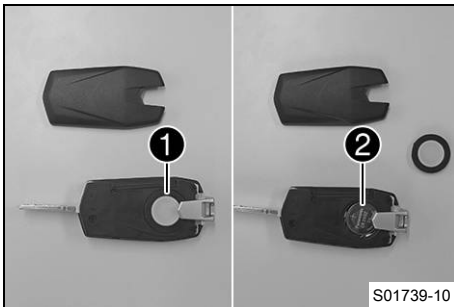

- Ta bort batteritäcklocket ①.
- Ta bort RACE-ON-nyckelbatteriet ②.
- Sätt in ett nytt RACE-ON-nyckelbatteri med texten vänd uppåt.

RACE-ON-nyckelbatteri (CR 2032) (☞ s 166)

- Montera batteritäcklocket ①.

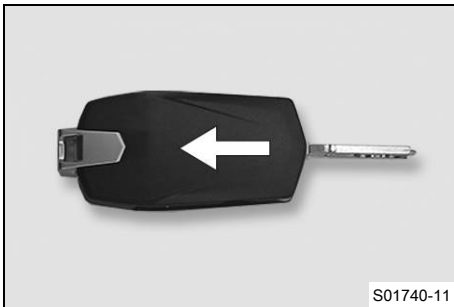

- Sätt dit RACE-ON-nyckelns nedre halva och för den i pilens riktning tills den hakar i.

## 16.9 Byta huvudsäkring



### Varning

**Brandrisk** Felaktiga säkringar överbelastar elsystemet.

- Använd endast säkringar med föreskrivet amperevärde.
- Förbikoppla och reparera aldrig säkringar.

### Förarbete (SUPER DUKE R)

- Ta bort passagerarsadeln. (☞ s 103)
- Ta bort förarsadeln. (☞ s 103)

### Huvudarbete

- Ta av skyddshättan ①.

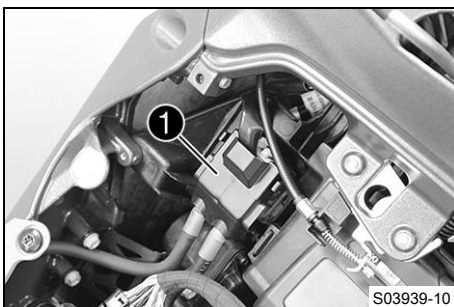

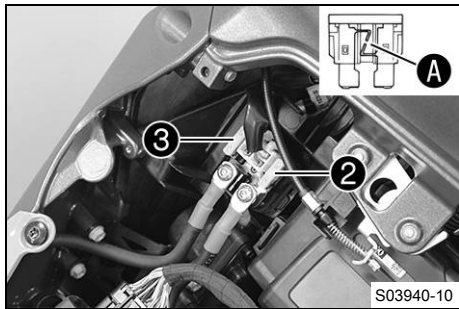

- Ta bort den defekta huvudsäkring **2**.

### **i** Info

En defekt säkring har en bruten smälttråd **A**.  
Inne i startreläet finns en reservsäkring **3**.  
Fordonets samtliga elektriska förbrukare är säkrade via huvudsäkring.

- Sätt i en ny huvudsäkring.

Säkring (58011109130) (📖 s 166)

- Kontrollera elsystemets funktion.
- Montera skyddshättorna **1**.

### **i** Tips

Sätt i en ny reservsäkring i startreläet så att den finns till hands vid behov.

### Efterarbete

- Montera förarsadeln. (📖 s 104)

### (SUPER DUKE R)

- Montera passagerarsadeln. (📖 s 103)
- Ställ in tid och datum.

## 16.10 Byta säkringar i säkringslådan



### Varning

**Brandrisk** Felaktiga säkringar överbelastar elsystemet.

- Använd endast säkringar med föreskrivet amperevärde.
- Förbikoppla och reparera aldrig säkringar.



### Info

Säkringslådan med de enskilda elektriska förbrukarnas säkringar sitter under sadeln.

### Förarbete

#### (SUPER DUKE R)

- Ta bort passagerarsadeln. (📖 s 103)
- Ta bort förarsadeln. (📖 s 103)

### Huvudarbete

- Öppna säkringslådans lock **1**.

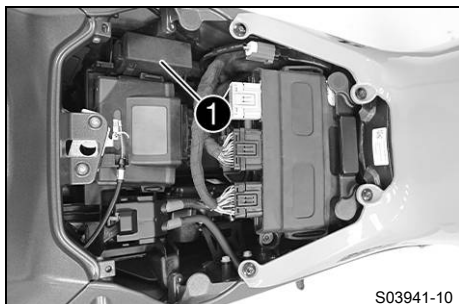

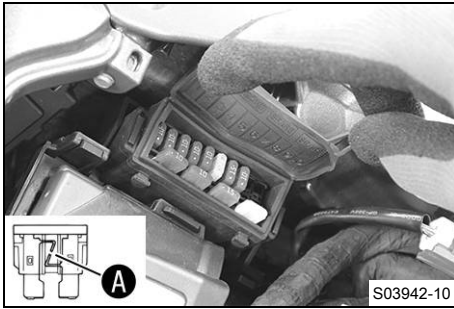

- Kontrollera säkringarna.



**Info**

En defekt säkring har en bruten smältråd **A**.

- Ta bort den defekta säkringen.

Specifikation

Säkring 1 - 10 A - spänningsförsörjning styrdon och komponenter
Säkring 2 - 10 A - ACC1
Säkring 3 - 10 A - nummerskyltsbelysning, bakljus
Säkring 4 - 10 A - konstant plus för strålkastare
Säkring 5 - 10 A - styrdon
Säkring 6 - 25 A - ABS-returpump
Säkring 7 - 10 A - ABS-hydraulenhet
Säkring 8 - 10 A - ACC2, USB-uttag
Säkring 9 - används ej
Säkring 10 - används ej
Säkring <b>res</b> - 10 A - reservsäkringar
Säkring <b>res</b> - 15 A - reservsäkring
Säkring <b>res</b> - 25 A - reservsäkring

- Sätt i en reservsäkring med passande amperetal.

Säkring (58011109110) (📖 s 166)
Säkring (58011109115) (📖 s 166)
Säkring (58011109125) (📖 s 166)



**Tips**

Sätt i en ny reservsäkring så att den finns till hands vid behov.

- Kontrollera de elektriska förbrukarnas funktion.
- Stäng säkringslådans lock **1**.

**Efterarbete**

- Montera förarsadeln. (📖 s 104)

**(SUPER DUKE R)**

- Montera passagerarsadeln. (📖 s 103)



**16.11 Kontrollera strålkastarinställningen**

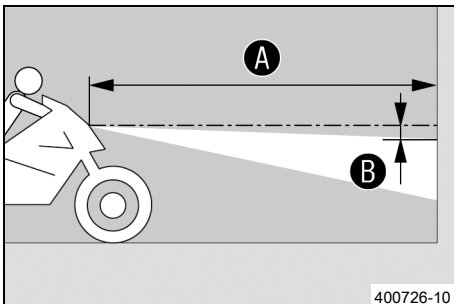

- Ställ fordonet på ett vågrätt underlag framför en ljus vägg och rita ett märke i höjd med strålkastarens (halvljusets) mitt.
- Rita ett annat märke på avstånd **B** under det första märket.

Specifikation

Avstånd <b>B</b>	5 cm
------------------	------

- Ställ fordonet rakt upp med avståndet **A** framför väggen och tänd halvljusets.

## Specifikation

Avstånd <b>A</b>	5 m
------------------	-----

- Nu sätter sig föraren på motorcykeln, vid behov med packning och passagerare.
- Kontrollera strålkastarinställningen.

För en motorcykel med förare och ev. packning och passagerare ska gränsen mellan ljust och mörkt område befinna sig exakt vid det nedre märket.

- » Om gränsen mellan ljust och mörkt område inte överensstämmer med specifikationen:
  - Ställ in strålkastarens räckvidd. (📖 s 142)

## 16.12 Ställa in strålkastarens räckvidd

## Förarbete

- Kontrollera strålkastarinställningen. (📖 s 141)

## Huvudarbete

- Ställ in strålkastarens räckvidd med justerskruven **1**.

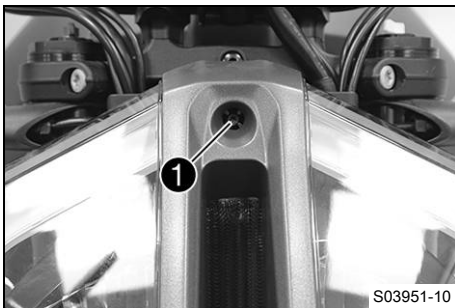
**i** Info

Vrid medsols för att öka räckvidden, vrid motsols för att minska räckvidden.

Extra vikt kan eventuellt leda till att strålkastarens räckvidd måste korrigeras.

Skruven **1** håller även fast strålkastaren. Säkerställ att skruven alltid är tillräckligt iskruvad.

- Ställ in strålkastaren på markeringen **B**.

## Specifikation

För en motorcykel med förare och ev. packning och passagerare ska gränsen mellan ljust och mörkt område befinna sig exakt vid det nedre märket **B**.

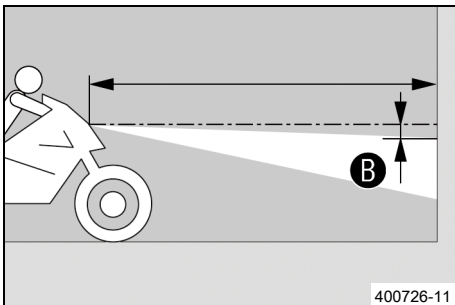

## 16.13 Ansluta USB-kabel

**i** Info

USB-uttaget sitter till vänster på kombinationsinstrumentet.

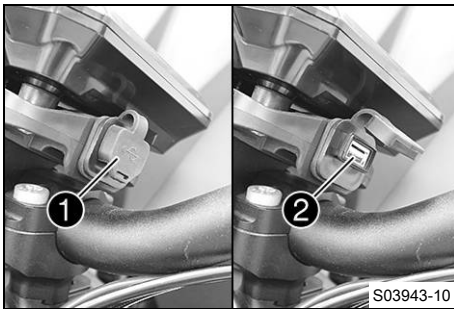

- Öppna USB-uttagsskyddet ①.
- Anslut en USB-kabel till USB-uttaget ②.
- Anslut USB-kabeln till enheten.
- Dra USB-kabeln på styret och säkra med buntband.

Specifikation

Använd en så kort USB-kabel som möjligt.
Skydda alltid anslutna enheter mot fukt.
Dra och säkra kabeln så att den inte skadas.



### 16.14 Koppla ifrån USB-kabel

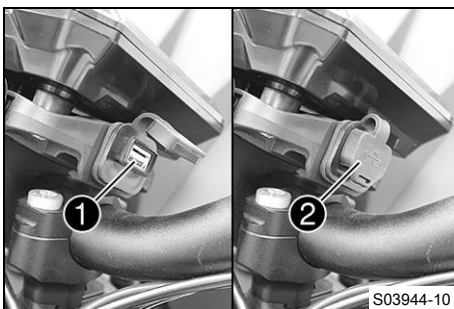

- Lossa USB-kabeln från enheten.
- Lossa USB-kabeln från USB-uttaget ①.
- Stäng igen USB-uttagsskyddet ②.



### 16.15 Diagnoskontakt

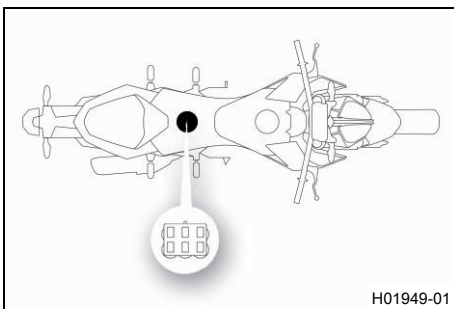

Diagnoskontakten ① sitter under förarens sadel.

### 16.16 ACC1 och ACC2 fram

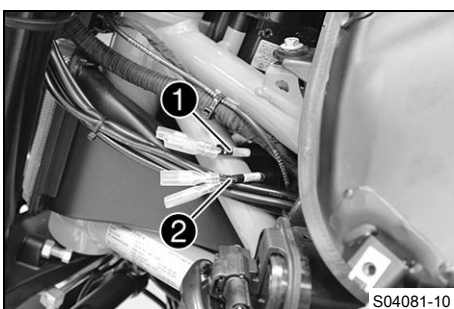

**Monteringsställe**

- Spänningsförsörjningarna ACC1 ① och ACC2 ② fram sitter bakom bränsletankspoilern till vänster mellan gaffelkronorna.

## 16.17 ACC1 och ACC2 bak

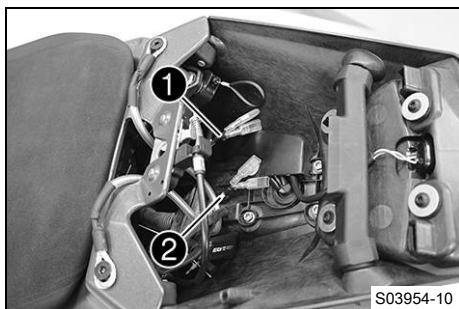

### (SUPER DUKE R)

Spänningsförsörjningarna ACC1 **1** och ACC2 **2** bak sitter under sadeln.

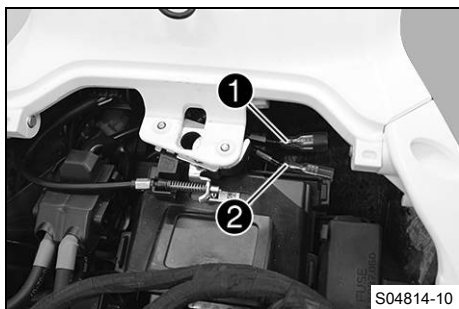

### (SUPER DUKE RR)

Spänningsförsörjningarna ACC1 **1** och ACC2 **2** bak sitter i bakpartiet.

## 17.1 Kontrollera kylvätskenivån i expansionskärlet



### Varning

**Risk för skållskador** När motorcykeln körs blir kylvätskan mycket varm och dessutom trycksatt.

- Öppna inte kylaren, kylarslangarna eller andra komponenter i kylsystemet om motorn eller kylsystemet är driftvarma.
- Låt kylsystemet och motorn svalna innan du öppnar kylaren, kylarslangarna eller andra komponenter i kylsystemet.
- Vid skållskada ska den drabbade kroppsdelens omedelbart nedsänkas i ljummet vatten.



### Varning

**Risk för förgiftning** Kylvätskan är giftig och hälsovådlig.

- Förvara kylvätska oåtkomligt för barn.
- Låt inte kylvätska hamna på huden, i ögonen eller på kläderna.
- Uppsök omedelbart läkare om kylvätska har svalts.
- Vid hudkontakt spolras det drabbade stället omedelbart av med mycket vatten.
- Spola ögonen grundligt med vatten och uppsök omedelbart läkare om kylvätska har hamnat i ögonen.
- Byt om ifall du får kylvätska på kläderna.

### Krav

Motorn är kall.

Kylaren är helt full.

- Ställ motorcykeln på en vågrät yta.
- Kontrollera kylvätskenivån i expansionskärlet ①.

Kylvätskenivån måste vara mellan **MIN** och **MAX**.

- » Om det inte finns någon kylvätska i expansionskärlet:
  - Kontrollera att kylsystemet är tätt. 🛠️



### Info

Starta inte motorcykeln!

- Fyll på kylvätska/avluftra kylsystemet. 🛠️
- » Om kylvätskenivån i expansionskärlet inte stämmer med specifikationen, utan att kylvätskan är helt slut:
  - Fyll på kylvätska i expansionskärlet. (📖 s 145)

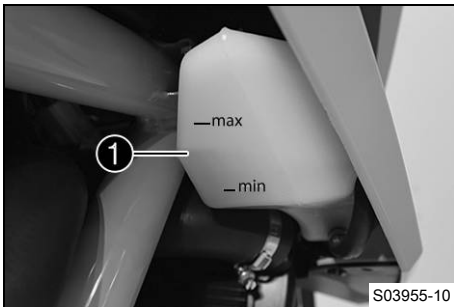

## 17.2 Fylla på kylvätska i expansionskärlet



### Varning

**Risk för skållskador** När motorcykeln körs blir kylvätskan mycket varm och dessutom trycksatt.

- Öppna inte kylaren, kylarslangarna eller andra komponenter i kylsystemet om motorn eller kylsystemet är driftvarma.
- Låt kylsystemet och motorn svalna innan du öppnar kylaren, kylarslangarna eller andra komponenter i kylsystemet.
- Vid skållskada ska den drabbade kroppsdelens omedelbart nedsänkas i ljummet vatten.



## Varning

**Risk för förgiftning** Kylvätskan är giftig och hälsovådlig.

- Förvara kylvätska oåtkomligt för barn.
- Låt inte kylvätska hamna på huden, i ögonen eller på kläderna.
- Uppsök omedelbart läkare om kylvätska har svalts.
- Vid hudkontakt spolras det drabbade stället omedelbart av med mycket vatten.
- Spola ögonen grundligt med vatten och uppsök omedelbart läkare om kylvätska har hamnat i ögonen.
- Byt om ifall du får kylvätska på kläderna.

## Krav

Motorn är kall.

Kylaren är helt full.

## Förarbete

- Kontrollera kylvätskenivån i expansionskärlet. (📖 s 145)

## Huvudarbete

- Ta bort locket ❶ till expansionskärlet.
- Fyll på kylvätska upp till markeringen **MAX**.

Kylvätska (📖 s 176)

- Sätt tillbaka expansionskärlets lock ❶.



## 18.1 Ride Mode

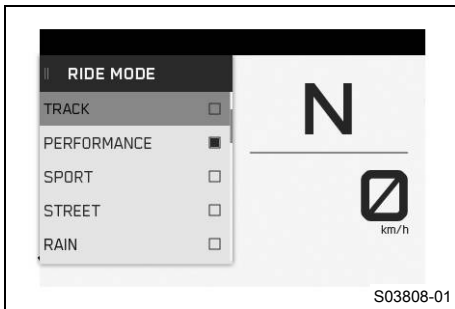

### Möjliga tillstånd

- **TRACK** – En inställning som finns tillgänglig som tillval, med homologerad effekt och ytterst direkt respons. Motorcykelns traktionskontroll och gasresponsens egenskaper kan ställas in individuellt.
- **PERFORMANCE** – En inställning som finns tillgänglig som tillval, med homologerad effekt och ytterst direkt respons. Motorcykelns traktionskontroll och gasresponsens egenskaper kan ställas in individuellt och funktionen **KTM MY RIDE** kan användas. Kombinerar funktionen hos TRACK-läget med standardläget.
- **SPORT** – Homologerad effekt med mycket direkt respons, motorcykelns traktionskontroll tillåter ökat hjulspinn på bakhjulet.
- **STREET** – Homologerad effekt med balanserad respons, motorcykelns traktionskontroll tillåter normalt hjulspinn på bakhjulet.
- **RAIN** – Reducerad homologerad effekt med mjuk respons för bättre körbarhet, traktionskontrollen tillåter mindre grad hjulspinn på bakhjulet.

I menyn **Ride Mode** kan fordonets köregenskaper ställas in på olika sätt. Det finns **TRACK** (tillval), **PERFORMANCE** (tillval), **SPORT**, **STREET** och **RAIN**.

Det senast valda körläget visas på displayen.

Du kan ändra körläget även under körning när gashandtaget är tillbakavridet och farthållaren är inaktiverad.

### **i** Info

Valet av körläge påverkar inte ABS-funktionen.

## 18.2 Motorcykelns traktionskontroll (MTC)

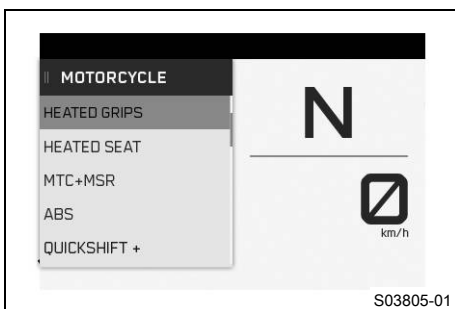

(Kurv-MTC) minskar motorns vridmoment om det inte är någon drivning på bakhjulet.

### **i** Info

När motorcykelns traktionskontroll är avstängd kan bakhjulet börja spinna vid kraftig acceleration eller vid dåligt grepp på vägbanan, vilket innebär en risk för omkullkörning.

När tändningen har slagits på är motorcykelns traktionskontroll aktiverad igen.

Motorcykelns traktionskontroll styrs via menyn **Motorcycle** (s 147) på kombinationsinstrumentet. Motorcykelns traktionskontroll kan stängas av i menyn **MTC/ABS**.

### **i** Info

När motorcykelns traktionskontroll arbetar blinkar TC-kontrolllampan .

När motorcykelns traktionskontroll är avstängd lyser TC-kontrolllampan .

## 18.3 Anti-Wheelie-läge (tillval)

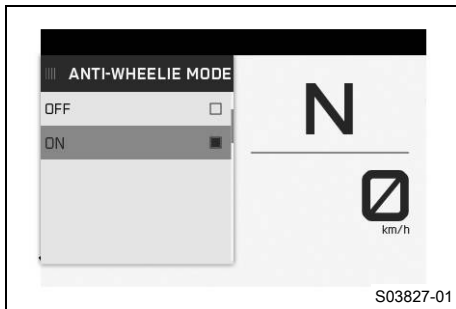

**Anti Wheelie Mode** är en tillvalsfunktion i fordonselektroniken. Anti-Wheelie-läget ska förhindra att framhjulet lyfter vid acceleration.

## 18.4 Anpassning av hjulspinn (tillval)

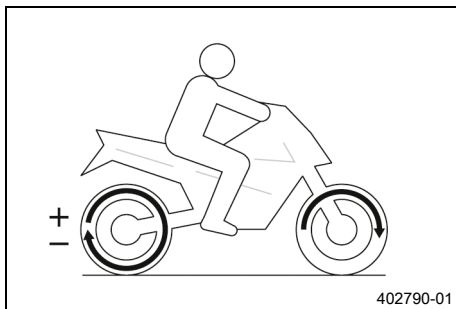

Anpassning av hjulspinn är en tillvalsfunktion i motorcykelns traktionskontroll.

Med anpassning av hjulspinn kan du anpassa motorcykelns traktionskontroll i nio steg till önskade egenskaper.

Steg 1 möjliggör maximalt hjulspinn på bakhjulet, steg 9 innebär minimalt hjulspinn.

När menyn är stängd, använd **UP**- eller **DOWN**-knappen för att ställa in anpassningen av hjulspinn under körningen.



### Info

Traktionskontroll kan endast användas vid aktivt körläge **TRACK** eller **PERFORMANCE** (📖 s 147) (tillval).

## 18.5 Throttle Response (tillval)

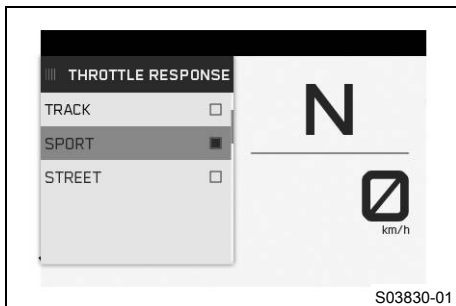

### Möjliga tillstånd

- **TRACK** – Ytterst direkt respons
- **SPORT** – Mycket direkt respons
- **STREET** – Balanserad respons

I menyn **Throttle Response** kan du anpassa gasresponsens egenskaper.

När gashandtaget är tillbakavridet och farthållaren är inaktiverad kan man ställa in **Throttle Response** även under körning.



### Info

**Throttle Response** kan endast användas vid aktivt körläge **TRACK** eller **PERFORMANCE** (📖 s 147) (tillval).

## 19.1 Kontrollera motoroljenivån

**i** Info

Oljeförbrukningen beror på körstilen och användningsförhållandena.

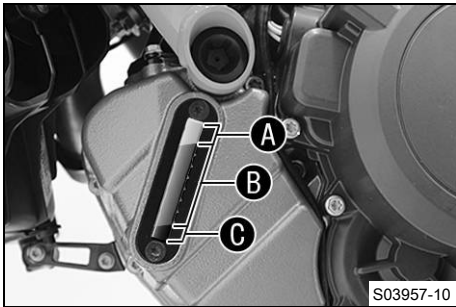
**Krav**

Motorn är driftsvarm.

**Förarbete**

- Ställ motorcykeln på en vågrät yta.

**Huvudarbete**

- Kontrollera motoroljenivån i synglaset.

**i** Info

Stäng av motorn och vänta en minut. Genomför sedan kontrollen.

Motoroljenivån bör vara i övre delen **B** av synglaset.

- » Om motoroljenivån är området **A** i synglaset:
  - Fyll inte på motorolja.
- » Om motoroljenivån är området **B** i synglaset:
  - Motorolja kan fyllas på.
- » Om motoroljenivån är området **C** i synglaset:
  - Fyll på motorolja. (📖 s 152)



## 19.2 Byta motorolja och oljefilter, rengöra oljesilar 🛠️

**Varning**

**Risk för skållskador** Motor- och växellådsoljan blir mycket varm när motorcykeln körs.

- Bär lämpliga skyddskläder och skyddshandskar.
- Vid skållskada ska den drabbade kroppsdelen omedelbart nedsänkas i ljummet vatten.

**Obs!**

**Risker för miljön** Miljöfarliga ämnen orsakar miljöskador.

- Kassera oljor, fetter, filter, bränslen, rengöringsmedel, bromsvätska etc. i enlighet med gällande bestämmelser.

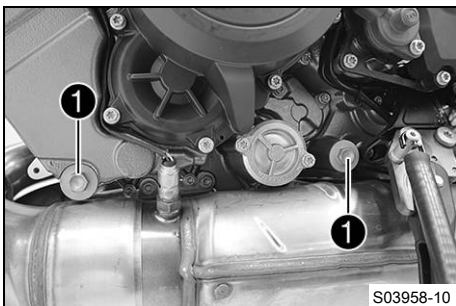
**Huvudarbete**

- Ställ upp motorcykeln på en vågrät yta med hjälp av sidostödet.
- Ställ en lämplig behållare under motorn.
- Använd eventuellt en tratt för att förhindra att olja rinner ut via avgassystemet.
- Ta bort oljeavtappningsskruvarna **1** samt magneter, o-ringar och oljesilar.

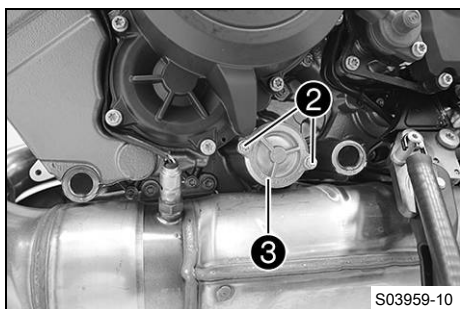

- Ta bort skruvarna ②. Ta bort oljefiltrets lock ③ och o-ringen.

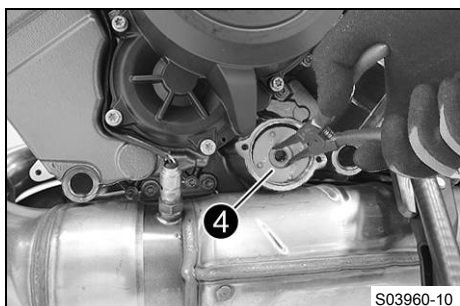

- Dra ut oljefiltret ④ ur oljefilterhuset.

Låsringstång (51012011000)

- Låt motoroljan rinna ut helt.
- Rengör noggrant delarna och tätningstorna.

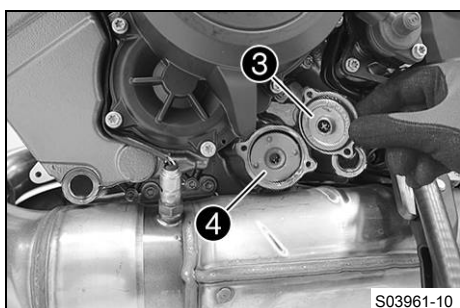

- Sätt i ett nytt oljefilter ④.

**i Info**  
Sätt i oljefiltret endast för hand.

- Smörj oljefilterlockets o-ring. Sätt dit oljefilterlocket ③.

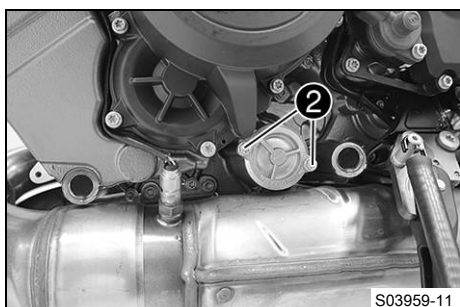

- Montera skruvarna ② och dra åt dem.

Specifikation

Övriga skruvar motor	M5	6 Nm
----------------------	----	------

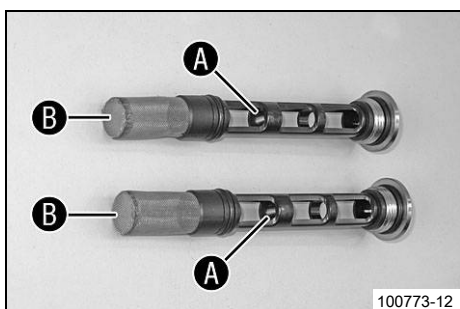

- Gör rent oljeavtappningsskruvarnas magneter ① och oljesilar ② noggrant.

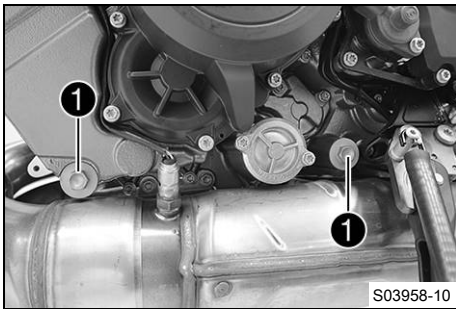

S03958-10

- Sätt tillbaka och skruva åt oljeavtappningsskruvarna **1** med magneterna, o-ringarna och oljesilarna.

Specifikation

Oljeavtappnings-skruv	M20x1,5	20 Nm
-----------------------	---------	-------

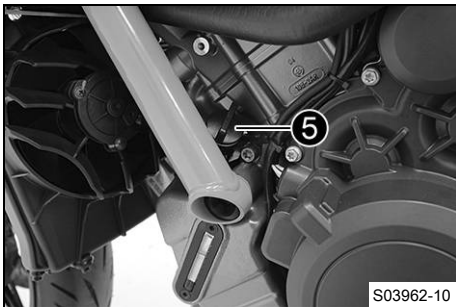

S03962-10

- Förbered hela påfyllningsmängden.

Motorolja Omgivningstempera- tur: $\geq 0$ °C	3,50 l	Motorolja (SAE 10W/50) (📖 s 177)
Motorolja Omgivningstempera- tur: $< 0$ °C		Motorolja (SAE 5W/40) (📖 s 177)

- Fyll på oljemängden i två arbetssteg.
- Ta bort oljepåfyllningsskruven **5** med o-ring och fyll på en första delmängd.

Motorolja (1:a del- mängden) ca Omgivningstempera- tur: $\geq 0$ °C	3,0 l	Motorolja (SAE 10W/50) (📖 s 177)
Motorolja (1:a del- mängden) ca Omgivningstempera- tur: $< 0$ °C		Motorolja (SAE 5W/40) (📖 s 177)

- Montera oljepåfyllningsskruven **5** samt o-ring.



## Fara

**Risk för förgiftning** Avgaser är giftiga och kan leda till medvetlöshet och dödsfall.

- Säkerställ alltid tillfredsställande ventilation när motorn är igång.
- Använd en lämplig avgasutsugning när du ska starta eller köra motorn i ett slutet utrymme.

- Starta motorn och kontrollera att den är tät.
- Stäng av motorn.
- Ta bort oljepåfyllningsskruven samt o-ring och fyll på den andra delmängden upp till den översta markeringen **C** på synglaset för motorolja.

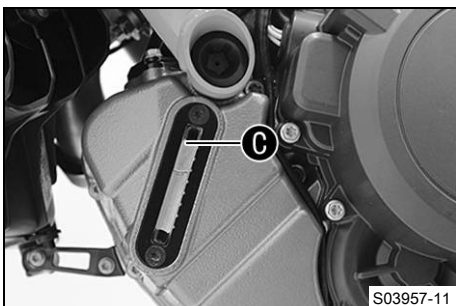

S03957-11

Motorolja (2:a del- mängden) ca Omgivningstempera- tur: $\geq 0$ °C	0,50 l	Motorolja (SAE 10W/50) (📖 s 177)
--	--------	-------------------------------------

Motorolja (2:a delmängden) ca Omgivningstemperatur: < 0 °C	0,50 l	Motorolja (SAE 5W/40) (📖 s 177)
---	--------	---------------------------------

- Montera oljepåfyllningsskruven samt o-ringen.



### Fara

**Risk för förgiftning** Avgaser är giftiga och kan leda till medvetlöshet och dödsfall.

- Säkerställ alltid tillfredsställande ventilation när motorn är igång.
- Använd en lämplig avgasutsugning när du ska starta eller köra motorn i ett slutet utrymme.

- Starta motorn och kontrollera att den är tät.

### Efterarbete

- Kontrollera motoroljenivån. (📖 s 149)

## 19.3 Fylla på motorolja



### Info

För lite motorolja eller motorolja av låg kvalitet leder till ökat motorslitage. Om motoroljenivån är för hög kan motorn skadas.

### Krav

Motorn är driftsvarm.

### Förarbete

- Ställ motorcykeln på en vågrät yta.
- Kontrollera motoroljenivån. (📖 s 149)

### Huvudarbete

- Ta bort oljepåfyllningsskruven ① samt o-ringen.

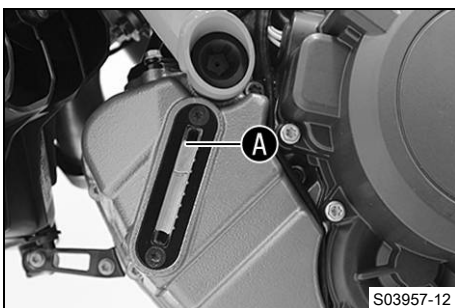
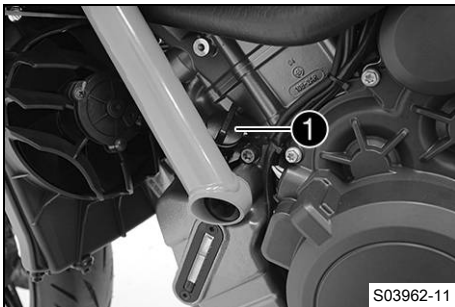

- Fyll på motorolja upp till översta markeringen A på synglasen.

### Krav

Omgivningstemperatur:  $\geq 0$  °C

Motorolja (SAE 10W/50) (📖 s 177)
----------------------------------

### Krav

Omgivningstemperatur: < 0 °C

Motorolja (SAE 5W/40) (📖 s 177)
---------------------------------



## Info

För optimal effekt bör inte olika motoroljor blandas. KTM rekommenderar att motoroljan byts vid behov.

---

- Montera oljepåfyllningsskruven samt o-ringen.
- 



## Fara

**Risk för förgiftning** Avgaser är giftiga och kan leda till medvetslöshet och dödsfall.

- Säkerställ alltid tillfredsställande ventilation när motorn är igång.
  - Använd en lämplig avgasutsugning när du ska starta eller köra motorn i ett slutet utrymme.
- 

- Starta motorn och kontrollera att den är tät.

## Efterarbete

- Kontrollera motoroljenivån. (📖 s 149)



## 20.1 Rengöra motorcykeln

**Obs!**

**Materialsador** Vid felaktig användning av en högtrycksrengörare kommer komponenter att skadas eller förstöras.

Genom det höga trycket tränger vattnet in i elektriska komponenter, stickkontakter, vajrar, lager etc. Alltför högt tryck orsakar störningar och förstör komponenter.

- Rikta inte vattenstrålen direkt mot elektriska komponenter, stickkontakter, vajrar eller lager.
- Håll ett minimiavstånd mellan högtrycksmunstycket och komponenten.

Minimiavstånd

60 cm

**Obs!**

**Risker för miljö** Miljöfarliga ämnen orsakar miljöskador.

- Kassera oljor, fetter, filter, bränslen, rengöringsmedel, bromsvätska etc. i enlighet med gällande bestämmelser.

**Info**

Tvätta motorcykeln regelbundet för att bibehålla dess värde och utseende under lång tid. Undvik direkt solljus på motorcykeln när du rengör den.

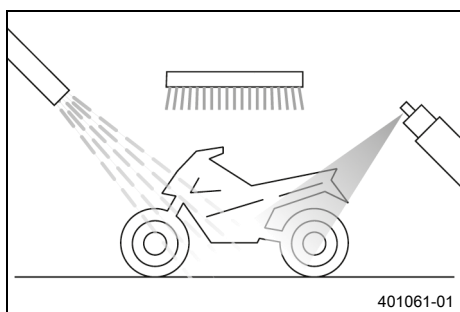

- Förslut avgassystemet så att det inte kommer in vatten.
- Börja med att ta bort grov smuts med en mjuk vattenstråle.
- Ställen med kraftig smuts ska sprayas in med vanligt rengöringsmedel för motorcyklar och bearbetas med en pensel.

Rengöringsmedel för motorcykel (☞ s 178)

**Info**

Använd varmt vatten med vanligt rengöringsmedel för motorcyklar och en mjuk svamp. Använd aldrig rengöringsmedlet direkt på ett torrt fordon, utan skölj det alltid först med vatten. Om fordonet har körts i vägsalt ska det rengöras med kallt vatten efter körningen. Varmt vatten förstärker saltets inverkan.

- När motorcykeln har spolats av noggrant med en mjuk vattenstråle bör den torka ordentligt.
- Ta bort skyddet för avgassystemet.

**Varning**

**Risk för olyckor** Väta och smuts påverkar bromssystemet.

- Bromsa försiktigt flera gånger för att torka bromsbeläggarna och bromsskivorna och befria dem från smuts.

- Efter rengöringen ska man köra ett stycke, tills motorn har nått drifttemperatur.

**Info**

Tack vare värmen försvinner vattnet även från oåtkomliga ställen på motorn och bromssystemet.

- Smörj alla glid- och lagerställen när motorcykeln har svalnat.
- Rengör kedjan. (📖 s 110)
- Blanka metalledar (utom bromsskivan och avgassystemet) ska behandlas med korrosionsskyddsmedel.

Konserveringsmedel för lack, metall och gummi (📖 s 178)

- Behandla lackade delar med ett mildt lackvårdande medel.

Perfect Finish och höglanspolermedel för lack (📖 s 178)

**Info**

Vid leveransen får matta plastdelar inte poleras. Annars påverkas materialets kvalitet negativt.

- Alla delar av plast eller delar med pulverbeläggning ska behandlas med milda rengöringsmedel och vårdande medel.

Specialrengöringsmedel för glänsande eller matta lack-, metall- och plastytor (📖 s 178)

- Olja in styrlåset och sadellåset.

Universal-oljespray (📖 s 178)



## 20.2 Kontroll- och skötselarbeten inför vinterkörning

**Info**

Om motorcykeln används vintertid bör man tänka på saltet som strös ut på gatorna. Motorcykeln bör skyddas mot det aggressiva saltet.

Om fordonet har körts i vägsalt ska det rengöras med kallt vatten efter körningen. Varmt vatten förstärker saltets inverkan.

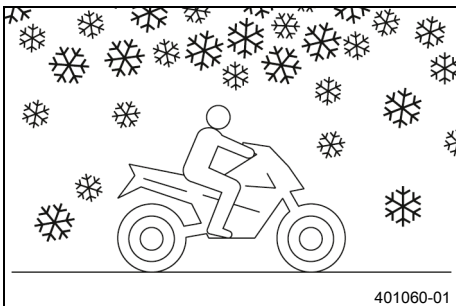

- Rengör motorcykeln. (📖 s 154)
- Gör rent bromsarna.

**Info**

Efter **ALL** körning på saltade vägar ska bromsoken och bromsbeläggen göras rent ordentligt med kallt vatten och därefter torka. Komponenterna ska ha svalnat och behöver inte demonteras.

När motorcykeln har körts på saltade vägar ska den tvättas noggrant med kallt vatten och torkas av.

- Behandla motorn, svingen och alla övriga blanka eller förzinkade delar (utom bromsskivorna) med vaxbaserat korrosionsskyddsmedel.

**Info**

Det får inte komma korrosionsskyddsmedel på bromsskivorna. Bromseffekten minskar då dramatiskt.

- Rengör kedjan. (📖 s 110)



## 21.1 Förvaring

**i** Info

Om motorcykeln inte ska användas under en längre period behöver extra åtgärder vidtas. Kontrollera motorcykelns alla delar med avseende på funktion och slitage innan du ställer undan den. Eventuella underhållsarbeten, reparationer eller ombyggnader bör utföras under avställningstiden. Verkstäderna har då mindre att göra. På så sätt undviks långa väntetider i början av nästa säsong.

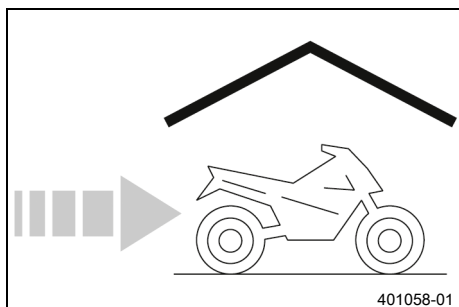

- Vid sista tankningen innan motorcykeln ställs av ska bränsletillsats blandas i.

Bränsletillsats (📖 s 178)
---------------------------

- Fyll på bränsle. (📖 s 87)
- Rengör motorcykeln. (📖 s 154)
- Byt motorolja och oljefilter, rengör oljesilarna. 🛠️ (📖 s 149)
- Kontrollera kylvätskenivån och frostskyddet. 🛠️
- Kontrollera däcktrycket. (📖 s 130)
- Demontera 12 V-batteriet. 🛠️ (📖 s 133)

## Specifikation

Förvaringstemperatur för 12 V-batteriet utan direkt solljus	0 ... 35 °C
---	-------------

**(SUPER DUKE R)**

- Ladda 12 V-batteriet. 🛠️ (📖 s 135)

**(SUPER DUKE RR)**

- Ladda 12 V-batteriet. 🛠️ (📖 s 137)
- Ställ fordonet på en torr förvaringsplats. Inga större temperaturväxlingar bör förekomma.

**i** Info

KTM rekommenderar att motorcykeln lyfts upp.

- Lyft upp motorcykeln med lyftanordningen baktill. (📖 s 100)
- Lyft upp motorcykeln med monteringsstativet fram. (📖 s 100)
- Täck över motorcykeln med en luftgenomsläpplig presenning eller ett luftgenomsläppligt täcke.

**i** Info

Använd aldrig lufttätt material som hindrar fukt från att avdunsta och därmed gynnar korrosion. Under avställningstiden bör motorn inte gå under kortare perioder. Motorn värms inte upp tillräckligt. Vattenångan som bildas vid förbränningen kondenseras och gör att ventiler och avgassystemet rostar.

## 21.2 Idrifttagning efter förvaring

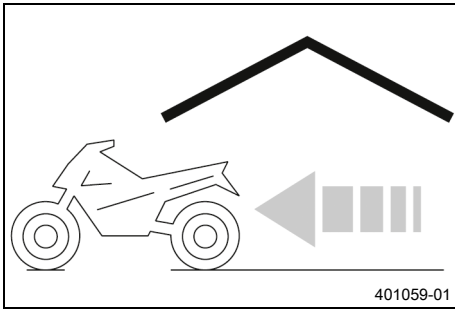

- Ta ned motorcykeln från monteringsstativet fram. (📖 s 101)
- Ta ned motorcykeln från lyftanordningen baktill. (📖 s 100)
- Montera 12 V-batteriet. 🛠️ (📖 s 134)



### Info

Om 12 V-batteriet har varit urmonterat måste man ställa in datum och tid.

- Genomför alltid kontroll- och skötselarbetena före idrifttagandet. (📖 s 78)
- Provkör fordonet.

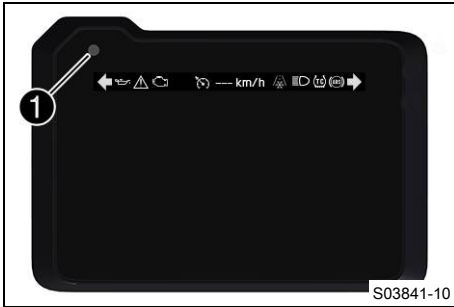

RACE-ON-kontrollampen **1** kan påvisa funktionsfel genom att blinka. Dessa visas i upp till fem sekunder efter att RACE-ON-knappen har tryckts in.



### Info

Blinkkoder som rör **KTM RACE ON** visas bara en gång.

Fel	Möjlig orsak	Åtgärd
Det händer inget när du trycker på RACE-ON-knappen	RACE-ON-knapp defekt	<ul style="list-style-type: none"> <li>– Kontrollera om RACE-ON-knappen är skadad.</li> <li>– Kontrollera om RACE-ON-knappens kabel och kontakt är skadade.</li> </ul>
RACE-ON-kontrollampen blinkar två gånger	Ingen svarssignal från RACE-ON-nyckeln	<ul style="list-style-type: none"> <li>– Säkerställ att RACE-ON-nyckeln är inom räckvidd.</li> <li>– Avlägsna andra elektroniska enheter från RACE-ON-antennens närhet.</li> <li>– Kontrollera att batterifacket på RACE-ON-nyckeln är ordentligt stängt.</li> <li>– Kontrollera att batterifacket på RACE-ON-nyckeln inte visar tecken på korrosion.</li> <li>– Byt RACE-ON-nyckelbatteri. (📖 s 138)</li> <li>– Använd den svarta tändningsnyckeln.</li> </ul>
RACE-ON-kontrollampen blinkar tre gånger	Urladdning av 12 V-batteriet	<p><b>(SUPER DUKE R)</b></p> <ul style="list-style-type: none"> <li>– Ladda 12 V-batteriet. 📖 (📖 s 135)</li> </ul> <p><b>(SUPER DUKE RR)</b></p> <ul style="list-style-type: none"> <li>– Ladda 12 V-batteriet. 📖 (📖 s 137)</li> <li>– Kontrollera vilostrommen. 📖</li> </ul>
RACE-ON-kontrollampen blinkar fyra gånger	Styrlåsets sprint blockerad eller överspänd	<ul style="list-style-type: none"> <li>– Vrid på styret en aning.</li> </ul>
RACE-ON-kontrollampen blinkar fem gånger	RACE-ON-antenn defekt	<ul style="list-style-type: none"> <li>– Kontrollera om RACE-ON-antennen är skadad.</li> </ul>
Kombinationsinstrumentet visar inget på displayen	Säkring 1 har gått	<ul style="list-style-type: none"> <li>– Byt säkringar i säkringslådan. (📖 s 140)</li> </ul>
	Huvudsäkring har gått sönder	<ul style="list-style-type: none"> <li>– Byt huvudsäkring. (📖 s 139)</li> </ul>
	Urladdning av 12 V-batteriet	<p><b>(SUPER DUKE R)</b></p> <ul style="list-style-type: none"> <li>– Ladda 12 V-batteriet. 📖 (📖 s 135)</li> </ul> <p><b>(SUPER DUKE RR)</b></p> <ul style="list-style-type: none"> <li>– Ladda 12 V-batteriet. 📖 (📖 s 137)</li> <li>– Kontrollera vilostrommen. 📖</li> </ul>
Motorn roterar inte när startknappen/nödavstängningsknappen trycks till det nedre läget	Handhavandefel	<ul style="list-style-type: none"> <li>– Utför arbetsmomenten för att starta motorcykeln. (📖 s 78)</li> </ul>

Fel	Möjlig orsak	Åtgärd
Motorn roterar inte när startknappen/nödavstängningsknappen trycks till det nedre läget	Urladdning av 12 V-batteriet	<b>(SUPER DUKE R)</b> – Ladda 12 V-batteriet. 🛠️ (📖 s 135) <b>(SUPER DUKE RR)</b> – Ladda 12 V-batteriet. 🛠️ (📖 s 137) – Kontrollera viloströmmen. 🛠️
	Säkerhetsstartsystemet defekt	– Läs av felminnet med KTM-diagnosverktyget. 🛠️
	Elektroniskt fel	– Läs av felminnet med KTM-diagnosverktyget. 🛠️
Motorn roterar bara när kopplingshandtaget används	En växel är ilagd	– Lägg i växellådans friläge.
	Säkerhetsstartsystemet defekt	– Läs av felminnet med KTM-diagnosverktyget. 🛠️
Motorn roterar trots att en växel lagts i	Säkerhetsstartsystemet defekt	– Läs av felminnet med KTM-diagnosverktyget. 🛠️
Motorn roterar, men startar inte	Snabblåskopplingen är inte hopkopplad	– Koppla ihop snabblåskopplingen.
	Funktionsfel i den elektroniska bränsleinsprutningen	– Läs av felminnet med KTM-diagnosverktyget. 🛠️
	Inte tillräckligt bra bränslekvalitet	– Fyll på lämpligt bränsle.
Motorn får motorstopp under körningen	Bränslebrist	– Fyll på bränsle. (📖 s 87)
	Funktionsfel i den elektroniska bränsleinsprutningen	– Läs av felminnet med KTM-diagnosverktyget. 🛠️
Kontrolllampan för funktionsfel lyser eller blinkar	Funktionsfel i den elektroniska bränsleinsprutningen	– Läs av felminnet med KTM-diagnosverktyget. 🛠️
ABS-varningslampan lyser	ABS-säkring har gått	– Byt säkringar i säkringslådan. (📖 s 140)
	Hjulvarvtalet på fram- och bakhjul skiljer sig kraftigt åt	– Stanna, slå av tändningen och starta om.
	Funktionsfel i ABS	– Läs av felminnet med KTM-diagnosverktyget. 🛠️
Hög oljeförbrukning	För hög motoroljenivå	– Kontrollera motoroljenivån. (📖 s 149)
	Motorolja för tunnflytande (viskositet)	– Byt motorolja och oljefilter, rengör oljesilarna. 🛠️ (📖 s 149)
Urladdning av 12 V-batteriet	Varningsblinkers är på	– Stäng av varningsblinkers. <b>(SUPER DUKE R)</b> – Ladda 12 V-batteriet. 🛠️ (📖 s 135) <b>(SUPER DUKE RR)</b> – Ladda 12 V-batteriet. 🛠️ (📖 s 137)
	12 V-batteriet laddas inte av generatoren	– Kontrollera laddningsspänningen. 🛠️
	Tändningen inte avstängd när fordonet parkerades	<b>(SUPER DUKE R)</b> – Ladda 12 V-batteriet. 🛠️ (📖 s 135) <b>(SUPER DUKE RR)</b> – Ladda 12 V-batteriet. 🛠️ (📖 s 137)

## 23.1 Motor

Typ	Tvåcylindrig, fyrtakts bensinmotor, 75° V-placering, vätskekyld
Cylindervolym	1 301 cm <sup>3</sup>
Slag	71 mm
Diameter	108 mm
Kompressionsförhållande	13,5:1
Tomgångsvarvtal	1 400 ... 1 600 v/min
Styrning	DOHC, fyra ventiler per cylinder, kedjedrivning
Ventil - ventiltallrikens diameter	
Inlopp	42 mm
Utlopp	34 mm
Ventilspel	
Inlopp vid: 20 °C	0,10 ... 0,15 mm
Utlopp vid: 20 °C	0,25 ... 0,30 mm
Vevaxellager	Glidlager
Vevstakslager	Glidlager
Kolv	Lättmetall, smidd
Kolvring	1 rektangulär ring, 1 konisk avstrykarring, 1 oljeavstrykarring
Motorsmörjning	Torrsumpssmörjning med 3 trokoidpumpar
Primärutväxling	40:76
Koppling	Antihopping-koppling med oljebad/hydraulstyrd
Växellåda	6-växlad växellåda med klokoppling
Utväxlingsförhållande	
1:ans växel	12:35
2:ans växel	15:32
3:ans växel	18:30
4:ans växel	20:27
5:ans växel	24:27
6:ans växel	27:26
Beredning av bränsleluftblandningen	Elektronisk bränsleinsprutning
Tändsystem	Helelektroniskt tändsystem med digital tändningsreglering och kontaktfri styrning
Generator	12 V, 450 W
Tändstift	
Inre tändstift	NGK LKAR9BI-10
Yttre tändstift	NGK LMAR7DI-10
Elektrodstånd tändstift	1 mm
Kylning	Vätskekyllning, permanent cirkulation av kylvätskan genom vattenpump
Starthjälp	Startmotor

## 23.2 Åtdragningsmoment motor

Skruv dämpplåt	EJOT ALtracs® M6x14	10 Nm	Loctite®243™
Skruv fästplåt ventillock bak	EJOT® M6x12	8 Nm	
Slangklämma insugningsfläns	M4	1,5 Nm	
Oljemunstycke	M5	2 Nm	Loctite®243™
Skruv fästplåt till lagerskålar	M5	6 Nm	Loctite®243™
Skruv för vevaxelns varvtalsgivare	M5	6 Nm	Loctite®243™
Skruv kabelkanal på motorhållare	M5	5 Nm	
Skruv oljefilterlock	M5	6 Nm	
Skruv resonator	M5	8 Nm	Loctite®243™
Skruv synglas för motorolja	M5	4 Nm	Loctite®243™
Skruv till lagersäkring	M5	5 Nm	Loctite®243™
Skruv växelavkänningsgivare	M5	5 Nm	Loctite®243™
Skruv växelaxelsensor	M5	5 Nm	Loctite®243™
Övriga skruvar motor	M5	6 Nm	
Avluftningsskruv topplock	M6	6 Nm	
Avluftningsskruv vattenpumplock	M6	10 Nm	
Mutter topplock	M6	8 Nm	
Skruv arreteringsspak	M6	10 Nm	Loctite®243™
Skruv frihjulring	M6 – 10.9	15 Nm	Loctite® 648™
Skruv generatorlock	M6	10 Nm	
Skruv kamaxelarmkors	M6 – 10.9	10 Nm	
Skruv kopplingsfjäder	M6	12 Nm	
Skruv kopplingslock	M6	10 Nm	
Skruv kugghjulsstyrning	M6	10 Nm	Loctite®243™
Skruv kylvätskeanslutning på topplocket	M6	8 Nm	Loctite®243™
Skruv motorhölje	M6x60	10 Nm	
Skruv motorhölje	M6x80	10 Nm	
Skruv motorhölje	M6x90	10 Nm	
Skruv olje/vatten-värmeväxlare	M6	10 Nm	Loctite®243™
Skruv oljepumplock	M6	10 Nm	Loctite®243™
Skruv oljepåfyllnings slang	M6	10 Nm	Loctite®243™

Skruv rör för olje/vatten-värmeväxlare	M6	10 Nm	Loctite®243™
Skruv sekundärlufts-system	M6	10 Nm	
Skruv startmotor	M6	10 Nm	
Skruv stator	M6	10 Nm	Loctite®243™
Skruv styrskena	M6	10 Nm	Loctite®243™
Skruv tändspole	M6	8 Nm	
Skruv vattenpumphjul	M6	10 Nm	Loctite®243™
Skruv vattenpumplock	M6	10 Nm	
Skruv ventillock	M6	10 Nm	
Skruv växelspak	M6	18 Nm	
Skruv växlingsarretering	M6 – 12.9	15 Nm	Loctite®243™
Stiftskruv styrkedjeschakt	M6	3 Nm	
Vakuumanslutning	M6	2,5 Nm	Loctite®243™
Övriga skruvar motor	M6	10 Nm	
Munstycke 100	M6x0,75	2 Nm	Loctite®243™
Oljemunstycke kopplingssmörjning	M6x0,75	2 Nm	
Fixeringskruv vevaxel	M8	12 Nm	
Skruv kamaxelarmkors	M8 – 10.9	1:a steget 10 Nm 2:a steget 18 Nm	
Skruv kamaxelarmkors	M8 – 10.9	1:a steget 8,5 Nm 2:a steget 14,5 Nm Gäller endast vid användning av Överdel insexnyckel (61229025000)	
Skruv motorhölje	M8	18 Nm	
Skruv spännskena	M8	15 Nm	Loctite®243™
Skruv styrskena	M8	15 Nm	Loctite®243™
Stiftskruv avgasröfläns	M8	10 Nm	
Skruv motorfäste	M10	45 Nm	
Låsskruv fördelningsdrevspärr	M10x1	12 Nm	
Låsskruv kopplingssmörjning	M10x1	8 Nm	
Låsskruv släpventillyftarens axel	M10x1	12 Nm	
Oljetryckvakt	M10x1	15 Nm	
Skruv upplåsning av kamkedje-spännare	M10x1	8 Nm	

Skruv vevstakslager	M10x1	1:a steget 25 Nm 2:a steget 30 Nm 3:e steget 90°
Yttre tändstift	M10x1	11 Nm
Kylvätsketemperaturgivare	M10x1,25	12 Nm
Skruv topplock	M11x1,5	Åtdragningsföljd: korsvis 1:a steget 15 Nm 2:a steget 30 Nm 3:e steget 90° 4:e steget 90°  Smord med motorolja
Skruv länkage fjäderben	M12	80 Nm
Inre tändstift	M12x1,5	18 Nm
Skruv rotor	M12x1,5	115 Nm
Mutter framdrev	M20x1,5	100 Nm  <b>Loctite®243™</b>
Oljeavtappningsskruv	M20x1,5	20 Nm
Mutter kopplingsmedbringare	M22x1,5	140 Nm
Låsskruv generatorlock	M24x1,5	8 Nm
Låsskruv styrkedjespännare	M24x1,5	25 Nm
Mutter för primärdrev	M33LHx1,5	130 Nm  <b>Loctite®243™</b>

## 23.3 Volymer

### 23.3.1 Motorolja

Motorolja Omgivningstemperatur: $\geq 0\text{ }^{\circ}\text{C}$	3,50 l	Motorolja (SAE 10W/50) (📖 s 177)
Motorolja Omgivningstemperatur: $< 0\text{ }^{\circ}\text{C}$		Motorolja (SAE 5W/40) (📖 s 177)

### 23.3.2 Kylvätska

Kylvätska	3,20 l	Kylvätska (📖 s 176)
-----------	--------	---------------------

## 23.3.3 Bränsle

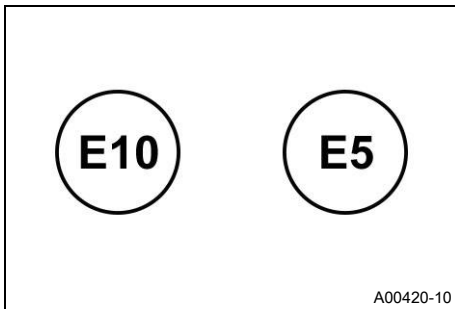

Beakta märkningen på EU-bränslepumpen.

Volym bränsletank, totalt ca	16 l	Blyfri bensin (ROZ 95) (s 176)
Bränslereserv ca	3,5 l	

## 23.4 Chassi

Ram	Ramrör av krom-molybden-stålrör, med pulverbeläggning
Gaffel (SUPER DUKE R)	<b>WP SuspensionAPEX 5548</b>
Fjäderben (SUPER DUKE R)	<b>WP SuspensionAPEX 5746</b>
Gaffel (SUPER DUKE RR)	<b>WP Suspension APEX PRO 7548</b>
Fjäderben (SUPER DUKE RR)	<b>WP SuspensionAPEX PRO 7746</b>
Fjädersvåg (SUPER DUKE R)	
fram	125 mm
bak	140 mm
Fjädersvåg (SUPER DUKE RR)	
fram	130 mm
bak	140 mm
Bromssystem	
fram	Dubbel skivbroms med radiellt fastskruvade bromsok med fyra kolvar, bromsskivorna lagrade flytande
bak	Enkel skivbroms med bromsok med två kolvar, fast lagrad bromsskiva
Bromsskivor - diameter	
fram	320 mm
bak	240 mm
Bromsskivor, slitagegräns	
fram	4,5 mm
bak	4,5 mm
Däcktryck enbart förare	
fram: vid kalla däck	2,5 bar
bak: vid kalla däck	2,5 bar
Sekundärutväxling	17:38
Kedja	5/8 x 5/16" (525) X-ring
Styrhuvudvinkel	64,8°
Hjulbas	1 497 mm
Sitthöjd utan last (SUPER DUKE R)	835 mm

Sitthöjd utan last (SUPER DUKE RR)	845 mm
Markfrigång utan last	160 mm
Vikt utan bränsle ca (SUPER DUKE R)	198 kg
Vikt utan bränsle ca (SUPER DUKE RR)	189 kg
Högsta tillåtna axellast fram	165 kg
Maximal tillåten axellast bak	260 kg
Maximal tillåten totalvikt	425 kg

## 23.5 Elsystem

12 V-batteri (SUPER DUKE R)	YTX14-BS	Batterispänning: 12 V Märkkapacitet: 12 Ah underhållsfri
12 V-batteri (SUPER DUKE RR)	HJTZ14S-FPI	Batterispänning: 12 V Märkkapacitet: 8 Ah Litiumjonbatteri underhållsfritt
RACE-ON-nyckelbatteri	CR 2032	3 V
Säkring	58011109110	10 A
Säkring	58011109115	15 A
Säkring	58011109125	25 A
Säkring	58011109130	30 A

Halvljus/helljus	LED
Varselljus/positionslykt	LED
Kombinationsinstrumentbelysning och kontrollampor	LED
Körriktningsvisare	LED
Bakljus	LED
Bromslykt	LED
Nummerskyltsbelysning	LED

## 23.6 Däck

Giltighet	Framdäck	Bakdäck
(SUPER DUKE R)	<b>120/70 ZR 17 M/C (58K) TL</b> Bridgestone Battlax Hypersport S22 F	<b>200/55 ZR 17 M/C (75K) TL</b> Bridgestone Battlax Hypersport S22 R
(SUPER DUKE RR)	<b>120/70 ZR 17 M/C (58K) TL</b> Michelin Power Cup 2	<b>200/55 ZR 17 M/C (75K) TL</b> Michelin Power Cup 2
De angivna däcken tillhör gruppen av möjliga standarddäck. För ytterligare information, se avsnittet Service på: <a href="http://KTM.COM">KTM.COM</a>		

## 23.7 Gaffel

## 23.7.1 SUPER DUKE R

Gaffelns artikelnummer	14.18.8T.22	
Gaffel	<b>WP SuspensionAPEX 5548</b>	
Kompressionsdämpning		
Komfort	21 klickningar	
Standard	15 klickningar	
Sport	7 klickningar	
Max tillåten lastvikt	7 klickningar	
Returdämpning		
Komfort	21 klickningar	
Standard	15 klickningar	
Sport	7 klickningar	
Max tillåten lastvikt	7 klickningar	
Fjäderlängd med förspänningsbussning(ar)	303 mm	
Fjäderkonstant		
Mjuk	8,5 N/mm	
Medel (standard)	9 N/mm	
Hård	9,5 N/mm	
Gaffellängd	753 mm	
Gaffelolja per gaffelben	615 ± 15 ml	Gaffelolja (SAE 4) (48601166S1) (  s 176)



## 23.7.2 SUPER DUKE RR

Gaffelns artikelnummer	0617C101U402200	
Gaffel	<b>WP Suspension APEX PRO 7548</b>	
Kompressionsdämpning		
Väg	24 klickningar	
Sport	20 klickningar	
Tävlingsbana	17 klickningar	
Returdämpning		
Väg	17 klickningar	
Sport	15 klickningar	
Tävlingsbana	15 klickningar	
Fjäderlängd med förspänningsbussning(ar)	264 mm	
Fjäderkonstant		
Vikt förare: 55 ... 65 kg	8 N/mm	
Vikt förare: 65 ... 75 kg	8,5 N/mm	
Vikt förare: 75 ... 85 kg	9 N/mm	
Vikt förare: 85 ... 95 kg	9,5 N/mm	
Vikt förare: 95 ... 105 kg	10 N/mm	
Gaffellängd	765 mm	

Oljemängd utvändig mekanism	550 ml	Gaffelolja (SAE 4) (48601166S1) (  s 176)
-----------------------------	--------	---

## 23.8 Fjäderben

### 23.8.1 SUPER DUKE R

Fjäderbenets artikelnummer	15.18.7T.22	
Fjäderben	<b>WP SuspensionAPEX 5746</b>	
Kompressionsdämpning lowspeed		
Komfort	21 klickningar	
Standard	12 klickningar	
Sport	7 klickningar	
Max tillåten lastvikt	7 klickningar	
Kompressionsdämpning highspeed		
Komfort	1,5 varv	
Standard	1,5 varv	
Sport	1 varv	
Max tillåten lastvikt	1 varv	
Returdämpning		
Komfort	21 klickningar	
Standard	15 klickningar	
Sport	10 klickningar	
Max tillåten lastvikt	10 klickningar	
Fjäderförspänning		
Standard	8 mm	
	 <b>Info</b> Motsvarar läge <b>0</b> på Preload Adjuster.	
Fjäderkonstant		
Vikt förare: 65 ... 75 kg	75 N/mm	
Vikt förare: 75 ... 85 kg	85 N/mm	
Vikt förare: 85 ... 95 kg	95 N/mm	
Fjäderlängd	195 mm	
Gastryck	10 bar	
Statiskt häng	20 mm	
Häng under körning	45 mm	
Monteringslängd	356 mm	
Stötdämparolja (  s 177)	SAE 2,5	

### 23.8.2 SUPER DUKE RR

Fjäderbenets artikelnummer	0617C401U308200	
Fjäderben	<b>WP SuspensionAPEX PRO 7746</b>	
Kompressionsdämpning lowspeed		
Väg	20 klickningar	
Sport	15 klickningar	

Tävlingsbana	12 klickningar
Kompressionsdämpning highspeed	
Väg	20 varv
Sport	15 varv
Tävlingsbana	8 varv
Returdämpning	
Väg	17 klickningar
Sport	15 klickningar
Tävlingsbana	12 klickningar
Fjäderförspänning	
Väg	9 mm
Sport	9 mm
Tävlingsbana	12 mm
Fjäderkonstant	
Vikt förare: 65 ... 75 kg	80 N/mm
Vikt förare: 75 ... 85 kg	85 N/mm
Vikt förare: 85 ... 95 kg	90 N/mm
Fjäderlängd	170 mm
Gastryck	10 bar
Statiskt häng	18 mm
Häng under körning	42 mm
Monteringslängd	360 mm
Stötdämparolja ( s 177)	SAE 2,5

### 23.9 Åtdragningsmoment chassi

Lock bromsvätskebehållare bakbroms	-	3,5 Nm
Lock bromsvätskebehållare fram-broms	-	1 Nm
Skruv bakljus (SUPER DUKE R)	<b>EJOT PT®</b> K50x14	2,5 Nm
Skruv handbromsarmatur		5 Nm
Skruv kulhuvudsfäste på strålkastare	<b>EJOT ALtracs®</b> 50x12	7 Nm
Skruv kylarflätskåpa	<b>EJOT DELTA PT®</b> 40x46/10	1 Nm
Skruv luftfilterboxens skydd	<b>EJOT PT®</b> K60x30	2,5 Nm
Skruv SLS på luftfilterbox	<b>EJOT PT®</b> K50x16	2 Nm
Skruv temperatursensor för insugningsluft	<b>EJOT PT®</b> K50x16	2 Nm
Övriga skruvar chassi	<b>EJOT PT®</b> K50x12	1 Nm
Övriga skruvar chassi	<b>EJOT PT®</b> K50x14	1 Nm
Övriga skruvar chassi	<b>EJOT PT®</b> K50x16	2 Nm
Övriga skruvar chassi	<b>EJOT PT®</b> K50x18	2 Nm
Övriga skruvar chassi	<b>EJOT PT®</b> K45x12	1 Nm
Skruv fast handtag vänster	M4	3 Nm
Skruv sidostödssensor	M4	2 Nm

Skruv bränslenivågivare	M5	3 Nm	
Skruv bränsletankspoiler	M5	2,5 Nm	
Skruv dämpningselement kombinationsinstrument	M5	2 Nm	Loctite®243™
Skruv fästbygel kabelstam	M5	3,5 Nm	
Skruv fäste skydd avgasventil	EJOT SF® M5	4 Nm	
Skruv gashandtag	M5	3,5 Nm	
Skruv hållare 6-D-sensor	M5	2,7 Nm	Loctite®243™
Skruv insprutningsventil	M5	4 Nm	Loctite®243™
Skruv kabelkanal	M5	5 Nm	
Skruv kedjeskydd	M5	5 Nm	
Skruv kombinationsbrytare till höger	M5	5 Nm	
Skruv kombinationsbrytare till vänster	M5	5 Nm	
Skruv kombinationsinstrument	M5	1 Nm	
Skruv kylarfläktskåpa	M5	3,5 Nm	
Skruv kåpa	M5	3,5 Nm	
Skruv korrighningsvisarhållare bak	M5	3,5 Nm	
Skruv korrighningsvisarhållare fram	M5	3,5 Nm	
Skruv lock strålkastare	M5	3,5 Nm	
Skruv registreringsskyltshållare mot nedre bakpartiet (SUPER DUKE RR)	M5	8 Nm	
Skruv sugtratt	M5	6 Nm	
Skruv tanklock	M5	3 Nm	
Skruv värmeskydd på slutdämparen	M5	4 Nm	
Övriga muttrar chassi	M5	5 Nm	
Övriga skruvar chassi	M5	5 Nm	
Chassiskruvförband på ramen	M6	10 Nm	
Mutter linskiva avgasventilens styrdon	M6	14 Nm	
Skruv 6-D-sensor	M6	6 Nm	
Skruv avgasklämma förljuddämpare	M6	10 Nm	
Skruv avgasklämma på slutdämparen	M6	10 Nm	
Skruv batterihållare	M6	6 Nm	
Skruv batteripol	M6	4,5 Nm	
Skruv bränslepump	M6	6 Nm	
Skruv bränsletank fram	M6	8 Nm	
Skruv bränsletankbrygga	M6	8 Nm	
Skruv bränsletankkåpa	M6	5 Nm	
Skruv bränsletankspoiler	M6	6 Nm	

Skruv fotbroms cylinder	M6	10 Nm	Loctite®243™
Skruv fotbromspedalens topp (SUPER DUKE R)	M6	10 Nm	
Skruv fotbromspedalens topp (SUPER DUKE RR)	M6	10 Nm	Loctite®243™
Skruv framdrevsskydd	M6	8 Nm	
Skruv fäste ABS-modul	M6	8 Nm	
Skruv hjulvarvtalssensor bak	M6	4 Nm	
Skruv hjulvarvtalssensor fram	M6	4 Nm	
Skruv hälskydd (SUPER DUKE RR)	M6	12 Nm	Loctite®243™
Skruv instrumenthållare	M6	2 Nm	
Skruv kabel mot startrelä	M6	6 Nm	
Skruv kopplingsarmatur	M6	5 Nm	Loctite®243™
Skruv kopplingsaxelns länkage på kopplingsaxeln	M6	18 Nm	Loctite®243™
Skruv kullad tryckstång på fot- bromscylindern	M6	5 Nm	Loctite®243™
Skruv kylarfäste	M6	5 Nm	
Skruv kylarfästplåt	M6	7 Nm	
Skruv registreringsskyltshållare mot nedre bakpartiet (SUPER DUKE R)	M6	8 Nm	
Skruv sadellås	M6	5 Nm	Loctite®243™
Skruv slangklämma kylarslangar	M6	3 Nm	
Skruv spänningsregulator	M6	6 Nm	
Skruv strålkastare mot fästplåt	M6	5 Nm	
Skruv styrdämparfäste på ram	M6	8 Nm	Loctite®243™
Skruv stöd för säkringslåda	M6	6 Nm	
Skruv stöd för säkringslåda	M6	6 Nm	
Skruv växelstång	M6	5 Nm	Loctite®243™
Skruv växlingspedalens trampyta (SUPER DUKE R)	M6	10 Nm	
Skruv växlingspedalens trampyta (SUPER DUKE RR)	M6	10 Nm	Loctite®243™
Övriga muttrar chassi	M6	10 Nm	
Övriga skruvar chassi	M6	10 Nm	
Mutter vajer avgasventil	M6x1	5 Nm	
Skruv inställning fotpinnsenhet (SUPER DUKE RR)	M6x17	10 Nm	Loctite®243™
Mutter bakdrev	M8	36 Nm	Loctite®243™
Mutter linskiwffäste avgasventil	M8	7 Nm	

Mutter ventil (JP)	M8	4 Nm	
Mutter ventil (EU/CN)	M8	6 Nm	Loctite®243™
Mutter växelstång	M8	12 Nm	
Skruv axelklämma	M8	15 Nm	
Skruv bromsok bak	M8	25 Nm	Loctite®2701™
Skruv bromsskiva bak	M8	28 Nm	Loctite®243™
Skruv bromsskiva fram	M8	28 Nm	Loctite®2701™
Skruv fotbromspedal (SUPER DUKE R)	M8	20 Nm	Loctite®243™
Skruv förarfotpinnens hållare	M8	25 Nm	Loctite®243™
Skruv gaffelkrona nedtill	M8	15 Nm	
Skruv gaffelkrona upptill	M8	18 Nm	
Skruv klämma gaffelrör	M8	20 Nm	Loctite®243™
Skruv kopplingspedal mot fotpin- nens fäste (SUPER DUKE R)	M8	20 Nm	Loctite®243™
Skruv metallfläns utliggare (SUPER DUKE RR)	M8	14 Nm	Loctite®243™
Skruv metallfläns utliggare (SUPER DUKE R)	M8	25 Nm	Loctite®243™
Skruv passagerarfotpinnsfäste	M8x25	25 Nm	Loctite®243™
Skruv passagerarfotpinnsfäste	M8x35	25 Nm	Loctite®243™
Skruv sidostödets konsol	M8	25 Nm	Loctite®243™
Skruv sidostödfjäder	M8	15 Nm	Loctite®2701™
Skruv styrdämpare på gaffelkro- nan	M8	8 Nm	Loctite®243™
Skruv styrdämpare på hållaren	M8	8 Nm	Loctite®243™
Skruv styrets klämelement	M8	20 Nm	
Skruv tvärgående anslutning mot nedre bakparti (SUPER DUKE R)	M8	15 Nm	
Skruv tändningslås (engångs- skruv)	M8	25 Nm	
Skruv utliggare (SUPER DUKE R)	M8	35 Nm	Loctite®243™
Skruv utliggare (SUPER DUKE RR)	M8	28 Nm	Loctite®243™
Skruv utliggarförstyvning	M8	25 Nm	Loctite®243™
Övriga muttrar chassi	M8	25 Nm	

Övriga skruvar chassi	M8	25 Nm	
Skruv bromsok fram	M10	45 Nm	Loctite®243™
Skruv motorfäste	M10	45 Nm	Loctite®243™
Skruv sidostöd	M10	40 Nm	Loctite®243™
Skruv styrhållare	M10	40 Nm	Loctite®243™
Övriga muttrar chassi	M10	45 Nm	
Övriga skruvar chassi	M10	45 Nm	
Hålskruv bromsslang	M10x1	25 Nm	
Hålskruv bromsslang anslutningsstycke bak	M10x1	25 Nm	
Mutter ryckutjämnarhållare	M10x1,25	45 Nm	Loctite®243™
Skruv bromsoksstöd	M12	28 Nm	
Skruv fjäderben nedtill	M12	80 Nm	Loctite®243™
Skruv fjäderben upptill	M12	80 Nm	Loctite®243™
Skruv sidostödets konsol	M12	80 Nm	Loctite®243™
Skruv triangelarm mot sving	M12	80 Nm	Loctite®243™
Lambdasond	M12x1,25	24,5 Nm	
Skruv excenter	M16	70 Nm	
Mutter svingbult	M19x1,5	130 Nm	Gängorna smorda
Skruv fjäderbensfäste	M20x1,5	10 Nm	Gänga och passning har smorts med fett
Skruv styrhuvud upptill	M20x1,5	12 Nm	
Mutter sadellås (SUPER DUKE R)	M22x1,5	3 Nm	
Skruv hjulaxel fram	M25x1,5	45 Nm	Gängorna smorda
Mutter bakre hjulaxel ryckutjämnarsidan	M35x1,5	200 Nm	Loctite® 262™ / Försegla låstråden med låslack
Mutter bakre hjulaxel	M50x1,5	250 Nm	Gänga smord/Försegla låstråden med låslack

## 24.1 Försäkran om överensstämmelse

### **i** Info

De tillgängliga funktionerna och den tillgängliga utrustningen varierar beroende på modell och innefattar ibland inte alla angivna radiosystem och användningsområden.

Härmed intygar **Polaris** att radiosystemtypen **Connectivity Control Unit "CCU-2"** uppfyller tillämpliga direktiv. Den fullständiga texten med försäkran om överensstämmelse hittar du på följande webbplats. Webb sida för certifieringen: <http://www.ktm.com/ccu-2>

Härmed intygar **KTM AG** att radiosystemtypen **KTM RACE ON system** uppfyller tillämpliga direktiv. Den fullständiga texten med försäkran om överensstämmelse hittar du på följande webbplats. Hemsida för certifieringen: <http://www.ktm.com/ktm-race-on-system>

Härmed intygar **Schrader Electronics Ltd** att radiosystemtypen **Tyre Pressure Monitoring System** uppfyller tillämpliga direktiv. Den fullständiga texten med försäkran om överensstämmelse hittar du på följande webbplats. Hemsida för certifieringen: <http://www.ktm.com/tpms>

## 24.2 Landsspecifika försäkringar om överensstämmelse (KTM RACE ON)

### KTM RACE ON system

**Advertencias de IFETEL**  
La operación de este equipo está sujeta a las siguientes dos condiciones:  
(1) es posible que este equipo o dispositivo no cause interferencia perjudicial y  
(2) este equipo o dispositivo debe aceptar cualquier interferencia, incluyendo la que pueda causar su operación no deseada.  
**Modelo XCB0305 (unidad central) K0349-0 (llave activa)**  
Certificado Homologación Numero: **RLVZAXC17-1532**

 **R** 001 – A10834

**CNC** COMISIÓN NACIONAL DE COMUNICACIONES  
**H-20232**



**Model: K0349-0**  
  
**06880-17-08714**

Este equipamento opera em caráter secundário, isto é, não tem direito a proteção contra interferência prejudicial, mesmo de estações do mesmo tipo, e não pode causar interferência a sistemas operando em caráter primário.



AGREE PAR L'ANRT MAROC

Numéro d'agrément : MR 14689 ANRT 2017  
Date d'agrément : 31/08/2017

AGREE PAR L'ANRT MAROC

Numéro d'agrément : MR 14690 ANRT 2017  
Date d'agrément : 31/08/2017

**Model: XCB0305**  
  
**07025-17-08714**

Este equipamento opera em caráter secundário, isto é, não tem direito a proteção contra interferência prejudicial, mesmo de estações do mesmo tipo, e não pode causar interferência a sistemas operando em caráter primário.

**NOTICE**

This equipment has been registered with the Telecommunications Regulatory Authority for use in the UAE.

**TRA REGISTERED No: ER63529/18**  
**DEALER No: DA75721/18**

**NOTICE**

This equipment has been registered with the Telecommunications Regulatory Authority for use in the UAE.

**TRA REGISTERED No: ER63531/18**  
**DEALER No: DA75721/18**

מבצר זה פטור מרישיון הפעלה ארצית. המוצר אמור לשימוש למטרות שירות לצי ג. אסור להחליף אנטנת המכשיר המקורית. אסור לעשות במכשיר כל שינוי טכני.

**UA. TR. 109.0199-17**





This product does not need an Israeli wireless operation license. It is forbidden to use this product for service to third party. It is forbidden to replace the original antenna. It is forbidden to make any technical change in this product.



Company name: ZADI S.p.A.  
Equipment Name: Keyless System  
Basic Model Name: XCB0305  
Series Model Name: XCB0307  
Manufactured Date: Week / Year  
Manufacturer / Country: ZADI S.p.A./ ITALY

**R-RRM-ZAD-XCB0305**



Company name: ZADI S.p.A.  
Equipment Name: RRS Remote control key  
Model Name: K0349-0  
Manufactured Date: Week / Year  
Manufacturer / Country: ZADI S.p.A./ ITALY

**R-CRM-ZAD-K0349-0**

Complies with  
**IMDA Standards**  
**DA107682**



F01726-01

## 24.3 Landsspecifika försäkringar om överensstämmelse (CCU-2)

CONTAINS FCC ID: 2A0W7-K001 CONTAINS IC: 5966A-K001 CMIIT ID: XXXXXXXXX			
04624-20-12908	R-C-IPR-CCU	R-NZ	Polaris Industries Inc. Connectivity Control Unit Model: CCU-2 Country of Origin: USA Input: 14V===1.1A
CCXXxxYyyyZzW CNC ID: C-24749	XXXXXX RoHS		Polaris Industries Unidad de control de comunicaciones Trail Tech CCU-2 INPUT: 14Vcc 1.1A USA
209-J00406	IFETEL: XXXXXXXXXX	UA.032.CT.0103-20 AGREE PAR L'ANRT MAROC Numero d'agrément: MR22163 ANRT 2020 Date d'agrément: 25/02/2020	TP BY
MEMC RFCP/17A/0520/S(20-1955)	Complies with IMDA Standards DA107035	TRA REGISTERED No: ER79816/20 DEALER No: DA68241/17	ICASA TA-2020/5195 APPROVED
nanb. เครื่องวิทยุคมนาคมนี้ ได้รับยกเว้น ไม่ต้องได้ รับใบอนุญาตให้มี ใช้ซึ่งเครื่องวิทยุคมนาคม หรือตั้งสถานีวิทยุคมนาคมตามประกาศ กสทช. เรื่อง เครื่องวิทยุคมนาคม และสถานีวิทยุ คมนาคมที่ได้รับยกเว้นไม่ต้องได้รับใบอนุญาต วิทยุคมนาคมตามพระราชบัญญัติวิทยุคมนาคม พ.ศ. 2498	ICASA TA-2020/5195 APPROVED	Certified for use in Hong Kong 經認證可在香港使用 Certificate No. 證書號碼 HK0012002210	通訊事務管理局 COMMUNICATIONS AUTHORITY
	nanb.   โทรคมนาคม กำกับดูแลเพื่อประชาชน Call Center 1200 (Insws)	A00757-10	

## Blyfri bensin (ROZ 95)

### Standard/klassificering

- DIN EN 228 (ROZ 95)

### Specifikation

- Använd endast blyfri bensin som motsvarar angiven standard eller är likvärdigt.
- En etanolhalt på max. 10 % (E10-bensin) är helt ofarlig.



### Info

Använd **inte** bränsle av metanol (t ex M15, M85, M100) eller med en etanolhalt på över 10 % (t ex E15, E25, E85, E100).

## Bromsvätska DOT 4 / DOT 5.1

### Standard/klassificering

- DOT

### Specifikation

- Använd endast bromsvätska som motsvarar angiven standard (se uppgifter på behållaren) och har lämpliga egenskaper.

### Rekommenderad leverantör

#### Castrol

- REACT PERFORMANCE DOT 4

#### MOTOREX®

- Brake Fluid DOT 5.1

## Gaffelolja (SAE 4) (48601166S1)

### Standard/klassificering

- SAE (s 179) (SAE 4)

### Specifikation

- Använd endast oljor som motsvarar angivna standarder (se uppgifter på behållaren) och har lämpliga egenskaper.

## Kylvätska

### Specifikation

- Använd endast silikatfri kylvätska av hög kvalitet med korrosionsskyddstillägg för aluminiummotorer. Olämpliga frostskyddsmedel och frostskyddsmedel av lägre kvalitet orsakar korrosion, avlagringar och skumbildning.
- Använd inte rent vatten eftersom endast kylvätska har smörjegenskaper och kan skydda mot korrosion.
- Använd endast kylvätska som motsvarar de angivna kraven (se uppgifter på behållaren) och har lämpliga egenskaper.

Frostskydd minst ner till	-25 °C
---------------------------	--------

Blandningsförhållandet måste anpassas till det nödvändiga frostskyddet. Använd destillerat vatten om kylvätskan måste spädas ut.

Vi rekommenderar att färdigblandad kylvätska används.

Följ anvisningarna från kylvätskans tillverkare gällande frostskydd, utspädning och blandbarhet (kompatibilitet) med andra kylvätskor.

**Rekommenderad leverantör**

**MOTOREX®**

- COOLANT M3.0

### Motorolja (SAE 10W/50)

**Standard/klassificering**

- JASO T903 MA2 (📖 s 179)
- SAE (📖 s 179) (SAE 10W/50)

**Specifikation**

- Använd endast motoroljor som motsvarar angivna standarder (se uppgifter på behållaren) och som har motsvarande egenskaper.

Helsyntetisk motorolja

**Rekommenderad leverantör**

**MOTOREX®**

- Power Synt 4T

### Motorolja (SAE 5W/40)

**Standard/klassificering**

- JASO T903 MA2 (📖 s 179)
- SAE (📖 s 179) (SAE 5W/40)

**Specifikation**

- Använd endast motoroljor som motsvarar angivna standarder (se uppgifter på behållaren) och som har motsvarande egenskaper.

Helsyntetisk motorolja

**Rekommenderad leverantör**

**MOTOREX®**

- Power Synt 4T

### Stötdämparolja (SAE 2,5) (50180751S1)

**Standard/klassificering**

- SAE (📖 s 179) (SAE 2,5)

**Specifikation**

- Använd endast oljor som uppfyller angivna standarder (se uppgifter på behållaren) och har motsvarande egenskaper.

### Bränsletillsats

Rekommenderad leverantör  
MOTOREX®  
– Fuel Stabilizer

### Kedjerengöringsmedel

Rekommenderad leverantör  
MOTOREX®  
– Chain Clean

### Kedjesprej Street

Specifikation  
Rekommenderad leverantör  
MOTOREX®  
– Chainlube Road Strong

### Konserveringsmedel för lack, metall och gummi

Rekommenderad leverantör  
MOTOREX®  
– Moto Protect

### Långtidsfett

Rekommenderad leverantör  
MOTOREX®  
– Bike Grease 2000

### Perfect Finish och höglanspolermedel för lack

Rekommenderad leverantör  
MOTOREX®  
– Moto Shine

### Rengöringsmedel för motorcykel

Rekommenderad leverantör  
MOTOREX®  
– Moto Clean

### Specialrengöringsmedel för glänsande eller matta lack-, metall- och plastytor

Rekommenderad leverantör  
MOTOREX®  
– Quick Cleaner

### Universal-oljespray

Rekommenderad leverantör  
MOTOREX®  
– Joker 440 Synthetic

## SAE

SAE-viskositetsklasserna har framtagits av Society of Automotive Engineers och delar in oljor efter deras viskositet. Viskositeten beskriver bara en oljas egenskap och ger ingen upplysning om kvaliteten.

## JASO T903 MA2

Olika tekniska utvecklingstendenser ledde till en egen specifikation för motorcyklar - standarden

### **JASO T903 MA2.**

I motorcyklar användes tidigare motoroljor för personbilar eftersom det saknades en egen specifikation för motorcyklar.

För bilmotorer är långa serviceintervall viktiga. För motorcykelmotorer är det viktigt med högt effektutbyte vid höga varvtal.

I de flesta motorcykelmotorer används samma olja för att smörja växellådan och kopplingen.

Standarden **JASO T903 MA2** tar hänsyn till dessa speciella krav.

ATIR	Automatisk blinkersåterställning (Automatic Turn Indicator Reset)	Programvara som efter en viss tid eller körsträcka stänger av körriktningssystemen automatiskt
TPMS	Däcktryckskontrollsystem (Tire Pressure Monitoring System)	Säkerhetssystem som med hjälp av sensorer i däcken övervakar däcktrycket och visar föraren detta
–	KTM RACE ON	System där tändning, styrlås och tanklock frikopplas med hjälp av en trådlös nyckel med transponder
–	Launch-Control	Fordonselektronikens aktuella funktion för optimal acceleration
ABS	Låsningfria bromsar	Säkerhetssystem som förhindrar att hjulen låser sig vid körning rakt fram utan inverkan från sidokrafter
MSR	Motorbromsstyrning	Extrafunktion till motorstyrningen som förhindrar att bakhjulet låser sig vid för stor motorbromsverkan, genom att öppna gasspjällen något
MTC	Motorcykelns traktionskontroll (Motorcycle Traction Control)	Extrafunktion till motorstyrningen som minskar motorns vridmoment om bakhjulet spinner loss
MSC	Motorcykelstabilitetskontroll (Motorcycle Stability Control)	Extrafunktion till ABS som (med tanke på naturlagarnas möjligheter) förhindrar att hjulen låser sig och kanar iväg vid inbromsning i lutande läge
OBD	On Board Diagnosis (diagnossystem)	Fordonssystem som övervakar fordonselektronikens angivna parametrar
–	Quickshifter +	Motorelektronikens funktion för upp- och nedväxling utan kopplingsmanövrering
DRL	Varselljus (Daytime Running Light)	Ljus som ökar fordonets synlighet på dagen, men till skillnad från halvljuset inte är fokuserat och inte lyser upp vägbanan

Art.nr	artikelnummer
bl.a.	bland annat
ca	cirka
el.dyl.	eller dylikt
etc.	et cetera
ev.	eventuellt
ev.	vid behov
jfr.	jämför
Nr	nummer
osv.	och så vidare
resp.	respektive
t.ex.	till exempel







## 30.1 Röda symboler

Röda symboler visar ett fel som måste åtgärdas omedelbart.

	Varningslampan för oljetryck lyser rött – Oljetrycket är för lågt. Stanna fordonet omedelbart och stäng av motorn.
---	--





## 30.2 Gula och orangea symboler

Gula och orangea symboler visar ett fel som måste åtgärdas snart. Aktiv körhjälp visas också med gula eller orangea symboler.

	RACE-ON-kontrolllampan lyser/blinkar gult/rött – Status- eller felmeddelande på Race-on-systemet/på larmsystemet.
	Den allmänna varningslampan lyser gult – Information/varning om driftsäkerhet har identifierats. Denna visas dessutom på displayen.
	ABS-varningslampan lyser gult – Status- eller felmeddelande på ABS. Vid aktiverat ABS-läge <b>Supermoto</b> visas SM i displayen.
	TC-kontrolllampan lyser/blinkar gult – <b>MTC</b> (📖 s 147) Är inte aktiv, reglerar för närvarande eller en Launch-Control utförs. TC-kontrolllampan tänds också när ett funktionsfel identifieras. Ta kontakt med en auktoriserad KTM-verkstad. TC-kontrolllampan blinkar när motorcykelns traktionskontroll ingriper aktivt.
	Farthållarlampan lyser gult – Farthållarfunktionen är tillkopplad men farthållaren är inaktiv.
	Kontrolllampan för funktionsfel lyser gult – OBD har identifierat ett funktionsfel i fordons elektronik.

## 30.3 Gröna och blåa symboler

Gröna och blåa symboler anger information.

	Vänster kontrollampa för körriktningssvisare blinkar grönt i samma takt som körriktningssvisaren – Vänster körriktningssvisare är påslagen.
	Kontrollampa för helljus lyser blått – Helljuset är tätt.
	Farthållarlampan lyser grönt – Farthållarfunktionen är tillkopplad och farthållaren är aktiv.
	Höger kontrollampa för körriktningssvisare blinkar grönt i samma takt som körriktningssvisaren – Höger körriktningssvisare är påslagen.

<b>+</b>		
<b>+RES/-SET-knapp</b>		
användning	19	
<b>1</b>		
<b>12 V-batteri</b>		
demontering	133	
laddning	135, 137	
montering	134	
starteffekt	80	
<b>A</b>		
<b>ABS</b>	116	
<b>ACC1</b>		
bak	144	
fram	143	
<b>ACC2</b>		
bak	144	
fram	143	
<b>Anpassning av hjulspinn</b>	148	
<b>Anti-Wheelie-läge</b>	148	
<b>Användningsdefinition</b>	7	
<b>Arbetsregler</b>	9	
<b>Avsedd användning</b>	7	
<b>B</b>		
<b>Bakdrev</b>		
kontroll	113	
<b>Bakhjul</b>		
demontering	127	
montering	128	
<b>Bilder</b>	10	
<b>Blinkersomkopplare</b>	17	
<b>Bromsa in</b>	84	
<b>Bromsar</b>	84	
<b>Bromsbelägg</b>		
kontroll av bakbromsen	122	
kontroll av frambromsen	119	
<b>Bromshandtag</b>	15	
inställning av utgångsläge	64	
<b>Bromsskivor</b>		
kontroll	117	
<b>Bromssystem</b>	116-122	
<b>Bromsvätska</b>		
påfyllning i bakbromsen	120	
påfyllning i frambromsen	118	
<b>Bromsvätskenivå</b>		
kontroll av bakbromsen	120	
kontroll av frambromsen	118	
<b>Bruksanvisning</b>	9	
<b>Bränslen, vätskor och oljor</b>	10	
<b>C</b>		
<b>C1- och C2-brytare</b>	21	
<b>D</b>		
<b>Datum</b>		
inställning	55	
<b>Diagnoskontakt</b>	143	
<b>DRL</b>	132	
<b>Däckens skick</b>		
kontroll	129	
<b>Däcktryck</b>		
kontroll	130	
<b>F</b>		
<b>Farthållare</b>		
användning	18	
<b>Felaktig användning</b>	7	
<b>Felsökning</b>	159-160	
<b>Fjäderben</b>	91	
inställning av fjäderförspänning	95	
inställning av kompressionsdämpning high-speed	97	
inställning av kompressionsdämpning lowspeed	96	
inställning av returdämpning	98	
kompressionsdämpning allmänt	95	
<b>Fjäderbensartikelnummer</b>	14	
<b>Fordon</b>		
lastning	76	
<b>Fordonsidentifieringsnummer</b>	13	
<b>Fordonsvy</b>		
bakifrån, höger sida	12	
vänster sida fram	11	
<b>Fotbromspedal</b>	25	
inställning av trampyta	65	
<b>Fotpinnar</b>		
inställning	72	
<b>Fotpinnsfästets läge</b>		
inställning	68	
<b>Framdrev</b>		
kontroll	113	
<b>Framhjul</b>		
demontering	123	
montering	124	
<b>Förarsadel</b>		
borttagning	103	
montering	104	
<b>Försäkran om överensstämmelse</b>	174	

<b>Försäkringar om överensstämmelse</b> . . . . .	174-175	<b>Bluetooth</b> . . . . .	52
landsspecifika (CCU-2) . . . . .	175	bränsleindikator . . . . .	37
landsspecifika (KTM RACE ON) . . . . .	174	<b>Button Illumination</b> . . . . .	53
<b>Förvaring</b> . . . . .	157	<b>Consumption</b> . . . . .	57
<b>G</b>		dag-natt-läge . . . . .	27
<b>Gaffel</b> . . . . .	91	<b>Daytime Runn. Light</b> . . . . .	54
inställning av fjäderförspänning . . . . .	91	display . . . . .	30
inställning av kompression . . . . .	92	<b>Display Theme</b> . . . . .	53
inställning av returdämpning . . . . .	93	<b>Distance</b> . . . . .	56
<b>Gaffelben</b>		<b>Extra Functions</b> . . . . .	46
avluftning . . . . .	94	<b>Favourites-display</b> . . . . .	38
rengöring av dammtätningar . . . . .	102	fönster FAVORITES . . . . .	60
<b>Gaffelns artikelnummer</b> . . . . .	14	fönster HEATING . . . . .	61
<b>Gashandtag</b> . . . . .	16	fönster INFO . . . . .	61
<b>H</b>		fönster KTM MY RIDE . . . . .	59
<b>Halkvarning</b> . . . . .	28	fönster MUSIC . . . . .	62
<b>Helljus</b> . . . . .	132	fönster NAVIGATION . . . . .	60
<b>Huvudsäkring</b>		<b>General Info</b> . . . . .	45
byte . . . . .	139	halkvarning . . . . .	28
<b>Hållrem</b> . . . . .	24	handtagsvärme (tillval) . . . . .	36
<b>I</b>		hastighet . . . . .	35
<b>Idrifttagning</b>		<b>Headset Type</b> . . . . .	53
anvisningar för första idrifttagningen . . . . .	75	<b>Heated Grips</b> (tillval) . . . . .	49, 58
efter förvaring . . . . .	158	<b>Heated Seat</b> (tillval) . . . . .	50, 58
kontroll- och skötselarbeten inför varje idrifttagning . . . . .	78	inställning av lutning . . . . .	73
<b>Inställning av chassit</b> . . . . .	91-99	knapp C1 och C2 . . . . .	52
<b>K</b>		kontrolllampor . . . . .	28
<b>Kedja</b>		<b>KTM MY RIDE</b> . . . . .	38
kontroll . . . . .	113	<b>Language</b> . . . . .	57
kontroll av nedsmutsning . . . . .	110	<b>Launch Control</b> . . . . .	49
rengöring . . . . .	110	litet fönster . . . . .	33, 59
<b>Kedjespänning</b>		meny . . . . .	38
inställning . . . . .	112	<b>Motorcycle</b> . . . . .	49
kontroll . . . . .	111	<b>MTC+MSR</b> (tillval) . . . . .	50
<b>Kedjestyrare</b>		Navigation Information . . . . .	40
kontroll . . . . .	113	<b>Navigation-display</b> . . . . .	38
<b>Kombinationsbrytare</b>		navigering . . . . .	40
höger . . . . .	19	<b>Pairing</b> . . . . .	42
till vänster . . . . .	16	Performance-layout (tillval) . . . . .	32
<b>Kombinationsinstrument</b> . . . . .	26-62	<b>Pressure</b> . . . . .	57
<b>ABS</b> . . . . .	51	<b>Quickshifter +</b> (tillval) . . . . .	51
<b>ABS-display</b> . . . . .	35	<b>Ride Mode</b> . . . . .	47, 147
aktivering och test . . . . .	26	<b>Ride-display</b> . . . . .	35
anpassning av hjulspinn . . . . .	148	sadelvärme (tillval) . . . . .	36
<b>Anti Wheelie Mode</b> . . . . .	48	<b>Service</b> . . . . .	46
<b>Audio</b> . . . . .	39	<b>Settings</b> . . . . .	51
		stort fönster . . . . .	33, 59
		telefoni . . . . .	43
		<b>Temperature</b> . . . . .	56
		<b>Throttle Response</b> . . . . .	48, 148
		tid . . . . .	37
		<b>TPMS</b> . . . . .	45

<b>Track</b> .....	47	<b>Motorolja</b>	
TRACK-display (tillval) .....	31	byte .....	149
<b>Trip 1</b> .....	44	påfyllning .....	152
<b>Trip 2</b> .....	44	<b>Motoroljenivå</b>	
<b>Units</b> .....	56	kontroll .....	149
varningar .....	27	<b>MSR</b> .....	84
<b>Warnings</b> .....	46	<b>N</b>	
varvtal .....	34	<b>Nyckelnummer</b> .....	13
visning av farthållare .....	35	<b>Nödavstängningsknapp</b> .....	20
visning av kylvätsketemperatur .....	36	<b>O</b>	
visning av omgivningsluftens temperatur .....	37	<b>Oljefilter</b>	
Volume .....	41	byte .....	149
vägmätare .....	34	<b>Oljesilar</b>	
växelindikering .....	36	rengöring .....	149
växlingsblixl .....	34	<b>P</b>	
översikt .....	26	<b>Packning</b> .....	76
<b>Kontrollampor</b> .....	28	<b>Parkera</b> .....	86
<b>Koppling</b>		<b>Passagerarfotpinnar</b> .....	24
kontroll/åtgärd av vätskenivå .....	114	<b>Passagerarsadel</b>	
<b>Kopplingshandtag</b> .....	15	borttagning .....	103
inställning av utgångsläge .....	64	montering .....	103
<b>Kundtjänst</b> .....	10	<b>Punkteringspray</b>	
<b>Kylvätskenivå</b>		användning .....	131
kontroll i expansionskärlet .....	145	<b>Q</b>	
påfyllning i expansionskärlet .....	145	<b>Quickshifter+</b> .....	81
<b>Körning</b> .....	81	<b>R</b>	
börja köra .....	80	<b>RACE-ON-knapp</b> .....	20
iväggkörning med Launch-Control .....	80	<b>RACE-ON-nyckel</b> .....	22
<b>L</b>		byte av RACE-ON-nyckelbatteri .....	138
<b>Launch-Control</b> .....	80	<b>Reklamationsrätt</b> .....	10
<b>Ljusomkopplare</b> .....	16	<b>Reservdelar</b> .....	10
<b>Låsningfria bromsar</b> .....	116	<b>S</b>	
<b>M</b>		<b>Sadellås</b> .....	23
<b>Menyknappar</b> .....	17	<b>Service</b> .....	10
<b>Miljö</b> .....	9	<b>Serviceschema</b> .....	89-90
<b>Motor</b>		<b>Sidostöd</b> .....	25
inkörning .....	76	<b>Signalhornsknapp</b> .....	17
<b>Motorbromsstyrning</b> .....	84	<b>Skyddsutrustning</b> .....	8
<b>Motorcykel</b>		<b>Slutdämpare</b>	
lyft med monteringsstativ (istucket) .....	101	demontering .....	107
lyft med monteringsstativet fram .....	100	montering .....	109
lyftning med lyftanordning bak .....	100	<b>Stanna</b> .....	86
nedtagning från lyftanordning bak .....	100	<b>Start</b> .....	78
nedtagning från monteringsstativ (istucket) .....	102	<b>Starteffekt från litiumjonbatterier vid låga temperaturer</b> .....	80
rengöring .....	154	<b>Startknapp</b> .....	20
ta ned från monteringsstativet fram .....	101	<b>Startspärr</b> .....	21
<b>Motorcykelns traktionskontroll</b> .....	147		
<b>Motornummer</b> .....	13		

<b>Strålkastare</b>		
halvljus	132	
helljus	132	
inställning av räckvidd	142	
varselljus	132	
<b>Strålkastarinställning</b>		
kontroll	141	
<b>Styrdämpare</b>		
inställning	99	
<b>Styrdämparens artikelnummer</b>	14	
<b>Styrets läge</b>	63	
inställning	63	
<b>Styrlås</b>	21	
<b>Säker drift</b>	8	
<b>Säkringar</b>		
byte i säkringslådan	140	
<b>T</b>		
<b>Tanka</b>		
bränsle	87	
<b>Tanklock</b>		
stängning	23	
öppning	22	
<b>Teknisk information</b>		
chassi	165	
däck	166	
elsystem	166	
fjäderben	168	
gaffel	167	
motor	161	
volym	164	
åtdragningsmoment chassi	169	
åtdragningsmoment motor	162	
<b>Tid</b>		
inställning	55	
<b>Tillbehör</b>	10	
<b>Tillverkargaranti</b>	10	
<b>Transport</b>	87	
<b>Typskylt</b>	13	
<b>U</b>		
<b>USB-kabel</b>		
anslutning	142	
koppla från	143	
<b>V</b>		
<b>Varningsblink</b>	20	
<b>Varningsblinkerknapp</b>	20	
<b>Varselljus</b>	132	
<b>Verktygssats</b>	24	
<b>Vinterkörning</b>		
kontroll- och skötselarbeten	155	
<b>Volym</b>		
bränsle	88, 165	
kylvätska	164	
motorolja	151, 164	
<b>Vänster bränsletankspoiler</b>		
demontering	105	
montering	106	
<b>Växelpedalens trampyta</b>		
inställning	67	
<b>Växelspak</b>	24	
inställning av utgångsläge	66	
kontroll av utgångsläget	66	
<b>Växla</b>	81	
<b>Ö</b>		
<b>Övriga medel</b>	10	



3214331sv

04/2021

