

350 SX-F
350 XC-F FACTORY EDITION

ART.NR: 3240235SV



Vi gratulerar dig till ditt köp av en KTM-motorcykel. Du är nu ägare till ett modernt och sportigt fordon, som du kommer att ha glädje av länge om det sköts på rätt sätt.

Vi önskar dig lycka till. Kör försiktigt!

Nedan kan du fylla i serienumret på ditt fordon så att du hittar serienumret snabbare när du behöver det:

<u>Fordonsidentifieringsnummer</u> 📖 (sid. 17)	Avtalspartnerns stämpel
<u>Motornummer</u> 📖 (sid. 17)	

Vid publiceringen motsvarade bruksanvisningen seriens senaste version. Små avvikelser p.g.a. vidareutveckling av motorcyklarnas konstruktion kan ej helt uteslutas.

Inga uppgifter är bindande. KTM Sportmotorcycle GmbH förbehåller sig framför allt rätten att ändra och/eller stryka teknisk information, priser, färger, former, material, service, konstruktioner, utrustning och dyl utan ersättning eller förvarning, samt att anpassa dessa till lokala företeelser och ställa in tillverkningen av en viss modell utan förvarning. KTM Sportmotorcycle kan inte garantera leverans eller ansvara för avvikelser från bilder och beskrivningar eller för tryckfel och andra fel. De avbildade modellerna innehåller delvis specialutrustning som inte ingår i standardleveransen.

© 2025 KTM Sportmotorcycle GmbH. Mattighofen Österrike

Alla rättigheter förbehållna. Bilder: Mitterbauer/Visus Studios/KISKA/KTM

All form av kopiering eller reproduktion kräver skriftligt medgivande från upphovsrättsinnehavaren.

ISO 9001

I enlighet med den internationella kvalitetsstyrningsstandarden ISO 9001 tillämpar KTM kvalitetsstyrningsprocesser för högsta möjliga produktkvalitet.



12 100 6061

Utgivande institut:

TÜV SÜD Management Service GmbH

KTM Sportmotorcycle GmbH
Stallhofnerstraße 3
5230 Mattighofen. Österrike

Detta dokument är giltigt för:

350 SX-F EU (F8201Z5)

350 SX-F US (F8275Z5)

350 XC-F FACTORY EDITION (F8275Z3)









3240235sv

24/10/2025

1	Framställningshjälpmedel	9	6.12	Kallstartsknapp	25
1.1	Konventioner	9	6.13	Tomgångsvarvtalets reglerskruv	25
1.1.1	Symboler	9	6.14	Växelspak	26
1.1.2	Formateringar	9	6.15	Fotbromspedal	26
1.1.3	Förkortningar	9	6.16	Plug-in-stöd (alla SX-F-modeller)	27
2	Säkerhet	10	6.17	Sidostöd (FACTORY EDITION)	27
2.1	Säkerhetsanvisningar	10	6.18	Factory start (FACTORY EDITION)	28
2.2	Manipulering förbjuden	10	7	Idrifttagning	29
2.3	Säker drift	10	7.1	Anvisningar för första idrifttagningen	29
2.4	Skyddsutrustning	11	7.2	Köra in motorn	30
2.5	Arbetsregler	11	7.3	Starteffekt för litiumjonbatterier vid låga temperaturer	30
2.6	Miljö	12	7.4	Förbereda fordonet inför svåra körförhållanden	31
2.7	Bruksanvisning	12	7.5	Förbereda fordonet inför körning i torr sand	31
2.8	Användningsdefinition - avsedd användning	12	7.6	Förbereda fordonet inför körning i våt sand	32
2.9	Felaktig användning	13	7.7	Förbereda fordonet inför körning på våta och leriga sträckor	33
3	Viktig information	14	7.8	Förbereda fordonet för höga temperaturer eller långsam körning	33
3.1	Tillverkargaranti, reklamationsrätt	14	7.9	Förbereda fordonet för låga temperaturer eller snö	34
3.2	Drivmedel, tillsatsmedel	14	8	Köranvisning	35
3.3	Reservdelar, tillbehör	14	8.1	Kontroll- och skötselarbeten inför varje idrifttagning	35
3.4	Service	14	8.2	Starta fordonet	35
3.5	Bilder	14	8.3	Aktivera Launch Control	36
3.6	Kundtjänst	14	8.4	Aktivera traktionskontroll	37
4	Fordonsavbildning	15	8.5	Aktivera Factory start (FACTORY EDITION)	37
4.1	Fordon, sett framifrån, vänster sida (översikt)	15	8.6	Börja köra	38
4.2	Fordon, sett bakifrån, höger sida (översikt)	16	8.7	Quickshifter	38
5	Serienummer	17	8.8	Aktivera Quickshifter	38
5.1	Fordonsidentifieringsnummer	17	8.9	Växla, kör	39
5.2	Rametikett	17	8.10	Bromsa in	40
5.3	Motornummer	17	8.11	Stanna, parkera	40
5.4	Gaffelns artikelnummer	17	8.12	Transport	41
5.5	Fjäderbenets artikelnummer	18	8.13	Tanka bränsle	42
6	Reglage	19	9	Serviceschema	44
6.1	Kopplingshandtag	19	9.1	Serviceschema	44
6.2	Bromshandtag	19	10	Inställning av chassit	47
6.3	Gashandtag	20	10.1	Kontrollera chassits grundinställning i förhållande till aktuell förarvikt	47
6.4	Avstängningsknapp	20	10.2	Luftfjädring XACT (alla SX-F-modeller)	47
6.5	Startknapp	21	10.3	Kompressionsdämpning fjäderben	48
6.6	Kombinationsbrytare	21			
6.7	Översikt över kontrollampor (alla SX-F-modeller)	22			
6.8	Översikt över kontrollampor (FACTORY EDITION)	22			
6.9	Kombinationsinstrument	23			
6.10	Öppna tanklocket	23			
6.11	Stänga tanklocket	24			









10.4	Ställa in fjäderbenets lowspeed-kompressionsdämpning	48	11.23	Montera fjäderbenet	76
10.5	Ställa in fjäderbenets highspeed-kompressionsdämpning	49	11.24	Ta bort sadeln	77
10.6	Ställa in fjäderbenets returdämpning	49	11.25	Montera sadeln	78
10.7	Bestämma måttet för det avlastade bakhjulet	50	11.26	Demontera luftfilterboxens skydd	78
10.8	Kontrollera fjäderbenets statiska häng	51	11.27	Montera luftfilterboxens lock	79
10.9	Kontrollera fjäderbenets förarhäng	51	11.28	Demontera luftfiltret	80
10.10	Ställa in fjäderbenets fjäderförspänning	52	11.29	Rengöra luftfiltret och luftfilterboxen	81
10.11	Ställa in förarhänget	53	11.30	Montera luftfiltret	82
10.12	Kontrollera gaffelns grundinställning	54	11.31	Förbereda luftfilterboxens skydd för fastsättning	82
10.13	Ställa in gaffellufttryck	54	11.32	Demontera sluddämparen	83
10.14	Ställa in gaffelns kompressionsdämpning	55	11.33	Montera sluddämparen	83
10.15	Ställa in gaffelns returdämpning	56	11.34	Byta sluddämparens isoleringsmaterial	84
10.16	Styrets läge	58	11.35	Demontera bränsletanken	85
10.17	Ställa in styrets läge	58	11.36	Montera bränsletanken	87
11	Servicearbeten chassi	61	11.37	Kontrollera om kedjan är smutsig	88
11.1	Lyfta motorcykeln med mc-lyft	61	11.38	Rengöra kedjan	89
11.2	Ta ned motorcykeln från mc-lyften	61	11.39	Kontrollera kedjespänning	89
11.3	Avlufta gaffelben	62	11.40	Ställa in kedjespänningen	90
11.4	Rengöra gaffelbenens dammtätningar	63	11.41	Kontrollera kedja, bakdrev, framdrev och kedjestyrare	91
11.5	Demontera gaffelskyddet	63	11.42	Kontrollera ramen	94
11.6	Montera gaffelskyddet	64	11.43	Kontrollera svingen	94
11.7	Demontera motorskyddet (FACTORY EDITION)	64	11.44	Kontrollera gasvajerns dragning	94
11.8	Montera motorskyddet (FACTORY EDITION)	65	11.45	Kontrollera gummihandtagen	95
11.9	Demontera ramskydd	65	11.46	Programmera Quickshifter	96
11.10	Montera ramskydd	65	11.47	Ställa in utgångsläget för bromshandtaget för framhjulet	96
11.11	Demontera gaffelbenen	66	11.48	Kontrollera/åtgärda hydraulkopplingens vätskenivå	96
11.12	Montera gaffelbenen	66	11.49	Byta vätska i hydraulkopplingen	97
11.13	Demontera den nedre gaffelkronan	67	12	Bromssystem	99
11.14	Montera den nedre gaffelkronan	68	12.1	Kontrollera bromshandtagets spel	99
11.15	Kontrollera spelet i styrhuvudets lager	71	12.2	Ställa in bromshandtagets utgångsläge	99
11.16	Ställa in spelet i styrhuvudets lager	71	12.3	Kontrollera bromsskivorna	99
11.17	Smörja styrhuvudets lager	72	12.4	Kontrollera bromsvätskenivån i frambromsen	100
11.18	Demontera startnummerskylten	72	12.5	Fylla på frambromsens bromsvätska	101
11.19	Montera startnummerskylten	73	12.6	Kontrollera frambromsens bromsbelägg och bromsbeläggsskydd	102
11.20	Demontera framskärmen	73	12.7	Byta frambromsens bromsbelägg	102
11.21	Montera framskärmen	74	12.8	Kontrollera fotbromspedalens spel	105
11.22	Demontera fjäderbenet	74			

12.9	Ställa in fotbromspedalens utgångsläge 	105	17	Servicearbeten på motorn	136
12.10	Kontrollera bromsvätskenivån i bakbromsen	106	17.1	Byta bränslefilter 	136
12.11	Fylla på bromsvätska för bakbromsen 	107	17.2	Kontrollera motoroljenivån	137
12.12	Kontrollera bakbromsens bromsbelägg och bromsbeläggsskydd	108	17.3	Byta motorolja och oljefilter, rengöra oljesilen 	138
12.13	Byta bakbromsens bromsbelägg 	108	17.4	Fylla på motorolja	140
13	Hjul, däck	111	18	Rengöring, skötsel	142
13.1	Demontera framhjulet 	111	18.1	Rengöra motorcykeln	142
13.2	Montera framhjulet 	112	19	Förvaring	144
13.3	Demontera bakhjulet 	114	19.1	Förvaring	144
13.4	Montera bakhjulet 	115	19.2	Idrifttagning efter förvaring	145
13.5	Kontrollera däckens skick	116	20	Felsökning	146
13.6	Kontrollera däcktrycket	117	20.1	Felsökning	146
13.7	Kontrollera ekerspänningen	117	21	Blinkkod	148
14	Elsystem	118	21.1	Blinkkoder	148
14.1	Demontera 12 V-batteri 	118	22	Teknisk information	151
14.2	Installera 12 V-batteri 	119	22.1	Motor	151
14.3	Ladda 12 V-batteriet 	120	22.1.1	Teknisk information, motor	151
14.4	Byta huvudsäkring	121	22.1.2	Tankvolym motor	152
14.5	Byta säkring för bränslepump	123	22.2	Chassi	152
14.6	Diagnoskontakt	124	22.2.1	Teknisk information, chassi	152
15	Kylsystem	125	22.2.2	Teknisk information, däck	153
15.1	Kylsystem	125	22.2.3	bränsle	153
15.2	Kontrollera frostskyddet och kylvätskenivån	125	22.3	Elsystem	153
15.3	Kontrollera kylvätskenivån	126	22.3.1	Elsystem	153
15.4	Tappa av kylvätska 	127	22.3.2	Säkringar	153
15.5	Fylla på kylvätska 	127	22.3.3	Lampor	154
15.6	Byta kylvätska	128	22.4	Gaffel	154
16	Inställning av motorn	130	22.4.1	Teknisk information (350 SX-F EU)	154
16.1	Kontrollera gasvajerns spel	130	22.4.2	Volym gaffel (350 SX-F EU)	154
16.2	Ställa in gasvajerns spel 	130	22.4.3	Teknisk information (350 SX-F US)	154
16.3	Ställa in gasresponsens egenskaper 	131	22.4.4	Volym gaffel (350 SX-F US)	155
16.4	Ändra mapping	133	22.4.5	Teknisk information, gaffel (FACTORY EDITION)	155
16.5	Ställa in tomgångsvarvtal 	133	22.4.6	Volym gaffel (FACTORY EDITION)	155
16.6	Programmera gasspjälläge	134	22.5	Fjäderben	156
16.7	Kontrollera växelpakens utgångsläge	135	22.5.1	Teknisk information, fjäderben (350 SX-F EU)	156
16.8	Ställa in växelpakens utgångsläge 	135	22.5.2	Volym gaffel (350 SX-F EU)	156
			22.5.3	Teknisk information (350 SX-F US)	156
			22.5.4	Volym gaffel (350 SX-F US)	157
			22.5.5	Teknisk information, fjäderben (FACTORY EDITION)	157
			22.5.6	Volym gaffel (FACTORY EDITION)	158

22.6	Åtdragningsmoment	158
22.6.1	Åtdragningsmoment motor	158
22.6.2	Åtdragningsmoment chassi	161
Bilaga	165
A	Fackbegrepp	165
B	Bränsle	166
C	Drivmedel	167
D	Elsystem.....	169
E	Rengöringsmedel.....	170
F	Symboler	171
F.1	Lista med symboler	171
F.1.1	Gula och orange symboler	171
F.1.2	Gröna och blå symboler	171
F.1.3	Vita symboler	171
Index	172

1.1 Konventioner

1.1.1 Symboler

-  Betecknar ett önskat resultat (t.ex. i ett arbetssteg eller en funktion).
-  Betecknar ett oönskat resultat (t.ex. i ett arbetssteg eller en funktion).
-  Alla arbeten med den här symbolen kräver expertis och tekniskt kunnande. Säkerställ att dessa arbeten alltid utförs av utbildad personal eller under överinseende av utbildad personal hos en auktoriserad partner med nödvändiga specialverktyg.
-  Betecknar en sidhänvisning.
-  Betecknar en upplysning som innehåller mer information.
-  Betecknar ett tips, t.ex. som underlättar arbetet.
-  Betecknar resultatet av ett kontrollsteg.
-  Betecknar att arbetsuppgiften inklusive eventuella efterarbeten har slutförts.

1.1.2 Formateringar

Egennamn	Betecknar ett egennamn.
Namn[®]	Betecknar ett registrerat namn.
Varumärke[™]	Betecknar ett varumärke.
<u>Understrukna benämningar</u>	Hänvisar till tekniska detaljer om fordonet eller facktermer som förklaras i facktermsförteckningen.

1.1.3 Förkortningar

2-delar.	två delar
Art.nr	Artikelnummer
resp.	respektive
ca	cirka
etc.	et cetera
ev.	eventuellt
vid behov	vid behov
kompl.	komplett
minst	minst
Nr	Nummer
Bild saknas	Utan bild
s.	se
bl. a.	bland annat
el. dyl.	eller dylikt
osv.	och så vidare
jfr.	jämför
t.ex.	till exempel

2.1 Säkerhetsanvisningar

Varningarnas funktion

Varningarna är till för att varna om risker i samband med produkten. Riskerna klassificeras, benämns, beskrivs och kompletteras med information för att fara ska kunna undvikas.

- Om en varning står framför en lista med instruktioner är den potentiella risken relevant under hela arbetet.
- Om en varning står direkt framför en instruktion gäller risken för nästa arbetsmoment.

Varningens struktur

Alla varningar är märkta med ett signalord och en varningssymbol. Kombinationen av signalord och varningssymbol bestämmer farans allvarsgrad.



FARA

Betecknar en direkt hotande fara som leder till allvarliga skador eller dödsfall.



VARNING

Betecknar en fara som kan leda till allvarliga skador eller dödsfall.



AKTA

Betecknar en fara som kan leda till lätta eller medelsvåra skador.



OBS!

Betecknar en situation som kan leda till skador på produkten eller omgivningen.



OBS!

Betecknar en situation som kan leda till skador på miljön.

2.2 Manipulering förbjuden

Inga ändringar på ljuddämpningens utrustning och komponenter får göras.

Förbjuden manipulering

- Det är inte tillåtet att ta bort eller ta någon del av ljuddämparens utrustning eller komponenter ur bruk innan den nya motorcykeln säljs eller levereras till slutkunden.
- Det är inte tillåtet att ta bort eller ta någon del av ljuddämparens utrustning eller komponenter ur bruk om det inte är för att utföra service, reparationer eller byte under tiden fordonet används.
- Det är inte tillåtet att använda fordonet efter att någon del av ljuddämparens utrustning eller komponenter har tagits bort, tagits ur bruk eller vid undermåligt underhåll.

Exempel på förbjuden manipulering

- Borttagning eller borring av hål i slutdämpare, stötplåtar, grenrör eller andra avgasledande komponenter.
- Borttagning eller borring av hål i delar av insugningssystemet.
- Att byta rörliga delar på fordonet eller delar av avgassystemet eller insugningssystemet mot delar som inte godkänts av tillverkaren.

2.3 Säker drift



FARA

Olycksrisk En förare som inte är trafikduglig utgör en risk för sig själv och andra.

- Använd inte fordonet om din trafikduglighet är påverkad av alkohol, droger eller läkemedel.
- Använd inte fordonet om din fysiska eller psykiska kapacitet är otillräcklig.

**FARA**

Risk för förgiftning Avgaser är giftiga och kan leda till medvetslöshet och dödsfall.

- Säkerställ alltid tillfredsställande ventilation när motorn är igång.
- Använd en lämplig avgasutsugning när du ska starta eller köra motorn i ett slutet utrymme.

**VARNING**

Risk för brännskador Vissa fordonsdelar blir varma när fordonet är i drift.

- Vidrör inga fordonsdelar, t.ex. avgassystem, kylare, motor, stötdämpare och bromssystem, innan de svalnat.
- Låt fordonsdelarna svalna innan arbetet påbörjas.

Fordonet får endast användas i tekniskt felfritt skick och för avsedd användning samt med hänsyn till säkerhet och miljö.

Fordonet får endast användas av instruerade personer.

Störningar som kan äventyra säkerheten ska omedelbart åtgärdas hos en auktoriserad avtalspartner.

Observera de informations- och varningsdekaler som sitter på fordonet.

2.4 Skyddsutrustning

**VARNING**

Risk för personskador Risken för skador ökar om skyddskläder saknas eller är bristfälliga.

- Bär lämplig skyddsutrustning som hjälm, stövlar, handskar samt byxor och jacka med skydd vid all körning.
- Använd endast skyddsutrustning i felfritt skick som uppfyller de lagstadgade kraven.

2.5 Arbetsregler

Om inget annat anges måste man alltid slå av tändningen vid alla arbeten (modeller med tändningslås, modeller med transpondernyckel) eller så måste motorn stå still (modeller utan tändningslås eller trådlös nyckel).

För vissa arbeten krävs det specialverktyg. Dessa följer inte med fordonet, men kan beställas med hjälp av de nummer som står inom parentes. Exempel: lageravdragare (15112017000)

Såvida inget annat anges gäller normala villkor för alla arbeten och beskrivningar.

Omgivningstemperatur	20 °C
Omgivningslufttryck	1 013 mbar
Relativ luftfuktighet	60 ±5 %

Delar som inte kan återanvändas (t.ex. självlåsande skruvar och muttrar, expanderskruvar, tätningar, tätningssringar, o-ringar, sprintar, låsbleck) ska bytas ut mot nya delar vid hopmonteringen.

För vissa skruvförband krävs skruvlåsning (t.ex. **Loctite**®). Följ tillverkarens specifika instruktioner vid användningen.

Om en ny del redan är försedd med skruvlåsning (t.ex. **Precote**®) ska inget ytterligare skruvlåsningemedel appliceras.

Rengör och kontrollera delar som återanvänds efter isärtagningen så att de inte är skadade eller slitna. Skadade eller slitna delar ska ersättas med nya.

Efter reparations- och servicearbeten ska fordonets driftsäkerhet säkerställas.

2.6 Miljö

En ansvarsfull hantering av fordonet minskar risken för konflikter med andra trafikanter och med omgivningen. Motorcykelåkningens framtid är också beroende av att motorcyklar används enligt lagen, miljömedvetenhet och respekt för andras rättigheter.

Vid avfallshantering av spillolja, andra drivmedel och reservdelar ska det aktuella landets gällande lagar och bestämmelser följas.

Eftersom motorcyklar inte berörs av EU-direktivet för avfallshantering av fordon finns det inga lagar som reglerar hur avfallshantering av motorcyklar ska gå till. Din auktoriserade avtalspartner kan ge mer information.

2.7 Bruksanvisning

Läs igenom hela bruksanvisningen noga och i sin helhet före första körningen. Bruksanvisningen innehåller information och tips om användning, hantering och service samt råd om hur man optimerar inställningen och undviker skador.



Tips

Spara den här bruksanvisningen på t.ex. en smartphone så att du alltid har tillgång till den.

En auktoriserad avtalspartner hjälper gärna till om du har frågor.

Bruksanvisningen är en viktig del av fordonet. Vid försäljning måste den nye ägaren ladda ner bruksanvisningen igen.

Bruksanvisningen kan laddas ner flera gånger via QR-koden eller länken på leveransdokumentet.

Bruksanvisningen kan dessutom laddas ner från din behöriga avtalspartner och från KTM:s webbplats.

Internationella KTM-webbplatsen: <https://www.ktm.com>

Ett tryckt exemplar kan beställas på följande adress.

Webbplats för tryckt exemplar: <https://print.ktm.com>

2.8 Användningsdefinition - avsedd användning

(alla SX-F-modeller)

Det här fordonet är designat och konstruerat för att klara normala påfrestningar vid vanlig tävlingskörning. Det här fordonet uppfyller de högsta internationella motorsportförbundens aktuella regler och kategorier.



Obs!

Detta fordon får endast användas på avspärrade vägar som inte räknas som allmän väg.

(FACTORY EDITION)

Det här fordonet är designat och konstruerat för att klara normala påfrestningar vid vanlig tävlingskörning. Det här fordonet uppfyller de högsta internationella motorsportförbundens aktuella regler och kategorier.



Obs!

Detta fordon får endast användas på avspärrade vägar som inte räknas som allmän väg.

Det här fordonet är framtaget för längre tävlingskörning i terräng (enduro) och inte i första hand för motocross.

2.9 Felaktig användning

Fordonet får endast användas för avsett ändamål.

Vid icke ändamålsenlig användning av fordonet föreligger risk för person-, material- och miljöskador.

All typ av användning av fordonet som inte motsvarar ändamålsenlig användning och användningsdefinitionen, klassas som felaktig användning.

Felaktig användning innefattar dessutom användning av drivmedel och tillsatsmedel som inte uppfyller kraven för den aktuella tillämpningen.

3 Viktig information

3.1 Tillverkargaranti, reklamationsrätt

Arbetena i serviceschemat ska utföras hos en auktoriserad avtalspartner och föras in i det elektroniska serviceintyget eftersom all garanti annars upphör att gälla. Skador och följdskador som beror på manipulation eller ombyggnad av fordonet omfattas inte av tillverkargarantin.

3.2 Drivmedel, tillsatsmedel

Använd drivmedel och tillsatsmedel enligt bruksanvisningen och specifikationen.

3.3 Reservdelar, tillbehör

Av säkerhetsskäl får endast reservdelar och tillbehör som godkänts av KTM användas. Monteringen måste göras hos en auktoriserad avtalspartner. KTM ansvarar inte för andra produkter eller för skador som uppstår på andra produkter används.

Vissa reservdelar och tillbehör står angivna inom parentes vid respektive beskrivning. Auktoriserade avtalspartner hjälper gärna till.

Aktuella **KTM PowerParts** anges per fordon på KTM:s webbplats.

Internationella KTM-webbplatsen: <https://www.ktm.com>

3.4 Service

För att fordonet ska fungera felfritt och för att undvika ökat slitage ska anvisningarna i bruksanvisningen angående service, skötsel samt anpassning av motor och chassi följas. Felaktig inställning av chassit kan leda till skador och brott på chassits komponenter.

Om fordonet används under svåra förhållanden, t ex i sand eller på våt, dammig eller lerig mark/terräng kan det leda till att vissa komponenter utsätts för ökat slitage. Detta gäller främst drivlinan, bromssystem, luftfilter och fjädringen. Därför kan man behöva kontrollera eller byta ut delar redan innan nästa serviceunderhåll har gått ut. De föreskrivna inkörningstiderna samt serviceintervallen måste följas. Om du håller intervallen exakt förlänger du motorcykelns livslängd.

Vid körsträcke- och tidsintervall gäller det intervall som uppnås först.

3.5 Bilder

Bilderna i det här dokumentet innehåller delvis specialutrustning.

För att förtydliga beskrivningen och förklaringen kan vissa delar vara demonterade eller saknas på bilden. Det är inte alltid nödvändigt att demontera delarna för att kunna utföra det arbete som beskrivs. Följ i första hand uppgifterna i texten.

3.6 Kundtjänst

Din auktoriserade avtalspartner besvarar gärna frågor om fordonet och om KTM.

Listan över auktoriserade avtalspartner finns på KTM:s webbplats.

Internationella KTM-webbplatsen: <https://www.ktm.com>

4.1 Fordon, sett framifrån, vänster sida (översikt)

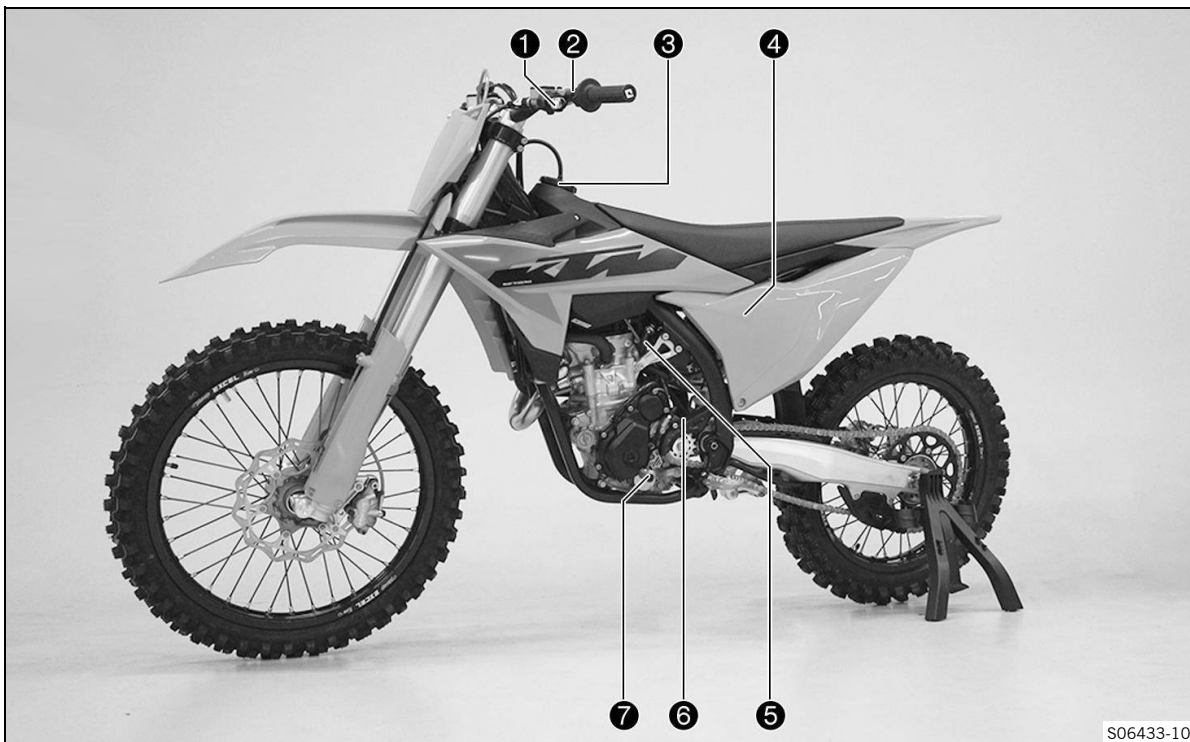

- | | |
|---|---|
| <ul style="list-style-type: none"> ❶ Bromshandtag 📖 (sid. 19) ❷ Kombinationsbrytare 📖 (sid. 21) ❸ Tanklock ❹ Luftfilterboxens skydd | <ul style="list-style-type: none"> ❺ Kallstartsknapp 📖 (sid. 25) ❻ Motornummer 📖 (sid. 17) ❼ Växelspak 📖 (sid. 26) |
|---|---|

4.2 Fordon, sett bakifrån, höger sida (översikt)

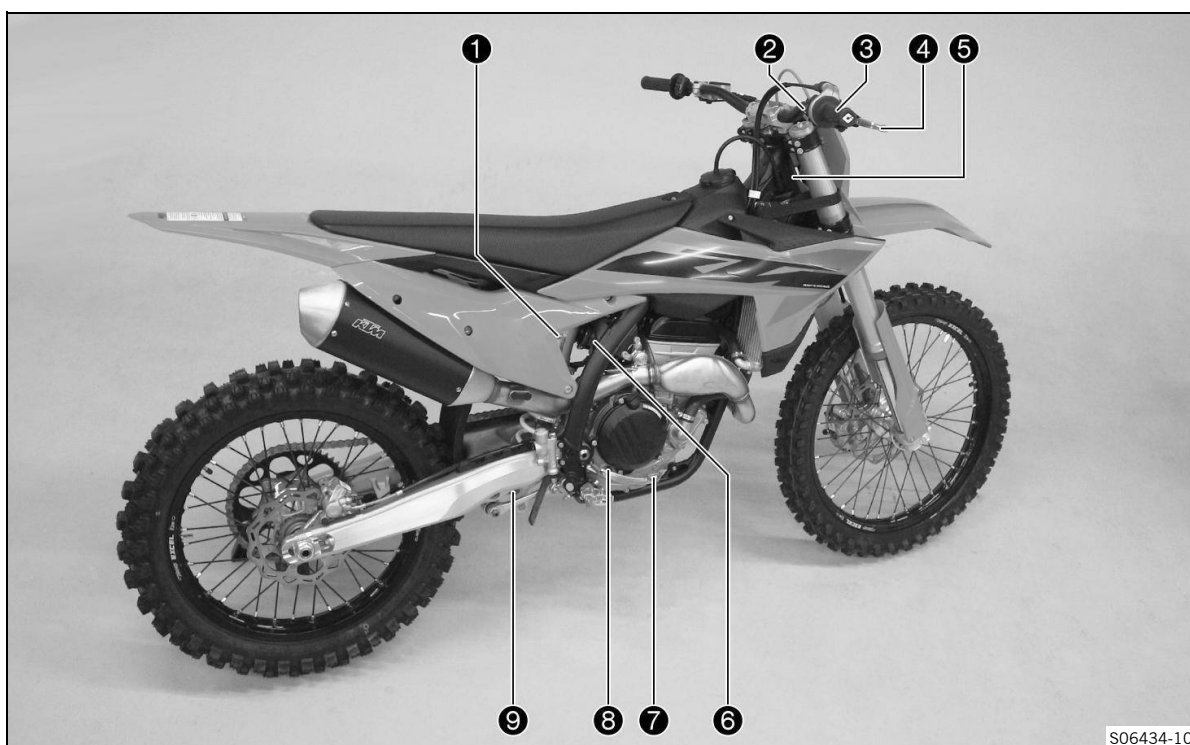

- | | |
|--|--|
| ❶ Fjäderben, inställning av kompressionsdämpning | ❷ Fordonsidentifiseringsnummer 📖 (sid. 17) |
| ❸ Avstängningsknapp 📖 (sid. 20) | ❸ Rametikett 📖 (sid. 17) |
| ❹ Startknapp 📖 (sid. 21) | ❹ Tomgångsvarvtalets reglerskruv 📖 (sid. 25) |
| ❺ Gashandtag 📖 (sid. 20) | ❺ Fotbromspedal 📖 (sid. 26) |
| ❻ Bromshandtag 📖 (sid. 19) | ❻ Synglas för motorolja |
| | ❼ Fjäderben, inställning av returdämpning |

5.1 Fordonsidentifieringsnummer

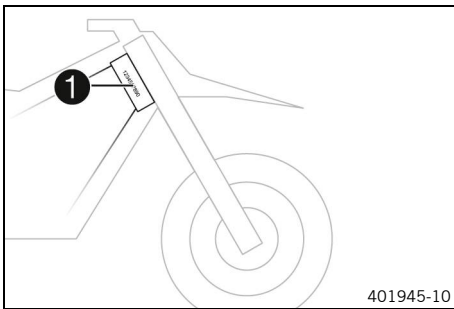

Fordonsidentifieringsnumret ❶ är instansat på styrhuvudets högra sida.

5.2 Rametikett

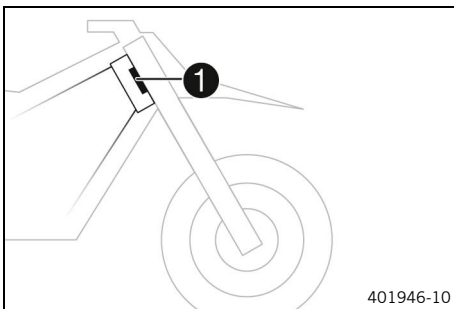

Rametiketten ❶ sitter framtill på styrhuvudet.

5.3 Motornummer

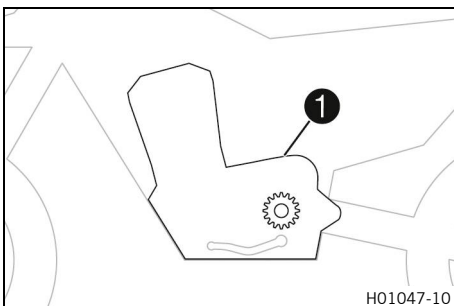

Motornumret ❶ är instansat på vänster sida av motorn under framdrevet.

5.4 Gaffels artikelnummer

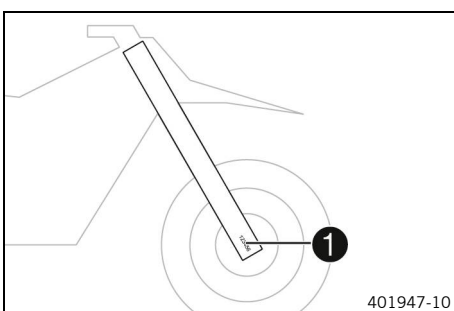

Gaffels artikelnummer ❶ är instansat på axelklämmans insida.

5.5 Fjäderbenets artikelnummer

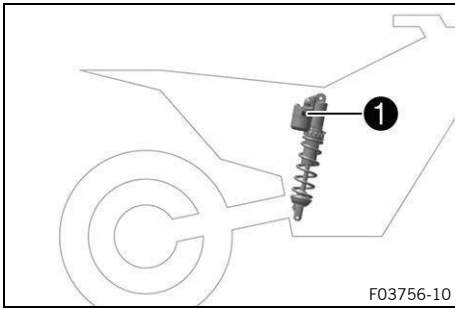

Fjäderbenets artikelnummer ❶ är instansat till höger nedtill på fjäderbenet.

6.1 Kopplingshandtag

(alla SX-F-modeller)

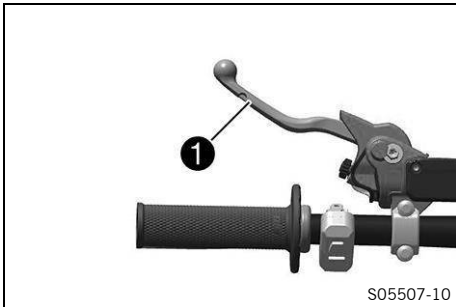

Kopplingshandtaget ❶ sitter till vänster på styret.
Kopplingen är hydraulisk och återgår automatiskt till utgångsläget.

(FACTORY EDITION)

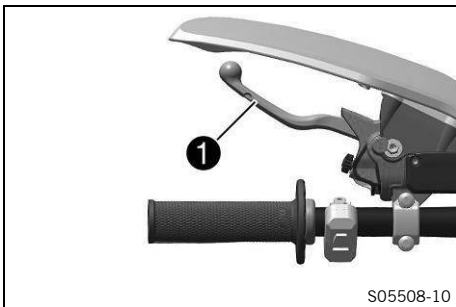

Kopplingshandtaget ❶ sitter till vänster på styret.
Kopplingen är hydraulisk och återgår automatiskt till utgångsläget.

6.2 Bromshandtag

(alla SX-F-modeller)

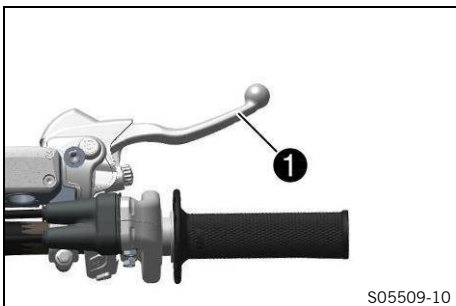

Bromshandtaget ❶ sitter till höger på styret.
Med bromshandtaget manövreras frambromsen.

(FACTORY EDITION)

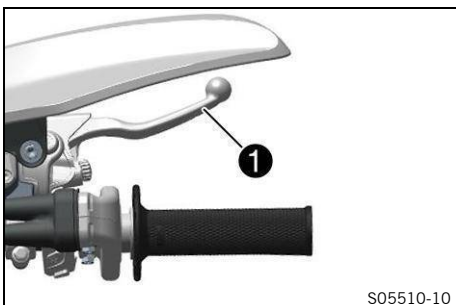

Bromshandtaget ❶ sitter till höger på styret.
Med bromshandtaget manövreras frambromsen.

6.3 Gashandtag

(alla SX-F-modeller)

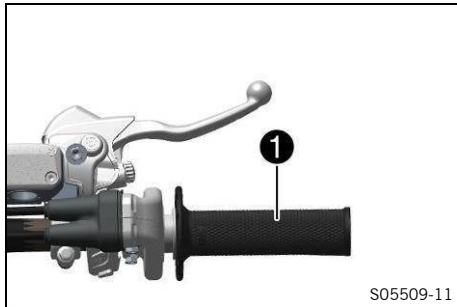

Gashandtaget ❶ sitter till höger på styret.

(FACTORY EDITION)

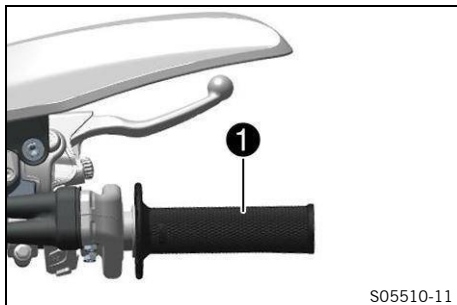

Gashandtaget ❶ sitter till höger på styret.

6.4 Avstängningsknapp

(alla SX-F-modeller)

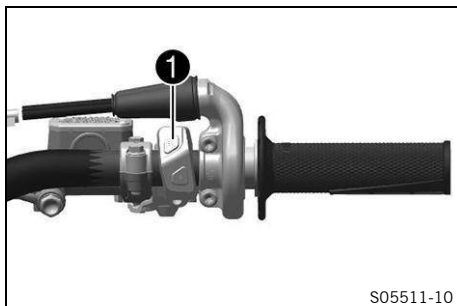

Avstängningsknappen ❶ sitter till höger på styret.

Status	Betydelse
Avstängningsknappen ☒ är inte intryckt.	I det här läget är tändkretsen sluten och motorn kan startas.
Avstängningsknappen ☒ hålls intryckt.	I detta läge är tändkretsen bruten. Om motorn är igång stängs den av, om den är avstängd går den inte att starta.

(FACTORY EDITION)

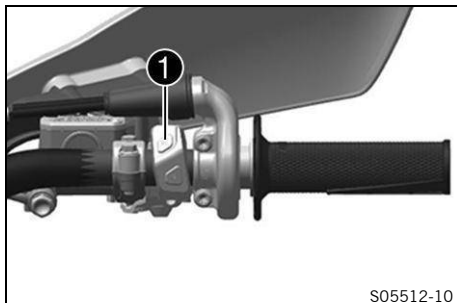

Avstängningsknappen ❶ sitter till höger på styret.

Status	Betydelse
Avstängningsknappen ☒ är intryckt.	I det här läget är tändkretsen sluten och motorn kan startas.
Avstängningsknappen ☒ hålls intryckt.	I detta läge är tändkretsen bruten. Om motorn är igång stängs den av, om den är avstängd går den inte att starta.

6.5 Startknapp

(alla SX-F-modeller)

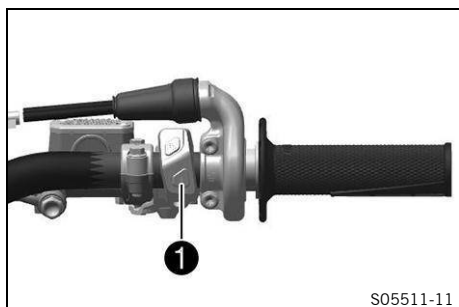

Startknappen ① sitter till höger på styret.

Status	Betydelse
Startknapp (⊗) i utgångsläget	Ingen funktion
Startknappen (⊗) är intryckt	I detta läge aktiveras startmotorn.

(FACTORY EDITION)

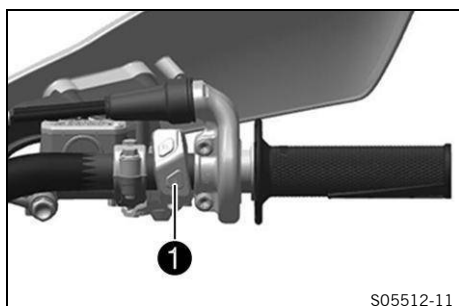

Startknappen ① sitter till höger på styret.

Status	Betydelse
Startknapp (⊗) i utgångsläget	Ingen funktion
Startknappen (⊗) är intryckt	I detta läge aktiveras startmotorn.

6.6 Kombinationsbrytare

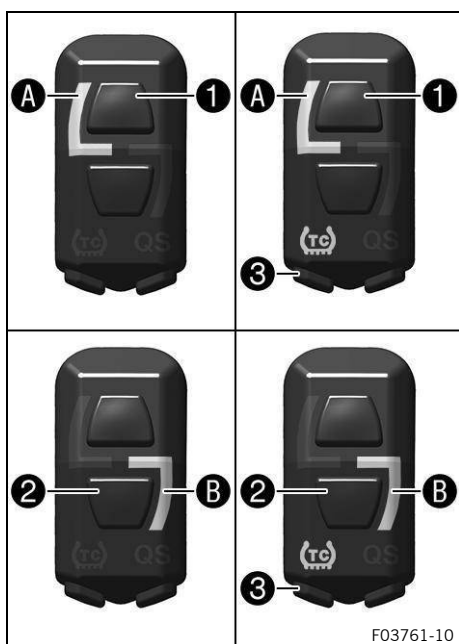

Kombinationsbrytaren sitter till vänster på styret.

Med knappen ① och knappen ② på kombinationsbrytaren kan du ändra motorcarakteristiken.

Med TC-knappen ③ på kombinationsbrytaren kan du aktivera traktionskontrollen.

Dessutom kan **Launch Control** och **Quickshifter** aktiveras med kombinationsbrytaren.

Status	Betydelse
STANDARD ①	När kontrollampan A är tänd är STANDARD-mappingen aktiverad.
STANDARD ① med TC	När kontrollampan A lyser och TC-kontrollampan är tänd är STANDARD-mappingen aktiverad med traktionskontrollen.
ADVANCED ②	När kontrollampan B är tänd är ADVANCED-mappingen aktiverad.
ADVANCED ② med TC	När kontrollampan B lyser och TC-kontrollampan är tänd är ADVANCED-mappingen aktiverad med traktionskontrollen.

6.7 Översikt över kontrollampor (alla SX-F-modeller)

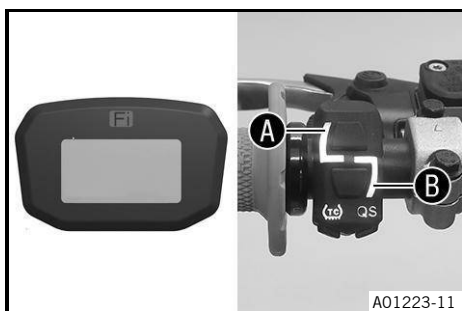

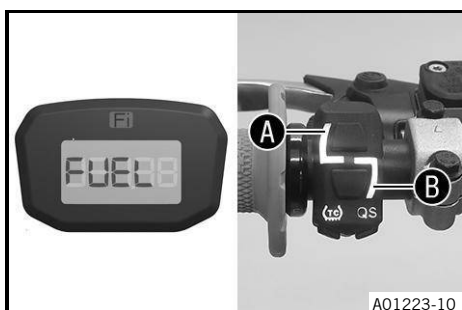

Status		Betydelse
Fi	Kontrollampen för funktionsfel lyser/blinkar orange	OBD har identifierat ett funktionsfel i fordonselektroniken. Stanna fordonet på ett trafiksäkert sätt och kontakta en auktoriserad avtalspartner. Kontrollampen för funktionsfel lyser även när traktionskontrollen är aktiverad och varvtalsbegränsningen ingriper.
L	Kontrollampen A lyser vitt	Mager mapping är aktiverad. Denna mapping rekommenderas för fast/hårt underlag.
7	Kontrollampen B lyser grönt	Fet mapping är aktiverad. Denna mapping rekommenderas för sandigt/löst underlag.
TC	TC-kontrollampen lyser orange	TC är aktiverad eller håller på att reglera. TC-kontrollampen blinkar när Launch Control är aktiverad.
QS	QS-kontrollampen lyser blått	Quickshifter är aktiverad. QS-kontrollampen blinkar när Quickshifter håller på att programmeras.

6.8 Översikt över kontrollampor (FACTORY EDITION)



Status		Betydelse
Fi	Kontrollampen för funktionsfel lyser/blinkar orange	OBD har identifierat ett funktionsfel i fordonselektroniken. Stanna fordonet på ett trafiksäkert sätt och kontakta en auktoriserad avtalspartner. Kontrollampen för funktionsfel lyser även när traktionskontrollen är aktiverad och varvtalsbegränsningen ingriper.
L	Kontrollampen A lyser vitt	Mager mapping är aktiverad. Denna mapping rekommenderas för fast/hårt underlag.
7	Kontrollampen B lyser grönt	Fet mapping är aktiverad. Denna mapping rekommenderas för sandigt/löst underlag.

Status	Betydelse	
	FUEL visas	Bränslenivån har nått reservmarkeringen.
	TC-kontrolllampan lyser orange	TC är aktiverad eller håller på att reglera. TC-kontrolllampan blinkar när Launch Control är aktiverad.
	QS-kontrolllampan lyser blått	Quickshifter är aktiverad. QS-kontrolllampan blinkar när Quickshifter håller på att programmeras.

6.9 Kombinationsinstrument

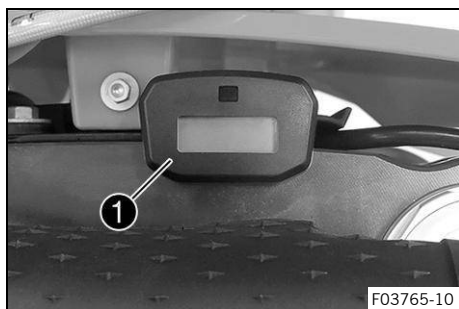

Kombinationsinstrumentet ① sitter framför styret. Kombinationsinstrumentet visar hur många drifttimmar motorn har gått totalt. Drifttimmarna börjar räknas när motorn startar och slutar räknas när motorn stängs av.



Obs!

Det går inte att radera eller ställa in något på kombinationsinstrumentet. När diagnosverkyget är anslutet är drifttidsmätaren igång. Lossa drifttidsmätaren bakom startnummerskylten innan mer omfattande diagnoser ska genomföras.

6.10 Öppna tanklocket



FARA

Brandrisk Bränsle är lättantändligt.

Bränslet expanderar vid uppvärmning och kan tränga ut ur bränsletanken om den är överfull.

- Tanka inte fordonet i närheten av öppen låga eller glödande föremål.
- Säkerställ att ingen röker i närheten av fordonet när det tankas.
- Stäng av motorn när du fyller på bränsle.
- Säkerställ att du inte spiller bränsle, särskilt viktigt är att det inte hamnar på varma delar av fordonet.
- Om du spiller ut bränsle ska det torkas upp omedelbart.
- Fyll inte på för mycket bränsle.



VARNING

Risk för förgiftning Bränsle är hälsovådligt.

- Se till att inte bränsle hamnar på huden, i ögonen eller på kläderna.
- Uppsök omedelbart läkare om någon råkat svälja bränsle.
- Andas inte in bränsleångor.
- Skölj genast det drabbade stället med mycket vatten vid hudkontakt.
- Vid bränsle i ögonen, skölj ögonen grundligt med vatten och uppsök omedelbart läkare.
- Byt om ifall du har fått bränsle på kläderna.
- Förvara bränslet i en lämplig behållare enligt gällande regler och utom räckhåll för barn.



OBS!

Miljöfara Icke fackmässig hantering av bränsle innebär risk för miljöskador.

- Låt inte bränslet hamna i grundvattnet, marken eller avloppssystemet.

(alla SX-F-modeller)

- Vrid tanklocket ❶ moturs och ta av det uppåt.

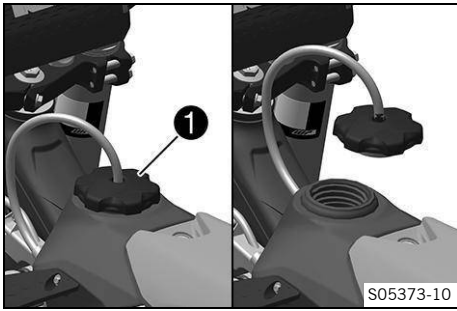

(FACTORY EDITION)

- Tryck på låsknappen ❶, vrid tanklocket motsols och lyft av det.

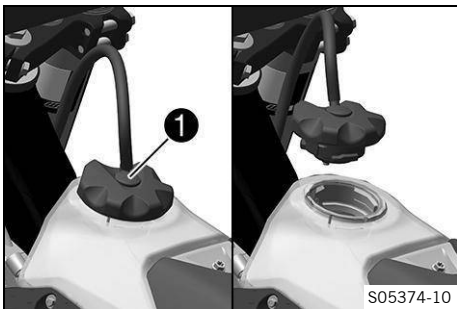

6.11 Stänga tanklocket

(alla SX-F-modeller)

- Sätt på tanklocket ❶ och skruva det medurs tills bränsletanken är helt stängd.

Slangen till tankavluftningen ❷ ska dras utan veck.

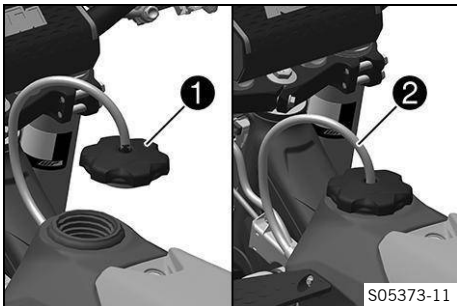

(FACTORY EDITION)

- Sätt på tanklocket ❶ och vrid det medurs tills låsknappen hakar i.

Slangen till tankavluftningen ❷ ska dras utan veck.

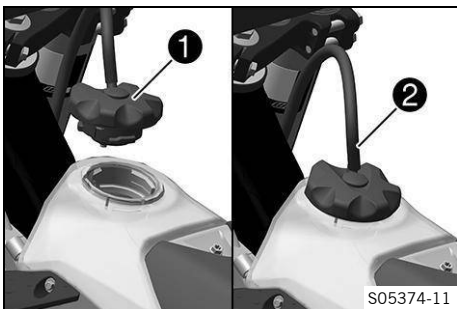

6.12 Kallstartsknapp

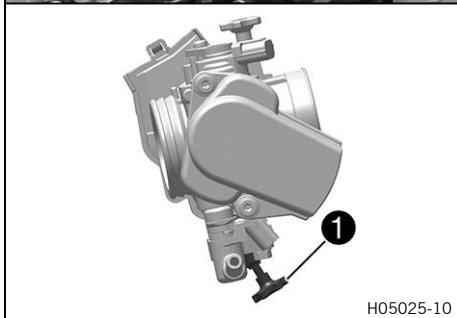
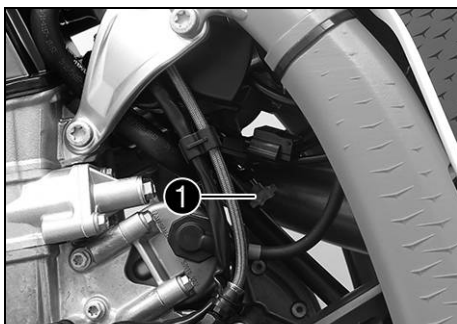

H05025-10

Kallstartsknappen ① sitter på den nedre gasspjällskroppen. Om motorn är kall och omgivningstemperaturen är låg ökar den elektroniska bränsleinsprutningen insprutningstiden. När kallstartsknappen trycks in tillförs extra syre till motorn så att en ökad bränslemängd förbränns. Om du gasar lite kort och släpper gashandtaget, eller om gashandtaget vrids framåt, återgår kallstartsknappen till utgångsläget.

i Obs! Kontrollera om kallstartsknappen återgått till utgångsläget.

Status	Betydelse
Tryck in kallstartsknappen till stoppläget.	Kallstartsknappen aktiverad
Kallstartsknappen är i utgångsläget.	Kallstartsknapp avaktiverad

6.13 Tomgångsvarvtalets reglerskruv

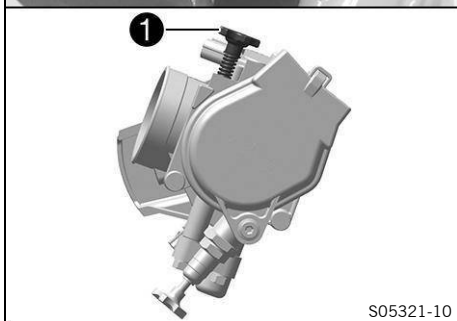
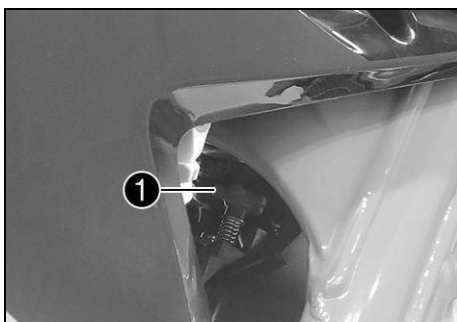

S05321-10

Tomgångsinställningen på gasspjällskroppen har stor påverkan på fordonets startförmåga, tomgångsvarvtalets stabilitet och reaktionen vid gaspådrag.

En motor med korrekt inställt tomgångsvarvtal är lättare att starta än en motor med felaktigt inställt tomgångsvarvtal.

Tomgångsvarvtalet ställs in med justerskruven för tomgångsvarvtal ①.

Skruva reglerskruven medurs för att öka tomgångsvarvtalet.

Skruva reglerskruven moturs för att minska tomgångsvarvtalet.

6.14 Växelspak

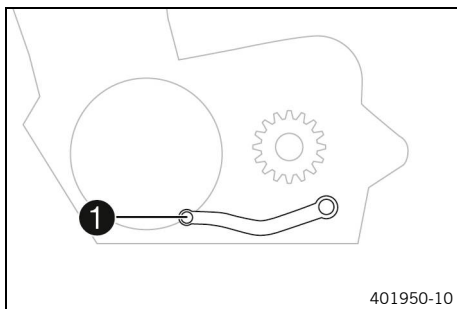

Växelspaken ① är monterad till vänster på motorn.

(alla SX-F-modeller)

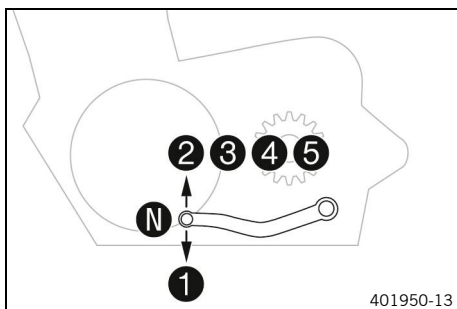

De olika växlarnas lägen framgår av bilden.
Neutral- eller tomgångsläget är mellan 1:ans och 2:ans växel.

(FACTORY EDITION)

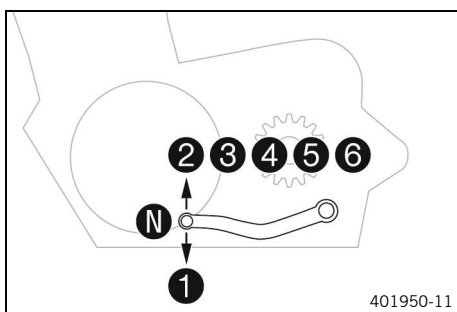

De olika växlarnas lägen framgår av bilden.
Neutral- eller tomgångsläget är mellan 1:ans och 2:ans växel.

6.15 Fotbromspedal

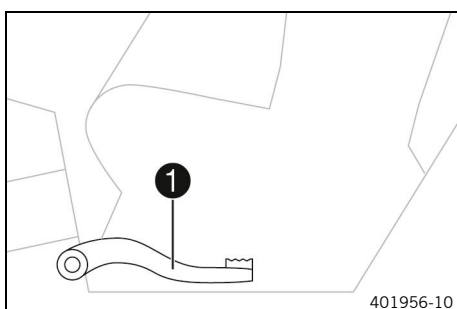

Fotbromspedalen ① sitter framför den högra fotpinnen.
Med bromshandtaget för bakhjulet manövreras bakbromsen.

6.16 Plug-in-stöd (alla SX-F-modeller)

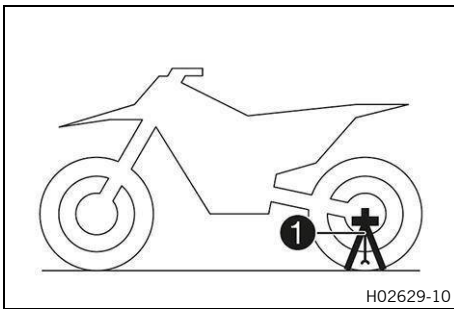

Fästet för plug-in-stödet ① sitter på vänster sida om kardanaxeln.

Plug-in-stödet är till för att motorcykeln ska kunna parkeras. När motorcykeln transporteras används plug-in-stödet som gaffelspär.

i **Obs!**

Ta bort plug-in-stödet innan du kör iväg.

Verktyg kan sättas fast på plug-in-stödets fästen.

6.17 Sidostöd (FACTORY EDITION)

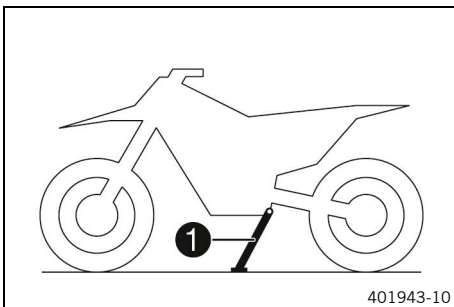

Sidostödet ① sitter på fordonets vänstra sida.

Motorcykeln parkeras på sidostödet.

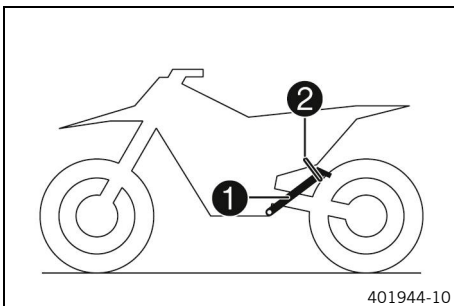

i **Obs!**

Under körningen måste sidostödet ① vara uppfällt och fixerat med gummihållaren ②.

6.18 Factory start (FACTORY EDITION)

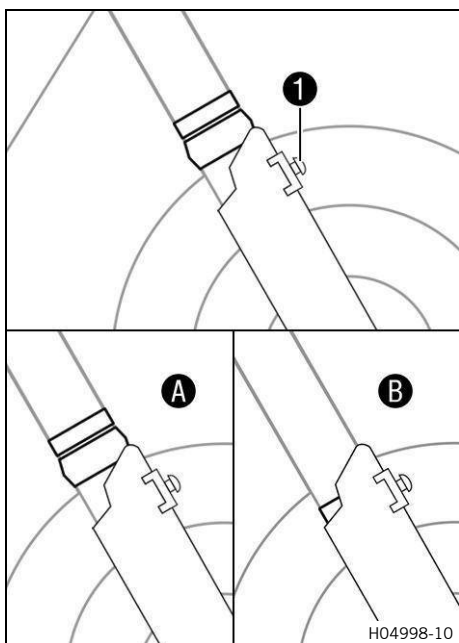

Factory start ① sitter på höger gaffelskydd.

Status	Betydelse
Ⓐ Gaffeln befinner sig i normalt driftläge.	Factory-Start inaktiverad
Ⓑ Gaffeln är komprimerad och motorcykelns front är nedsänkt.	Factory-Start aktiverad

När Factory start aktiveras sänks motorcykelns front ner, vid acceleration lyfts därigenom framhjulet senare från marken.

7.1 Anvisningar för första idrifttagningen



FARA

- Olycksrisk** En förare som inte är trafikduglig utgör en risk för sig själv och andra.
- Använd inte fordonet om din trafikduglighet är påverkad av alkohol, droger eller läkemedel.
 - Använd inte fordonet om din fysiska eller psykiska kapacitet är otillräcklig.



VARNING

- Olycksrisk** Fordonet är inte avsett för passagerare.
- Ta aldrig med passagerare.



VARNING

- Olycksrisk** Bromssystemet slutar fungera vid överhettning.
Om fotbromspedalen inte släpps går bromsbeläggen emot konstant.
- Ta bort foten från fotbromspedalen när du inte vill bromsa fordonet.



VARNING

- Olycksrisk** En körstil som inte är anpassad till förhållandena innebär ett stort risktagande.
- Kör inte snabbare än vad som är lämpligt med avseende på körbanan och ditt eget kunnande.



VARNING

- Olycksrisk** Totalvikt och axellaster påverkar köregenskaperna.
- Överskrid varken den max. tillåtna totalvikten eller axellasterna.



VARNING

- Risk för personskador** Obehöriga som arbetar med fordonet utsätter både sig själva och andra för fara.
- Lämna aldrig fordonet oövakat när motorn är igång.
 - Säkra fordonet så att obehöriga inte kan använda det.



VARNING

- Olycksrisk** Olika däckprofiler på fram- och bakhjul kan göra fordonet betydligt svårare att kontrollera.
- Säkerställ att däcken på fram- och bakhjulet har likartade profilmönster.



VARNING

- Risk för personskador** Risken för skador ökar om skyddskläder saknas eller är bristfälliga.
- Bär lämplig skyddsutrustning som hjälm, stövlar, handskar samt byxor och jacka med skydd vid all körning.
 - Använd endast skyddsutrustning i felfritt skick som uppfyller de lagstadgade kraven.



Obs!

Tänk på att andra människor besväras av högt buller när du kör motorcykeln.

- Se till att arbetena vid kontrollen före försäljningen utförs av en auktoriserad avtalspartner.
 - ✓ Leveransdokumentet överlämnas tillsammans med fordonet.
- Läs igenom hela bruksanvisningen innan du använder motorcykeln för första gången.
- Bekanta dig med manöverreglagen.
- Ställ in utgångsläget för bromshandtaget för framhjulet. 📖 (sid. 96)
- Ställ in bromshandtagets utgångsläge. 📖 (sid. 99)
- Ställ in fotbromspedalens utgångsläge. 🦶📖 (sid. 105)
- Ställ in växelspakens utgångsläge. 🦶📖 (sid. 135)
- Lär känna fordonets köregenskaper på ett lämpligt ställe innan du påbörjar en längre körning.

i Obs!

Fordonet är inte godkänt för körning på allmän väg.

I terräng bör man helst vara i sällskap med en annan person som kör sitt eget fordon så att man kan hjälpa varandra.

- Försök även att köra så långsamt som möjligt och att stå upp för att få bättre känsla för motorcykeln.
- Kör inte i terräng vars egenskaper överskrider din förmåga och och erfarenhet.
- Se till att hålla i styret med båda händerna och ha fötterna på fotpinnarna vid körning.

(alla SX-F-modeller)

- Ta inte med packning.

(FACTORY EDITION)

- Om packning tas med, ska den fästas ordentligt så nära mitten som möjligt och vikten fördelas jämnt mellan framhjulet och bakhjulet.

i Obs!

Motorcyklar är känsliga för förändringar av viktfordelningen.

- Överskrid inte den högsta tillåtna totalvikten eller de högsta tillåtna axellasterna.

Max. tillåten totalvikt	335 kg
Högsta tillåtna axellast fram	145 kg
Högsta tillåtna axellast bak	190 kg

- Kontrollera ekerspänningen. 📖 (sid. 117)

Ekerspänningen måste kontrolleras efter en halvtimmes körning.

- Kör in motorn. 📖 (sid. 30)

7.2 Köra in motorn

- Under inkörningstiden får de angivna värdena för motorvarvtal och motoreffekt inte överskridas.

Max. motorvarvtal	
under den första driftstimmen	7 000 varv/min

Max motoreffekt	
under de första 3 drifttimmarna	≤ 75 %

Undvik att köra med fullt gaspådrag.

7.3 Starteffekt för litiumjonbatterier vid låga temperaturer

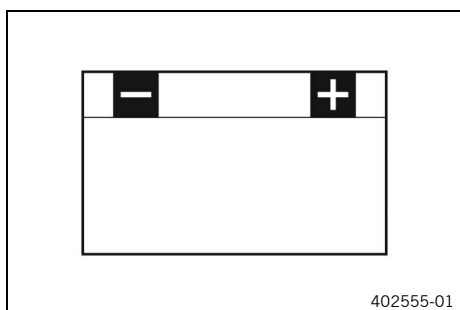

Litiumjonbatterier är betydligt lättare än blybatterier, har lägre självurladdning och högre starteffekt vid temperaturer på över 6 °C (43 °F).

Flera startförsök kan krävas. Tryck på startknappen och håll den intryckt i 5 sekunder och vänta 15 sekunder mellan startförsöken. Vänta i 30 sekunder vid låga temperaturer. Pauserna behövs för att kunna fördela värmen som uppstår i litiumjonbatteriet och för att förhindra skador på litiumjonbatteriet.

Starteffekten ökar ju varmare batteriet blir.
 Kontrollera att litiumjonbatteriet alltid är laddat så att det finns tillräckligt mycket reserv för den första starten vid låga temperaturer.
 Starta inte om efter sex misslyckade startförsök utan kontrollera om fordonet har andra fel.

7.4 Förbereda fordonet inför svåra körförhållanden

i Obs!
 Om fordonet används under svåra förhållanden, t.ex. i sand, på våta och leriga sträckor eller i terräng, kan det leda till att vissa komponenter utsätts för ökat slitage. Detta gäller främst drivlinan, bromssystemet och fjädringen. Därför kan man behöva kontrollera eller byta ut delar redan innan nästa serviceunderhålls har gått ut.

- Rengör luftfiltret och luftfilterboxen. 🛠️ 📖 (sid. 81)

i Obs!
 Kontrollera luftfiltret ungefär var 30:e minut.

- Förbered luftfilterboxens skydd för fastsättning. 🛠️ 📖 (sid. 82)
- Kontrollera att elektriska kontakter sitter ordentligt och inte är fuktiga och korroderade.
 - » Om de är fuktiga, korroderade eller skadade:
 - Gör rent och torka kontakterna, byt ut dem vid behov.

Svåra körförhållanden innebär:

- Körning i torr sand. 📖 (sid. 31)
- Körning i våt sand. 📖 (sid. 32)
- Körning på våta och leriga sträckor. 📖 (sid. 33)
- Körning vid höga temperaturer eller långsam körning. 📖 (sid. 33)
- Körning vid låga temperaturer eller snö. 📖 (sid. 34)

7.5 Förbereda fordonet inför körning i torr sand

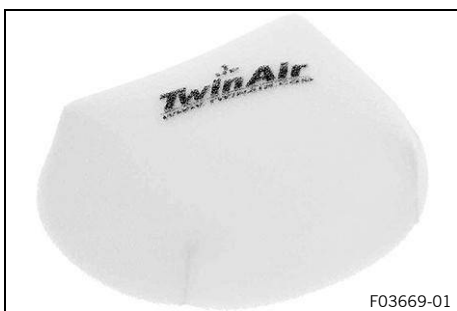

- Montera luftfiltrets dammskydd.

Följ den bifogade monteringsanvisningen.

Luftfiltrets dammskydd (A46006920000)



- Montera luftfiltrets sandskydd.

Följ den bifogade monteringsanvisningen.

Luftfiltrets sandskydd (A46006922000)



- Rengör kedjan.

Kedjerengöringsmedel  (sid. 170)

- Montera bakdrevet av stål.

- Smörj kedjan.

Universal-oljespray  (sid. 167)

- Rengör kylarlameller.

- Räta försiktigt ut böjda kylarlameller.

7.6 Förbereda fordonet inför körning i våt sand

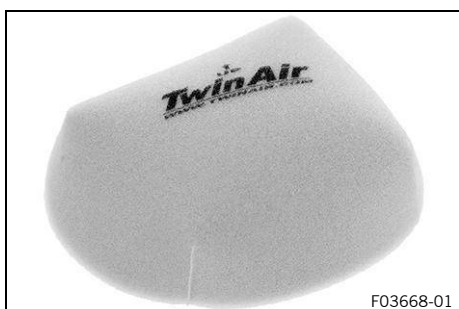

- Montera luftfiltrets vattenskydd.

Följ den bifogade monteringsanvisningen.

Luftfiltrets vattenskydd (A46006921000)



- Rengör kedjan.

Kedjerengöringsmedel  (sid. 170)

- Montera bakdrevet av stål.

- Smörj kedjan.

Universal-oljespray  (sid. 167)

- Rengör kylarlameller.

- Räta försiktigt ut böjda kylarlameller.

7.7 Förbereda fordonet inför körning på våta och leriga sträckor



- Montera luftfiltrets vattenskydd.

Följ den bifogade monteringsanvisningen.

Luftfiltrets vattenskydd (A46006921000)



- Montera bakdrevet av stål.
- Rengör motorcykeln. 📖 (sid. 142)
- Räta försiktigt ut böjda kylarlameller.

7.8 Förbereda fordonet för höga temperaturer eller långsam körning



- Anpassa sekundärväxlingen till sträckan.



Obs!

Motorljan blir snabbt varm om man ofta måste dra i kopplingen p.g.a. för lång sekundärväxling.



- Rengör kedjan.
- Kedjerengöringsmedel 📖 (sid. 170)
- Rengör kylarlameller.
 - Räta försiktigt ut böjda kylarlameller.
 - Kontrollera kylvätskenivån. 📖 (sid. 126)

7.9 Förbereda fordonet för låga temperaturer eller snö



- Montera luftfiltrets vattenskydd.

Följ den bifogade monteringsanvisningen.

Luftfiltrets vattenskydd (A46006921000)

8.1 Kontroll- och skötselarbeten inför varje idrifttagning

i Obs!

Kontrollera alltid fordonet och att det är driftsäkert innan du påbörjar en körning. Fordonet måste vara i tekniskt felfritt skick när det körs.

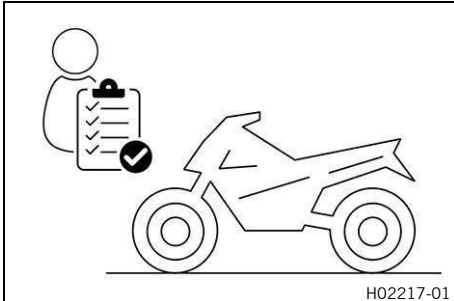

- Kontrollera att elsystemet fungerar.
- Kontrollera motoroljenivån. 📖 (sid. 137)
- Kontrollera bromsvätskenivån i frambromsen. 📖 (sid. 100)
- Kontrollera bromsvätskenivån i bakbromsen. 📖 (sid. 106)
- Kontrollera frambromsens bromsbelägg och bromsbeläggs-skydd. 📖 (sid. 102)
- Kontrollera bakbromsens bromsbelägg och bromsbeläggs-skydd. 📖 (sid. 108)
- Kontrollera bromssystemets funktion, skick och spel.
- Kontrollera kylvätskenivån. 📖 (sid. 126)
- Kontrollera om kedjan är smutsig. 📖 (sid. 88)
- Kontrollera kedja, bakdrev, framdrev och kedjestyrare. 📖 (sid. 91)
- Kontrollera kedjespänningen. 📖 (sid. 89)
- Kontrollera däckens skick. 📖 (sid. 116)
- Kontrollera däcktrycket. 📖 (sid. 117)
- Kontrollera ekerspänningen. 📖 (sid. 117)

Ekerspänningen måste kontrolleras regelbundet, eftersom körsäkerheten försämras kraftigt vid felaktig ekerspänning.

- Rengör gaffelbenens dammtätningar. 📖 (sid. 63)
- Avlufta gaffelbenen. 📖 (sid. 62)
- Kontrollera luftfiltret och rengör vid behov.
- Kontrollera att alla reglage är korrekt inställda och inte kärvar.
- Kontrollera regelbundet att alla skruvar, muttrar och slang-klämmor är ordentligt åtdragna.
- Kontrollera bränslenivån.



8.2 Starta fordonet



FARA

Risk för förgiftning Avgaser är giftiga och kan leda till medvetslöshet och dödsfall.

- Säkerställ alltid tillfredsställande ventilation när motorn är igång.
- Använd en lämplig avgasutsugning när du ska starta eller köra motorn i ett slutet utrymme.



OBS!

Motorskador Höga varvtal vid kall motor minskar motorns livslängd.

- Värm alltid upp motorn på lågt varvtal.

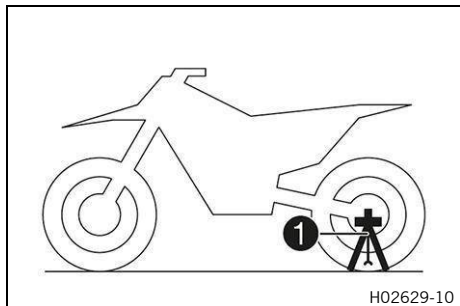

(alla SX-F-modeller)

- Ta bort plug-in-stödet ①.

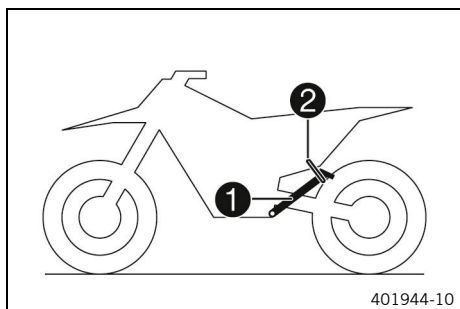

(FACTORY EDITION)

- Ta ner motorcykeln från sidostödet ① och fixera sidostödet med gummihållaren ②.
- Lägg i växellådans friläge.

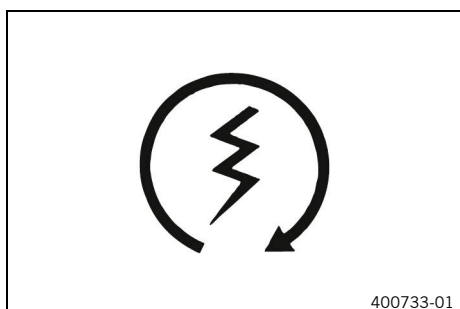

Villkor: Omgivningstemperatur: < 20 °C

- Tryck in kallstartsknappen till stoppläget.
- Tryck på startknappen (⌘).

Tryck in startknappen i max. 5 sekunder. Vänta 15 sekunder innan nästa startförsök görs.

Starta inte om efter sex misslyckade startförsök. Kontrollera istället om fordonet har andra funktionsfel.

i Obs!

Vänta i 30 sekunder vid låga temperaturer.

Vid temperaturer under 6 °C (43 °F) kan flera startförsök krävas för att värma litiumjonbatteriet och öka starteffekten.

Kontrolllampan för funktionsfel lyser under startförloppet.

8.3 Aktivera Launch Control



Obs!

Launch Control ger motorcykeln bästa möjliga acceleration vid tävlingsstart. När funktionen används sänks motorns maximala varvtal vid helt öppet gasspjäll (fullgas). Efter starten kan man sedan stegvis återgå till det maximala varvtalet. Kopplingen måste doseras på samma sätt som när Launch Control inte är aktiv.

Villkor: Motorcykeln står still, Motorn går med tomgångsvarvtal, Växellåda är i friläge.



- Håll TC-knappen ① och QS-knappen ② intryckta samtidigt.
- ✓ TC-kontrolllampan och QS-kontrolllampan blinkar när Launch Control är aktiverad.



Obs!

Några sekunder efter starten stängs **Launch Control** av automatiskt.

Launch Control avaktiveras även i följande fall: Efter fullgas stängdes gasspjället till mer än 1/3 av hela vägen och/eller skedde ingen start inom 3 minuter.

För att aktivera Launch Control igen måste motorn av säkerhetsskäl vara avstängd i minst 10 sekunder, oavsett om en start har genomförts eller inte.

Om motorn har varit igång en tid måste den först startas om innan Launch Control kan aktiveras.



8.4 Aktivera traktionskontroll



Obs!

Traktionskontrollen reducerar överdrivet hjulspinn på bakhjulet till förmån för bättre kontroll och framdrivning, framför allt under våta förhållanden.

Om traktionskontrollen är avstängd kan bakhjulet spinna ännu mer vid kraftig acceleration eller vid dåligt grepp på vägbanan.

Traktionskontrollen kan även slås av och på under körning.

Den senast valda inställningen är aktiv igen efter nästa start.



- Tryck på TC-knappen ① för att slå av eller på traktionskontrollen.

Motorvarvtal	≤ 4 000 varv/min
--------------	------------------

- ✓ TC-kontrolllampan är tänd när traktionskontrollen är aktiverad.



8.5 Aktivera Factory start (FACTORY EDITION)



VARNING

Olycksrisk Vid frost kan aktiveringsreglaget för Factory-Start frysa fast.

Om aktiveringsreglaget fryser fast när Factory-Start är aktiverat fjädrar inte gaffeln ut helt.

Den kraftigt minskade fjädevägen påverkar köregenskaperna negativt.

- Kontrollera att aktiveringsreglaget inte kärvar innan Factory start aktiveras.
- Aktivera inte Factory start förrän kort före start.

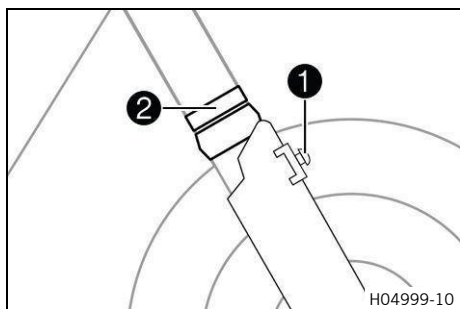

- Kontrollera att spärrknappen ① går lätt.
- Sitt på motorcykeln och böj dig över styret.
- Ta tag i fälgen och komprimera gaffeln.
- Tryck på spärrknappen ①, genomför utfjädringen långsamt tills spärrknappen låses fast vid låsringen ②.
- ✓ Vid den första fjäderkomprimeringen frigörs spärrknappen automatiskt.

8.6 Börja köra

- Dra i kopplingshandtaget, lägg i 1. ans växel, släpp kopplingshandtaget långsamt och gasa samtidigt försiktigt.

8.7 Quickshifter

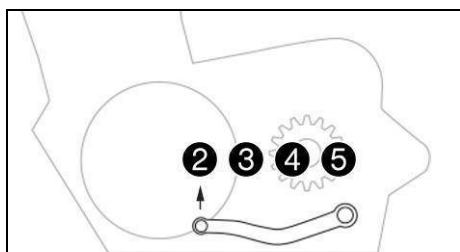

När **Quickshifter** är aktiverad kan man växla upp utan att trycka in kopplingen.

i Obs!

Quickshifter är inte aktiverad när du växlar upp från 1:ans till 2:ans växel, utan måste aktiveras när du växlar upp med kopplingshandtaget.

Även när Quickshifter är aktiverad måste man dra in kopplingshandtaget för att växla ned.

Eftersom man inte behöver släppa på gashandtaget kan man växla utan avbrott.

Via växelaxelns positionen kan Quickshifter identifiera om en annan växel ska läggas i. Om så är fallet skickas en signal om detta till motorstyrningen.

När Quickshifter är avstängd måste man använda kopplingen som vanligt vid varje växling.

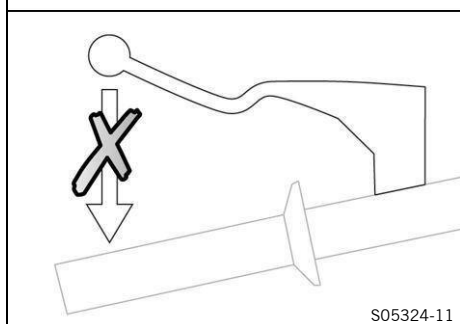

8.8 Aktivera Quickshifter



- Tryck på QS-knappen ① för att slå av eller på Quickshifter.
- ✓ QS-kontrolllampan lyser när Quickshifter är aktiverad.

i Obs!

Quickshifter är inte aktiverad när du växlar upp från 1:ans till 2:ans växel, utan måste aktiveras när du växlar upp med kopplingshandtaget.

Även när Quickshifter är aktiverad måste man dra in kopplingshandtaget för att växla ned.

8.9 Växla, kör

**VARNING**

Olycksrisk Nedväxling vid högt motorvarvtal blockerar bakhjulet och överbelastar motorn.
– Växla inte tillbaka till en lägre växel vid högt motorvarvtal.

**Obs!**

Om ovanliga ljud hörs vid körning måste du omedelbart stanna, stänga av motorn och kontakta en auktoriserad avtalspartner.
1:ans växel är start- och lågväxeln.

- När förhållandena (uppförsbacke, körsituation osv.) tillåter lägger du i en högre växel. Släpp gasen, dra samtidigt i kopplingshandtaget, lägg i nästa växel, släpp kopplingshandtaget och gasa.
- Om du tryckt in kallstartsknappen, gasar du kort och släpper gashandtaget eller vrider gashandtaget framåt.
✓ Kallstartsknappen återgår till utgångsläget.
- När högsta möjliga hastighet har uppnåtts genom fullt gaspådrag, släpp gashandtaget något till $\frac{3}{4}$ gaspådrag. Hastigheten sjunker knappt, medan bränsleförbrukningen minskar avsevärt.
- Gasa inte mer än vad motorn kan utnyttja. Vid plötsligt gaspådrag ökar bränsleförbrukningen.
- För nedväxling måste du bromsa motorcykeln samtidigt som du lättar på gasen.
- Dra i kopplingshandtaget och lägg i nästa lägre växel. Släpp kopplingshandtaget långsamt och gasa eller växla ner ytterligare en växel.
- Stäng av motorn i stället för att köra resp. stå still länge med tomgångsvarvtal.

≥ 1 min

- Undvik att slira ofta och länge med kopplingen. Då kopplingen slirar hettas motoroljan, motorn och kylsystemet upp.
- Kör hellre med lågt varvtal istället för högt varvtal och slirande koppling.

Villkor: Quickshifter är aktiverad

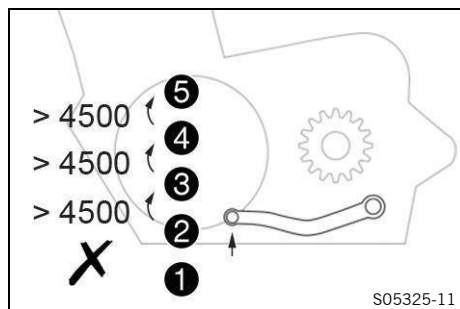

- När **Quickshifter** är aktiverad kan man lägga i en högre växel i det angivna varvtalsområdet utan att dra in kopplingshandtaget.

i Obs!

Quickshifter är inte aktiverad när du växlar upp från 1:ans till 2:ans växel, utan måste aktiveras när du växlar upp med kopplingshandtaget.

På bilden visas minimivarvtal i varv/minut innan högre växel läggs i.

Tryck växelspaken tills det tar stopp utan att ändra gashandtagets läge.

Även när Quickshifter är aktiverad måste man dra in kopplingshandtaget för att växla ned.

Om Quickshifters kopplingseffekt avtar bör Quickshifter programmeras om.

8.10 Bromsa in



VARNING

Olycksrisk En instabil tryckpunkt i fram- eller bakbromsen försämrar bromskraften.

- Kör aldrig motorcykeln om bromssystemets tryckpunkt inte är tydlig.



VARNING

Olycksrisk Vid alltför kraftig inbromsning blockeras hjulen.

- Anpassa inbromsningen till körsituationen och vägförhållandena.



VARNING

Olycksrisk Väta och smuts försämrar bromssystemets funktion.

- Bromsa försiktigt flera gånger för att torka bromsbelägg och bromsskivorna och befria dem från smuts.

- På sandigt, regnvått eller halt underlag ska framför allt bakhjulsbromsen användas.
- Inbromsningen bör alltid vara avslutad innan du kör in i en kurva. Lägg i en lägre växel beroende på hastigheten.
- Använd motorbromsen vid körning i längre nedförsbackar. Växla ned en eller två växlar utan att rusa motorn. Därigenom slipper du bromsa lika mycket och överhettar inte bromssystemet.

8.11 Stanna, parkera



VARNING

Risk för brännskador Vissa fordonsdelar blir varma när fordonet är i drift.

- Vidrör inga fordonsdelar, t.ex. avgassystem, kylare, motor, stötdämpare och bromssystem, innan de svalnat.
- Låt fordonsdelarna svalna innan arbetet påbörjas.



VARNING

- Risk för personskador** Obehöriga som arbetar med fordonet utsätter både sig själva och andra för fara.
- Lämna aldrig fordonet obevakat när motorn är igång.
 - Säkra fordonet så att obehöriga inte kan använda det.



OBS!

- Brandrisk** Varma fordonsdelar utgör en brand- och explosionsrisk.
- Parkera inte fordonet i närheten av lättantändliga eller explosiva material.
 - Låt fordonet svalna innan du täcker över det.



OBS!

- Materialsador** Fordonet skadas om det parkeras på ett felaktigt sätt. Om fordonet rullar iväg eller ramlar omkull kan det skadas. Komponenterna som används när man parkerar fordonet är utformade endast för fordonets vikt.
- Parkera fordonet på fast och jämn mark.
 - Se till att ingen person sätter sig på fordonet när fordonet är parkerat på stödet.

- Bromsa motorcykeln.
- Lägg i växellådans friläge.
- Tryck på avstängningsknappen  när motorn går på tomgångsvarvtal tills motorn stannar.
- Parkera motorcykeln på fast mark.



8.12 Transport



OBS!

- Brandrisk** Varma fordonsdelar utgör en brand- och explosionsrisk.
- Parkera inte fordonet i närheten av lättantändliga eller explosiva material.
 - Låt fordonet svalna innan du täcker över det.



OBS!

- Materialsador** Fordonet skadas om det parkeras på ett felaktigt sätt. Om fordonet rullar iväg eller ramlar omkull kan det skadas. Komponenterna som används när man parkerar fordonet är utformade endast för fordonets vikt.
- Parkera fordonet på fast och jämn mark.
 - Se till att ingen person sätter sig på fordonet när fordonet är parkerat på stödet.

(alla SX-F-modeller)

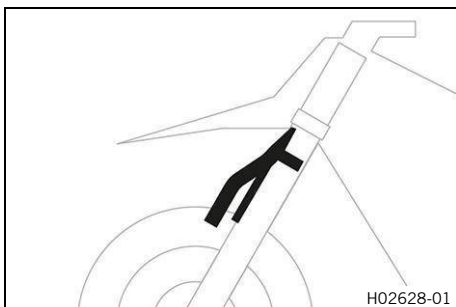

- Stäng av motorn.
- Montera plug-in-stödet på gaffelbenen.

Se till att bromsslängen är dragen framför plug-in-stödet och inte är klämd.

Plug-in-stöd (A46029094000)



Obs!

Plug-in-stödet medföljer leveransen.

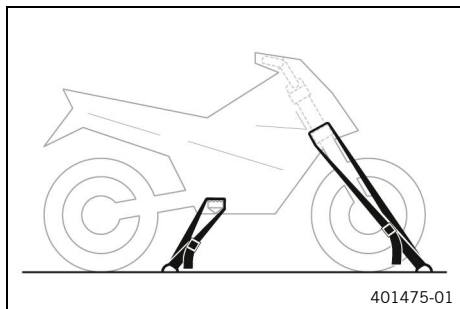

- Fixera motorcykeln med spännband eller andra lämpliga fästordningar så att den inte kan ramla omkull eller rulla iväg.

Dra ihop spännbandet så mycket att pluginstödet ligger an mot skärmen och däckets.

Se till att plug-in-stödet är riktat mot undersidan av skärmen.

(FACTORY EDITION)

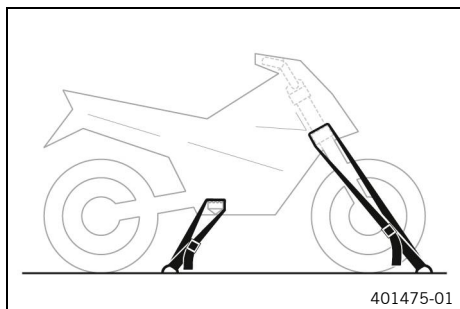

- Stäng av motorn.
- Fixera motorcykeln med spännband eller andra lämpliga fästordningar så att den inte kan ramla omkull eller rulla iväg.

8.13 Tanka bränsle



FARA

Brandrisk Bränsle är lättantändligt.

Bränslet expanderar vid uppvärmning och kan tränga ut ur bränsletanken om den är överfull.

- Tanka inte fordonet i närheten av öppen låga eller glödande föremål.
- Säkerställ att ingen röker i närheten av fordonet när det tankas.
- Stäng av motorn när du fyller på bränsle.
- Säkerställ att du inte spiller bränsle, särskilt viktigt är att det inte hamnar på varma delar av fordonet.
- Om du spiller ut bränsle ska det torkas upp omedelbart.
- Fyll inte på för mycket bränsle.



VARNING

Risk för förgiftning Bränsle är hälsovådligt.

- Se till att inte bränsle hamnar på huden, i ögonen eller på kläderna.
- Uppsök omedelbart läkare om någon råkat svälja bränsle.
- Andas inte in bränsleångor.
- Skölj genast det drabbade stället med mycket vatten vid hudkontakt.
- Vid bränsle i ögonen, skölj ögonen grundligt med vatten och uppsök omedelbart läkare.
- Byt om ifall du har fått bränsle på kläderna.
- Förvara bränslet i en lämplig behållare enligt gällande regler och utom räckhåll för barn.



OBS!

Materialsador Om bränsle av för låg kvalitet används finns det risk för sämre prestanda och följdskador.

- Tanka endast rent bränsle som uppfyller angiven standard.



OBS!

Miljöfara Icke fackmässig hantering av bränsle innebär risk för miljöskador.

- Låt inte bränslet hamna i grundvattnet, marken eller avloppssystemet.

- Stäng av motorn.
- Öppna tanklocket. 📖 (sid. 23)
- Fyll på bränsle i tanken maximalt upp till måttet **A**.

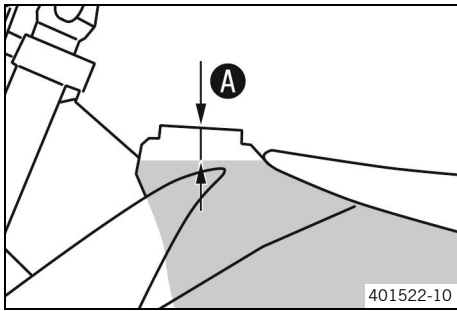

Mått A	35 mm
Volym bränsletank, totalt ca	
(alla SX-F-modeller) Blyfri bensin (ROZ 95) 📖 (sid. 166)	7,2 l
Volym bränsletank, totalt ca	
(FACTORY EDITION) Blyfri bensin (ROZ 95) 📖 (sid. 166)	8,5 l

- Stäng tanklocket. 📖 (sid. 24)

































9.1 Serviceschema

Alla påföljande arbeten som uppstår genom servicearbeten kräver en separat order och beräknas separat.

Beroende på lokala körförhållanden kan andra serviceintervall gälla beroende på land.

Vid körning i mycket tuffa förhållanden som ösregn, lera, sand, snö, extrema temperaturer, hög belastning etc. kan det krävas kortare serviceintervall än som anges i tabellen.

Vissa serviceintervall och vad dessa omfattar kan ändra sig beroende på teknisk vidareutveckling. Det aktuella serviceschemat är tillgängligt för auktoriserade avtalspartner för det elektroniska serviceintyget. Din auktoriserade avtalspartner hjälper gärna till.

	var 24:e månad				
	var 90:e drifttimme				
	var 45:e drifttimme				
	var 15:e drifttimme				
	efter 1 drifttimme				
Läs av felminnet med diagnosverktyget. 	○	●	●	●	●
Programmera växelavkänningsgivaren. 		●	●	●	
Kontrollera att elsystemet fungerar. 	○	●	●	●	
Kontrollera och ladda 12 V-batteriet. 	○	●	●	●	●
Kontrollera frambromsens bromsbelägg och bromsbeläggsskydd.  (sid. 102)	○	●	●	●	●
Kontrollera bakbromsens bromsbelägg och bromsbeläggsskydd.  (sid. 108)	○	●	●	●	●
Kontrollera bromsskivorna.  (sid. 99)	○	●	●	●	●
Kontrollera att bromsslångarna är täta och oskadade.	○	●	●	●	●
Kontrollera bromsvätskenivån i frambromsen.  (sid. 100)	○	●	●		
Byta frambromsens bromsvätska. 				●	●
Kontrollera bromsvätskenivån i bakbromsen.  (sid. 106)	○	●	●		
Byta bakbromsens bromsvätska. 				●	●
Kontrollera/åtgärda hydraulkopplingens vätskenivå.  (sid. 96)			●		
Byt vätska i hydraulkopplingen.   (sid. 97)				●	●
Kontrollera bromshandtagets spel.  (sid. 99)	○	●	●	●	●
Kontrollera fotbromspedalens spel.  (sid. 105)	○	●	●	●	●
Kontrollera tomgångsvarvtalet. 	○	●	●	●	●
Byt motorolja och oljefilter, rengör oljesilen.   (sid. 138)	○	●	●	●	●
Kontrollera att alla slangar (t.ex. bränsle-, kyl-, avluftnings- och dräneringsslangar) och hylsor inte har sprickor samt att de är täta och korrekt dragna. 	○	●	●	●	●
Kontrollera att kablarna inte är skadade eller vikta. 		●	●	●	●
Kontrollera att vajrarna inte är skadade eller vikta. Kontrollera även vajrarnas inställning. 		●	●	●	●
Kontrollera ramen.   (sid. 94)		●	●	●	
Kontrollera svingen.   (sid. 94)		●	●	●	
Kontrollera svinglagrens spel. 			●	●	
Kontrollera spelet hos fjäderbenets styrspindel. 			●	●	
Kontrollera fjäderbensleden. 		●	●	●	
Kontrollera däckens skick.  (sid. 116)		●	●	●	●

	var 24:e månad			
	var 90:e drifttimme			
	var 45:e drifttimme			
	var 15:e drifttimme			
	efter 1 drifttimme			
Kontrollera däcktrycket. 📖 (sid. 117)		•	•	•
Kontrollera hjullagrens spel. 🛠️		•	•	•
Kontrollera hjulnaven. 🛠️		•	•	•
Kontrollera fälgslaget. 🛠️	○	•	•	•
Kontrollera ekerspänningen. 📖 (sid. 117)	○	•	•	•
Kontrollera kedja, bakdrev, framdrev och kedjestyrare. 📖 (sid. 91)	○	•	•	•
Kontrollera kedjespänningen. 📖 (sid. 89)	○	•	•	•
Smörj alla rörliga delar (t.ex. handtag, kedja etc.) och kontrollera att de inte kärvar. 🛠️	○	•	•	•
Byt tändstiftet och tändstiftskabelskon. 🛠️			•	•
Kontrollera ventilspelet. 🛠️	○		•	•
Byt bränslefiltret. 🛠️				•
Kontrollera kopplingen. 🛠️		•	•	•
Rengör luftfiltret och luftfilterboxen. 🛠️ 📖 (sid. 81)		•	•	•
Byt slutdämparens isoleringsmaterial. 🛠️ 📖 (sid. 84)			•	•
Genomför gaffelservice. 🛠️			•	•
Genomför fjäderbensservice. 🛠️			•	•
Kontrollera att alla skruvar, muttrar och slangklämmor är ordentligt åtdragna. 🛠️	○	•	•	•
Byt bränslefiltret. 🛠️ 📖 (sid. 136)	○	•	•	•
Kontrollera bränsletrycket. 🛠️	○		•	•
Kontrollera frostskyddet och kylvätskenivån. 📖 (sid. 125)			•	•
Kontrollera kylvätskenivån. 📖 (sid. 126)	○	•		
Byt kylvätska. 📖 (sid. 128)				•
Kontrollera spelet i styrhuvudets lager. 📖 (sid. 71)	○	•		
Smörj styrhuvudets lager. 🛠️ 📖 (sid. 72)			•	•
Genomför liten motorservice, inklusive demontering och montering av motorn. (Byt kolv och kontrollera/mät cylindern. Kontrollera topplocket. Kontrollera kamaxlarna och ventil-lyftarkomponenterna. Kontrollera kamkedjan. Byt radialaxeltätningarringarna och tätningarna för vattenpumpen. Byt sugfläns. Byt ut sugmanschetten.) 🛠️			•	•
Utför stor motorservice, motorn är demonterad. (Byt ventiler, ventilfjädrar, ventilfjäderstöd och ventilfjäderbrickor. Byt vevstake, vevstaklager och vevtapp. Kontrollera växellådan och växlingen. Kontrollera oljetryckreglerventilen. Byt sugpumpen. Kontrollera tryckpumpen och smörjsystemet. Byt ut kamkedjan. Byt alla motorlager och alla tätningar. Byt frihjulet.) 🛠️				•
Slutkontroll: Kontrollera fordonet avseende driftsäkerhet. 🛠️	○	•	•	•
Provkör fordonet. 🛠️	○	•	•	•
Läs av felminnet med diagnosverktyget efter provkörningen. 🛠️	○	•	•	•
För in elektroniskt serviceintyg i partnersystemet. 🛠️	○	•	•	•

9 Serviceschema

- engångsintervall
- återkommande intervall

10.1 Kontrollera chassits grundinställning i förhållande till aktuell förarvikt

i Obs!

Börja grundinställningen med att ställa in fjäderbenet och ställ därefter in gaffeln.

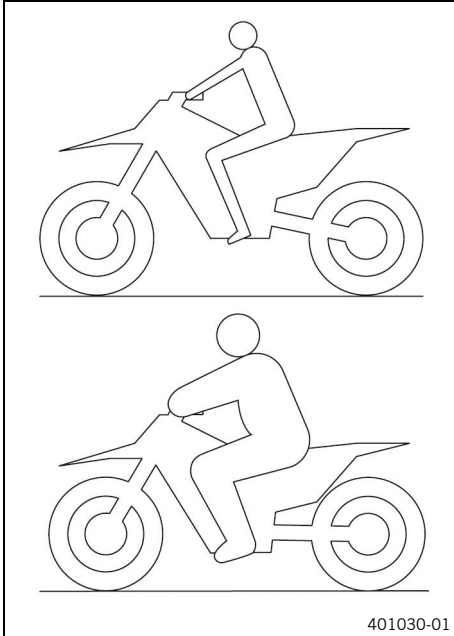

401030-01

- För att uppnå optimala köregenskaper samt för att undvika skador på gaffel, fjäderben, sving och ram måste fjädringskomponenterna anpassas efter förarens vikt.
- Vid leverans är KTM offroad-motorcyklar inställda på standardförarvikt (med komplett skyddsutrustning).

Standardförarvikt	75 kg ... 85 kg
-------------------	-----------------

- Om föraren väger mer eller mindre än standardvikten måste fjäderkomponenternas grundinställning anpassas.
- Mindre viktavvikelser kan kompenseras genom att ändra fjäderbenets fjäderförspänning. Vid större avvikelser ska lämpliga fjädrar monteras.



10.2 Luftfjädring XACT (alla SX-F-modeller)

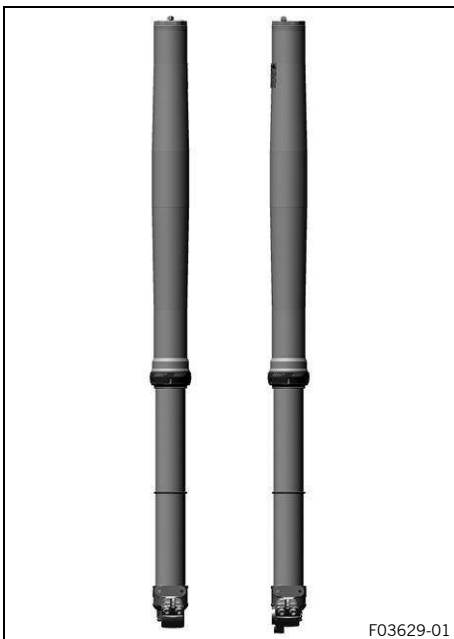

F03629-01

Gaffeln **WP XACT** är försedd med en luftfjädring.

På detta system sitter fjädringen i det vänstra gaffelbenet och dämpningen i det högra.

Eftersom inga gaffelfjädrar behöver användas är gafflarna betydligt lättare än konventionella gafflar. Gafflarnas respons har förbättrats markant, även vid små ojämnheter.

Vid normal körning står en luftkudde för hela fjädringen. Stoppläget utgörs av ett hydrostopp i det vänstra gaffelbenet.

i Obs!

Om gaffeln ofta slår igenom måste lufttrycket i gaffeln ökas för att undvika skador på gaffeln och ramen.

Med en gaffelpump kan lufttrycket i gaffeln snabbt anpassas efter förarens vikt, körförhållandena och förarens preferenser. Gaffeln behöver inte tas isär. Man behöver inte längre lägga ner tid på krånglig montering av hårdare eller mjukare gaffelfjädrar.

Om luftkammaren skulle tappa luft på grund av en skadad tätning sjunker gaffeln ändå inte ihop. Luften hålls i detta fall tillbaka i gaffeln. Fjädevägen förblir i princip densamma. Dämpningen blir hårdare och körkomforten minskar.

Som på konventionella gafflar kan man ställa in gaffelns retur- och kompressionsdämpning.

Returdämpningsinställningen sitter längst ner på höger gaffelben.

Kompressionsdämpningsinställningen sitter längst upp på höger gaffelben.

10.3 Kompressionsdämpning fjäderben

Fjäderbenets kompressionsdämpning är uppdelad i två delar, highspeed och lowspeed.

Highspeed och lowspeed gäller bakhjulets kompressionshastighet och inte körhastigheten.

Highspeed-inställningen av kompressionsdämpningen är exempelvis verksam vid landning efter ett hopp, då bakhjulets fjädrar komprimeras snabbt.

Lowspeed-inställningen är exempelvis verksam vid körning över långa gupp i marken, då bakhjulets fjädrar komprimeras långsamt.

Dessa två delar kan ställas in separat, men övergången mellan highspeed och lowspeed är flytande. Därigenom påverkar ändringar av highspeed-området kompressionen även i lowspeed-området och tvärtom.

10.4 Ställa in fjäderbenets lowspeed-kompressionsdämpning



AKTA

Risk för personskador Om fjäderbenet tas isär på fel sätt, kommer delar av fjäderbenet att slungas iväg. Fjäderbenet är fyllt med komprimerad kvävgas.
– Följ den angivna beskrivningen.



Obs!

Lowspeed-inställningen av kompressionsdämpningen visar effekt vid långsam till normal fjädring av fjäderbenet.

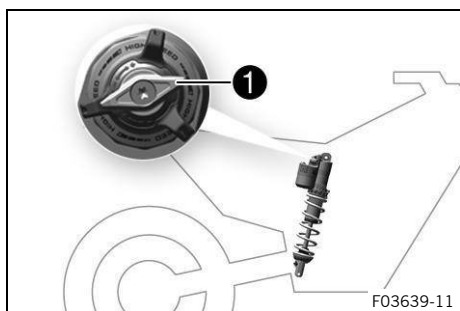

- Vrid justerdelarna ① medurs tills det tar stopp.
- Vrid det antal klickningar som motsvarar fjäderbenstypen moturs.

Kompressionsdämpning lowspeed (350 SX-F EU)	
Komfort	17 klickningar
Standard	15 klickningar
Sport	13 klickningar

Kompressionsdämpning lowspeed (350 SX-F US)	
Komfort	17 klickningar
Standard	15 klickningar
Sport	13 klickningar

Kompressionsdämpning lowspeed (FACTORY EDITION)	
Komfort	17 klickningar
Standard	15 klickningar
Sport	13 klickningar



Obs!

Vrid medurs för att öka dämpningen. Vrid moturs för att minska dämpningen.

10.5 Ställa in fjäderbenets highspeed-kompressionsdämpning



AKTA

Risk för personskador Om fjäderbenet tas isär på fel sätt, kommer delar av fjäderbenet att slungas iväg. Fjäderbenet är fyllt med komprimerad kvävgas.
 – Följ den angivna beskrivningen.



Obs!

Highspeed-inställningen av kompressionsdämpningen visar effekt vid snabb fjädring av fjäderbenet.

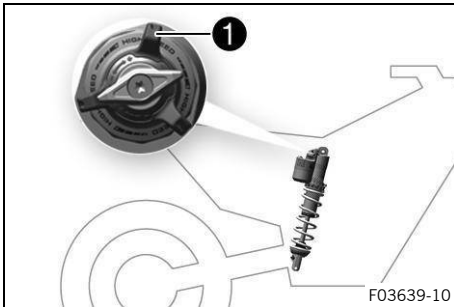

- Vrid justerdelarna ① medurs tills det tar stopp.
- Vrid det antal varv som motsvarar fjäderbenstypen moturs.

Kompressionsdämpning highspeed (350 SX-F EU)	
Komfort	2 varv
Standard	1,5 varv
Sport	1 varv

Kompressionsdämpning highspeed (350 SX-F US)	
Komfort	2 varv
Standard	1,5 varv
Sport	1 varv

Kompressionsdämpning highspeed (FACTORY EDITION)	
Komfort	2 varv
Standard	1,5 varv
Sport	1 varv



Obs!

Vrid medurs för att öka dämpningen. Vrid moturs för att minska dämpningen.

10.6 Ställa in fjäderbenets returdämpning



AKTA

Risk för personskador Om fjäderbenet tas isär på fel sätt, kommer delar av fjäderbenet att slungas iväg. Fjäderbenet är fyllt med komprimerad kvävgas.
 – Följ den angivna beskrivningen.

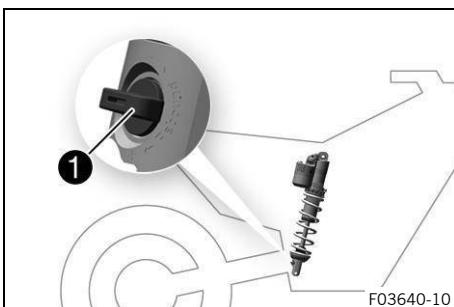

- Vrid justerdel ① medurs till det sista märkbara klicket.
- Vrid det antal klick som motsvarar fjäderbenstypen moturs.

10 Inställning av chassit

Returdämpning (350 SX-F EU)	
Komfort	17 klickningar
Standard	15 klickningar
Sport	13 klickningar

Returdämpning (350 SX-F US)	
Komfort	17 klickningar
Standard	15 klickningar
Sport	13 klickningar

Returdämpning (FACTORY EDITION)	
Komfort	17 klickningar
Standard	15 klickningar
Sport	13 klickningar



Obs!

Vrid medurs för att öka dämpningen. Vrid moturs för att minska dämpningen vid utfjädringen.

10.7 Bestämma måttet för det avlastade bakhjulet

Förarbete

- Lyft motorcykeln med mc-lyft. (sid. 61)

Huvudarbete

- Positionera hängmätaren i bakhjulsaxeln och mät avståndet till markeringen **SAG** på den bakre skärmen.

Hängmätare (00029090200)

- Anteckna värdet som mått **A**.

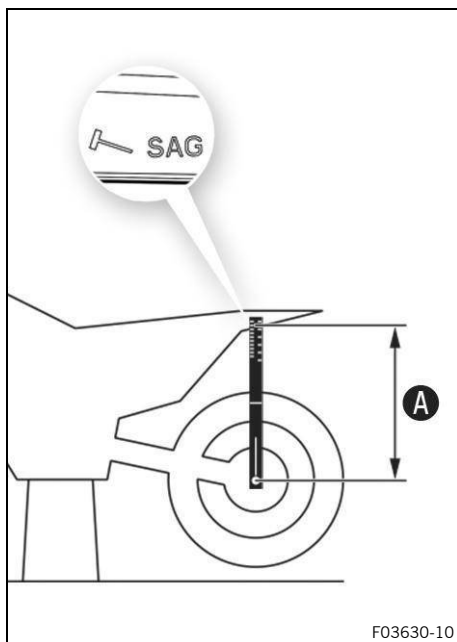

Efterarbete

- Ta ned motorcykeln från mc-lyften. 📖 (sid. 61)



10.8 Kontrollera fjäderbenets statiska häng

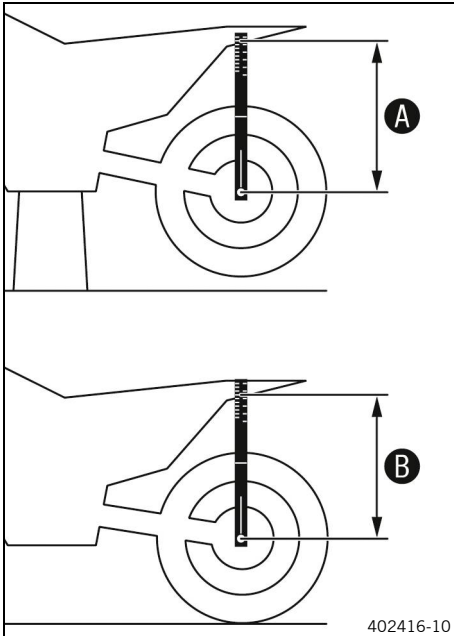

- Bestäm måttet **A** för det avlastade bakhjulet. 📖 (sid. 50)
- En annan person håller motorcykeln i vertikalt läge.
- Använd hängmätaren och mät ännu en gång avståndet mellan bakhjulsaxeln och markeringen **SAG** på den bakre skärmen.
- Anteckna värdet som mått **B**.

i Obs!

Det statiska hänget är mellan måtten **A** och **B**.

- Kontrollera det statiska hänget.

Statiskt häng (350 SX-F EU)	35 mm
Statiskt häng (350 SX-F US)	35 mm
Statiskt häng (FACTORY EDITION)	35 mm

- » Om det statiska hänget är större eller mindre än det angivna måttet:
 - Ställ in fjäderbenets fjäderförspänning. 🛠️ 📖 (sid. 52)



10.9 Kontrollera fjäderbenets förarhäng

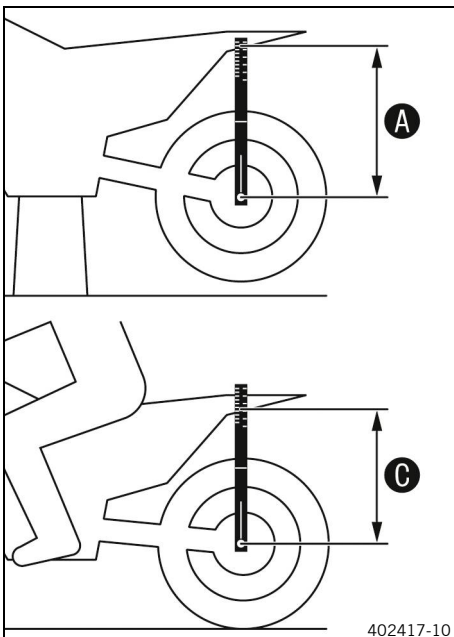

- Bestäm måttet **A** för det avlastade bakhjulet. 📖 (sid. 50)
- En annan person håller motorcykeln i vertikalt läge.
- Använd hängmätaren och mät ännu en gång avståndet mellan bakhjulsaxeln och markeringen **SAG** på den bakre skärmen.
- Anteckna värdet som mått **C**.

i Obs!

Differensen mellan mått **A** och **C** är förarhänget.

- Kontrollera förarhänget.

Förarhäng (350 SX-F EU)	105 mm
Förarhäng (350 SX-F US)	105 mm
Förarhäng (FACTORY EDITION)	105 mm

- » Om förarhänget avviker från det angivna måttet:
 - Ställ in förarhänget. 🛠️ 📖 (sid. 53)



10.10 Ställa in fjäderbenets fjäderförspänning



AKTA

Risk för personskador Om fjäderbenet tas isär på fel sätt, kommer delar av fjäderbenet att slungas iväg. Fjäderbenet är fyllt med komprimerad kvävgas.





- Följ den angivna beskrivningen.



Obs!

Innan fjäderförspänningen ändras ska den aktuella inställningen antecknas, t.ex. fjäderlängden.

Förarbete

- Demontera slutdämparen.  (sid. 83)
- Demontera ramskyddet.  (sid. 65)
- Lyft motorcykeln med mc-lyft.  (sid. 61)
- Demontera fjäderbenet.   (sid. 74)
- Rengör det demonterade fjäderbenet noggrant.

Huvudarbete

- Lossa skruven **1**.
- Vrid inställningsringen **2** tills fjädern inte längre är spänd.

Tappnyckel (90129051000)



Obs!

Om fjädern inte går att göra helt ospänd måste fjädern monteras ur för exakt mätning av fjäderlängden.

- Mät hela den ospända fjäderlängden.
- Spänn fjädern genom att vrida inställningsringen **2** tills det specificerade måttet **A** har uppnåtts.

Fjäderförspänning (350 SX-F EU)	8 mm
Fjäderförspänning (350 SX-F US)	8 mm
Fjäderförspänning (FACTORY EDITION)	8 mm



Obs!

Beroende på det statiska hänget resp. förarhänget under körning kan högre eller lägre fjäderförspänning behöva väljas.

- Dra åt skruven **1**.





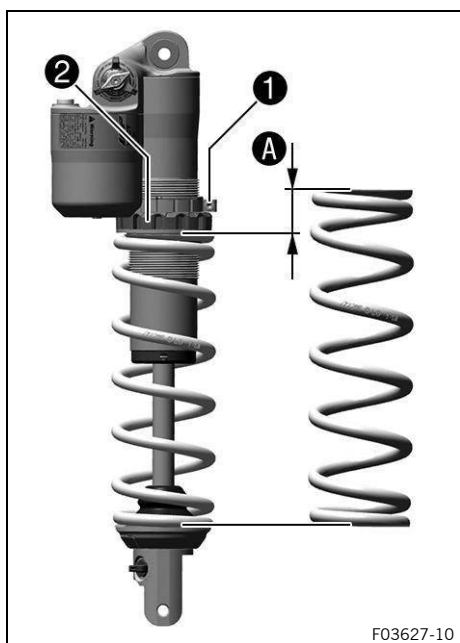

Skruv inställningsring fjäderben

M5 5 Nm

Se till att ställringen inte vidrör andra komponenter när den är monterad.







Efterarbete

- Montera fjäderbenet.   (sid. 76)
- Kontrollera fotbromspedalens spel.  (sid. 105)
- Ta ned motorcykeln från mc-lyften.  (sid. 61)
- Montera ramskyddet.  (sid. 65)
- Montera sluddämparen.  (sid. 83)



10.11 Ställa in förarhänget

Förarbete

- Demontera sluddämparen.  (sid. 83)
- Demontera ramskyddet.  (sid. 65)
- Lyft motorcykeln med mc-lyft.  (sid. 61)
- Demontera fjäderbenet.   (sid. 74)
- Rengör det demonterade fjäderbenet noggrant.

Huvudarbete

- Välj och montera en lämplig fjäder.

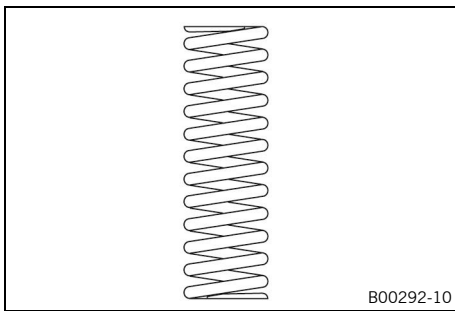









Fjäderkonstant (350 SX-F EU)	
Förarens vikt: 65 kg ... 75 kg	42 N/mm
Förarens vikt: 75 kg ... 85 kg	45 N/mm
Förarens vikt: 85 kg ... 95 kg	48 N/mm

Fjäderkonstant (350 SX-F US)	
Förarens vikt: 65 kg ... 75 kg	42 N/mm
Förarens vikt: 75 kg ... 85 kg	45 N/mm
Förarens vikt: 85 kg ... 95 kg	48 N/mm

Fjäderkonstant (FACTORY EDITION)	
Förarens vikt: 65 kg ... 75 kg	42 N/mm
Förarens vikt: 75 kg ... 85 kg	45 N/mm
Förarens vikt: 85 kg ... 95 kg	48 N/mm

i Obs! Fjäderkonstanten anges på fjäderns utsida.

Efterarbete

- Montera fjäderbenet.   (sid. 76)
- Kontrollera fotbromspedalens spel.  (sid. 105)
- Ta ned motorcykeln från mc-lyften.  (sid. 61)
- Montera ramskyddet.  (sid. 65)
- Montera sluddämparen.  (sid. 83)
- Kontrollera fjäderbenets statiska häng.  (sid. 51)
- Kontrollera fjäderbenets förarhäng.  (sid. 51)

- Ställ in fjäderbenets returdämpning. 📖 (sid. 49)
- Ta ned motorcykeln från mc-lyften. 📖 (sid. 61)

10.12 Kontrollera gaffelns grundinställning

i Obs!

Av olika skäl kan man inte definiera ett visst exakt förarhäng för gaffeln.

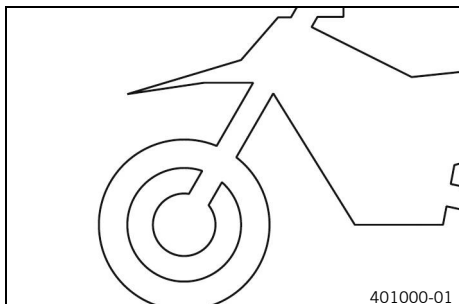

- Mindre avvikelser av förarens vikt kan kompenseras genom att gaffelns lufttryck justeras.
- Om gaffeln ofta slår igenom (hårt dunk vid kompression) måste gaffellufttrycket höjas enligt specifikationerna för att förhindra skador på gaffeln och ramen.
- Om gaffeln känns ovanligt hård efter längre användning måste gaffelbenen avluftas.

10.13 Ställa in gaffellufttryck



WARNING

Olycksrisk Ändringar av chassiinställningen som inte är avstämda sinsemellan kan försämra köregenskaperna och överbelasta komponenterna.

- Gör endast inställningar inom rekommenderat område.
- Kör till en början långsamt efter att inställningarna gjorts för att kontrollera köregenskaperna.

i Obs!

Kontrollera eller ställ in lufttrycket tidigast 5 minuter efter att motorn stängts av och under samma förhållanden.

Luftfjädringen sitter i vänster gaffelben. Kompressions- och returdämpningen sitter i det högra gaffelbenet.

Förarbete

- Lyft motorcykeln med mc-lyft. 📖 (sid. 61)

Huvudarbete

(alla SX-F-modeller)

- Ta bort skyddshättan ①.
- Skjut ihop gaffelpumpen ② helt.

Gaffelpump (79412966100)



Obs!

Gaffelpumpen finns i tillbehören som medföljer motorcykeln.

- Anslut gaffelpumpen till det vänstra gaffelbenet.

Följ instruktionerna i den bifogade anvisningen.

- ✓ Gaffelpumpens indikator slås på automatiskt.
- ✓ När pumpen ansluts läcker lite luft ut ur gaffelbenet.

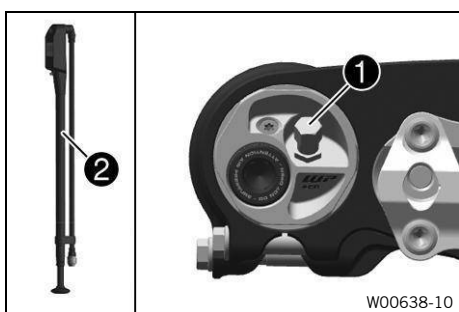

i Obs! Detta beror på slangens volym och är inget tecken på någon defekt på gaffelpumpen eller gaffeln.

- Ställ in lufttrycket enligt specifikationen.

Lufttrycket får inte ställas in utanför det angivna intervall.

Lufttryck (350 SX-F EU)

Förarens vikt: 65 kg ... 75 kg	10,2 bar
--------------------------------	----------

Förarens vikt: 75 kg ... 85 kg	10,4 bar
--------------------------------	----------

Förarens vikt: 85 kg ... 95 kg	10,6 bar
--------------------------------	----------

Lufttryck (350 SX-F US)

Förarens vikt: 65 kg ... 75 kg	10,2 bar
--------------------------------	----------

Förarens vikt: 75 kg ... 85 kg	10,4 bar
--------------------------------	----------

Förarens vikt: 85 kg ... 95 kg	10,6 bar
--------------------------------	----------

Ändra lufttrycket stegvis med	0,2 bar
-------------------------------	---------

Min. lufttryck	7 bar
----------------	-------

Max. lufttryck	12 bar
----------------	--------

- Lossa gaffelpumpen från det vänstra gaffelbenet.
 - ✓ När gaffelpumpen lossas släpps övertryck ut ur slangen men själva gaffelbenet läcker inte ut någon luft.
 - ✓ Gaffelpumpens indikator stängs av automatiskt efter 80 sekunder.
- Montera skyddshättan.

Skyddshättan ska alltid monteras för hand.

Efterarbete

- Ta ned motorcykeln från mc-lyften.  (sid. 61)



10.14 Ställa in gaffelns kompressionsdämpning

i Obs! Den hydrauliska kompressionsdämpningen avgör hur gaffeln beter sig vid kompression.

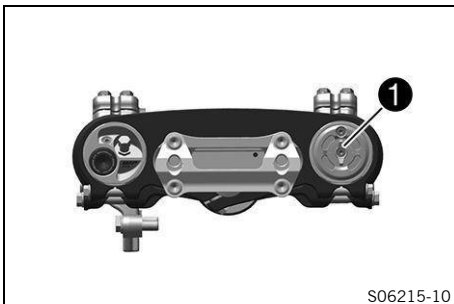

(alla SX-F-modeller)

- Vrid justerdelarna **1** medurs tills det tar stopp.

i Obs! Justerdelens **1** sitter på den övre änden av det högra gaffelbenet.

- Vrid det antal klick som motsvarar gaffeltypen moturs.

Kompressionsdämpning (350 SX-F EU)	
Komfort	17 klickningar
Standard	12 klickningar
Sport	7 klickningar

Kompressionsdämpning (350 SX-F US)	
Komfort	17 klickningar
Standard	12 klickningar
Sport	7 klickningar

i Obs!
Vrid medurs för att öka dämpningen. Vrid moturs för att minska dämpningen vid kompressionen.

(FACTORY EDITION)

- Vrid justerdelarna ① medurs tills det tar stopp.

i Obs!
Justerkruvarna ① sitter längst upp på gaffelbenen.

- Vrid det antal klick som motsvarar gaffeltypen moturs.

Kompressionsdämpning	
Komfort	17 klickningar
Standard	12 klickningar
Sport	7 klickningar

i Obs!
Vrid medurs för att öka dämpningen. Vrid moturs för att minska dämpningen vid kompressionen.

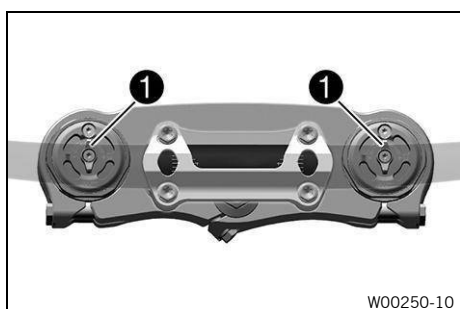

10.15 Ställa in gaffelns returdämpning

i Obs!
Den hydrauliska returdämpningen avgör hur gaffeln betar sig vid utfjädringen.

(alla SX-F-modeller)

- Vrid justerdelarna ① medurs tills det tar stopp.

i Obs!
Justerdelen ① sitter längst ned på höger gaffelben.

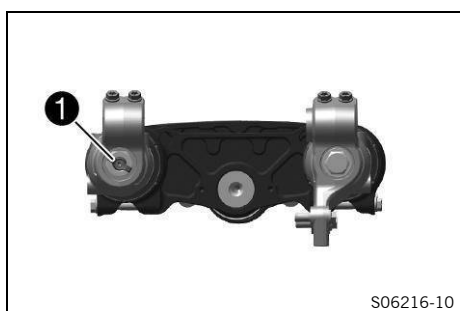

- Vrid det antal klick som motsvarar gaffeltypen moturs.

Returdämpning (350 SX-F EU)	
Komfort	17 klickningar
Standard	12 klickningar
Sport	7 klickningar

Returdämpning (350 SX-F US)	
Komfort	23 klickningar
Standard	18 klickningar
Sport	13 klickningar

i Obs!
Vrid medurs för att öka dämpningen. Vrid moturs för att minska dämpningen vid utfjädringen.

(FACTORY EDITION)

- Vrid justerdelarna ① medurs tills det tar stopp.

i Obs!
Justerdelarna ① sitter längst ned på gaffelbenen.

- Vrid det antal klick som motsvarar gaffeltypen moturs.

Returdämpning	
Komfort	23 klickningar
Standard	18 klickningar
Sport	13 klickningar

i Obs!
Vrid medurs för att öka dämpningen. Vrid moturs för att minska dämpningen vid utfjädringen.

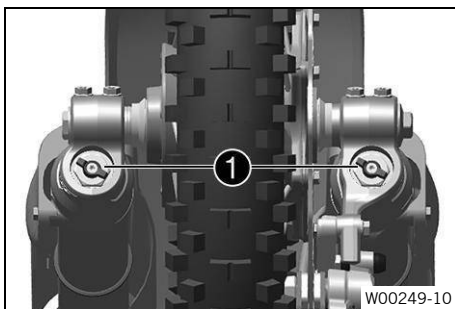

10.16 Styrets läge

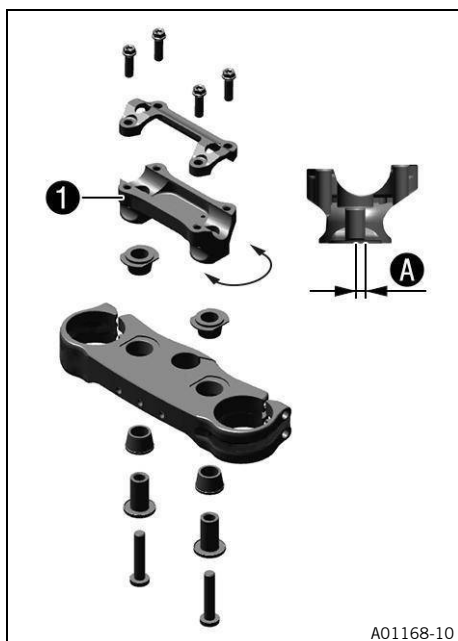

Hålen i styrhållaren **1** sitter på ett avstånd av **A** från mitten.

Avstånd mellan hålen A	3,5 mm
-------------------------------	--------

Styret kan monteras i två olika lägen. Föraren kan på så sätt välja det läge för styret som är mest bekvämt.

i **Obs!**

Dessutom kan styret både monteras fast eller med gummilagring.

10.17 Ställa in styrets läge



VARNING

Olycksrisk Ett reparerat styre innebär en säkerhetsrisk.

Om styret böjs eller riktas, blir materialet utmattat. Det kan leda till brott på styret.

- Byt ut styret om det har skadats eller böjts.



Obs!

Styret kan monteras fast eller med gummilagring.

Förarbete

- Ta av styrskydden.

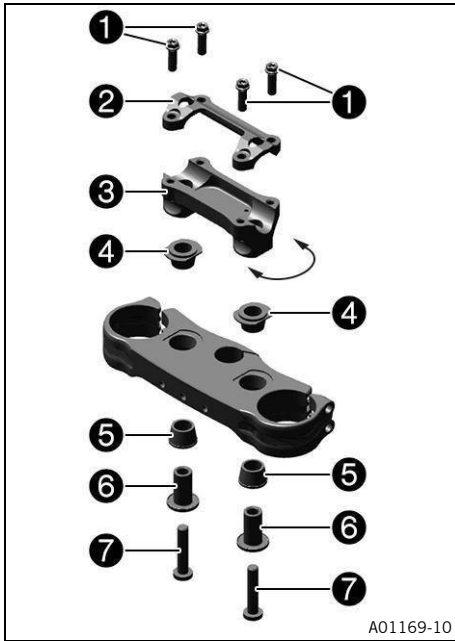

Huvudarbete

- Ta bort skruvarna ①.
- Ta bort styrets klämelement ②.
- Ta bort styret och lägg det åt sidan.
- Ta bort skruvarna ⑦ och bussningarna ⑥.
- Ta bort styrhållaren ③.

Täck över komponenterna så att de inte skadas. Se till att kablar och ledningar inte viks.

- Välj ett av följande alternativ.

Ställa in styrets läge med gummilagrat klämelement

- Sätt gummibussningarna ④ och ⑤ på plats.
- Placera styrhållaren i önskat läge.



Obs!

Styrhållaren är längre och högre på en sida.

- Sätt i skruvarna ⑦ med bussningarna ⑥ och dra åt.

Skruvförband styrhållare	
M10	40 Nm
	Loctite® 243

- Sätt styret i rätt läge.

Se till att kablar och ledningar dras rätt.

- Sätt styrets klämelement ② på plats.
- Sätt dit skruvarna ① utan att dra åt dem.
- Skruva först fast styrets klämelement med skruvar ① på styrhållarnas längre, högre sida tills delarna rör vid varandra.
- Dra åt skruvarna ① jämnt.

Skruv styrets klämelement	
M8	20 Nm

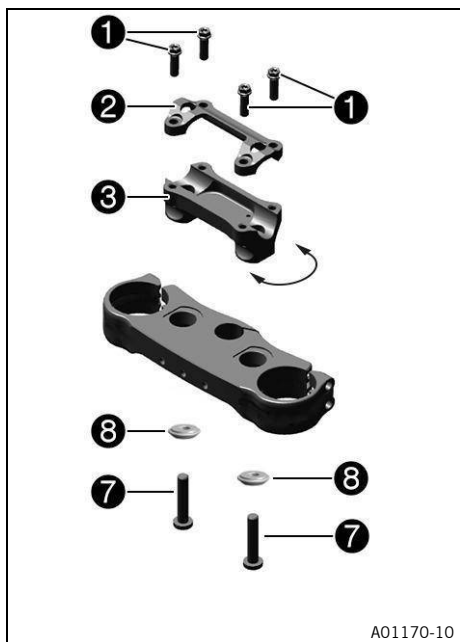

Ställa in styrets läge med fast klämelement

- Placera styrhållaren i önskat läge.

i Obs!
Styrhållaren är längre och högre på en sida.

- Sätt i skruvarna ⑦ med bussningarna ⑧ och dra åt.

Skruvförband styrhållare	
M10	40 Nm
Loctite® 243	

Bussning styrets klämelement fast (A46001038010)

- ✓ Den koniska sidan av bussningen är vänd nedåt.
- Sätt styret i rätt läge.

Se till att kablar och ledningar dras rätt.

- Sätt styrets klämelement ② på plats.
- Sätt dit skruvarna ① utan att dra åt dem.
- Skruva först fast styrets klämelement med skruvar ① på styrhållarnas längre, högre sida tills delarna rör vid varandra.
- Dra åt skruvarna ① jämnt.

Skruv styrets klämelement	
M8	20 Nm

Efterarbete

- Montera styrskydden.

11.1 Lyfta motorcykeln med mc-lyft



OBS!

Materialskador Fordonet skadas om det parkeras på ett felaktigt sätt.

Om fordonet rullar iväg eller ramlar omkull kan det skadas.

Komponenterna som används när man parkerar fordonet är utformade endast för fordonets vikt.

- Parkera fordonet på fast och jämn mark.
- Se till att ingen person sätter sig på fordonet när fordonet är parkerat på stödet.

(alla SX-F-modeller)

- Ta bort pluginstödet och lyft upp motorcykeln på ramen under motorn.

MC-lyft (78129955100)

- ✓ Inget av hjulen har kontakt med marken.

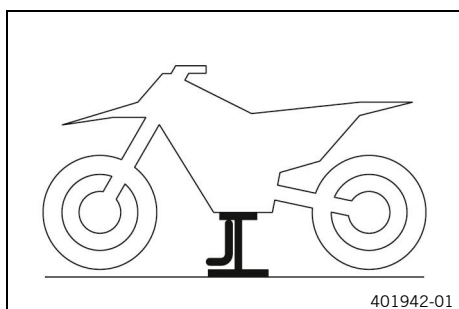

(FACTORY EDITION)

- Fäll in sidostödet och lyft upp motorcykeln på ramen under motorn.

MC-lyft (78129955100)

- ✓ Inget av hjulen har kontakt med marken.

- Se till att motorcykeln inte kan välta.

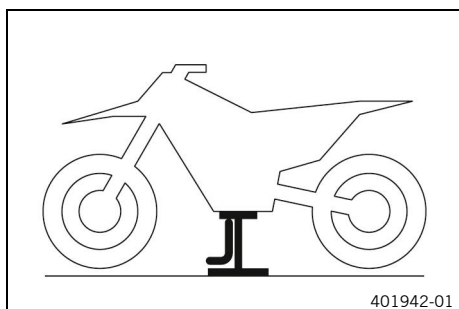

11.2 Ta ned motorcykeln från mc-lyften



OBS!

Materialskador Fordonet skadas om det parkeras på ett felaktigt sätt.

Om fordonet rullar iväg eller ramlar omkull kan det skadas.

Komponenterna som används när man parkerar fordonet är utformade endast för fordonets vikt.

- Parkera fordonet på fast och jämn mark.
- Se till att ingen person sätter sig på fordonet när fordonet är parkerat på stödet.

(alla SX-F-modeller)

- Ta ned motorcykeln från mc-lyften.
- Ta bort mc-lyften.
- Stick in pluginstödet ① på vänster sida av hjulaxeln för att parkera motorcykeln.

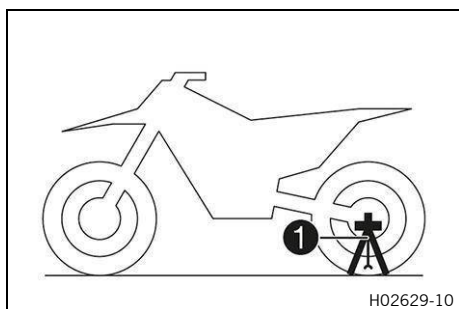

Ta bort plug-in-stödet innan du kör iväg.

Plug-in-stöd (A46029094000)



Obs!

Plug-in-stödet medföljer leveransen.

(FACTORY EDITION)

- Ta ned motorcykeln från mc-lyften.
- Ta bort mc-lyften.
- För att parkera motorcykeln, fäll ut sidostödet ❶ ned mot marken med foten och låt motorcykeln vila mot stödet.

Under körningen måste sidostödet vara uppfällt och fixerat med gummihållaren.

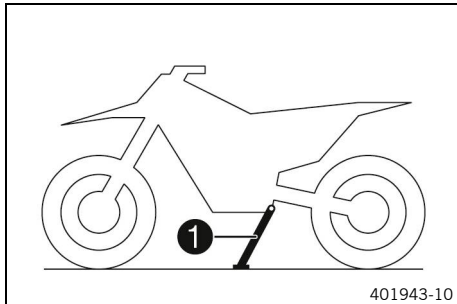

11.3 Avlufta gaffelben

Förarbete

- Lyft motorcykeln med mc-lyft. 📖 (sid. 61)

Huvudarbete

(alla SX-F-modeller)

- Lossa avluftningsskruvarna ❶.
 - ✓ Eventuellt övertryck inne i gaffeln släpps då ut.
- Dra åt avluftningsskruvarna.

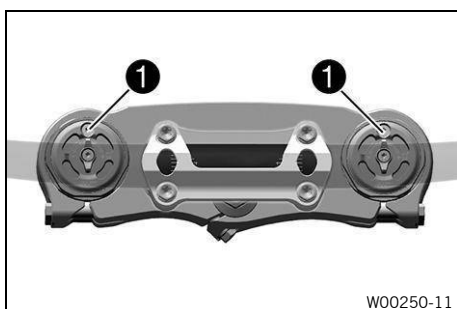
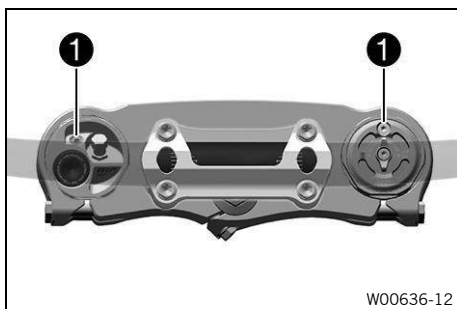

(FACTORY EDITION)



- Lossa avluftningsskruvarna ❶.
 - ✓ Eventuellt övertryck inne i gaffeln släpps då ut.
- Dra åt avluftningsskruvarna.

Efterarbete

- Ta ned motorcykeln från mc-lyften. 📖 (sid. 61)

11.4 Rengöra gaffelbenens dammtätningar

Förarbete

- Lyft motorcykeln med mc-lyft.  (sid. 61)
- Demontera gaffelskyddet.  (sid. 63)

Huvudarbete

- Skjut ner båda gaffelbenens dammtätningar ①.

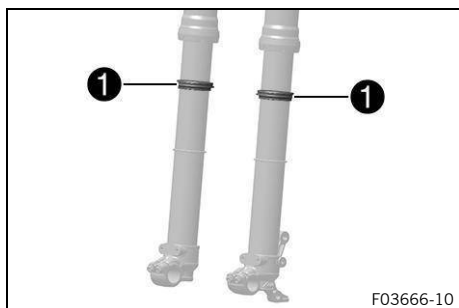

Obs!

Dammtätningarna stryker av damm och grov smuts från gaffelbenen. Med tiden kan det samlas smuts bakom dammtätningarna. Om denna smuts inte avlägsnas kan de bakomliggande oljeringarna bli otäta.



VARNING

Olycksrisk Olja, fett eller vax på bromsskivorna försämrar bromskraften.



- Håll alltid bromsskivorna fria från olja, fett och vax.
- Vid behov rengörs bromsskivorna med bromsrengöringsmedel.

- Rengör och olja in dammtätningar och gaffelns innerrör på båda gaffelbenen.

Universal-oljespray  (sid. 167)

- Tryck tillbaka dammtätningen till monteringsläget.
- Torka bort överflödig olja.

Efterarbete

- Montera gaffelskyddet.  (sid. 64)
- Ta ned motorcykeln från mc-lyften.  (sid. 61)



11.5 Demontera gaffelskyddet

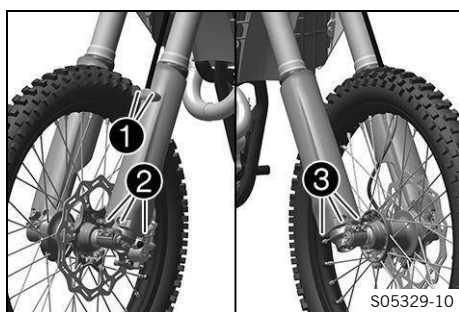

- Ta bort skruvarna ① och avlägsna klämman.
- Ta bort skruvarna ② och vänster gaffelskydd.
- Ta bort skruvarna ③ och höger gaffelskydd.



11.6 Montera gaffelskyddet

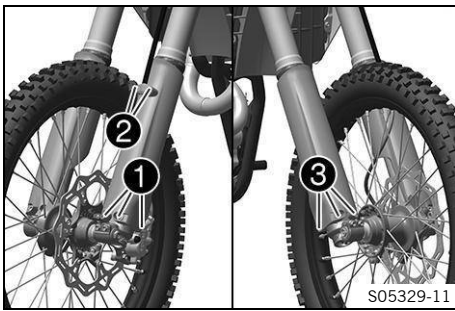

- Placera gaffelskyddet i korrekt läge på det vänstra gaffelbenet.
- Sätt dit skruvarna ❶ och dra åt dem.

Övriga chassiskruvar

M6	10 Nm
----	-------

- Sätt bromsslängen och klämman på plats.
- Sätt dit skruvarna ❷ och dra åt dem.

Övriga chassiskruvar

EJOT PT® – K60×25 – Z	2 Nm
-----------------------	------

- Placera gaffelskyddet i korrekt läge på det högra gaffelbenet.
- Sätt dit skruvarna ❸ och dra åt dem.

Övriga chassiskruvar

M6	10 Nm
----	-------

11.7 Demontera motorskyddet (FACTORY EDITION)

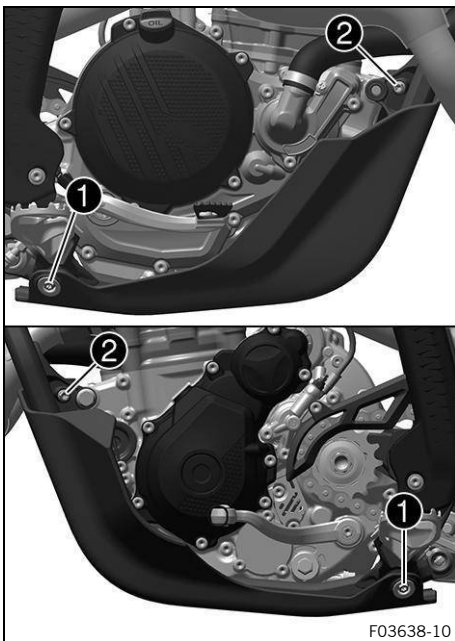

- Ta bort skruvarna ❶ och bussningarna.
- Ta bort skruvarna ❷. Ta av motorskyddet.

11.8 Montera motorskyddet (FACTORY EDITION)

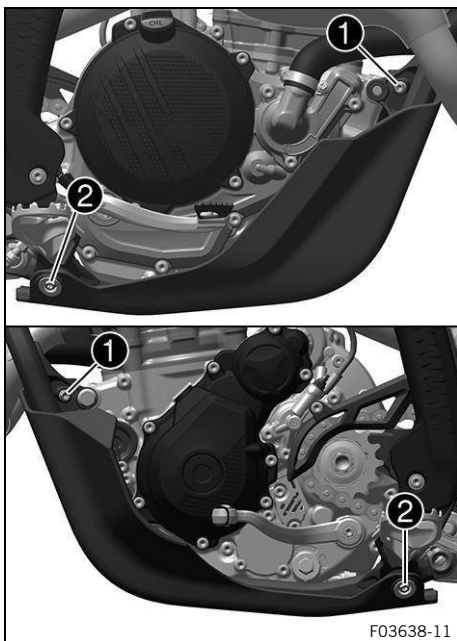

- Sätt motorskyddet på ramen.
- Sätt dit skruvarna ① utan att dra åt dem.

Övriga chassiskruvar	
M6	10 Nm

- Sätt dit skruvarna ② med bussningarna utan att dra åt dem.

Övriga chassiskruvar	
M6	10 Nm

- ✓ Motorskyddet är jämnt justerat framåt.
- Dra åt samtliga motorskyddets skruvar.



11.9 Demontera ramskydd

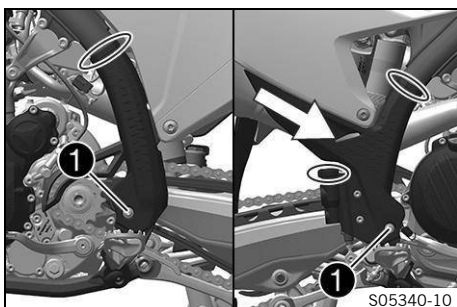

- Ta bort buntbanden.
- Ta bort skruvarna ① och bussningarna.
- Ta av det vänstra ramskyddet.
- Skjut det högra ramskyddet framåt och ta av det nedåt.



11.10 Montera ramskydd

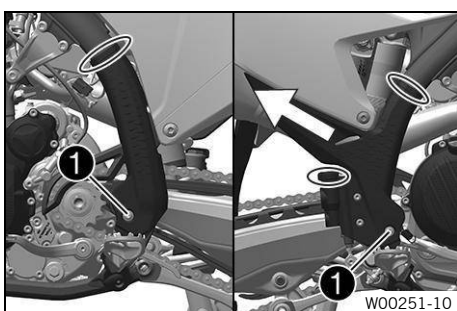

- Sätt ramskyddet på plats.
- Sätt i det högra ramskyddet underifrån och skjut det bakåt.
- Sätt i skruvarna ① med bussningarna och dra åt.

Skruv ramskydd	
M5	3 Nm



- Fixera ramskyddet med buntband.

Vrid fästet på buntbandet så långt bakåt att det inte vidrör andra komponenter.



11.11 Demontera gaffelbenen

Förarbete

- Lyft motorcykeln med mc-lyft.  (sid. 61)
- Demontera framhjulet.   (sid. 111)

Huvudarbete

- Ta bort skruvarna **1** och avlägsna klämman.
- Ta bort skruvarna **2** och avlägsna bromsoket.
- Häng bromsoket med bromsledningen åt sidan utan att de spänns.

Dra inte i bromshandtaget när framhjulet är demonterat.

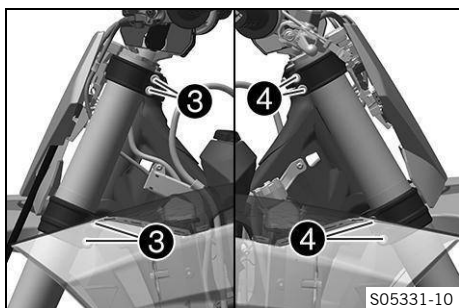
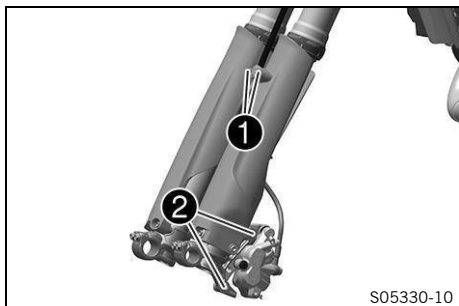

- Lossa skruvarna **3**. Ta bort vänster gaffelben.
- Lossa skruvarna **4**. Ta bort höger gaffelben.

11.12 Montera gaffelbenen

Huvudarbete

(alla SX-F-modeller)

- Placera gaffelbenen i rätt läge.
 - ✓ Avluftningsskruven **1** på höger gaffelben är vänd framåt.
 - ✓ Ventilen **A** på vänster gaffelben är vänd framåt.



Obs!

Längst upp på gaffelbenen finns spår infrästa på sidorna. Det andra (uppifrån sett) infrästa spåret i gaffelbenet måste vara i jämnhöjd med den övre gaffelkronans övre kant.

Luftfjädringen sitter i vänster gaffelben. Kompressions- och returdämpningen sitter i det högra gaffelbenet.

(FACTORY EDITION)

- Placera gaffelbenen i rätt läge.
- ✓ Gaffelbenens avluftningsskruvar **3** är vända framåt.

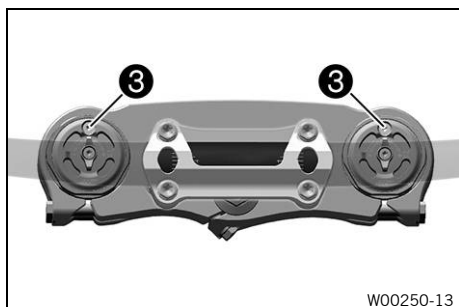
**Obs!**

Längst upp på gaffelbenen finns spår infrästa på sidorna. Det andra (uppifrån sett) infrästa spåret i gaffelbenet måste vara i jämnhöjd med den övre gaffelkronans övre kant.

Kompressions- och returdämpningen sitter i det vänstra och högra gaffelbenet.

- Dra åt skruvarna **2**.

Skruv gaffelkrona upptill	
M8	17 Nm

- Dra åt skruvarna **3**.

Skruv gaffelkrona nedtill	
M8	12 Nm

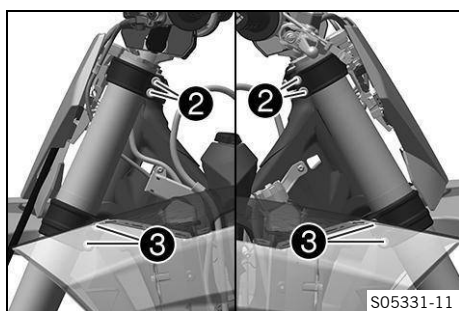

- Placera bromsoket i rätt läge.
- Sätt dit skruvarna **4** och dra åt dem.

Skruv bromsok fram	
M8	25 Nm
Loctite® 243	

- Sätt bromsslangen och klämman på plats.
- Sätt dit skruvarna **5** och dra åt dem.

Övriga chassiskruvar	
EJOT PT® – K60×25 – Z	2 Nm

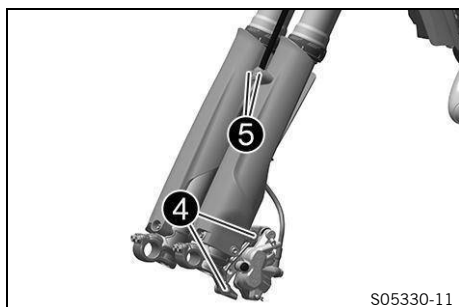
**Efterarbete**

- Montera framhjulet. 🛠️ 📖 (sid. 112)

**11.13 Demontera den nedre gaffelkronan** 🛠️**Förarbete**

- Lyft motorcykeln med mc-lyft. 📖 (sid. 61)
- Demontera framhjulet. 🛠️ 📖 (sid. 111)
- Demontera gaffelbenen. 🛠️ 📖 (sid. 66)
- Demontera startnummerskylten. 📖 (sid. 72)
- Demontera framskärmen. 📖 (sid. 73)
- Ta av styrskydden.

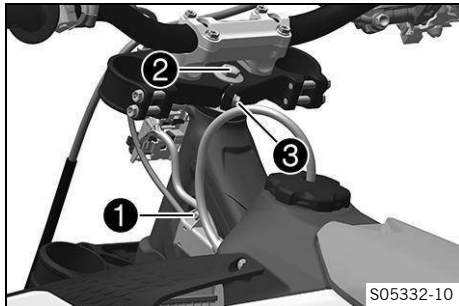

Huvudarbete

- Ta bort skruven ①.
- Haka av kabelstammen.
- Ta bort skruven ②.
- Ta bort skruven ③.
- Dra av den övre gaffelkronan med styret och lägg dem åt sidan.

Täck över komponenterna så att de inte skadas.

Se till att kablar och ledningar inte viks.

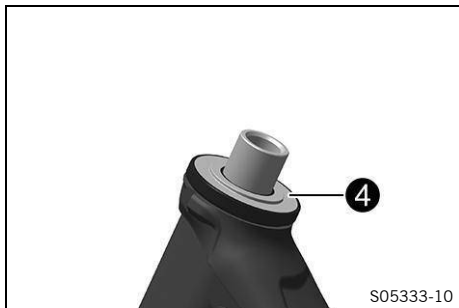

- Ta bort styrhuvudets tätning ④.
- Ta bort den nedre gaffelkronan tillsammans med gaffelröret.
- Ta bort styrhuvudets övre lager.

11.14 Montera den nedre gaffelkronan

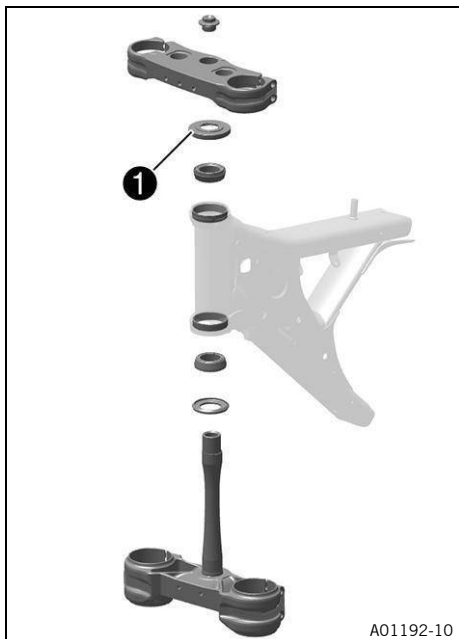

Huvudarbete

- Gör rent lagren och tätningselementen, kontrollera att de inte är skadade och smörj in dem.

Smörjfett med hög viskositet (sid. 167)

- Sätt in den nedre gaffelkronan tillsammans med gaffelröret.
- Montera styrhuvudets övre lager.
- Skjut på styrhuvudets tätning ①.

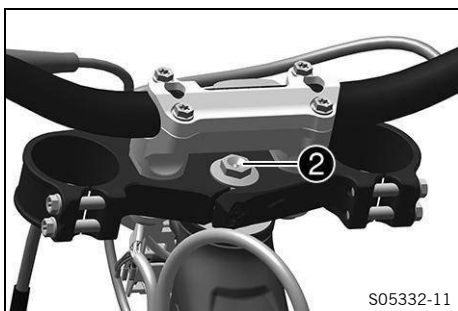

- Positionera den övre gaffelkronan och styret i rätt läge.
- Sätt dit skruven **2** utan att dra åt den.

Skruv styrhuvud upptill	
M20×1,5	12 Nm

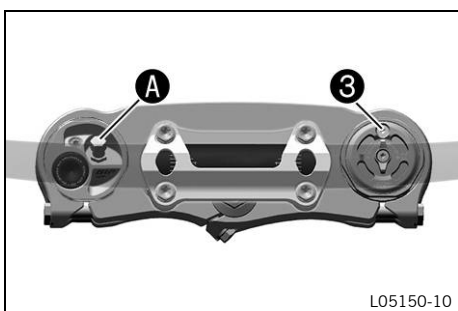

(alla SX-F-modeller)

- Placera gaffelbenen i rätt läge.
- ✓ Avluftningsskruven **3** på höger gaffelben är vänd framåt.
- ✓ Ventilen **A** på vänster gaffelben är vänd framåt.



Obs!

Längst upp på gaffelbenen finns spår infrästa på sidorna. Det andra (uppifrån sett) infrästa spåret i gaffelbenet måste vara i jämnhöjd med den övre gaffelkronans övre kant.

Luftfjädringen sitter i vänster gaffelben. Kompressions- och returdämpningen sitter i det högra gaffelbenet.

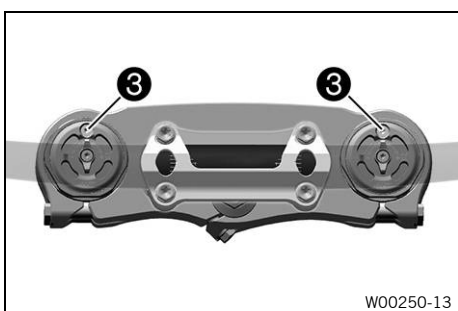

(FACTORY EDITION)

- Placera gaffelbenen i rätt läge.
- ✓ Gaffelbenens avluftningsskruvar **3** är vända framåt.



Obs!

Längst upp på gaffelbenen finns spår infrästa på sidorna. Det andra (uppifrån sett) infrästa spåret i gaffelbenet måste vara i jämnhöjd med den övre gaffelkronans övre kant.

Kompressions- och returdämpningen sitter i det vänstra och högra gaffelbenet.

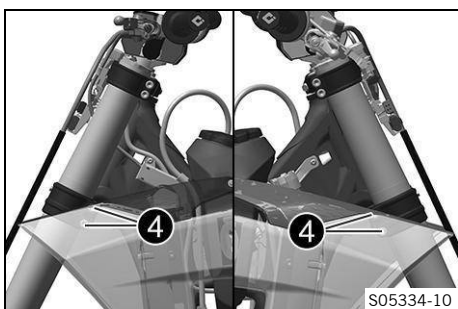

- Dra åt skruvarna **4**.

Skruv gaffelkrona nedtill	
M8	12 Nm

11 Servicearbeten chassi

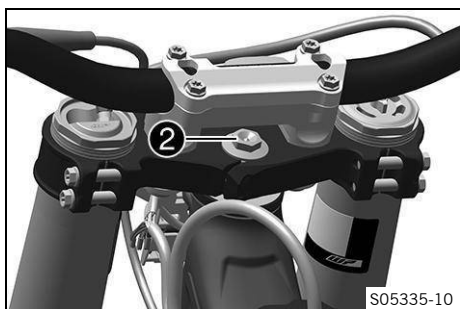

- Dra åt skruven ②.

Skruv styrhuvud upptill	
M20×1,5	12 Nm

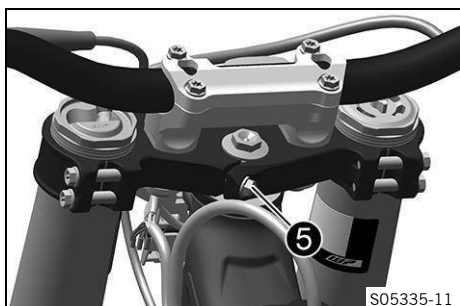

- Montera skruven ⑤ och dra åt.

Skruv gaffelrör upptill	
M8	20 Nm
Loctite® 243	

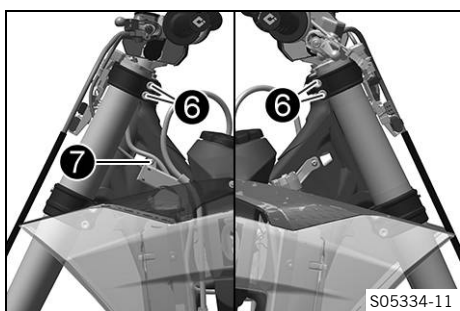

- Slå lätt på den övre gaffelkronan med en plasthammare så att det inte uppstår spänningar.
- Dra åt skruvarna ⑥.

Skruv gaffelkrona upptill	
M8	17 Nm

- Fixera kabelstammen med kabelhållarna till vänster.
- Montera skruven ⑦ och dra åt.

Övriga chassiskruvar	
M5	5 Nm

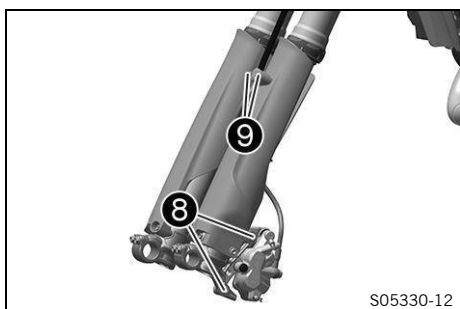

- Placera bromsoket i rätt läge.
- Sätt dit skruvarna ⑧ och dra åt dem.

Skruv bromsok fram	
M8	25 Nm
Loctite® 243	

- Sätt bromsslangen och klämman på plats.
- Sätt dit skruvarna ⑨ och dra åt dem.

Övriga chassiskruvar	
EJOT PT® – K60×25 – Z	2 Nm

Efterarbete

- Montera framskärmen. 📖 (sid. 74)
- Montera styrskydden.
- Montera startnummerskylten. 📖 (sid. 73)
- Montera framhjulet. 🛠️ 📖 (sid. 112)
- Kontrollera att kabelstammen, vajrarna samt broms- och kopplingsledningen sitter korrekt och inte är inklämda.

- Kontrollera spelet i styrhuvudets lager. 📖 (sid. 71)
- Ta ned motorcykeln från mc-lyften. 📖 (sid. 61)



11.15 Kontrollera spelet i styrhuvudets lager



VARNING

Olycksrisk Felaktigt spel i styrhuvudets lager försämrar köregenskaperna och skadar komponenter.

- Åtgärda det felaktiga spelet i styrhuvudets lager omedelbart.



Obs!

Om man under längre tid kör med spel i styrhuvudets lager kommer lagren och därefter även ramens lagersäten att skadas.

Förarbete

- Lyft motorcykeln med mc-lyft. 📖 (sid. 61)

Huvudarbete

- Ställ styret i läget för körning rakt framåt. Skjut gaffelbenen fram och tillbaka i färdriktningen.

Det får inte finnas något spel i styrhuvudets lager.

- » Om det finns ett märkbart spel:
 - Ställ in spelet i styrhuvudets lager. 🛠️ 📖 (sid. 71)

- Vrid styret fram och tillbaka till fullt styrtutslag.

Styret ska kunna vridas lätt till fullt styrtutslag. Inga kännsbara rasterlägen får finnas.

- » Om rasterlägen märks av:
 - Ställ in spelet i styrhuvudets lager. 🛠️ 📖 (sid. 71)
 - Kontrollera styrhuvudets lager. Byt lager vid behov.

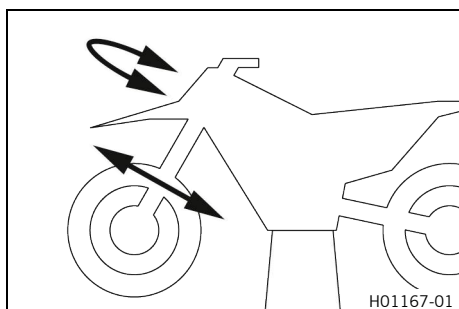

Efterarbete

- Ta ned motorcykeln från mc-lyften. 📖 (sid. 61)



11.16 Ställa in spelet i styrhuvudets lager 🛠️

Förarbete

- Lyft motorcykeln med mc-lyft. 📖 (sid. 61)
- Ta av styrskydden.

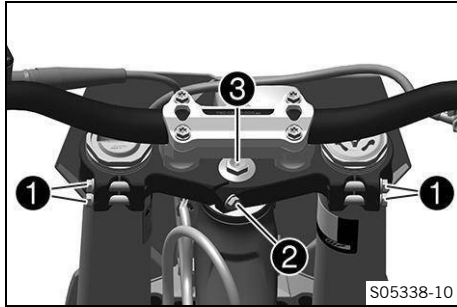

Huvudarbete

- Lossa skruvarna ①.
- Ta bort skruven ②.
- Lossa skruven ③ och dra åt den igen.

Skriv styrhuvud upptill

M20×1,5	12 Nm
---------	-------

- Slå lätt på den övre gaffelkronan med en plasthammare så att det inte uppstår spänningar.
- Montera skruven ② och dra åt.

Skriv gaffelrör upptill

M8	20 Nm	Loctite® 243
----	-------	---------------------

- Dra åt skruvarna ①.

Skriv gaffelkrona upptill

M8	17 Nm
----	-------

- Kontrollera spelet i styrhuvudets lager. 📖 (sid. 71)

Efterarbete

- Montera styrskydden.
- Ta ned motorcykeln från mc-lyften. 📖 (sid. 61)

11.17 Smörja styrhuvudets lager 🛠️

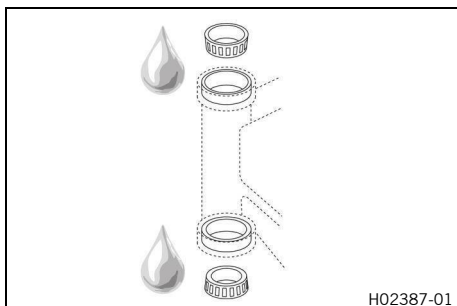

- Demontera den nedre gaffelkronan. 🛠️ 📖 (sid. 67)
- Montera den nedre gaffelkronan. 🛠️ 📖 (sid. 68)

i Obs!

Styrhuvudets lager rengörs och smörjs i samband med att den nedre gaffelkronan demonteras och monteras.

11.18 Demontera startnummerskylten

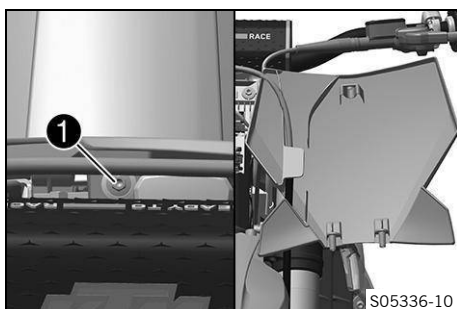

- Ta bort skruven ①.
- Haka loss startnummerskylten på bromsledningen och ta bort den.

11.19 Montera startnummerskylten

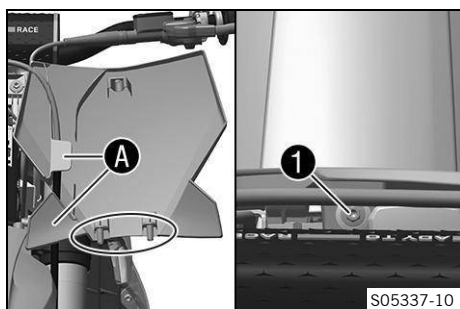

- Placera bromsslängen i hållaren **A** på startnummerskylten.
- Sätt startnummerskylten i rätt läge.
- Montera skruven **1** och dra åt.

Övriga chassiskruvar	
EJOT PT®	2 Nm

- ✓ Piggarna hakar i skärmen.



11.20 Demontera framskärmen

Förarbete

- Demontera startnummerskylten.  (sid. 72)

Huvudarbete

- Ta bort skruvarna **1** och **2**.
- Demontera framskärmen.

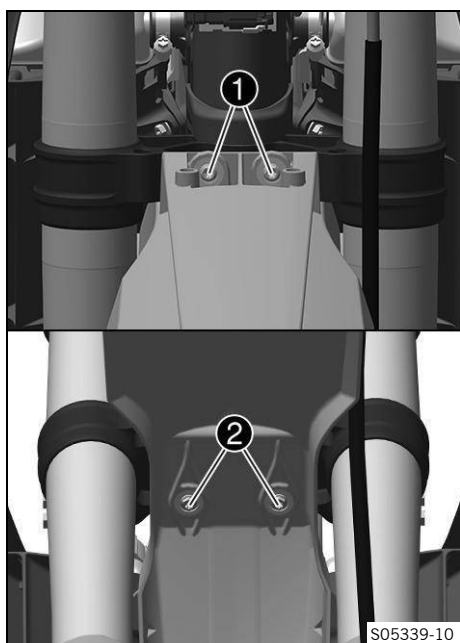

11.21 Montera framskärmen

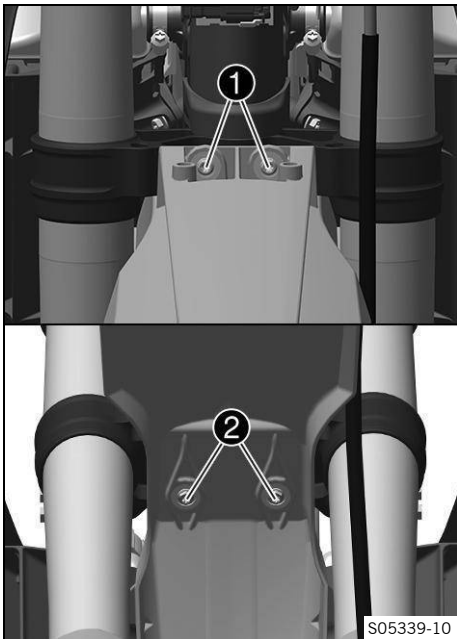

Huvudarbete

- Sätt framskärmen på plats.
- Montera och dra åt skruvarna ① och ②.

Skruv skärm	
M6	12 Nm

Efterarbete

- Montera startnummerskylten. 📖 (sid. 73)

11.22 Demontera fjäderbenet

Förarbete

- Demontera sluddämparen. 📖 (sid. 83)
- Demontera ramskyddet. 📖 (sid. 65)
- Lyft motorcykeln med mc-lyft. 📖 (sid. 61)

Huvudarbete

- Ta bort skruven ①.
- Ta bort skruvförbandet ②.

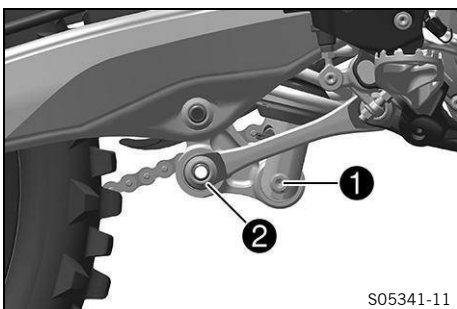

Tips

Lyft upp svingen något så att skruvarna lättare kan tas bort.

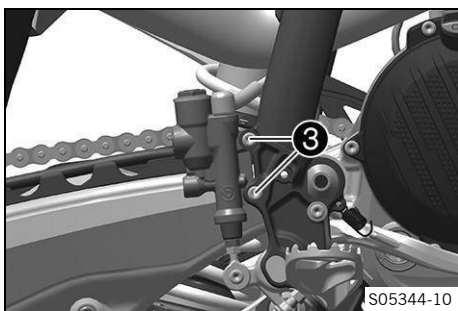

- Ta bort skruvarna ③.
- Dra av fotbromscylindern från tryckstången.



- Ta bort länken i kedjan.
- Ta av kedjan.

Täck över komponenterna så att de inte skadas.

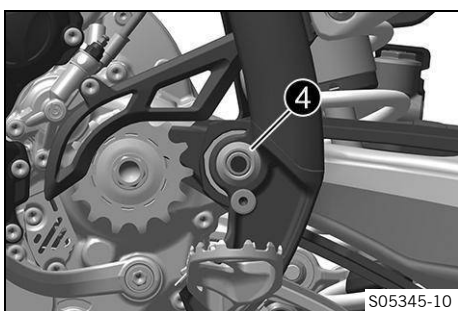

- Ta bort muttern ④ och svingbulten.
- Skjut svingen bakåt och säkra den så att den inte kan ramla omkull.

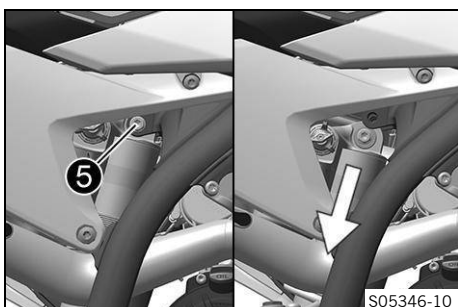

- Håll fast fjäderbenet och avlägsna skruven ⑤.
- Ta försiktigt bort fjäderbenet genom att dra det nedåt.

11.23 Montera fjäderbenet

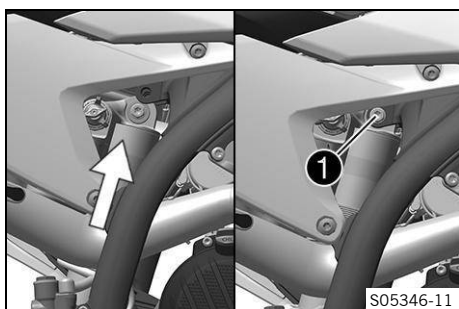

Huvudarbete

- Sätt försiktigt fjäderbenet på plats nerifrån.
- Montera skruven **1** och dra åt.

Skruv fjäderben upptill	
M10	60 Nm
Loctite® 2701	

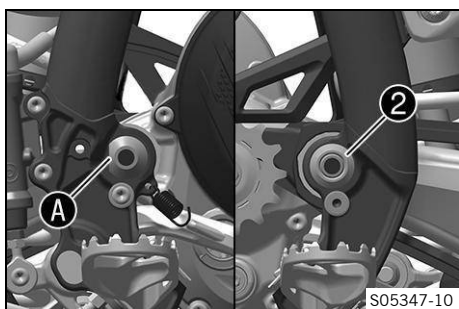

- Sätt svingen på plats och montera swingbulten.

Observera den platta ytan **A**.

- Sätt dit och dra åt muttern **2**.

Mutter swingbult	
M16×1,5	100 Nm

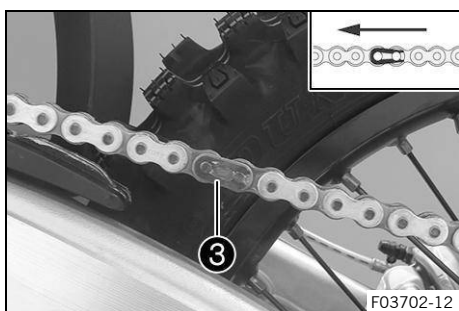

- Montera kedjan.
- Koppla samman kedjan med länken **3**.

Låslänkssäkringens stängda sida måste peka i löpriktningen.

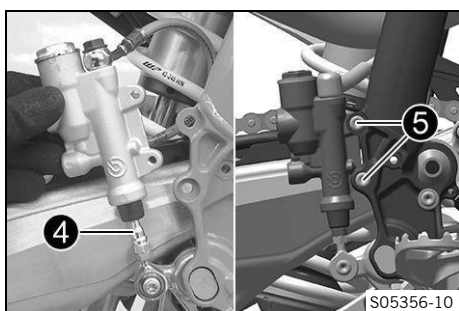

- Sätt dit fotbromscylinern.

Kontrollera att dammtätningen sitter korrekt.

✓ Tryckstängan **4** hakar i fotbromscylinern.

- Sätt dit skruvarna **5** och dra åt dem.

Övriga chassiskruvar	
M6	10 Nm

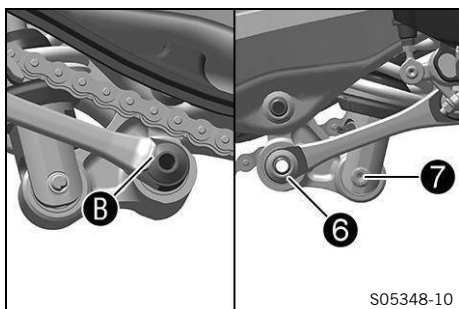

- Sätt vinkelarmen och anslutningsarmen på plats.
- Montera och dra åt skruvförbandet **6**.

Mutter anslutningsarm mot vinkelarm	
M14×1,5	60 Nm

Observera den platta ytan **B**.

**Tips**

Lyft upp svingen något så att skruven lättare kan tas bort.

- Montera skruven ⑦ och dra åt.

Skruv fjäderben nedtill	
M10	60 Nm Loctite® 2701

Efterarbete

- Kontrollera fotbromspedalens spel. (sid. 105)
- Ta ned motorcykeln från mc-lyften. (sid. 61)
- Montera ramskyddet. (sid. 65)
- Montera slutdämparen. (sid. 83)

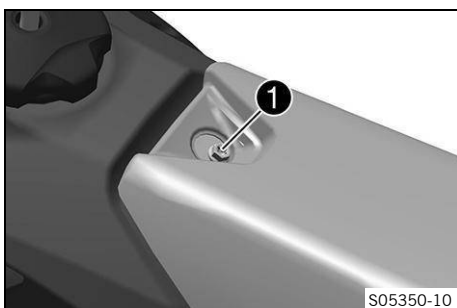
**11.24 Ta bort sadeln**

- Ta bort skruven ①.

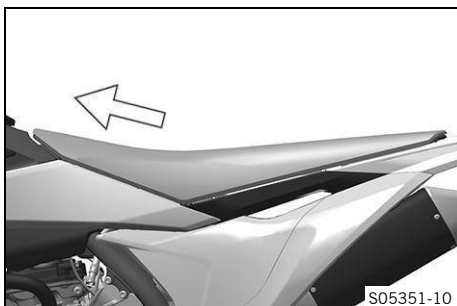

- Dra sadeln mot bränsletanken och ta av den genom att lyfta uppåt.



11.25 Montera sadeln

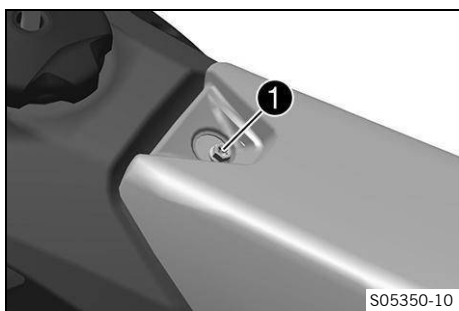
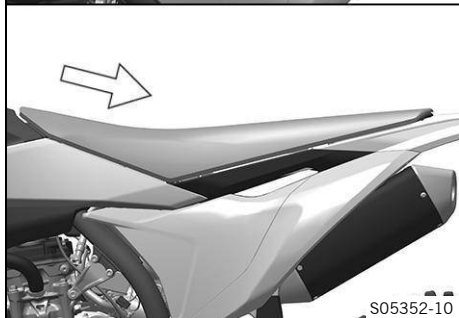
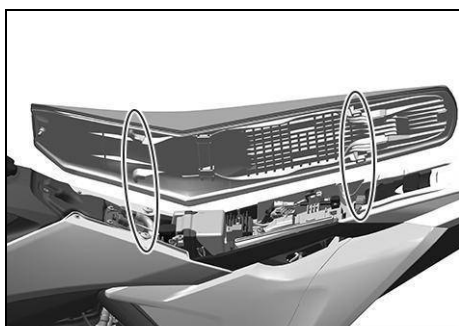

- Haka på sadeln framtill på flänsbussningarna samtidigt som du skjuter den bakåt.
 - ✓ Piggarna hakar i urtagen baktill.
- Se till att sadeln hakar fast ordentligt.

- Montera skruven **1** och dra åt.

Skruv till sadelfäste	
M6	8 Nm

11.26 Demontera luftfilterboxens skydd

Villkor: Luftfilterboxens skydd är fixerat.



- Ta bort skruven **1**.

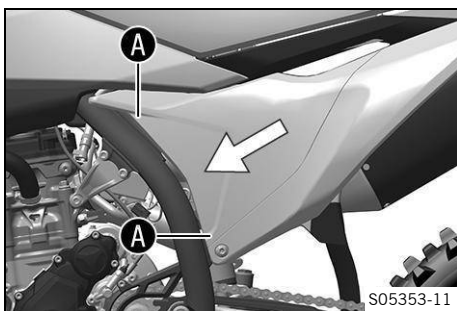

- Dra av luftfilterboxens skydd vid områdena **A** och skjut det framåt i sidled.
- Ta av luftfilterboxens skydd.

Villkor: Luftfilterboxens skydd sitter inte fast.

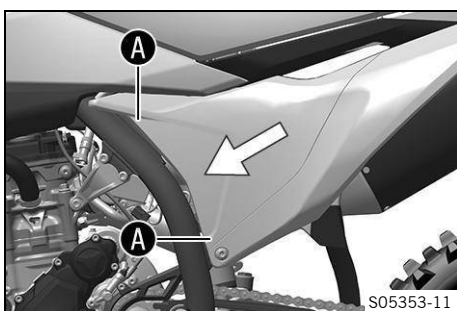

- Dra av luftfilterboxens skydd vid områdena **A** och skjut det framåt i sidled.
- Ta av luftfilterboxens skydd.

11.27 Montera luftfilterboxens lock

Villkor: Luftfilterboxens skydd är fixerat.

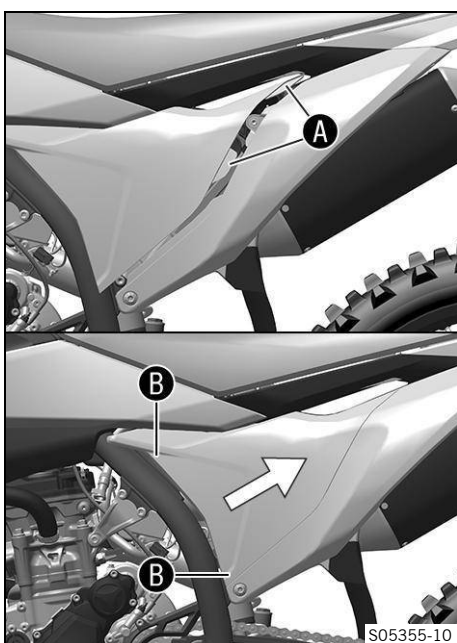

- Haka fast luftfilterboxens skydd i områdena **A** och låt den gå i lås i områdena **B**.



Obs!

Leveransen inkluderar ett lock till luftfilterboxen med öppningar för högre luftflöde och en mer direkt gasrespons.

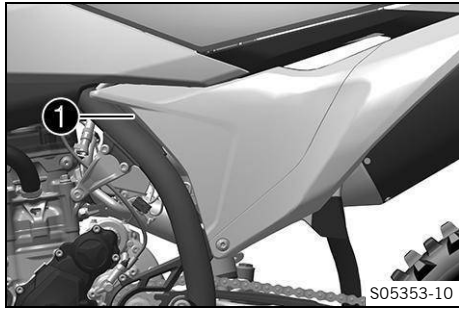

- Montera skruven **1** och dra åt.

Skruv luftfilterboxlock	
EJOT PT® – K60×20 – Z	5 Nm

Villkor: Luftfilterboxens skydd sitter inte fast.

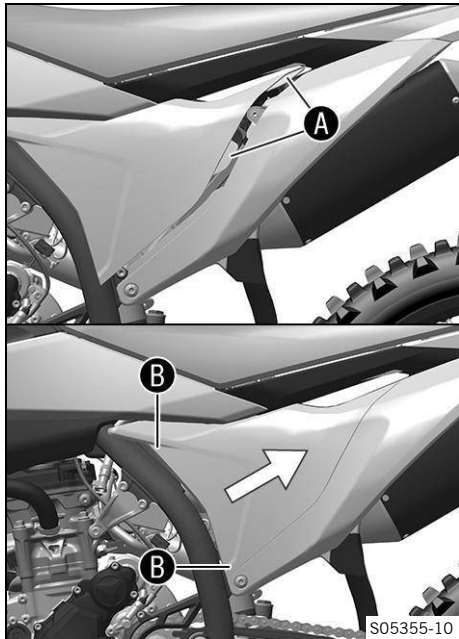

- Haka fast luftfilterboxens skydd i områdena **A** och låt den gå i lås i områdena **B**.

i **Obs!**

Leveransen inkluderar ett lock till luftfilterboxen med öppningar för högre luftflöde och en mer direkt gasrespons.

11.28 Demontera luftfiltret



OBS!

Motorskador Ofiltrerad insugningsluft har negativ inverkan på motorns livslängd. Utan luftfilter eller med ett felmonterat luftfilter tränger damm och smuts in motorn.

- Ta endast fordonet i drift med korrekt monterat luftfilter.



OBS!

Miljöfara Miljöfarliga ämnen orsakar miljöskador.

- Kassera oljor, fetter, filter, drivmedel, rengöringsmedel, bromsvätska etc. i enlighet med gällande bestämmelser.

Förarbete

- Demontera luftfilterboxens skydd.  (sid. 78)

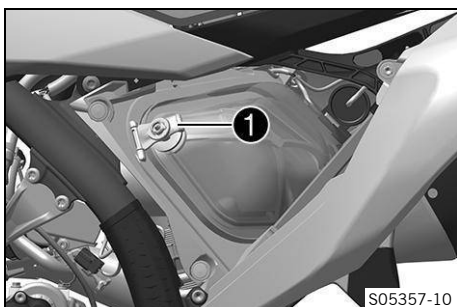

Huvudarbete

- Haka av hållarfliken ①.
- Ta bort luftfiltret samt dess hållare.
- Ta bort luftfiltret från hållaren.



11.29 Rengöra luftfiltret och luftfilterboxen





OBS!

Miljöfara Miljöfarliga ämnen orsakar miljöskador.

- Kassera oljor, fetter, filter, drivmedel, rengöringsmedel, bromsvätska etc. i enlighet med gällande bestämmelser.

Förarbete

- Demontera luftfilterboxens skydd.  (sid. 78)
- Demontera luftfiltret.   (sid. 80)

Huvudarbete

- Tvätta luftfiltret i specialrengöringsvätska och låt det torka noggrant.

Gör inte rent luftfiltret med bränsle eller petroleum, eftersom dessa medel angriper skumgummit.

Luftfiltret får bara pressas ur, inte vridas ur.



Rengöringsmedel för luftfilter  (sid. 170)

- Smörj det torra luftfiltret med luftfilterolja av hög kvalitet.

Olja för luftfilter av skumplast  (sid. 168)

- Rengör luftfilterboxen.
- Rengör insugningsröret och kontrollera att insugningsröret är intakt och sitter fast.

Efterarbete

- Montera luftfiltret.   (sid. 82)
- Montera luftfilterboxens lock.  (sid. 79)

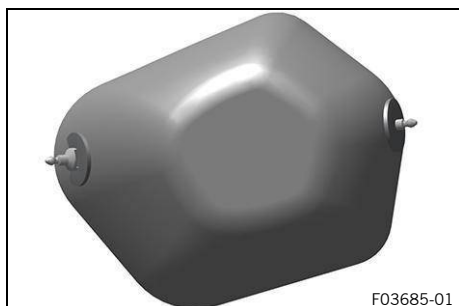

11.30 Montera luftfiltret

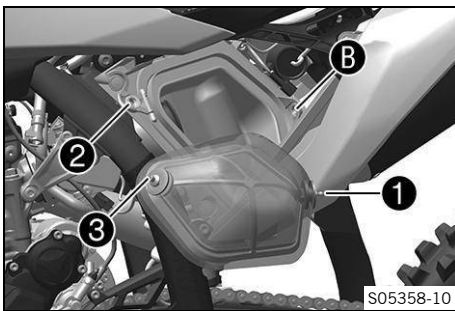
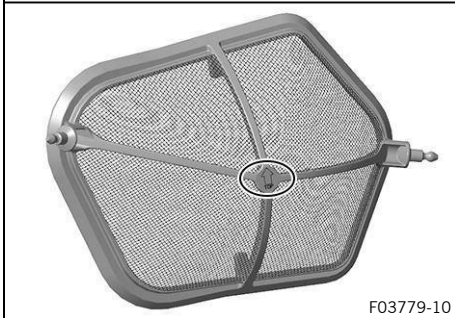
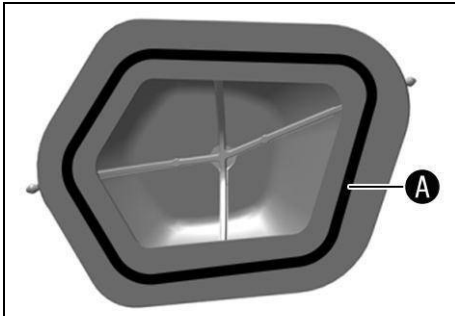

Huvudarbete

- Montera ett rent luftfilter i luftfilterhållaren.

Markeringen på luftfilterhållaren måste vara vänd uppåt.

- Smörj in luftfiltret vid **A**.

Långtidsfett  (sid. 167)

- Sätt i luftfiltret och sätt in hållstiften **1** i bussningen **B**.

Markeringen på luftfiltret måste vara vänd uppåt.

- Haka fast hållarfliken **2**.

✓ Hållstiftet **3** fixeras av hållarfliken **2**.



Obs!

Om luftfiltret inte monterats korrekt kan damm och smuts komma in i motorn och förstöra den.

Efterarbete

- Montera luftfilterboxens lock.  (sid. 79)

11.31 Förbereda luftfilterboxens skydd för fastsättning

Förarbete

- Demontera luftfilterboxens skydd.  (sid. 78)

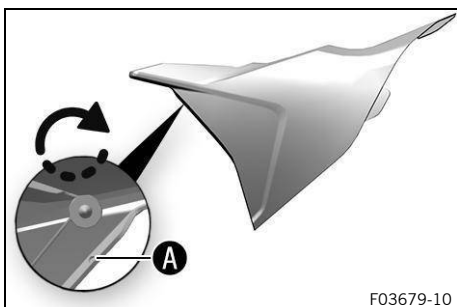
**Huvudarbete**

- Borra ett hål vid markeringen **A**.

Diameter	6 mm
----------	------

Efterarbete

- Montera luftfilterboxens lock.  (sid. 79)

11.32 Demontera slutdämparen**VARNING**

Risk för brännskador Avgassystemet blir varmt under drift.

- Låt avgassystemet svalna av innan arbetet påbörjas.

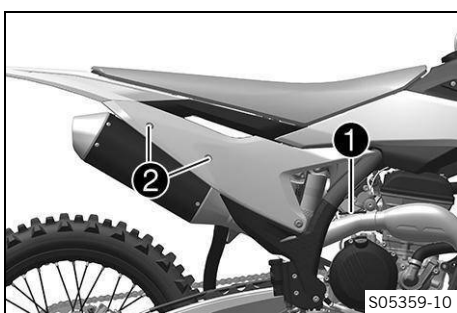

- Haka av fjädern **1**.

Fjäderkrok (50305017000C1)

- Ta bort skruvarna **2** med brickorna och ta av slutdämparen.

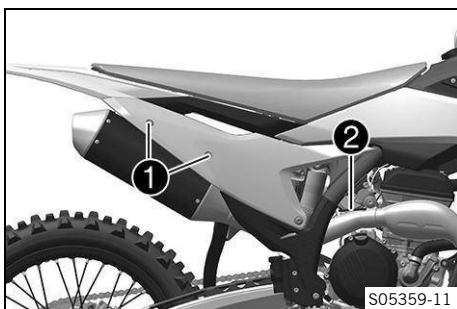
11.33 Montera slutdämparen

- Placera slutdämparen i rätt läge.
- Sätt in skruvarna **1** och brickorna men dra inte åt än.
- Haka fast fjädern **2**.

Fjäderkrok (50305017000C1)

- Dra åt skruvarna **1**.

Övriga chassiskruvar	
M6	10 Nm

11.34 Byta sluddämparens isoleringsmaterial



VARNING

Risk för brännskador Avgassystemet blir varmt under drift.

- Låt avgassystemet svalna av innan arbetet påbörjas.



Obs!

Med tiden försvinner isoleringsmaterialets fibrer ut i luften, en "utbränning" sker i dämparen. Detta ger inte bara en högre ljudnivå utan förändrar även effektkaraktäristiken.

Förarbete

- Demontera sluddämparen.  (sid. 83)

Huvudarbete

- Ta bort skruvarna **1** på sluddämparen.
- Ta av ändskyddet **2** och o-ringen **3**.
- Dra ut isoleringsmaterial **4** ur ändskyddet.
- Dra ut isoleringsmaterial **5** från innerröret.
- Gör rent de delar som ska sättas tillbaka och kontrollera att de inte är skadade.
- Montera nytt isoleringsmaterial **5** på det inre röret.
- Sätt nytt isoleringsmaterial **4** i ändskyddet.
- Stick in o-ringen och ändskyddet i yterröret **6**.
- Sätt dit skruvarna **1** och dra åt dem.

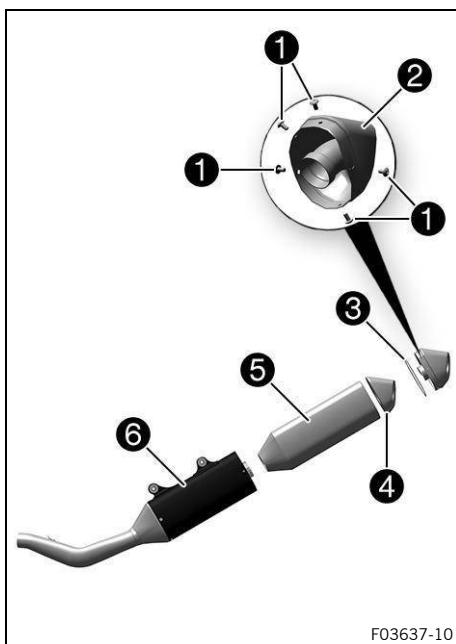

Skrivar på sluddämparen

M5

7 Nm

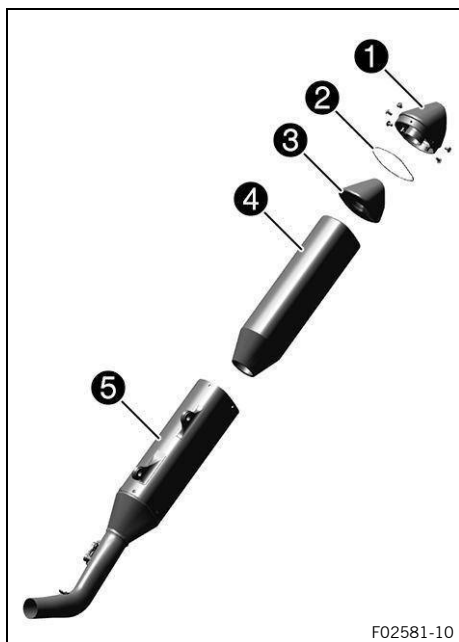
(FACTORY EDITION)

- Borra upp alla nitar på sluddämparen och ta bort ändskyddet **1** samt O-ring **2**.
- Dra ut isoleringsmaterail **3** ur ändskyddet.
- Dra ut isoleringsmaterial **4** från innerröret **5**.
- Gör rent de delar som ska sättas tillbaka och kontrollera att de inte är skadade.
- Montera nytt isoleringsmaterial **4** på det inre röret.
- Sätt nytt isoleringsmaterial **3** i ändskyddet **1**.
- Stick in locket **1** med o-ringen **2** i ytterröret.
- Montera nitarna enligt tillverkarens krav.

Efterarbete

- Montera sluddämparen. 📖 (sid. 83)

**11.35 Demontera bränsletanken** 🛠️**FARA**

Brandrisk Bränsle är lättantändligt.

Bränslet expanderar vid uppvärmning och kan tränga ut ur bränsletanken om den är överfull.

- Tank inte fordonet i närheten av öppen låga eller glödande föremål.
- Säkerställ att ingen röker i närheten av fordonet när det tankas.
- Stäng av motorn när du fyller på bränsle.
- Säkerställ att du inte spiller bränsle, särskilt viktigt är att det inte hamnar på varma delar av fordonet.
- Om du spiller ut bränsle ska det torkas upp omedelbart.
- Fyll inte på för mycket bränsle.

**VARNING**

Risk för förgiftning Bränsle är hälsovådligt.

- Se till att inte bränsle hamnar på huden, i ögonen eller på kläderna.
- Uppsök omedelbart läkare om någon råkat svälja bränsle.
- Andas inte in bränsleångor.
- Skölj genast det drabbade stället med mycket vatten vid hudkontakt.
- Vid bränsle i ögonen, skölj ögonen grundligt med vatten och uppsök omedelbart läkare.
- Byt om ifall du har fått bränsle på kläderna.
- Förvara bränslet i en lämplig behållare enligt gällande regler och utom räckhåll för barn.

Förarbete

- Ta bort sadeln. 📖 (sid. 77)

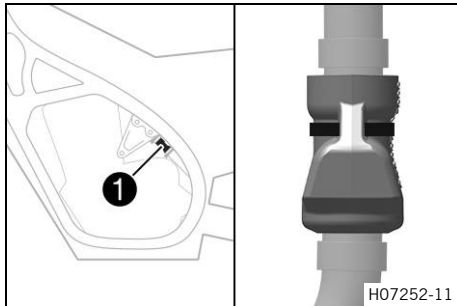

Huvudarbete

- Ta bort buntbandet från skyddshättan ①.
- Ta bort skyddshättan från bränsleledningen.

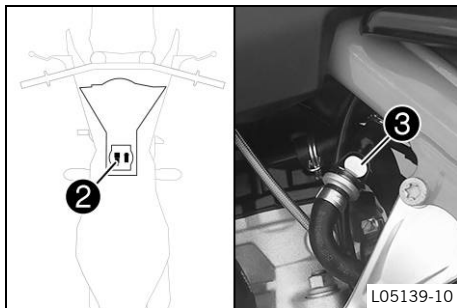

- Lossa kontakten ② till bränslepumpen.
- Rengör snabbblåskopplingen ③ noggrant med tryckluft.

Smuts får inte tränga in i bränsleledningen. Om det tränger in smuts blir det stopp i insprutningsventilen!

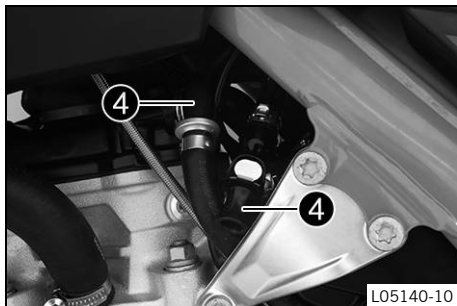

- Lossa snabbblåskopplingen.

i Obs!

Det kan rinna ut rester av bränsle ur bränsleslangen.

- Montera tvättskyddssatsen ④.

Tvättskydd (81212016100)

- Dra av bränsletankavluftningens slang från tankklocket.

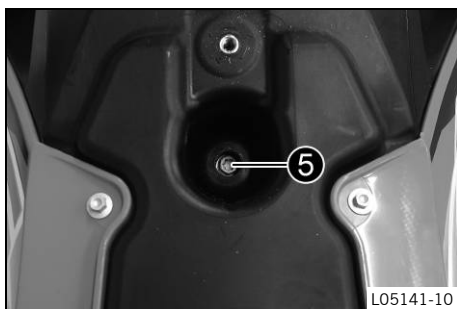

- Ta bort skruven ⑤ tillsammans med gummibussningen.

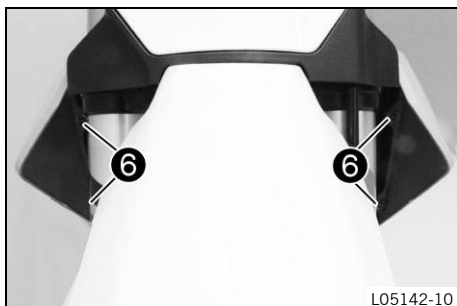

- Ta bort skruvarna ⑥ tillsammans med flänshylsorna.

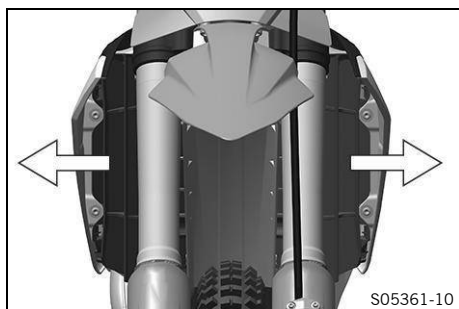

- Dra båda spoilerarna från kylaren åt sidan och ta bort bränsletanken genom att dra den uppåt.



11.36 Montera bränsletanken



FARA

Brandrisk Bränsle är lättantändligt.

Bränslet expanderar vid uppvärmning och kan tränga ut ur bränsletanken om den är överfull.

- Tanka inte fordonet i närheten av öppen låga eller glödande föremål.
- Säkerställ att ingen röker i närheten av fordonet när det tankas.
- Stäng av motorn när du fyller på bränsle.
- Säkerställ att du inte spiller bränsle, särskilt viktigt är att det inte hamnar på varma delar av fordonet.
- Om du spiller ut bränsle ska det torkas upp omedelbart.
- Fyll inte på för mycket bränsle.



VARNING

Risk för förgiftning Bränsle är hälsovådligt.

- Se till att inte bränsle hamnar på huden, i ögonen eller på kläderna.
- Uppsök omedelbart läkare om någon råkat svälja bränsle.
- Andas inte in bränsleångor.
- Skölj genast det drabbade stället med mycket vatten vid hudkontakt.
- Vid bränsle i ögonen, skölj ögonen grundligt med vatten och uppsök omedelbart läkare.
- Byt om ifall du har fått bränsle på kläderna.
- Förvara bränslet i en lämplig behållare enligt gällande regler och utom räckhåll för barn.

Huvudarbete

- Kontrollera gasvajerns dragning.  (sid. 94)
- Sätt bränsletanken i rätt läge och haka i båda spoilerarna på sidan av kylaren.

Se till att inga kablar eller vajrar kläms fast eller skadas.

- Dra av tankavluftningens slang från tanklocket.
- Sätt i skruvarna **1** med flänshylsorna och dra åt skruvarna.

Skruv bränsletankspoiler mot kylare

M6

6 Nm

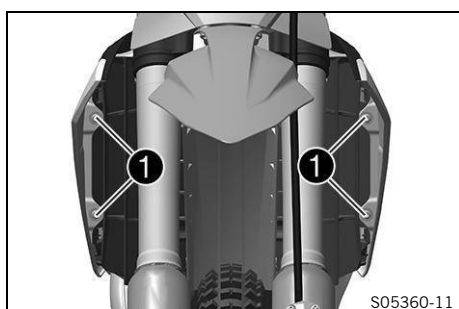

11 Servicearbeten chassi

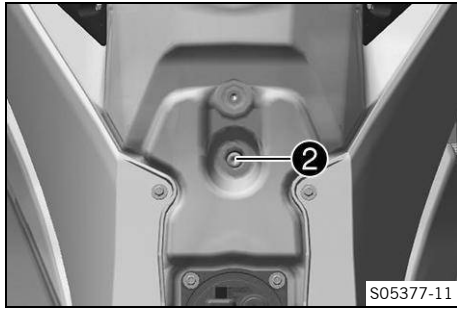

- Montera skruven **2** med gummibussningen och dra åt.

Övriga chassiskruvar	
M6	10 Nm

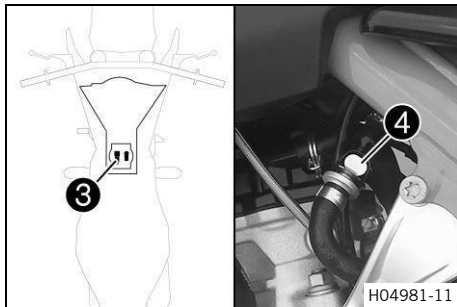

- Anslut kontakten **3** till bränslepumpen.
- Ta bort tvättskyddssatsen. Rengör snabblåskopplingen noggrant med tryckluft.

Smuts får inte tränga in i bränsleledningen. Om det tränger in smuts blir det stopp i insprutningsventilen!

- Spraya silikonspray på en luddfri trasa och smörj lätt in snabblåskopplingens o-ring.

Silikonspray (sid. 168)

- Koppla ihop bränsleledningens snabblåskoppling **4**.

Dra kabel och bränsleledning på säkert avstånd från avgasystemet.

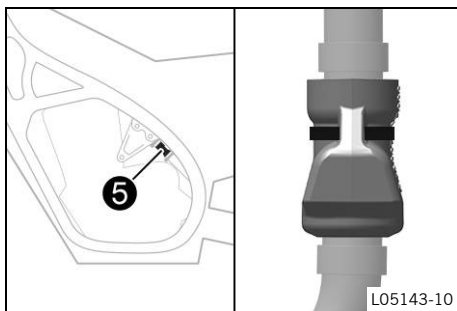

- Montera skyddshättan **5** på bränsleledningen.
- Sätt fast skyddshättan med buntband.

Efterarbete

- Montera sadeln. (sid. 78)

11.37 Kontrollera om kedjan är smutsig

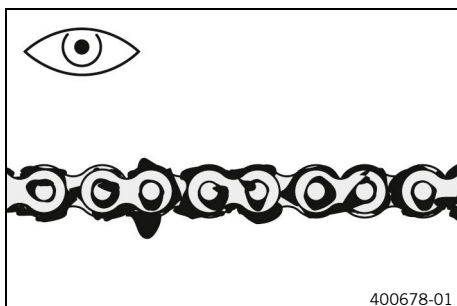

- Kontrollera om det finns grov smuts på kedjan.
 - » Om kedjan är mycket smutsig:
 - Rengör kedjan. (sid. 89)

11.38 Rengöra kedjan

**VARNING**

Olycksrisk Olja, fett eller vax på bromsskivorna försämrar bromskraften.

- Håll alltid bromsskivorna fria från olja, fett och vax.
- Vid behov rengörs bromsskivorna med bromsrengöringsmedel.

**VARNING**

Olycksrisk Smörjmedel på däcken försämrar väghållningen.

- Ta bort smörjmedel från däcken med ett lämpligt rengöringsmedel.

**OBS!**

Miljöfara Miljöfarliga ämnen orsakar miljöskador.

- Kassera oljor, fetter, filter, drivmedel, rengöringsmedel, bromsvätska etc. i enlighet med gällande bestämmelser.

**Obs!**

Kedjans livslängd beror till stor del på hur den sköts.

Förarbete

- Lyft motorcykeln med mc-lyft. (sid. 61)

Huvudarbete

- Ta bort grov smuts med en mjuk vattenstråle.
- Ta bort smörjmedelsrester med kedjerengöringsmedel.

Kedjerengöringsmedel (sid. 170)

- Spruta på kedjesprej efter torkningen.

Kedjesprej offroad (sid. 167)

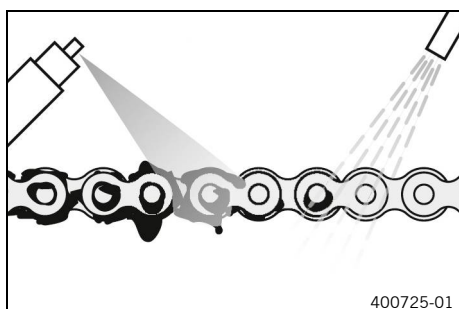
**Efterarbete**

- Ta ned motorcykeln från mc-lyften. (sid. 61)



11.39 Kontrollera kedjespänning

**VARNING**

Olycksrisk Felaktig kedjespänning skadar komponenter och leder till olyckor.

Om kedjan spänns alltför hårt kommer kedjan, framdrevet, bakdrevet samt växel- och bakhjulslagren att slitas ut fortare. Vissa komponenter kan spricka eller knäckas vid överbelastning.

Om kedjan är för lös kan den lossna från framdrevet eller bakdrevet. Det leder till att bakhjulet blockeras eller motorn skadas.

- Kontrollera kedjespänningen regelbundet.
- Ställ in kedjespänningen enligt anvisningarna.

Förarbete

- Lyft motorcykeln med mc-lyft.  (sid. 61)

Huvudarbete

- Dra kedjan uppåt vid kedjeglidarens ände och bestäm kedjespänningen **A**.

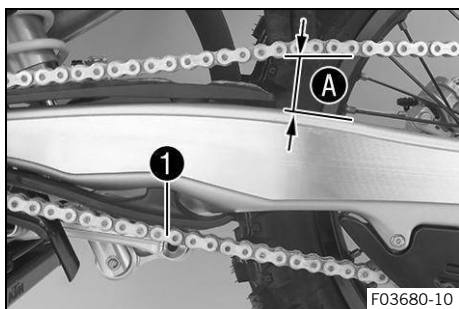

Kedjans nedre del **1** ska vara spänd.

Kedjespänning	58 mm ... 61 mm
---------------	-----------------

Kedjor slits inte alltid jämnt. Upprepa därför mätningen på olika delar av kedjan.

- » Om kedjespänningen inte överensstämmer med specifikationen:
 - Ställ in kedjespänningen.  (sid. 90)

Efterarbete

- Ta ned motorcykeln från mc-lyften.  (sid. 61)

11.40 Ställa in kedjespänningen



VARNING



Olycksrisk Felaktig kedjespänning skadar komponenter och leder till olyckor.

Om kedjan spänns alltför hårt kommer kedjan, framdrevet, bakdrevet samt växel- och bakhjulslagren att slitas ut fortare. Vissa komponenter kan spricka eller knäckas vid överbelastning.

Om kedjan är för lös kan den lossna från framdrevet eller bakdrevet. Det leder till att bakhjulet blockeras eller motorn skadas.

- Kontrollera kedjespänningen regelbundet.
- Ställ in kedjespänningen enligt anvisningarna.

Förarbete

- Lyft motorcykeln med mc-lyft.  (sid. 61)
- Kontrollera kedjespänningen.  (sid. 89)

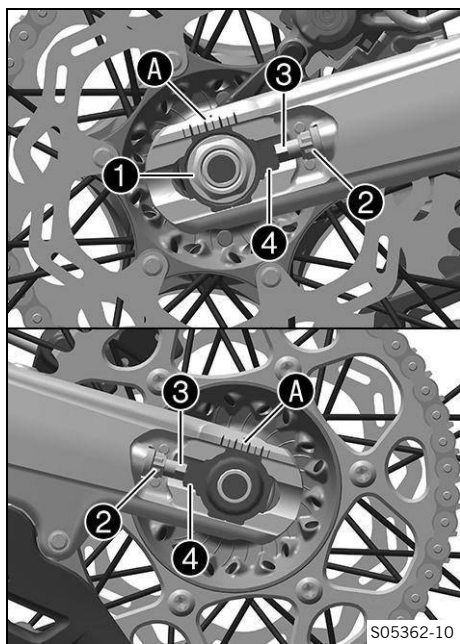
**Huvudarbete**

- Lossa muttern ①.
- Lossa muttrarna ②.
- Justera kedjespänningen genom att vrida justerskruvarna ③ på vänster och höger sida.

Kedjespänning	58 mm ... 61 mm
För att bakhjulet ska vara korrekt inriktat måste markeringarna på kedjespännarna till vänster och höger vara i samma läge i förhållande till referensmärkena A.	

- Dra åt muttrarna ②.
- Se till att kedjespännarna ④ ligger an mot justerskruvarna ③.
- Dra åt muttern ①.

Mutter kardanaxel bak	
M22×1,5	80 Nm

i Obs!
Tack vare kedjespännarnas stora inställningsområde (32 mm) kan olika sekundära utväxlingsförhållanden köras med samma kedjelängd.
Kedjespännarna ④ kan vridas 180°.

Efterarbete

- Ta ned motorcykeln från mc-lyften. 📖 (sid. 61)

**11.41 Kontrollera kedja, bakdrev, framdrev och kedjestyrare****Förarbete**

- Lyft motorcykeln med mc-lyft. 📖 (sid. 61)

Huvudarbete

- Lägg i växellådans friläge.
- Kontrollera slitaget på kedja, bakdrev och framdrev.
 - » Om kedjan, bakdrevet eller framdrevet är slitna:
 - Byt drivningssats. 🛠️

Byt alltid ut framdrev, bakdrev och kedja samtidigt.
--

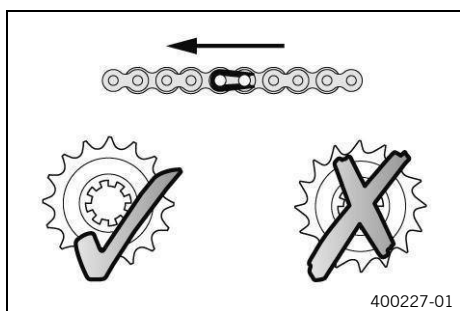

400227-01

11 Servicearbeten chassi

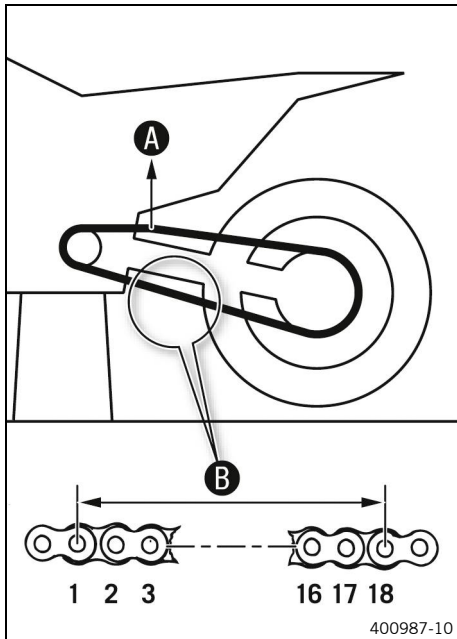

- Dra i kedjans övre del med angiven vikt **A**.

Vikt, mätning av kedjans slitage	10 kg ... 15 kg
----------------------------------	-----------------

- Mät avståndet **B** mellan 18 kedjelänkar på kedjans nedre del.

Maximalt avstånd B mellan 18 kedjelänkar på kedjans längsta del	272 mm
--	--------

Kedjor slits inte alltid jämnt. Upprepa därför mätningen på olika delar av kedjan.

- » Om avståndet **B** är större än det angivna måttet:

- Byt drivningssats.

När en ny kedja monteras bör även bakdrevet och framdrevet bytas ut.



Obs!

Nya kedjor slits snabbare när de går på gamla bakdrev eller framdrev.

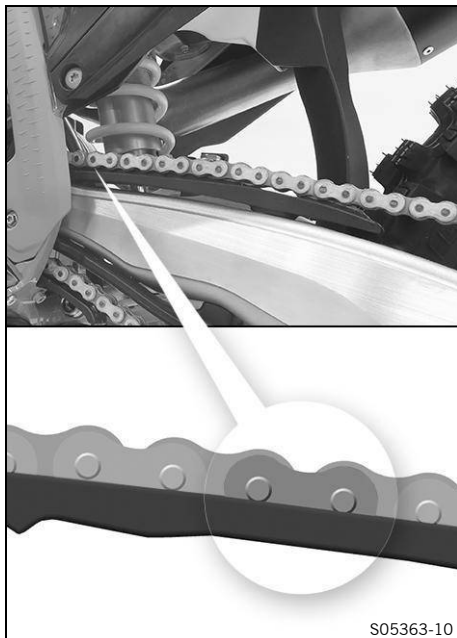

- Kontrollera om kedjeskyddet är slitet.

- » Om kedjebultens nedre kant är i höjd med eller under kedjeskyddet:

- Byt kedjeskyddet.

- Kontrollera att kedjeskyddet sitter ordentligt.

- » Om kedjeskyddet sitter löst:

- Dra åt kedjeskyddets skruvar.

Skruv kedjeskydd mot sving

M6	6 Nm
----	------

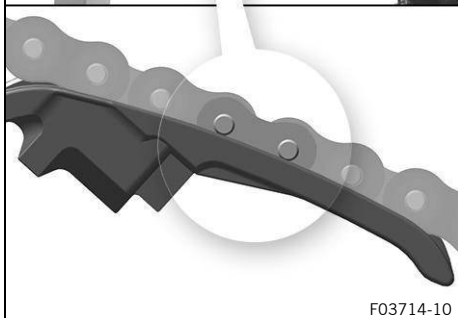
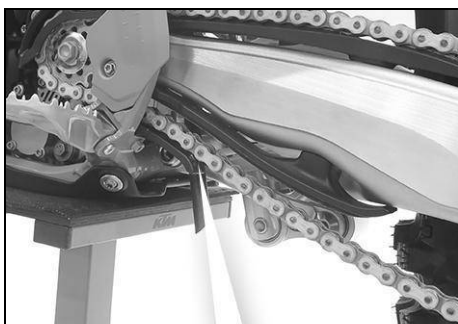

F03714-10

- Kontrollera om kedjeglidaren är sliten.
 - » Om kedjebultens nedre kant är i höjd med eller under kedjeglidaren:
 - Byt kedjeglidaren. 🛠️
- Kontrollera att kedjeglidaren sitter ordentligt.
 - » Om kedjeglidaren sitter löst:
 - Dra åt kedjeglidarens skruv.

Skruv kedjeglidare	
M8	15 Nm

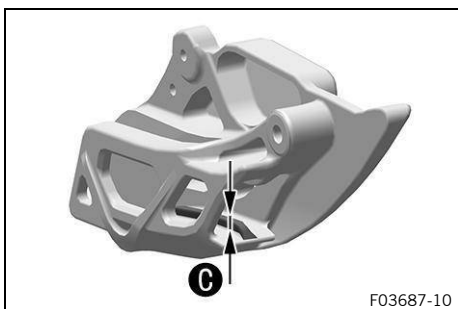

F03687-10

- Använd ett skjutmått och kontrollera att kedjestyraren har måttet **C**.

Kedjestyrarens minsta tjocklek C	6 mm
---	------

- » Om specifikationen inte uppfylls:
 - Byt kedjestyraren. 🛠️



F03682-01

- Kontrollera att kedjestyraren sitter ordentligt.
 - » Om kedjestyraren sitter löst:
 - Dra åt kedjestyrarens skruvar.

Skruv kedjestyrare mot sving bak	
M6×16	10 Nm
Skruv kedjestyrare mot sving fram	
M6×45	10 Nm

Efterarbete

- Ta ned motorcykeln från mc-lyften. 📖 (sid. 61)



11.42 Kontrollera ramen

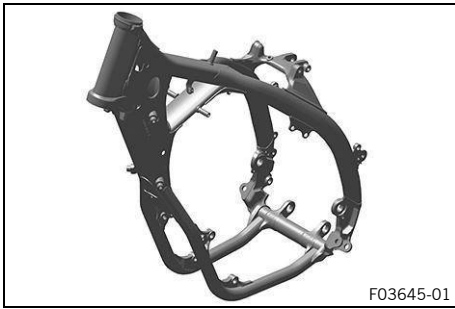

- Kontrollera att ramen inte har skador, sprickor eller deformationer.
 - » Om ramen har skador, sprickor eller deformationer:
 - Byt ramen. 

Det är inte tillåtet att reparera ramen.

11.43 Kontrollera svingen



- Kontrollera att svingen inte har skador, sprickor eller deformationer.
 - » Om svingen har skador, sprickor eller deformationer:
 - Byt sving. 

Det är inte tillåtet att reparera svingen.



11.44 Kontrollera gasvajerns dragning



VARNING

- Olycksrisk** Om gasvajern dras felaktigt kan den knäckas, klämmas fast eller blockeras. Om gasvajern är knäckt, inklämd eller blockerad går det inte längre att styra hastigheten.
- Säkerställ att gasvajerdragningen och gasvajerspelet uppfyller specifikationerna.

Förarbete

- Ta bort sadeln.  (sid. 77)
- Demontera bränsletanken.   (sid. 85)

Huvudarbete

- Kontrollera gasvajerens dragning.

Båda gasvajerarna måste vara dragna bredvid varandra på baksidan av styret, över bränsletankrullen, till gasspjällskroppen. Båda gasvajerarna måste fixeras bakom gummihållaren på bränsletankens stöd.

- » Om gasvajern inte är dragen som den ska:
 - Rätta till gasvajerens dragning.

**Efterarbete**

- Montera bränsletanken. 🛠️ 📖 (sid. 87)
- Montera sadeln. 📖 (sid. 78)

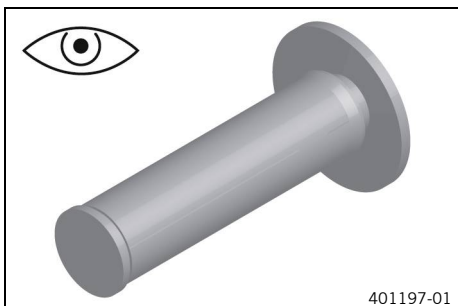
**11.45 Kontrollera gummihandtagen**

- Kontrollera att gummihandtagen på styret inte är skadade, slitna eller lösa.

**Obs!**

Gummihandtagen är vulkaniserade på en hylsa till vänster och till höger på gashandtagets rör. Den vänstra hylsan är fastklämd på styret.

Gummihandtagen kan endast bytas ut med hylsan resp. röret.

- » Om ett gummihandtag är skadat eller slitet:
 - Byt ut gummihandtaget.

- Kontrollera att skruven ① sitter ordentligt.

Skruv fast handtag	
M4	5 Nm
Loctite® 243	

Romben ① måste vara på ett ställe där den syns, precis som på bilden.

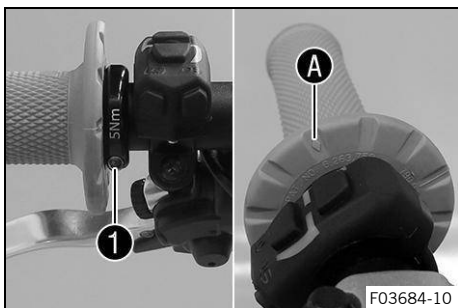

11.46 Programmera Quickshifter

i Obs!

Om Quickshifters kopplingseffekt avtar bör Quickshifter programmeras om.



- Utför arbetsmomenten för att starta motorcykeln.  (sid. 35)
- Håll QS-knappen **1** intryckt i minst 10 sekunder.
 - ✓ QS-kontrolllampan blinkar.
- Dra i kopplingshandtaget, 1. Lägg i ettans växel och håll växelspaken nedtryckt så långt det går nedåt.
- Tryck på QS-knappen **1** en gång.
 - ✓ QS-kontrolllampan lyser blått, programmeringen lyckades.

i Obs!

Om Quickshifter inte kan aktiveras tyder det på att programmeringen inte lyckades och måste göras om.

11.47 Ställa in utgångsläget för bromshandtaget för framhjulet

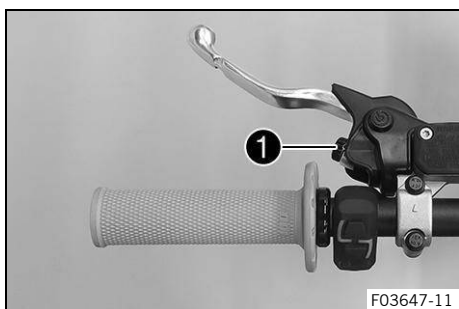

- Anpassa kopplingshandtagets utgångsläge efter handens storlek med hjälp av justerskruven **1**.

Skruva bara justerskruven för hand, utan att använda våld.

Justeringar får inte utföras under körning.

i Obs!

När justerskruven vrids moturs minskar avståndet mellan kopplingshandtaget och styret.

När justerskruven vrids medurs ökar avståndet mellan kopplingshandtaget och styret.

Inställningsområdet är begränsat.

11.48 Kontrollera/åtgärda hydraulkopplingens vätskenivå

! VARNING

Hälsorisk Bromsvätska är hälsovådligt.

- Förvara bromsvätska utom räckhåll för barn.
- Använd lämpliga skyddskläder och skyddsglasögon.
- Låt inte bromsvätska hamna på huden, i ögonen eller på kläderna.
- Uppsök omedelbart läkare vid förtäring av bromsvätska.
- Vid hudkontakt ska det drabbade stället sköljas med mycket vatten.
- Skölj omedelbart ögonen grundligt med vatten och uppsök läkare om bromsvätska hamnat i ögonen.
- Byt om ifall du får bromsvätska på kläderna.

i Obs!

Vätskenivån stiger när kopplingens lamellbelägg slits ned.

Se till att bromsvätskan inte hamnar på lackerade komponenter. Bromsvätska skadar lacken.

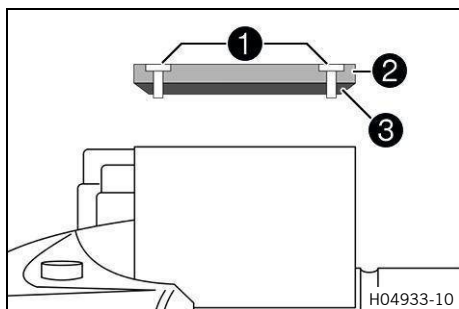

- Placera hydraulkopplingens behållare som sitter på styret i horisontellt läge.
- Ta bort skruvarna ①.
- Ta bort locket ② och membranet ③.
- Kontrollera vätskenivån.

Vätskenivå under behållarens övre kant	4 mm
--	------

» Om kylvätskenivån inte överensstämmer med specifikationen:

- Åtgärda hydraulkopplingens vätskenivå.

Bromsvätska DOT 4/DOT 5.1  (sid. 168)
--

- Placera locket och membranet i korrekt läge.
- Montera skruvarna och dra åt.

Skölj omedelbart bort överflödigt eller utspilld bromsvätska med vatten.
--

11.49 Byta vätska i hydraulkopplingen

VARNING

Hälsorisk Bromsvätska är hälsovådligt.

- Förvara bromsvätska utom räckhåll för barn.
- Använd lämpliga skyddskläder och skyddsglasögon.
- Låt inte bromsvätska hamna på huden, i ögonen eller på kläderna.
- Uppsök omedelbart läkare vid förtäring av bromsvätska.
- Vid hudkontakt ska det drabbade stället sköljas med mycket vatten.
- Skölj omedelbart ögonen grundligt med vatten och uppsök läkare om bromsvätska hamnat i ögonen.
- Byt om ifall du får bromsvätska på kläderna.

OBS!

Miljöfara Miljöfarliga ämnen orsakar miljöskador.

- Kassera oljor, fetter, filter, drivmedel, rengöringsmedel, bromsvätska etc. i enlighet med gällande bestämmelser.

Obs!

Vätskenivån stiger när kopplingens lamellbelägg slits ned.

Se till att bromsvätskan inte hamnar på lackerade komponenter. Bromsvätska skadar lacken.

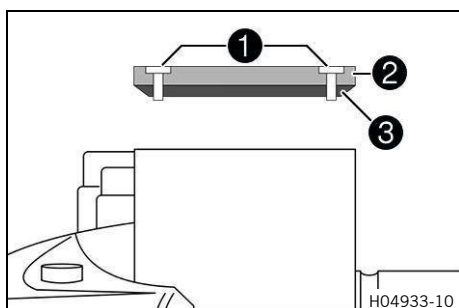

- Placera hydraulkopplingens behållare som sitter på styret i horisontellt läge.
- Ta bort skruvarna ①.
- Ta bort locket ② och membranet ③.

11 Servicearbeten chassi

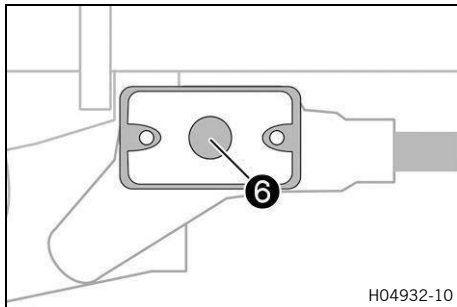
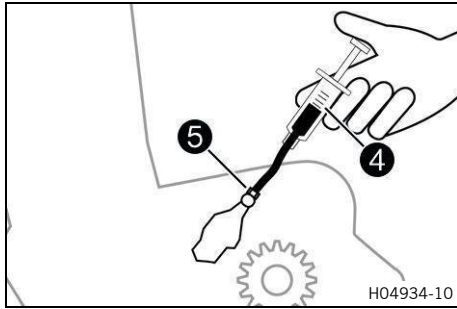

- Fyll på passande vätska i avluftningssprutan **4**.

Spruta (50329050000)

Bromsvätska DOT 4/DOT 5.1  (sid. 168)
--

- Ta bort skyddshättan på kopplingens slavcylinder och montera avluftningssprutan **4** med ett passande slangstycke på avluftningsskruven **5**.
- Lossa avluftningsskruven **5** på kopplingens slavcylinder endast så mycket att det går att fylla på.

- Spruta in vätska i systemet tills den börjar rinna ut utan bubblor ur hålet **6** på huvudcylindern.
- Sug då och då upp vätska ur huvudcylinderns tank för att det inte ska rinna över.
- Dra åt avluftningsskruven, ta bort avluftningssprutan och slangen. Montera skyddshättan.
- Åtgärda hydraulkopplingens vätskenivå.

Vätskenivå under behållarens övre kant	4 mm
--	------

- Placera locket och membranet i korrekt läge.

Skölj omedelbart bort överflödigt eller utspilld bromsvätska med vatten.
--

- Montera skruvarna och dra åt.

12.1 Kontrollera bromshandtagets spel



VARNING

- Olycksrisk** Bromssystemet slutar fungera vid överhettning.
När det inte finns något spel för bromshandtaget skapas ett tryck i bromssystemet.
- Ställ in spelet för bromshandtaget enligt anvisningen.

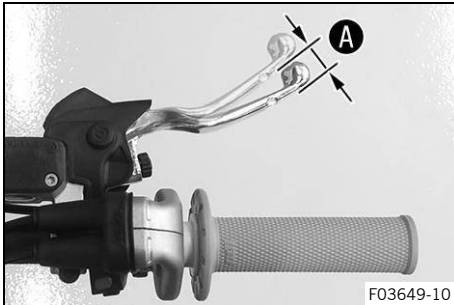

- Tryck bromshandtaget framåt och kontrollera spelet **A**.

Bromshandtagets spel	$\geq 3 \text{ mm}$
----------------------	---------------------

- » Om spelet inte överensstämmer med specifikationen:
 - Ställ in bromshandtagets utgångsläge. 📖 (sid. 99)



12.2 Ställa in bromshandtagets utgångsläge

Förarbete

- Kontrollera bromshandtagets spel. 📖 (sid. 99)

Huvudarbete

- Anpassa bromshandtagets utgångsläge efter handens storlek med hjälp av justerskruven **1**.

Skruva bara justerskruven för hand, utan att använda våld.
--

Justeringar får inte utföras under körning.

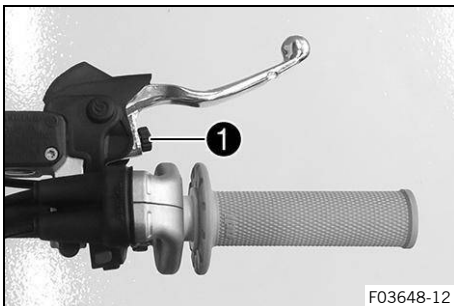

Obs!

När justerskruven vrids medurs ökar avståndet mellan bromshandtaget och styret.
När justerskruven vrids moturs minskar avståndet mellan bromshandtaget och styret.
Inställningsområdet är begränsat.



12.3 Kontrollera bromsskivorna



VARNING

- Olycksrisk** Slitna bromsskivor försämrar bromskraften.
- Säkerställ att slitna bromsskivor byts ut omedelbart.

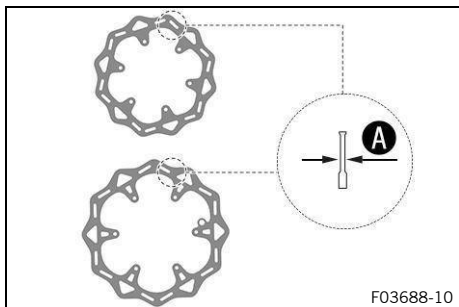

- Kontrollera måttet **A** för bromsskivans tjocklek (fram och bak) på flera ställen på bromsskivan.

Bromsskivor – slitagegräns	
fram	2,5 mm
bak	3,5 mm



Obs!

Genom slitage blir bromsskivan tunnare inom det område där bromsbeläggen ligger an.

- » Om bromsskivan är tunnare än specifikationen:
 - Byt frambromsens bromsskiva. 🛠️
 - Byt bakbromsens bromsskiva. 🛠️
- Kontrollera bromsskivorna fram och bak avseende skador, sprickor och deformation.
 - » Om skador, sprickor eller deformation upptäcks:
 - Byt frambromsens bromsskiva. 🛠️
 - Byt bakbromsens bromsskiva. 🛠️

12.4 Kontrollera bromsvätskenivån i frambromsen



VARNING

Olycksrisk För gammal eller olämplig bromsvätska försämrar bromssystemets funktion.

- Säkerställ att bromsvätskan i fram- och bakbromsen byts ut enligt serviceschemats riktlinjer.
- Säkerställ att endast ren och godkänd bromsvätska från en tätt försluten behållare används.



VARNING

Olycksrisk Bromssystemet slutar fungera om det inte har tillräckligt med bromsvätska.

Om bromsvätskenivån sjunker under den angivna markeringen eller det angivna värdet är antingen bromssystemet otätt eller bromsbeläggen nedslitna.

- Säkerställ att bromssystemet kontrolleras och problemet avhjälpas innan fordonet tas i drift.

Förarbete

- Kontrollera frambromsens bromsbelägg och bromsbeläggs-skydd. 📖 (sid. 102)

Huvudarbete

- Placera bromsvätskebehållaren på styret i horisontellt läge.
- Kontrollera bromsvätskenivån i synglaset **1**.
 - » Om bromsvätskan har sjunkit under markeringen **A**:
 - Fyll på frambromsens bromsvätska. 🛠️ 📖 (sid. 101)

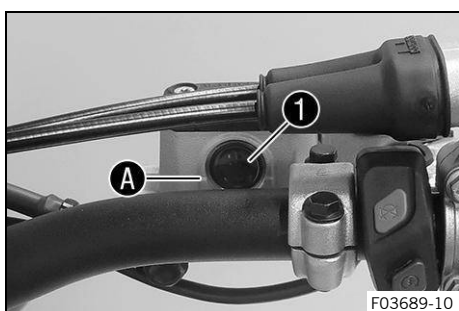

12.5 Fylla på frambromsens bromsvätska



VARNING

Olycksrisk För gammal eller olämplig bromsvätska försämrar bromssystemets funktion.

- Säkerställ att bromsvätskan i fram- och bakbromsen byts ut enligt serviceschemats riktlinjer.
- Säkerställ att endast ren och godkänd bromsvätska från en tätt försluten behållare används.



VARNING

Olycksrisk Bromssystemet slutar fungera om det inte har tillräckligt med bromsvätska.

Om bromsvätskenivån sjunker under den angivna markeringen eller det angivna värdet är antingen bromssystemet otätt eller bromsbeläggen nedslitna.

- Säkerställ att bromssystemet kontrolleras och problemet avhjälps innan fordonet tas i drift.



VARNING

Hälsorisk Bromsvätska är hälsovådligt.

- Förvara bromsvätska utom räckhåll för barn.
- Använd lämpliga skyddskläder och skyddsglasögon.
- Låt inte bromsvätska hamna på huden, i ögonen eller på kläderna.
- Uppsök omedelbart läkare vid förtäring av bromsvätska.
- Vid hudkontakt ska det drabbade stället sköljas med mycket vatten.
- Skölj omedelbart ögonen grundligt med vatten och uppsök läkare om bromsvätska hamnat i ögonen.
- Byt om ifall du får bromsvätska på kläderna.



OBS!

Miljöfara Miljöfarliga ämnen orsakar miljöskador.

- Kassera oljor, fetter, filter, drivmedel, rengöringsmedel, bromsvätska etc. i enlighet med gällande bestämmelser.



Obs!

Se till att bromsvätskan inte hamnar på lackerade komponenter. Bromsvätska skadar lacken.

Förarbete

- Kontrollera frambromsens bromsbelägg och bromsbeläggs-skydd.  (sid. 102)

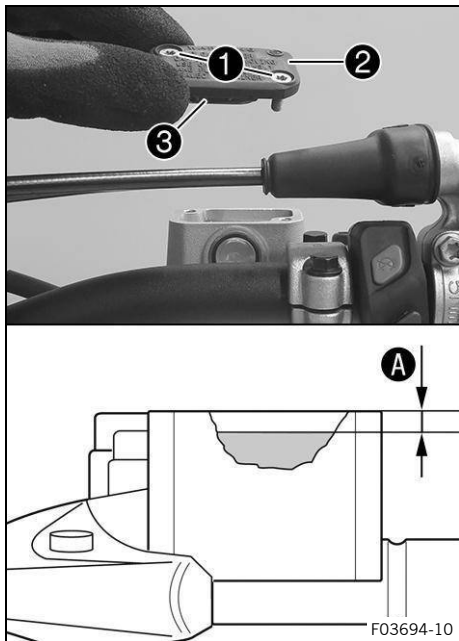

Huvudarbete

- Placera bromsvätskebehållaren på styret i horisontellt läge.
- Ta bort skruvarna ①.
- Ta bort locket ② och membranet ③.
- Fyll på bromsvätska upp till måttet A.

Mått A (bromsvätskenivån under behållarens övre kant)	5 mm
---	------

Bromsvätska DOT 4/DOT 5.1 (sid. 168)

- Placera locket ② med membranet ③ i rätt läge.
- Sätt dit skruvarna ① och dra åt dem.

Skölj omedelbart bort överflödig eller utspild bromsvätska med vatten.
--

12.6 Kontrollera frambromsens bromsbelägg och bromsbeläggsskydd



VARNING

- Olycksrisk** Slitna bromsbelägg försämrar bromskraften.
- Säkerställ att slitna bromsbelägg byts ut omedelbart.

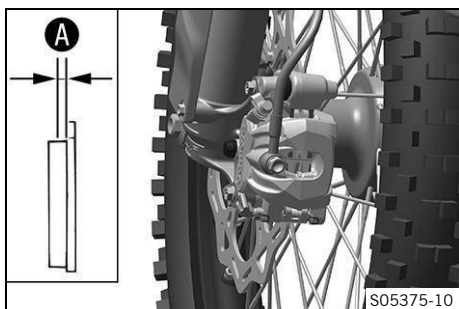

- Kontrollera bromsbeläggens tjocklek A.

Minsta tillåtna beläggstjocklek A	≥ 1 mm
-----------------------------------	-------------

- » Om belägget är tunnare än minsta tillåtna beläggstjocklek:
 - Byt frambromsens bromsbelägg. (sid. 102)
- Kontrollera om bromsbeläggen har skador eller sprickor.
 - » Om det finns skador eller sprickor:
 - Byt frambromsens bromsbelägg. (sid. 102)
- Kontrollera bromsbeläggens fäste.
 - » Om bromsbeläggen inte är säkrade på ett korrekt sätt:
 - Säkra bromsbelägg, och använd nya delar vid behov.

12.7 Byta frambromsens bromsbelägg



VARNING

- Olycksrisk** Icke godkända och testade bromsbelägg kan förändra bromskraften.
- Använd endast bromsbelägg som är godkända och rekommenderas av fordonstillverkaren.

**VARNING****Olycksrisk** Bromssystemet slutar fungera vid felaktig service.

- Säkerställ att servicearbete och reparationer utförs korrekt.

**VARNING****Olycksrisk** För gammal eller olämplig bromsvätska försämrar bromssystemets funktion.

- Säkerställ att bromsvätskan i fram- och bakbromsen byts ut enligt serviceschemats riktlinjer.
- Säkerställ att endast ren och godkänd bromsvätska från en tätt försluten behållare används.

**VARNING****Olycksrisk** Olja, fett eller vax på bromsskivorna försämrar bromskraften.

- Håll alltid bromsskivorna fria från olja, fett och vax.
- Vid behov rengörs bromsskivorna med bromsrengöringsmedel.

**VARNING****Hälsorisk** Bromsvätska är hälsovådligt.

- Förvara bromsvätska utom räckhåll för barn.
- Använd lämpliga skyddskläder och skyddsglasögon.
- Låt inte bromsvätska hamna på huden, i ögonen eller på kläderna.
- Uppsök omedelbart läkare vid förtäring av bromsvätska.
- Vid hudkontakt ska det drabbade stället sköljas med mycket vatten.
- Skölj omedelbart ögonen grundligt med vatten och uppsök läkare om bromsvätska hamnat i ögonen.
- Byt om ifall du får bromsvätska på kläderna.

**OBS!****Miljöfara** Miljöfarliga ämnen orsakar miljöskador.

- Kassera oljor, fetter, filter, drivmedel, rengöringsmedel, bromsvätska etc. i enlighet med gällande bestämmelser.

**Obs!**

Se till att bromsvätskan inte hamnar på lackerade komponenter. Bromsvätska skadar lacken.

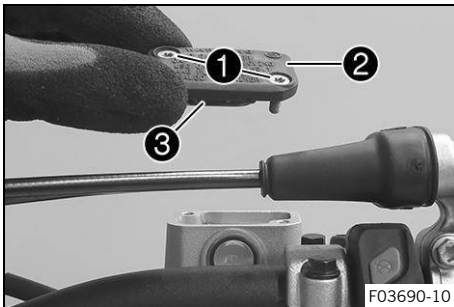

- Placera bromsvätskebehållaren på styret i horisontellt läge.
- Ta bort skruvarna ①.
- Ta bort locket ② och membranet ③.

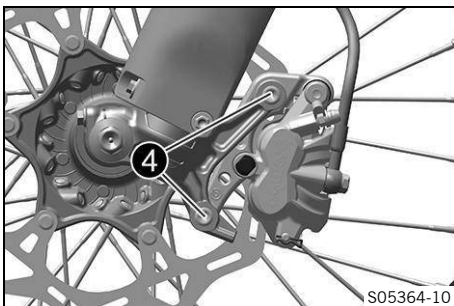

- Ta bort skruvarna ④.
- Tryck tillbaka bromsbeläggen genom att luta bromsoket lite lätt åt sidan på bromsskivan.
- Ta försiktigt bort bromsoket från bromsskivan genom att dra det uppåt.
- Tryck tillbaka bromskolven till utgångsläget och se till att det inte läcker ut bromsvätska ur bromsvätskebehållaren. Sug upp bromsvätska vid behov.

Dra inte i bromshandtaget när bromsoket är demonterat.

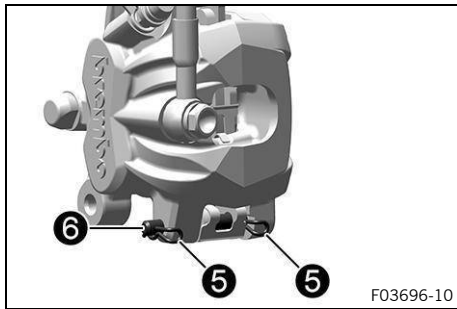

- Ta bort saxpinnarna 5, dra ut bulten 6 och ta bort bromsbeläggen.
- Rengör bromsok och bromsokshållare.

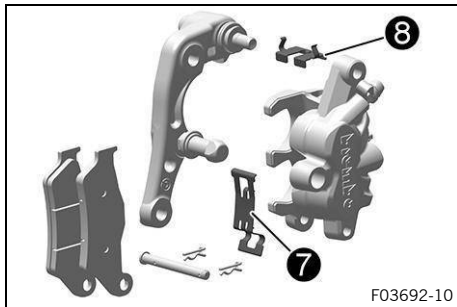

- Kontrollera att fjäderplåten 7 sitter korrekt i bromsoket och att bromsbeläggets glidplåt 8 sitter korrekt i bromsokshållaren.

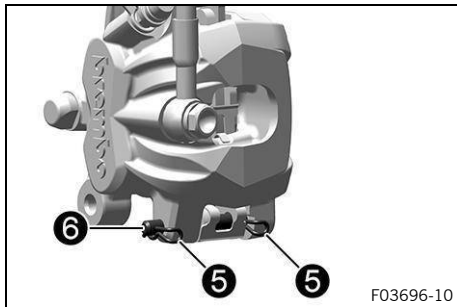

- Sätt i nya bromsbelägg och bulten 6 och montera saxpinnarna 5.

Kontrollera att bromsbeläggen och hållfjäders sitter korrekt.

Montera den yttre saxpinnen framifrån och bakåt. Montera den inre saxpinnen bakifrån och framåt.

Bromsbeläggen måste alltid bytas satsvis.



Tips

Tryck bromsbeläggen mot hållfjäders för att lättare kunna montera bulten.

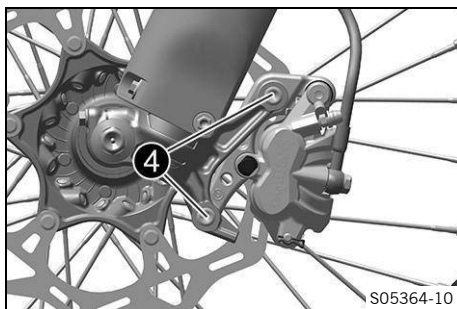

- Placera bromsoket i rätt läge.
- Sätt dit skruvarna 4 och dra åt dem.

Skruv bromsok fram

M8

25 Nm

Loctite® 243

- Dra i bromshandtaget flera gånger tills bromsbeläggen ligger an mot bromsskivan och det finns en tryckpunkt.

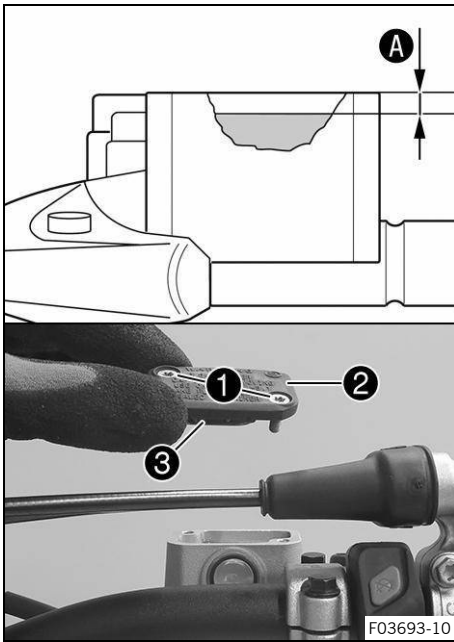

- Fyll på bromsvätska upp till måttet **A**.

Mått A (bromsvätskenivån under behållarens övre kant)	5 mm
--	------

Bromsvätska DOT 4/DOT 5.1 (sid. 168)

- Placera locket **2** med membranet **3** i rätt läge.
- Sätt dit skruvarna **1** och dra åt dem.

Skölj omedelbart bort överflödigt eller utspild bromsvätska med vatten.

12.8 Kontrollera fotbromspedalens spel



VARNING

Olycksrisk Bromssystemet slutar fungera vid överhettning.

När det inte finns något spel för bromshandtaget skapas ett tryck i bromssystemet.

- Ställ in spelet för bromshandtaget enligt anvisningen.

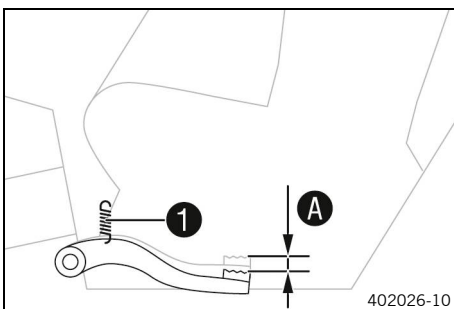

- Haka av fjädern **1**.
- Flytta fotbromspedalen fram och tillbaka mellan stoppläget och anläggningen mot den bakre bromscylinderkolven och kontrollera spelet **A**.

Fotbromspedalens spel	3 mm ... 5 mm
-----------------------	---------------

- » Om spelet inte överensstämmer med specifikationen:

- Ställ in fotbromspedalens utgångsläge.

(sid. 105)

- Haka fast fjädern **1**.

12.9 Ställa in fotbromspedalens utgångsläge



VARNING

Olycksrisk Bromssystemet slutar fungera vid överhettning.

När det inte finns något spel för bromshandtaget skapas ett tryck i bromssystemet.

- Ställ in spelet för bromshandtaget enligt anvisningen.

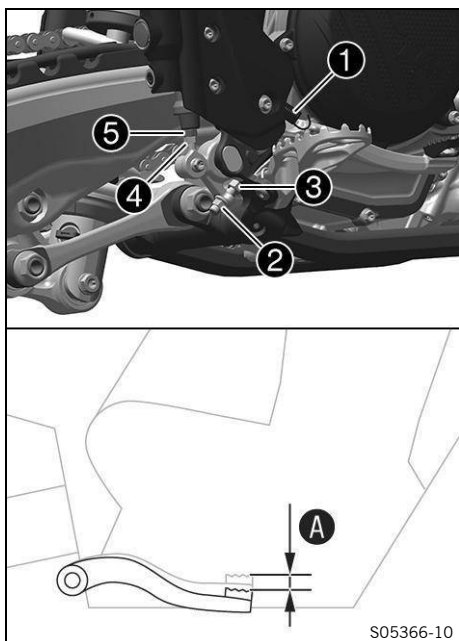

- Haka av fjädern ①.
- Lossa muttern ④ och vrid tillbaka den med tryckstängen ⑤ tills max. spel har uppnåtts.
- För att anpassa fotbromspedalen efter individuella önskemål, lossa muttern ② och skruva på skruven ③ till önskat läge.



Obs!

Inställningsområdet är begränsat.

- Vrid tryckstängen ⑤ tills önskat spel A har uppnåtts.
- Vid behov ska fotbromspedalens utgångsläge anpassas.

Fotbromspedalens spel	3 mm ... 5 mm
-----------------------	---------------

- Håll emot tryckstängen ⑤ och dra åt muttern ④.

Övriga chassimuttrar	
M6	10 Nm

- Håll emot skruven ③ och dra åt muttern ②.

Mutter till fotbromspedalens anslag	
M8	20 Nm

- Haka fast fjädern ①.

12.10 Kontrollera bromsvätskenivån i bakbromsen



VARNING

Olycksrisk För gammal eller olämplig bromsvätska försämrar bromssystemets funktion.

- Säkerställ att bromsvätskan i fram- och bakbromsen byts ut enligt serviceschemats riktlinjer.
- Säkerställ att endast ren och godkänd bromsvätska från en tätt försluten behållare används.



VARNING

Olycksrisk Bromssystemet slutar fungera om det inte har tillräckligt med bromsvätska.

Om bromsvätskenivån sjunker under den angivna markeringen eller det angivna värdet är antingen bromssystemet otätt eller bromsbeläggen nedslitna.

- Säkerställ att bromssystemet kontrolleras och problemet avhjälps innan fordonet tas i drift.

Förarbete

- Kontrollera bakbromsens bromsbelägg och bromsbeläggsskydd. (sid. 108)

Huvudarbete

- Ställ upp fordonet lodrätt.
- Kontrollera bromsvätskenivån i synglaset ①.
 - » Om bromsvätskan har sjunkit under markeringen A:
 - Fyll på bromsvätska för bakbromsen. (sid. 107)

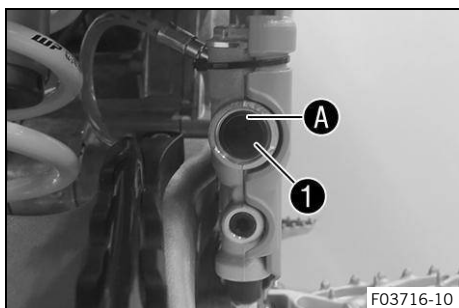

12.11 Fylla på bromsvätska för bakbromsen **VARNING**

Olycksrisk För gammal eller olämplig bromsvätska försämrar bromssystemets funktion.

- Säkerställ att bromsvätskan i fram- och bakbromsen byts ut enligt serviceschemats riktlinjer.
- Säkerställ att endast ren och godkänd bromsvätska från en tätt försluten behållare används.

**VARNING**

Olycksrisk Bromssystemet slutar fungera om det inte har tillräckligt med bromsvätska.

Om bromsvätskenivån sjunker under den angivna markeringen eller det angivna värdet är antingen bromssystemet otätt eller bromsbeläggen nedslitna.

- Säkerställ att bromssystemet kontrolleras och problemet avhjälps innan fordonet tas i drift.

**VARNING**

Hälsorisk Bromsvätska är hälsovådligt.

- Förvara bromsvätska utom räckhåll för barn.
- Använd lämpliga skyddskläder och skyddsglasögon.
- Låt inte bromsvätska hamna på huden, i ögonen eller på kläderna.
- Uppsök omedelbart läkare vid förtäring av bromsvätska.
- Vid hudkontakt ska det drabbade stället sköljas med mycket vatten.
- Skölj omedelbart ögonen grundligt med vatten och uppsök läkare om bromsvätska hamnat i ögonen.
- Byt om ifall du får bromsvätska på kläderna.

**OBS!**



Miljöfara Miljöfarliga ämnen orsakar miljöskador.

- Kassera oljor, fetter, filter, drivmedel, rengöringsmedel, bromsvätska etc. i enlighet med gällande bestämmelser.

**Obs!**

Se till att bromsvätskan inte hamnar på lackerade komponenter. Bromsvätska skadar lacken.

Förarbete

- Kontrollera bakbromsens bromsbelägg och bromsbeläggsskydd.  (sid. 108)
- Demontera ramskyddet.  (sid. 65)

Huvudarbete

- Ställ upp fordonet lodrätt.
- Ta bort skruvlocket **1** med membran **2** och O-ring.
- Fyll på bromsvätska upp till markeringen **A**.

Bromsvätska DOT 4/DOT 5.1  (sid. 168)

- Sätt dit skruvlocket med membran och O-ring och dra åt det.

Skölj omedelbart bort överflödigt eller utspilld bromsvätska med vatten.

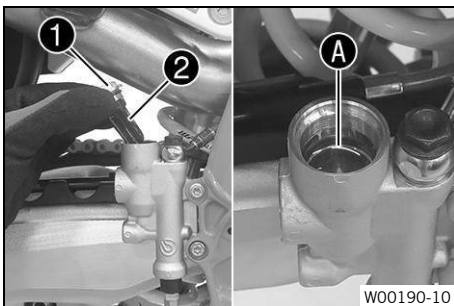

Efterarbete

- Montera ramskyddet. 📖 (sid. 65)

12.12 Kontrollera bakbromsens bromsbelägg och bromsbeläggsskydd

⚠️ VARNING

- Olycksrisk** Slitna bromsbelägg försämrar bromskraften.
- Säkerställ att slitna bromsbelägg byts ut omedelbart.

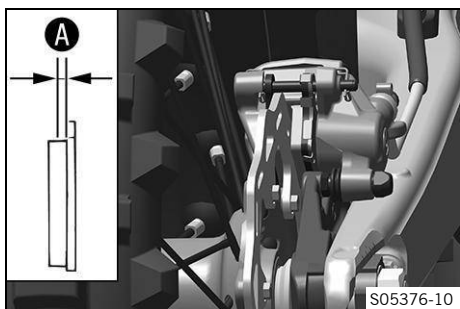

- Kontrollera bromsbeläggens tjocklek **A**.

Minsta tillåtna beläggstjocklek A	$\geq 1 \text{ mm}$
--	---------------------

- » Om belägget är tunnare än minsta tillåtna beläggstjocklek:
 - Byt bakbromsens bromsbelägg. 🛠️ 📖 (sid. 108)
- Kontrollera om bromsbeläggen har skador eller sprickor.
 - » Om det finns skador eller sprickor:
 - Byt bakbromsens bromsbelägg. 🛠️ 📖 (sid. 108)
- Kontrollera bromsbeläggens fäste.
 - » Om bromsbeläggen inte är säkrade på ett korrekt sätt:
 - Säkra bromsbelägg, och använd nya delar vid behov.

12.13 Byta bakbromsens bromsbelägg 🛠️

⚠️ VARNING

- Olycksrisk** Icke godkända och testade bromsbelägg kan förändra bromskraften.
- Använd endast bromsbelägg som är godkända och rekommenderas av fordonstillverkaren.

⚠️ VARNING

- Olycksrisk** Bromssystemet slutar fungera vid felaktig service.
- Säkerställ att servicearbete och reparationer utförs korrekt.

⚠️ VARNING

- Olycksrisk** För gammal eller olämplig bromsvätska försämrar bromssystemets funktion.
- Säkerställ att bromsvätskan i fram- och bakbromsen byts ut enligt serviceschemats riktlinjer.
 - Säkerställ att endast ren och godkänd bromsvätska från en tätt försluten behållare används.

⚠️ VARNING

- Olycksrisk** Olja, fett eller vax på bromsskivorna försämrar bromskraften.
- Håll alltid bromsskivorna fria från olja, fett och vax.
 - Vid behov rengörs bromsskivorna med bromsrengöringsmedel.

⚠️ VARNING

- Hälsorisk** Bromsvätska är hälsovådligt.
- Förvara bromsvätska utom räckhåll för barn.
 - Använd lämpliga skyddskläder och skyddsglasögon.
 - Låt inte bromsvätska hamna på huden, i ögonen eller på kläderna.
 - Uppsök omedelbart läkare vid förtäring av bromsvätska.
 - Vid hudkontakt ska det drabbade stället sköljas med mycket vatten.
 - Skölj omedelbart ögonen grundligt med vatten och uppsök läkare om bromsvätska hamnat i ögonen.
 - Byt om ifall du får bromsvätska på kläderna.

**OBS!****Miljöfara** Miljöfarliga ämnen orsakar miljöskador.

- Kassera oljor, fetter, filter, drivmedel, rengöringsmedel, bromsvätska etc. i enlighet med gällande bestämmelser.

**Obs!**

Se till att bromsvätskan inte hamnar på lackerade komponenter. Bromsvätska skadar lacken.

Förarbete

- Demontera ramskyddet. (sid. 65)

Huvudarbete

- Ställ upp fordonet lodrätt.
- Ta bort skruvlocket **1** med membran **2** och O-ring.

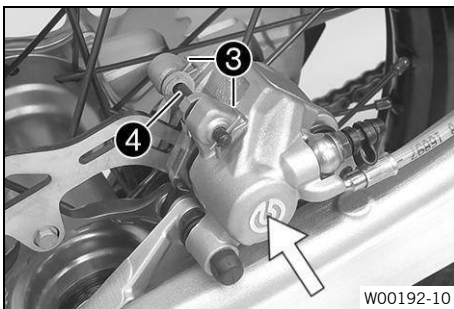
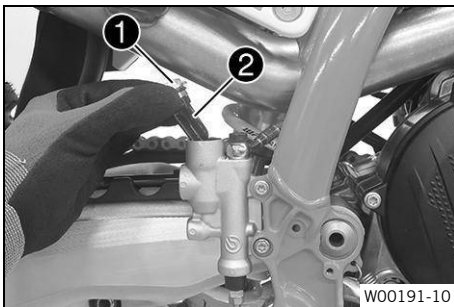

- Tryck bromsoket för hand mot bromsskivan för att trycka tillbaka bromskolven och säkerställa att ingen bromsvätska rinner ut ur bromsvätskebehållaren, sug upp vid behov.
- Ta bort saxpinnarna **3**, dra ut bulten **4** och ta bort bromsbeläggen.
- Rengör bromsok och bromsokshållare.

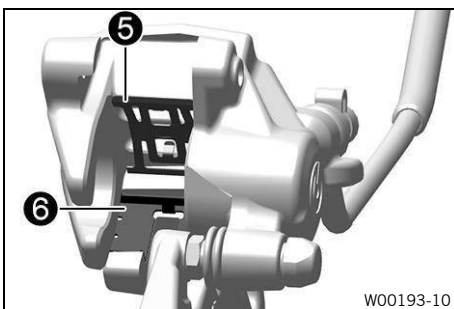

- Kontrollera att fjäderplåten **5** sitter korrekt i bromsoket och att bromsbeläggets glidplåt **6** sitter korrekt i bromsokshållaren.
- ✓ Pilen på fjäderplåten pekar i bromsskivans rotationsriktning.

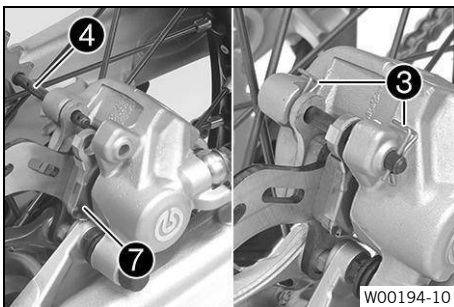

- Sätt i nya bromsbelägg och bulten **4** och montera saxpinnarna **3**.

Kontrollera att bromsbeläggen och hållfjäders sitter korrekt.

Bromsbeläggen måste alltid bytas satsvis.

- Trampa ner fotbromspedalen flera gånger tills bromsbeläggen ligger an mot bromsskivan och du känner av en tydlig tryckpunkt.

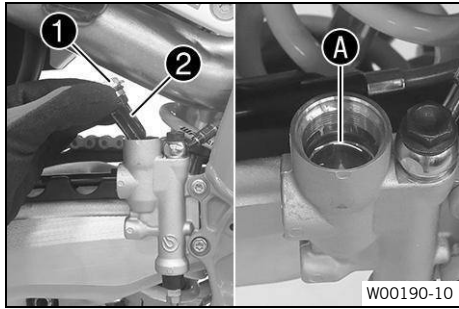

- Fyll på tills bromsvätskenivån når markeringen **A**.

Bromsvätska DOT 4/DOT 5.1  (sid. 168)

- Montera skruvlocket **1** med membran **2** och O-ring och dra åt det.

Skölj omedelbart bort överflödig eller utspild bromsvätska med vatten.

Efterarbete

- Montera ramskyddet.  (sid. 65)

13.1 Demontera framhjulet **Förarbete**

- Lyft motorcykeln med mc-lyft.  (sid. 61)

Huvudarbete**(alla SX-F-modeller)**

- Tryck bromsoket för hand mot bromsskivan så att bromskolvorna trycks tillbaka.

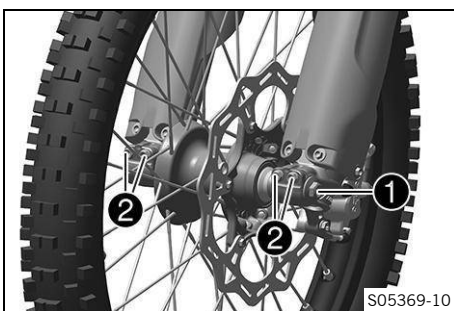

- Lossa skruven ① några varv.
- Lossa skruvarna ②.
- Tryck på skruven ① för att skjuta ut kardanaxeln ur axelklämman.
- Ta bort skruven ①.

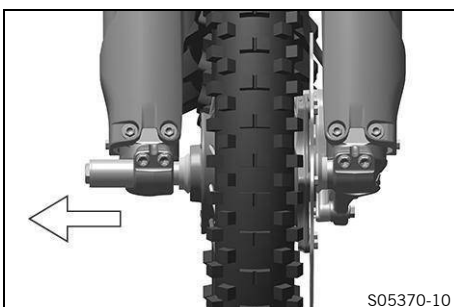
**VARNING**

Olycksrisk Skadade bromsskivor försämrar bromskraften.

- Lägg alltid ned hjulet så att bromsskivan inte skadas.

- Håll fast framhjulet och ta bort kardanaxeln. Ta ut framhjulet ur gaffeln.

Dra inte i bromshandtaget när framhjulet är demonterat.

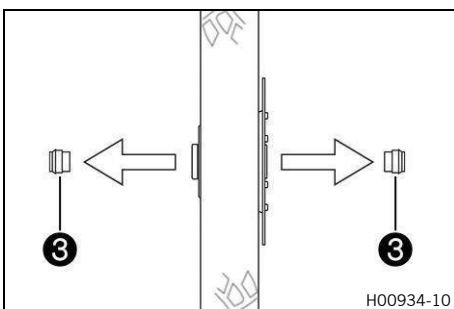

- Ta bort distanshylsorna ③.

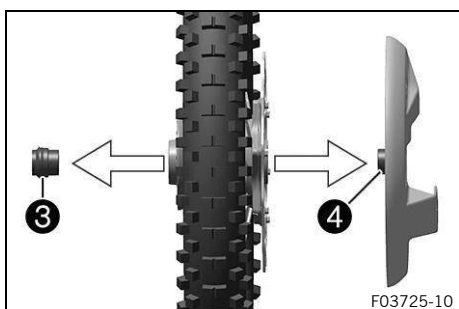
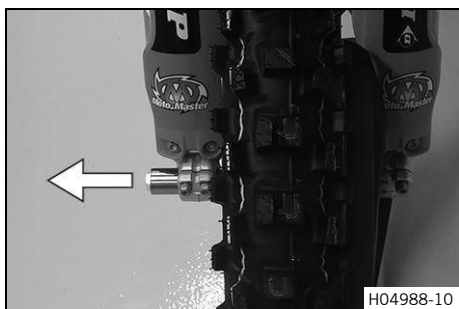
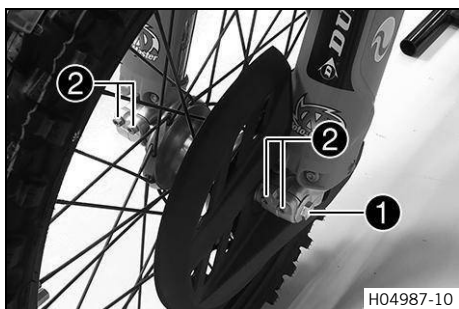
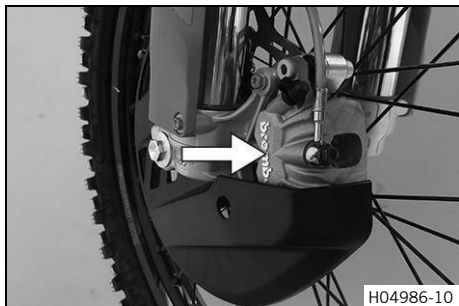

(FACTORY EDITION)

- Tryck bromsoket för hand mot bromsskivan så att bromskolvorna trycks tillbaka.

Se till att bromsoket inte pressas mot ekrarna när bromskolvorna trycks tillbaka.

- Lossa skruven ① några varv.
- Lossa skruvarna ②.
- Tryck på skruven ① för att skjuta ut kardanaxeln ur axelklämman.
- Ta bort skruven ①.



VARNING

Olycksrisk Skadade bromsskivor försämrar bromskraften.

- Lägg alltid ned hjulet så att bromsskivan inte skadas.

- Håll fast framhjulet och ta bort kardanaxeln. Ta ut framhjulet ur gaffeln.

Dra inte i bromshandtaget när framhjulet är demonterat.

- Ta bort distanshylsorna ③ och bromsskiveskyddet ④.

13.2 Montera framhjulet



VARNING

Olycksrisk Olja, fett eller vax på bromsskivorna försämrar bromskraften.

- Håll alltid bromsskivorna fria från olja, fett och vax.
- Vid behov rengörs bromsskivorna med bromsrengöringsmedel.

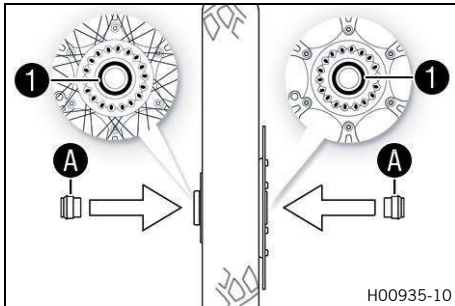

(alla SX-F-modeller)

- Kontrollera om hjullagret är skadat eller slitet.
 - » Om hjullagret är skadat eller slitet:
 - Byt hjullagret fram. 🛠️
- Rengör och fetta in radialtätningarna **1** och distanshylsornas löpytor **A**.

Långtidsfett 📖 (sid. 167)

- Sätt i distanshylsorna.
- Rengör kardanaxeln och fetta in den lätt.

Långtidsfett 📖 (sid. 167)

- Sätt framhjulet på plats och stick in kardanaxeln.
 - ✓ Bromsbeläggen sitter i rätt läge.

- Montera skruven **2** och dra åt.

Skruv kardanaxel fram

M20×1,5	35 Nm
---------	-------

- Dra i bromshandtaget flera gånger tills bromsbeläggen ligger an mot bromsskivan.
- Ta ned motorcykeln från mc-lyften. 📖 (sid. 61)
- Dra i frambromsen och komprimera gaffeln ordentligt några gånger.
 - ✓ Gaffelbenen justeras.
- Dra åt skruvarna **3**.

Skruv axelklämma

M8	15 Nm
----	-------

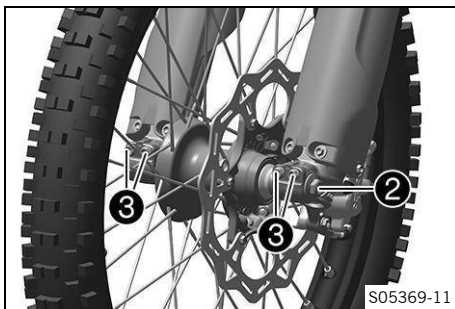

(FACTORY EDITION)

- Kontrollera om hjullagret är skadat eller slitet.
 - » Om hjullagret är skadat eller slitet:
 - Byt hjullagret fram. 🛠️
- Rengör och fetta in radialtätningarna **1** och distanshylsornas löpytor **A**.

Långtidsfett 📖 (sid. 167)

- Sätt i distanshylsorna.
- Rengör kardanaxeln och fetta in den lätt.

Långtidsfett 📖 (sid. 167)

- Sätt framhjulet på plats och stick in kardanaxeln.
 - ✓ Bromsbeläggen sitter i rätt läge.

- Sätt bromsskiveskyddet på plats.

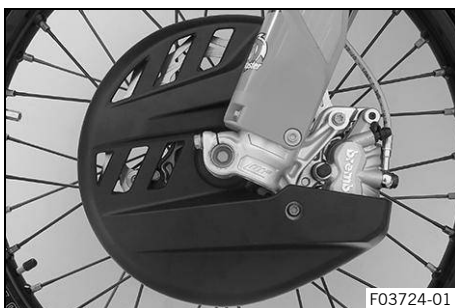
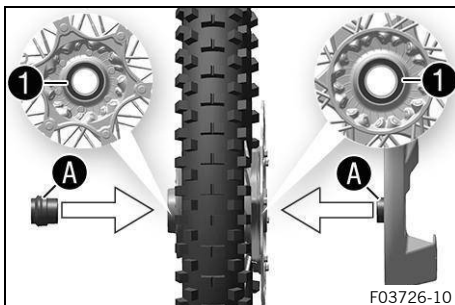

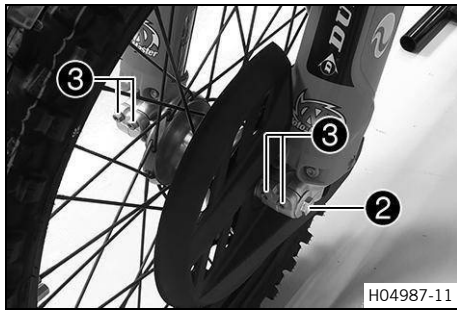

- Montera skruven ② och dra åt.

Skruv kardanaxel fram	
-----------------------	--

M20×1,5	35 Nm
---------	-------

- Dra i bromshandtaget flera gånger tills bromsbeläggen ligger an mot bromsskivan.
- Ta ned motorcykeln från mc-lyften. 📖 (sid. 61)
- Dra i frambromsen och komprimera gaffeln ordentligt några gånger.
 - ✓ Gaffelbenen justeras.
- Dra åt skruvarna ③.

Skruv axelklämma	
------------------	--

M8	15 Nm
----	-------

13.3 Demontera bakhjulet 🛠️

Förarbete

- Lyft motorcykeln med mc-lyft. 📖 (sid. 61)

Huvudarbete

- Tryck bromsoket för hand mot bromsskivan så att bromskolvorna trycks tillbaka.
- Ta bort muttern ①.
- Ta av kedjespännaren ②.
- Dra inte ut kardanaxeln ③ längre än att bakhjulet kan skjutas framåt.
- Skjut bakhjulet framåt så långt som möjligt.
- Ta bort kedjan från bakdrevet.

Täck över komponenterna så att de inte skadas.
--

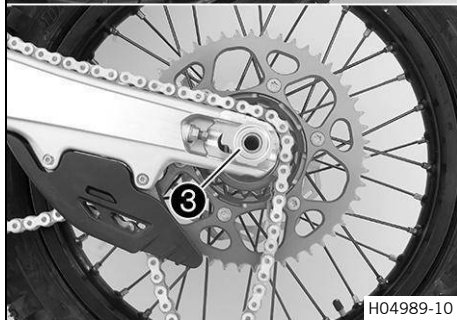
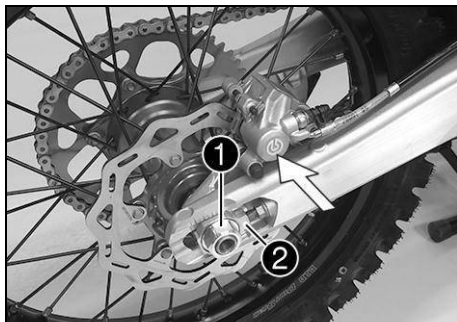

⚠️ VARNING

Olycksrisk Skadade bromsskivor försämrar bromskraften.

- Lägg alltid ned hjulet så att bromsskivan inte skadas.

- Håll fast bakhjulet och ta bort kardanaxeln.
- Ta ut bakhjulet ur svingen.

Trampa inte på fotbromspedalen när bakhjulet är demonterat.

- Ta bort distanshylsorna ④.

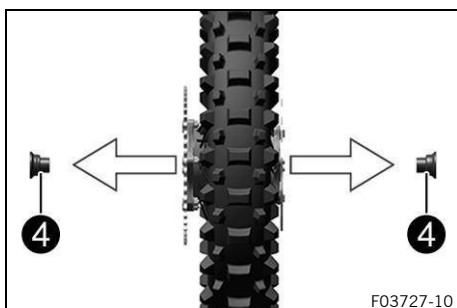

13.4 Montera bakhjulet **VARNING****Olycksrisk** Olja, fett eller vax på bromsskivorna försämrar bromskraften.

- Håll alltid bromsskivorna fria från olja, fett och vax.
- Vid behov rengörs bromsskivorna med bromsrengöringsmedel.

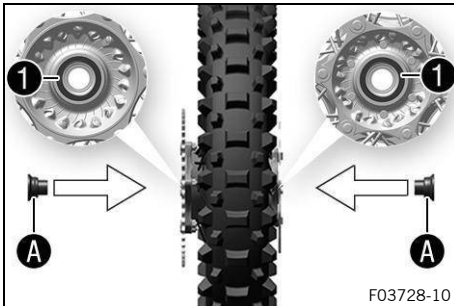
**Huvudarbete**

- Kontrollera om hjullagret är skadat eller slitet.
 - » Om hjullagret är skadat eller slitet:
 - Byt bakhjulslager. 
- Rengör och fetta in radialtätningarna ① och distanshylsornas löpytor A.

Långtidsfett  (sid. 167)

- Sätt i distanshylsorna.

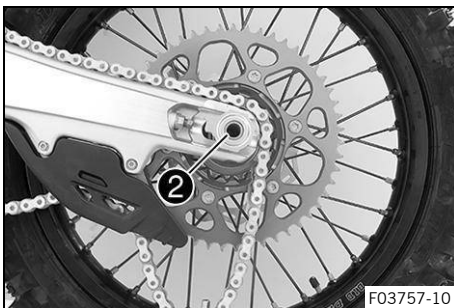

- Rengör kardanaxeln och fetta in den lätt.

Långtidsfett  (sid. 167)

- Sätt framhjulet på plats och stick in kardanaxeln ②.
 - ✓ Bromsbeläggen sitter i rätt läge.
- Lägg på kedjan.

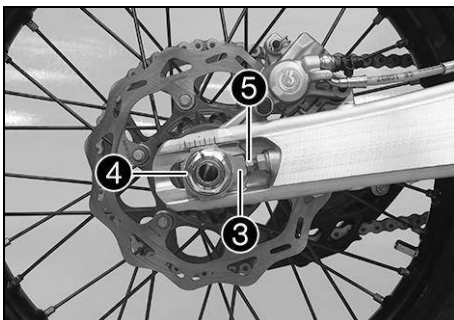

- Sätt kedjespännarna ③ på plats.
- Sätt dit muttern ④ utan att dra åt den.
- Se till att kedjespännarna ③ ligger an mot justerskruvarna ⑤.
- Kontrollera kedjespänningen.  (sid. 89)
- Dra åt muttern ④.

Mutter kardanaxel bak

M22×1,5

80 Nm

**Obs!**

Tack vare kedjespännarnas stora inställningsområde (32 mm) kan olika sekundära utväxlingsförhållanden köras med samma kedjelängd.

Kedjespännarna ③ kan vridas 180°.

- Trampa ner fotbromspedalen flera gånger tills bromsbeläggen ligger an mot bromsskivan och du känner av en tydlig tryckpunkt.

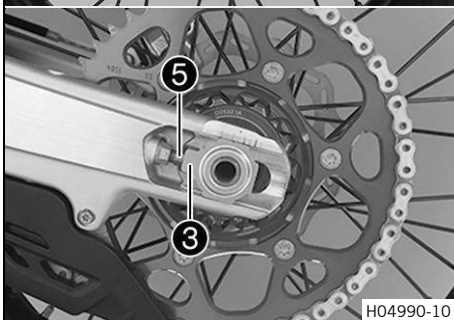

Efterarbete

- Ta ned motorcykeln från mc-lyften. 📖 (sid. 61)

13.5 Kontrollera däckens skick

i Obs!

Montera endast däck som godkänts och/eller rekommenderats av KTM.

Andra däck kan påverka köregenskaperna negativt.

Däckens typ, skick och tryck påverkar motorcykelns köregenskaper.

Däcken på fram- och bakhjulet ska ha samma profilmönster.

Slitna däck påverkar köregenskaperna negativt, i synnerhet på våt körbana.

Förarbete

- Lyft motorcykeln med mc-lyft. 📖 (sid. 61)

Huvudarbete

- Kontrollera fram- och bakhjulets däck med avseende på snittskador, föremål som fastnat eller andra skador.
 - » Om däckets har snittskador, om föremål fastnat eller om det har andra skador:
 - Byt däck. 🛠️

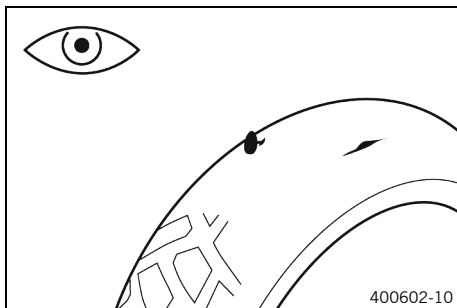

- Kontrollera däckens ålder.

i Obs!

Däckens tillverkningsdatum anges för det mesta på däcken med hjälp av de fyra sista siffrorna i **DOT** beteckningen. De två första siffrorna anger tillverkningsveckan och de två sista tillverkningsåret. KTM rekommenderar ett däckbyte senast efter 5 år, oberoende av däckens slitage.

- » Om däckets är äldre än 5 år:
 - Byt däck. 🛠️

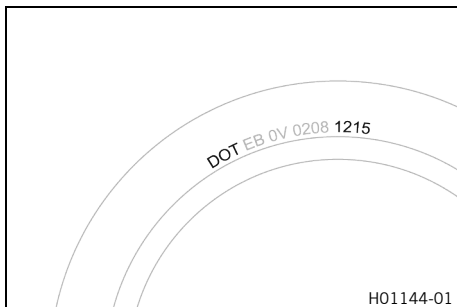

Efterarbete

- Ta ned motorcykeln från mc-lyften. 📖 (sid. 61)

13.6 Kontrollera däcktrycket

i Obs!

För lågt däcktryck ökar däckets slitage och leder till att däckets överhettas.
Korrekt däcktryck säkerställer bästa möjliga körkomfort och ökar däckets livslängd.

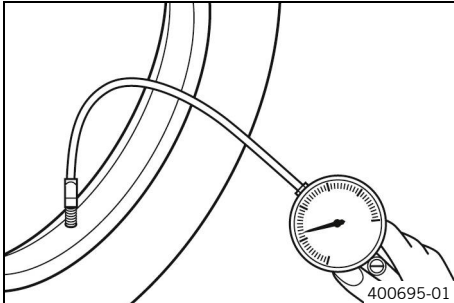

- Ta bort skyddshättan.
- Kontrollera däcktrycket när däcken är kalla.

Däcktryck terräng	
fram	1,0 bar
bak	1,0 bar

- » Om däcktrycket inte överensstämmer med specifikationen:
 - Korrigera däcktrycket.
- Montera skyddshättan.



13.7 Kontrollera ekerspänningen

! VARNING

Olycksrisk Felaktigt spända ekrar försämrar köregenskaperna och leder till följdskador.
Om ekrarna är för hårt spända kan de gå av på grund av överbelastning.
Om ekrarna är för löst spända uppstår ett sido- eller höjdslag i hjulet. Som resultat släpper ytterligare ekrar.

- Kontrollera ekerspänningen regelbundet, framför allt på ett nytt fordon.

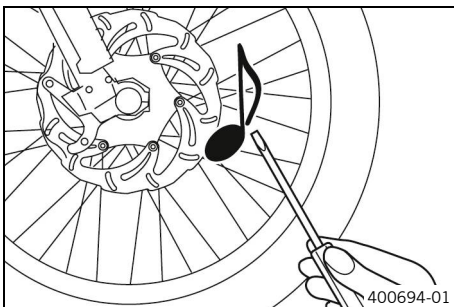

- Slå kort på varje eker med bladet på en skruvmejsel.

Ett ljusst ljud ska höras.

i Obs!

Ljutfrekvensen är beroende av ekerns längd och diameter.

Olika ljutfrekvenser från ekrar med samma längd och diameter tyder på att de är olika spända.

- » Om ekrarna är olika spända:
 - Kontrollera ekerspänningen. 
- Kontrollera ekrarnas åtdragningsmoment.

Ekernippel framhjul	
M4,5	6 Nm
Ekernippel bakhjul	
M4,5	6 Nm
Momentnyckelsats (58429094000)	



14.1 Demontera 12 V-batteri



AKTA

- Risk för brännskador** Spänningsregulatorn blir het under drift.
- Låt spänningsregulatorn svalna av innan arbetet påbörjas.



OBS!

- Miljöfara** 12 V-batterier innehåller miljöfarliga ämnen.
- 12 V-batterier får inte slängas i hushållsavfallet.
 - Lämna 12 V-batterierna till återvinningscentralen.

Förarbete

- Ta bort sadeln.  (sid. 77)

Huvudarbete

- Lossa minuskabeln **1** från 12 V-batteriet.
- Dra tillbaka pluspolens lock **2** och lossa pluskabeln **3** från 12 V-batteriet.

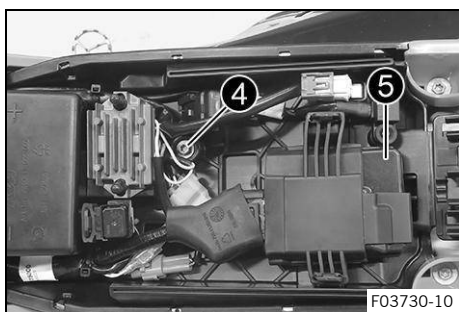
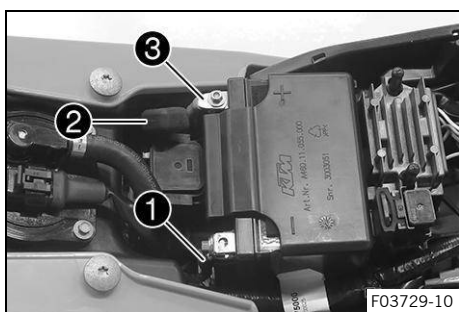

- Ta bort skruven **4**.
- Dra bort motorstyrdonet **5** från hållaren och häng det åt sidan.

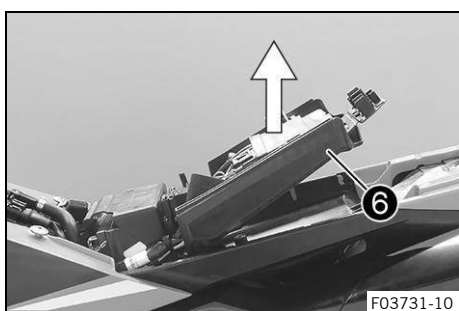

- Dra batterihållarbygeln **6** framåt och ta ut 12 V-batteriet genom att dra det bakåt.

Observera kabelstammen.

14.2 Installera 12 V-batteri 

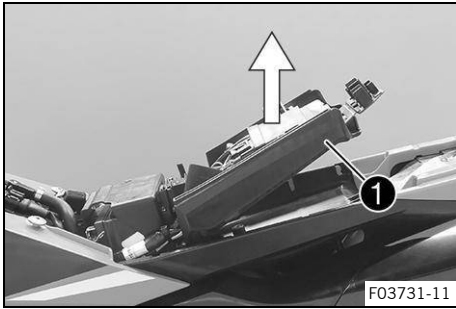

F03731-11

Huvudarbete

- Dra batterihållarbygeln **1** uppåt, sätt in 12 V-batteriet i batterifacket med polerna uppåt och fixera det med batterihållarbygeln **1**.

Se till att kablarna dras rätt.

12 V-batteri (HJTZ5S-FP-C)  (sid. 169)

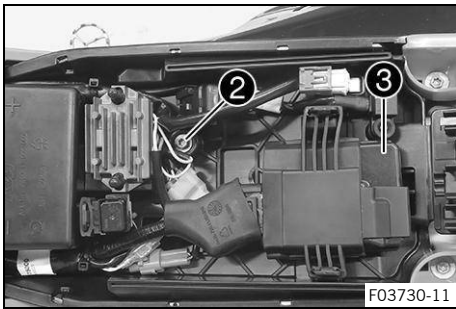

F03730-11

- Montera skruven **2** och dra åt.

Skruv batterihållarbygel	
M6	6 Nm

- Haka på motorstyrdonet **3** på hållaren.

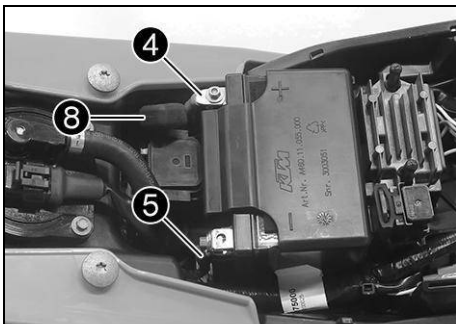

- Anslut pluskabeln **4** till 12 V-batteriet.

Skruv batteripol	
M5	2,5 Nm

- Anslut minuskabeln **5** till 12 V-batteriet.

Skruv batteripol	
M5	2,5 Nm

Kontaktbrickan A måste monteras under skruven 6 och kabelskon 7 med klorna mot batteripolen.

- Skjut för pluspolslocket **8** över pluspolen.

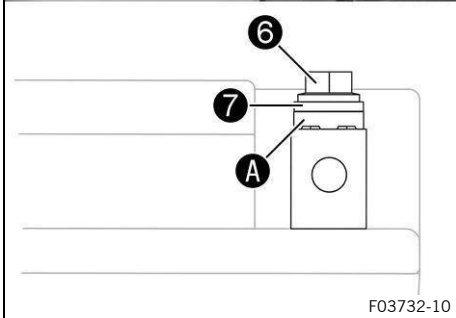

F03732-10

Efterarbete

- Montera sadeln.  (sid. 78)



14.3 Ladda 12 V-batteriet



VARNING

Risk för personskador 12 V-batterier innehåller skadliga ämnen.

- Förvara 12 V-batterier utom räckhåll för barn.
- Se till att det inte uppstår gnistor eller finns en öppen låga i närheten av 12 V-batterier.
- 12 V-batterierna ska alltid laddas i väl ventilerade lokaler.
- Håll ett minimiavstånd till brandfarliga ämnen när du laddar 12 V-batterier.

Minimiavstånd	1 m
---------------	-----

- Ladda inte upp djupurladdade 12 V-batterier om minimispänningen redan har underskridits.

Minimispänning innan laddningen påbörjas	9 V
--	-----

- Avfallshandtera 12 V-batterier enligt gällande bestämmelser om minimispänningen har underskridits.



OBS!

Miljöfara 12 V-batterier innehåller miljöfarliga ämnen.

- 12 V-batterier får inte slängas i hushållsavfallet.
- Lämna 12 V-batterierna till återvinningscentralen.



Obs!

Batteriets laddnivå sjunker även när 12 V-batteriet inte utnyttjas.

Laddnivå och laddsätt är mycket viktiga för 12 V-batteriets livslängd.



Snabb laddning med hög laddström förkortar livslängden.

Om laddströmmen, laddspänningen eller laddtiden överskrids, förstörs 12 V-batteriet.

Om 12 V-batteriet står urladdat under en längre tid utsätts det för djupurladdning, vilket leder till att batteriet förlorar sin kapacitet och förstörs.

12 V-batteriet är underhållsfritt.

Förarbete

- Ta bort sadeln.  (sid. 77)
- Demontera 12 V-batteriet.   (sid. 118)

Huvudarbete

- Ta inte av locket .
- Kontrollera batterispänningen.



F03733-10

- » Batterispänning:
 - < 9 V
 - Ladda inte 12 V-batteriet.
 - Byt ut 12 V-batteriet och återvinn det gamla 12 V-batteriet på rätt sätt.
- » När specifikationen uppfylls:

Batterispänning:

 - ≥ 9 V
 - Anslut laddaren till 12 V-batteriet. Slå på laddaren.

Följ instruktionerna i den bifogade anvisningen.	
Max. laddspänning	14,4 V
Max. laddström	3,0 A
Max. laddningstid	24 h
Laddström, laddspänning och laddningstid får inte överskridas.	
Ladda 12 V-batteriet med jämna mellanrum om motorcykeln inte körs	6 månader
Om 12 V-batteriet laddats ur på grund av upprepade startförsök ska 12 V-batteriet laddas upp omedelbart.	
Batteriladdare (EU) (79629974000)	
Batteriladdare (US) (79629974500)	

**Obs!**

Dessa laddare testar om 12 V-batteriet håller spänningen. Dessutom kan 12 V-batteriet inte överladdas med dessa laddare. Vid lägre temperaturer kan laddningstiden vara längre. Denna laddare lämpar sig endast för litiumjärnfosfatbatterier.

- Koppla bort laddaren från nätkontakten och 12 V-batteriet efter laddningen.

Efterarbete

- Installera 12 V-batteriet. (sid. 119)
- Montera sadeln. (sid. 78)



14.4 Byta huvudsäkring

**VARNING**

Brandrisk Felaktiga säkringar överbelastar elsystemet.

- Använd endast säkringar med föreskrivet amperevärde.
- Säkringar får inte förbikopplas eller repareras.



AKTA

Risk för brännskador Spänningsregulatorn blir het under drift.

- Låt spänningsregulatorn svalna av innan arbetet påbörjas.



Obs!

Fordonets samtliga elektriska laster är säkrade via huvudsäkring. Den sitter i startreläets hus under sadeln.

Förarbete

- Ta bort sadeln. (sid. 77)
- Demontera bränsletanken. (sid. 85)

Huvudarbete

- Dra bort startreläet **1** från hållaren.

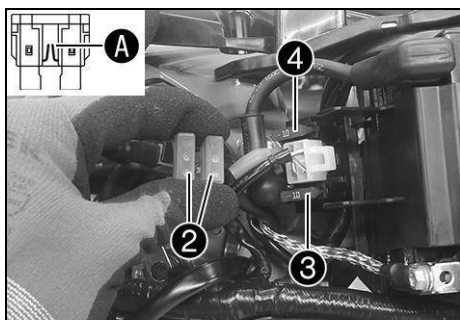
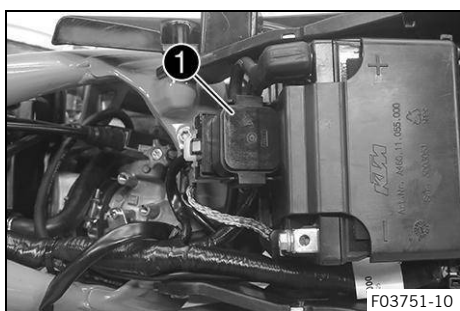

- Ta bort skyddshättorna **2**.
- Ta bort den defekta huvudsäkringen **3**.



Obs!

En defekt säkring har en bruten smälttråd **A**.

Inne i startreläet finns en reservsäkring **4**.

- Sätt i en ny huvudsäkring.

Säkring (58011109110) (sid. 169)

- Kontrollera att elsystemet fungerar.



Tips

Sätt i en ny reservsäkring så att den finns till hands vid behov.

- Sätt på skyddshättorna.
- Sätt dit startreläet på hållaren och dra kabeln.

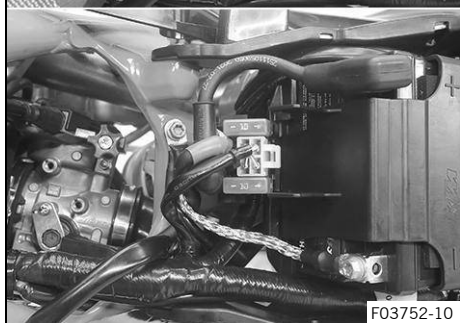

Efterarbete

- Montera bränsletanken. (sid. 87)
- Montera sadeln. (sid. 78)

14.5 Byta säkring för bränslepump



VARNING

- Brandrisk** Felaktiga säkringar överbelastar elsystemet.
- Använd endast säkringar med föreskrivet amperevärde.
 - Säkringar får inte förbikopplas eller repareras.



AKTA

- Risk för brännskador** Spänningsregulatorn blir het under drift.
- Låt spänningsregulatorn svalna av innan arbetet påbörjas.



Obs!

Med säkringen för bränslepumpen skyddas bränslepumpen. Den sitter under sadeln.

Förarbete

- Ta bort sadeln. (sid. 77)

Huvudarbete

- Ta bort skyddshättan **1**.
- Ta bort den defekta säkringen **2**.



Obs!

En defekt säkring har en bruten smälttråd **A**.

- Sätt in den nya säkringen för bränslepumpen.

Säkring (58011109105) (sid. 169)

- Kontrollera att elsystemet fungerar.
- Sätt på skyddshättan.

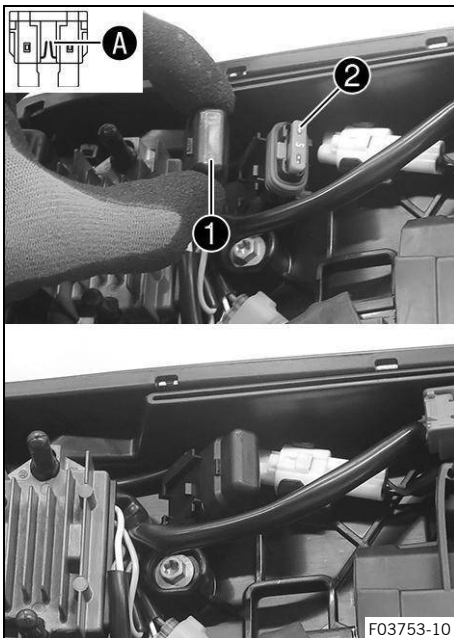

Efterarbete

- Montera sadeln. (sid. 78)

14.6 Diagnoskontakt

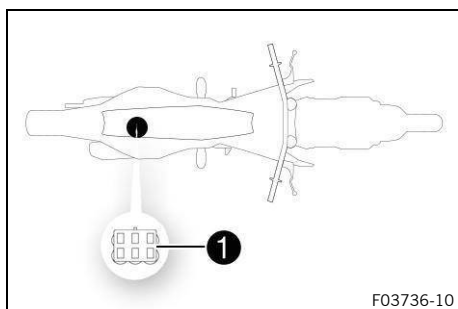

Diagnoskontakten ① sitter under sadeln.



Obs!

När diagnosverktyget är anslutet är drifttidmätaren igång. Lossa drifttidmätaren bakom startnummerskylten innan mer omfattande diagnoser ska genomföras.

15.1 Kylsystem

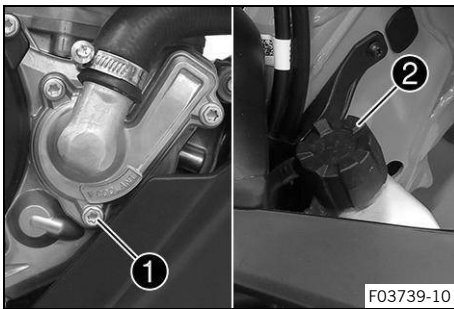

Vattenpumpen ① i motorn garanterar en tvångscirkulation av kylvätskan.

Vid uppvärmning stiger trycket i kylsystemet. Detta tryck regleras av en ventil i kylarlocket ②. Den angivna kylvätsketemperaturen kan därför tillåtas utan att funktionsstörningar uppstår.

°C

Kylningen säkerställs av fartvinden.

Lägre körhastighet ger lägre kyleffekt. Smutsiga kylarlameller minskar också kyleffekten.

15.2 Kontrollera frostskyddet och kylvätskenivån



VARNING

Hälsorisk Kylvätska är hälsovådligt.

- Förvara kylvätska utom räckhåll för barn.
- Låt inte kylvätska hamna på huden, i ögonen eller på kläderna.
- Uppsök omedelbart läkare vid förtäring av kylvätska.
- Skölj genast det drabbade stället med mycket vatten vid hudkontakt.
- Vid kylvätska i ögonen, skölj ögonen grundligt med vatten och uppsök omedelbart läkare.
- Byt om ifall du får kylvätska på kläderna.
- Förvara kylvätskan i en lämplig behållare enligt gällande regler och utom räckhåll för barn.



VARNING

Risk för skållskador När du kör blir kylvätskan varm och är trycksatt.

- Öppna inte kylaren, kylarslangarna eller andra komponenter i kylsystemet när motorn eller kylsystemet är driftvarma.
- Låt kylsystemet och motorn svalna innan du öppnar kylaren, kylarslangarna eller andra komponenter i kylsystemet.
- Sänk omedelbart ned den drabbade kroppsdelens i ljummet vatten vid skållskada.

Villkor: Motorn är kall

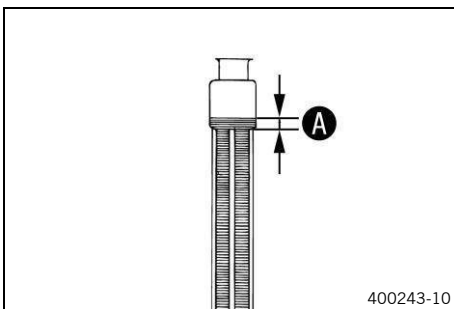

- Ställ motorcykeln upprätt på en vågrät yta.
- Ta av kylarlocket.
- Kontrollera frostskyddet för kylvätskan.

–45 °C ... –25 °C

- » Om kylvätskans frostskydd inte överensstämmer med specifikationen:
 - Korrigera frostskyddet för kylvätskan.
- Kontrollera kylvätskenivån i kylaren.

Kylvätskans nivå ① över kylarens lameller	10 mm
---	-------

- » Om kylvätskenivån inte överensstämmer med specifikationen:

- Korrigera kylvätskenivån.

kylvätska	
kylvätska  (sid. 168)	0,95 l
Frostskydd minst ner till: -25 °C	

- Montera kylarlocket.

15.3 Kontrollera kylvätskenivån



VARNING

Hälsorisk Kylvätska är hälsovådligt.

- Förvara kylvätska utom räckhåll för barn.
- Låt inte kylvätska hamna på huden, i ögonen eller på kläderna.
- Uppsök omedelbart läkare vid förtäring av kylvätska.
- Skölj genast det drabbade stället med mycket vatten vid hudkontakt.
- Vid kylvätska i ögonen, skölj ögonen grundligt med vatten och uppsök omedelbart läkare.
- Byt om ifall du får kylvätska på kläderna.
- Förvara kylvätskan i en lämplig behållare enligt gällande regler och utom räckhåll för barn.



VARNING

Risk för skållskador När du kör blir kylvätskan varm och är trycksatt.

- Öppna inte kylaren, kylarslangarna eller andra komponenter i kylsystemet när motorn eller kylsystemet är driftvarma.
- Låt kylsystemet och motorn svalna innan du öppnar kylaren, kylarslangarna eller andra komponenter i kylsystemet.
- Sänk omedelbart ned den drabbade kroppsdelens i ljummet vatten vid skållskada.

Villkor: Motorn är kall

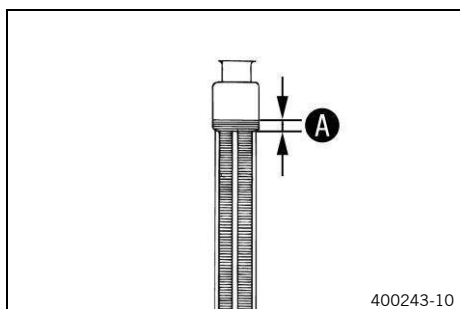

- Ställ motorcykeln upprätt på en vågrät yta.
- Ta av kylarlocket.
- Kontrollera kylvätskenivån i kylaren.

Kylvätskans nivå A över kylarens lameller	10 mm
--	-------

- » Om kylvätskenivån inte överensstämmer med specifikationen:

- Korrigera kylvätskenivån.

kylvätska	
kylvätska  (sid. 168)	0,95 l
Frostskydd minst ner till: -25 °C	

- Montera kylarlocket.

15.4 Tappa av kylvätska **VARNING****Hälsorisk** Kylvätska är hälsovådligt.

- Förvara kylvätska utom räckhåll för barn.
- Låt inte kylvätska hamna på huden, i ögonen eller på kläderna.
- Uppsök omedelbart läkare vid förtäring av kylvätska.
- Skölj genast det drabbade stället med mycket vatten vid hudkontakt.
- Vid kylvätska i ögonen, skölj ögonen grundligt med vatten och uppsök omedelbart läkare.
- Byt om ifall du får kylvätska på kläderna.
- Förvara kylvätskan i en lämplig behållare enligt gällande regler och utom räckhåll för barn.

**VARNING****Risk för skållskador** När du kör blir kylvätskan varm och är trycksatt.

- Öppna inte kylaren, kylarslangarna eller andra komponenter i kylsystemet när motorn eller kylsystemet är driftvarma.
- Låt kylsystemet och motorn svalna innan du öppnar kylaren, kylarslangarna eller andra komponenter i kylsystemet.
- Sänk omedelbart ned den drabbade kroppsdelens i ljummet vatten vid skållskada.

Villkor: Motorn är kall

Förarbete**(FACTORY EDITION)**

- Demontera motorskyddet.  (sid. 64)

Huvudarbete

- Ställ upp motorcykeln lodrätt.
- Ställ en lämplig behållare under vattenpumpens lock.
- Ta bort skruven **1**.
- Ta bort kylarlocket **2**.
- Låt kylvätskan rinna ut helt.
- Montera skruven **1** med ny packning och dra åt.

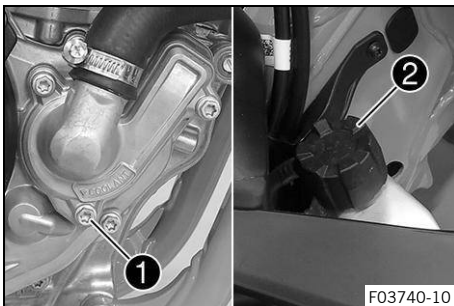

Skruv vattenpumplock

M6

10 Nm

15.5 Fylla på kylvätska **VARNING****Hälsorisk** Kylvätska är hälsovådligt.

- Förvara kylvätska utom räckhåll för barn.
- Låt inte kylvätska hamna på huden, i ögonen eller på kläderna.
- Uppsök omedelbart läkare vid förtäring av kylvätska.
- Skölj genast det drabbade stället med mycket vatten vid hudkontakt.
- Vid kylvätska i ögonen, skölj ögonen grundligt med vatten och uppsök omedelbart läkare.
- Byt om ifall du får kylvätska på kläderna.
- Förvara kylvätskan i en lämplig behållare enligt gällande regler och utom räckhåll för barn.

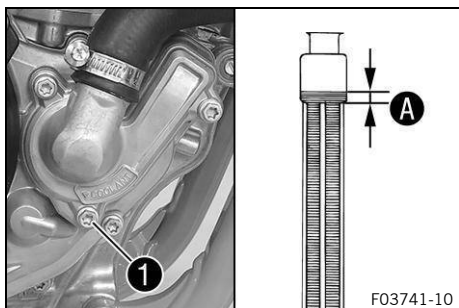

Huvudarbete

- Se till att skruven **1** är åtdragen.
- Ställ upp motorcykeln lodrätt.
- Fyll på kylvätska upp till måttet **A** ovanför kylarens lameller.

Mått A över kylarens lameller	10 mm
--------------------------------------	-------

kylvätska	
kylvätska  (sid. 168)	0,95 l
Frostskydd minst ner till: -25 °C	

- Montera kylarlocket.
- Provkör.
- Kontrollera kylvätskenivån.  (sid. 126)

Efterarbete

(FACTORY EDITION)

- Montera motorskyddet.  (sid. 65)

15.6 Byta kylvätska



VARNING

Hälsorisk Kylvätska är hälsovådligt.

- Förvara kylvätska utom räckhåll för barn.
- Låt inte kylvätska hamna på huden, i ögonen eller på kläderna.
- Uppsök omedelbart läkare vid förtäring av kylvätska.
- Skölj genast det drabbade stället med mycket vatten vid hudkontakt.
- Vid kylvätska i ögonen, skölj ögonen grundligt med vatten och uppsök omedelbart läkare.
- Byt om ifall du får kylvätska på kläderna.
- Förvara kylvätskan i en lämplig behållare enligt gällande regler och utom räckhåll för barn.



VARNING

Risk för skållskador När du kör blir kylvätskan varm och är trycksatt.

- Öppna inte kylaren, kylarslangarna eller andra komponenter i kylsystemet när motorn eller kylsystemet är driftvarma.
- Låt kylsystemet och motorn svalna innan du öppnar kylaren, kylarslangarna eller andra komponenter i kylsystemet.
- Sänk omedelbart ned den drabbade kroppsdelens i ljummet vatten vid skållskada.

Villkor: Motorn är kall

Förarbete

(FACTORY EDITION)

- Demontera motorskyddet.  (sid. 64)

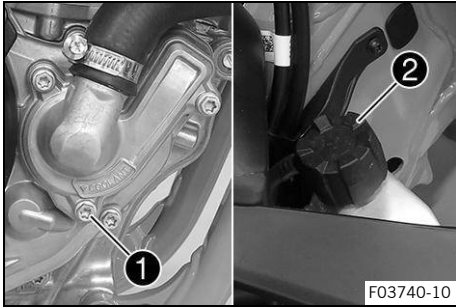

Huvudarbete

- Ställ upp motorcykeln lodrätt.
- Ställ en lämplig behållare under vattenpumpens lock.
- Ta bort skruven ①.
- Ta bort kylarlocket ②.
- Låt kylvätskan rinna ut helt.

- Montera skruven ① med ny packning och dra åt.

Skruv vattenpumplock	
M6	10 Nm

- Fyll på kylvätska upp till måttet A ovanför kylarens lameller.

Mått A över kylarens lameller	10 mm
-------------------------------	-------

kylvätska	
kylvätska 📖 (sid. 168)	0,95 l
Frostskydd minst ner till: -25 °C	

- Montera kylarlocket.
- Provkör.
- Kontrollera kylvätskenivån. 📖 (sid. 126)

Efterarbete

(FACTORY EDITION)

- Montera motorskyddet. 📖 (sid. 65)



16.1 Kontrollera gasvajerns spel

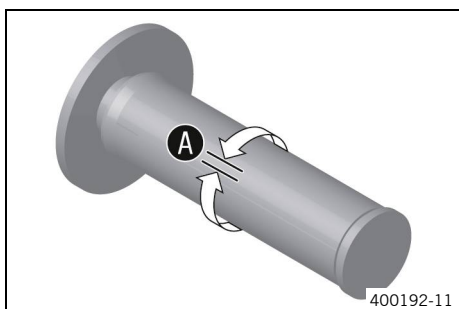

- Kontrollera att gashandtaget går lätt.
- Ställ styret i läget för körning rakt framåt. Vrid gashandtaget lite fram och tillbaka för att bestämma gasvajerns spel **A**.

Gasvajerns spel	3 mm ... 5 mm
-----------------	---------------

- » Om gasvajerns spel inte överensstämmer med specifikationen:
 - Ställ in gasvajerns spel. 🛠️ 📖 (sid. 130)
- Tryck in kallstartsknappen till stoppläget.
 - ✓ Om du vrid gashandtaget framåt återgår kallstartsknappen till utgångsläget.
 - » Om kallstartsknappen inte återgår till utgångsläget:
 - Ställ in gasvajerns spel. 🛠️ 📖 (sid. 130)



FARA

Risk för förgiftning Avgaser är giftiga och kan leda till medvetlöshet och dödsfall.

- Säkerställ alltid tillfredsställande ventilation när motorn är igång.
- Använd en lämplig avgasutsugning när du ska starta eller köra motorn i ett slutet utrymme.

- Starta motorn och låt den gå på tomgångsvarvtal. Vrid styret fram och tillbaka till fullt styrtutslag.

Tomgångsvarvtalet får inte ändras.

- » Om tomgångsvarvtalet ändras:
 - Ställ in gasvajerns spel. 🛠️ 📖 (sid. 130)

16.2 Ställa in gasvajerns spel 🛠️



Obs!

Om du redan säkerställt att gasvajrarna dragits på ett korrekt sätt behöver bränsletanken inte demonteras.

Förarbete

- Ta bort sadeln. 📖 (sid. 77)
- Demontera bränsletanken. 🛠️ 📖 (sid. 85)
- Kontrollera gasvajerns dragning. 📖 (sid. 94)

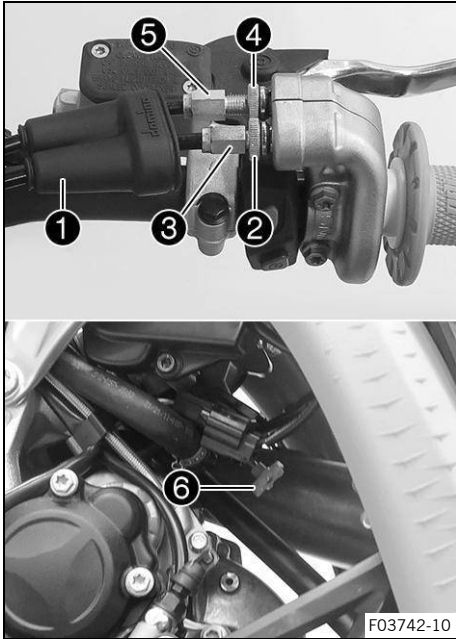

Huvudarbete

- Ställ styret i läget för körning rakt framåt.
- Skjut tillbaka dammtätningen ①.
- Lossa muttern ②.
- Skruva in justerskruven ③ helt.
- Lossa muttern ④.
- Tryck in kallstartsknappen ⑥ till stoppläget.
- Vrid justerskruven ⑤ så att kallstartsknappen återgår till utgångsläget när gashandtaget vrids framåt.
- Dra åt muttern ④.
- Vrid justerskruven ③ så att gasvajern har spel vid gashandtaget.

Gasvajerns spel	3 mm ... 5 mm
-----------------	---------------

- Dra åt muttern ②.
- Skjut in dammtätningen ①.
- Kontrollera att gashandtaget går lätt.

Efterarbete

- Kontrollera gasvajerns spel. 📖 (sid. 130)

16.3 Ställa in gasresponsens egenskaper 🛠️



Obs!

Gasresponsens egenskaper kan ändras på gashandtaget genom att byta ut insatsen. En insats med andra egenskaper medföljer.

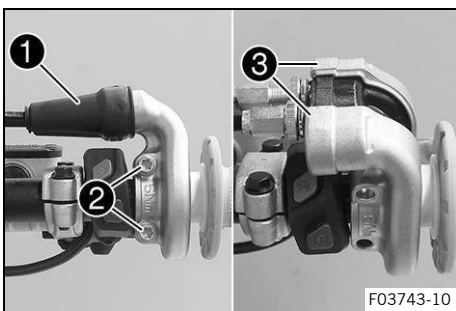

Huvudarbete

- Skjut tillbaka dammtätningen ①.
- Avlägsna skruvarna ② och halvskalen ③.
- Haka loss gasvajrarna och ta bort röret.

16 Inställning av motorn

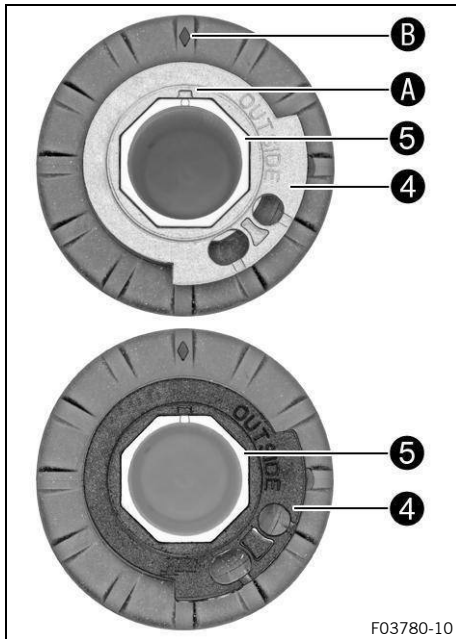

- Ta bort insatsen ④ från röret ⑤.
- Sätt dit önskad insats på röret.

Beteckningen **OUTSIDE** måste vara synlig. Markeringen **A** måste vara positionerad vid markeringen **B**.

Insats svart (A46002014000)

Arbetsmaterial (Alternativ 1 / 1)

Insats grå (A48002014000)

i Obs!

Med den grå insatsen öppnas gasspjället långsammare.
Med den svarta insatsen öppnas gasspjället snabbare.
Motorcykeln levereras med den svarta insatsen monterad.

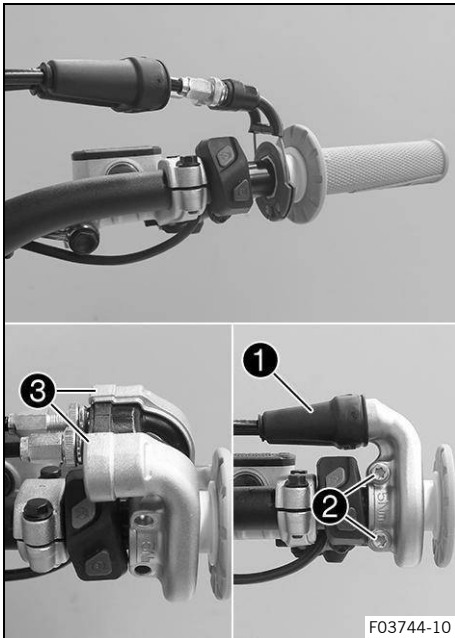

- Rengör styrets utsida och rörets insida. Sätt dit röret på styret.
- Haka i gasvajrarna på insatsen och dra dem korrekt.
- Sätt dit halvorna ③, montera och dra åt skruvarna ②.

Skruv gashandtag

M6

5 Nm

- Skjut på skyddshylsan ① och kontrollera att gashandtaget inte kärvar.

Efterarbete

- Kontrollera gasvajerens spel. 📖 (sid. 130)

16.4 Ändra mapping



Obs!

Önskad motorkarakteristik kan aktiveras via kombinationsbrytaren. Den senast valda inställningen är aktiv igen efter nästa start. Dessutom kan traktionskontrollen aktiveras via kombinationsbrytaren i varje mapping. Mappingen kan även ändras under körning.

– Välj ett av följande alternativ.

Aktivera STANDARD-mapping

– Tryck på knappen ①.

Motorvarvtal	< 4 000 varv/min
--------------	------------------

- ✓ Kontrolllampan **A** lyser.
- ✓ STANDARD: Balanserade reaktionsegenskaper



Obs!

Med TC-knappen ③ kan dessutom traktionskontrollen aktiveras.

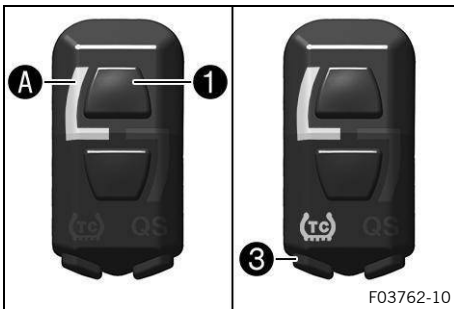

Aktivera ADVANCED-mapping

– Tryck på knappen ②.

Motorvarvtal	< 4 000 varv/min
--------------	------------------

- ✓ Kontrolllampan **B** lyser.
- ✓ ADVANCED: Direkta reaktionsegenskaper



Obs!

Med TC-knappen ③ kan dessutom traktionskontrollen aktiveras.

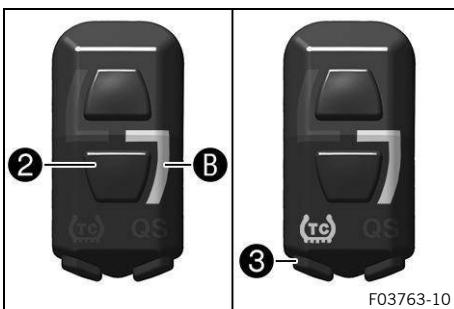

16.5 Ställa in tomgångsvarvtal 🗨️



VARNING

Olycksrisk Motorn kan plötsligt stanna om tomgångsvarvtalet är för lågt.

- Ställ in tomgångsvarvtalet på det specificerade värdet.

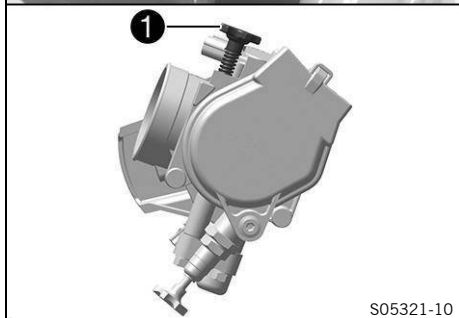
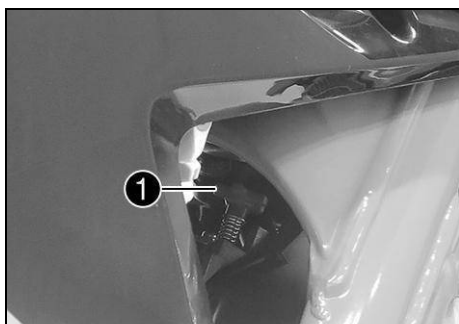

- Varmkör motorn.
- Kontrollera om kallstartsknappen återgått till utgångsläget.



FARA

Risk för förgiftning Avgaser är giftiga och kan leda till medvetslöshet och dödsfall.

- Säkerställ alltid tillfredsställande ventilation när motorn är igång.
- Använd en lämplig avgasutsugning när du ska starta eller köra motorn i ett slutet utrymme.

- Vrid på tomgångsvarvtalets reglerskruv **1** för att ställa in tomgångsvarvtalet med en lämplig varvtalsmätare.

Utför inställningen i små steg.

tomgångsvarvtal	2 250 varv/min ... 2 350 varv/min
-----------------	--------------------------------------



Obs!

Skruva reglerskruven moturs för att minska tomgångsvarvtalet.

Skruva reglerskruven medurs för att öka tomgångsvarvtalet.

Ett felaktigt inställt tomgångsvarvtal påverkar motorgången negativt.

16.6 Programmera gasspjälläge



Obs!

Om styrdonet identifierar att gasspjälläget vid tomgångsvarvtal måste programmeras på nytt, blinkar kontrollampen för funktionsfel 2 gånger/sekund.

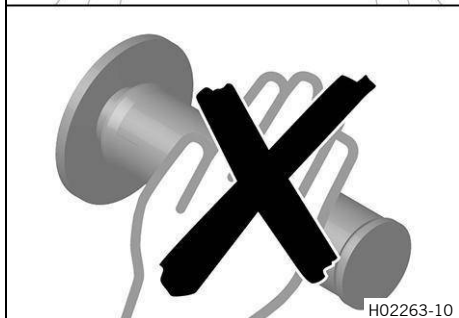
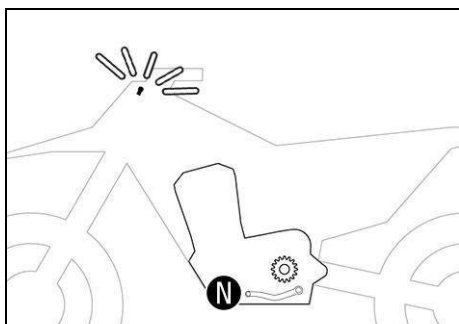

FARA

Risk för förgiftning Avgaser är giftiga och kan leda till medvetslöshet och dödsfall.

- Säkerställ alltid tillfredsställande ventilation när motorn är igång.
- Använd en lämplig avgasutsugning när du ska starta eller köra motorn i ett slutet utrymme.

- Låt fordonet gå med tomgångsvarvtal.
- ✓ Kontrollampen för funktionsfel slutar att blinka när programmeringen är avslutad.



Obs!

Om motorn blir för varm, ska du köra en runda med mellanhögt varvtal för att kyla ner den.

Stäng inte av motorn genast efteråt. Låt den istället fortsätta på tomgångsvarvtal tills programmeringen är avslutad.

16.7 Kontrollera växelspakens utgångsläge

i Obs!

Vid körning får växelspaken inte ligga an mot stöveln i normalläget.

Om växelspaken ständigt ligger an mot stöveln överbelastas växellådan, vilket kan medföra att quickshifter-funktionen inte fungerar som den ska.

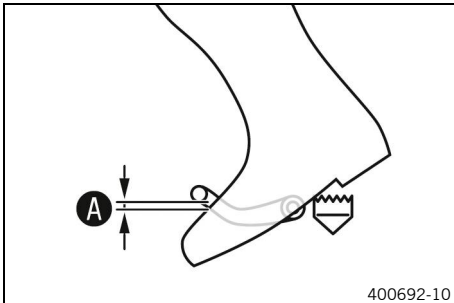

400692-10

- Sätt dig på fordonet i körposition och mät avståndet **A** mellan stövelns övre kant och växelspaken.

Avstånd mellan växelspaken och stövelns övre kant	10 mm ... 20 mm
---	-----------------

10 mm ... 20 mm

- » Om avståndet inte överensstämmer med specifikationen:
 - Ställ in växelspakens utgångsläge. (sid. 135)

16.8 Ställa in växelspakens utgångsläge

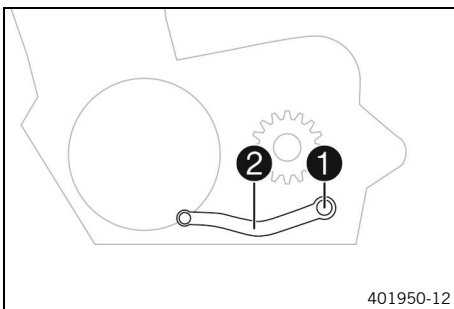

401950-12

- Ta bort skruven **1** med brickan och ta av växelspaken **2**.

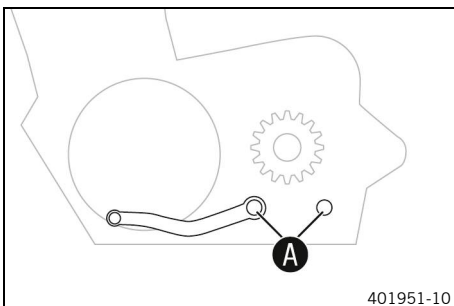

401951-10

- Gör rent kuggarna **A** på växelspaken och växelaxeln.
- Placera växelspaken i önskat läge på växelaxeln och se till att kuggarna greppar.

Växelspaken får inte ha kontakt med någon av fordonets komponenter vid växling.

i Obs!

Inställningsområdet är begränsat.

- Montera skruven **1** med bricka och dra åt.

Skruv till växelspak	
M6	14 Nm
Loctite® 243	

M6

14 Nm

Loctite® 243

17.1 Byta bränslefilter



FARA

Brandrisk Bränsle är lättantändligt.

Bränslet expanderar vid uppvärmning och kan tränga ut ur bränsletanken om den är överfull.

- Tankka inte fordonet i närheten av öppen låga eller glödande föremål.
- Säkerställ att ingen röker i närheten av fordonet när det tankas.
- Stäng av motorn när du fyller på bränsle.
- Säkerställ att du inte spiller bränsle, särskilt viktigt är att det inte hamnar på varma delar av fordonet.
- Om du spiller ut bränsle ska det torkas upp omedelbart.
- Fyll inte på för mycket bränsle.



VARNING

Risk för förgiftning Bränsle är hälsovådligt.

- Se till att inte bränsle hamnar på huden, i ögonen eller på kläderna.
- Uppsök omedelbart läkare om någon råkat svälja bränsle.
- Andas inte in bränsleångor.
- Skölj genast det drabbade stället med mycket vatten vid hudkontakt.
- Vid bränsle i ögonen, skölj ögonen grundligt med vatten och uppsök omedelbart läkare.
- Byt om ifall du har fått bränsle på kläderna.
- Förvara bränslet i en lämplig behållare enligt gällande regler och utom räckhåll för barn.



OBS!

Miljöfara Icke fackmässig hantering av bränsle innebär risk för miljöskador.

- Låt inte bränslet hamna i grundvattnet, marken eller avloppssystemet.

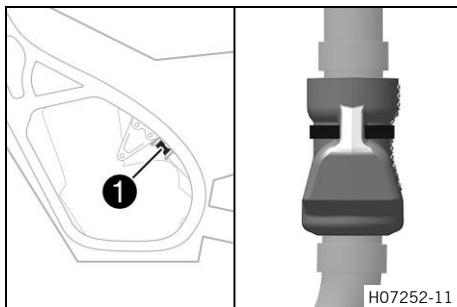

- Ta bort buntbandet från skyddshättan ①.
- Ta bort skyddshättan från bränsleledningen.

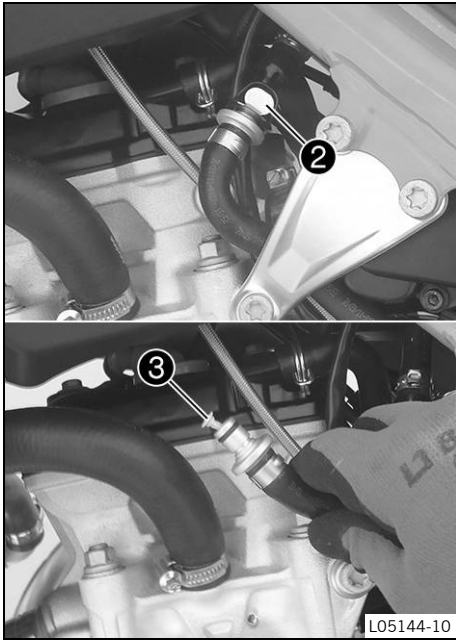

- Rengör snabblåskopplingen ② noggrant med tryckluft.

Smuts får inte tränga in i bränsleledningen. Om det tränger in smuts blir det stopp i insprutningsventilen!

- Lossa snabblåskopplingen.



Obs!

Det kan rinna ut rester av bränsle ur bränsleslangen.

- Dra ut bränslefiltret ③ ur anslutningsdelen.
- Skjut in det nya bränslefiltret i anslutningsdelen tills det tar stopp.
- Spraya silikonspray på en luddfri trasa och smörj lätt in snabblåskopplingens o-ring.

Silikonspray (sid. 168)

- Koppla ihop bränsleledningens snabblåskoppling ②.



FARA

Risk för förgiftning Avgaser är giftiga och kan leda till medvetlöshet och dödsfall.

- Säkerställ alltid tillfredsställande ventilation när motorn är igång.
- Använd en lämplig avgasutsugning när du ska starta eller köra motorn i ett slutet utrymme.

- Starta motorn och kontrollera reaktionen.
- Montera skyddshättan på bränsleledningen.
- Sätt fast buntbandet på skyddshättan ④.

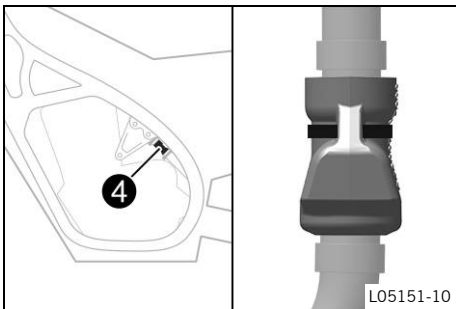

17.2 Kontrollera motoroljenivån



Obs!

Motoroljenivån kan kontrolleras vid kall eller driftsvarm motor.

Förarbete

- Ställ motorcykeln upprätt på en vågrät yta.

Huvudarbete

- Välj ett av följande alternativ.

Villkor: Motorn är kall

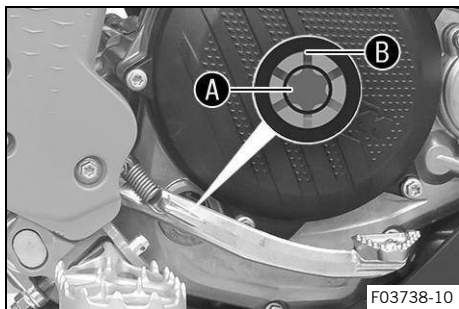

- Kontrollera motoroljenivån.

Motoroljan måste nå upp till mitten av synglaset **A**.

- » Om motoroljan inte når upp till mitten av synglaset **A**:
 - Fyll på motorolja. 📖 (sid. 140)

Villkor: Motorn är driftsvarm

- Kontrollera motoroljenivån.

Stäng av motorn och vänta en minut. Genomför sedan kontrollen.

Motoroljans nivå måste ligga mellan markeringarna **A** och **B**.

- » Om motoroljans nivå ligger mellan markeringarna **A** och **B**.
 - Fyll på motorolja. 📖 (sid. 140)

17.3 Byta motorolja och oljefilter, rengöra oljesilen 🛠️



VARNING

Risk för skållskador Motor- och växellådsoljan blir varm när motorcykeln körs.

- Använd lämpliga skyddskläder och skyddshandskar.
- Sänk omedelbart ned den drabbade kroppsdelen i ljummet vatten vid skållskada.



OBS!

Miljöfara Miljöfarliga ämnen orsakar miljöskador.

- Kassera oljor, fetter, filter, drivmedel, rengöringsmedel, bromsvätska etc. i enlighet med gällande bestämmelser.

Villkor: Motorn är driftsvarm

Förarbete

- Ställ motorcykeln på en vågrät yta.

(FACTORY EDITION)

- Demontera motorskyddet. 📖 (sid. 64)

Huvudarbete

- Ställ en lämplig behållare under motorn.
- Ta bort låsskruven **1** samt oljesilen och o-ringarna.
- Ta bort oljeavtappningsskruven **2** samt magnet och tätningsring.

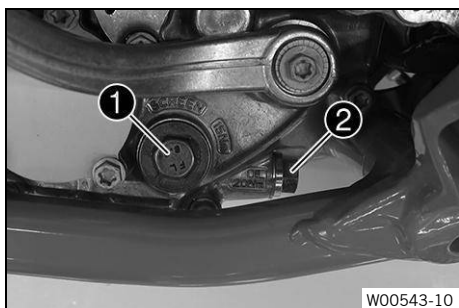

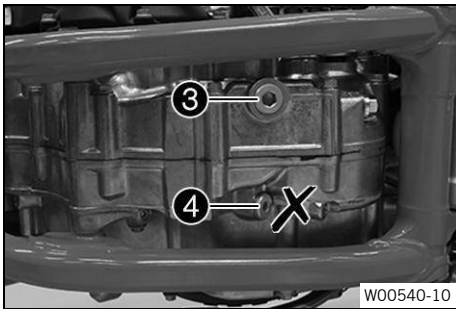

- Ta bort låsskruven **3** och o-ringen.

Ta inte bort skruven 4 .

- Låt motoroljan rinna ut helt.
- Rengör noggrant delarna och tätningsytorna.
- Sätt i låsskruven **3** med den nya o-ringen och dra åt.

Låsskruv vevhus

M14×1,5	15 Nm
---------	-------

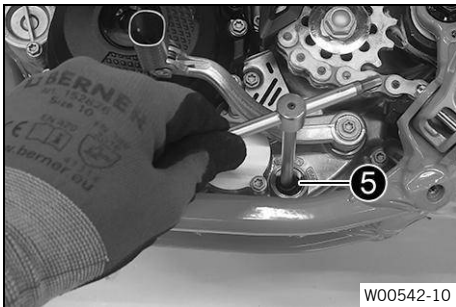

- Sätt oljesilen **5** med o-ringarna på en stiftnyckel.
- Sätt stiftnyckeln i hålet på låsskruven i motstående hälft av motorhuset.
- Skjut in oljesilen hela vägen in i motorhuset.

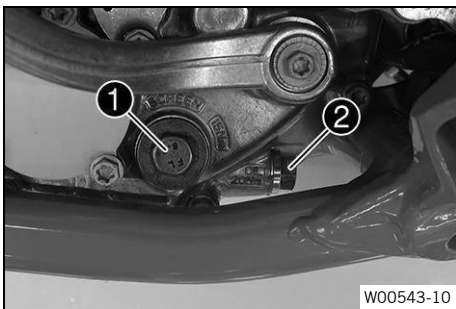

- Montera låsskruven **1** med o-ringen och dra åt.

Låsskruv oljesil

M20×1,5	15 Nm
---------	-------

- Sätt i oljeavtappningsskruven **2** med magnet och ny tätningsring och dra åt den.

Oljeavtappningsskruv med magnet

M12×1,5	20 Nm
---------	-------

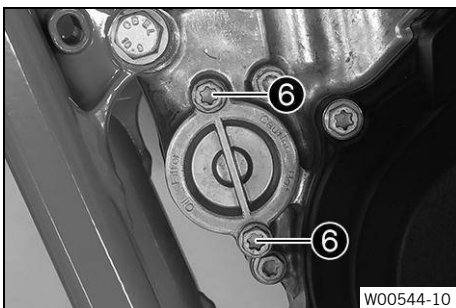

- Ta bort skruvarna **6**.
- Ta bort oljefilterlocket med O-ring.

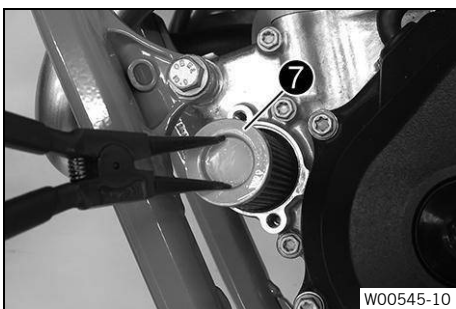

- Dra ut oljefiltret **7** ur oljefilterhuset.

Låsringstång (51012011000)

- Låt motoroljan rinna ut helt.
- Rengör noggrant delarna och tätningsytorna.

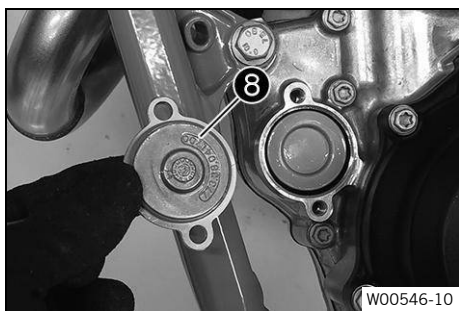

W00546-10

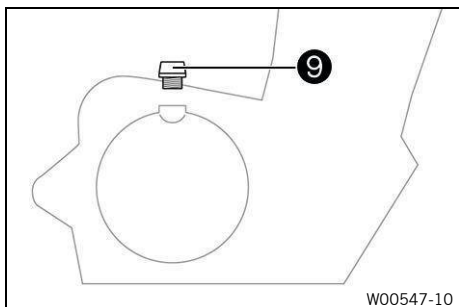

W00547-10

- Lägg motorcykeln på sidan och fyll på motorolja i oljefilterhuset till ca $\frac{1}{3}$.
- Fyll på motorolja i oljefiltret och sätt in oljefiltret i huset.
- Olja in o-ringen på oljefilterlocket och montera den med oljefilterlocket (8).
- Montera skruvarna och dra åt.

Skruv oljefilterlock	
M6	10 Nm

- Ställ upp motorcykeln.
- Ta bort oljepåfyllningsskruven (9) med o-ringen och fyll på motorolja.

motorolja	
motorolja (10W/50) 📖 (sid. 167) helsyntetisk	1,0 l

i Obs!
Om för lite motorolja eller motorolja av låg kvalitet används ökar slitaget av motorn.

- Montera oljepåfyllningsskruven och o-ringen och dra åt skruven.



FARA

Risk för förgiftning Avgaser är giftiga och kan leda till medvetslöshet och dödsfall.

- Säkerställ alltid tillfredsställande ventilation när motorn är igång.
- Använd en lämplig avgasutsugning när du ska starta eller köra motorn i ett slutet utrymme.

- Starta motorn och kontrollera att den är tät.

Efterarbete (FACTORY EDITION)

- Montera motorskyddet. 📖 (sid. 65)
- Kontrollera motoroljenivån. 📖 (sid. 137)

17.4 Fylla på motorolja



Obs!

Om för lite motorolja eller motorolja av låg kvalitet används ökar slitaget av motorn.

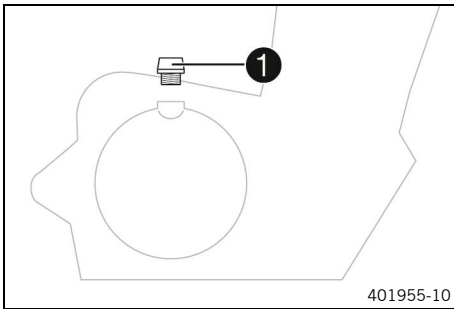

- Ta bort oljepåfyllningsskruven **1** samt o-ringen.
- Fyll på samma typ av motorolja som vid motoroljebytet.

motorolja	
motorolja (10W/50) 📖 (sid. 167) helsyntetisk	1,0 l

i Obs!
För optimal effekt bör inte olika motoroljor blandas.
KTM rekommenderar att motoroljan byts vid behov.

- Montera oljepåfyllningsskruven och o-ringen och dra åt skruven.



FARA

Risk för förgiftning Avgaser är giftiga och kan leda till medvetslöshet och dödsfall.

- Säkerställ alltid tillfredsställande ventilation när motorn är igång.
- Använd en lämplig avgasutsugning när du ska starta eller köra motorn i ett slutet utrymme.

- Starta motorn och kontrollera att den är tät.



18.1 Rengöra motorcykeln



OBS!

Materialsador Vid felaktig användning av en högtryckstvätt kommer komponenter att skadas eller förstöras. Genom det höga trycket tränger vattnet in i elektriska komponenter, stickkontakter, vajrar, lager etc. För högt tryck leder till funktionsfel och förstör komponenter.

- Rikta inte vattenstrålen direkt mot elektriska komponenter, stickkontakter, vajrar eller lager.
- Håll ett minimiavstånd mellan högtryckstvättens munstycke och komponenten.

Minimiavstånd	60 cm
---------------	-------



OBS!

Miljöfara Miljöfarliga ämnen orsakar miljöskador.

- Kassera oljor, fetter, filter, drivmedel, rengöringsmedel, bromsvätska etc. i enlighet med gällande bestämmelser.



Obs!

Rengör motorcykeln med jämna mellanrum. På så sätt behåller den sitt värde och utseende under en lång tid.

Undvik direkt solljus på motorcykeln under rengöringen.

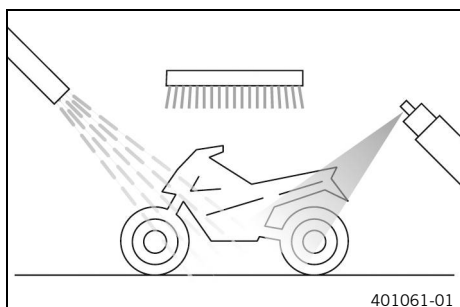

- Förslut avgassystemet så att det inte kommer in vatten.
- Börja med att ta bort grov smuts med en mjuk vattenstråle.
- Ställen med kraftig smuts ska sprayas med vanligt rengöringsmedel för motorcyklar och arbetas in med pensel.

Använd aldrig rengöringsmedlet direkt på ett torrt fordon, utan skölj det alltid först med vatten.

Miljövänligt universalrengöringsmedel (sid. 170)



Obs!

Använd varmt vatten med vanligt rengöringsmedel för motorcyklar och en mjuk svamp.

Använd aldrig rengöringsmedlet direkt på ett torrt fordon, utan skölj det alltid först med vatten.

- När motorcykeln har sköljts av noggrant med en mjuk vattenstråle låter du den torka.
- Ta bort skyddet för avgassystemet.



VARNING

Olycksrisk Väta och smuts försämrar bromssystemets funktion.

- Bromsa försiktigt flera gånger för att torka bromsbeläggningen och bromsskivorna och befria dem från smuts.

- Efter rengöringen ska man köra en bit tills motorn har nått drifttemperatur.

**Obs!**

Tack vare värmen försvinner vattnet även från oåtkomliga ställen på motorn och bromssystemet.

- För tillbaka skyddshättorna från styrets armaturer så att vatten som trängt in kan avdunsta.
- Smörj alla glid- och lagerställen när motorcykeln har svalnat.
- Rengör kedjan.  (sid. 89)

**VARNING**

Olycksrisk Olja, fett eller vax på bromsskivorna försämrar bromskraften.

- Håll alltid bromsskivorna fria från olja, fett och vax.
- Vid behov rengörs bromsskivorna med bromsrengöringsmedel.

- Blanka metalldelar (med undantag av bromsskivor och avgassystem) ska behandlas med korrosionsskyddsmedel.

Konserveringsmedel  (sid. 170)

- Alla delar av plast eller med pulverbeläggning ska behandlas med milda rengöringsmedel och vårdande medel.

Rengöringsmedel för plastmaterial, glas, lack, metall samt vindruta och visir  (sid. 170)



19.1 Förvaring



VARNING

Risk för förgiftning Bränsle är hälsovådligt.

- Se till att inte bränsle hamnar på huden, i ögonen eller på kläderna.
- Uppsök omedelbart läkare om någon råkat svälja bränsle.
- Andas inte in bränsleångor.
- Skölj genast det drabbade stället med mycket vatten vid hudkontakt.
- Vid bränsle i ögonen, skölj ögonen grundligt med vatten och uppsök omedelbart läkare.
- Byt om ifall du har fått bränsle på kläderna.
- Förvara bränslet i en lämplig behållare enligt gällande regler och utom räckhåll för barn.



Obs!

När motorcykeln inte ska användas under en längre tid bör du utföra eller låta utföra följande åtgärder. Kontrollera motorcykelns alla delar med avseende på funktion och slitage innan du ställer undan den. Eventuella underhållsarbeten, reparationer eller ombyggnader bör utföras under avställningstiden. Verkstäderna har då mindre att göra. På så sätt slipper du långa väntetider inför säsongstarten.

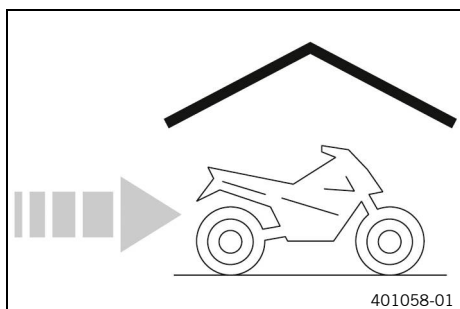

- Vid sista tankningen innan motorcykeln ställs av ska bränsletillsats blandas i.









Bränsletillsats  (sid. 166)
--

- Tankta bränsle.  (sid. 42)



Tips

Fyll bränsletanken helt enligt anvisningarna och använd bränsle med så låg etanolhalt som möjligt.

- Rengör motorcykeln.  (sid. 142)
- Byt motorolja och oljefilter, rengör oljesilen.   (sid. 138)
- Kontrollera frostskyddet och kylvätskenivån.  (sid. 125)
- Kontrollera däcktrycket.  (sid. 117)
- Demontera 12 V-batteriet.   (sid. 118)
- Ladda 12 V-batteriet.   (sid. 120)

Idealisk laddnings- och förvarings- temperatur för litiumjonbatteriet
--

10 °C ... 20 °C

- Ställ fordonet på en torr förvaringsplats. Inga större temperaturväxlingar bör förekomma.



Obs!

KTM rekommenderar att motorcykeln lyfts upp.

- Lyft motorcykeln med mc-lyft.  (sid. 61)

Täck över motorcykeln med en luftgenomsläpplig presenning eller ett luftgenomsläppligt täcke.

Använd inte lufttätt material som hindrar fukt från att avdunsta och därmed gynnar korrosion.



Obs!

Under avställningstiden bör motorn inte startas och bara köras för kort tid. Då värms motorn inte upp tillräckligt. Vattenånga som bildas vid förbränningen kondenseras och gör att motordelar och avgassystemet rostar.





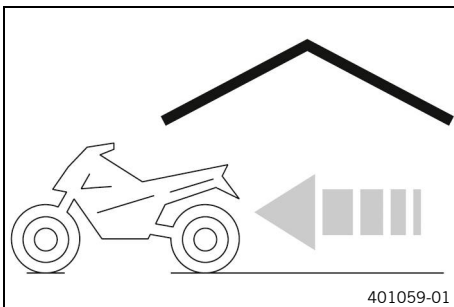























19.2 Idrifttagning efter förvaring













- Installera 12 V-batteriet. (sid. 119)
- Ta ned motorcykeln från mc-lyften. (sid. 61)
- Genomför alltid kontroll- och skötselarbetena före idrifttagandet. (sid. 35)
- Provkör fordonet.



20.1 Felsökning

Orsak	Diagnos	Åtgärd		
Motorn roterar ej när startknappen trycks in	Handhavandefel Urladdning av 12 V-batteriet Huvudsäkring har gått Startrelä defekt Startmotor defekt	<ul style="list-style-type: none"> – Utför arbetsmomenten för att starta motorcykeln.  (sid. 35) – Ladda 12 V-batteriet.   (sid. 120) – Kontrollera laddningsspänningen.  – Kontrollera vilostrommen.  – Kontrollera generatorns statorlindning.  – Byt huvudsäkring.  (sid. 121) – Kontrollera startreläet.  – Kontrollera startmotorn.  		
Motorn roterar, men startar inte	Snabblåskopplingen är inte ihopkopplad Bränslesilen i snabblåskopplingen är igensatt Tomgångsvarvtalet felaktigt justerat Tändstift sotigt eller vått Tändstiftets elektrodavstånd är för stort Kortslutningskabeln i kabelknippet är skavd, avstängningsknappen defekt Funktionsfel i den elektroniska bränsleinsprutningen	<ul style="list-style-type: none"> – Koppla ihop snabblåskopplingen. – Byt bränslefiltret.   (sid. 136) – Ställ in tomgångsvarvtalet.   (sid. 133) – Rengör och torka eller byt ut tändstiftet och tändstiftskabelskon. – Ställ in elektrodavståndet. <table border="1" data-bbox="1029 929 1444 996"> <tr> <td>Elektrodavstånd tändstift</td> <td>1,0 mm</td> </tr> </table> <ul style="list-style-type: none"> – Kontrollera kabelstammen. (visuell kontroll). – Kontrollera elsystemet. – Läs av felminnet med diagnosverktyget.  	Elektrodavstånd tändstift	1,0 mm
Elektrodavstånd tändstift	1,0 mm			
Motorn kommer inte upp i varvtal	Funktionsfel i den elektroniska bränsleinsprutningen	<ul style="list-style-type: none"> – Läs av felminnet med diagnosverktyget.  		
Motorn har för låg effekt	Luftfiltret mycket smutsigt Bränslefiltret är mycket smutsigt Funktionsfel i den elektroniska bränsleinsprutningen Avgassystemet otätt, deformerat eller för lite isoleringsmaterial i slutdämparen Ventilernas spel för litet	<ul style="list-style-type: none"> – Rengör luftfiltret och luftfilterboxen.   (sid. 81) – Byt bränslefiltret.  – Läs av felminnet med diagnosverktyget.  – Kontrollera avgassystemet med avseende på skador. – Byt slutdämparens isoleringsmaterial.   (sid. 84) – Ställ in ventilspelet.  		
Motorn får motorstopp under körningen	Bränslebrist	<ul style="list-style-type: none"> – Tanka bränsle.  (sid. 42) 		
Motorn blir ovanligt varm	För lite kylvätska i kylsystemet För svag fartvind Kylarens lameller mycket smutsiga Skumbildning i kylsystemet Veck i kylarlangen	<ul style="list-style-type: none"> – Kontrollera att kylsystemet är tätt. – Kontrollera kylvätskenivån.  (sid. 126) – Stäng av motorn när motorcykeln står stilla. – Rengör kylarlameller. – Tappa av kylvätska.   (sid. 127) 		

Orsak	Diagnos	Åtgärd
		<ul style="list-style-type: none"> – Fyll på kylvätska.   (sid. 127) – Byt ut kylarslangen. 
Kontrolllampan för funktionsfel lyser resp. blinkar	Funktionsfel i den elektroniska bränsleinsprutningen	<ul style="list-style-type: none"> – Kontrollera kablarna med avseende på skador och de elektriska stickanslutningarna med avseende på korrosion och skador. – Läs av felminnet med diagnosverktyget. 
Hög oljeförbrukning	Veck i motoravluftningsslangen För hög motoroljenivå Motorolja för tunnflytande (viskositet) Kolv eller cylinder slit	<ul style="list-style-type: none"> – Dra avluftningsslangen utan veck eller byt ut slangen. – Kontrollera motoroljenivån.  (sid. 137) – Byt motorolja och oljefilter, rengör oljesilen.   (sid. 138) – Bestäm kolvens/cylinders monteringsspel.
Urladdning av 12 V-batteriet	12 V-batteriet laddas inte Oönskad elektrisk förbrukare	<ul style="list-style-type: none"> – Kontrollera laddningsspänningen.  – Kontrollera generatorns statorlindning.  – Kontrollera vilostrommen. 

21.1 Blinkkoder

Blinkkod kontrolllampan för funktionsfel	Fi 02: Kontrolllampan för funktionsfel blinkar kort 2x
Villkor för sättning av fel	Varvtalsgivare för vevaxel - funktionsfel i kopplingskretsen Insugningsrörets trycksensor skickar en normal signal (motorn går) samtidigt som varvtalsgivaren för vevaxeln inte skickar någon signal. Tid: $\geq 2,0$ s
Blinkkod kontrolllampan för funktionsfel	Fi 06: Kontrolllampan för funktionsfel blinkar kort 6x
Villkor för sättning av fel	Gasspjällpositionssensor krets A - för låg insignal Spänning: $\leq 0,352$ V Tid: ≥ 3 s Gasspjällpositionssensor krets A - för hög insignal Spänning: $\geq 4,785$ V Tid: ≥ 3 s
Blinkkod kontrolllampan för funktionsfel	Fi 09: Kontrolllampan för funktionsfel blinkar kort 9x
Villkor för sättning av fel	Insugningsrörets trycksensor - för hög insignal Spänning: $\geq 4,121$ V Tid: ≥ 3 s Insugningsrörets trycksensor - för låg insignal Spänning: $\leq 0,215$ V Tid: ≥ 3 s
Blinkkod kontrolllampan för funktionsfel	Fi 12: Kontrolllampan för funktionsfel blinkar långt 1x, kort 2x
Villkor för sättning av fel	Temperatursensor för kylvätska - för hög insignal Spänning: $\geq 4,785$ V Tid: ≥ 3 s Temperatursensor för kylvätska - för låg insignal Spänning: $\leq 0,137$ V Tid: ≥ 3 s
Blinkkod kontrolllampan för funktionsfel	Fi 13: Kontrolllampan för funktionsfel blinkar långt 1x, kort 3x
Villkor för sättning av fel	Temperatursensor för insugningsluft - för hög insignal Spänning: $\geq 4,824$ V Tid: ≥ 3 s Temperatursensor för insugningsluft - för låg insignal Spänning: $\leq 0,195$ V Tid: ≥ 3 s

Blinkkod kontrollampan för funktionsfel	Fi 15: Kontrollampan för funktionsfel blinkar långt 1x, kort 5x
Villkor för sättning av fel	Lutningssensor – för låg insignal Spänning: $\leq 0,176$ V Tid: $\geq 25,5$ s Lutningssensor – avbrott/för hög insignal Spänning: $\geq 4,57$ V Tid: $\geq 25,5$ s
Blinkkod kontrollampan för funktionsfel	Fi 21: Kontrollampan för funktionsfel blinkar långt 2x, kort 1x
Villkor för sättning av fel	Batterispänning - för hög ingångsspänning Motorstyrdon spänningsförsörjning: $\geq 15,98$ V Tid: ≥ 2 s
Blinkkod kontrollampan för funktionsfel	Fi 22: Kontrollampan för funktionsfel blinkar långt 2x, kort 2x
Villkor för sättning av fel	Växelavkänningsgivare - för låg insignal Tid: $\geq 0,1$ s Växelavkänningsgivare - för hög insignal Tid: $\geq 0,1$ s Växelavkänningsgivare funktionsfel
Blinkkod kontrollampan för funktionsfel	Fi 33: Kontrollampan för funktionsfel blinkar långt 3x, kort 3x
Villkor för sättning av fel	Insprutningsventil cylinder 1 - funktionsfel i kopplingskretsen Tid: $\geq 2,0$ s
Blinkkod kontrollampan för funktionsfel	Fi 37: Kontrollampan för funktionsfel blinkar långt 3x, kort 7x
Villkor för sättning av fel	Tändspole - funktionsfel i kopplingskretsen Tid: $\geq 2,0$ s
Blinkkod kontrollampan för funktionsfel	Fi 41: Kontrollampan för funktionsfel blinkar långt 4x, kort 1x
Villkor för sättning av fel	Bränslepumpstyrning - avbrott/kortslutning mot jord Motorn stängs av: ≥ 3 s Bränslepumpstyrning – kortslutning mot plus Motorn stängs av: ≥ 3 s



Blinkkod kontrollampan för funktionsfel	 65: Kontrollampan för funktionsfel blinkar långt 6x, kort 5x
Villkor för sättning av fel	EEPROM - funktionsfel Olika läsdata och skrivdata
Blinkkod kontrollampan för funktionsfel	 91: Kontrollampan för funktionsfel blinkar långt 9x, kort 1x
Villkor för sättning av fel	CAN-busskommunikation – defekt
Blinkkod kontrollampan för funktionsfel	 Kontrollampan för funktionsfel blinkar konstant
Villkor för sättning av fel	THREF - Internt funktionsfel för motorstyrenheten

22.1 Motor**22.1.1 Teknisk information, motor**

Typ	1-cylinder 4-takts bensinmotor, vätskekyld
Cylindervolym	249,92 cm ³
Slag	48,5 mm
Diameter	81 mm
tomgångsvarvtal	2 250 varv/min ... 2 350 varv/min
Kompressionsförhållande	14,5:1
Styrning	DOHC, 4 svängarmsstyrda ventiler, drivning via styrkedja
Ventildiameter insugning	32,5 mm
Ventildiameter utblåsning	27,5 mm
Ventilspel	
Inlopp vid: 20 °C	0,08 mm ... 0,15 mm
Utlopp vid: 20 °C	0,12 mm ... 0,19 mm
Vevaxellager	2 cylindriska rullager
Vevstakslager	Glidlager
Kolv tappslager	Lagerbussning
Kolv	Lättmetall, smidd
Kolvringar	1 kompressionsring, 1 oljering
Motorsmörjning	Cirkulationssmörjning med 2 trokoidpumpar
Primärutväxling	24:72
Koppling	Lamellkoppling i oljebad/hydrauliskt manövrerad
Växellåda	
(alla SX-F-modeller)	5-växlad växellåda med klokoppling
(FACTORY EDITION)	6-växlad växellåda med klokoppling
Utväxlingsförhållande (alla SX-F-modeller)	
1:ans växel	13:32
2:ans växel	16:32
3:ans växel	17:28
4:ans växel	19:26
5:ans växel	21:25
Utväxlingsförhållande (FACTORY EDITION)	
1:ans växel	13:33
2:ans växel	16:30
3:ans växel	18:26
4:ans växel	22:26
5:ans växel	23:23
6:ans växel	26:22
Generator	<ul style="list-style-type: none"> • 14 V • 77 W
Tändsystem	Helelektroniskt tändsystem med digital tändningsreglering och kontaktfri styrning

Tändstift	NGK LMAR9AI-10
Elektroavstånd tändstift	1,0 mm
Kylning	Vätskekyllning, permanent cirkulation av kylvätskan genom vattenpump
Starthjälp	Startmotor

22.1.2 Tankvolym motor

motorolja	
motorolja (10W/50)  (sid. 167) helsyntetisk	1,0 l
kylvätska	
kylvätska  (sid. 168) Frostskydd minst ner till: -25 °C	0,95 l

22.2 Chassi

22.2.1 Teknisk information, chassi

Ram	Ramrör av krommolybdenstål
Fjädersväg	
fram	310 mm
bak	300 mm
Gaffeloffset	22 mm
Bromssystem	Skivbromsar, flytande bromsok
Bromsskivor – diameter	
fram	260 mm
bak	220 mm
Bromsskivor – slitagegräns	
fram	2,5 mm
bak	3,5 mm
Däcktryck terräng	
fram	1,0 bar
bak	1,0 bar
Sekundärutväxling	
(alla SX-F-modeller)	14:52
(FACTORY EDITION)	14:50
Kedja	5/8 x 1/4"
Tillgängliga bakdrev	<ul style="list-style-type: none"> • 48 • 50 • 51 • 52
Styrhuvudvinkel	63,9°
Hjulbas	1 493 ±10 mm
Sitthöjd utan last	958 mm
Markfrigång utan last	343 mm



Vikt utan bränsle ca	
(350 SX-F EU)	102,4 kg
(350 SX-F US)	101,9 kg
(FACTORY EDITION)	105,8 kg
Högsta tillåtna axellast fram	145 kg
Högsta tillåtna axellast bak	190 kg
Max. tillåten totalvikt	335 kg

22.2.2 Teknisk information, däck

Giltighet	Framdäck	Bakdäck
(alla SX-F-modeller)	80/100 - 21 51M TT Dunlop GEOMAX MX34F	110/90 - 19 62M TT Dunlop GEOMAX MX34
(FACTORY EDITION)	80/100 - 21 51M TT Dunlop GEOMAX AT82F	110/100 - 18 64M TT Dunlop GEOMAX AT82

De angivna däcken kan användas som standarddäck. Kontakta en auktoriserad avtalspartner eller kvalificerad däckhandlare för eventuella alternativa fabrikat. Lokalt gällande föreskrifter om godkännande samt respektive tekniska specifikationer måste följas.

22.2.3 bränsle

Volym bränsletank, totalt ca	
(alla SX-F-modeller) Blyfri bensin (ROZ 95)  (sid. 166)	7,2 l
Volym bränsletank, totalt ca	
(FACTORY EDITION) Blyfri bensin (ROZ 95)  (sid. 166)	8,5 l
Reserv	
(FACTORY EDITION) Blyfri bensin (ROZ 95)  (sid. 166)	1,5 l

22.3 Elsystem

22.3.1 Elsystem

12 V-batteri	HJTZ5S-FP-C	Litiumjonbatteri Batterispänning: 12 V Märkkapacitet: 2,0 Ah underhållsfritt
--------------	-------------	---

22.3.2 Säkringar

Säkring	58011109105	5 A
Säkring	58011109110	10 A

22.3.3 Lampor





Kombinationsinstrumentbelysning och kontrollampor	LED
---	-----

22.4 Gaffel

22.4.1 Teknisk information (350 SX–F EU)

Gaffelns artikelnummer	A460C107Y406000
Gaffel	WP XACT AER
Kompressionsdämpning	
Komfort	17 klickningar
Standard	12 klickningar
Sport	7 klickningar
Returdämpning	
Komfort	17 klickningar
Standard	12 klickningar
Sport	7 klickningar
Lufttryck	
Förarens vikt: 65 kg ... 75 kg	10,2 bar
Förarens vikt: 75 kg ... 85 kg	10,4 bar
Förarens vikt: 85 kg ... 95 kg	10,6 bar
Gaffellängd	950 mm

22.4.2 Volym gaffel (350 SX–F EU)





Oljemängd utvändig mekanism höger	
Gaffelolja (48601166S1) (SAE 4)  (sid. 167)	240 ml
Oljemängd utvändig mekanism vänster	
Gaffelolja (48601166S1) (SAE 4)  (sid. 167)	240 ml
Oljemängd patron höger	
Gaffelolja (48601166S1) (SAE 4)  (sid. 167)	380 ml
Fettmängd patron vänster	
Specialfett (00062010053)  (sid. 168)	5 g

22.4.3 Teknisk information (350 SX–F US)

Gaffelns artikelnummer	A460C157Y406000
Gaffel	WP XACT AER
Kompressionsdämpning	
Komfort	17 klickningar
Standard	12 klickningar
Sport	7 klickningar
Returdämpning	
Komfort	23 klickningar
Standard	18 klickningar

Sport	13 klickningar
Luftryck	
Förarens vikt: 65 kg ... 75 kg	10,2 bar
Förarens vikt: 75 kg ... 85 kg	10,4 bar
Förarens vikt: 85 kg ... 95 kg	10,6 bar
Gaffellängd	950 mm



22.4.4 Volymer (350 SX-F US)

Oljemängd utvändig mekanism höger	
Gaffelolja (48601166S1) (SAE 4)  (sid. 167)	240 ml
Oljemängd utvändig mekanism vänster	
Gaffelolja (48601166S1) (SAE 4)  (sid. 167)	240 ml
Oljemängd patron höger	
Gaffelolja (48601166S1) (SAE 4)  (sid. 167)	380 ml
Fettmängd patron vänster	
Specialfett (00062010053)  (sid. 168)	5 g

22.4.5 Teknisk information, gaffel (FACTORY EDITION)

Gaffelns artikelnummer	A590C179Y402000
Gaffel	WP XACT
Kompressionsdämpning	
Komfort	17 klickningar
Standard	12 klickningar
Sport	7 klickningar
Returdämpning	
Komfort	23 klickningar
Standard	18 klickningar
Sport	13 klickningar
Gaffellängd	950 mm

22.4.6 Volym gaffel (FACTORY EDITION)

Oljemängd utvändig mekanism	
Gaffelolja (48601166S1) (SAE 4)  (sid. 167)	390 ml
Oljemängd patron	
Gaffelolja (48601166S1) (SAE 4)  (sid. 167)	175 ml

22.5 Fjäderben

22.5.1 Teknisk information, fjäderben (350 SX-F EU)

Fjäderbenets artikelnummer	A460C407Y408000
Fjäderben	WP XACT LDS
Kompressionsdämpning lowspeed	
Komfort	17 klickningar
Standard	15 klickningar
Sport	13 klickningar
Kompressionsdämpning highspeed	
Komfort	2 varv
Standard	1,5 varv
Sport	1 varv
Returdämpning	
Komfort	17 klickningar
Standard	15 klickningar
Sport	13 klickningar
Fjäderförspanning	8 mm
Fjäderkonstant	
Förarens vikt: 65 kg ... 75 kg	42 N/mm
Förarens vikt: 75 kg ... 85 kg	45 N/mm
Förarens vikt: 85 kg ... 95 kg	48 N/mm
Fjäderlängd	240 mm
Gastryck	10 bar
Statiskt häng	35 mm
Förarhäng	105 mm
Monteringslängd	456,3 mm

22.5.2 Volymmer (350 SX-F EU)

Oljemängd fjäderben	
Stötdämparolja (50180751S1) (SAE 2,5)  (sid. 168)	Fyll på upp till max.-märket

22.5.3 Teknisk information (350 SX-F US)

Fjäderbenets artikelnummer	A460C457Y408000
Fjäderben	WP XACT LDS
Kompressionsdämpning lowspeed	
Komfort	17 klickningar
Standard	15 klickningar
Sport	13 klickningar
Kompressionsdämpning highspeed	
Komfort	2 varv

Standard	1,5 varv
Sport	1 varv
Returdämpning	
Komfort	17 klickningar
Standard	15 klickningar
Sport	13 klickningar
Fjäderförspänning	8 mm
Fjäderkonstant	
Förarens vikt: 65 kg ... 75 kg	42 N/mm
Förarens vikt: 75 kg ... 85 kg	45 N/mm
Förarens vikt: 85 kg ... 95 kg	48 N/mm
Fjäderlängd	240 mm
Gastryck	10 bar
Statiskt häng	35 mm
Förrhäng	105 mm
Monteringslängd	456,3 mm

22.5.4 Volymer (350 SX–F US)

Oljemängd fjäderben	
Stötdämparolja (50180751S1) (SAE 2,5)  (sid. 168)	Fyll på upp till max.-märket

22.5.5 Teknisk information, fjäderben (FACTORY EDITION)

Fjäderbenets artikelnummer	A460C479Y408000
Fjäderben	WP XACT LDS
Kompressionsdämpning lowspeed	
Komfort	17 klickningar
Standard	15 klickningar
Sport	13 klickningar
Kompressionsdämpning highspeed	
Komfort	2 varv
Standard	1,5 varv
Sport	1 varv
Returdämpning	
Komfort	17 klickningar
Standard	15 klickningar
Sport	13 klickningar
Fjäderförspänning	8 mm
Fjäderkonstant	
Förarens vikt: 65 kg ... 75 kg	42 N/mm
Förarens vikt: 75 kg ... 85 kg	45 N/mm
Förarens vikt: 85 kg ... 95 kg	48 N/mm
Fjäderlängd	240 mm

Gastryck	10 bar
Statiskt häng	35 mm
Förrhäng	105 mm
Monteringslängd	456,3 mm

22.5.6 Volymer (FACTORY EDITION)

Oljemängd fjäderben	
Stötdämparolja (50180751S1) (SAE 2,5)  (sid. 168)	Fyll på upp till max.-märket

22.6 Åtdragningsmoment

22.6.1 Åtdragningsmoment motor

Munstycke vevhusventilation	M4	2 Nm	Loctite® 243
Oljemunstycke för vevstakslagersmörjning	M4	2 Nm	Loctite® 243
Oljemunstycke för kopplingssmörjning	M4	2 Nm	Loctite® 243
Skruv oljemunstycke böjt till kolvkylning	M4	2,5 Nm	Loctite® 243
Oljemunstycke för smörjning av huvudlagret	M4	2 Nm	Loctite® 243
Slangklämma insugningsfläns	M4	3 Nm	
Skruv fjädertallrik koppling	M5	6 Nm	
Oljemunstycke till svängarmssmörjningen	M5	3 Nm	Loctite® 243
Oljemunstycke för kolvkylning	M5	2 Nm	Loctite® 243
Skruv låsspak	M5	6 Nm	Loctite® 243
Skruv för vevaxelns varvtalsgivare	M5	6 Nm	Loctite® 243
Skruv fjädertallrik koppling	M5	6 Nm	
Skruv lagerbult oljepumpens mellanhus	M5	6 Nm	Loctite® 243
Skruv till lagersäkring	M5	6 Nm	Loctite® 243
Låsskruv oljekanal i generatorlocket	M5	2 Nm	Loctite® 243
Skruv oljepumplock	M5	6 Nm	Loctite® 243

Skruv stator	M5	6 Nm	Loctite® 243
Skruv växelavkänningsgivare	M5	5 Nm	Loctite® 243
Pinnbult generatorlock	M5	2 Nm	Loctite® 243
Mutter vattenpumphjul	M6	6 Nm	Loctite® 243
Mutter topplock	M6	10 Nm	
Skruv avgasfläns	M6	10 Nm	Loctite® 243
Skruv startmotor	M6	10 Nm	
Skruv kopplingens inre lock	M6	10 Nm	
Skruv kopplingens ytterlock	M6	10 Nm	
Skruv kopplingens ytterlock	M6×45	10 Nm	
Skruv kopplingens slavcylinder	M6	10 Nm	
Skruv motorhus	M6	10 Nm	
Skruv motorhus	M6×70	10 Nm	
Skruv oljefilterlock	M6	10 Nm	
Skruv växlingsarretering	M6	10 Nm	Loctite® 243
Skruv till växelspak	M6	14 Nm	Loctite® 243
Skruv skydd för kamkedjor	M6	10 Nm	Loctite® 243
Skruv styrskena	M6	10 Nm	Loctite® 243
Skruv ventillock	M6	8 Nm	
Skruv vattenpumplock	M6	10 Nm	
Skruv vattenpumplock	M6×40	10 Nm	
Skruv generatorlock	M6	10 Nm	
Stiftskruv topplock	M6	6 Nm	Loctite® 243

Skruv startmotor-mellandrev	M6	10 Nm	Loctite® 243
Skruv kamaxelarmkors	M7×1 motorolja	1.	5 Nm
		2.	14 Nm
Fixerskruv för vevaxel	M8	för hand	
Låsskruv vevaxelfixering	M8	10 Nm	
Skruv spännskena	M8	15 Nm	Loctite® 243
Kylvätsketemperaturgivare	M10×1,25	12 Nm	
Mutter topplock	M10×1,25 motorolja	1.	10 Nm
		2.	30 Nm
		3.	180°
Skruv topplock	M10×1,25	20 Nm	
Skruv upplåsning för kamkedjespännare	M10×1	8 Nm	
Skruv framdrev	M10	60 Nm	Loctite® 243
Låsskruv oljekanal	M10×1	15 Nm	Loctite® 243
Låsskruv släpventillyftarens axel	M10×1	10 Nm	
Skruv rotor	M10×1	70 Nm	motorolja
Stiftskruv topplock	M10×1,25	20 Nm	Loctite® 243
Tändstift	M10×1	12 Nm	
Oljeavtappningsskruv med magnet	M12×1,5	20 Nm	
Låsskruv oljetryckreglerventil	M12×1,5	20 Nm	
Låsskruv vevhus	M14×1,5	15 Nm	
Mutter kopplingsmedbringare	M18×1,5	100 Nm	
Mutter primärdrev	M18LH×1,5	120 Nm	Loctite® 243
Låsskruv oljesil	M20×1,5	15 Nm	
Låsskruv kamkedjespännare	M24×1,5	40 Nm	

Skruv generatorlock	M24×1,5	18 Nm
Oljepåfyllningsskruv	M24×3	för hand
Mutter fixering för huvudlagrets innerring	M27×1	60 Nm Loctite® 243

22.6.2 Åtdragningsmoment chassi

Insugsgummi gasspjällskropp		2,8 Nm
Skruv slangklämma kylarslangar		2,4 Nm
Skruv luftfilterbox mot utliggare	EJOT PT®	5 Nm
Skruv fast handtag	M4	5 Nm Loctite® 243
Skruv slangklämma gasspjällskropp	M4	5 Nm
Ekernippel bakhjul	M4,5	6 Nm
Ekernippel framhjul	M4,5	6 Nm
Skruv gasspjällskroppens skydd	M5	2,6 Nm
Övriga chassimuttrar	M5	5 Nm
Övriga chassiskruvar	M5	5 Nm
Skruv inställningsring fjäderben	M5	5 Nm
Skruv batteripol	M5	2,5 Nm
Skruv ramskydd	M5	3 Nm
Skrivar på sluddämparen	M5	7 Nm
Mutter gasvajer mot gasspjällskropp	M6	3 Nm
Skruv bränsletankspoiler mot kylare	M6	6 Nm
Skruv batterihållarbygel	M6	6 Nm
Skruv startkabel till startrelä	M6	6 Nm
Skruv kedjestyrare mot sving bak	M6×16	10 Nm

22 Teknisk information

Skruv handtag	M6	5 Nm
Mutter startkabel mot startmotor	M6	4 Nm
Övriga chassimuttrar	M6	10 Nm
Övriga chassiskruvar	M6	10 Nm
Skruv bromsskiva bak	M6	14 Nm Loctite® 243
Skruv bromsskiva fram	M6	14 Nm Loctite® 243
Skruv kuller tryckstång på bakre bromscylintern	M6	10 Nm Loctite® 243
Skruv gashandtag	M6	5 Nm
Skruv kedjeskydd mot sving	M6	6 Nm
Skruv kedjestyrare mot sving fram	M6×45	10 Nm
Skruv jordkabel på ramen	M6	10 Nm
Skruv till sadelfäste	M6	8 Nm
Skruv bromsslangstyrning mot sving	M6	4,5 Nm
Skruv uttagspanel med kombinationsinstrument	M6	5 Nm
Skruv skärm	M6	12 Nm
Skruv framdrevsskydd	M8	15 Nm
Mutter till fotbromspedalens anslag	M8	20 Nm
Mutter bakdrevsskruv	M8	35 Nm Loctite® 2701
Mutter däcklås	M8	12 Nm
Övriga chassimuttrar	M8	25 Nm
Övriga chassiskruvar	M8	25 Nm
Skruv bromsok fram	M8	25 Nm Loctite® 243
Skruv gaffelkrona upptill	M8	17 Nm

Skruv gaffelkrona nedtill	M8	12 Nm
Skruv axelklämma	M8	15 Nm
Skruv gaffelrör upptill	M8	20 Nm Loctite® 243
Skruv styrets klämelement	M8	20 Nm
Skruv utliggare upptill	M8	35 Nm Loctite® 2701
Skruv kedjeglidare	M8	15 Nm
(FACTORY EDITION) Skruv sidostödfästning	M8	33 Nm Loctite® 2701
Skruv grenrör mot motorstag	M8	15 Nm
Skruv utliggare nedtill	M8	30 Nm Loctite® 2701
Mutter fotbromspedal	M10	45 Nm
Skruv motorfäste	M10	60 Nm
Övriga chassimuttrar	M10	45 Nm
Övriga chassiskruvar	M10	45 Nm
Skruv fjäderben upptill	M10	60 Nm Loctite® 2701
Skruv fjäderben nedtill	M10	60 Nm Loctite® 2701
Skruvförband styrhållare	M10	40 Nm Loctite® 243
Mutter ram mot vinkelarm	M14×1,5	60 Nm
Mutter anslutningsarm mot vinkelarm	M14×1,5	60 Nm
Mutter vinkelarm mot sving	M14×1,5	60 Nm
Mutter svingbult	M16×1,5	100 Nm
Skruv kardanaxel fram	M20×1,5	35 Nm
Skruv styrhuvud upptill	M20×1,5	12 Nm
Mutter kardanaxel bak	M22×1,5	80 Nm

22 Teknisk information

Inskruvningsstuts kylsystem	M24×1,5	7,5 Nm
Skruv kombinationsbrytare	EJOT PT® – K50×18	2 Nm
Skruv temperatursensor för insugningsluft	EJOT DELTA PT® – K50×18	0,7 Nm
Skruv start-/avstängningsknapp	EJOT PT® – K50×18	2 Nm
Skruv luftfilterboxlock	EJOT PT® – K60×20 – Z	5 Nm
Skruv till sadelfäste	EJOT EJOFORM® – K60×23/18	2,5 Nm
Skruv bränslepump mot bränsletanken	EJOT PT® – K60×30 – Z	2,5 Nm

A Fackbegrepp

	Launch Control	Fordonselektronikens aktuella funktion för optimal acceleration
OBD	On Board Diagnosis (diagnosystem)	Fordonssystem som övervakar fordonselektronikens angivna parametrar
	Quickshifter	Motorelektronikens funktion för uppväxling utan aktivering av kopplingen

B Bränsle

Blyfri bensin

Standarder

- ROZ 95 → DIN EN 228

Bränsletillsats

Rekommenderad leverantör

MOTOREX®

- FUEL STABILIZER

C Drivmedel**Kedjesprej offroad**

Rekommenderad leverantör

MOTOREX®

- CHAINLUBE OFF ROAD

Gaffelolja

Beställningsuppgifter

- 48601166S1

Standarder

- SAE 4 → SAE

Universal-oljespray

Rekommenderad leverantör

MOTOREX®

- JOKER 440 SYNTHETIC

Långtidsfett

Rekommenderad leverantör

MOTOREX®

- Bike Grease 2000

motorolja

Rekommenderad leverantör

MOTOREX®

- CROSS POWER 4T

Standarder

→ JASO T903 MA2

- 10W/50 → SAE

Egenskaper

- helsyntetisk

Smörjfett med hög viskositet

Rekommenderad leverantör

SKF®

- LGHB 2

Silikonspray

Rekommenderad leverantör

MOTOREX®

- SILICONE SPRAY

Specialfett

Beställningsuppgifter

- 00062010053

Rekommenderad leverantör

Klüber Lubrication®

- Klüberfood NH1 34–401

Stötdämparolja

Beställningsuppgifter

- 50180751S1

Standarder

- SAE 2,5 → SAE

Olja för luftfilter av skumplast

Rekommenderad leverantör

MOTOREX®

- RACING BIO AIR FILTER OIL

Bromsvätska DOT 4/DOT 5.1

Rekommenderad leverantör

Castrol

- REACT PERFORMANCE DOT 4

MOTOREX®

- BRAKE FLUID DOT 5.1

Standarder

→ DOT

kylvätska

Rekommenderad leverantör

MOTOREX®

- COOLANT M3.0

Egenskaper

- Frostskydd minst ner till -25 °C

D Elsystem**12 V-batteri (HJTZ5S-FP-C)****Produktkod**

- HJTZ5S-FP-C

Egenskaper

- Litiumjonbatteri
- Batterispänning 12 V
- Märkkapacitet 2,0 Ah
- underhållsfritt

Kombinationsinstrumentbelysning och kontrollampor (LED)**Produktkod**

- LED

Säkring (58011109110)**Produktkod**

- 58011109110

Egenskaper

- 10 A

Säkring (58011109105)**Produktkod**

- 58011109105

Egenskaper

- 5 A

E Rengöringsmedel

Kedjerengöringsmedel

Rekommenderad leverantör

MOTOREX®

- CHAIN CLEAN

Konserveringsmedel

Rekommenderad leverantör

MOTOREX®

- MOTO PROTECT

Rengöringsmedel för luftfilter

Rekommenderad leverantör

MOTOREX®

- RACING BIO AIR FILTER CLEANER

Rengöringsmedel för plastmaterial, glas, lack, metall samt vindruta och visir

Rekommenderad leverantör

MOTOREX®

- QUICK CLEANER

Miljövänligt universalrengöringsmedel

Rekommenderad leverantör

MOTOREX®



- MOTO CLEAN UNIVERSAL

F Symboler

F.1 Lista med symboler



F.1.1 Gula och orange symboler

Gula och orange symboler visar ett fel som måste åtgärdas snart. Aktiv körhjälp visas också med gula eller orange symboler.

	Kontrolllampan för funktionsfel lyser/blinkar orange
	TC-kontrolllampan lyser orange

F.1.2 Gröna och blå symboler

Gröna och blå symboler anger information.

	Kontrolllampan  lyser grönt
	QS-kontrolllampan lyser blått

F.1.3 Vita symboler

Vita symboler vidarebefordrar information.

	Kontrolllampan  lyser vitt
--	--

1	
12 V-batteri	
demontering	118
laddning	120
montering	119
starteffekt	30
A	
Användningsdefinition	12
Arbetsregler	11
Avsedd användning	12
Avstängningsknapp	20
B	
Bakdrev	
kontroll	91
Bakhjul	
demontering	114
montering	115
Bilder	14
Bromsbelägg	
byte på bakbromsen	108
byte på frambromsen	102
för bakbromsen, kontroll	108
för frambroms, kontroll	102
Bromsbeläggsskydd	
för bakbromsen, kontroll	108
för frambroms, kontroll	102
Bromshandtag	19
inställning av utgångsläge	99
kontrollera spel	99
Bromsskivor	
kontroll	99
Bromsvätska	
påfyllning i bakbromsen	107
påfyllning i frambromsen	101
Bromsvätskenivå	
för bakbromsen, kontroll	106
för frambroms, kontroll	100
Bruksanvisning	12
Bränslefilter	
byte	136
Bränsletank	
demontering	85
montering	87
D	
Diagnoskontakt	124
Dragning av gasvajern	
kontroll	94
Drivmedel	14
Däckens skick	
kontroll	116
Däcktryck	
kontroll	117
E	
Ekerspänning	
kontroll	117
F	
Factory start	28
aktivering	37
Felaktig användning	13
Fjäderben	
demontering	74
inställning av fjäderförspänning	52
inställning av kompressionsdämpning high-speed	49
inställning av kompressionsdämpning low-speed	48
inställning av returdämpning	49
kompressionsdämpning allmänt	48
kontroll av statiskt häng	51
kontrollera förarhänget	51
montering	76
Fordonsavbildning	
bakifrån, höger sida	16
vänster sida fram	15
Fotbromspedal	26
inställning av utgångsläge	105
kontrollera spel	105
Framdrev	
kontroll	91
Framhjul	
demontering	111
montering	112
Frostskydd	
kontroll	125
Främre stänkskärm	
demontering	73
montering	74
Förarhäng	
inställning	53
Förvaring	144
G	
Gaffelben	
avlufning	62
demontering	66

inställning av kompressionsdämpning	55	Kompressionsdämpning lowspeed	
inställning av lufttryck	54	inställning av fjäderben	48
inställning av returdämpning	56	Koppling	
kontroll av grundinställning	54	byte av vätska	97
montering	66	kontrollera/åtgärda vätskenivå	96
rengöring av dammtätningar	63	Kopplingshandtag	19
Gaffelskydd		inställning av utgångsläge	96
demontering	63	Kundtjänst	14
montering	64	Kylsystem	125
Gashandtag	20	Kylvätska	
Gasspjälläge		avtappning	127
programmering	134	kontroll av frostskydd och kylvätskenivå	125
Gasvajerns spel		kontroll av nivå	126
inställning	130	påfyllning	127
kontroll	130		
Grundinställning chassi		L	
kontroll av inställning med aktuell förar- vikt	47	Launch Control	
Gummihandtag		aktivering	36
kontroll	95	Litiumjonbatteri	
		starteffekt	30
H		Luftfilter	
Huvudsäkring		demontering	80
byte	121	montering	82
		rengöring	81
I		Luftfilterbox	
Idrifttagning		rengöring	81
anvisningar för första idrifttagningen	29	Luftfilterboxens lock	
efter förvaring	145	förberedelse för fastsättning	82
kontroll- och skötselarbeten inför varje idrifttagning	35	montering	79
		Luftfilterboxens skydd	
K		demontering	78
Kallstartsknapp	25	Luftfjädring XACT	47
Karakteristik för gasrespons			
inställning	131	M	
Kedja		Manipulering	10
kontroll	91	Mapping	
rengöring	89	ändring	133
Kedjespänning		Miljö	12
inställning	90	Motor	
kontroll	89	inkörning	30
Kedjestyrare		Motorcykel	
kontroll	91	lyft med mc-lyft	61
Klädsel	11	nedtagning från mc-lyft	61
Kombinationsinstrument	23	rengöring	142
Kompressionsdämpning		Motornummer	17
inställning av gaffel	55	Motorolja	
Kompressionsdämpning highspeed		byte	138
inställning av fjäderben	49	påfyllning	140

Motoroljenivå			
kontroll	137		
Motorskydd			
demontering	64		
montering	65		
N			
Nedre gaffelkrona			
demontering	67		
montering	68		
O			
Oljefilter			
byte	138		
Oljesil			
rengöring	138		
P			
Plug-in-stöd	27		
Q			
Quickshifter	38		
aktivering	38		
programmering	96		
R			
Ram			
kontroll	94		
Ramskydd			
demontering	65		
montering	65		
Reklamationsrätt	14		
Reservdelar	14		
Returdämpning			
inställning av fjäderben	49		
inställning av gaffel	56		
S			
Sadel			
borttagning	77		
montering	78		
Service	14		
Sidostöd	27		
Skyddsutrustning	11		
Slutdämpare			
byte av isoleringsmaterial	84		
demontering	83		
montering	83		
Spel i styrhuvudets lager			
inställning	71		
kontroll	71		
Start	35		
starteffekt			
litiumjonbatterier vid låga temperaturer	30		
Startknapp	21		
Startnummerskylt			
demontering	72		
montering	73		
Styrets läge	58		
inställning	58		
Styrhuvudets lager			
smörjning	72		
Sving			
kontroll	94		
Svåra körförhållanden	31		
höga temperaturer	33		
lerig sträcka	33		
låga temperaturer	34		
långsam körning	33		
snö	34		
torr sand	31		
våt sand	32		
våt sträcka	33		
Säker drift	10		
Säkring			
byta huvudsäkring	121		
för bränslepump, byte	123		
T			
Tanka			
bränsle	42		
Tanklock			
stänga	24		
öppna	23		
Tillbehör	14		
Tillsatsmedel	14		
Tillverkargaranti	14		
Tomgångsvarvtal			
inställning	133		
Tomgångsvarvtalets reglerskruv	25		
Traktionskontroll			
aktivering	37		
Transport	41		
V			
Växelspak	26		
inställning av utgångsläge	135		
kontrollera utgångsläge	135		



3240235sv

24/10/2025

