

Information

Power Parts

60312953000

02. 2013

3.213.010



*KTM Sportmotorcycle AG
Stallhofnerstraße 3
A-5230 Mattighofen
www.ktm.com*

KTM **POWERPARTS**

Danke, dass Sie sich für KTM Power Parts entschlossen haben.

Alle unsere Produkte wurden nach den höchsten Standards entwickelt und gefertigt, unter Verwendung der besten verfügbaren Materialien.

KTM Power Parts sind rennerprobt und gewährleisten ultimative Performance.

KTM KANN NICHT VERANTWORTLICH GEMACHT WERDEN FÜR FALSCH E MONTAGE ODER VERWENDUNG DIESES PRODUKTS. Bitte befolgen Sie die Montageanleitung. Fachmännische Beratung und korrekte Installation der KTM PowerParts durch einen autorisierten KTM Händler sind unerlässlich, um das Optimum an Sicherheit und Funktionalität zu gewährleisten.
Danke.

Thank you for choosing KTM Power Parts!

All of our products are designed and built to the highest standards using the finest materials available.

KTM Power Parts are race proven to offer the ultimate in performance.

KTM WILL NOT BE HELD LIABLE FOR IMPROPER INSTALLATION OR USE OF THIS PRODUCT. Please follow all instructions provided. Professional advice and proper installation of the KTM PowerParts by an authorized KTM dealer are essential to provide maximum safety and functions.
Thank you.

Grazie per aver deciso di acquistare un prodotto KTM Power Parts.

Tutti i nostri prodotti sono stati sviluppati e realizzati secondo i massimi standard e con l'impiego dei migliori materiali disponibili.

Le KTM Power Parts sono collaudate nelle competizioni ed assicurano altissime prestazioni.

KTM NON PUÒ ESSERE RESA RESPONSABILE PER UN MONTAGGIO O USO IMPROPRIO DI QUESTO PRODOTTO. Per favore osservate le istruzioni nel manuale d'uso. Al fine di garantire la massima sicurezza e il corretto funzionamento, è indispensabile farsi consigliare da persone esperte e competenti e far eseguire l'installazione delle KTM PowerPart presso i concessionari KTM autorizzati.
Grazie.

Nous vous remercions d'avoir choisi KTM Power Parts.

Tous nos produits ont été développés et réalisés selon les plus hauts standards et en utilisant les meilleurs matériaux disponibles.

Les Power Parts de KTM ont fait leurs preuves en compétition et garantissent les meilleures performances.

LA RESPONSABILITÉ DE KTM NE SAURAIT ÊTRE ENGAGÉE EN CAS D'ERREUR DANS LE MONTAGE OU L'UTILISATION DE CE PRODUIT.

Il convient de respecter les instructions de montage.

Le conseil spécialisé et l'installation dans les règles de l'art des PowerParts KTM par un concessionnaire KTM agréé sont indispensables pour assurer un maximum de sécurité et de fonctionnalité.

Merci.

Gracias por haberse decidido por el Power Parts KTM.

Todos nuestros productos han sido desarrollados y producidos según los estándares más altos utilizando los mejores materiales disponibles.

Las KTM Power Parts están probadas en competencia y garantizan un óptimo rendimiento.

NO SE PUEDE HACER RESPONSABLE A LA KTM POR UN MONTAJE O UN USO INCORRECTO DE ESTE PRODUCTO.

Le rogamos seguir las instrucciones para el montaje.

A fin de garantizar la máxima seguridad y un funcionamiento correcto es imprescindible acudir a un concesionario autorizado de KTM para obtener el mejor asesoramiento técnico e instalar correctamente las KTM PowerParts.

Gracias.

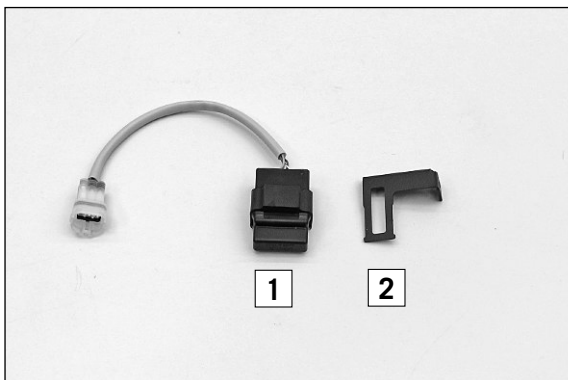

Lieferumfang:

- 1x ABS-Bad-Fuel-Dongle (1)
- 1x Montageblech (2)

60312953500
60312953010

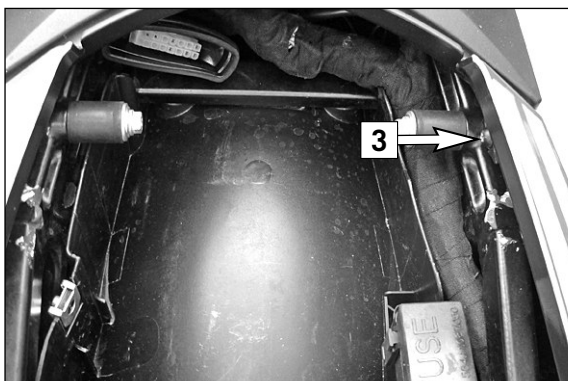

Vorarbeit 1190 Adventure

- Sitzbank abnehmen.
- Schraube (3) entfernen.

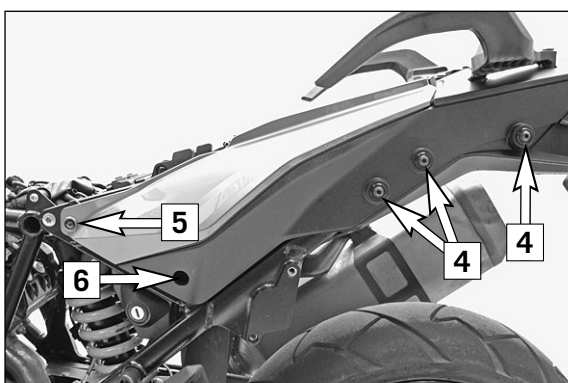

- Schrauben (4) entfernen.
- Schraube (5) und Schraube (6) entfernen.
- Seitenverkleidung abnehmen.

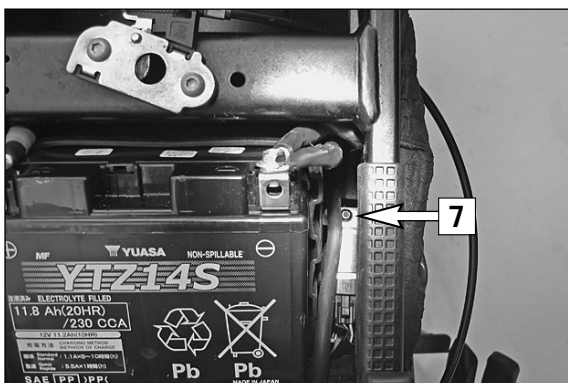

- Schraube (7) entfernen.

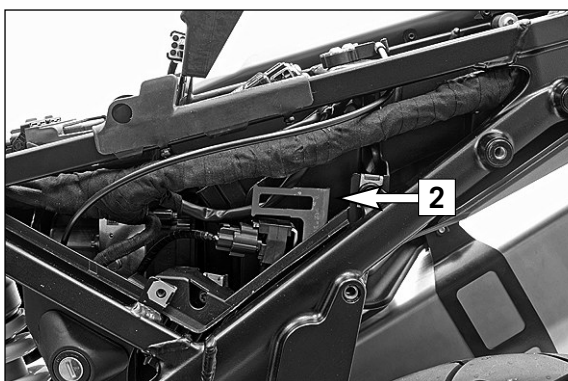

Montage 1190 Adventure

- Montageblech (2) (Lieferumfang) positionieren.
- Schraube (7) festziehen.

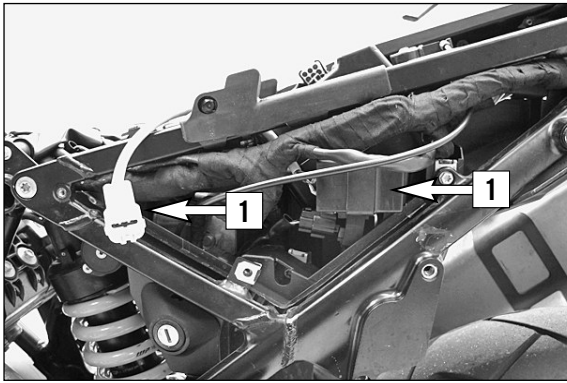

- ABS-Bad-Fuel-Dongle (1) (Lieferumfang) am Montageblech (2) (Lieferumfang) aufschieben.



- Schutzkappe vom Diagnosestecker entfernen.
- ABS-Bad-Fuel-Dongle (1) (Lieferumfang) mit dem Diagnosestecker verbinden.

! VORSICHT

Kabel ordnungsgemäß verlegen und mit Kabelbinder sichern. Sicherstellen, dass die Kabel nicht geknickt oder geklemmt werden können. Kabelverlegung auf Scheuerstellen prüfen.

- Seitenverkleidung in umgekehrter Reihenfolge montieren.
- Sitzbank montieren.

KTM-Dongle Funktion Adventure ist nicht homologiert

Bei der Adventure kann zwischen 3 ABS-Funktionen gewählt werden.

- **ABS-Mode Road (ABS-Lampe Aus):**
ABS-Funktion ist am Vorderrad und am Hinterrad aktiv (Zweikanal-ABS).
- **ABS-Mode Offroad (blinkende ABS-Lampe):**
ABS-Funktion ist nur am Vorderrad aktiv (Einkanal-ABS). Das Hinterrad kann jederzeit blockiert werden, ohne dass das ABS den Bremsvorgang regelt.
- **ABS-Mode Aus (permanent leuchtende ABS-Lampe):**
ABS-Funktion ist ausgeschaltet. Das Vorderrad und das Hinterrad können jederzeit blockiert werden, ohne dass das ABS den Bremsvorgang regelt.

⚠ ACHTUNG

Bei angeschlossenem KTM-Dongle und bei aktivem ABS-Mode Offroad oder bei aktivem ABS-Mode Aus:

Nach Aus-, und Einschalten der Zündung bleibt der letzte gespeicherte ABS-Mode aktiv. Es wird nicht automatisch in den ABS-Mode Road gewechselt.

- Die Funktion „schlechte Kraftstoffqualität“ kann bei angeschlossenem KTM-Dongle aktiviert werden. Die homologierte Leistung wird der Kraftstoffqualität entsprechend reduziert. Die Funktion darf maximal eine Tankfüllung lang genutzt werden.

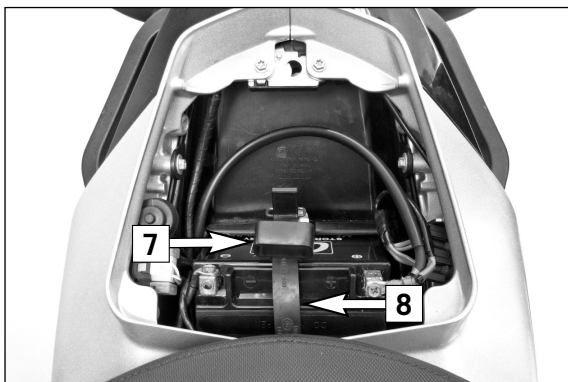

Vorarbeit 690 Duke

- Sitzbank abnehmen.
- Haltegummi von der Batterie (8) lösen.
- Haltegummi vom ABS-Bad-Fuel-Dongle (7) abnehmen.

Montage 690 Duke

- Für die Montage das **Spezialwerkzeug 5030501700004** (Federhaken) verwenden und das Haltegummi mit Silikonspray einsprühen.
- Haltegummi vom ABS-Bad-Fuel-Dongle (7) auf das Haltegummi der Batterie (8) aufschieben.

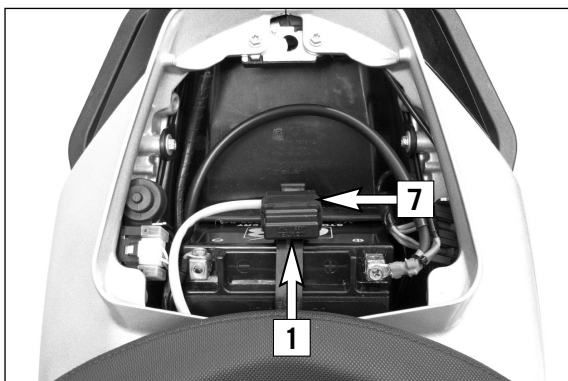

- ABS-Bad-Fuel-Dongle (1) (Lieferumfang) am Haltegummi des ABS-Bad-Fuel-Dongle (7) (Lieferumfang) aufschieben.
- Schutzkappe vom Diagnosestecker entfernen.

- ABS-Bad-Fuel-Dongle (1) (Lieferumfang) mit dem Diagnosestecker verbinden.

! VORSICHT

Kabel ordnungsgemäß verlegen und mit Kabelbinder sichern.
Sicherstellen, dass die Kabel nicht geknickt oder geklemmt werden können.
Kabelverlegung auf Scheuerstellen prüfen.

- Haltegummi der Batterie befestigen.

- Sitzbank montieren.

KTM-Dongle Funktion 690 Duke ist homologiert

Bei der 690 Duke kann zwischen 3 ABS-Funktionen gewählt werden.

- **ABS-Mode Road (ABS-Lampe Aus):**
ABS-Funktion ist am Vorderrad und am Hinterrad aktiv (Zweikanal-ABS).
- **ABS-Mode Offroad (blinkende ABS-Lampe):**
ABS-Funktion ist nur am Vorderrad aktiv (Einkanal-ABS). Das Hinterrad kann jederzeit blockiert werden, ohne dass das ABS den Bremsvorgang regelt.
- **ABS-Mode Aus (permanent leuchtende ABS-Lampe):**
ABS-Funktion ist ausgeschaltet. Das Vorderrad und das Hinterrad können jederzeit blockiert werden, ohne dass das ABS den Bremsvorgang regelt.

HINWEIS:

Bei angeschlossenem KTM-Dongle und bei aktivem ABS-Mode Offroad oder bei aktivem ABS-Mode Aus:

Nach Aus-, und Einschalten der Zündung wird automatisch in den ABS-Mode Road gewechselt.

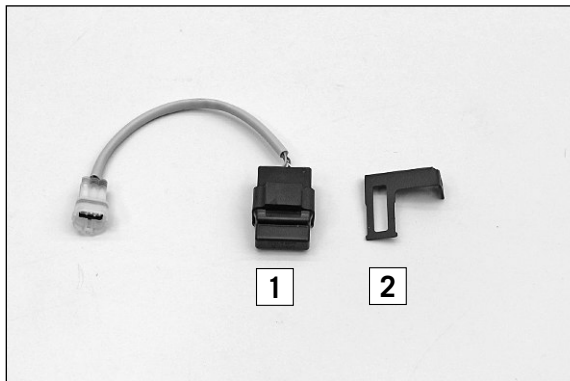

Scope of supply:

- 1x ABS-Bad-Fuel-Dongle (1)
- 1x mounting plate (2)

60312953500
60312953010



Preliminary work 1190 Adventure

- Take off the seat.
- Remove the screw (3).

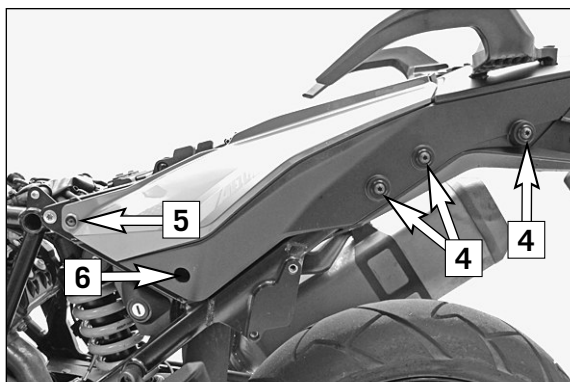

- Remove the screws (4).
- Remove screw (5) and screw(6).
- Remove the side cover.

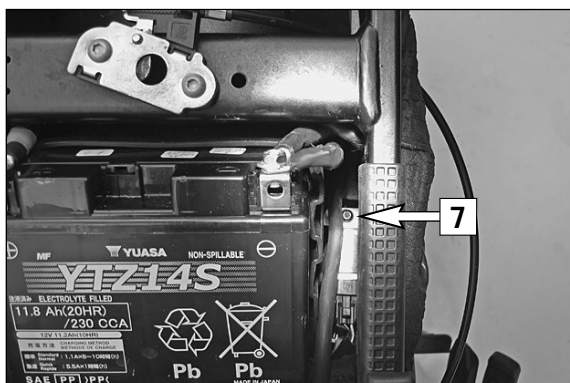

- Remove the screw (7).

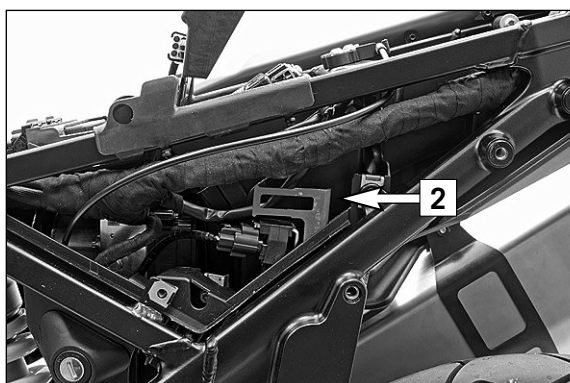

Assembly 1190 Adventure

- Position the mounting plate (2) (included).
- Tighten the screw (7).

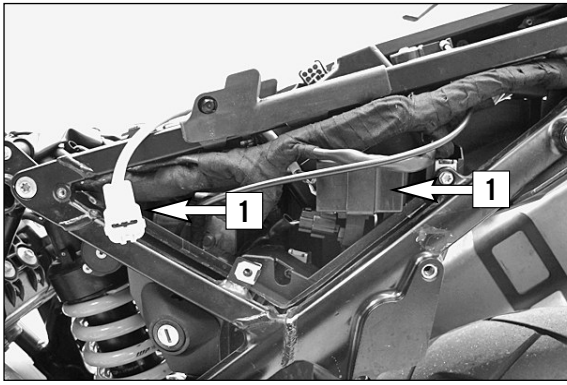

- Slide the ABS-Bad-Fuel-Dongle (1) (included) onto the mounting plate (2) (included).



- Remove the protection cap from the diagnostics connector.
- Connect the ABS-Bad-Fuel-Dongle (1) (included) with the diagnostics connector.

! CAUTION

Properly route the cables and secure them with cable ties. Ensure that the cables are neither kinked nor pinched. Check the routed cables to ensure that there is no chafing.

- Mount the side cover in reverse order.
- Mount the seat.

The Adventure KTM-Dongle function is not homologated

In the Adventure, a choice can be made between 3 ABS functions.

- **ABS-Mode Road (ABS lamp off):**
The ABS function is active on the front wheel and rear wheel (two-channel ABS).
- **ABS-Mode Offroad (flashing ABS lamp):**
The ABS function is only active on the front wheel (one-channel ABS). The rear wheel can be blocked at any time without ABS controlling the braking procedure.
- **ABS-Mode Off (permanently lit ABS lamp):**
The ABS function is switched off. The front wheel and rear wheel can be blocked at any time without the ABS controlling the braking procedure.

⚠ WARNING

When the KTM-Dongle is connected and the ABS-Mode Offroad or ABS-Mode Off is active:
After the ignition is switched off and on, the last stored ABS-Mode stays active. The system does not automatically change to the ABS-Mode-Road.

- The "poor fuel quality" function can be activated when the KTM-Dongle is connected. The homologated performance is reduced according to the fuel quality. The function may be used for no more than one full tank of fuel.

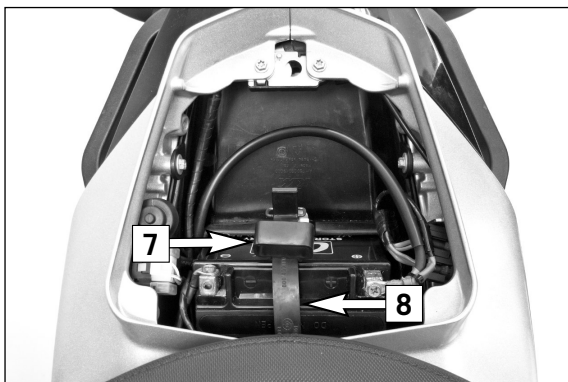

Preliminary work 690 Duke

- Take off the seat.
- Release the rubber strap from the battery (8).
- Take the rubber strap off of the ABS Bad Fuel Dongle (7).

Installation 690 Duke

- For installation, use the **special tool 5030501700004** (spring hook) and spray the rubber strap with silicone spray.
- Slide the rubber strap from the ABS Bad Fuel Dongle (7) onto the rubber strap of the battery (8).

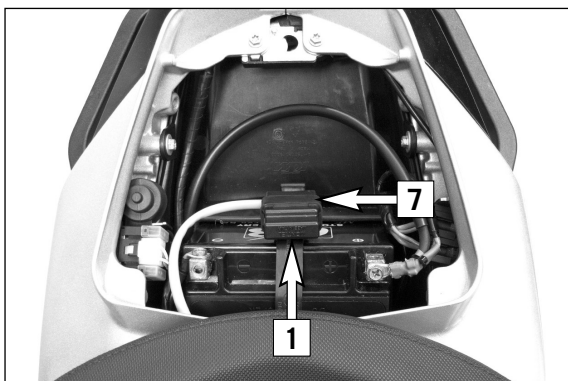

- Slide the ABS Bad Fuel Dongle (1) (included) onto the rubber strap of the ABS Bad Fuel Dongle (7) (included).
- Remove the protection cap from the diagnostics connector.
- Connect the ABS Bad Fuel Dongle (1) (included) with the diagnostics connector.

! CAUTION

Properly route the cables and secure them with cable ties. Ensure that the cables are neither kinked nor pinched. Check the routed cables to ensure that there is no chafing.

- Attach the rubber strap of the battery.
- Mount the seat.

The KTM dongle function 690 Duke is homologated

In the 690 Duke, a choice can be made between 3 ABS functions.

- **Road ABS mode (ABS lamp off):**
The ABS function is active on the front wheel and rear wheel (two-channel ABS).
- **Offroad ABS mode (flashing ABS lamp):**
The ABS function is only active on the front wheel (one-channel ABS). The rear wheel can be blocked at any time without ABS controlling the braking procedure.
- **Off ABS mode (permanently lit ABS lamp):**
The ABS function is switched off. The front wheel and rear wheel can be blocked at any time without the ABS controlling the braking procedure.

NOTE:

When the KTM dongle is connected and the Offroad ABS mode or Off ABS mode is active:

After the ignition is switched off and on, the vehicle automatically changes to the Road ABS mode.

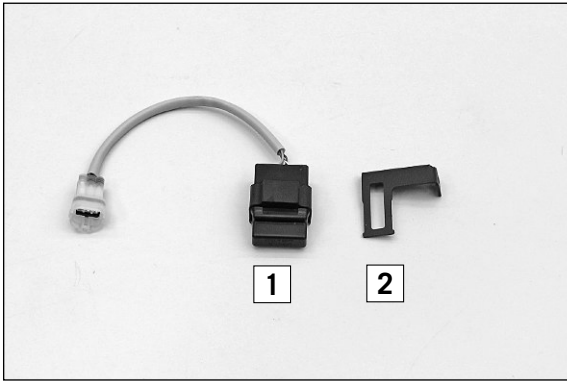

Volume della fornitura:

- N. 1 dongle ABS-bad-fuel (sistema di bilanciamento offroad / per benzina di bassa qualità) (1) 60312953500
- N. 1 piastrina di montaggio (2) 60312953010

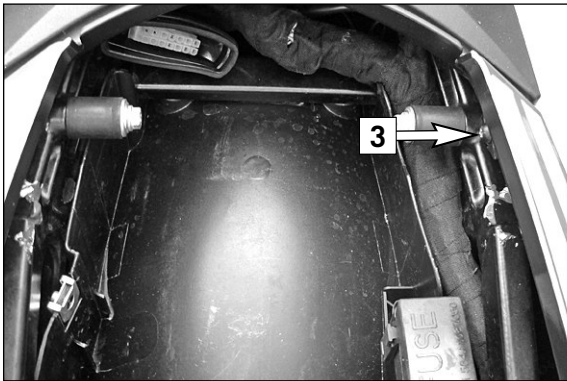

Operazioni preliminari 1190 Adventure

- Rimuovere la sella.
- Estrarre la vite (3).

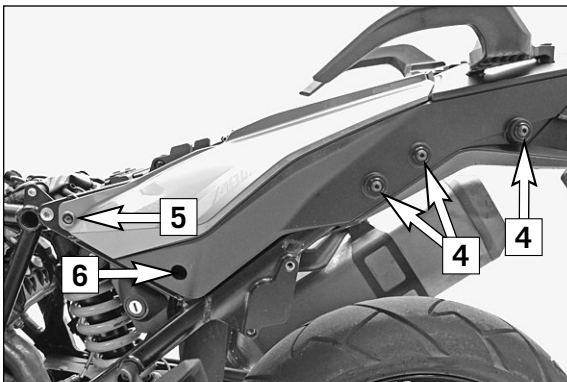

- Estrarre le viti (4).
- Estrarre la vite (5) e la vite (6).
- Rimuovere la fiancatina.

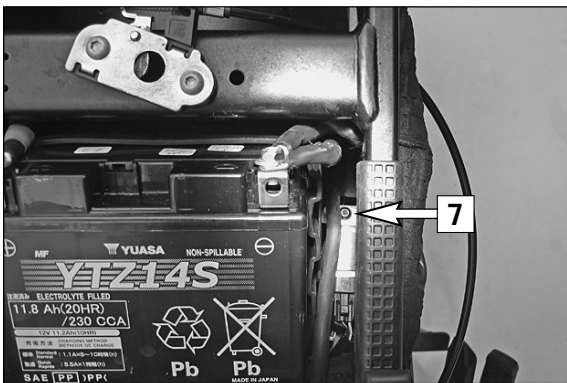

- Estrarre la vite (7).

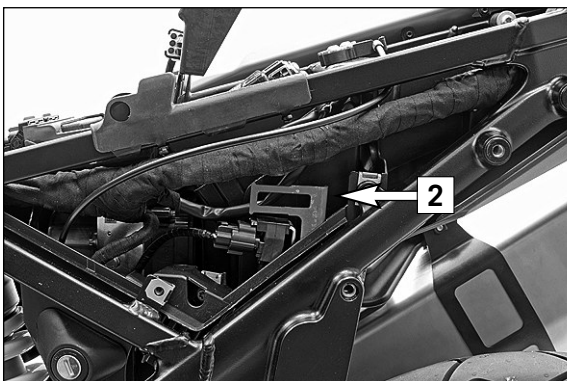

Montaggio 1190 Adventure

- Posizionare la piastrina di montaggio (2) (in dotazione).
- Serrare la vite (7).

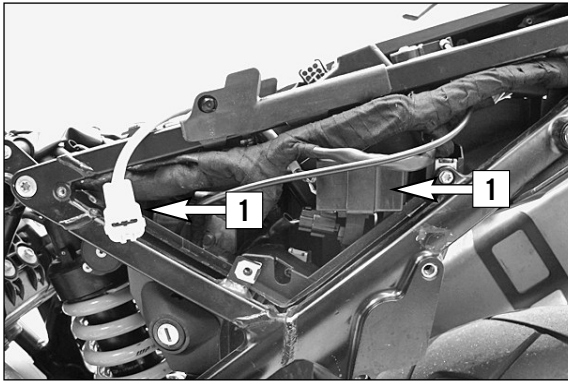

- Posizionare il dongle ABS-bad-fuel (1) (in dotazione) sulla piastrina di montaggio (2) (in dotazione).



- Rimuovere la protezione della presa di diagnosi.
- Collegare il dongle ABS-bad-fuel (1) (in dotazione) con la presa di diagnosi.

! AVVERTIMENTO

Disporre correttamente i cavi e assicurarli con la fascetta serracavi. Assicurarsi che i cavi non rischiano di venire piegati o bloccati in qualche modo. Controllare che i cavi non presentino punti di sfregamento.

- Montare la fiancatina procedendo nell'ordine inverso.
- Montare la sella.

Funzione dongle KTM non omologata sui modelli Adventure

Nei modelli Adventure si può scegliere tra 3 diverse modalità dell'ABS.

- Modalità ABS Road (spia ABS spenta):

La funzione dell'ABS è attiva sia sulla ruota anteriore che su quella posteriore (ABS a due canali).

- Modalità ABS Offroad (spia ABS lampeggiante):

La funzione dell'ABS è attiva solo sulla ruota anteriore (ABS a un solo canale). La ruota posteriore può bloccarsi in qualsiasi momento senza che l'ABS intervenga a regolare la frenata.

- Modalità ABS non attiva (la spia ABS rimane accesa in modo permanente):

La funzione ABS è disattivata. La ruota anteriore e quella posteriore possono bloccarsi in qualsiasi momento senza che l'ABS intervenga a regolare la frenata.

⚠ ATTENZIONE

Quando il dongle KTM è collegato ed è attiva la modalità ABS Offroad o se la modalità ABS è stata disattivata:

In seguito a disinserimento e inserimento dell'accensione rimane attiva l'ultima

modalità ABS salvata. Il sistema non commuta automaticamente alla modalità ABS Road.

- La funzione "carburante di bassa qualità" può essere attivata quando il dongle KTM è collegato. La potenza omologata viene ridotta in funzione della qualità del carburante. La funzione può essere utilizzata per massimo un rifornimento.

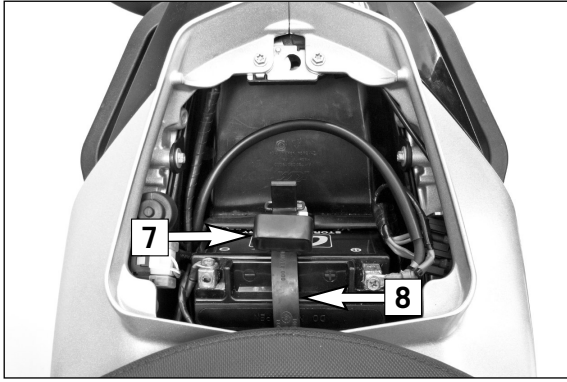

Operazioni preliminari 690 Duke

- Rimuovere la sella.
- Staccare il gommino di fissaggio dalla batteria (8).
- Rimuovere il gommino di fissaggio dal dongle ABS-bad-fuel (7).

Montaggio 690 Duke

- Per il montaggio utilizzare l'**utensile speciale 5030501700004** (gancio per molle) e sul gommino di fissaggio applicare dello spray al silicone.
- Inserire il gommino di fissaggio del dongle ABS-bad-fuel (7) sul gommino di fissaggio della batteria (8).

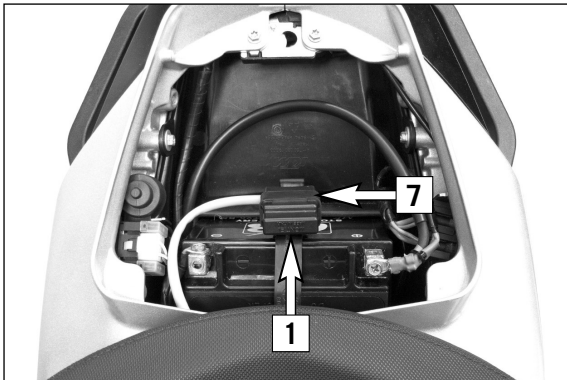

- Inserire il dongle ABS-bad-fuel (1) (in dotazione) sul gommino di fissaggio del dongle ABS-bad-fuel (7) (in dotazione).
- Rimuovere la protezione della presa di diagnosi.
- Collegare il dongle ABS-bad-fuel (1) (in dotazione) con la presa di diagnosi.

! AVVERTIMENTO

Disporre correttamente i cavi e assicurarli con la fascetta serracavi. Assicurarsi che i cavi non rischiano di venire piegati o bloccati in qualche modo.

Controllare che i cavi non presentino punti di sfregamento.

- Fissare il gommino di fissaggio della batteria.
- Montare la sella.

La funzione dongle KTM è omologata sui modelli 690 Duke

Nei modelli 690 Duke si può scegliere tra 3 diverse modalità dell'ABS.

- Modalità ABS Road (spia ABS spenta):

La funzione dell'ABS è attiva sia sulla ruota anteriore che su quella posteriore (ABS a due canali).

- Modalità ABS Offroad (spia ABS lampeggiante):

La funzione dell'ABS è attiva solo sulla ruota anteriore (ABS a un solo canale). La ruota posteriore può bloccarsi in qualsiasi momento senza che l'ABS intervenga a regolare la frenata.

- Modalità ABS non attiva (la spia ABS rimane accesa in modo permanente):

La funzione ABS è disattivata. La ruota anteriore e quella posteriore possono bloccarsi in qualsiasi momento senza che l'ABS intervenga a regolare la frenata.

NOTA:

Quando il dongle KTM è collegato ed è attiva la modalità ABS Offroad o se la modalità ABS è stata disattivata:

Dopo il disinserimento e il reinserimento dell'accensione il sistema commuta automaticamente alla modalità ABS "Road".

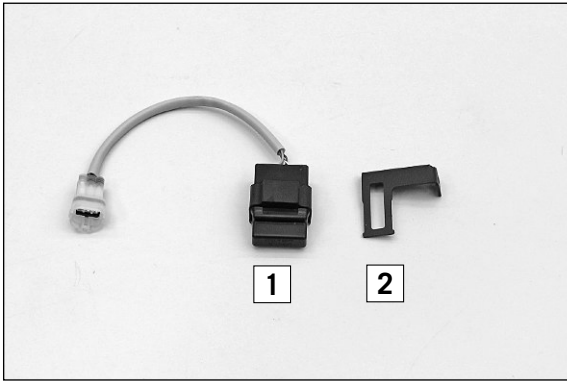

Contenu de la livraison:

1x Dongle pour mauvaise qualité d'essence et ABS(1) 60312953500
 1x Plaque de montage (2) 60312953010

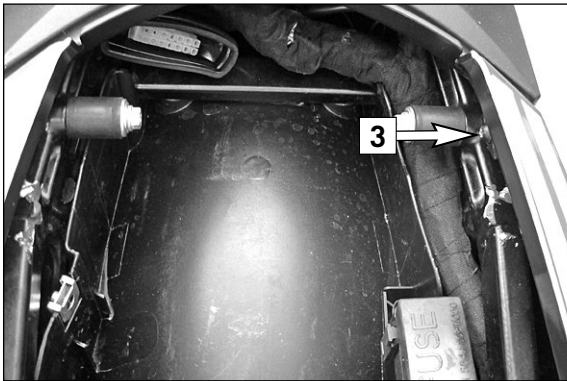

Travaux préalables 1190 Adventure

- Déposer la selle.
- Retirer la vis (3).

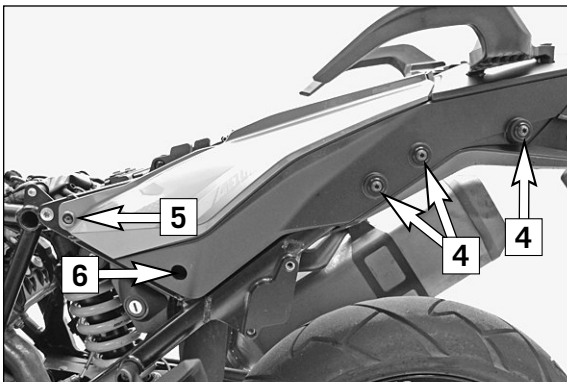

- Enlever la vis (4).
- Retirer la vis (5) et la vis (6).
- Enlever l'habillage latéral.

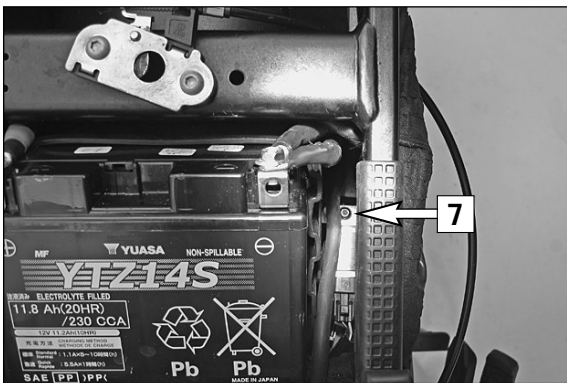

- Retirer la vis (7).

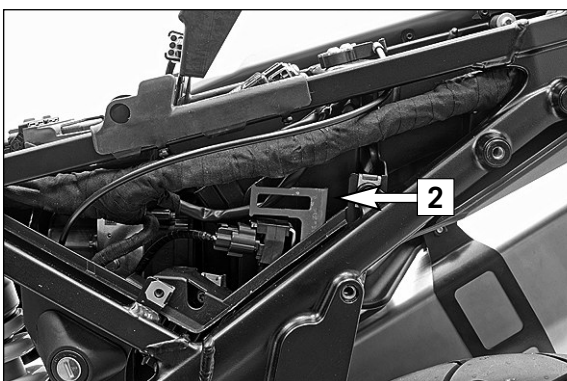

Montage 1190 Adventure

- Mettre en place la plaque de montage (2) (contenue dans la livraison).
- Serrer la vis (7).

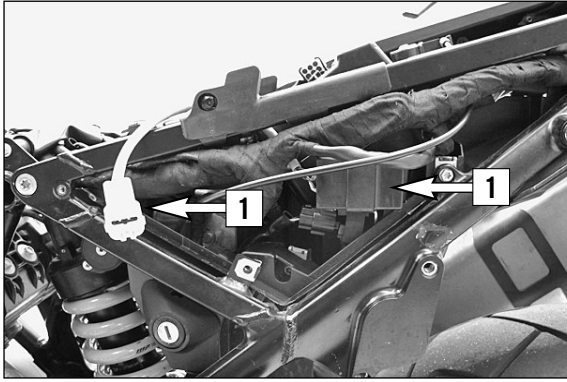

- Coulisser le dongle pour mauvaise qualité d'essence et ABS (1) (contenu dans la livraison) dans la plaque de montage (2) (contenue dans la livraison).



- Enlever l'obturateur sur le connecteur de diagnostic.
- Brancher le dongle pour mauvaise qualité d'essence et ABS (1) (contenu dans la livraison) au connecteur de diagnostic.

! ATTENTION

Disposer les câbles correctement et fixer-les avec des serre-câble. S'assurer que les câbles ne sont pas pliés ou coincés. Vérifier que les câbles ne présentent pas de points de frottement.

- Remettre l'habillage latéral en place, en procédant dans l'ordre inverse.
- Monter la selle.

La fonction du dongle pour la gamme KTM Adventure n'est pas homologuée

Sur la gamme Adventure, le pilote peut choisir entre 3 fonctions ABS.

- **Mode ABS Road (témoin ABS éteint) :**
Fonction ABS active sur la roue avant et sur la roue arrière (ABS deux canaux).
- **Mode ABS Offroad (témoin ABS clignotant) :**
Fonction ABS active seulement sur la roue avant (ABS un canal). La roue arrière peut être bloquée à tout moment sans intervention de l'ABS sur le freinage.
- **Mode ABS Off (témoin ABS allumé fixe) :**
La fonction ABS est désactivée. La roue avant et la roue arrière peuvent être bloquées à tout moment sans intervention de l'ABS sur le freinage.

⚠ ATTENTION

Lorsque le dongle KTM est branché et que le mode ABS Offroad ou ABS Off est activé:

Le dernier mode ABS sauvegardé reste actif même après coupure et réenclenchement de l'allumage. Il n'y a pas passage automatique en mode ABS Road.

- La fonction « mauvaise qualité de carburant » peut être activée lorsque le dongle KTM est branché. La puissance homologuée est réduite en fonction de la qualité du carburant. Cette fonction ne doit pas être utilisée au-delà d'un plein complet.

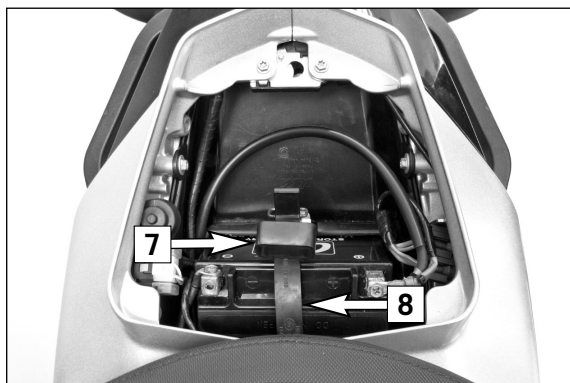

Travail préalable 690 Duke

- Déposer la selle.
- Dégager le caoutchouc de maintien sur la batterie (8).
- Enlever le caoutchouc de maintien du dongle pour mauvaise qualité d'essence et ABS (7).

Montage 690 Duke

- Pour le montage, utiliser l'outil spécial 5030501700004 (crochet à ressort) et pulvériser du spray silicone sur le caoutchouc de maintien.
- Emmancher le caoutchouc de maintien du dongle pour mauvaise qualité d'essence et ABS (7) sur le caoutchouc de maintien de la batterie (8).

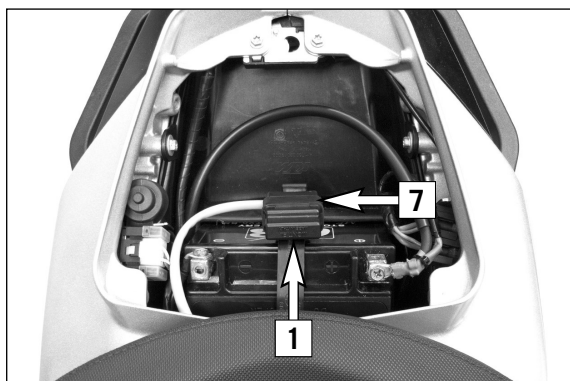

- Introduire le dongle pour mauvaise qualité d'essence et ABS (1) (contenu dans la livraison) dans le caoutchouc de maintien du dongle pour mauvaise qualité d'essence et ABS (7) (contenue dans la livraison).
- Enlever l'obturateur sur le connecteur de diagnostic.
- Brancher le dongle pour mauvaise qualité d'essence et ABS (1) (contenu dans la livraison) au connecteur de diagnostic.

! ATTENTION

Disposer les câbles correctement et fixer-les avec des serre-câble. S'assurer que les câbles ne sont pas pliés ou coincés. Vérifier que les câbles ne présentent pas de points de frottement.

- Fixer le caoutchouc de maintien de la batterie.
- Monter la selle.

La fonction du dongle pour la gamme 690 Duke n'est pas homologuée

Sur la gamme 690 Duke, le pilote peut choisir entre 3 fonctions ABS.

- **Mode ABS Road (témoin ABS éteint) :**
Fonction ABS active sur la roue avant et sur la roue arrière (ABS deux canaux).
- **Mode ABS Offroad (témoin ABS clignotant) :**
Fonction ABS active seulement sur la roue avant (ABS un canal). La roue arrière peut être bloquée à tout moment sans intervention de l'ABS sur le freinage.
- **Mode ABS Off (témoin ABS allumé en permanence) :**
La fonction ABS est désactivée. La roue avant et la roue arrière peuvent être bloquées à tout moment sans intervention de l'ABS sur le freinage.

REMARQUE:

Lorsque le dongle KTM est branché et que le mode ABS Offroad ou ABS Off est activé :

Après coupure et enclenchement de l'allumage, on passe automatiquement en mode ABS Road.

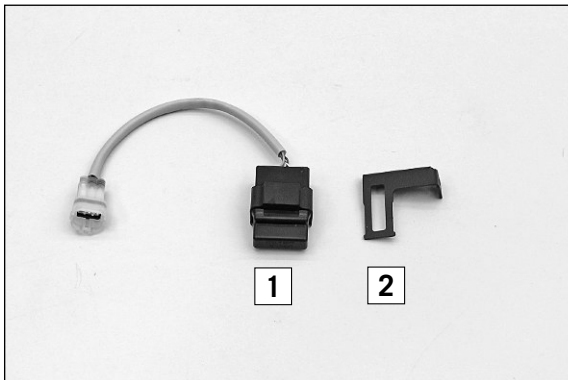

Volumen de suministro:

- 1 llave electrónica del ABS Bad Fuel (1)
- 1 chapa de montaje (2)

60312953500
60312953010



Trabajos previos 1190 Adventure

- Quitar el asiento.
- Retirar el tornillo (3).

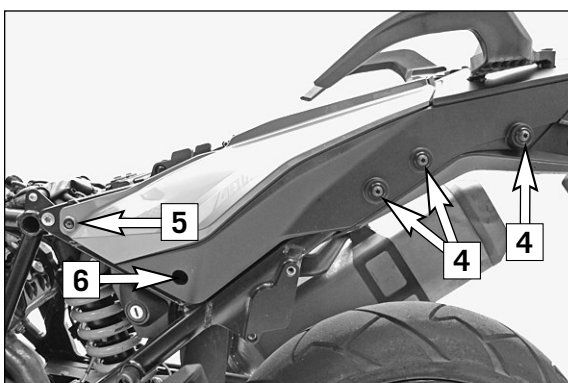

- Quitar los tornillos (4).
- Extraer el tornillo (5) y el tornillo (6).
- Quitar el carenado lateral.

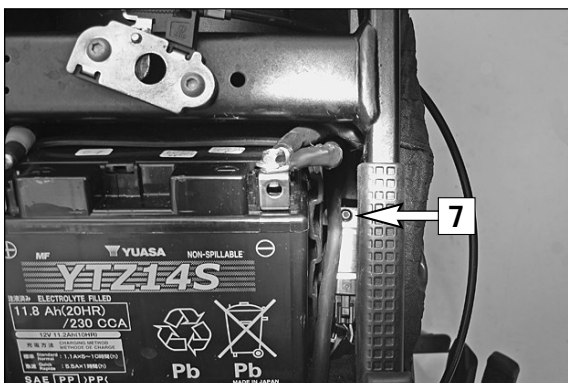

- Retirar el tornillo (7).

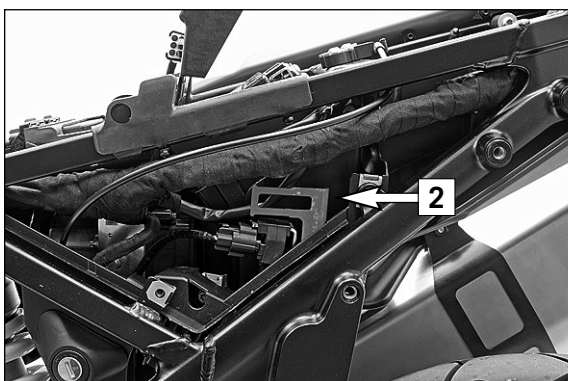

Montaje 1190 Adventure

- Posicionar la chapa de montaje (2) (volumen de suministro).
- Apretar el tornillo (7).

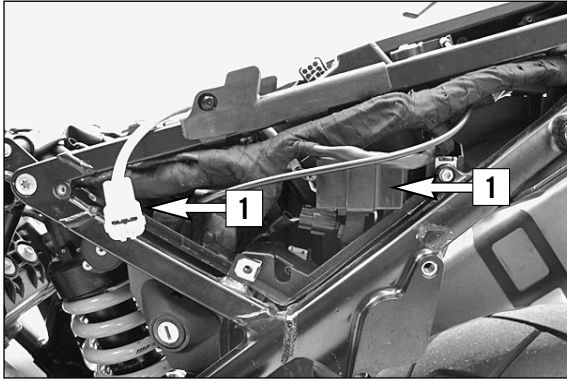

- Colocar la llave electrónica del ABS Bad Fuel (1) (volumen de suministro) en la chapa de montaje (2) (volumen de suministro).



- Retirar la protección del conector de diagnóstico.
- Conectar la llave electrónica del ABS Bad Fuel (1) (volumen de suministro) con el conector de diagnóstico.

! AVISO

Tender el cable de forma correcta y asegurarlo con una abrazadera. Asegurarse de que los cables no puedan retorcerse o quedar aprisionados. Comprobar que no se produzcan rozaduras en los cables.

- Montar el carenado lateral en orden inverso.
- Montar el asiento.

Función de llave electrónica KTM no homologada para Adventure

En la Adventure se pueden seleccionar 3 funciones del ABS.

- **Modo de ABS Road (testigo del ABS apagado):**
El ABS actúa en la rueda delantera y la rueda trasera (ABS de dos canales).
- **Modo de ABS Offroad (el testigo del ABS parpadea):**
El ABS solo actúa sobre la rueda delantera (ABS de un canal). El ABS no regula el frenado en la rueda trasera y, por tanto, ésta puede quedar bloqueada en cualquier momento.
- **Modo de ABS OFF (testigo del ABS iluminado de manera permanente):**
El ABS está desconectado. El ABS no regula el frenado en la rueda delantera ni tampoco en la trasera y, por tanto, éstas pueden quedar bloqueadas en cualquier momento.

⚠ ATENCION

Cuando la llave electrónica KTM está conectada y está activado el modo de ABS Offroad o el modo de ABS OFF:

Cuando se desconecta y se vuelve a conectar el encendido, sigue activado el último modo de ABS guardado. El sistema no pasa automáticamente al modo de ABS Road.

- La función "Combustible de mala calidad". puede activarse cuando la llave electrónica KTM está conectada. La potencia homologada se reduce de acuerdo con la calidad del combustible. Esta función no se puede utilizar durante más de un llenado del depósito.

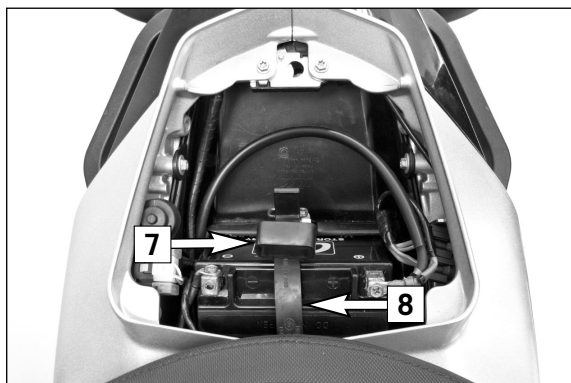

Trabajos previos para 690 Duke

- Quitar el asiento.
- Soltar la goma de sujeción de la batería (8).
- Quitar la goma de sujeción de la llave electrónica del ABS Bad Fuel (7).

Montaje para 690 Duke

- Para realizar el montaje, utilizar la **herramienta especial 5030501700004** (gancho de resorte) y rociar la goma de sujeción con silicona en spray.
- Colocar la goma de sujeción de la llave electrónica del ABS Bad Fuel (7) en la goma de sujeción de la batería (8).

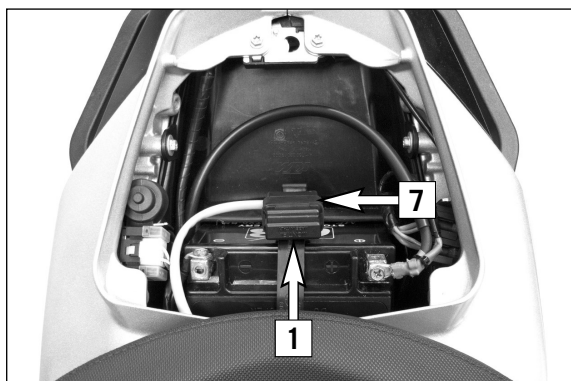

- Colocar la llave electrónica del ABS Bad Fuel (1) (volumen de suministro) en la goma de sujeción del ABS Bad Fuel (7) (volumen de suministro).
- Retirar la protección del conector de diagnóstico.
- Conectar la llave electrónica del ABS Bad Fuel (1) (volumen de suministro) con el conector de diagnóstico.

! AVISO

Tender el cable de forma correcta y asegurarlo con una abrazadera. Asegurarse de que los cables no puedan retorcerse o quedar aprisionados. Comprobar que no se produzcan rozaduras en los cables.

- Fijar la goma de sujeción de la batería.
- Montar el asiento.

La función de llave electrónica KTM para 690 Duke está homologada

En la 690 Duke se pueden seleccionar 3 funciones del ABS.

- **Modo de ABS Road (testigo del ABS apagado):**
El ABS actúa en la rueda delantera y la rueda trasera (ABS de dos canales).
- **Modo de ABS Offroad (el testigo del ABS parpadea):**
El ABS solo actúa sobre la rueda delantera (ABS de un canal). El ABS no regula el frenado en la rueda trasera y, por tanto, esta puede quedar bloqueada en cualquier momento.
- **Modo de ABS OFF (testigo del ABS iluminado de manera permanente):**
El ABS está desconectado. El ABS no regula el frenado en la rueda delantera ni tampoco en la trasera y, por tanto, estas pueden quedar bloqueadas en cualquier momento.

ADVERTENCIA:

Cuando la llave electrónica KTM está conectada y está activado el modo de ABS Offroad o el modo de ABS OFF:

Después de desconectar y volver a conectar el encendido, se activa automáticamente el modo ABS Road.